

取扱説明書

Proline Promag W 10

電磁流量計
Modbus RS485



目次

1	本説明書について	6	8	設定	70
	本文の目的	6		設置状況の確認および配線状況の確認	70
	関連資料	6		IT セキュリティ	70
	シンボル	7		機器固有の IT セキュリティ	70
	登録商標	9		電源投入	71
				機器の設定	72
2	安全上の注意事項	12	9	操作	76
	専門要員の要件	12		機器ロック状態の読み取り	76
	オペレータ要員の要件	12		HistoROM データ管理	76
	納品内容確認および輸送	12	10	診断およびトラブルシューティング	78
	粘着ラベル、タグ、刻印	12		一般的なトラブルシューティング	78
	環境およびプロセス	12		LED による診断情報	79
	労働安全	12		現場表示器の診断情報	81
	設置	12		FieldCare または DeviceCare の診断情報	82
	電気接続	12		診断情報の変更	83
	表面温度	13		診断情報の概要	83
	設定	13		未処理の診断イベント	86
	機器の改造	13		診断リスト	86
				イベントログ	87
3	製品情報	16		機器リセット	88
	測定原理	16	11	メンテナンス	92
	用途	16		メンテナンス作業	92
	納品内容確認	16		サービス	92
	製品識別表示	17	12	廃棄	94
	運搬	19		機器の取外し	94
	保管条件の確認	21		機器の廃棄	94
	梱包材の再利用	21	13	技術データ	96
	製品構成	22		入力	96
	ファームウェアの履歴	24		出力	100
	機器の履歴と互換性	24		電源	103
				ケーブル仕様	105
4	設置	26		性能特性	108
	設置条件	26		環境	110
	機器の設置	34		プロセス	112
	設置状況の確認	38		構造	118
				現場表示器	127
5	電気接続	40		認証と認定	128
	接続条件	40		アプリケーションパッケージ	129
	接続ケーブル接続	41	14	寸法 (SI 単位)	132
	変換器の接続	46		一体型	132
	電位平衡の確保	48		分離型	139
	ケーブルの取外し	51		固定フランジ	144
	ハードウェア設定	52		ラップジョイントフランジ	155
	配線状況の確認	53		ラップジョイントフランジ、打ち抜き鋼板	158
				アクセサリ	159
6	操作	56	15	寸法 (US 単位)	162
	操作オプションの概要	56		一体型	162
	現場操作	56			
	SmartBlue アプリ	61			
7	システム統合	64			
	DD ファイル	64			
	Modbus RS485 情報	64			

分離型	169
固定フランジ	174
ラップジョイントフランジ	176
アクセサリ	177
16 アクセサリ	180
機器関連のアクセサリ	180
通信関連のアクセサリ	181
サービス関連のアクセサリ	181
システムコンポーネント	182
17 付録	184
ネジ締め付けたルク	185
電気端子の例	193
索 引	引

1 本説明書について

本文の目的	6
関連資料	6
シンボル	7
登録商標	9

本文の目的

本取扱説明書には、機器のライフサイクルのさまざまな段階に必要となるすべての情報が記載されています。

- 納品内容確認および製品識別表示
- 保管および輸送
- 設置および接続
- 設定および操作
- 診断およびトラブルシューティング
- メンテナンスおよび廃棄

関連資料

技術仕様書	機器の概要および最も重要な技術データ
取扱説明書	機器のライフサイクルのさまざまな段階に必要となるすべての情報：製品識別表示、納品内容確認、保管、取付け、接続、操作、設定、トラブルシューティング、メンテナンス、廃棄、技術データ、寸法など
センサの簡易取扱説明書	納品内容確認、機器の輸送/保管/取付け
変換器の簡易取扱説明書	機器の電気接続および設定
機能説明書	メニュー/パラメータの詳細な説明
安全上の注意事項	危険場所での機器の使用に関する資料
個別説明書	特定の項目に関する詳細情報が記載された資料
設置要領書	スペアパーツ/アクセサリの設置

関連資料はオンラインで入手可能です。

W@M Device Viewer	ウェブサイト (www.endress.com/deviceviewer) で、銘板に記載されている機器のシリアル番号を入力します → 製品識別表示 , 17
Endress+Hauser Operations App	<ul style="list-style-type: none"> ▶ 銘板のデータマトリックスコードをスキャンします → 製品識別表示, 17 ▶ 銘板に記載されている機器のシリアル番号を入力します → 製品識別表示, 17

シンボル

警告

**危険**

このシンボルは差し迫った危険がある状況を警告します。この状況を回避できなかった場合、重傷または致命傷を負います。

**警告**

このシンボルは潜在的に危険な状況を警告します。この状況を回避できなかった場合、重傷または致命傷を負う可能性があります。





**注意**

このシンボルは潜在的に危険な状況を警告します。この状況を回避できなかった場合、軽傷を負う可能性があります。





**注記**

このシンボルは害を及ぼす可能性のある状況を警告します。この状況を回避できなかった場合、施設または施設近辺の何らかの設備が損傷する可能性があります。



電気接続

-  直流電流
-  交流電流
-  直流および交流
-  電位平衡用の端子コネクタ









機器通信





-  Bluetooth が有効です。
-  LED が消灯しています。
-  LED が点滅しています。
-  LED が点灯しています。

工具



-  マイナスドライバー
-  六角スパナ
-  レンチ

情報タイプ

-  推奨される手順、プロセス、処置
-  許容される手順、プロセス、処置
-  禁止される手順、プロセス、処置
-  追加情報
-  資料参照
-  ページ参照
-  図参照
-  従う必要のある対策または個別の処置

-  1, 2, ... 一連のステップ
-  操作・設定の結果
-  問題が発生した場合のヘルプ
-  目視確認
-  書き込み保護パラメータ

防爆

-  危険場所
-  非危険場所

登録商標

Modbus®

SCHNEIDER AUTOMATION, INC の登録商標です。

Bluetooth®

Bluetooth ワードマークおよび Bluetooth ロゴは Bluetooth SIG Inc. の登録商標であり、Endress+Hauser は許可を受けてこのマークを使用しています。その他の商標や商品名は、その所有者に帰属します。

Apple®

Apple、Apple ロゴ、iPhone、iPod touch は、米国その他各国で登録された Apple Inc. の商標です。App Store は Apple Inc. のサービスマークです。

Android®

Android、Google Play、Google Play ロゴは Google Inc. の登録商標です。

2 安全上の注意事項

専門要員の要件	12
オペレータ要員の要件	12
納品内容確認および輸送	12
粘着ラベル、タグ、刻印	12
環境およびプロセス	12
労働安全	12
設置	12
電気接続	12
表面温度	13
設定	13
機器の改造	13

専門要員の要件

- ▶ 本機器の設置、電気接続、設定、診断、メンテナンス作業は、施設の所有者から許可を与えられ、訓練を受けた専門要員が必ず実施する必要があります。
- ▶ 専門要員は、作業を開始する前に取扱説明書、その他の関連資料、および証明書をよく読み、理解した上で、記載内容に従う必要があります。
- ▶ 各国の法規を順守してください。

オペレータ要員の要件

- ▶ オペレータ要員は、施設の所有者から許可を得て、作業要件に基づいた指示に従います。
- ▶ オペレータ要員は、作業を開始する前に取扱説明書およびその他の関連資料をよく読み、理解した上で、説明に従う必要があります。

納品内容確認および輸送

- ▶ 機器を適切な方法で輸送してください。
- ▶ プロセス接続の保護カバーや保護キャップを取り外さないでください。

粘着ラベル、タグ、刻印

- ▶ 機器に関するすべての安全上の注意事項とシンボルに注意してください。

環境およびプロセス

- ▶ 機器に適した測定物の測定以外に機器を使用しないでください。
- ▶ 機器固有の圧力範囲と温度範囲を順守してください。
- ▶ 腐食や環境要因の影響から機器を保護してください。

労働安全

- ▶ 作業員は各国の法規に従って必要な保護具を着用してください。
- ▶ 本機器を使用して溶接装置を接地しないでください。
- ▶ 濡れた手で機器の作業を行う場合は保護手袋を着用してください。

設置

- ▶ センサを設置するまでプロセス接続の保護カバーや保護キャップを取り外さないでください。
- ▶ フランジのライニングに損傷を与えたり、取り外したりしないでください。
- ▶ 締め付けトルクを順守してください。

電気接続

- ▶ 各国の設置法規およびガイドラインを順守します。
- ▶ ケーブル仕様および機器仕様を順守します。
- ▶ ケーブルの損傷の有無を確認します。
- ▶ 機器を危険場所で使用する場合、関連資料「安全上の注意事項」の指示に従います。
- ▶ 電位平衡を与えます。

- ▶ 接地します。

表面温度

測定物が高温の場合、機器の表面温度が上昇する可能性があります。このため、以下の点に注意してください。

- ▶ 適切な接触保護具を取り付けてください。
- ▶ 適切な保護手袋を着用してください。

設定

- ▶ 機器の技術的条件が適正であり、エラーや故障がない場合にのみ機器を稼働してください。
- ▶ 機器を稼働する前に、必ず設置状況の確認と配線状況の確認を実施してください。

機器の改造

機器の改造/修理は禁止されており、これを行うと危険をもたらす可能性があります。このため、以下の点に注意してください。

- ▶ 機器の改造/修理を行う場合は、必ず事前に **Endress+Hauser** サービス部にお問い合わせください。
- ▶ **Endress+Hauser** の純正スペアパーツ/アクセサリのみを使用してください。
- ▶ 設置要領書に従って純正スペアパーツ/アクセサリを設置してください。

3 製品情報

測定原理	16
用途	16
納品内容確認	16
製品識別表示	17
運搬	19
保管条件の確認	21
梱包材の再利用	21
製品構成	22
ファームウェアの履歴	24
機器の履歴と互換性	24

測定原理

電磁誘導のファラデーの法則に基づいた電磁流量測定です。

用途

本機器は、最小導電率が $5 \mu\text{S}/\text{cm}$ の液体の流量測定にのみ適合します。

ご注文の機器バージョンに応じて、爆発性、可燃性、毒性、酸化性の測定物を測定できます。

危険場所、サニタリアプリケーション、あるいは、プロセス圧力に起因するリスクが高い場所で使用する機器の銘板には、それに応じたラベルが貼付されています。

指定用途以外での使用は、安全性を危うくする可能性があります。不適切な用途または指定用途以外での使用により発生する損害について、製造者は責任を負いません。

納品内容確認

技術関連資料が機器に同梱されているか？	<input type="checkbox"/>
供給品目の範囲が納品書の明細と一致しているか？	<input type="checkbox"/>
納品書と銘板のオーダーコードが一致しているか？	<input type="checkbox"/>
機器に輸送による損傷の痕跡がないか？	<input type="checkbox"/>
間違った機器を注文した、注文とは異なる機器が納入された、機器が輸送時に損傷を受けている、などはないか？ 苦情または返却： www.services.endress.com/return-material	<input type="checkbox"/>

製品識別表示

機器名

機器の構成を以下に示します。

- Proline 10 変換器
- Promag W センサ

変換器銘板

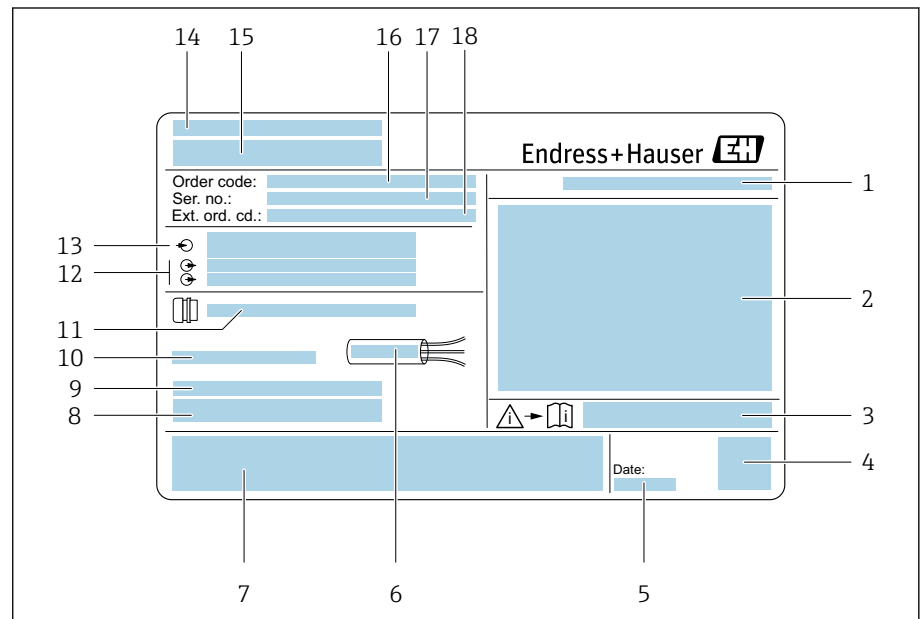

A0042943

図 1 変換器銘板の例

- 1 保護等級
- 2 危険場所に関する認定、電気接続データ
- 3 安全関連の補足資料の資料番号
- 4 データマトリックスコード
- 5 製造日：年/月
- 6 ケーブルの許容温度範囲
- 7 CE マークおよびその他の認定マーク
- 8 工場出荷時のファームウェアのバージョン (FW) および機器リビジョン (Dev.Rev.)
- 9 特殊製品の場合の追加情報
- 10 許容周囲温度 (T_a)
- 11 電線管接続口に関する情報
- 12 使用可能な入出力：電源電圧
- 13 電気接続データ：電源電圧および電源
- 14 製造場所
- 15 変換器名
- 16 オーダーコード
- 17 シリアル番号
- 18 拡張オーダーコード

センサ銘板



図 2 センサ銘板の例

- 1 製造場所
- 2 オーダーコード
- 3 シリアル番号
- 4 拡張オーダーコード
- 5 センサ試験圧力
- 6 流体温度範囲
- 7 コーティングおよび電極の材質
- 8 データマトリックスコード
- 9 流れ方向
- 10 製造日：年/月
- 11 CE マーク、C-Tick
- 12 許容周囲温度 (T_a)
- 13 保護等級、例：IP、NEMA
- 14 センサの呼び口径
- 15 センサ名

運搬

保護梱包材

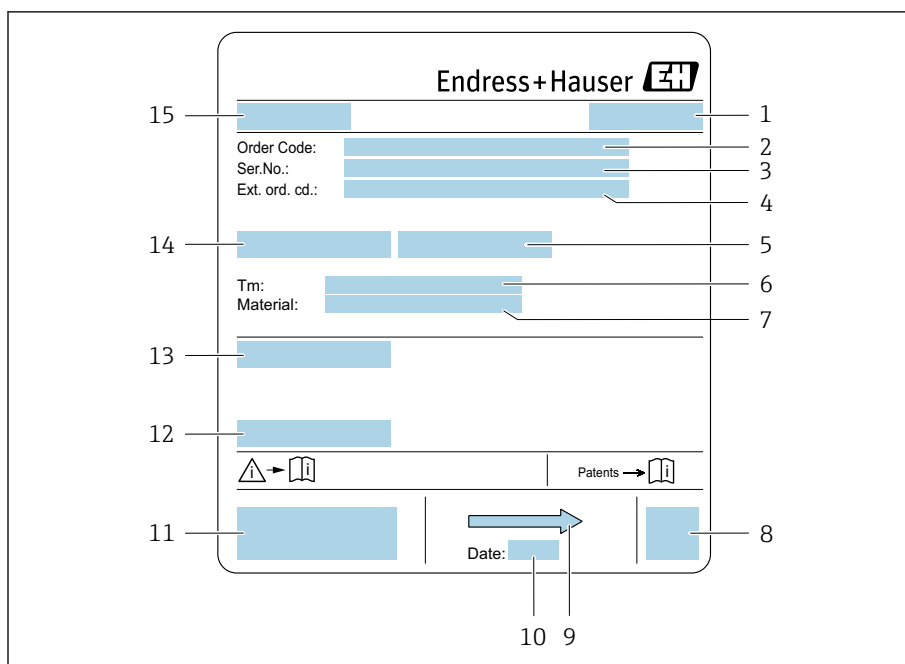
プロセス接続を損傷や汚れから保護するために、保護カバーまたは保護キャップが取り付けられています。

納入時の梱包材による運搬

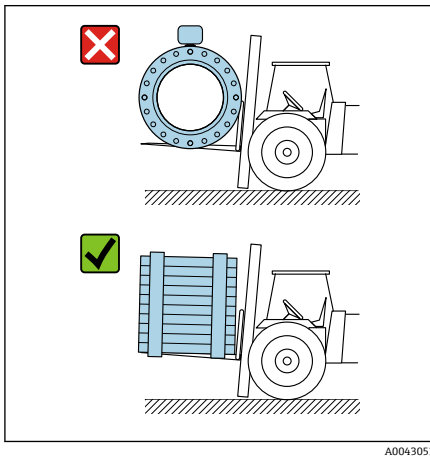

注記

納入時の梱包材を使用しない場合、

磁気コイルが損傷する恐れがあります。

- ▶ 機器の昇降および運搬時には必ず納入時の梱包材を使用してください。

昇降用ラグを使用した運搬

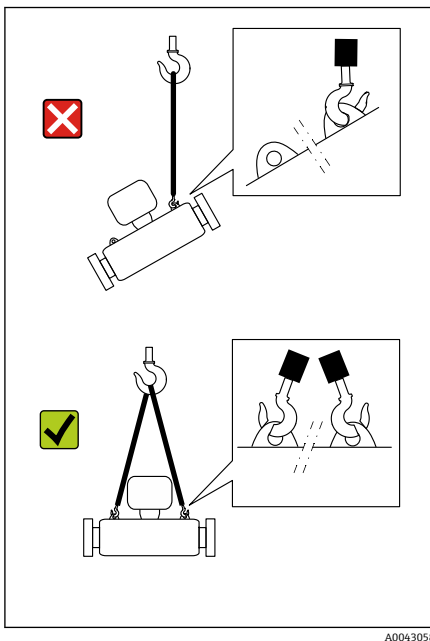

⚠ 危険

機器の懸架により生命を脅かす危険が生じる可能性があります。

機器が落下する可能性があります。

- ▶ 機器をしっかりと固定して滑落や回転を防止してください。
- ▶ 懸架された機器を人の頭上で移動させないでください。
- ▶ 懸架された機器を保護されていない場所の上で移動させないでください。

注記

昇降装置を正しく取り付けてください。

昇降装置を片側のみに取り付けた場合、機器が損傷する可能性があります。

- ▶ 昇降装置は両側の昇降用ラグに取り付けてください。

昇降用ラグを使用しない運搬

⚠ 危険

機器の懸架により生命を脅かす危険が生じる可能性があります。
機器が落下する可能性があります。

- ▶ 機器をしっかりと固定して滑落や回転を防止してください。
- ▶ 懸架された機器を人の頭上で移動させないでください。
- ▶ 懸架された機器を保護されていない場所の上で移動させないでください。

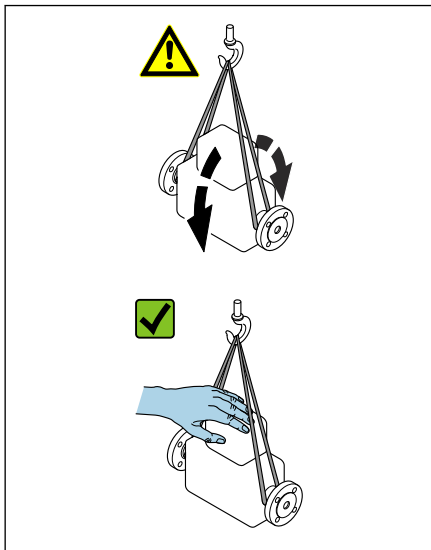

A0043054

注記

不適切な昇降装置を使用した場合、機器が損傷する可能性があります。
ホイストに鎖を使用した場合、機器が損傷する可能性があります。

- ▶ 繊維素材のホイストを使用してください。

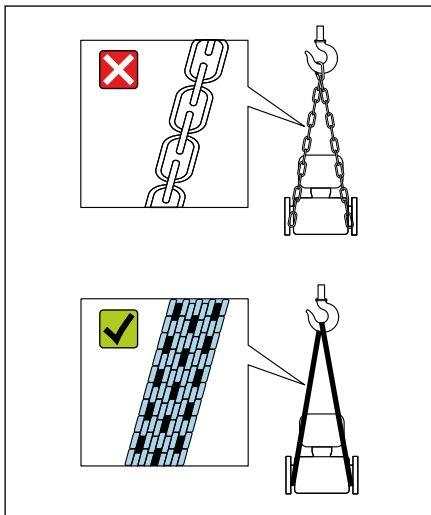

A0043055

注記

昇降装置を正しく取り付けてください。

昇降装置を不適切な場所に取り付けた場合、機器が損傷する可能性があります。

- ▶ 昇降装置は機器の両側のプロセス接続に取り付けてください。

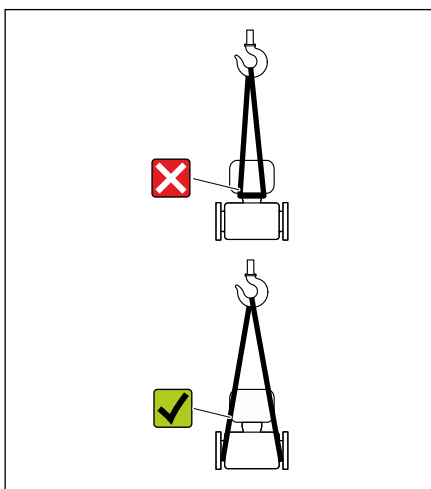

A0043056

保管条件の確認

プロセス接続に保護カバーまたは保護キャップが取り付けられているか？	<input type="checkbox"/>
納入時の梱包材を使用して機器が梱包されているか？	<input type="checkbox"/>
機器が日光から保護されているか？	<input type="checkbox"/>
機器が屋外で保管されていないか？	<input type="checkbox"/>
機器が乾燥した粉塵のない場所で保管されているか？	<input type="checkbox"/>
保管温度が銘板に記載されている機器周囲温度と一致しているか？	<input type="checkbox"/>
温度変化により機器および納入時の梱包材に結露がたまる可能性はないか？	<input type="checkbox"/>

梱包材の再利用

各国の法規に従ってすべての梱包材および梱包補助材を再利用する必要があります。

- 伸縮性ラップ：EU 指令 2002/95/EC (RoHS) に準拠したポリマー
- 木箱：ISPM 15 規格に準拠した木材 (IPPC ロゴによる確認証明付き)
- 段ボール箱：包装・包装廃棄物指令 94/62/EC に準拠 (Resy マークによる確認証明付き)
- 使い捨てパレット：プラスチックまたは木材
- 梱包用ストラップ：プラスチック
- 粘着テープ：プラスチック
- 詰め物：紙

製品構成

一体型

変換器とセンサが機械的に一体になっています。

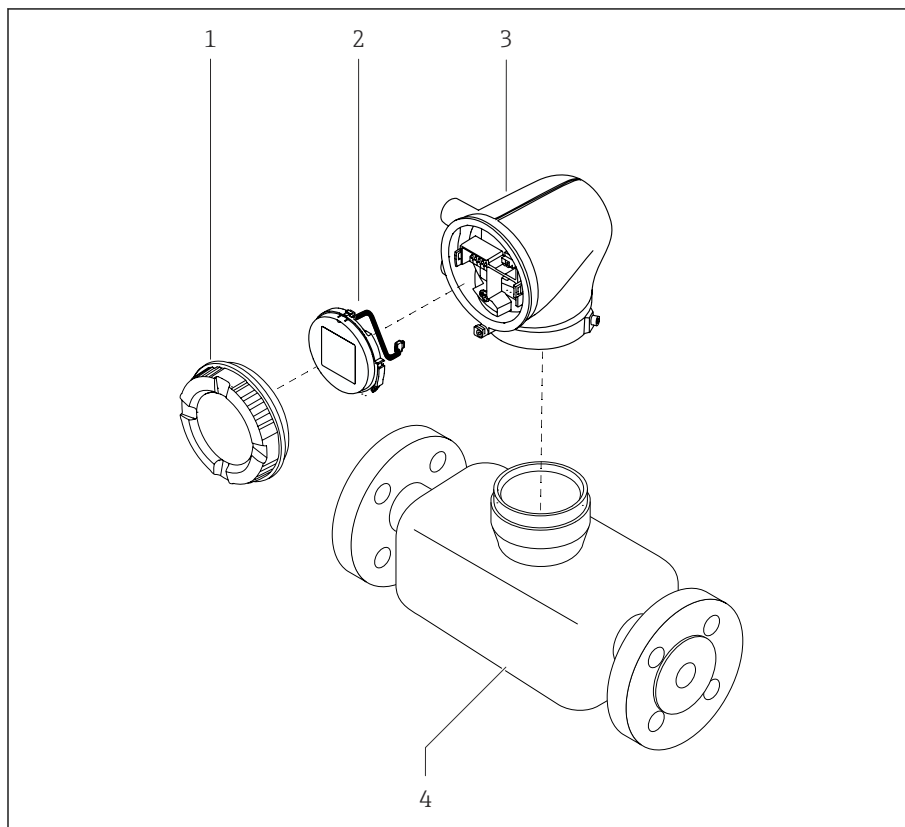

A0049525

図 3 メイン機器コンポーネント

- 1 ハウジングカバー
- 2 表示モジュール
- 3 変換器ハウジング
- 4 センサ

分離型

変換器とセンサは物理的に別の場所に設置されます。

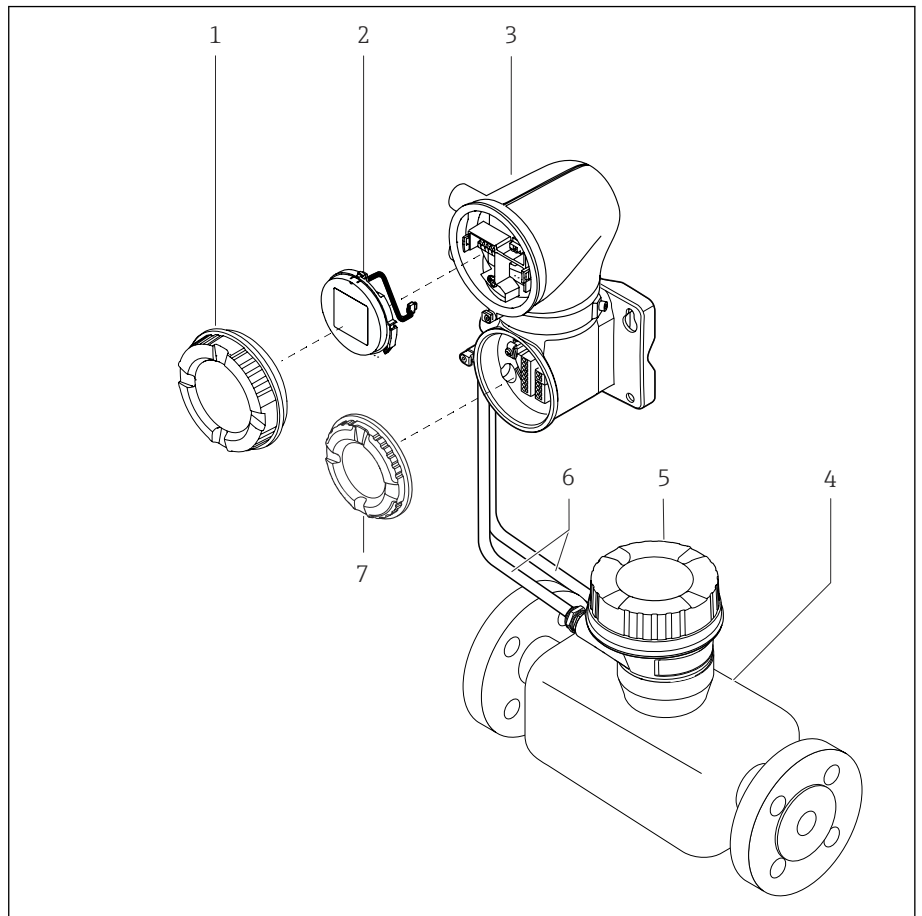

A0043524

図4 メイン機器コンポーネント

- 1 ハウジングカバー
- 2 表示モジュール
- 3 変換器ハウジング
- 4 センサ
- 5 センサ接続ハウジング
- 6 接続ケーブル：コイルケーブルと電極ケーブルで構成
- 7 端子部カバー

ファームウェアの履歴

ファームウェアのバージョンおよび前のバージョンからの変更に関するリスト

ファームウェアのバージョン 01.00.zz

リリース日付	2021-07-01	オリジナルファームウェア
取扱説明書のバージョン	01.21	
「ファームウェアのバージョン」のオーダーコード	オプション 77	

機器の履歴と互換性

機器モデルおよび前のモデルからの変更に関するリスト

機器モデル A1

リリース	2021-07-01	-
取扱説明書のバージョン	01.21	
前のモデルとの互換性	-	

4 設置

設置条件	26
機器の設置	34
設置状況の確認	38

設置条件

流れ方向

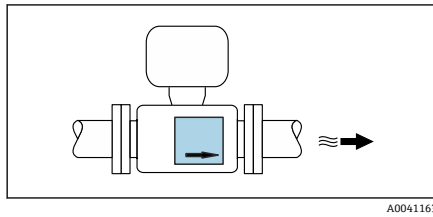

A0041163

機器を流れ方向に設置します。

i 銘板の矢印の方向に注意してください。

設置：上流側/下流側直管長あり

「設計」のオーダーコード、オプション D、E、F、G の機器を設置する場合、上流側/下流側直管長が必要です。

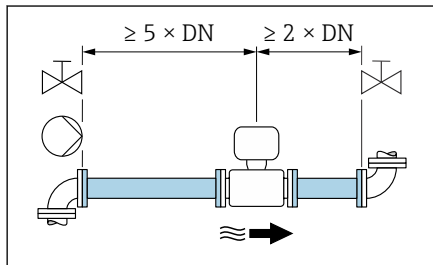

A0028997

乱れのない直線状の上流側/下流側直管部を確保します。

i 負圧を防止して精度仕様を満たすために、乱れを起こす障害物（例：バルブ、ティー）の上流側およびポンプの下流側にセンサを設置してください → **ポンプに近接した設置**, 30。

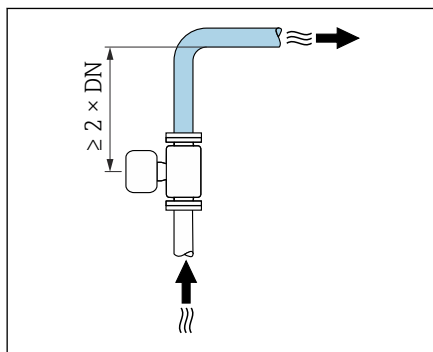

A0042132

隣接する配管エルボとの間に十分な距離を確保してください。

設置：上流側/下流側直管長なし

機器の構成および設置場所に応じて、上流側/下流側直管長を減らすか、あるいは完全に省略することが可能です。

i 最大測定誤差

説明された上流側/下流側直管長で機器が設置されている場合、読み値の $\pm 0.5\% \pm 1 \text{ mm/s}$ (0.04 in/s) の最大測定誤差が保証されます。

機器および選択可能なオーダーオプション

「設計」のオーダーコード		
オプション	説明	構造
H	ラップジョイントフランジ、0x呼び口径 上流側/下流側直管長	フルボア ¹⁾
I	固定フランジ、0x呼び口径 上流側/下流側直管長	

「設計」のオーダーコード		
オプション	説明	構造
J	固定フランジ、短い面間、0x呼び口径上流側/下流側直管長	
K	固定フランジ、長い面間、0x呼び口径上流側/下流側直管長	

1) 「フルボア」とは、計測チューブの全直径を意味します。フルボアの場合、圧力損失はありません。

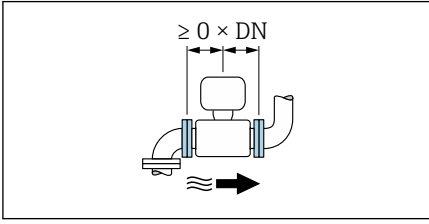

i 「設計」のオーダーコード、オプションH、Iの機器の場合、上流側/下流側直管長を考慮する必要はありません。

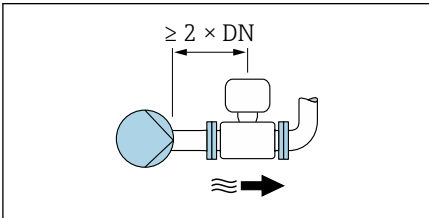

ポンプの下流側への設置
「設計」のオーダーコード、オプションH、Iの機器を設置する場合、上流側/下流側直管長は不要です。

i 「設計」のオーダーコード、オプションJ、Kの機器では、わずかな上流側直管長 (≥ 2 x 呼び口径) を考慮する必要があります。

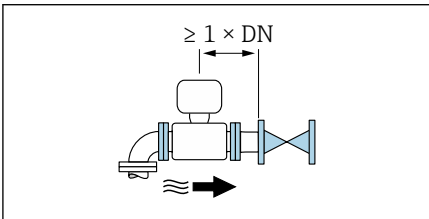

バルブの上流側への設置
「設計」のオーダーコード、オプションH、Iの機器を設置する場合、上流側/下流側直管長は不要です。

i 「設計」のオーダーコード、オプションJ、Kの機器では、わずかな下流側直管長 (≥ 1 x 呼び口径) を考慮する必要があります。

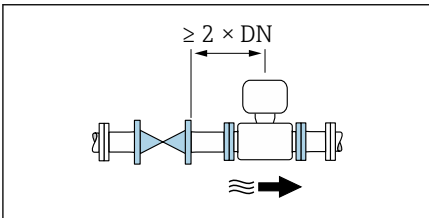

バルブの下流側への設置
「設計」のオーダーコード、オプションH、Iの機器では、稼働中にバルブが100%開いている場合、上流側/下流側直管長は不要です。

i 「設計」のオーダーコード、オプションJ、Kの機器では、稼働中にバルブが100%開いている場合、わずかな上流側直管長 (≥ 2 x 呼び口径) を考慮する必要があります。

取付方向

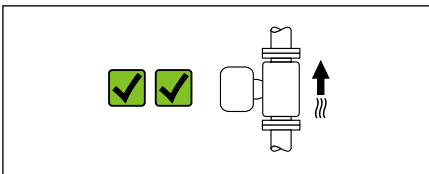

垂直方向、流れ方向が上向き

すべてのアプリケーションに対応します。

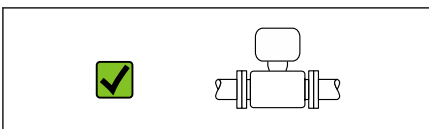

水平方向、変換器が上向き

この取付方向は以下のアプリケーションに適合します。

- 変換器の最低周囲温度を遵守するために低いプロセス温度を使用するアプリケーション
- 測定配管が空または部分的に満管となる場合でも空検知を行うアプリケーション

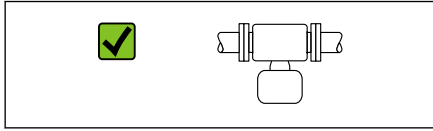

水平方向、変換器が下向き

この取付方向は以下のアプリケーションに適合します。

- 高いプロセス温度に対応：変換器の最高周囲温度を遵守できます。
- 極めて高温になる場合（例：CIP または SIP 洗浄プロセス）は、電子モジュールの過熱を防止するため、変換器が下向きになるように機器を設置してください。

この取付方向は以下のアプリケーションに適合しません。

空検知を使用する場合

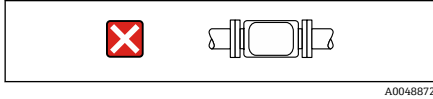

水平方向、変換器が横向き

この取付方向は適合しません。

垂直方向

自己排出配管系や空検知機能での使用に最適です。

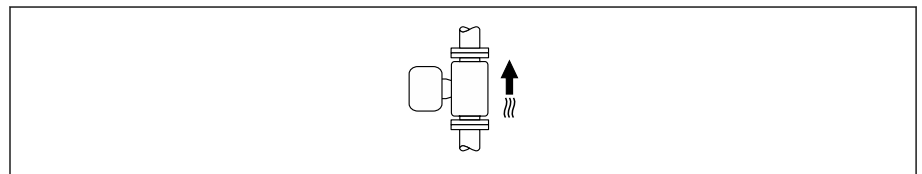

水平取付

- 測定電極面が水平になるように取り付けることが理想的です。これにより、測定電極間に気泡が混入して絶縁状態になることを防止できます。
- 変換器ハウジングが上向きの場合のみ空検知機能が作動します。上向きでない場合は、空または一部が充填された計測チューブに対する空検知機能を保証できません。

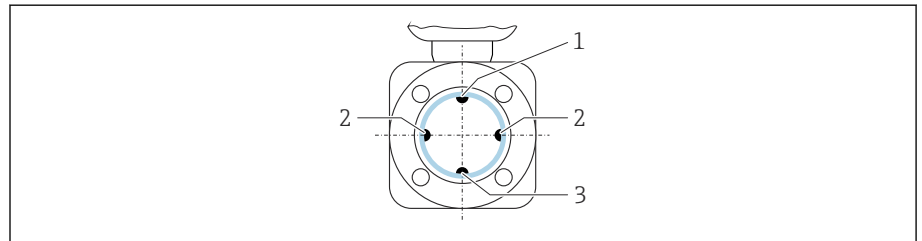

- 1 EPD 電極（空検知用）
- 2 測定電極（信号検知用）
- 3 基準電極（電位平衡用）

取付位置

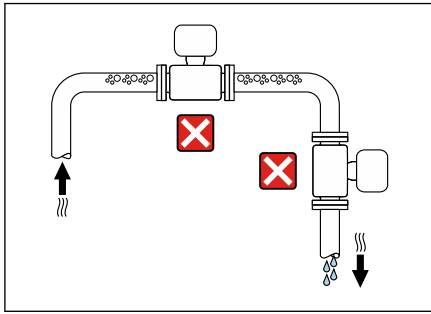

- 配管の最高点に機器を設置しないでください。
- 下向きの配管の開放出口の上流側に機器を設置しないでください。

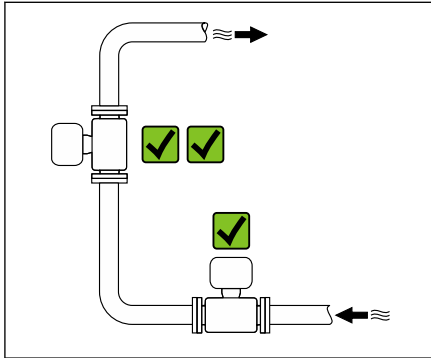

本機器は縦配管への設置が最適です。

コントロールバルブに近接した設置

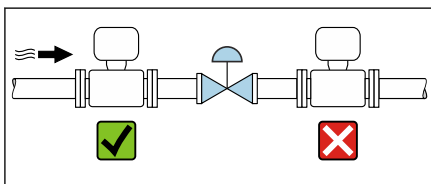

コントロールバルブの上流側の流れ方向に機器を設置します。

下向きの配管の上流側への設置

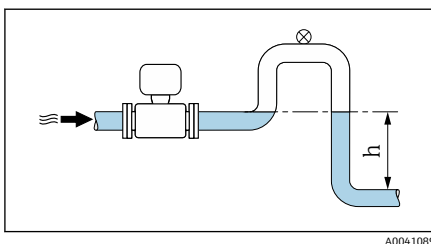

注記

測定配管の負圧によりライニングが損傷する可能性があります。

- ▶ 長さ $h \geq 5 \text{ m}$ (16.4 ft) の下向きの配管の上流側に設置する場合：機器の下流側に通気弁付きのサイフォンを設置します。

i これにより配管内で液体の流れが停止することおよび空気の混入を回避できます。

部分的に満管となる場合の取付

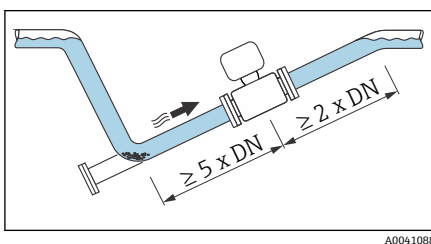

- 傾斜により部分的に満管となる配管にはドレン型の構成が必要です。
- 洗浄用バルブの設置をお勧めします。

i 「設計」のオーダーコード、オプション H、I、J、K の機器の場合、上流側/下流側直管長を考慮する必要はありません。

ポンプに近接した設置

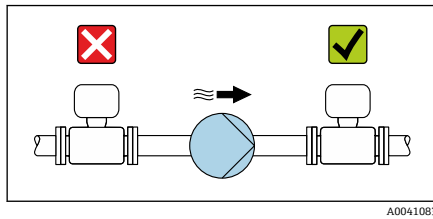

A0041083

注記

測定管の負圧によりライニングが損傷する可能性があります。

- ▶ ポンプの下流側の流れ方向に機器を設置します。
- ▶ 往復ポンプ、ダイヤフラムポンプ、または蠕動式ポンプを使用する場合は、パルスダンパーを設置してください。



- 部分真空に対するライニングの耐性に関する情報 → **耐圧力特性**, 117
- 計測システムの耐振動性および耐衝撃性に関する情報 → **耐振動性および耐衝撃性**, 111

質量が大きい機器の設置

呼び口径が 350 mm (14") 以上の場合、支持が必要です。

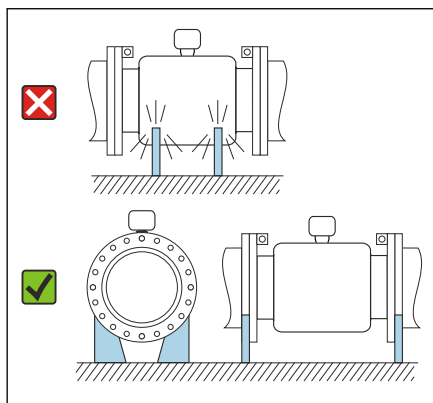

A0041087

注記

機器が損傷する可能性があります。

支持が不適切な場合、センサハウジングが変形して内部磁気コイルが損傷する可能性があります。

- ▶ 支持は必ず配管フランジに取り付けてください。

配管の振動

配管の振動が強い場合は、分離型の使用をお勧めします。

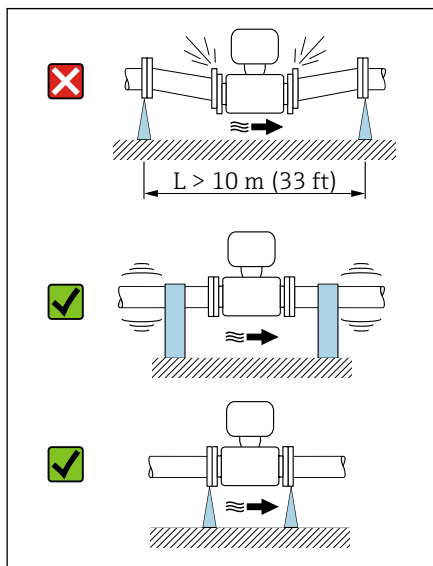

A0041092

注記

配管の振動により機器が損傷する可能性があります。

- ▶ 機器に強い振動を与えないでください。
- ▶ 配管を支持して適切な場所に固定します。
- ▶ 機器を支持して適切な場所に固定します。
- ▶ センサと変換器を個別に取り付けます。

アダプタ

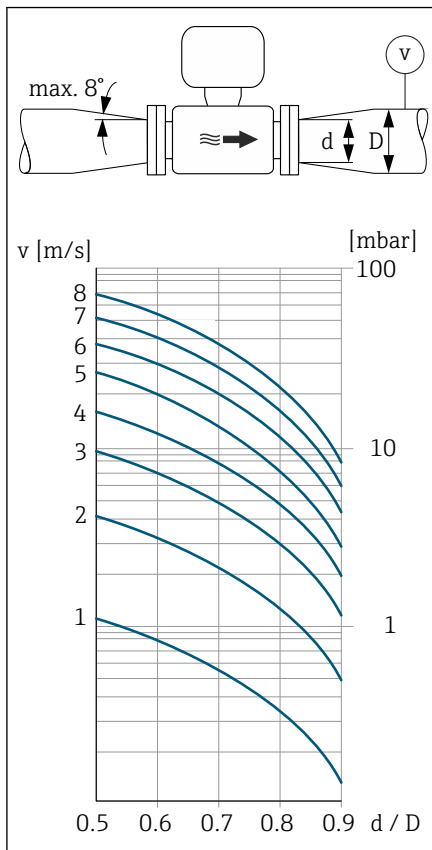

適切なアダプタ（レデューサおよびエキスパンダ）を使用すると、センサをより大口径の配管に設置できます。これにより流量が増加するため、流速の低い測定物の測定精度が向上します。

i アダプタによって生じる圧力損失は、以下のノモグラムを用いて算出できます。このノモグラムは水と同程度の粘度の液体にのみ適用されません。

1. 内外径比： d/D を計算します。
2. レデューサの下流の流速を測定します。
3. ノモグラムから、流速 v と d/D 比率に応じた圧力損失を特定します。

シール

シール取付時の注意点：

- ポリウレタンライニングの場合：シールは不要です。
- 「PTFE」ライニングの場合：シールは不要です。
- ハードラバーライニングの場合：**常に**シールが必要です。
- DIN フランジの場合：必ず DIN EN 1514-1 に準拠したシールを取り付けてください。

断熱

測定物が非常に高温の場合、センサと配管を断熱する必要があります。断熱によってエネルギー損失を低減し、作業員が誤って高温の配管に接触して負傷することを防止できます。

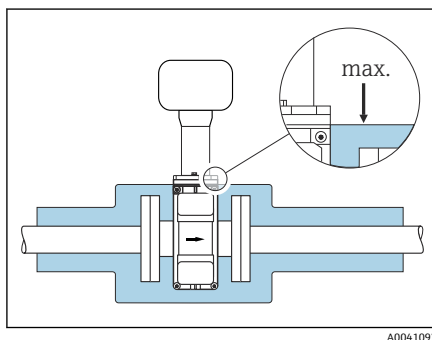

注記

電子モジュールが過熱すると、機器が損傷する可能性があります。

- ▶ ハウジングサポートは常に遮蔽物のない状態にしてください（放熱のため）。
- ▶ 断熱材が2つのセンサーフシエルの上端を超えないようにしてください。

磁性および静電気

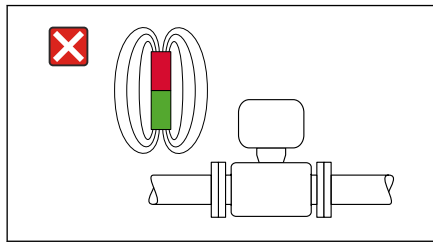

A0042152

磁界の近くに機器を設置しないでください（例：モーター、ポンプ、トランス）。

屋外での使用

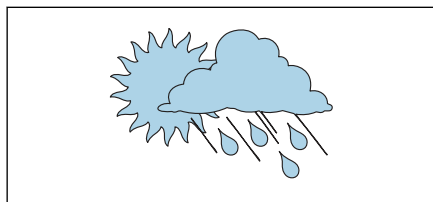

A0023989

- 直射日光は避けてください。
- 日光から保護された場所に設置してください。
- 気象条件下に直接さらさないでください。
- 日除けカバーを使用してください → **変換器**, 180。

水中浸漬

i IP68、Type 6P の分離型のみが水中浸漬に適合します。

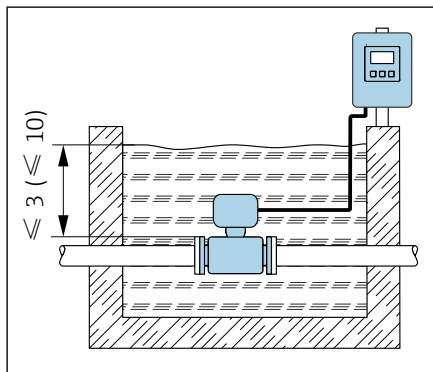

A0042412

注記

最大水深および最大動作時間を超過した場合、機器が損傷する可能性があります。

▶ 最大水深および最大動作時間を遵守してください。

「センサオプション」のオーダーコード、オプション CB、CC

機器の浸漬使用に対応、最大水深：

- 3 m (10 ft)：永続使用
- 10 m (30 ft)：最大 48 時間

「センサオプション」のオーダーコード、オプション CQ 「一時防水」

機器の一時的な非腐食性の浸漬使用に対応、最大水深：

3 m (10 ft)：最大 168 時間

「センサオプション」のオーダーコード、オプション CD、CE

- 水中および塩水での機器の操作
- 最大水深での動作時間：
 - 3 m (10 ft)：永続使用
 - 10 m (30 ft)：最大 48 時間

埋設用途での使用

i IP68 の分離型のみが埋設用途での使用に適合します。

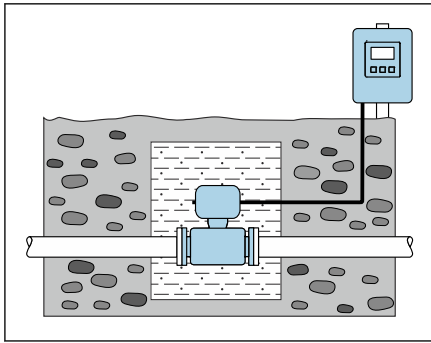

A0042646

「センサオプション」のオーダーコード、オプション CD、CE

機器に追加の予防措置を講じることなく、機器を埋設用途で使用できます。
各地域の設置規定に従って機器を設置してください。

機器の設置

機器の準備

1. 輸送用梱包材をすべて取り除きます。
2. 機器の保護カバーまたは保護キャップを取り外します。

シールの取付け

▲ 警告

プロセスシールが不適切な場合、作業スタッフが危険にさらされる可能性があります。

- ▶ シールが清潔であり破損していないことを確認してください。

注記

取付けが不適切な場合、測定結果が不正確になる可能性があります。

- ▶ シールの内径は、プロセス接続および配管の内径以上であることが必要です。
- ▶ シールおよび測定配管を中央に取り付けます。
- ▶ シールが配管断面内に突き出していないことを確認します。

注記

測定配管の内部に導電層が形成される場合があります。

測定信号の短絡が発生する可能性があります。

- ▶ グラファイトなどの導電性のシール材を使用しないでください。

アースリングの取付け

- プラスチック配管または絶縁ライニング付き配管の場合、接地にはアースリングを使用します。
- アースリングを使用については、→ **電位平衡の確保**, 図 48 の説明に従ってください。
- Endress+Hauser 製のアースリングを別途ご注文いただけます → **機器関連のアクセサリ**, 図 180。

センサの取付け

1. センサに記載されている矢印が、測定物の流れ方向と一致しているか確認します。
2. アースリングを使用する場合は、取付指示に従ってください。
3. 締め付けトルクを順守してください。適用される最大または公称ネジ締め付けトルクは、フランジの規格とサイズに応じて異なります → **ネジ締め付けトルク**, 図 185。
4. 電線管接続口が下向きまたは横向きになるように機器を設置するか、または変換器ハウジングを回転させてください。

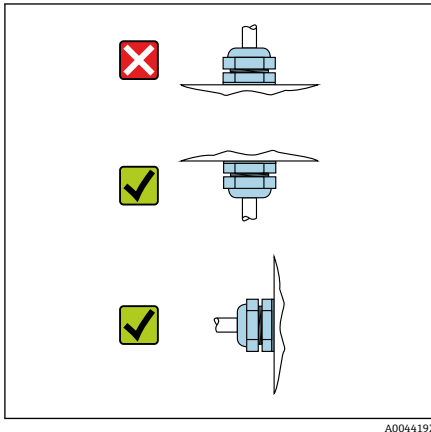

A0044192

変換器ハウジングの回転

「ハウジング」のオーダーコード、オプション「アルミニウム」

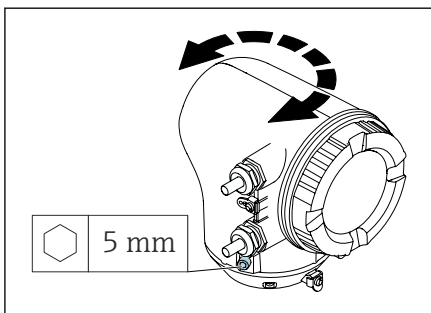

A0041095

「ハウジング」のオーダーコード、オプション「ポリカーボネート」

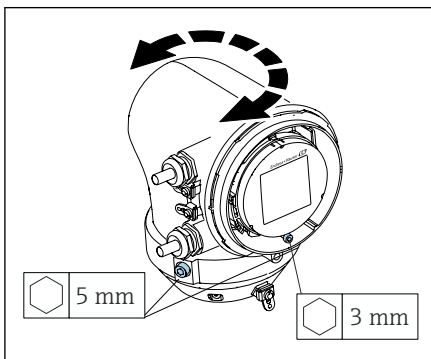

A0050149

1. 変換器ハウジングの両側の固定ネジを緩めます。
2. **注記**
変換器ハウジングを過度に回転させないでください。
内部ケーブルが破損する場合があります。
▶ 変換器ハウジングの各方向への最大回転角度は 180° です。

変換器ハウジングを必要な位置に回転させます。
3. ネジを逆順に締め付けます。

1. ハウジングカバーのネジを緩めます。
2. ハウジングカバーを開きます。
3. 接地ネジ（表示部の下）を緩めます。
4. 変換器ハウジングの両側の固定ネジを緩めます。
5. **注記**
変換器ハウジングを過度に回転させないでください。
内部ケーブルが破損する場合があります。
▶ 変換器ハウジングの各方向への最大回転角度は 180° です。

変換器ハウジングを必要な位置に回転させます。
6. ネジを逆順に締め付けます。

変換器の壁面取付け

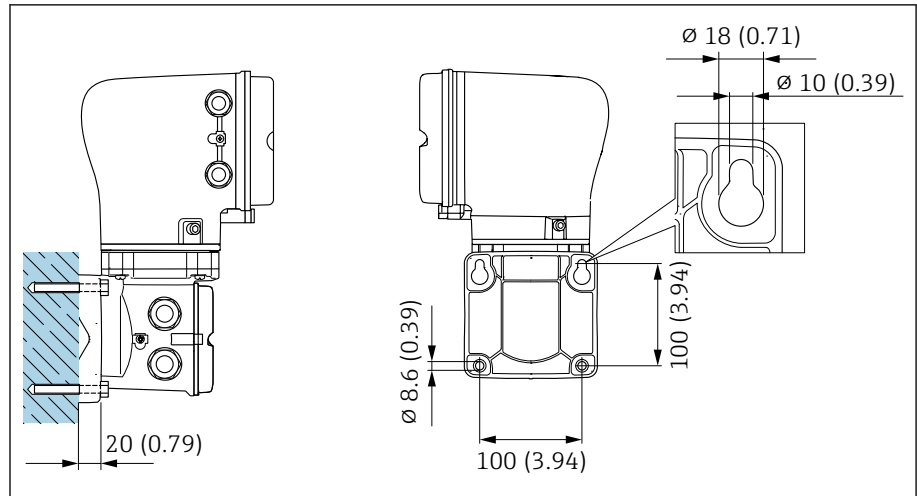

A0043473

図 5 単位 mm (in)

注記

周囲温度が高すぎます。

電子モジュールが過熱すると、変換器ハウジングが損傷する可能性があります。

- ▶ 周囲温度の許容温度範囲を超過しないようにしてください。
- ▶ 日除けカバーを使用してください → **変換器**, 図 180。
- ▶ 機器を正しく取り付けます。

変換器の支柱取付け

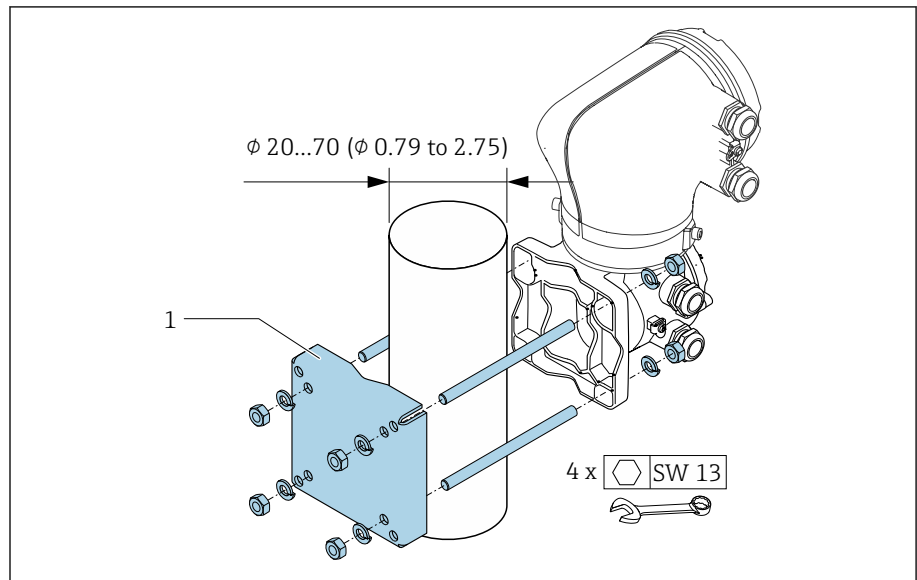

A0043471

図 6 単位 mm (in)

注記**周囲温度が高すぎます。**

電子モジュールが過熱すると、変換器ハウジングが損傷する可能性があります。

- ▶ 周囲温度の許容温度範囲を超過しないようにしてください。
- ▶ 日除けカバーを使用してください → **変換器**, 180。
- ▶ 機器を正しく取り付けます。

設置状況の確認

機器は損傷していないか？（外観検査）	<input type="checkbox"/>
機器が測定点の仕様を満たしているか？ 例： ■ プロセス温度 ■ プロセス圧力 ■ 周囲温度 ■ 測定範囲	<input type="checkbox"/>
機器の正しい取付方向が選択されているか？	<input type="checkbox"/>
機器の矢印の方向と測定物の流れ方向が一致しているか？	<input type="checkbox"/>
機器が降雨や日光から保護されているか？	<input type="checkbox"/>
適正な締め付けトルクに従ってネジが締め付けられているか？	<input type="checkbox"/>

5 電気接続

接続条件	40
接続ケーブル接続	41
変換器の接続	46
電位平衡の確保	48
ケーブルの取外し	51
ハードウェア設定	52
配線状況の確認	53

接続条件

電気接続に関する注意事項

警告

コンポーネントの通電

電気接続に関する作業が不適切な場合、感電の危険性があります。

- ▶ 電気配線作業は、適切な訓練を受けた専門作業員のみが実施してください。
- ▶ 各国に適用される機器設置に関する法規を順守してください。
- ▶ 各国/各地域の労働安全に関する法規を順守してください。
- ▶ 正しい順序で接続を確立してください：必ず最初に保護接地（PE）を内部接地端子に接続してください。
- ▶ 機器を危険場所で使用する場合、関連資料「安全上の注意事項」の指示に従ってください。
- ▶ 機器を慎重に接地して電位平衡を与えます。
- ▶ 保護接地をすべての外部接地端子に接続します。

その他の安全対策

以下の安全対策を実施する必要があります。

- 機器の電源を容易に切ることができるように、断路装置（スイッチまたは電源ブレーカ）を設定します。
- 機器ヒューズの他に、過電流保護装置（最大 10 A）を施設内に設置します。
- プラスチック製の閉止プラグは輸送時に安全装置の役割を果たします。個別に認定を取得した適切な材質に交換する必要があります。
- 接続例：→ **電気端子の例**, 193

ケーブルシールドの接続

 ケーブルシールドに電力周波数等化電流が流れないように、施設の電位平衡を確保してください。施設の電位平衡（等電位ボンディング）を確保できない場合、ケーブルシールドの一端のみを施設に接続します。電磁干渉に対するシールドは部分的にしか確保されません。

1. 被覆を剥がしたツイストケーブルシールドを内部接地端子に対して可能な限り短くします。
2. ケーブルを完全にシールドします。
3. ケーブルシールドの両端を施設の電位平衡に接続します。

接続ケーブル接続

接続ケーブルの準備

コイルケーブル

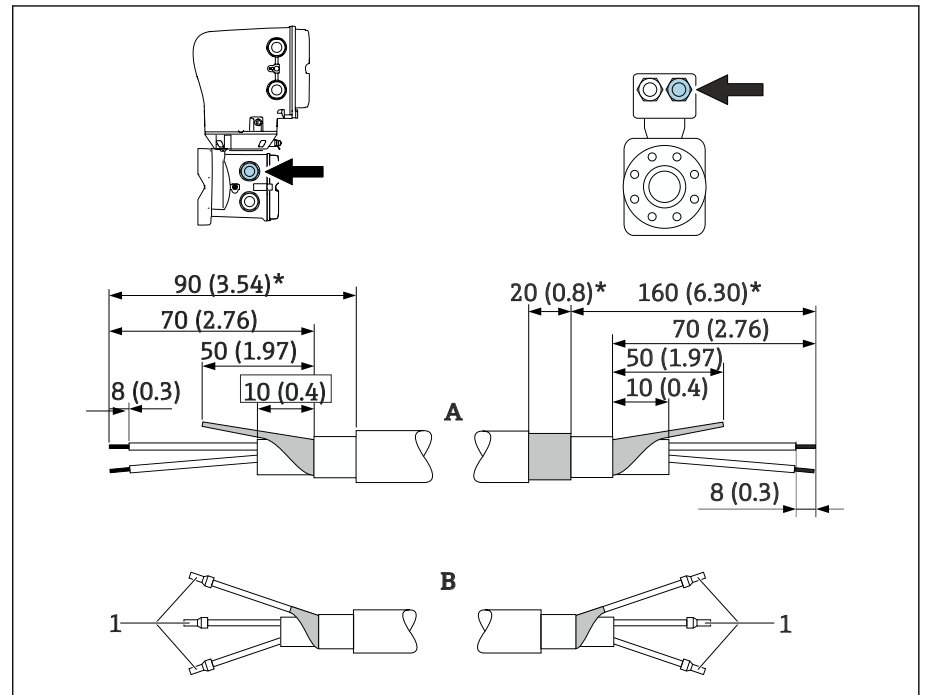

A0042278

1 スリーブ、赤色 $\phi 1.0$ mm (0.04 in)

1. 3芯ケーブルの1芯をコア補強材のレベルで絶縁します。接続に必要なとなるのは2芯のみです。
2. A：コイルケーブルの終端処理を行い、強化ケーブルの被覆を剥がします（*）。
3. B：スリーブをより線に合わせて適切な位置に圧入します。
4. 変換器側のケーブルシールドを絶縁します（例：熱収縮チューブ）。

電極ケーブル

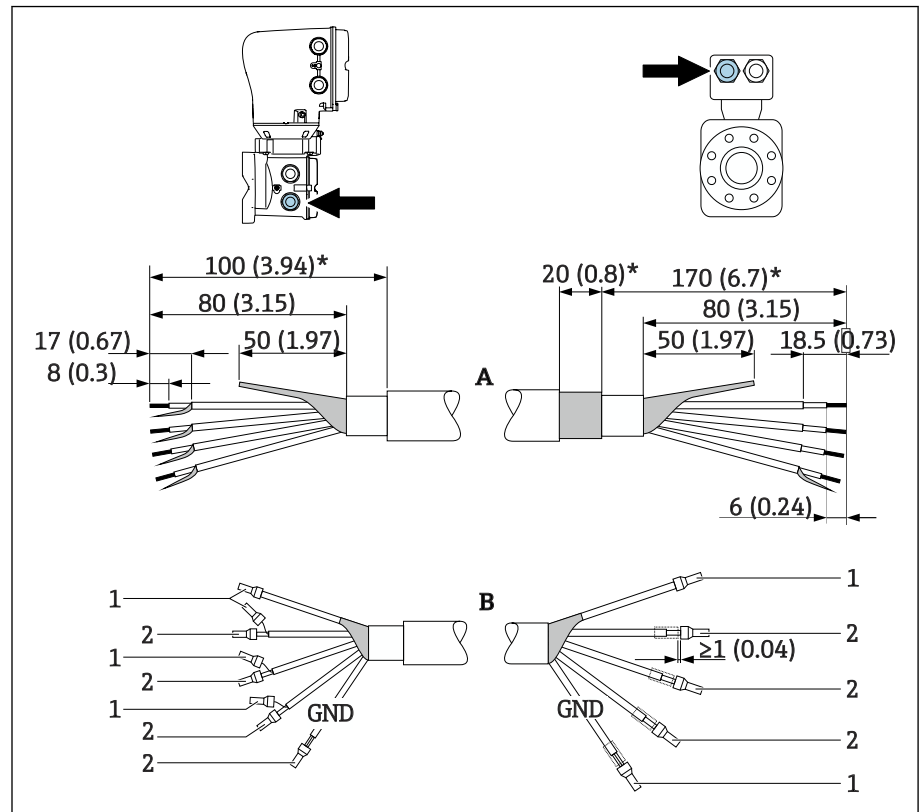

A0042424

- 1 スリーブ、赤色 $\phi 1.0$ mm (0.04 in)
- 2 スリーブ、白色 $\phi 0.5$ mm (0.02 in)

1. センサ側のケーブルシールドにスリーブが接触しないようにしてください。最小間隔 = 1 mm (例外：緑色「GND」ケーブル)。
2. A：電極ケーブルの終端処理を行い、強化ケーブルの被覆を剥がします (*)。
3. B：スリーブをより線に合わせて適切な位置に圧入します。
4. 変換器側のケーブルシールドを絶縁します (例：熱収縮チューブ)。

接続ケーブルの接続

接続ケーブル端子の割当て

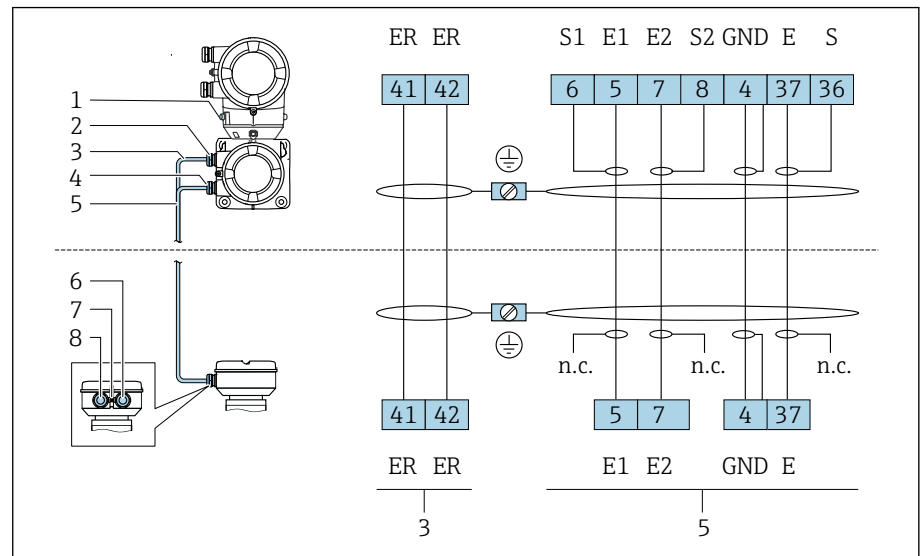

A0043474

- 1 接地端子、外部
- 2 変換器ハウジング：コイルケーブル用の電線管接続口
- 3 コイルケーブル
- 4 変換器ハウジング：電極ケーブル用の電線管接続口
- 5 電極ケーブル
- 6 センサ接続ハウジング：電極ケーブル用の電線管接続口
- 7 接地端子、外部
- 8 センサ接続ハウジング：コイルケーブル用の電線管接続口

センサ接続ハウジングの配線

注記

配線が不適切な場合、電子部品が損傷する可能性があります。

- ▶ 必ずシリアル番号が同一のセンサと変換器を接続してください。
- ▶ 外部接地端子を介してセンサ接続ハウジングと変換器ハウジングを施設の電位平衡に接続します。
- ▶ センサと変換器を等電位に接続します。

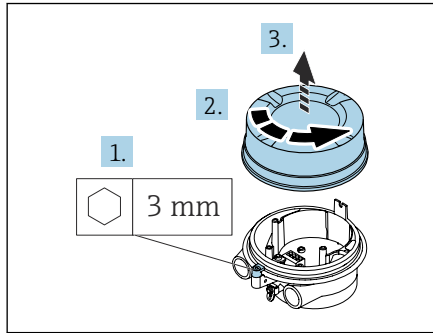

A0044138

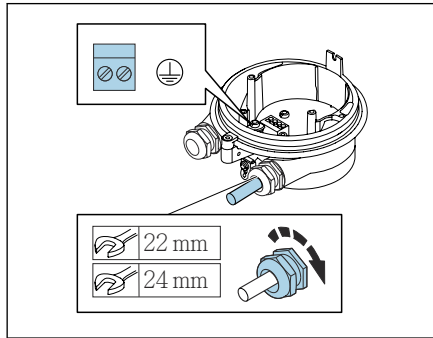

A0044139

1. 六角レンチを使用して固定クランプを緩めます。
2. 反時計回りに端子部カバーを開きます。

注記

シールリングがないとハウジングは密閉されません。

機器が損傷する恐れがあります。

▶ シールリングを電線管接続口から取り外さないでください。

3. コイルケーブルと電極ケーブルを対応する電線管接続口に通します。
4. ケーブル長を調整します。
5. ケーブルシールドを内部接地端子に接続します。
6. ケーブルおよびケーブル終端の被覆を剥がします。
7. スリーブをより線に合わせて適切な位置に圧入します。
8. 端子の割当てに従ってコイルケーブルと電極ケーブルを接続します。
9. ケーブルグランドを締め付けます。
10. 端子部カバーを閉じます。
11. 固定クランプを固定します。

変換器ハウジングの配線

注記

配線が不適切な場合、電子部品が損傷する可能性があります。

- ▶ 必ずシリアル番号が同一のセンサと変換器を接続してください。
- ▶ 外部接地端子を介してセンサ接続ハウジングと変換器ハウジングを施設の電位平衡に接続します。
- ▶ センサと変換器を等電位に接続します。

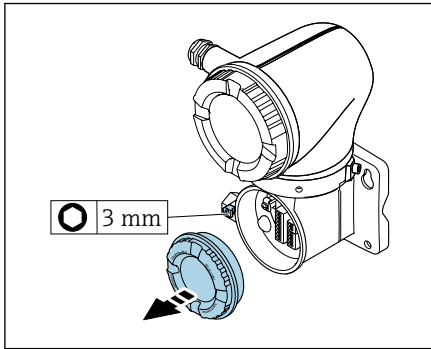

1. 六角レンチを使用して固定クランプを緩めます。
2. 反時計回りに端子部カバーを開きます。

注記

シールリングがないとハウジングは密閉されません。

機器が損傷する恐れがあります。

- ▶ シールリングを電線管接続口から取り外さないでください。

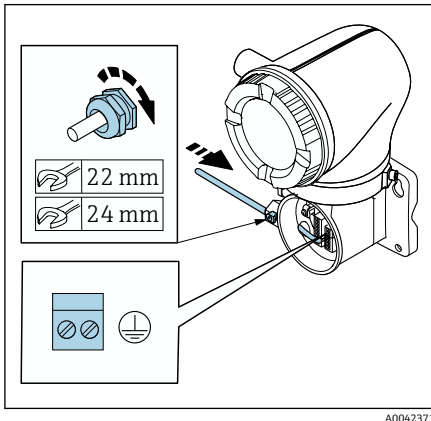

3. コイルケーブルと電極ケーブルを対応する電線管接続口に通します。
4. ケーブル長を調整します。
5. ケーブルシールドを内部接地端子に接続します。
6. ケーブルおよびケーブル終端の被覆を剥がします。
7. スリーブをより線に合わせて適切な位置に圧入します。
8. 端子の割当てに従ってコイルケーブルと電極ケーブルを接続します。
9. ケーブルグラウンドを締め付けます。
10. 端子部カバーを閉じます。
11. 固定クランプを固定します。

変換器の接続

変換器の接続端子

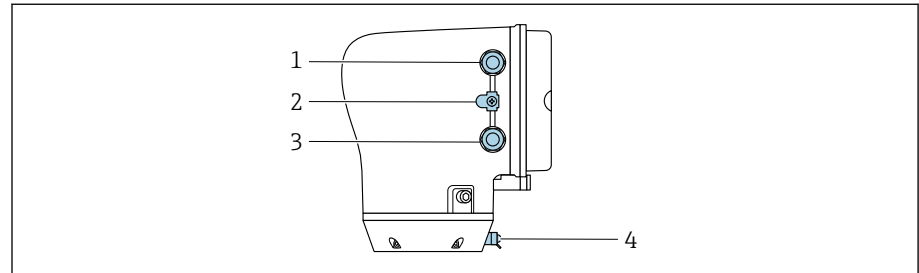

A0043283

- 1 電源ケーブル用の電線管接続口：電源
- 2 外部の接地端子：金属製パイプアダプタ付きポリカーボネート製変換器の場合
- 3 信号ケーブル用の電線管接続口
- 4 外部の接地端子

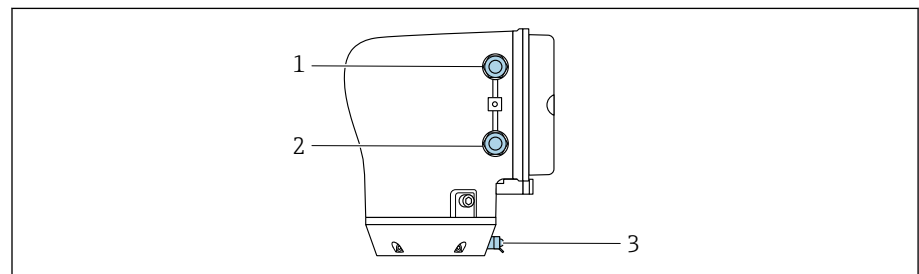

A0045438

- 1 電源ケーブル用の電線管接続口：電源
- 2 信号ケーブル用の電線管接続口
- 3 外部の接地端子

端子の割当て

i 端子の割当ては粘着ラベルに記載されています。

以下の端子の割当てを使用できます。

Modbus RS485 および電流出力 4~20 mA (アクティブ)

電源		出力 1				出力 2	
1 (+)	2 (-)	26 (+)	27 (-)	24 (+)	25 (-)	22 (B)	23 (A)
L/+	N/-	電流出力 4~20 mA (アクティブ)		-		Modbus RS485	

Modbus RS485 および電流出力 4~20 mA (パッシブ)

電源		出力 1				出力 2	
1 (+)	2 (-)	26 (+)	27 (-)	24 (+)	25 (-)	22 (B)	23 (A)
L/+	N/-	-		電流出力 4~20 mA (パッシブ)		Modbus RS485	

変換器の配線

- i** 電源ケーブルおよび信号ケーブルに適したケーブルグランドを使用してください。
- 電源ケーブルと信号ケーブルの要件に注意してください → **接続ケーブルの要件**, 105。
- デジタル通信用のシールドケーブルを使用してください。

注記

ケーブルグランドが不適切な場合、ハウジングのシールが損傷する可能性があります。

機器が損傷する恐れがあります。

- ▶ 保護等級に対応したケーブルグランドを使用してください。

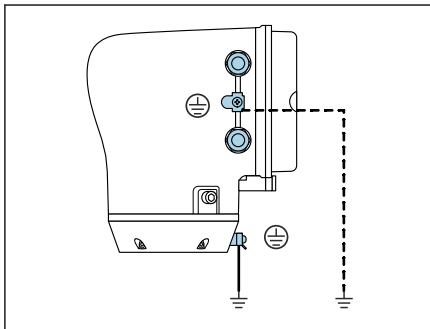

A0044720

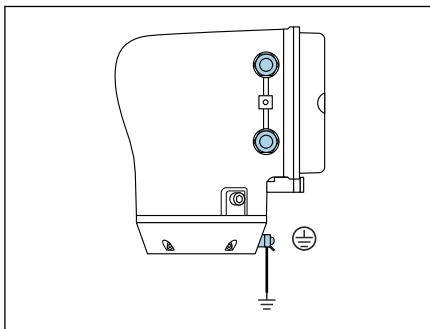

A0045442

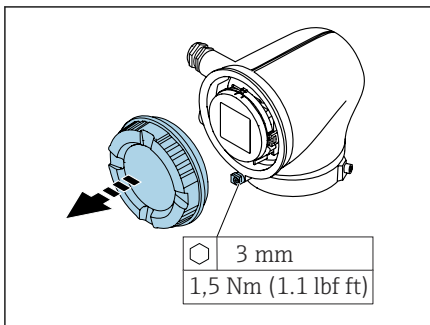

A0041094

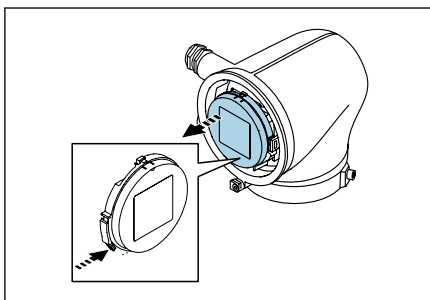

A0041330

1. 機器を慎重に接地して電位平衡を与えます。
2. 保護接地をすべての外部接地端子に接続します。

3. 六角レンチを使用して固定クランプを緩めます。
4. 反時計回りにハウジングカバーを開きます。

5. 表示モジュールホルダのタブを押します。
6. 表示モジュールホルダから表示モジュールを取り外します。

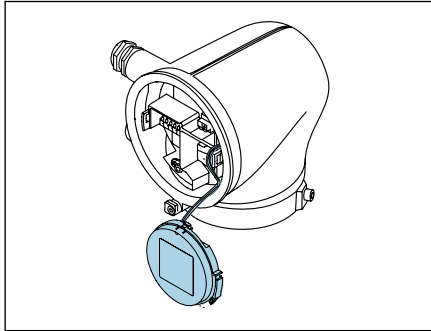

A0041354

i ケーブルをストレインリリーフ用のタブ内に配置する必要があります。

7. 表示モジュールが垂れ下がった状態にします。

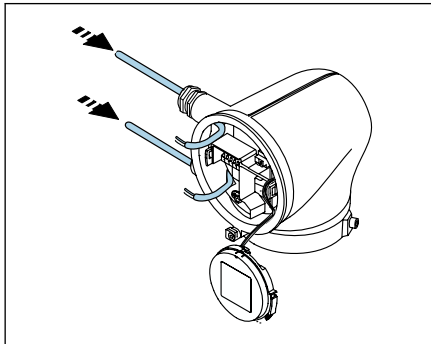

A0041356

8. ダミープラグがある場合は、これを取り外します。

注記

シールリングがないとハウジングは密閉されません。

機器が損傷する恐れがあります。

▶ シールリングを電線管接続口から取り外さないでください。

9. 電源ケーブルと信号ケーブルを対応する電線管接続口に通します。

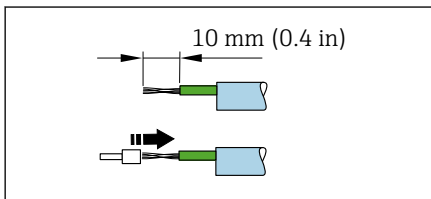

A0041357

10. ケーブルおよびケーブル終端の被覆を剥がします。

11. スリーブをより線に合わせて適切な位置に圧入します。

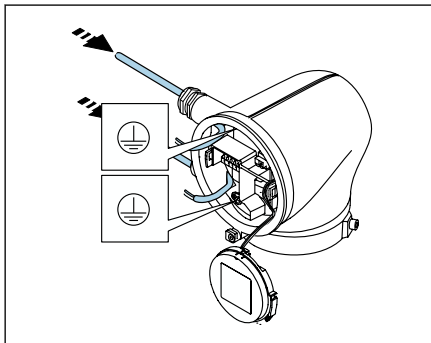

A0041358

i 端子の割当ては粘着ラベルに記載されています。

12. 保護接地 (PE) を内部接地端子に接続します。

13. 端子の割当てに従って電源ケーブルと信号ケーブルを接続します。

14. ケーブルシールドを内部接地端子に接続します。

15. ケーブルグランドを締め付けます。

16. 逆の手順に従って機器を再び組み立てます。

電位平衡の確保

概要

正しい電位平衡 (等電位ボンディング) は、安定した信頼性の高い流量測定 of 必須条件となります。不十分な、または不適切な電位平衡により、機器エラーが発生し、安全上の問題が生じる可能性があります。

正確でトラブルのない測定を保証するには、以下の要件を遵守する必要があります。

- 測定物、センサ、変換器は同じ電位でなければならないという原則が適用されます。
- 社内の接地ガイドライン、配管の材料、接地条件、電位条件を考慮してください。
- 必要な電位平衡接続は、最小断面積が 6 mm^2 (0.0093 in^2) の接地ケーブルを使用して確立する必要があります。ケーブルラグも使用します。
- 分離型機器の場合、例示された接地端子は常にセンサ側のものであり、変換器側のものではありません。

i 接地ケーブルやアースリングなどのアクセサリを Endress+Hauser にご注文いただけます → **機器関連のアクセサリ**, 180

使用される略語

- PE (Protective Earth) : 機器の電位平衡端子の電位
- P_P (Potential Pipe) : フランジで測定された配管の電位
- P_M (Potential Medium) : 測定物の電位

一般的な状況での接続例

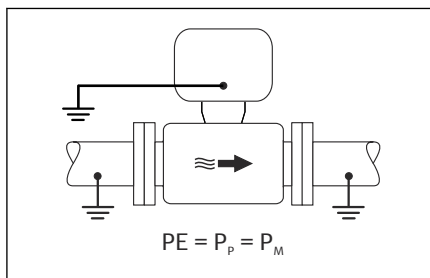

ライニングのない、接地された金属製配管

- 測定管を介した電位平衡
- 測定物は接地電位に設定

開始条件 :

- 配管が両側で正しく接地されている
- 配管に導電性があり、測定物と同じ電位である

- ▶ 専用の接地端子を使用して、変換器またはセンサの接続ハウジングを接地電位に接続します。

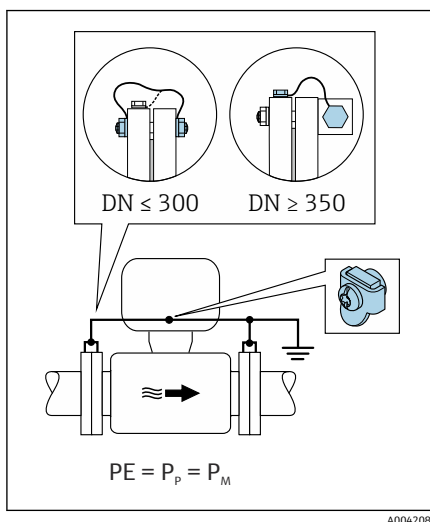

ライニングのない金属製配管

- 接地端子および配管フランジを介した電位平衡
- 測定物は接地電位に設定

開始条件 :

- 配管が十分に接地されていない
- 配管に導電性があり、測定物と同じ電位である

1. 接地ケーブルを介して両方のセンサフランジを配管フランジに接続し、接地します。
2. 専用の接地端子を使用して、変換器またはセンサの接続ハウジングを接地電位に接続します。
3. 呼び口径 $\leq 300 \text{ mm}$ (12") の場合 : 接地ケーブルを直接、センサの導電性フランジコーティングにフランジネジを使用して取り付けます。
4. 呼び口径 $\geq 350 \text{ mm}$ (14") の場合 : 接地ケーブルを直接、運搬用金属ブラケットに取り付けます。ネジの締め付けトルクに注意 : センサの簡易取扱説明書を参照してください。

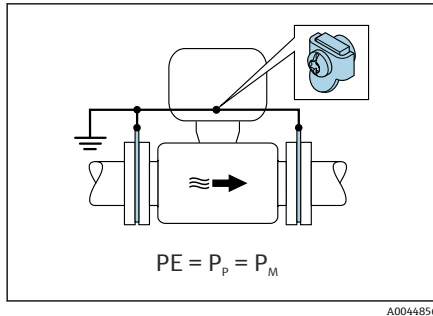

プラスチック配管または絶縁ライニング付きの配管

- 接地端子およびアースリングを介した電位平衡
- 測定物は接地電位に設定

開始条件：

- 配管に絶縁効果がある
- センサ付近の低インピーダンスの測定物の接地は保証されない
- 測定物を流れる等化電流を排除できない

1. 接地ケーブルを介してアースリングを、変換器またはセンサの接続ハウジングの接地端子に接続します。
2. 接続部を接地電位に接続します。

測定物の電位が電位平衡接続と等しくない場合の「フローティング測定」オプションを使用しない接続例

この場合、測定物の電位は機器の電位と異なる可能性があります。

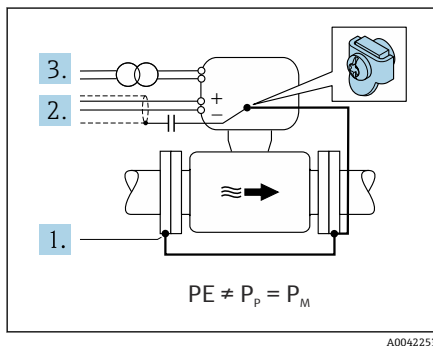

金属、接地されていない配管

センサおよび変換器は、PE から電氣的に絶縁された状態になるように取り付けられます（例：電解プロセスまたはカソード保護付きシステムのアプリケーション）。

開始条件：

- ライニングのない金属製配管
- 導電性ライニング付き配管

1. 接地ケーブルを介して配管フランジと変換器を接続します。
2. コンデンサを介して信号線のシールドを配線します（推奨値 1.5µF/50V）。
3. 電位平衡接続に対してフローティング状態になるよう、機器を電源に接続します（絶縁変圧器）。PE のない DC 24V 電源電圧の場合（= SELV 電源ユニット）、この手順は必要ありません。

測定物の電位が電位平衡接続と等しくない場合の「フローティング測定」オプションを使用する接続例

この場合、測定物の電位は機器の電位と異なる可能性があります。

概要

「フローティング測定」オプションにより、機器電位からの計測システムの電氣的な絶縁が可能になります。これにより、測定物と機器間の電位差によって引き起こされ、悪影響を及ぼす等化電流が最小限に抑えられます。「フローティング測定」オプションは、オプションで使用可能：「センサオプション」のオーダーコード、オプション CV

「フローティング測定」オプションを使用するための動作条件

機器バージョン	一体型および分離型（接続ケーブル長 ≤ 10 m）
測定物の電位と機器の電位の電圧差	可能な限り小さく、通常は mV の範囲内
測定物または接地電位（PE）での交流電圧周波数	各国の標準的な電力線周波数以下

i 指定された導電率の測定精度を達成するために、機器の設置時に導電率の校正を推奨します。

機器の設置時に、満管調整することを推奨します。

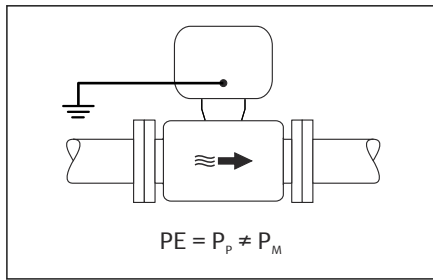

プラスチック配管

センサと変換器が正しく接地されています。測定物と電位平衡接続の間で電位差が発生する可能性があります。基準電極を介した P_M と PE 間の電位平衡は、「フローティング測定」オプションを使用して最小限に抑えられます。

開始条件：

- 配管に絶縁効果がある
- 測定物を流れる等化電流を排除できない

1. フローティング測定の動作条件にも注意して、「フローティング測定」オプションを使用します。
2. 専用の接地端子を使用して、変換器またはセンサの接続ハウジングを接地電位に接続します。

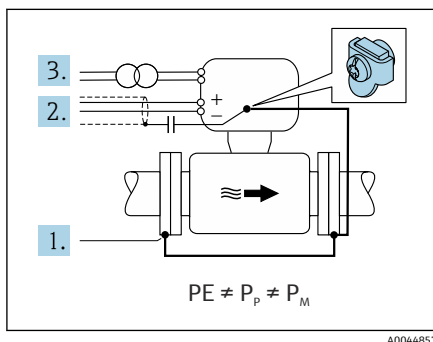

絶縁ライニング付きの接地されていない金属製配管

センサおよび変換器は、 PE から電氣的に絶縁された状態になるように取り付けられます。測定物と配管の電位は異なります。「フローティング測定」オプションにより、基準電極を介した P_M と P_p 間の悪影響を及ぼす等化電流が最小限に抑えられます。

開始条件：

- 絶縁ライニング付きの金属製配管
- 測定物を流れる等化電流を排除できない

1. 接地ケーブルを介して配管フランジと変換器を接続します。
2. コンデンサを介して信号ケーブルのシールドを配線します（推奨値 $1.5\mu F/50V$ ）。
3. 電位平衡接続に対してフローティング状態になるよう、機器を電源に接続します（絶縁変圧器）。 PE のない $DC\ 24V$ 電源電圧の場合（= SELV 電源ユニット）、この手順は必要ありません。
4. フローティング測定の動作条件にも注意して、「フローティング測定」オプションを使用します。

ケーブルの取外し

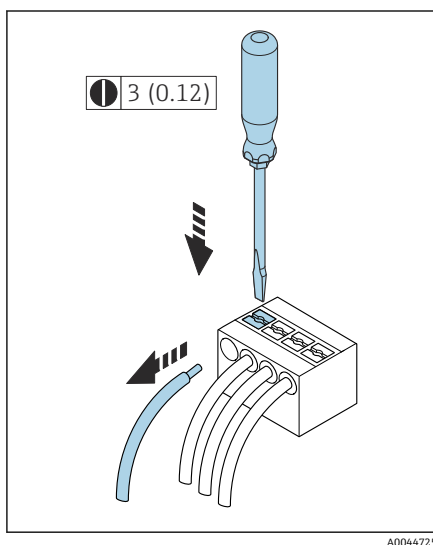

7 単位 mm (in)

1. マイナスドライバーを使用して、2つの端子孔間のスロットを押し込んだままにします。
2. 端子からケーブル端を取り外します。

ハードウェア設定

書き込み保護の有効化

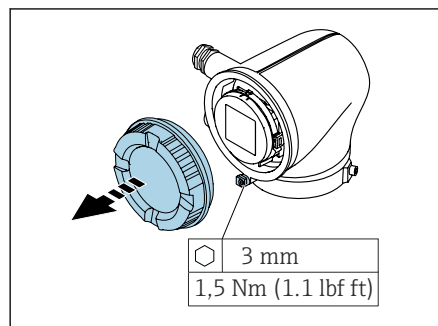

A0041094

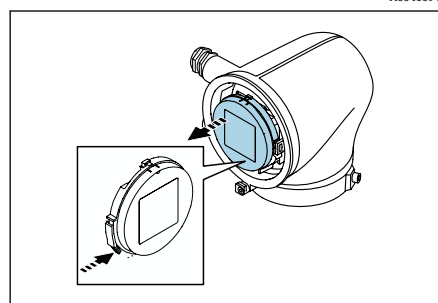

A0041330

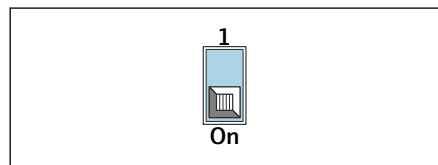

A0044412

1. 六角レンチを使用して固定クランプを緩めます。
2. 反時計回りにハウジングカバーを開きます。
3. 表示モジュールホルダのタブを押します。
4. 表示モジュールホルダから表示モジュールを取り外します。
5. 表示モジュールの背面にある書き込み保護スイッチを **On** の位置に設定します。
↳ 書き込み保護が有効になります。
6. 逆の手順に従って機器を再び組み立てます。

配線状況の確認

分離型のみ： 接続したセンサと変換器の銘板のシリアル番号が一致しているか？	<input type="checkbox"/>
電位平衡が適切に確保されているか？	<input type="checkbox"/>
保護接地が正しく行われているか？	<input type="checkbox"/>
機器およびケーブルは損傷していないか？（外観検査）	<input type="checkbox"/>
ケーブルが要件を満たしているか？	<input type="checkbox"/>
端子の割当てに誤りがないか？	<input type="checkbox"/>
ケーブルグランドがすべて取り付けられ、しっかりと締め付けられて、漏れ止めされているか？	<input type="checkbox"/>
ダミープラグが未使用の電線管接続口に装着されているか？	<input type="checkbox"/>
輸送用プラグがダミープラグに置き換えられているか？	<input type="checkbox"/>
ハウジングのネジとカバーが締め付けられているか？	<input type="checkbox"/>
ケーブルがケーブルグランドの前で下にたわんでいるか（「ウォータートラップ」）？	<input type="checkbox"/>
	<input type="checkbox"/>
電源電圧が変換器銘板の仕様に適合しているか？	<input type="checkbox"/>

6 操作

操作オプションの概要	56
現場操作	56
SmartBlue アプリ	61

操作オプションの概要

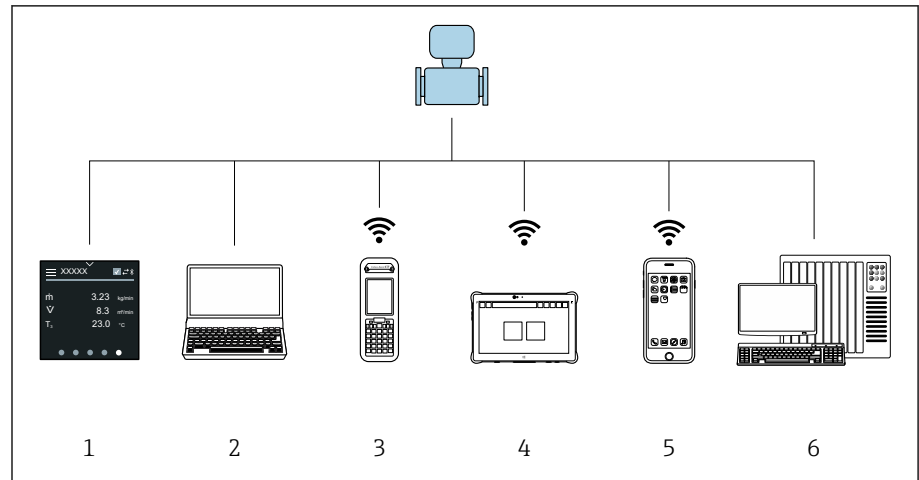

A0044206

- 1 タッチスクリーンによる現場操作
- 2 操作ツールがインストールされたコンピュータ、例：FieldCare、DeviceCare、AMS デバイスマネージャ、SIMATIC PDM
- 3 Bluetooth を介した Field Xpert SFX350 または SFX370 による操作、例：SmartBlue アプリ
- 4 Bluetooth を介した Field Xpert SMT70 による操作、例：SmartBlue アプリ
- 5 Bluetooth を介したタブレット端末またはスマートフォンによる操作、例：SmartBlue アプリ
- 6 オートメーションシステム、例：PLC

現場操作

現場操作のロック解除

タッチスクリーンを使用して機器を操作するには、最初に現場操作のロックを解除する必要があります。ロックを解除するには、タッチスクリーン上で「L」の文字を描画します。

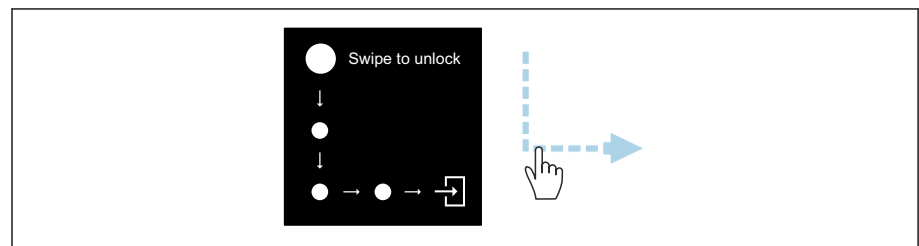

A004415

ナビゲーション

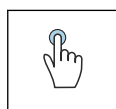

タップ

- メニューを開きます。
- リスト内の項目を選択します。
- ボタンに応答します。
- 文字を入力します。

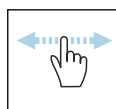

横にスワイプ

次のページまたは前のページを表示します。

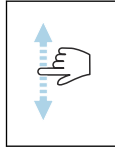

縦にスワイプ

リスト内の表示されていない項目を表示します。

操作ディスプレイ

通常操作では、現場表示器には操作ディスプレイ画面が表示されます。操作ディスプレイは複数のウィンドウで構成されており、これをユーザーが切り替えることができます。

i 操作ディスプレイはカスタマイズ可能です：パラメータの説明を参照してください → **メインメニュー**, 58。

操作ディスプレイおよびナビゲーション

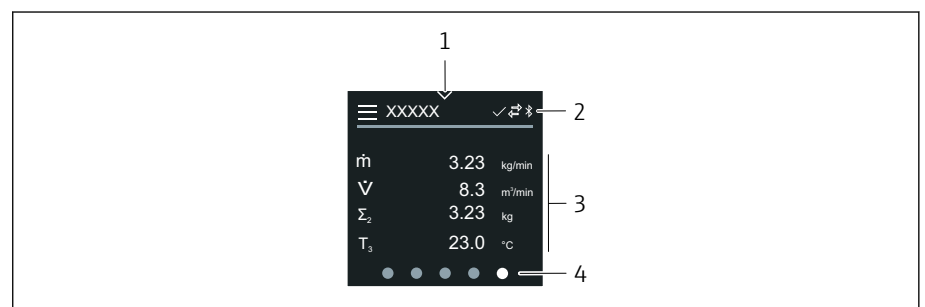

A0042992

- 1 クイックアクセス
- 2 ステータスシンボル、通信シンボル、診断シンボル
- 3 測定値
- 4 ページの回転表示

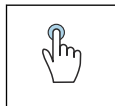

タップ

- メインメニューを開きます。
- クイックアクセスを開きます。

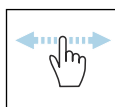

横にスワイプ

次のページまたは前のページを表示します。

シンボル

- ☰ メインメニューを開きます。
- ✓ クイックアクセス
- 🔒 ロックの状態
- 📶 Bluetooth が有効です。
- 🔄 機器通信が有効です。
- ▽ ステータス信号：機能チェック
- ⚠ ステータス信号：メンテナンスが必要
- ⚠ ステータス信号：仕様範囲外
- ⊗ ステータス信号：エラー
- ☑ ステータス信号：診断が有効

クイックアクセス

クイックアクセスメニューには、選択された特定の機器機能が含まれます。

i クイックアクセスは、現場表示器の中央上に三角形のマークで示されます。

クイックアクセスおよびナビゲーション

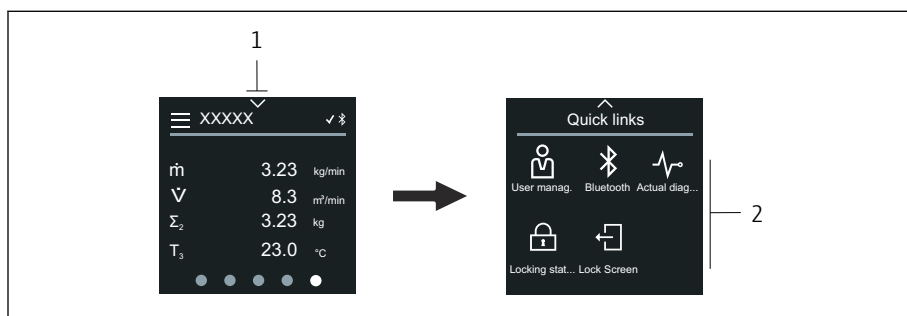

A0044208

- 1 クイックアクセス
- 2 特定の機器機能を含むクイックアクセス

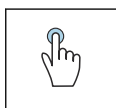

タップ

- 操作ディスプレイに戻ります。
- 特定の機器機能を実行します。

シンボル

シンボルをタップすると、現場表示器には対応する特定の機器機能のメニューが表示されます。

- ✳ Bluetooth の有効化/無効化
- 🔑 アクセスコード入力
- 🔒 書き込み保護が有効になります。
- ✕ 操作ディスプレイに戻ります。

メインメニュー

メインメニューには、機器の設定や操作に必要なすべてのメニューが含まれます。

メインメニューおよびナビゲーション

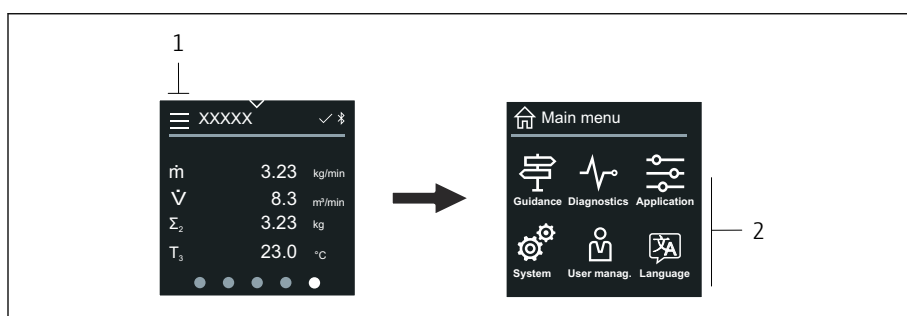

A0044213

- 1 メインメニューを開きます。
- 2 特定の機器機能のメニューを開きます。

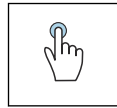

タップ

- 操作ディスプレイに戻ります。
- メニューを開きます。

シンボル

- 🏠 操作ディスプレイに戻ります。
- 📖 **ガイダンス** メニュー
機器の設定
- 🩺 **診断** メニュー
機器動作のトラブルシューティングおよび制御
- 🔌 **アプリケーション** メニュー
アプリケーション固有の調整
- ⚙️ **システム** メニュー
機器管理およびユーザー管理
- 🗣️ 表示言語を設定します。

サブメニューおよびナビゲーション

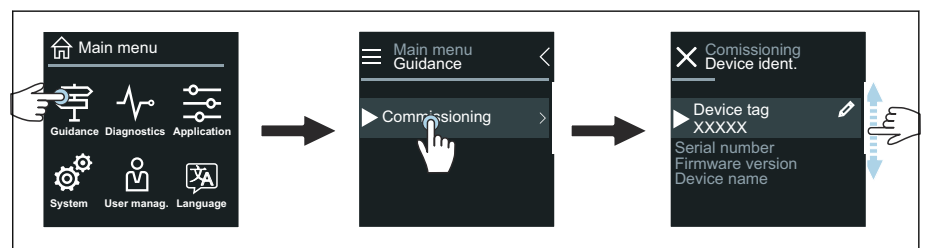

A0044219

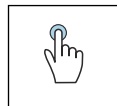

タップ

- メインメニューを開きます。
- サブメニューまたはパラメータを開きます。
- 選択項目を選択します。
- リスト内の項目を省略します。

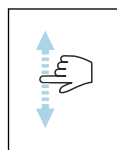

縦にスワイプ

リスト内の項目を1つずつ選択します。

シンボル

- < 前のメニューに戻ります。
- 📄 リストの最下部に移動します。
- 📄 リストの最上部に移動します。

診断情報

診断情報には、診断イベントに関する追加の説明や背景情報が表示されます。

診断メッセージの表示

i 診断動作は、現場表示器の右上に診断シンボルで示されます。このシンボルまたは「Help」ボタンをタップすると、診断メッセージが表示されます。

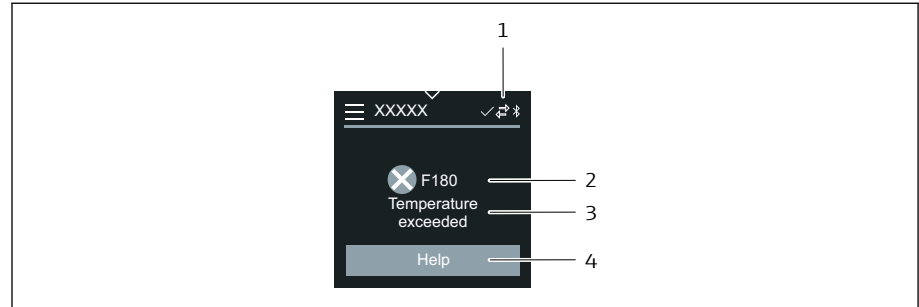

A0043008

- 1 機器ステータス
- 2 診断動作と診断コード
- 3 ショートテキスト
- 4 トラブルシューティング方法を表示します。

ビューの編集

エディタおよびナビゲーション

テキストエディタを使用して文字を入力します。

テキストエディタ

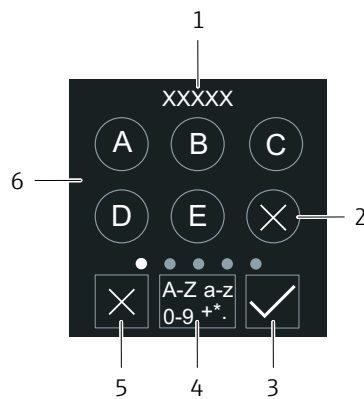

- 1 入力値表示エリア
- 2 文字を削除します。
- 3 入力値を確定します。
- 4 入力フィールドを切り替えます。
- 5 エディタをキャンセルします。
- 6 入力フィールド

数字エディタ

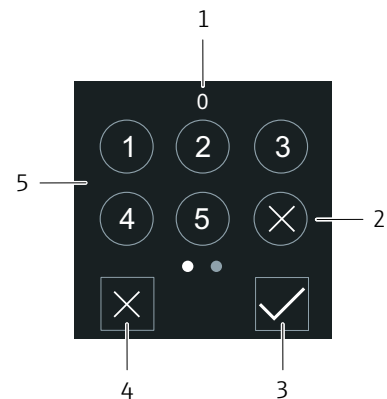

- 1 入力値表示エリア
- 2 文字を削除します。
- 3 入力値を確定します。
- 4 エディタをキャンセルします。
- 5 入力フィールド

A0043020

A0043023

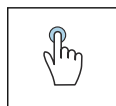

タップ

- 文字を入力します。
- 次の文字セットを選択します。

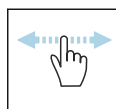

横にスワイプ

次のページまたは前のページを表示します。

入力フィールド

A	大文字
a	小文字
1	数字
+*(特殊文字

日付

機器はすべてのログ機能用のリアルタイムクロックを備えます。ここで時刻を設定できます。

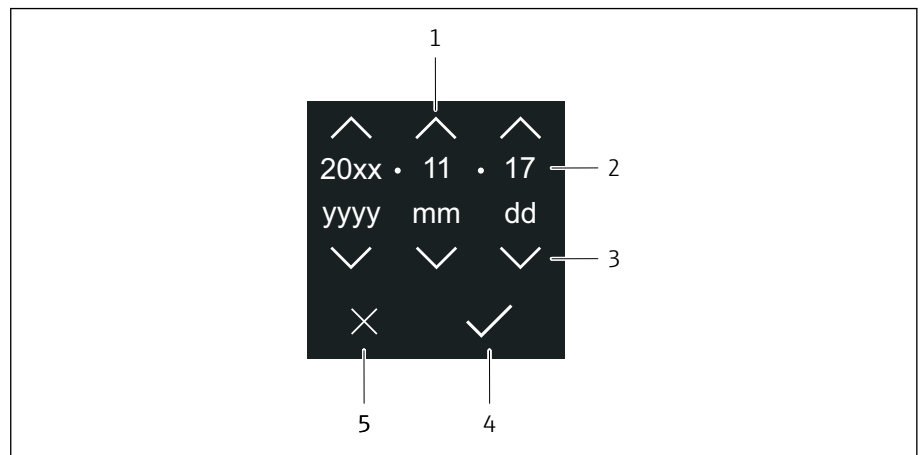

A0043043

- 1 日付を 1 増やします。
- 2 実際の値
- 3 日付を 1 減らします。
- 4 設定を確定します。
- 5 エディタをキャンセルします。

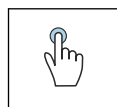

タップ

- 設定を行います。
- 設定を確定します。
- エディタをキャンセルします。

SmartBlue アプリ

本機器は Bluetooth インターフェイスを搭載しているため、SmartBlue アプリを使用して操作や設定を行うことができます。それには、SmartBlue アプリを端末機器にダウンロードする必要があります。任意の端末機器を使用できます。

- 基準条件下での範囲は 20 m (65.6 ft)
- 暗号化された通信およびパスワードの暗号化により、権限のない人による不正な操作を防止
- Bluetooth は無効にすることが可能

ダウンロード	Endress+Hauser 製 SmartBlue アプリ : <ul style="list-style-type: none"> ■ Google Play ストア (Android) ■ iTunes Apple Store (iOS 機器)   
サポートされる機能	<ul style="list-style-type: none"> ■ 機器の設定 ■ 測定値、機器ステータス、診断情報へのアクセス

SmartBlue アプリのダウンロード :

1. SmartBlue アプリをインストールして、起動します。
 - ↳ 使用できるすべての機器が Live List に表示されます。リストには設定されたタグ番号で機器が表示されます。デバイスのタグの初期設定は EH_**BB_XXYYZZ (XXYYZZ = 機器シリアル番号の最初の 6 文字) です。
 2. Android 機器の場合、GPS の位置情報取得機能を有効にします (IOS の機器では不要です)。
 3. Live List から機器を選択します。
 - ↳ ログインダイアログボックスが表示されます。
- i**
 - 省エネ対策のため、機器に電源ユニットから電力が供給されていない場合、Live List には毎分 10 秒間しか表示されません。
 - 現場表示器に 5 秒間タッチすると、機器は Live List に直ちに表示されます。
 - 最も高い信号強度の機器が Live List の一番上に表示されます。

ログイン :

4. ユーザー名を入力します : **admin**
 5. 最初のパスワードを入力します : 機器のシリアル番号。
 - ↳ 初回ログイン時には、パスワードの変更を勧めるメッセージが表示されます。
 6. 入力値を確定します。
 - ↳ メインメニューが表示されます。
 7. オプション : Bluetooth® パスワードの変更 : システム → 接続 → Bluetooth 設定 → Bluetooth パスワードの変更
- i** パスワードを忘れた場合 : 弊社サービスにお問い合わせください。

SmartBlue アプリを使用したファームウェア更新の実行

事前に目的の端末 (例 : スマートフォン) にフラッシュファイルをアップロードしておく必要があります。

1. SmartBlue アプリでシステムを開きます。
2. ソフトウェア設定を開きます。
3. ファームウェア更新を開きます。
 - ↳ ウィザードがファームウェア更新をガイドします。

7 システム統合

DD ファイル	64
Modbus RS485 情報	64

DD ファイル

バージョンデータ

ファームウェアのバージョン	01.00.zz	<ul style="list-style-type: none"> 取扱説明書のタイトルページ上 変換器の銘板上 → 変換器銘板, 17 システム → 情報 → 機器 → ファームウェアのバージョン
ファームウェアのバージョンのリリース日付	04.2021	-

操作ツール

下表には、個々の操作ツールに適した DD ファイル、およびファイルの入手先に関する情報が記載されています。



サービスインターフェイス (CDI) または Modbus インターフェイス経由の操作ツール	DD ファイルの入手先
FieldCare	<ul style="list-style-type: none"> www.endress.com → Downloads CD-ROM (弊社にお問い合わせください) DVD (弊社にお問い合わせください)
DeviceCare	<ul style="list-style-type: none"> www.endress.com → Downloads CD-ROM (弊社にお問い合わせください) DVD (弊社にお問い合わせください)

Modbus RS485 情報

 技術データ → **プロトコル固有のデータ**, 101

機能コード

機能コードによって、Modbus プロトコルを介して実行される処理 (読み込み/書き込み) が決まります。

コード	名称	説明	アプリケーション
03	保持レジスタの読み出し	<p>Modbus マスタが機器から 1 つの Modbus レジスタを読み出します。</p> <p>1 電文で最大 125 個の連続した Modbus レジスタを読み出すことができます (1 Modbus レジスタ = 2 バイト)。</p> <p> 機能コード 03 と 04 の処理結果は同じです。</p>	<p>読み込み/書き込みアクセスによるパラメータの読み込み</p> <p>例: 体積流量の読み込み</p>
04	入力レジスタの読み出し	<p>Modbus マスタが機器から 1 つの Modbus レジスタを読み出します。</p> <p>1 電文で最大 125 個の連続した Modbus レジスタを読み出すことができます (1 Modbus レジスタ = 2 バイト)。</p> <p> 機能コード 03 と 04 の処理結果は同じです。</p>	<p>読み込みアクセスによるパラメータの読み込み</p> <p>例: 積算計の値の読み込み</p>
06	シングルレジスタへの書き込み	<p>Modbus マスタが機器の 1 つの Modbus レジスタに新しい値を書き込みます。</p> <p> 機能コード 16 を使用すると、1 電文で連続したレジスタに書き込むことができます。</p>	<p>1 つのパラメータのみの書き込み</p> <p>例: 積算計のリセット</p>

コード	名称	説明	アプリケーション
08	診断	Modbus マスタが機器との通信状態をチェックします。 以下の「診断コード」に対応： ■ サブファンクション 00 = クエリーデータ返信(ループバックテスト) ■ サブファンクション 02 = 診断レジスタ返信	
16	連続したレジスタへの書き込み	Modbus マスタが機器の連続した Modbus レジスタに 1 つの新しい値を書き込みます。 1 電文で最大 120 個の連続した Modbus レジスタに書き込むことができます。  必要な機器パラメータがグループ化されていない場合に、それらを 1 つの電文で処理するには、Modbus データマップを使用します。	複数のパラメータの書き込み
23	連続したレジスタへの書き込みと読み込み	Modbus マスタが 1 電文で最大 118 個の Modbus レジスタの読み込み/書き込みを同時に実行します。読み込みアクセスの前に書き込みアクセスが実行されます。	複数のパラメータの読み込みと書き込み 例： ■ 質量流量の読み込み ■ 積算計のリセット

 信号送信メッセージは、機能コード 06、16、23 の場合に使用できます。

Modbus レジスタ情報

 パラメータおよび Modbus レジスタ情報の概要については、機能説明書を参照してください → 6。

応答時間

Modbus マスタの電文に対する機器の応答時間：3～5 ms（標準）

データ型

浮動小数	バイト 3	バイト 2	バイト 1	バイト 0	
<ul style="list-style-type: none"> 浮動小数点数 IEEE 754 データ長 = 4 バイト (2 レジスタ) 	SEEEEEEE	EMMMMMMM	MMMMMMMM	MMMMMMMM	
	S = 符号、E = 指数、M = 仮数				
整数	バイト 1	バイト 0			
データ長 = 2 バイト (1 レジスタ)	最上位バイト (MSB)	最下位バイト (LSB)			
文字列	バイト 17	バイト 16	...	バイト 1	バイト 0
<ul style="list-style-type: none"> データ長 = パラメータに応じて異なる 例：データ長 = 18 バイト (9 レジスタ) のパラメータ 	最上位バイト (MSB)		...		最下位バイト (LSB)

Byte sequence (バイトシーケンス)

バイトのアドレス指定 (バイトシーケンス) は、Modbus 仕様に規定されていません。そのため、設定時に「**バイトオーダ**」パラメータを使用して、マスタとスレーブ間のアドレス指定方法を設定する必要があります。

「バイトオーダー」パラメータの選択に基づいて、バイトが伝送されます。

浮動小数	選択	バイトシーケンス			
		1.	2.	3.	4.
	1-0-3-2*	バイト 1 (MMMMMMMM)	バイト 0 (MMMMMMMM)	バイト 3 (SEEEEEEE)	バイト 2 (EMMMMMMM)
	0-1-2-3	バイト 0 (MMMMMMMM)	バイト 1 (MMMMMMMM)	バイト 2 (EMMMMMMM)	バイト 3 (SEEEEEEE)
	2-3-0-1	バイト 2 (EMMMMMMM)	バイト 3 (SEEEEEEE)	バイト 0 (MMMMMMMM)	バイト 1 (MMMMMMMM)
	3-2-1-0	バイト 3 (SEEEEEEE)	バイト 2 (EMMMMMMM)	バイト 1 (MMMMMMMM)	バイト 0 (MMMMMMMM)

* = 初期設定、S = 符号、E = 指数、M = 仮数

整数	選択	バイトシーケンス	
		1.	2.
	1-0-3-2* 3-2-1-0	バイト 1 (MSB)	バイト 0 (LSB)
	0-1-2-3 2-3-0-1	バイト 0 (LSB)	バイト 1 (MSB)

* = 初期設定、MSB = 最上位バイト、LSB = 最下位バイト

文字列	選択	バイトシーケンス				
		1.	2.	...	17.	18.
例：データ長 = 18 バイト (9 レジスタ) のパラメータ	1-0-3-2* 3-2-1-0	バイト 17 (MSB)	バイト 16	...	バイト 1	バイト 0 (LSB)
	0-1-2-3 2-3-0-1	バイト 16	バイト 17 (MSB)	...	バイト 0 (LSB)	バイト 1

* = 初期設定、MSB = 最上位バイト、LSB = 最下位バイト

Modbus データマップ

Modbus データマップの機能

本機器は Modbus データマップ (最大 16 個のパラメータに対応) という特別な記憶領域を備えるため、Modbus RS485 を介して個別のパラメータや連続するパラメータのグループだけでなく、さまざまなパラメータ呼び出しを行うことができます。

パラメータを柔軟にグループ化できます。Modbus マスタは 1 つの電文でデータブロック全体に対して読み込み/書き込みを実行できます。

Modbus データマップの構成

Modbus データマップは 2 つのデータセットから成ります。

- スキャンリスト：設定エリア
スキャンリストに Modbus レジスタアドレスを入力することにより、グループ化するパラメータを設定します。
- データエリア
機器はスキャンリストに入力された Modbus レジスタアドレスを周期的に読み出し、関連するパラメータ値をデータエリアに書き込みます。

 パラメータおよび Modbus レジスタ情報の概要については、機能説明書を参照してください → 6。

スキャンリストの設定

設定を行うには、グループ化するパラメータの Modbus レジスタアドレスをスキャンリストに入力する必要があります。スキャンリストの以下の基本要件に注意してください。

最大入力項目	16 個のパラメータ
対応するパラメータ	以下の特性を有するパラメータにのみ対応しています。 <ul style="list-style-type: none"> ■ アクセスタイプ：読み込みアクセスまたは書き込みアクセス ■ データ型：浮動小数または整数

現場表示器または SmartBlue アプリによるスキャンリストの設定

FieldCare または DeviceCare からスキャンリストを設定する場合、**スキャンリストレジスタ 0~15** パラメータを使用します。

ナビゲーション

アプリケーション → 通信 → MODBUS データマップ → スキャンリスト レジスタ 0~15

番号	設定レジスタ
0	スキャンリストレジスタ 0
...	...
15	スキャンリストレジスタ 15

Modbus RS485 を介したスキャンリストの設定

スキャンリストの設定には、Modbus レジスタアドレス 5001~5016 を使用します。

番号	Modbus レジスタアドレス	データ型	設定レジスタ
0	5001	整数	スキャンリストレジスタ 0
...	...	整数	...
15	5016	整数	スキャンリストレジスタ 15

Modbus RS485 を介したデータの読み出し

- パラメータの値がスキャンリストに設定されています。
- この値を読み出すには、Modbus マスタから Modbus データマップのデータエリアにアクセスします。
- Modbus マスタは Modbus レジスタアドレス 5051~5081 を使用してデータエリアにアクセスします。

データエリア				
パラメータ値	Modbus レジスタアドレス		データ型 ¹⁾	アクセス ²⁾
	開始レジスタ	終了レジスタ (浮動小数のみ)		
スキャンリストレジスタ 0 の値	5051	5052	整数/浮動小数	読み込み/書き込み
スキャンリストレジスタ 1 の値	5053	5054	整数/浮動小数	読み込み/書き込み

データエリア				
パラメータ値	Modbus レジスタアドレス		データ型 ¹⁾	アクセス ²⁾
	開始レジスタ	終了レジスタ (浮動小数のみ)		
スキャンリストレジスタ ... の値
スキャンリストレジスタ 15 の値	5081	5082	整数/浮動小数	読み込み/書き込み

- 1) データ型は、スキャンリストに入力したパラメータに応じて異なります。
- 2) データアクセスは、スキャンリストに入力したパラメータに応じて異なります。入力したパラメータが読み込み/書き込みアクセスに対応している場合、データエリアを介してそのパラメータにアクセスできます。

8 設定

設置状況の確認および配線状況の確認	70
IT セキュリティ	70
機器固有の IT セキュリティ	70
電源投入	71
機器の設定	72

設置状況の確認および配線状況の確認

機器を設定する前に、設置状況の確認と配線状況の確認を実施してください。

- 設置状況の確認 → **設置状況の確認**, 53
- 配線状況の確認 → **配線状況の確認**, 53

IT セキュリティ

弊社が保証を提供するのは、取扱説明書の指示に従って機器を設置および使用した場合に限られます。本機器には、不注意による機器設定の変更を防止するためにセキュリティ機構が搭載されています。

機器および機器データ転送の保護の強化を目的とした施設責任者の安全基準に基づく IT セキュリティ対策については、施設責任者自身が実行する必要があります。

機器固有の IT セキュリティ

Bluetooth 経由のアクセス

Bluetooth を介した安全な信号伝送には、フラウンホーファー研究所で試験された暗号化方式が使用されます。

- SmartBlue アプリが搭載されていない場合、Bluetooth を介して機器を表示することはできません。
- 機器とスマートフォンまたはタブレット端末とのポイント・トゥー・ポイント接続のみが構築されます。

SmartBlue アプリを介したアクセス

機器には 2 つのアクセスレベル (ユーザーロール) が設定されます (**オペレータ** と **メンテナンス**)。機器の初期設定は、**メンテナンス** ユーザーロールとなっています。

ユーザー固有のアクセスコードが設定されていない場合は (アクセスコード入力パラメータにおいて)、初期設定 **0000** が引き続き適用され、**メンテナンス** ユーザーロールが自動的に有効になります。機器の設定データは書き込み保護にならず、いつでも編集できます。

ユーザー固有のアクセスコードが設定されている場合 (アクセスコード入力パラメータにおいて)、すべてのパラメータが書き込み保護の状態になります。機器へのアクセスには、**オペレータ** ユーザーロールが使用されます。ユーザー固有のアクセスコードを再度入力すると、**メンテナンス** ユーザーロールが有効になります。すべてのパラメータが書き込み可能になります。

 詳細については、機器に付属する「機能説明書」を参照してください。

パスワードによるアクセス保護

さまざまな方法で機器パラメータへの書き込みアクセスを防止できます。

- ユーザー固有のアクセスコード：
あらゆるインターフェイスを介した機器パラメータへの書き込みアクセスを防止します。
- Bluetooth キー：
パスワードにより、操作ユニット (例：スマートフォン、タブレット端末) と機器間の Bluetooth インターフェイスを介したアクセスおよび接続を防止します。

パスワードの使用に関する一般的注意事項

- 機器の納入時に有効なアクセスコードと Bluetooth キーを、初期調整中に再設定する必要があります。
- アクセスコードと Bluetooth キーの設定および管理を行う場合は、安全なパスワードを生成するための一般規則に従ってください。
- ユーザーにはアクセスコードと Bluetooth キーを管理して慎重に取り扱う責任があります。

書き込み保護スイッチ

書き込み保護スイッチを使用して操作メニュー全体をロックできます。パラメータの値を変更できなくなります。機器の初期設定では、書き込み保護は無効です。

書き込み保護の有効/無効時のアクセス許可：

- 無効：パラメータへの書き込みアクセスが可能
- 有効：パラメータへの読み取り専用アクセスが可能

表示モジュールの背面にある書き込み保護スイッチを使用して、書き込み保護を有効にします。→ **ハードウェア設定**, 52.

i 現場表示器の表示部の右上に、書き込み保護が有効であることが示されます (🔒)。

電源投入

- ▶ 機器の電源を投入します。
 - ↳ 現場表示器が開始画面から操作ディスプレイに切り替わります。

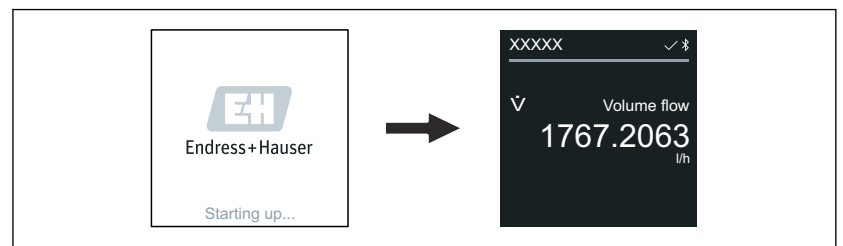

A0042938

i 機器が正常に始動しなかった場合、機器にはこれを示すエラーメッセージが表示されます → **診断およびトラブルシューティング**, 78。

機器の設定

現場操作

i 現場操作の詳細情報：→ **操作**, 56

1. 「Menu」シンボルを使用して、メインメニューを開きます。

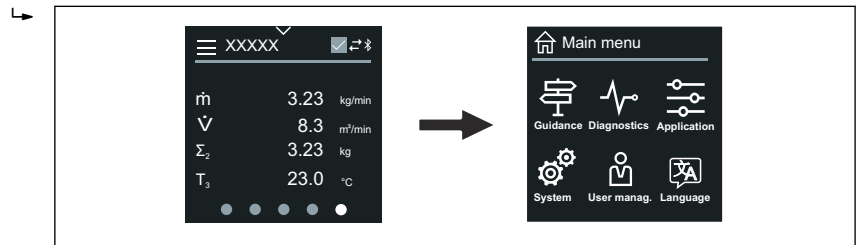

A0042939

2. 「Language」シンボルを使用して、必要な言語を選択します。

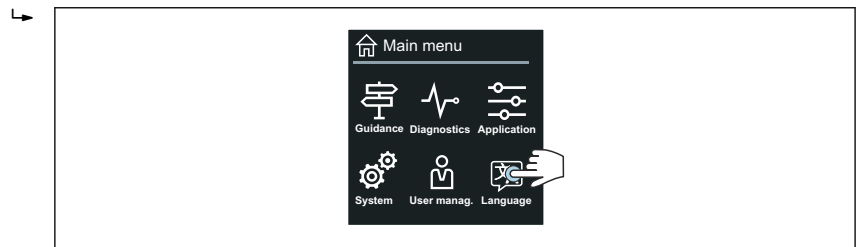

A0042940

3. 「Guidance」シンボルを使用して、**設定** ウィザードを開きます。

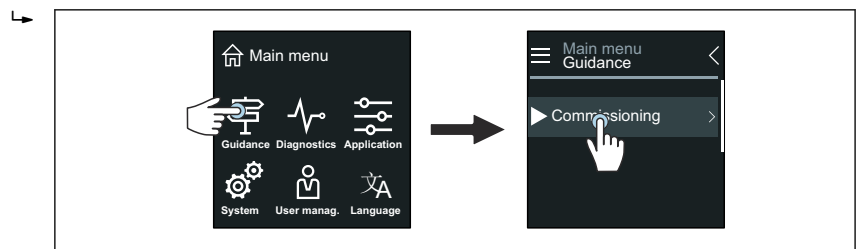

A0042941

4. **設定** ウィザードを開始します。

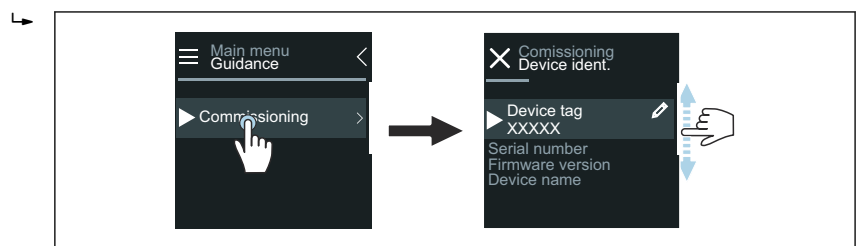

A0043018

5. 現場表示器の指示に従います。
 ↳ **設定** ウィザードには、機器の設定に必要なすべての機器パラメータが表示されます。

i 詳細については、機器に関する「機能説明書」を参照してください。

SmartBlue アプリ

i SmartBlue アプリに関する情報 → **SmartBlue アプリ**, 61

機器への SmartBlue アプリの接続

1. モバイルハンドヘルドターミナル、タブレット端末、またはスマートフォンで Bluetooth を有効にします。
2. SmartBlue アプリを起動します。
 - ↳ 使用できるすべての機器が Live List に表示されます。
3. 目的の機器を選択します。
 - ↳ SmartBlue アプリに機器へのログイン画面が表示されます。
4. ユーザー名には **admin** を入力します。
5. パスワードには機器のシリアル番号を入力します。シリアル番号：
→ **変換器銘板**, 図 17。
6. 入力値を確定します。
 - ↳ SmartBlue アプリが機器に接続され、メインメニューが表示されます。

「設定」ウィザードの実行

1. **ガイダンス** メニューを使用して、**設定** ウィザードを開きます。
2. 現場表示器の指示に従います。
 - ↳ **設定** ウィザードには、機器の設定に必要なすべての機器パラメータが表示されます。

9 操作

機器ロック状態の読み取り	76
HistoROM データ管理	76

機器ロック状態の読み取り

現在有効になっている最高優先度の書き込み保護を示します。

ナビゲーション

「システム」メニュー → 機器管理 → ロック状態

パラメータ概要（簡単な説明付き）

パラメータ	説明	ユーザーインターフェイス
ロック状態	現在有効になっている最高優先度の書き込み禁止を示す。	<ul style="list-style-type: none"> ■ ハードウェアロック ■ 一時ロック

HistoROM データ管理

機器は HistoROM データ管理機能を備えます。HistoROM データ管理機能を使用すると、機器データとプロセスデータを保存、インポート/エクスポートすることができるため、操作やサービスの信頼性、安全性、効率性が大幅に向上します。

データバックアップ

自動

最も重要な機器データ（例：変換器、センサ）は自動的に S+T-DAT に保存されます。

センサを交換した場合、ユーザー固有のセンサデータが機器に適用されます。機器は問題なく即座に稼働します。

手動

変換器データ（ユーザー設定）は手動で保存する必要があります。

保存コンセプト

	HistoROM バックアップ	S+T-DAT
使用可能なデータ	<ul style="list-style-type: none"> ■ イベントログ、例：診断イベント ■ パラメータデータ記録バックアップ 	<ul style="list-style-type: none"> ■ センサデータ、例：呼び口径 ■ シリアル番号 ■ 校正データ ■ 機器の設定、例：ソフトウェアオプション
保存場所	センサの電子モジュール (ISEM)	センサネックのセンサコネクタ内

データ転送

操作ツールのエクスポート機能を使用して、パラメータ設定を別の機器に転送できます。パラメータ設定の複製やアーカイブへの保存が可能です。

10 診断およびトラブルシューティング

一般的なトラブルシューティング	78
LED による診断情報	79
現場表示器の診断情報	81
FieldCare または DeviceCare の診断情報	82
診断情報の変更	83
診断情報の概要	83
未処理の診断イベント	86
診断リスト	86
イベントログ	87
機器リセット	88

一般的なトラブルシューティング

現場表示器

エラー	可能性のある原因	対処法
現場表示器が暗く、出力信号がない	電源電圧が銘板に明記された値と異なる。 電源電圧の極性が正しくない ケーブルと端子間の接続が確立されない。 端子が電子モジュールに正しく差し込まれていない。 電子モジュールの故障	正しい電源電圧を印加する。 極性を正す。 ■ ケーブルの接続を確認する。 ■ もう一度、ケーブルを端子に接続する。 ■ 端子を確認する。 ■ もう一度、端子を電子モジュールに差し込む。 適切なスペアパーツを注文する。
現場表示器が暗いが、信号出力は有効な範囲内である	現場表示器のコントラスト設定が不適切である。 現場表示器のケーブルコネクタが正しく接続されていない。 現場表示器の故障	周囲条件に合わせて現場表示器のコントラストを調整する。 ケーブルコネクタを正しく接続する。 適切なスペアパーツを注文する。
エラーメッセージと操作ディスプレイが交互に表示される	診断イベントが発生した。	適切なトラブルシューティング対策を実行します。
現場表示器のテキストが外国語で表示され、理解できない	操作言語として外国語が設定されている。	現場表示器の言語を設定します。

分離型のみ：

エラー	可能性のある原因	対処法
現場表示器にエラーが表示され、出力信号がない	電子モジュールと現場表示器間のケーブルコネクタが正しく接続されていない。 電極ケーブルとコイルケーブルが正しく接続されていない。	ケーブルコネクタを正しく接続する。 電極ケーブルとコイルケーブルを正しく接続する。

出力信号

エラー	可能性のある原因	対処法
信号出力が有効な電流範囲外である (< 3.5 mA または > 23 mA)	電子モジュールの故障	適切なスペアパーツを注文する。
現場表示器に正しい値が表示されるが、信号出力が正しくない (ただし有効な範囲内である)	設定エラー	■ パラメータ設定を確認する。 ■ パラメータ設定を修正する。
機器の測定値が正しくない	■ 設定エラー ■ 機器が適応範囲外で使用されている。	■ パラメータ設定を確認する。 ■ パラメータ設定を修正する。 ■ 指示されたりミット値に従う。
周波数出力の信号がない	機器がパッシブ周波数出力を使用している。	取扱説明書に従って機器を正しく配線する。

アクセスおよび通信

エラー	可能性のある原因	対処法
パラメータへの書き込みアクセスを実行できない	書き込み保護が有効である。	現場表示器の書き込み保護スイッチを Off の位置に設定する。
	現在のユーザーの役割ではアクセス許可が制限されている。	<ol style="list-style-type: none"> 1. ユーザーの役割を確認する。 2. 正しいユーザー固有のアクセスコードを入力する。
Modbus 通信を確立できない	Modbus RS485 バスケーブルが正しく接続されていない。	端子の割当てを確認する。
	Modbus RS485 ケーブルが正しく終端処理されていない。	終端抵抗を確認する。
機器通信を確立できない	通信インターフェイスの設定が正しくない。 データ転送が有効である。	Modbus RS485 の設定を確認する。 データ転送または現在の処理が完了するまで待機する。
SmartBlue アプリの Live List に機器が表示されない	<ul style="list-style-type: none"> ■ 機器の Bluetooth が無効である。 ■ スマートフォンまたはタブレット端末の Bluetooth が無効である。 	<ol style="list-style-type: none"> 1. 現場表示器に Bluetooth シンボルが表示されているかどうかを確認する。 2. 機器の Bluetooth を有効にする。 3. スマートフォンまたはタブレット端末の Bluetooth を有効にする。
SmartBlue アプリを使用して機器を操作できない	<ul style="list-style-type: none"> ■ Bluetooth 接続を利用できない。 ■ 機器が別のスマートフォンまたはタブレット端末にすでに接続されている。 ■ 正しくないパスワードが入力された ■ パスワードを忘れてしまった 	<ol style="list-style-type: none"> 1. 他の機器が SmartBlue アプリに接続しているかどうかを確認する。 2. SmartBlue アプリに接続している他のすべての機器の接続を解除する。 1. 正しいパスワードを入力する。 2. 弊社サービス部にお問い合わせください。
SmartBlue アプリでユーザーデータを使用してログインできない	機器の初回使用時	<ol style="list-style-type: none"> 1. 初期パスワード（機器のシリアル番号）を入力する。 2. 初期パスワードを変更する。

LED による診断情報

「ディスプレイ ; 操作」のオーダーコード、オプション H の機器のみ

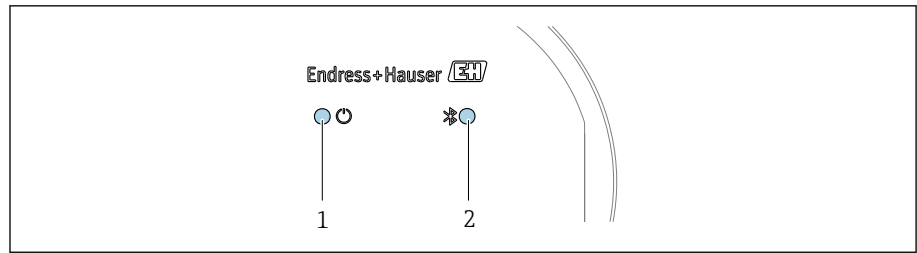

A0044231

- 1 機器ステータス
- 2 Bluetooth

LED	ステータス	意味
1 機器ステータス (通常の操作)	オフ	電源供給がない
	緑色点灯	機器ステータス OK 警告/エラー/アラームなし
	赤色点滅	警告が有効である。
	赤色点灯	アラームが有効である。
2 Bluetooth	オフ	Bluetooth が無効である。
	青色点灯	Bluetooth が有効である。
	青色点滅	データ転送中

現場表示器の診断情報

診断メッセージ

現場表示器には、エラー（診断メッセージ）と操作ディスプレイ画面が交互に表示されます。

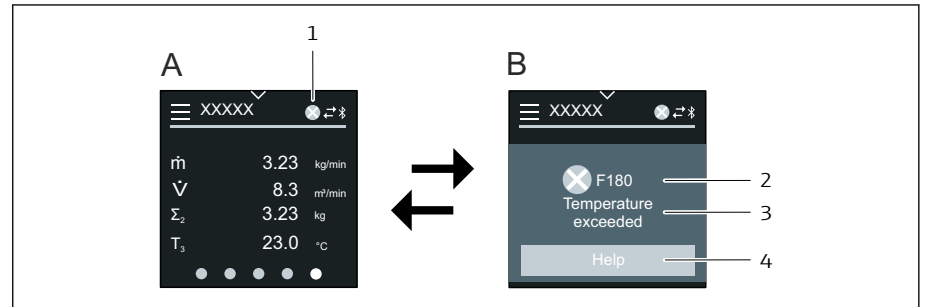

A0042937

- A アラーム状態の操作ディスプレイ
 B 診断メッセージ
 1 診断動作
 2 ステータス信号
 3 診断動作と診断コード
 4 ショートテキスト
 5 対処法に関する情報を表示します。

2つ以上の診断メッセージが同時に発生している場合、現場表示器には最も優先度の高い診断メッセージのみが表示されます。

- i** 発生したその他の診断イベントは、**診断**メニューで表示できます。
- パラメータを使用
 - サブメニューを使用

ステータス信号

ステータス信号は、診断情報（診断イベント）の原因を分類することにより、機器の状態および信頼性に関する情報を提供します。

- i** ステータス信号はNAMUR推奨NE 107に従って分類されます（F = エラー、C = 機能チェック、S = 仕様範囲外、M = メンテナンスが必要、N = 影響なし）。

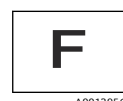

F

A0013956

エラー

- 機器エラーが発生しました。
- 測定値は無効になります。

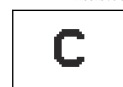

C

A0013959

機能チェック

機器はサービスモードです（例：シミュレーション中）。

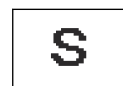

S

A0013958

仕様範囲外

機器が技術仕様の範囲外で使用されています（例：許容プロセス温度範囲外）。



M

A0013957

メンテナンスが必要

- メンテナンスが必要。
- 測定値は依然として有効です。

診断情報

診断情報を使用してエラーを特定することが可能です。エラーに関する有益な情報がショートテキストで表示されます。

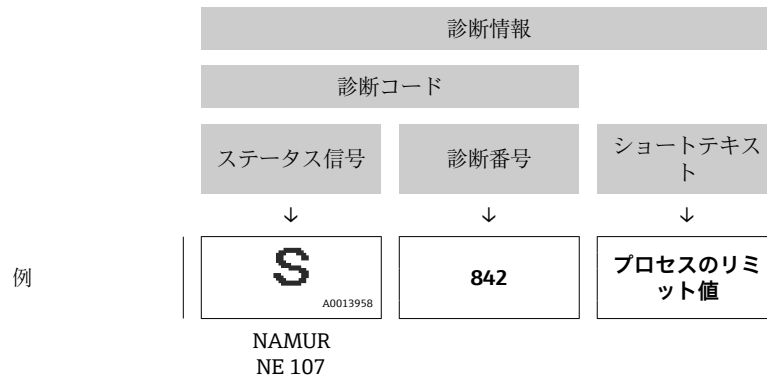

FieldCare または DeviceCare の診断情報

診断オプション

接続の確立後、機器ではエラーがホームページに表示されます。

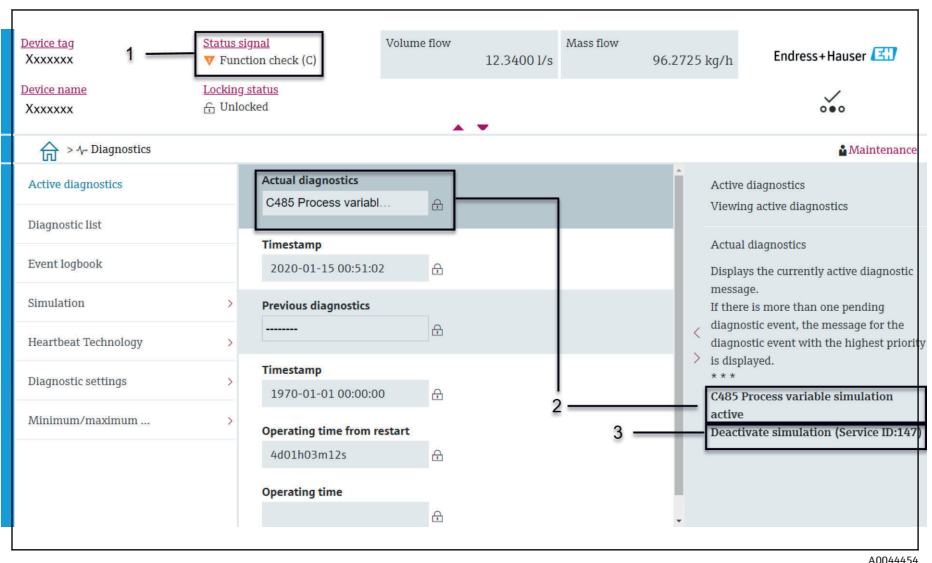

- 1 診断動作とステータス信号が表示されるステータスエリア
- 2 診断コードとショートメッセージ
- 3 トラブルシューティング対策とサービス ID

-  発生したその他の診断イベントは、**診断**メニューで表示できます。
 - パラメータを使用
 - サブメニューを使用

診断情報

診断情報を使用してエラーを特定することが可能です。エラーに関する有益な情報がショートテキストで表示されます。さらに、診断動作に対応するシンボルが初めに表示されます。

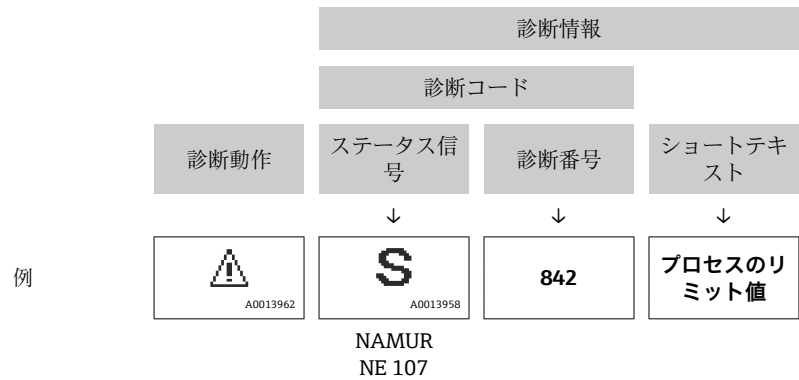

診断情報の変更

診断動作の適合

診断情報の各項目には、工場出荷時に特定の診断動作が割り当てられています。特定の診断情報については、**診断設定** サブメニューでこの割当てを変更できます。

ナビゲーションパス

診断 → 診断設定

診断番号に診断動作として次の選択項目を割り当てることが可能です。

選択項目	説明
アラーム	<ul style="list-style-type: none"> 機器は測定を停止します。 信号出力および積算計は設定されたアラーム状態になります。 診断メッセージが生成されます。 バックライトが赤色に変化します。 機器は測定を停止します。 Modbus RS485 および積算計を使用した測定値出力は、設定されたアラーム状態になります。 診断メッセージが生成されます。
警告	<ul style="list-style-type: none"> 機器は測定を続けます。 Modbus RS485 および積算計を使用した測定値出力は影響を受けません。 診断メッセージが生成されます。
ログブック入力のみ	<ul style="list-style-type: none"> 機器は測定を続けます。 現場表示器では、イベントログブック サブメニュー (イベントリスト サブメニュー) に診断メッセージが表示され、操作ディスプレイと交互に表示されることはありません。
オフ	<ul style="list-style-type: none"> 診断イベントは無視されます。 診断メッセージの生成/入力はありません。

診断情報の概要

 機器に1つまたは複数のアプリケーションパッケージがある場合、診断情報および影響を受ける測定変数の数は増加します。

診断番号	ショートテキスト	修理	ステータス信号 [工場出荷時]	診断動作 [工場出荷時]
センサの診断				
043	センサ 1 短絡を検知	1. センサケーブルとセンサをチェック 2. Heartbeat 検証の実行 3. センサケーブルまたはセンサを交換	S	Warning ¹⁾
082	データストレージ不一致	1. モジュールの接続をチェック 2. 弊社サービスへ連絡	F	Alarm
083	メモリコンテンツ不一致	1. 機器を再起動する。 2. HistoROM S-DAT のバックアップをリストアする ('機器のリセット'パラメータ) 3. HistoROM S-DAT を交換する。	F	Alarm
168	付着検知がされました	計測チューブを綺麗にしてください	M	Warning
169	導電率測定失敗	1. 接地の状態を確認 2. 導電率測定が無効	M	Warning
170	コイル抵抗に問題	周囲およびプロセス温度をチェックしてください	F	Alarm
180	温度センサの故障	3. 温度測定をオフにしてください 1. センサ接続のチェック 2. センサケーブルまたセンサを交換してください	F	Warning
181	センサ接続不良	1. センサケーブルとセンサをチェック 2. Heartbeat 検証の実行 3. センサケーブルまたはセンサを交換	F	Alarm
電子部の診断				
201	電子機器故障	1. 機器の再起動 2. 電子機器の交換	F	Alarm
230	日付と時刻が誤っている	1. RTC のバッファバッテリーを交換する。 2. 日付と時刻を設定する。	M	Warning ¹⁾
231	日付/時刻が無効	2. 日付と時刻を設定する。 1. ディスプレイモジュールまたはそのケーブルを交換する。	M	Warning ¹⁾
242	ファームウェアの互換性がない	1. ファームウェアのバージョンを確認。 2. フラッシュするか電子モジュールを交換。	F	Alarm
252	モジュールの互換性がない	1. 電子モジュールを確認 2. 正しいモジュールがあるかを確認 (例. 防爆、非防爆) 3. 電子モジュールを交換	F	Alarm
278	表示モジュールの故障	表示モジュールを交換する	F	Alarm
283	メモリコンテンツ不一致	1. 機器をリセット 2. 弊社サービスへ連絡	F	Alarm
302	機器の検証がアクティブ	機器の検証がアクティブです、お待ちください。	C	Warning ¹⁾
311	センサ電子部 (ISEM) 故障	1. 機器をリセットしないでください 2. 弊社サービスへ連絡	M	Warning

診断番号	ショートテキスト	修理	ステータス信号 [工場出荷時]	診断動作 [工場出荷時]
331	モジュール 1~n のファームウェアアップデート失敗	1. 機器のファームウェアをアップデートする。 2. 機器を再起動する。	F	Warning
372	センサ電子部 (ISEM) 故障	1. 機器を再起動する。 2. 故障が再発するか確認する。 3. センサ電子モジュール (ISEM) を交換する。	F	Alarm
373	センサ電子部 (ISEM) 故障	サービスへ連絡してください。	F	Alarm
376	電子モジュールの障害	1. 電子モジュールの交換 2. 診断メッセージをオフにする	S	Warning ¹⁾
377	電子モジュールの障害	1. 空検知を有効にします。 2. 非満管と設置方向を確認します。 3. センサのケーブルを確認します。 4. 診断 377 を無効にします。	S	Warning ¹⁾
378	電子モジュールの供給電圧に問題	1. 機器の再起動 2. 故障が再発するか確認 3. 電子モジュールを交換	F	Alarm
383	電子メモリ内容	1. 機器を再起動する。 2. 機器のリセットパラメータから T-DAT を削除する。 3. T-DAT を交換する。	F	Alarm
387	HistROM データの問題	弊社サービスにご連絡ください	F	Alarm
設定の診断				
410	データ転送失敗	1. 接続をチェックして下さい。 2. データ転送を再試行して下さい。	F	Alarm
412	ダウンロード実行中	ダウンロード中です。しばらくお待ち下さい。	C	Warning
431	トリム 1 必要	調整の実行	C	Warning
437	設定の互換性なし	1. 機器を再起動して下さい。 2. 弊社サービスへ連絡して下さい。	F	Alarm
438	データセットが異なる	1. データセットファイルのチェック 2. 機器設定のチェック 3. 新規設定のアップロード/ダウンロード	M	Warning
441	電流出力 設定外	1. プロセスの状態をチェックして下さい。 2. 電流出力の設定をチェックして下さい。	S	Warning ¹⁾
453	流量の上書きが有効	流量オーバーライドの無効化	C	Warning
484	故障モードのシミュレーションを実行中	シミュレータの無効化	C	Alarm
485	プロセス変数シミュレーションが有効	シミュレータの無効化	C	Warning
491	電流出力 1 シミュレーションが有効	シミュレータの無効化	C	Warning
495	診断イベントのシミュレーションを実行中	シミュレータの無効化	C	Warning

診断番号	ショートテキスト	修理	ステータス信号 [工場出荷時]	診断動作 [工場出荷時]
511	電子モジュールの設定に問題	1. 測定周期と積分時間をチェック 2. センサ特性をチェック	C	Alarm
プロセスの診断				
832	センサ電子部の温度が高すぎる	周囲温度を下げてください。	S	Warning ¹⁾
833	センサ電子部の温度が低すぎる	周囲温度を上げて下さい。	S	Warning ¹⁾
834	プロセス温度が高すぎます	プロセス温度を下げてください。	S	Warning ¹⁾
835	プロセス温度が低すぎます	プロセス温度を上げてください。	S	Warning ¹⁾
842	プロセスの値が制限値以上	ローフローカットオフ有効! 1. ローフローカットオフの設定を確認してください。	S	Warning ¹⁾
937	センサの対称性	2. 診断メッセージを消して下さい。 1. センサ近傍の磁界を取り除いてください。	S	Warning ¹⁾
938	EMC 干渉	1. EMC の影響について周囲条件を確認してください 2. 診断メッセージを消してください	F	Alarm ¹⁾
944	モニタリングのフェール	Heartbeat モニタリングのプロセス状態のチェック	S	Warning
961	電極電位が仕様外	1. プロセスの状態を確認 2. 周囲の状態を確認	S	Warning ¹⁾
962	パイプ空	1. 満管調整を実施してください 2. パイプ空調整を実施してください 3. 空検知をオフにしてください	S	Warning ¹⁾

1) 診断動作を変更できます。

未処理の診断イベント

現在の診断メッセージ サブメニューには、現在の診断イベントと前回発生した診断イベントが表示されます。

診断 → 現在の診断メッセージ

 **診断リスト** サブメニューには、その他の未処理の診断イベントが表示されます。

診断リスト

診断リスト サブメニューには、最大 5 件の現在未処理の診断イベントおよび関連する診断情報が表示されます。5 件を超える診断イベントが未処理の場合、現場表示器には最も優先度の高い診断情報が表示されます。

ナビゲーションパス

診断 → 診断リスト

イベントログ

イベントログの読み出し

i イベントログは、FieldCare または SmartBlue アプリ (Bluetooth) を使用する場合にのみ利用できます。

イベントログブック サブメニューには、発生したイベントメッセージの概要が時系列に表示されます。

ナビゲーションパス

診断 メニュー → **イベントログブック** サブメニュー

最大 20 件のイベントメッセージを時系列に表示できます。

イベント履歴には、以下の入力項目が含まれます。

- 診断イベント → **診断情報の概要**, 83
- 情報イベント → **情報イベントの概要**, 87

各イベントの発生時間に加えて、そのイベントの発生または終了を示すシンボルも割り当てられます。

- 診断イベント
 - ⊕ : イベントの発生
 - ⊖ : イベントの終了
- 情報イベント
 - ⊕ : イベントの発生

i イベントメッセージのフィルタ処理 :

イベントログのフィルタ処理

イベントログブック サブメニューには、**フィルタオプション** パラメータを使用して設定されたイベントメッセージのカテゴリが表示されます。

ナビゲーションパス

診断 → **イベントログブック** → **フィルタオプション**

フィルタカテゴリ

- すべて
- 故障 (F)
- 機能チェック (C)
- 仕様範囲外 (S)
- メンテナンスが必要 (M)
- 情報 (I)

情報イベントの概要

情報イベントはイベントログにのみ表示されます。

情報番号	情報名
I1000	----- (装置 OK)
I1079	センサが交換されました。
I1089	電源オン
I1090	設定のリセット
I1091	設定変更済
I11036	日時が設定されました
I11167	日付/時刻の再同期
I1137	表示モジュールが交換されました
I1151	履歴のリセット

情報番号	情報名
I1155	センサ電子部の温度をリセット
I1157	メモリエラー イベントリスト
I1256	表示: アクセスステータス変更
I1335	ファームウェアの変更
I1351	空検知調整の失敗
I1353	空検知調整の完了
I1397	フィールドバス: アクセスステータス変更
I1398	CDI: アクセスステータス変更
I1443	Build-up thickness not determined
I1444	機器の検証パス
I1445	機器の検証のフェール
I1459	フェール: I/O モジュールの検証
I1461	フェール: センサの検証
I1462	フェール: センサの電子機器モジュールの検証
I1512	ダウンロードを開始しました
I1513	ダウンロード終了
I1514	アップロード開始
I1515	アップロード完了
I1622	校正の変更
I1624	全積算計のリセット
I1625	書き込み保護有効
I1626	書き込み禁止無効
I1629	CDI: ログイン成功
I1632	ディスプレイ: ログイン失敗
I1633	CDI: ログインの失敗
I1634	工場初期値にリセット
I1635	出荷時設定にリセット
I1649	ハードウェアの書き込み保護が有効
I1650	ハードウェアの書き込み保護は無効
I1712	新しいフラッシュファイルを受領
I1725	センサ電子部モジュール (ISEM) 交換

機器リセット

機器の設定全体または設定の一部を規定の状態にリセットできます。

ナビゲーションパス

システム → 機器管理 → 機器リセット

選択項目	説明
納入時の状態に	ユーザー固有の初期設定で注文されたすべてのパラメータをユーザー固有の値にリセットします。その他のパラメータはすべて、工場出荷時の設定にリセットされます。
ユーザ設定の	表示はオーダしたオプションや機器のセッティングにより異なります

選択項目	説明
機器の再起動	再起動により、揮発性メモリ (RAM) に保存されているデータをもつすべてのパラメータが工場設定にリセットされます (例: 測定値データ)。機器設定に変更はありません。
S-DAT のバックアップをリストア	S-DAT に保存されているデータを復元します。データ記録は電子モジュールメモリから S-DAT に復元されます。 表示はオーダしたオプションや機器のセッティングにより異なります  アラーム状態では、現場表示器にこの選択項目のみが表示されます。

11 メンテナンス

メンテナンス作業	92
サービス	92

メンテナンス作業

本機器はメンテナンスフリーです。機器の改造/修理を行う場合は、必ず事前に **Endress+Hauser** サービス部にお問い合わせください。機器の腐食、機械的摩耗、損傷の有無を定期的に検査することをお勧めします。

外部洗浄

プラスチック製のハウジングに使用可能な洗浄剤：

- 市販の中性洗浄剤
- メチルアルコールまたはイソプロピルアルコール
- 中性洗剤溶液

以下に従って機器を洗浄してください。

- 糸くずの出ない、乾燥させたまたは少し湿らせた布を使用します。
- 先の尖った洗浄器具や刺激性の強い洗浄剤を使用しないでください。
- 高圧蒸気を使用しないでください。

内部洗浄

内部洗浄は不要です。

サービス

Endress+Hauser では、機器メンテナンスに関する幅広いサービスを提供しています（例：再校正、メンテナンスサービス、機器試験）

サービスの内容については、弊社営業所もしくは販売代理店にお問い合わせください。

12 廃棄

機器の取外し	94
機器の廃棄	94

機器の取外し

1. 機器の電源を切ります。
2. すべての接続ケーブルを取り外します。

警告

プロセス条件により、作業スタッフが危険にさらされる可能性があります。

- ▶ 適切な保護具を着用してください。
- ▶ 機器と配管の冷却を検討してください。
- ▶ 機器と配管を空にして非加圧状態にしてください。
- ▶ 必要に応じて機器と配管を洗浄してください。

3. 機器を正しく取り外します。

機器の廃棄

警告

危険な測定物によって、作業スタッフや環境が危険にさらされる可能性があります。

- ▶ 隙間に入り込んだ物質やプラスチックから拡散した物質など、健康または環境に有害な残留物を、機器およびすべての隙間、穴、溝から確実に除去してください。



A0042336

電気電子機器廃棄物に関する 2012 年 7 月 4 日付け欧州議会・理事会指令 2012/19/EU (WEEE) で義務化されている場合、WEEE の廃棄を最小限に抑えるために、機器に未分類の都市廃棄物として図のシンボルがマークされています。

- 未分類の都市廃棄物としてこのマークが付加された機器を廃棄しないでください。代わりに、適切な条件下で廃棄するために Endress+Hauser へご返送ください。
- 各国に適用される法規を順守してください。
- 機器コンポーネントを適切に分別および再利用してください。
- 使用されている材質の概要：→ **材質**, 124

13 技術データ

入力	96
出力	100
電源	103
ケーブル仕様	105
性能特性	108
環境	110
プロセス	112
構造	118
現場表示器	127
認証と認定	128
アプリケーションパッケージ	129

入力

測定変数

直接測定するプロセス変数	<ul style="list-style-type: none"> ■ 体積流量（起電力に比例） ■ 導電率（「センサオプション」のオーダーコード、オプション CX）
計算される測定変数	質量流量

計測可能流量範囲

1000 : 1

測定範囲

通常は、所定の測定精度で $v = 0.01 \sim 10 \text{ m/s}$ (0.03~33 ft/s)

導電率：

- $\geq 5 \text{ }\mu\text{S/cm}$ ：一般的な液体の場合
- $\geq 20 \text{ }\mu\text{S/cm}$ ：純水の場合

流量値 (SI 単位) : 呼び口径 25~125 mm (1~4")

呼び口径		推奨 流量 最小/最大フルスケール値 ($v \sim 0.3/10 \text{ m/s}$)	電流出力のフルスケール値 ($v \sim 2.5 \text{ m/s}$)	初期設定	
[mm]	[in]			パルス値 ($\sim 2 \text{ パルス/s}$)	ローフローカットオフ ($v \sim 0.04 \text{ m/s}$)
		[dm ³ /min]	[dm ³ /min]	[dm ³]	[dm ³ /min]
25	1	9~300	75	0.5	1
32	-	15~500	125	1	2
40	1 ½	25~700	200	1.5	3
50	2	35~1100	300	2.5	5
65	-	60~2000	500	5	8
80	3	90~3000	750	5	12
100	4	145~4700	1200	10	20
125	-	220~7500	1850	15	30

流量値 (SI 単位) : 呼び口径 150~3000 mm (6~120")

呼び口径		推奨 流量 最小/最大フルスケール値 ($v \sim 0.3/10 \text{ m/s}$)	電流出力のフルスケール値 ($v \sim 2.5 \text{ m/s}$)	初期設定	
[mm]	[in]			パルス値 ($\sim 2 \text{ パルス/s}$)	ローフローカットオフ ($v \sim 0.04 \text{ m/s}$)
		[m ³ /h]	[m ³ /h]	[m ³]	[m ³ /h]
150	6	20~600	150	0.025	2.5
200	8	35~1100	300	0.05	5
250	10	55~1700	500	0.05	7.5
300	12	80~2400	750	0.1	10
350	14	110~3300	1000	0.1	15
375	15	140~4200	1200	0.15	20
400	16	140~4200	1200	0.15	20
450	18	180~5400	1500	0.25	25

呼び口径		推奨 流量 最小/最大フルスケール値 (v ~ 0.3/10 m/s)	電流出力のフルスケール値 (v ~ 2.5 m/s)	初期設定	
[mm]	[in]			[m ³ /h]	パルス値 (~ 2 パルス/s)
		[m ³ /h]	[m ³ /h]	[m ³]	[m ³ /h]
500	20	220~6600	2000	0.25	30
600	24	310~9600	2500	0.3	40
700	28	420~13500	3500	0.5	50
750	30	480~15000	4000	0.5	60
800	32	550~18000	4500	0.75	75
900	36	690~22500	6000	0.75	100
1000	40	850~28000	7000	1	125
-	42	950~30000	8000	1	125
1200	48	1250~40000	10000	1.5	150
-	54	1550~50000	13000	1.5	200
1400	-	1700~55000	14000	2	225
-	60	1950~60000	16000	2	250
1600	-	2200~70000	18000	2.5	300
-	66	2500~80000	20500	2.5	325
1800	72	2800~90000	23000	3	350
-	78	3300~100000	28500	3.5	450
2000	-	3400~110000	28500	3.5	450
-	84	3700~125000	31000	4.5	500
2200	-	4100~136000	34000	4.5	540
-	90	4300~143000	36000	5	570
2400	-	4800~162000	40000	5.5	650
-	96	5000~168000	42000	6	675
-	102	5700~190000	47500	7	750
2600	-	5700~191000	48000	7	775
-	108	6500~210000	55000	7	850
2800	-	6700~222000	55500	8	875
-	114	7100~237000	59500	8	950
3000	-	7600~254000	63500	9	1025
-	120	7900~263000	65500	9	1050

流量値 (US 単位) : 呼び口径 1~48" (25~1200 mm)

呼び口径		推奨 流量 最小/最大フルスケール値 (v ~ 0.3/10 m/s)	電流出力のフルスケール値 (v ~ 2.5 m/s)	初期設定	
[in]	[mm]			[gal]	ローフローカットオフ (v ~ 0.04 m/s)
		[gal/min]	[gal/min]	[gal]	[gal/min]
1	25	2.5~80	18	0.2	0.25
-	32	4~130	30	0.2	0.5
1 ½	40	7~185	50	0.5	0.75
2	50	10~300	75	0.5	1.25

呼び口径		推奨 流量 最小/最大フルスケール値 (v ~ 0.3/10 m/s)	電流出力のフルスケール値 (v ~ 2.5 m/s)	初期設定	
[in]	[mm]			パルス値 (~ 2 パルス/s)	ローフローカットオフ (v ~ 0.04 m/s)
		[gal/min]	[gal/min]	[gal]	[gal/min]
-	65	16~500	130	1	2
3	80	24~800	200	2	2.5
4	100	40~1250	300	2	4
-	125	60~1950	450	5	7
6	150	90~2650	600	5	12
8	200	155~4850	1200	10	15
10	250	250~7500	1500	15	30
12	300	350~10600	2400	25	45
14	350	500~15000	3600	30	60
15	375	600~19000	4800	50	60
16	400	600~19000	4800	50	60
18	450	800~24000	6000	50	90
20	500	1000~30000	7500	75	120
24	600	1400~44000	10500	100	180
28	700	1900~60000	13500	125	210
30	750	2150~67000	16500	150	270
32	800	2450~80000	19500	200	300
36	900	3100~100000	24000	225	360
40	1000	3800~125000	30000	250	480
42	-	4200~135000	33000	250	600
48	1200	5500~175000	42000	400	600

流量値 (US 単位) : 呼び口径 54~120" (1400~3000 mm)

呼び口径		推奨 流量 最小/最大フルスケール値 (v ~ 0.3/10 m/s)	電流出力のフルスケール値 (v ~ 2.5 m/s)	初期設定	
[in]	[mm]			パルス値 (~ 2 パルス/s)	ローフローカットオフ (v ~ 0.04 m/s)
		[Mgal/d]	[Mgal/d]	[Mgal]	[Mgal/d]
54	-	9~300	75	0.0005	1.3
-	1400	10~340	85	0.0005	1.3
60	-	12~380	95	0.0005	1.3
-	1600	13~450	110	0.0008	1.7
66	-	14~500	120	0.0008	2.2
72	1800	16~570	140	0.0008	2.6
78	-	18~650	175	0.0010	3.0
-	2000	20~700	175	0.0010	2.9
84	-	24~800	190	0.0011	3.2
-	2200	26~870	210	0.0012	3.4
90	-	27~910	220	0.0013	3.6
-	2400	31~1030	245	0.0014	4.1

呼び口径		推奨 流量 最小/最大フルスケール値 ($v \sim 0.3/10$ m/s)	電流出力のフルスケール値 ($v \sim 2.5$ m/s)	初期設定	
[in]	[mm]			パルス値 (~ 2 パルス/s)	ローフローカットオフ ($v \sim 0.04$ m/s)
		[Mgal/d]	[Mgal/d]	[Mgal]	[Mgal/d]
96	-	32~1066	265	0.0015	4.0
102	-	34~1203	300	0.0017	5.0
-	2600	34~1212	305	0.0018	5.0
108	-	35~1300	340	0.0020	5.0
-	2800	42~1405	350	0.0020	6.0
114	-	45~1503	375	0.0022	6.0
-	3000	48~1613	405	0.0023	6.0
120	-	50~1665	415	0.0024	7.0

出力

出力信号

出力バージョン

「020：出力；入力」のオーダーコード	出力バージョン
オプション M	<ul style="list-style-type: none"> ■ Modbus RS485 ■ 電流出力 4~20 mA

Modbus RS485

物理的インターフェイス	RS485 は EIA/TIA-485 規格に準拠
-------------	---------------------------

電流出力 4~20 mA

信号モード	端子の割当てによる選択： <ul style="list-style-type: none"> ■ アクティブ ■ パッシブ
電流範囲	可能な設定： <ul style="list-style-type: none"> ■ 4~20 mA NAMUR ■ 4~20 mA US ■ 4~20 mA ■ 固定電流値
最大出力電流	21.5 mA
開回路電圧	DC < 28.8 V (アクティブ)
最大入力電圧	DC 30 V (パッシブ)
最大負荷	400 Ω
分解能	1 μA
ダンピング	設定可能：0~999.9 秒
割当て可能な測定変数	<ul style="list-style-type: none"> ■ オフ ■ 体積流量 ■ 質量流量 ■ 導電率* ■ ノイズ* ■ コイル電流のライズ時間* <p>* 表示はオーダーしたオプションや機器のセッティングにより異なります</p>

アラーム時の信号

機器アラーム発生時の出力動作（フェールセーフモード）

Modbus RS485

フェールセーフモード	選択可能： <ul style="list-style-type: none"> ■ 現在値の代わりに NaN 値（非数） ■ 最後の有効値
------------	--

電流出力 4～20 mA

4～20 mA	選択可能： <ul style="list-style-type: none"> ■ 最小値：3.59 mA ■ 最大値：21.5 mA ■ 自由に設定可能な値範囲：3.59～21.5 mA ■ 実際の値 ■ 最後の有効値
---------	--

ローフローカットオフ

ローフローカットオフ値はユーザーが任意に設定可能

電氣的絶縁性

出力は相互に、および接地に対して電氣的に絶縁されています。

プロトコル固有のデータ

物理的インターフェイス	RS485 は EIA/TIA-485 規格に準拠
終端抵抗	内蔵されていません
プロトコル	Modbus アプリケーションプロトコル仕様 V1.1
応答時間	<ul style="list-style-type: none"> ■ 直接データ接続：標準 25～50 ms ■ 自動スキャンバッファ（データ範囲）：標準 3～5 ms
機器タイプ	スレーブ
スレーブアドレス範囲	1～247
信号送信アドレス範囲	0
機能コード	<ul style="list-style-type: none"> ■ 03：保持レジスタの読み出し ■ 04：入力レジスタの読み出し ■ 06：シングルレジスタへの書き込み ■ 08：診断 ■ 16：連続したレジスタへの書き込み ■ 23：連続したレジスタへの書き込みと読み込み
信号送信メッセージ	以下の機能コードで対応： <ul style="list-style-type: none"> ■ 06：シングルレジスタへの書き込み ■ 16：連続したレジスタへの書き込み ■ 23：連続したレジスタへの書き込みと読み込み

対応通信速度	<ul style="list-style-type: none">■ 1 200 BAUD■ 2 400 BAUD■ 4 800 BAUD■ 9 600 BAUD■ 19 200 BAUD■ 38 400 BAUD■ 57 600 BAUD■ 115 200 BAUD
データ転送モード	RTU
データアクセス	各パラメータには、Modbus RS485 を介してアクセスできます。  Modbus レジスタ情報
システム統合	システム統合に関する情報。 <ul style="list-style-type: none">■ Modbus RS485 情報■ 機能コード■ レジスタ情報■ 応答時間■ Modbus データマップ

電源

端子の割当て

 端子の割当ては粘着ラベルに記載されています。

以下の端子の割当てを使用できます。

Modbus RS485 および電流出力 4~20 mA (アクティブ)

電源		出力 1				出力 2	
1 (+)	2 (-)	26 (+)	27 (-)	24 (+)	25 (-)	22 (B)	23 (A)
L/+	N/-	電流出力 4~20 mA (アクティブ)		-		Modbus RS485	

Modbus RS485 および電流出力 4~20 mA (パッシブ)

電源		出力 1				出力 2	
1 (+)	2 (-)	26 (+)	27 (-)	24 (+)	25 (-)	22 (B)	23 (A)
L/+	N/-	-		電流出力 4~20 mA (パッシブ)		Modbus RS485	

電源

「電源」のオーダーコード	端子電圧		周波数範囲
オプション D	DC 24 V	-20~+30 %	-
オプション E	AC 100~240 V	-15~+10 %	50/60 Hz、±5 Hz
オプション I	DC 24 V	-20~+30 %	-
	AC 100~240 V	-15~+10 %	50/60 Hz、±5 Hz
オプション M 非危険場所	DC 24 V	-20~+30 %	-
	AC 100~240 V	-15~+10 %	50/60 Hz、±5 Hz

消費電力

- 変換器：最大 10 W (有効電力)
- 電源投入時突入電流：最大 36 A (< 5 ms)、NAMUR 推奨 NE 21 に準拠

消費電流

- 最大 400 mA (24 V)
- 最大 200 mA (110 V、50/60 Hz ; 230 V、50/60 Hz)

電源故障時/停電時

- 積算計は測定された最後の有効値で停止します。
- 機器設定は変更されません。
- エラーメッセージ (総稼働時間を含む) が保存されます。

端子

スプリング端子

- より線およびスリーブ付きより線に最適
- 導体断面積 0.2~2.5 mm² (24~12 AWG)

電線管接続口

- ケーブルグラウンド : M20 × 1.5、ケーブル Ø6~12 mm (0.24~0.47 in)
- 電線管接続口用ネジ :
 - NPT ½"
 - G ½"、G ½" Ex d
 - M20

過電圧保護

電源電圧変動	→ 電源, 103
過電圧カテゴリ	過電圧カテゴリ II
短期的、一時的な過電圧	ケーブルと中性線間 : 最大 1200 V (最大 5 秒間)
長期的、一時的な過電圧	ケーブルと接地間は最大 500 V

ケーブル仕様

接続ケーブルの要件

電気の安全性

各国に適用される法規に準拠してください。

許容温度範囲

- 機器を設置する国に適用される設置ガイドラインを順守してください。
- ケーブルは、想定される最低温度/最高温度に適合する必要があります。

電源ケーブル（内部接地端子用の導体を含む）

- 標準的な電源ケーブルを使用できます。
- 各国に適用される法規に基づいて接地してください。

信号ケーブル

- Modbus RS485 :
EIA/TIA-485 規格に準拠したケーブルタイプ A をお勧めします。
- 電流出力 4~20 mA :
標準的な設置用ケーブル

接地ケーブルの要件

銅線 : 6 mm² (0.0093 in²) 以上

接続ケーブルの要件

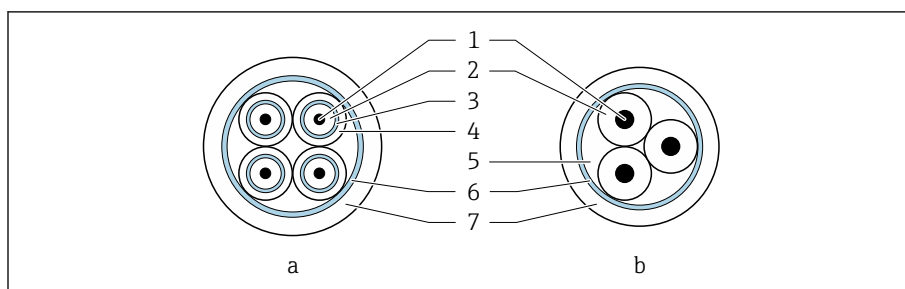

A0029151

図 8 ケーブル断面

- a 電極ケーブル
- b コイルケーブル
- 1 コア
- 2 コア絶縁材
- 3 コアシールド
- 4 コア被覆
- 5 コア補強材
- 6 ケーブルシールド
- 7 外部被覆

i 終端処理済みの接続ケーブル

保護等級 IP68 で使用する場合、以下の 2 つの接続ケーブルバージョンを Endress+Hauser にご注文いただけます。

- ケーブルがセンサに接続済み
- ユーザー側でケーブルを接続（端子接続部のシール用工具を含む）

i 外装接続ケーブル

追加の補強金属編組線付きの外装接続ケーブルを Endress+Hauser にご注文いただけます。外装接続ケーブルは、以下の場合に使用します。

- ケーブルを直接地中に敷設する場合
- げっ歯動物により損傷する恐れがある場合
- 保護等級 IP68 未満で機器を使用する場合

電極ケーブル

構成	3×0.38 mm ² (20 AWG)、共通編組銅線シールド (ø ~ 9.5 mm (0.37 in)) および個別シールドコア付き 空検知 (EPD) 機能を使用する場合： 4×0.38 mm ² (20 AWG)、共通編組銅線シールド (ø ~ 9.5 mm (0.37 in)) および個別シールドコア付き
導体抵抗	≤ 50 Ω/km (0.015 Ω/ft)
静電容量：コア/シールド	≤ 420 pF/m (128 pF/ft)
ケーブル長	測定物の導電率に応じて異なります：最大 200 m (656 ft)
ケーブル長（注文可能な）	5 m (15 ft)、10 m (30 ft)、20 m (60 ft)、または可変長：最大 200 m (656 ft) 保護ケーブル：可変長：最大 200 m (656 ft)
動作温度	-20 ~ +80 °C (-4 ~ +176 °F)

コイルケーブル

構成	3×0.38 mm ² (20 AWG)、共通編組銅線シールド (Ø ~ 9.5 mm (0.37 in)) および個別シールドコア付き
導体抵抗	≤ 37 Ω/km (0.011 Ω/ft)
静電容量：コア/シールド	≤ 120 pF/m (37 pF/ft)
ケーブル長	測定物の導電率に応じて異なります：最大 200 m (656 ft)
ケーブル長（注文可能な）	5 m (15 ft)、10 m (30 ft)、20 m (60 ft)、または可変長：最大 200 m (656 ft) 保護ケーブル：可変長：最大 200 m (656 ft)
動作温度	-20~+80 °C (-4~+176 °F)
ケーブル絶縁の試験電圧	≤ AC 1433 V rms 50/60 Hz または ≥ DC 2026 V

性能特性

基準動作条件

- ISO 20456:2017 に基づくエラーリミット
- 水、標準：+15～+45 °C (+59～+113 °F) ; 0.05～0.7 MPa (73～101 psi)
- データは校正プロトコルに示す通り
- ISO 17025 に準拠した認定校正装置に基づく精度

i 測定誤差を取得するには、Applicator サイジング用ツールを使用してください → サービス関連のアクセサリ, 181

最大測定誤差

o. r. = 読み値

基準動作条件下での誤差範囲

体積流量

±0.5 % o. r. ±1 mm/s (±0.04 in/s)

i 仕様の範囲内では電源電圧変動の影響なし

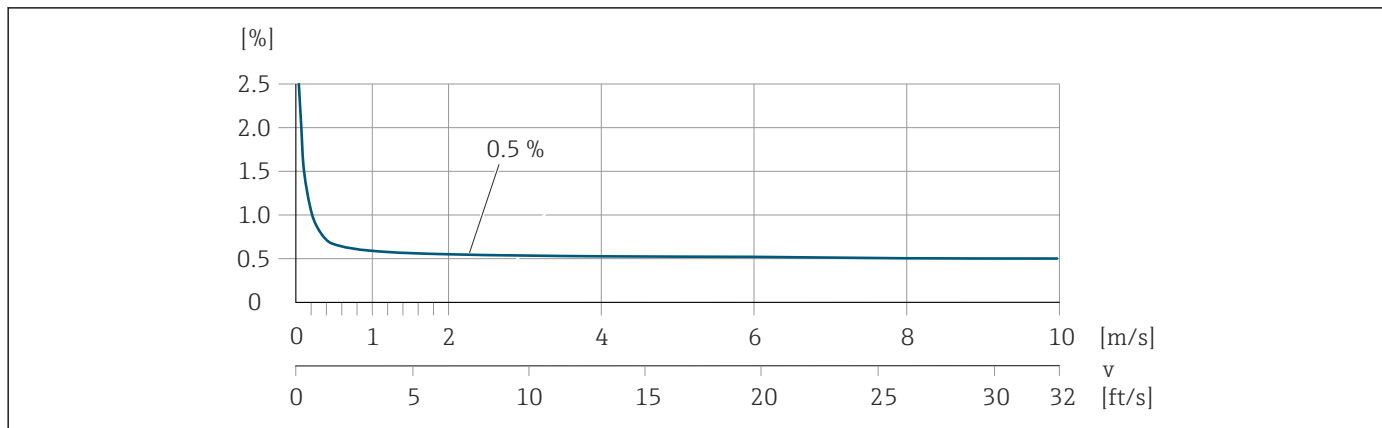

A0045827

導電率

最大測定誤差仕様なし

出力の精度

電流出力	±5 μA
パルス/周波数出力	最大 ±100 ppm o. r. (周囲温度範囲全体)

繰返し性

体積流量	最大 ±0.1 % o. r. ± 0.5 mm/s (0.02 in/s)
導電率	最大 ±5 % o. r. (5～100 000 μS/cm)

周囲温度の影響

電流出力	最大温度係数 $1 \mu\text{A}/^\circ\text{C}$
パルス/周波数出力	追加の影響なし。精度に反映されています。

環境

周囲温度範囲

変換器	-40~+60 °C (-40~+140 °F)
現場表示器	-20~+60 °C (-4~+140 °F) 温度が許容温度範囲外の場合、表示部の視認性が悪化する可能性があります。
センサ	<ul style="list-style-type: none"> ■ プロセス接続、炭素鋼：-10~+60 °C (+14~+140 °F) ■ プロセス接続、ステンレス：-40~+60 °C (-40~+140 °F)
ライニング	ライニングの許容温度範囲を超過しない、または下回らないようにしてください → 流体温度範囲 , 112。

 周囲温度と流体温度の依存関係 → **流体温度範囲**, 112

保管温度

保管温度は、変換器およびセンサの周囲温度範囲と同じです。

相対湿度

本機器は、相対湿度 5~95% の屋外および屋内での使用に適しています。

使用高さ

EN 61010-1 に準拠

- 過電圧保護なし：≤ 2 000 m
- 過電圧保護付き：> 2 000 m

雰囲気

IEC 60529 に準拠：プラスチックハウジングが特定の蒸気および空気の混合物に永続的にさらされた場合、ハウジングが損傷する可能性があります。

 詳細については、弊社営業所もしくは販売代理店にお問い合わせください。

保護等級

変換器	<ul style="list-style-type: none"> ■ IP66/67、Type 4X 容器、汚染度 4 に適合 ■ ハウジング開放時：IP20、Type 1 容器、汚染度 2 に適合 	
センサ	IP66/67、Type 4X 容器、汚染度 4 に適合	
センサ (オプション)		
「センサオプション」のオーダーコード、オプション CB、CC	IP68、Type 6P 容器 完全溶接、EN ISO 12944 C5-M および EN 60529 に準拠した保護塗装付き	機器の浸漬使用に対応、最大水深： <ul style="list-style-type: none"> ■ 3 m (10 ft)：永続使用 ■ 10 m (30 ft)：最大 48 時間

「センサオプション」のオーダーコード、 オプション CD、CE	IP68、Type 6P 容器 完全溶接、EN ISO 12944 Im2/Im3 および EN 60529 に準拠した保護塗装付き	埋設用途、浸漬使用、塩水での機器使用に対応、最大水深： <ul style="list-style-type: none"> ■ 3 m (10 ft)：永続使用 ■ 10 m (30 ft)：最大 48 時間 ■ 機器の浸漬使用に対応、最大水深：10 m (30 ft)：最大 48 時間 ■ 機器の埋設用途に対応
「センサオプション」のオーダーコード、 オプション CQ	IP68、Type 6P、一時防水	機器の一時的な非腐食性の浸漬使用に対応、最大水深： 3 m (10 ft)：最大 168 時間
「センサオプション」のオーダーコード、 オプション C3	IP66/67、Type 4X 容器 完全溶接、EN ISO 12944 C5-M に準拠した保護塗装付き	腐食性環境での使用に対応

耐振動性および耐衝撃性

一体型

正弦波振動 <ul style="list-style-type: none"> ■ IEC 60068-2-6 に準拠 ■ 1 軸あたり 20 サイクル 	2~8.4 Hz 8.4~2 000 Hz	3.5 mm ピーク 1 g ピーク
広帯域不規則振動 <ul style="list-style-type: none"> ■ IEC 60068-2-64 に準拠 ■ 1 軸あたり 120 分 	10~200 Hz 200~2 000 Hz	0.003 g ² /Hz 0.001 g ² /Hz (1.54 g rms)
正弦半波衝撃 <ul style="list-style-type: none"> ■ IEC 60068-2-27 に準拠 ■ 衝撃回数：各軸の正/負の両方向にそれぞれ 3 回 	6 ms 30 g	

耐衝撃性

乱暴な取扱いによる衝撃、IEC 60068-2-31 に準拠

分離型 (センサ)

正弦波振動 <ul style="list-style-type: none"> ■ IEC 60068-2-6 に準拠 ■ 1 軸あたり 20 サイクル 	2~8.4 Hz 8.4~2 000 Hz	7.5 mm ピーク 2 g ピーク
広帯域不規則振動 <ul style="list-style-type: none"> ■ IEC 60068-2-6 に準拠 ■ 1 軸あたり 120 分 	10~200 Hz 200~2 000 Hz	0.01 g ² /Hz 0.003 g ² /Hz (2.7 g rms)
正弦半波衝撃 <ul style="list-style-type: none"> ■ IEC 60068-2-6 に準拠 ■ 衝撃回数：正/負の各方向にそれぞれ 3 回 	6 ms 50 g	

耐衝撃性

乱暴な取扱いによる衝撃、IEC 60068-2-31 に準拠

電磁適合性 (EMC)

IEC/EN 61326 および NAMUR 推奨 NE 21 に準拠

 詳細については、適合宣言を参照してください。

プロセス

流体温度範囲

流体温度範囲はライニングに応じて異なります。

ハードラバー	0~+80 °C (+32~+176 °F)
ポリウレタン	-20~+50 °C (-4~+122 °F)
PTFE	<ul style="list-style-type: none"> ■ プロセス接続、炭素鋼：-10~+90 °C (+14~+194 °F) ■ プロセス接続、ステンレス：-20~+90 °C (-4~+194 °F)

導電率

最小導電率：

- 5 $\mu\text{S/cm}$ ：一般的な液体の場合
- 20 $\mu\text{S/cm}$ ：純水の場合

20 $\mu\text{S/cm}$ 未満の場合は、以下の基本条件を遵守してください。

- 値が 20 $\mu\text{S/cm}$ 未満の場合は、「機能」のオーダーコード 013、オプション D「高機能変換器」、および高い出力信号ダンピングを推奨します。
- 最大許容ケーブル長 L_{max} を遵守してください。この長さは、測定物の導電率に応じて決定します。
- オーダーコード 013「機能」、オプション A「標準変換器」、および空検知 (EPD) がオンの場合、最小導電率は 20 $\mu\text{S/cm}$ になります。
- オーダーコード 013「機能」、オプション A「標準変換器」(分離型) の場合： $L_{\text{max}} > 20 \text{ m}$ の場合は空検知を有効にしないでください。

i 分離型の場合は、最小導電率がケーブルの長さによっても異なることに注意してください。



図 9 許容される接続ケーブル長

色付き部分 = 許容範囲

L_{max} = 接続ケーブル長 [m] ([ft])

[$\mu\text{S/cm}$] = 測定物導電率

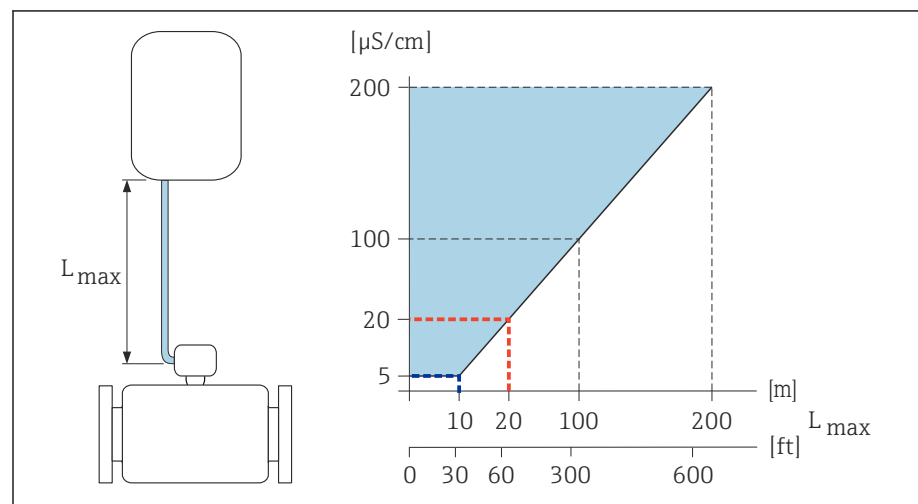
赤線 = オーダーコード 013「機能」、オプション A「標準変換器」

青線 = オーダーコード 013「機能」、オプション D「高機能変換器」

流量制限

センサの呼び口径は配管口径と流量制限で決まります。

i センサの呼び口径を小さくすると、流速が増加します。

2~3 m/s (6.56~9.84 ft/s)	最適な流速
$v < 2$ m/s (6.56 ft/s)	研磨性の高い測定物、例：陶土、石灰乳、鉍石スラリー
$v > 2$ m/s (6.56 ft/s)	付着物が発生する測定物、例：排水汚泥

圧力温度曲線

最大許容流体圧力は流体温度に応じて異なります。
データは機器のすべての受圧パーツに関連します。

EN 1092-1 準拠の固定フランジ

ステンレス (-20 °C (-4 °F))
炭素鋼 (-10 °C (14 °F))

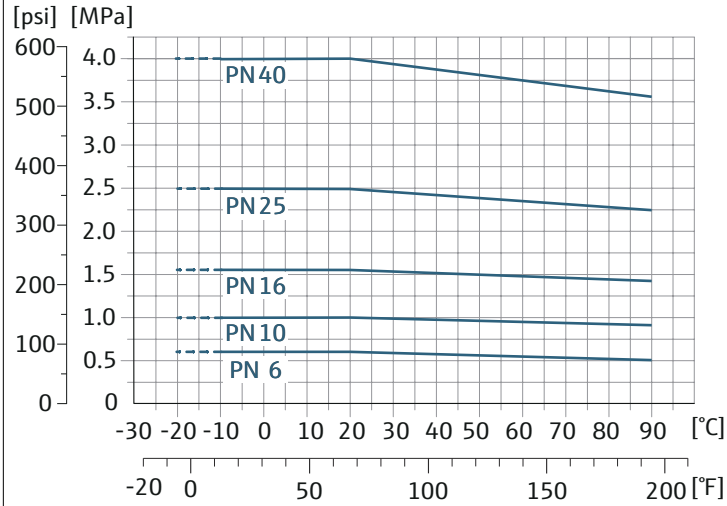

A0038122-JA

ASME B16.5 準拠の固定フランジ

ステンレス

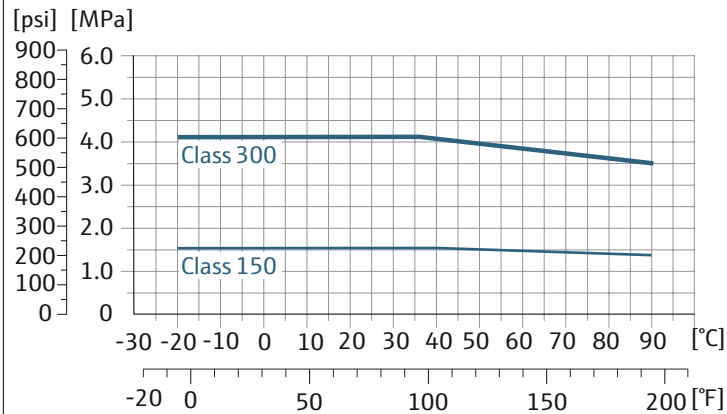

A0038123-JA

炭素鋼

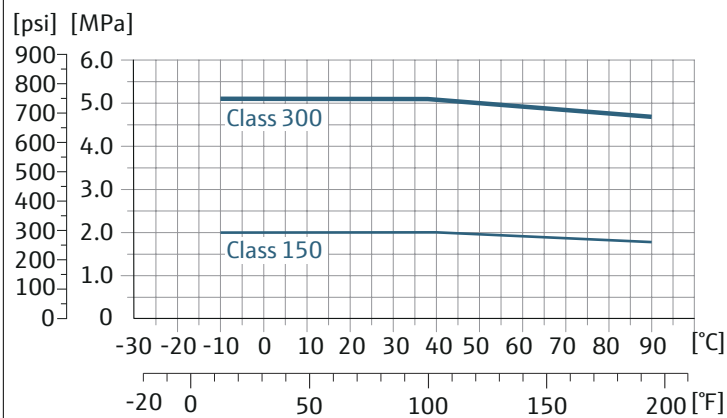

A0038121-JA

JIS B2220 準拠の固定フランジ

ステンレス (-20 °C (-4 °F))
 炭素鋼 (-10 °C (14 °F))

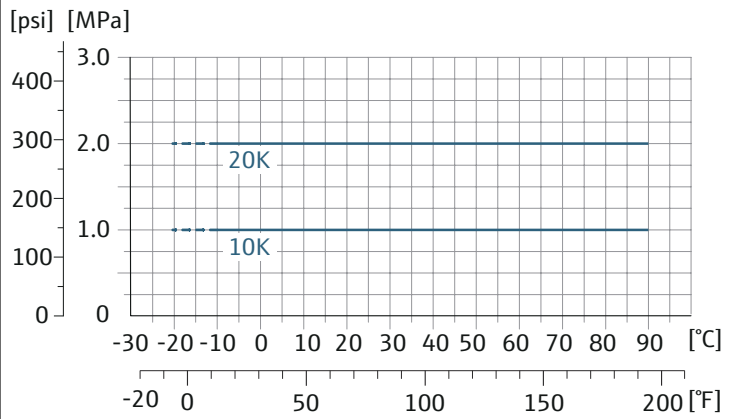

A0038124-JA

AWWA C207 準拠の固定フランジ

炭素鋼

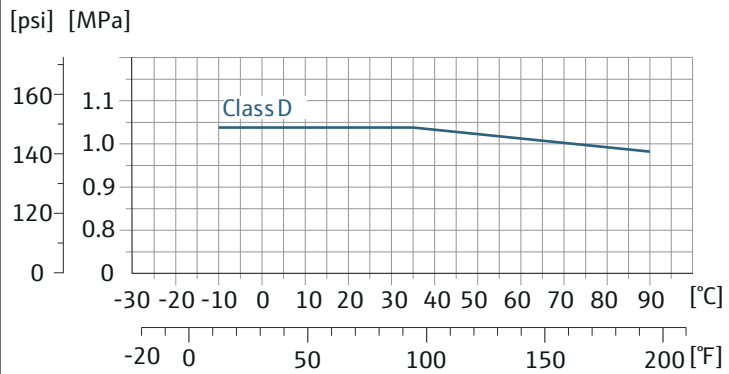

A0038126-JA

AS 2129 準拠の固定フランジ

炭素鋼

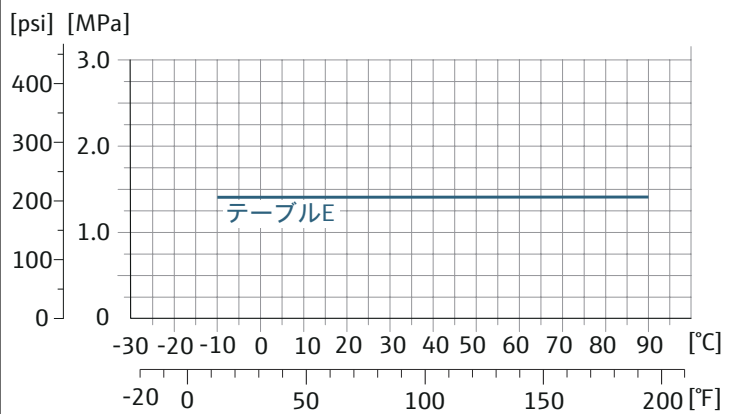

A0038127-JA

AS 4087 準拠の固定フランジ

炭素鋼

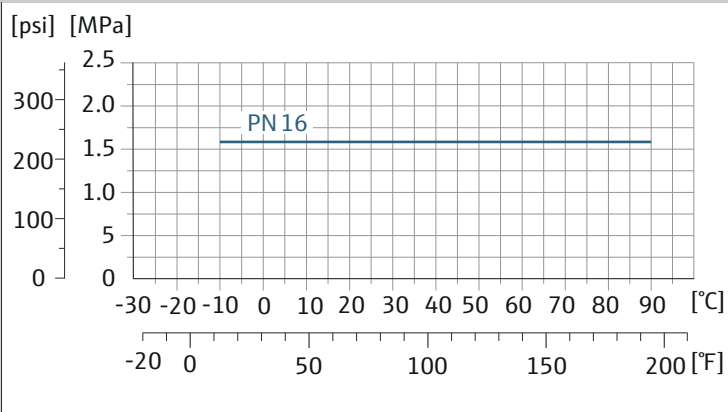

A0038128-JA

EN 1092-1 および ASME B16.5 準拠のラップジョイントフランジ/ラップジョイントフランジ、打ち抜き鋼板

ステンレス (-20 °C (-4 °F))
 炭素鋼 (-10 °C (14 °F))

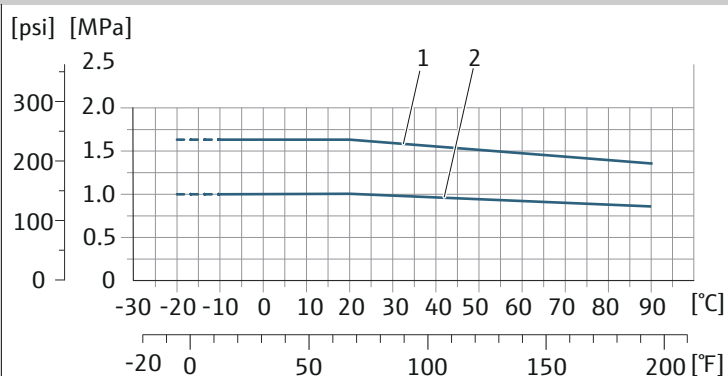

A0038129-JA

- 1 ラップジョイントフランジ PN16/Class150
- 2 ラップジョイントフランジ、打ち抜き鋼板 PN10、ラップジョイントフランジ PN10

耐圧力特性

絶対圧力のリミット値はライニングおよび流体温度に応じて異なります。

PTFE	呼び口径		絶対圧力 [mbar] ([psi])	
	[mm]	[in]	+25 °C (+77 °F)	+90 °C (+194 °F)
	25	1	0 (0)	0 (0)
	40	2	0 (0)	0 (0)
	50	2	0 (0)	0 (0)
	65	2 ½	0 (0)	40 (0.58)
	80	3	0 (0)	40 (0.58)
	100	4	0 (0)	135 (2.0)
	125	5	135 (2.0)	240 (3.5)
	150	6	135 (2.0)	240 (3.5)
	200	8	200 (2.9)	290 (4.2)
	250	10	330 (4.8)	400 (5.8)
	300	12	400 (5.8)	500 (7.3)

ハードラバー	+25 °C (+77 °F)	+50 °C (+122 °F)	+80 °C (+176 °F)
	0 (0)	0 (0)	0 (0)

ポリウレタン	+25 °C (+77 °F)	+50 °C (+122 °F)
	0 (0)	0 (0)

圧力損失

- 圧力損失なし：変換器を設置する配管と変換器の呼び口径が同じ場合
- アダプタを使用する場合の圧力損失に関する情報 → [アダプタ](#), 31

構造

質量

値はすべて標準圧力定格のフランジ付き機器のものです。
質量データは指針値です。圧力定格および設計に応じて、質量が記載値より小さくなる場合があります。

分離型変換器

- ポリカーボネート : 1.4 kg (3.1 lbs)
- アルミニウム : 2.4 kg (5.3 lbs)

分離型センサ

アルミニウムセンサ接続ハウジング : 下表を参照

質量 (SI 単位)

「設計」のオーダーコード、オプション D、E、H、I	呼び口径		EN (DIN)、AS、JIS		ASME (Class 150)
	[mm]	[in]	定格圧力	[kg]	[kg]
	25	1	PN 40	10	5
	32	-	PN 40	11	-
	40	1 ½	PN 40	12	7
	50	2	PN 40	13	9
	65	-	PN 16	13	-
	80	3	PN 16	15	14
	100	4	PN 16	18	19
	125	-	PN 16	25	-
	150	6	PN 16	31	33
	200	8	PN 10	52	52
	250	10	PN 10	81	90
	300	12	PN 10	95	129
	350	14	PN 6	106	172
	375	15	PN 6	121	-
	400	16	PN 6	121	203

「設計」のオーダーコード、オプション G、K	呼び口径		EN (DIN) (PN 6)	ASME (Class 150)、AWWA (Class D)
	[mm]	[in]	[kg]	[kg]
	450	18	161	255
	500	20	156	285
	600	24	208	405
	700	28	304	400
	-	30	-	460
	800	32	357	550
	900	36	485	800
	1000	40	589	900
	-	42	-	1100

「設計」のオーダーコード、オプション G、K	呼び口径		EN (DIN) (PN 6)	ASME (Class 150)、 AWWA (Class D)
	[mm]	[in]	[kg]	[kg]
	1200	48	850	1400
	-	54	850	2200
	1400	-	1300	-
	-	60	-	2700
	1600	-	1845	-
	-	66	-	3700
	1800	72	2357	4100
	-	78	2929	4600
	2000	-	2929	-

「設計」のオーダーコード、オプション F、J	呼び口径		EN (DIN) (PN16)	AS (PN 16)	ASME (Class 150)、 AWWA (Class D)
	[mm]	[in]	[kg]	[kg]	[kg]
	450	18	142	138	191
	500	20	182	186	228
	600	24	227	266	302
	700	28	291	369	266
	-	30	-	447	318
	800	32	353	524	383
	900	36	444	704	470
	1000	40	566	785	587
	-	42	-	-	670
	1200	48	843	1229	901
	-	54	-	-	1273
	1400	-	1204	-	-
	-	60	-	-	1594
	1600	-	1845	-	-
	-	66	-	-	2131
	1800	72	2357	-	2568
	-	78	2929	-	3113
	2000	-	2929	-	3113
	-	84	-	-	3755
	2200	-	3422	-	-
	-	90	-	-	4797
	2400	-	4094	-	-

質量 (US 単位)

値はすべて標準圧力定格のフランジ付き機器のものです。
質量データは指針値です。圧力定格および設計に応じて、質量が記載値より小さくなる場合があります。

分離型変換器

- ポリカーボネート : 3.1 lb
- アルミニウム : 5.3 lb

分離型センサ

アルミニウムセンサ接続ハウジング : 下表を参照

「設計」のオーダーコード、オプション D、E、H、I	呼び口径		ASME (Class 150)
	[mm]	[in]	[lb]
	25	1	11
	32	-	-
	40	1 ½	15
	50	2	20
	65	-	-
	80	3	31
	100	4	42
	125	-	-
	150	6	73
	200	8	115
	250	10	198
	300	12	284
	350	14	379
	375	15	-
	400	16	448

「設計」のオーダーコード、オプション F、J	呼び口径		ASME (Class 150)、AWWA (Class D)
	[mm]	[in]	[lb]
	450	18	421
	500	20	503
	600	24	666
	700	28	587
	-	30	701
	800	32	845
	900	36	1036
	1000	40	1294
	-	42	1477
	1200	48	1987
	-	54	2807
	1400	-	-
	-	60	3515
	1600	-	-
	-	66	4699

「設計」のオーダーコード、オプション F、J	呼び口径		ASME (Class 150)、AWWA (Class D)
	[mm]	[in]	[lb]
	1800	72	5 662
	-	78	6 864
	2000	-	6 864
	-	84	8 280
	2200	-	-
	-	90	10 577
	2400	-	-

「設計」のオーダーコード、オプション G、K	呼び口径		ASME (Class 150)、AWWA (Class D)
	[mm]	[in]	[lb]
	450	18	562
	500	20	628
	600	24	893
	700	28	882
	-	30	1 014
	800	32	1 213
	900	36	1 764
	1000	40	1 984
	-	42	2 426
	1200	48	3 087
	-	54	4 851
	1400	-	-
	-	60	5 954
	1600	-	-
	-	66	8 158
	1800	72	9 040
	-	78	10 143
	2000	-	-

測定配管の仕様

呼び口径		圧力定格				測定配管内径					
[mm]	[in]	EN (DIN)	ASME AWWA	AS 2129 AS 4087	JIS	ハードラバー		ポリウレタン		PTFE	
						[mm]	[in]	[mm]	[in]	[mm]	[in]
25	1	PN 40	Class 150	-	20K	-	-	24	0.94	25	0.98
32	-	PN 40	-	-	20K	-	-	32	1.26	34	1.34
40	1 ½	PN 40	Class 150	-	20K	-	-	38	1.50	40	1.57
50	2	PN 40	Class 150	テーブル E, PN 16	10K	50	1.97	50	1.97	52	2.05
65	-	PN 16	-	-	10K	66	2.60	66	2.60	68	2.68
80	3	PN 16	Class 150	テーブル E, PN 16	10K	79	3.11	79	3.11	80	3.15
100	4	PN 16	Class 150	テーブル E, PN 16	10K	102	4.02	102	4.02	104	4.09
125	-	PN 16	-	-	10K	127	5.00	127	5.00	130	5.12
150	6	PN 16	Class 150	テーブル E, PN 16	10K	156	6.14	156	6.14	156	6.14
200	8	PN 10	Class 150	テーブル E, PN 16	10K	204	8.03	204	8.03	202	7.95
250	10	PN 10	Class 150	テーブル E, PN 16	10K	258	10.2	258	10.2	256	10.08
300	12	PN 10	Class 150	テーブル E, PN 16	10K	309	12.2	309	12.2	306	12.05
350	14	PN 6	Class 150	テーブル E, PN 16	10K	337	13.3	342	13.5	-	-
375	15	-	-	PN 16	10K	389	15.3	-	-	-	-
400	16	PN 6	Class 150	テーブル E, PN 16	10K	387	15.2	392	15.4	-	-
450	18	PN 6	Class 150	-	10K	436	17.1	437	17.2	-	-
500	20	PN 6	Class 150	テーブル E, PN 16	10K	487	19.1	492	19.4	-	-
600	24	PN 6	Class 150	テーブル E, PN 16	10K	589	23.0	594	23.4	-	-
700	28	PN 6	Class D	テーブル E, PN 16	10K	688	27.1	692	27.2	-	-
750	30	-	Class D	テーブル E, PN 16	10K	737	29.1	742	29.2	-	-
800	32	PN 6	Class D	テーブル E, PN 16	-	788	31.0	794	31.3	-	-
900	36	PN 6	Class D	テーブル E, PN 16	-	889	35.0	891	35.1	-	-
1000	40	PN 6	Class D	テーブル E, PN 16	-	991	39.0	994	39.1	-	-
-	42	-	Class D	-	-	1043	41.1	1043	41.1	-	-
1200	48	PN 6	Class D	テーブル E, PN 16	-	1191	46.9	1197	47.1	-	-
-	54	-	Class D	-	-	1339	52.7	-	-	-	-
1400	-	PN 6	-	-	-	1402	55.2	-	-	-	-
-	60	-	Class D	-	-	1492	58.7	-	-	-	-

呼び口径		圧力定格				測定配管内径					
		EN (DIN)	ASME AWWA	AS 2129 AS 4087	JIS	ハードラバー		ポリウレタン		PTFE	
[mm]	[in]					[mm]	[in]	[mm]	[in]	[mm]	[in]
1600	-	PN 6	-	-	-	1600	63.0	-	-	-	-
-	66	-	Class D	-	-	1638	64.5	-	-	-	-
1800	72	PN 6	-	-	-	1786	70.3	-	-	-	-
-	78	-	Class D	-	-	1989	78.3	-	-	-	-
2000	-	PN 6	-	-	-	1989	78.3	-	-	-	-
-	84	-	Class D	-	-	2099	84.0	-	-	-	-
2200	-	PN 6	-	-	-	2194	87.8	-	-	-	-
-	90	-	Class D	-	-	2246	89.8	-	-	-	-
2400	-	PN 6	-	-	-	2391	94.1	-	-	-	-

材質

変換器ハウジング

「ハウジング」のオーダーコード	<ul style="list-style-type: none"> ■ オプション A : アルミニウム、AlSi10Mg、コーティング ■ オプション M : ポリカーボネート
ウィンドウ材質	<ul style="list-style-type: none"> ■ 「ハウジング」のオーダーコード、オプション A : ガラス ■ 「ハウジング」のオーダーコード、オプション M : ポリカーボネート

センサ接続ハウジング

- アルミニウム、AlSi10Mg、コーティング
- ポリカーボネート (「センサオプション」のオーダーコード、オプション CB、CC、CD、CE、CF、CQ、C3 と組み合わせて使用する場合)

ケーブルグランドおよび電線管接続口

ケーブルグランド M20×1.5	プラスチック
電線管接続口用アダプタ (雌ねじ G ½" または NPT ½")	ニッケルめっき真ちゅう

分離型用接続ケーブル

- 電極ケーブルとコイルケーブル :
- 銅シールド付き PVC ケーブル
 - 強化ケーブル : 銅シールドおよび追加銅線編組ジャケット付き PVC ケーブル

センサハウジング

呼び口径 25~300 (1~12")	<ul style="list-style-type: none"> ■ アルミニウム製ハーフシェルハウジング : アルミニウム、AlSi10Mg、コーティング ■ 完全溶接の保護塗装付き炭素鋼製ハウジング
呼び口径 350~3000 (14~120")	完全溶接の保護塗装付き炭素鋼製ハウジング

計測チューブ

呼び口径 25~600 (1~24")	ステンレス : 1.4301、1.4306、SUS 304 相当、SUS 304L 相当
呼び口径 700~3000 (28~120")	ステンレス : 1.4301、SUS 304 相当

ライニング

呼び口径 25~300 (1~12")	PTFE
呼び口径 25~1200 (1~48")	ポリウレタン
呼び口径 50~3000 (2~120")	ハードラバー

電極

- ステンレス : 1.4435 (SUS 316L 相当)
- アロイ C22、2.4602 (UNS N06022)

シール

DIN EN 1514-1、Form IBC に準拠

プロセス接続	
EN 1092-1 (DIN 2501)	<p>i 炭素鋼製フランジ：</p> <ul style="list-style-type: none"> ■ 呼び口径 ≤ 300 mm (12")：アルミ/亜鉛の保護コーティングまたは保護塗装付き ■ 呼び口径 ≥ 350 mm (14")：保護塗装付き <p>i すべての炭素鋼ラップジョイントフランジには、溶融亜鉛めっき仕上げが施されます。</p> <p>固定フランジ</p> <ul style="list-style-type: none"> ■ 炭素鋼： <ul style="list-style-type: none"> ■ 呼び口径 ≤ 300 mm：S235JRG2、S235JR+N、P245GH、A105、E250C ■ 呼び口径 350～3000 mm：P245GH、S235JRG2、A105、E250C ■ 呼び口径 350～600 mm：P245GH、S235JRG2、A105、E250C ■ ステンレス： <ul style="list-style-type: none"> ■ 呼び口径 ≤ 300 mm：1.4404、1.4571、SUS F316L 相当 ■ 呼び口径 350～600 mm：1.4571、SUS F316L 相当、1.4404 ■ 呼び口径 700～1000 mm：1.4404、SUS F316L 相当 <p>ラップジョイントフランジ</p> <ul style="list-style-type: none"> ■ 炭素鋼：呼び口径 ≤ 300 mm：S235JRG2、A105、E250C ■ ステンレス：呼び口径 ≤ 300 mm：1.4306、1.4404、1.4571、SUS F316L 相当 <p>ラップジョイントフランジ、打ち抜き鋼板</p> <ul style="list-style-type: none"> ■ 炭素鋼：呼び口径 ≤ 300 mm：S235JRG2、S235JR+AR または 1.0038 相当 ■ ステンレス：呼び口径 ≤ 300 mm：1.4301、SUS 304 相当
ASME B16.5	<ul style="list-style-type: none"> ■ 炭素鋼：A105 ■ ステンレス：SUS F316L 相当
JIS B2220	<ul style="list-style-type: none"> ■ 炭素鋼：A105、A350 LF2 ■ ステンレス：SUS F316L 相当
AWWA C207	炭素鋼：A105、P265GH、A181 Class 70、E250C、S275JR
AS 2129	炭素鋼：A105、E250C、P235GH、P265GH、S235JRG2
AS 4087	炭素鋼：A105、P265GH、S275JR
アクセサリ	
保護カバー	ステンレス 1.4404 (SUS 316L 相当)
配管取付セット	ステンレス 1.4301 (SUS 304 相当)
壁面取付キット	ステンレス 1.4301 (SUS 304 相当)
アースリング	15～1200 mm (½～48 in) <ul style="list-style-type: none"> ■ ステンレス 1.4435 (SUS 316L 相当) ■ アロイ C22、2.4602 (UNS N06022)

組合せ電極

標準電極：

- 測定電極
- 基準電極
- 空検知電極

プロセス接続

- EN 1092-1 (DIN 2501)
- ASME B16.5
- JIS B2220

- AS 2129 Table E
- AS 4087 PN 16
- AWWA C207 Class D

表面粗さ

データはすべて接液部のものです。

電極 : 1.4435 (SUS 316L 相当) ; アロイ C22、2.4602 (UNS N06022) ; タンタル : < 0.5 μm (19.7 μin)

現場表示器

操作コンセプト

操作方法	<ul style="list-style-type: none"> ■ 現場表示器のタッチスクリーンを使用した操作 ■ SmartBlue アプリを使用した操作
メニュー構造	<p>ユーザー固有の作業に最適な、オペレータに配慮したメニュー構造：</p> <ul style="list-style-type: none"> ■ 診断 ■ アプリケーション ■ システム ■ ガイダンス ■ 言語
設定	<ul style="list-style-type: none"> ■ ガイドメニューを使用した設定（設定 ウィザード） ■ ガイドメニュー：パラメータごとに対話形式のヘルプ機能を搭載
信頼性の高い操作	<ul style="list-style-type: none"> ■ 現地の言語による操作 ■ 機器と SmartBlue アプリで操作指針を統一 ■ 書き込み保護 ■ 電子モジュールの交換時に、T-DAT バックアップ用機器メモリを使用して設定が転送されます。機器メモリにはプロセスデータ、機器データ、イベントログなどが格納されています。再設定は不要です。
診断動作	<p>効率的な診断動作により測定の実安定性が向上：</p> <ul style="list-style-type: none"> ■ 現場表示器と SmartBlue アプリにトラブルシューティング対策を表示できます。 ■ さまざまなシミュレーションオプション ■ 発生したイベントのログが記録されます。

操作オプション

現場表示器	 <p>表示部：</p> <ul style="list-style-type: none"> ■ LCD タッチスクリーン ■ 画面の向きに応じた現場表示器の自動表示調整 ■ 測定変数とステータス変数の表示形式の設定 <p>操作部：</p> <ul style="list-style-type: none"> ■ タッチスクリーン ■ 危険場所でも現場表示器にアクセスできます。
SmartBlue アプリ	<ul style="list-style-type: none"> ■ SmartBlue アプリを使用して、機器を稼働し操作できます。 ■ Bluetooth が使用されます。 ■ ドライバを別途用意する必要はありません。 ■ モバイルハンドヘルドターミナル、タブレット端末、スマートフォンで使用できます。 ■ アクセスが困難な場所や危険場所に配置された機器に迅速かつ安全にアクセスする場合に最適 ■ 機器から 20 m (65.6 ft) の範囲内で使用できます。 ■ 暗号化された安全なデータ伝送 ■ 設定時やメンテナンス時のデータ損失なし ■ 診断情報およびプロセス情報をリアルタイムで表示

A0042957

操作ツール

操作ツール	操作部	インターフェイス	追加情報
DeviceCare SFE100	<ul style="list-style-type: none"> ノートパソコン PC Microsoft Windows システム搭載のタブレット端末 	<ul style="list-style-type: none"> CDI サービスインターフェイス フィールドバスプロトコル 	イノベーションカタログ IN01047S
FieldCare SFE500	<ul style="list-style-type: none"> ノートパソコン PC Microsoft Windows システム搭載のタブレット端末 	<ul style="list-style-type: none"> CDI サービスインターフェイス フィールドバスプロトコル 	取扱説明書 BA00027S および BA00059S
SmartBlue アプリ	<ul style="list-style-type: none"> iOS 搭載機器 : iOS9.0 以上 Android 搭載機器 : Android 4.4 KitKat 以上 	Bluetooth	Endress+Hauser 製 SmartBlue アプリ : <ul style="list-style-type: none"> Google Play ストア (Android) iTunes Apple Store (iOS 機器)

認証と認定

非防爆認定

- cCSAus
- EAC
- UK
- KC

欧州圧力機器指令

- CRN
- PED Cat. II/III

飲用水認定

- ACS
- KTW/W270
- NSF 61
- WRAS BS 6920

医薬品適合性

- FDA
- USP クラス VI
- TSE/BSE 適正証明

無線認証

本機器は、無線認証を取得しています。

その他の認定

VDS (定置式消火システム用)

その他の基準およびガイドライン

- IEC/EN 60529
ハウジング保護等級 (IP コード)
- IEC/EN 60068-2-6
環境影響：試験手順 - 試験 Fc：振動 (正弦波)
- IEC/EN 60068-2-31
環境影響：試験手順 - 試験 Ec：乱暴な取扱いによる衝撃、主に機器用
- IEC/EN 61010-1
測定、制御、実験用電気機器の安全要件 - 一般要求事項
- CAN/CSA-C22.2 No. 61010-1-12
測定、制御、実験用電気機器の安全要件 - 第 1 部 一般要求事項
- IEC/EN 61326
クラス A 要件に準拠した放射。電磁適合性 (EMC 要件)
- ANSI/ISA-61010-1 (82.02.01)
測定、制御、実験用電気機器の安全要件 - 第 1 部 一般要求事項
- NAMUR NE 21
工業用プロセスおよび試験機器の電磁適合性 (EMC)
- NAMUR NE 32
マイクロプロセッサ付きフィールド機器および制御機器の停電時のデータ保持
- NAMUR NE 43
アナログ出力信号を有するデジタル変換器の故障情報信号レベルの標準化
- NAMUR NE 53
デジタル電子モジュールを搭載したフィールド機器と信号処理機器のソフトウェア
- NAMUR NE 105
フィールド機器用エンジニアリングツールにフィールドバス機器を統合するための仕様
- NAMUR NE 107
フィールド機器の自己監視および診断
- NAMUR NE 131
標準アプリケーション用フィールド機器の要件
- ETSI EN 300 328
2.4 GHz 帯の無線機器用ガイドライン
- EN 301489
電磁適合性および無線スペクトル事項 (ERM)

アプリケーションパッケージ

用途

機器の機能を拡張するために、各種のアプリケーションパッケージが用意されています。これらのパッケージは、安全要件や特定のアプリケーション要件を満たすために必要となる場合があります。

アプリケーションパッケージは、Endress+Hauser 社に機器と一緒に注文するか、または後から追加注文できます。オーダーコードの詳細については、お近くの弊社営業所もしくは販売代理店にお問い合わせいただくか、あるいは弊社ウェブサイトの製品ページをご覧ください (www.endress.com)。

Heartbeat 検証 + モニタリング

Heartbeat 検証

可用性は製品構成に応じて異なります。

DIN ISO 9001:2008 7.6 a) 章「監視および測定機器の制御」に準拠する、トレーサビリティが確保された検証のための要件を満たします。

- プロセスを中断せずに設置された状態での機能試験
- 必要に応じて、トレーサビリティが確保された検証が可能（レポートを含む）
- 現場操作またはその他の操作インターフェイスを使用した簡単な試験プロセス
- 製造者仕様の枠内で試験範囲が広く、明確な測定点の評価（合格/不合格）
- 事業者のリスク評価に応じた校正間隔の延長

Heartbeat モニタリング

可用性は製品構成に応じて異なります。

Heartbeat モニタリングでは、予防保全またはプロセス分析のために測定原理固有のデータを外部状態監視システムに継続的に供給します。このデータにより、事業者は以下のことが可能になります。

- 時間とともに測定機能に及ぼすプロセスの影響（例：腐食、摩耗、付着物）について、これらのデータとその他の情報を使用して、結論を導き出す。
- 適切なサービスのスケジュールを立てる。
- プロセスまたは製品の品質（例：気泡）を監視する。

14 寸法 (SI 単位)

一体型	132
呼び口径 25~300 mm (1~12")	132
呼び口径 350~900 mm (14~36")	134
呼び口径 1000~3000 mm (40~120")	136
分離型	139
分離型変換器	139
センサ接続ハウジング	139
呼び口径 25~300 mm (1~12") アルミニウム製ハーフシェルハウジング	140
呼び口径 25~300 mm (1~12") 完全溶接ハウジング	141
呼び口径 350~900 mm (14~36")	142
呼び口径 1000~3000 mm (40~120")	143
固定フランジ	144
EN 1092-1 (DIN 2501 / DIN 2512N) : PN 10 準拠のフランジ	144
EN 1092-1 (DIN 2501 / DIN 2512N) : PN 16 準拠のフランジ	145
EN 1092-1 (DIN 2501 / DIN 2512N) : PN 25 に準拠したフランジ	146
EN 1092-1 (DIN 2501 / DIN 2512N) : PN 40 に準拠したフランジ	147
ASME B16.5、Class 150 準拠のフランジ	148
ASME B16.5、Class 300 準拠のフランジ	149
JIS B2220、10K に準拠したフランジ	150
JIS B2220、20K に準拠したフランジ	151
AWWA、Class D に準拠したフランジ	152
AS 2129、Tab. E	153
AS 4087、PN 16 に準拠したフランジ	154
ラップジョイントフランジ	155
EN 1092-1 (DIN 2501 / DIN 2512N) : PN 10 に準拠したラップジョイントフランジ	155
EN 1092-1 (DIN 2501 / DIN 2512N) : PN 16 に準拠したラップジョイントフランジ	156
ASME B16.5、Class 150 準拠のラップジョイントフランジ	157
ラップジョイントフランジ、打ち抜き鋼板	158
EN 1092-1 (DIN 2501 / DIN 2512N) : PN 10 に準拠したラップジョイントフランジ、打ち抜き鋼板	158
アクセサリ	159
保護カバー	159
フランジ用アースリング	159

一体型

呼び口径 25~300 mm (1~12")

「ハウジング」のオーダーコード、オプション A「一体型、アルミニウム、コーティング」

アルミニウム製ハーフシェルセンサハウジング

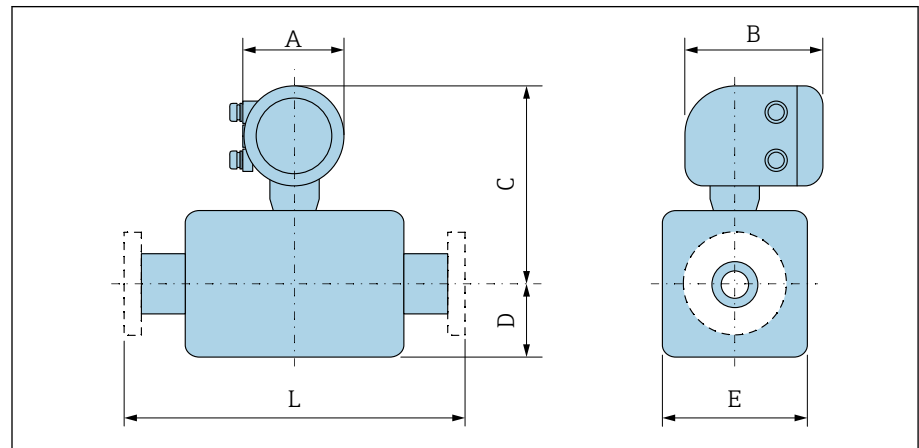

A0042708

呼び口径		A ¹⁾ [mm]	B [mm]	「設計」のオーダーコード オプション D、E、H、I			L ³⁾ [mm]
[mm]	[in]			C ²⁾ [mm]	D ²⁾ [mm]	E ²⁾ [mm]	
25	1	139	178	258	84	120	200
32	-	139	178	258	84	120	200
40	1 ½	139	178	258	84	120	200
50	2	139	178	258	84	120	200
65	-	139	178	283	109	180	200
80	3	139	178	283	109	180	200
100	4	139	178	283	109	180	250
125	-	139	178	323	150	260	250
150	6	139	178	323	150	260	300
200	8	139	178	348	180	324	350
250	10	139	178	373	205	400	450
300	12	139	178	398	230	460	500

- 1) 使用する電線管接続口に応じて異なります：値は最大 + 30 mm
- 2) 基準値：定格圧力、構成、注文オプションに応じて異なります。
- 3) 設置全長はプロセス接続に依存しません。設置長さは DVGW (ドイツガス/水道技術科学協会) に準拠します。

「ハウジング」のオーダーコード、オプション M 「一体型、ポリカーボネート」

アルミニウム製ハーフシェルセンサハウジング

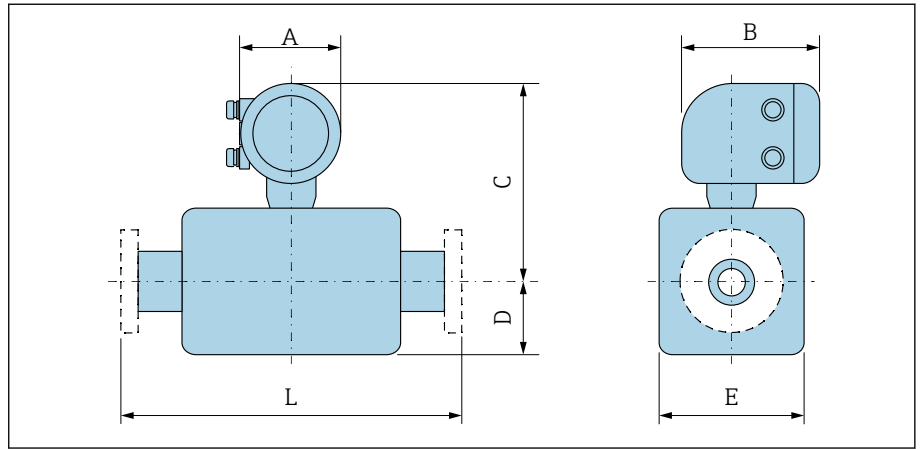

A0042708

呼び口径		「設計」のオーダーコード オプション D、E、H、I					
[mm]	[in]	A ¹⁾ [mm]	B [mm]	C ²⁾ [mm]	D ²⁾ [mm]	E ²⁾ [mm]	L ³⁾ [mm]
25	1	132	172	255	84	120	200
32	-	132	172	255	84	120	200
40	1½	132	172	255	84	120	200
50	2	132	172	255	84	120	200
65	-	132	172	280	109	180	200
80	3	132	172	280	109	180	200
100	4	132	172	280	109	180	250
125	-	132	172	320	150	260	250
150	6	132	172	320	150	260	300
200	8	132	172	345	180	324	350
250	10	132	172	370	205	400	450
300	12	132	172	395	230	460	500

- 1) 使用する電線管接続口に応じて異なります：値は最大 +30 mm
- 2) 基準値：定格圧力、構成、注文オプションに応じて異なります。
- 3) 設置全長はプロセス接続に依存しません。設置長さは DVGW (ドイツガス/水道技術科学協会) に準拠します。

呼び口径 350~900 mm (14~36")

「ハウジング」のオーダーコード、オプション A「一体型、アルミニウム、コーティング」

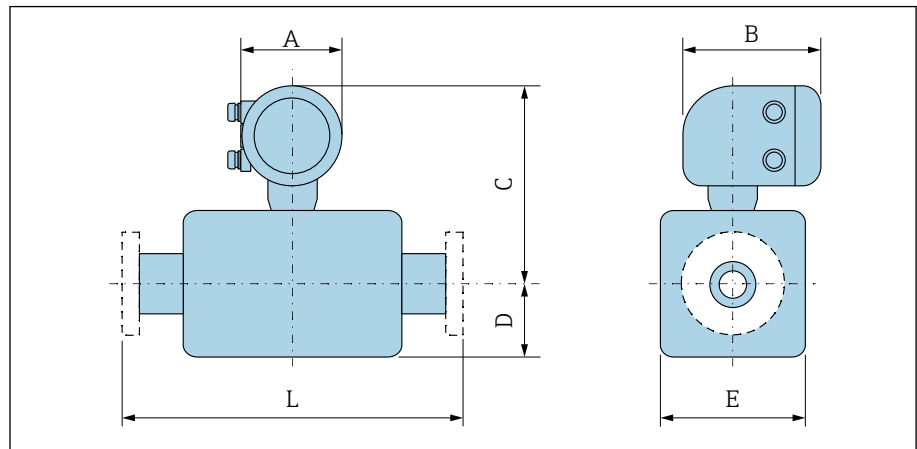

A0042708

呼び口径		「設計」のオーダーコード									L ³⁾ [mm]	
		A ¹⁾ [mm]	B [mm]	オプション E、F			オプション G					
[mm]	[in]			C ²⁾ [mm]	D ²⁾ [mm]	E ²⁾ [mm]	C ²⁾ [mm]	D ²⁾ [mm]	E ²⁾ [mm]			
350	14	139	178	457	245	490	-	-	-		550	
375	15	139	178	483	271	542	-	-	-		600	
400	16	139	178	483	271	542	-	-	-		600	
450	18	139	178	465	299	598	508	333	666	600 ⁴⁾	650 ⁵⁾	
500	20	139	178	490	324	648	534	359	717	600 ⁴⁾	650 ⁵⁾	
600	24	139	178	540	365	730	586	411	821	600 ⁴⁾	780 ⁵⁾	
700	28	139	178	601	430	860	688	512	1024	700 ⁴⁾	910 ⁵⁾	
750	30	139	178	639	467	934	688	512	1024	750 ⁴⁾	975 ⁵⁾	
800	32	139	178	658	486	972	709	534	1065	800 ⁴⁾	1040 ⁵⁾	
900	36	139	178	708	536	1072	786	610	1218	900 ⁴⁾	1170 ⁵⁾	

- 1) 使用する電線管接続口に応じて異なります：値は最大 + 30 mm
- 2) 基準値：定格圧力、構成、注文オプションに応じて異なります。
- 3) 設置全長はプロセス接続に依存しません。設置長さは DVGW (ドイツガス/水道技術科学協会) に準拠します。
- 4) 「設計」のオーダーコード、オプション F「固定フランジ、短い面間」
- 5) 「設計」のオーダーコード、オプション G「固定フランジ、長い面間」

「ハウジング」のオーダーコード、オプション M 「一体型、ポリカーボネート」

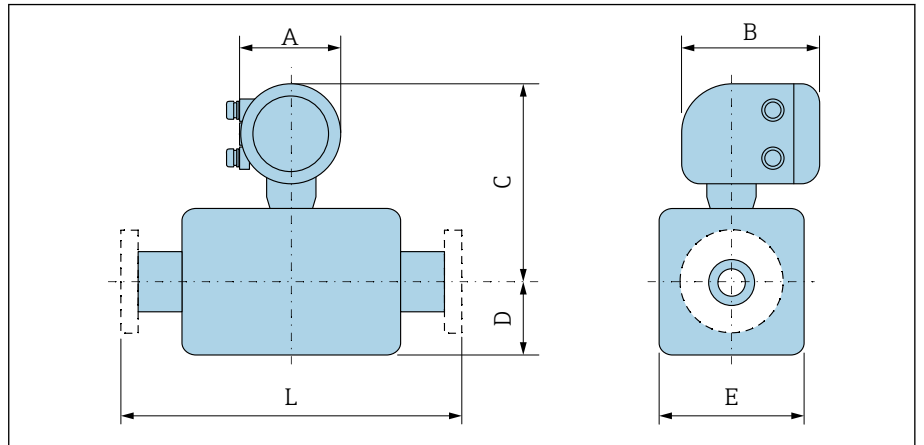

A0042708

呼び口径		「設計」のオーダーコード									L ³⁾ [mm]	
		A ¹⁾ [mm]	B [mm]	オプション E、F			オプション G					
[mm]	[in]			C ²⁾ [mm]	D ²⁾ [mm]	E ²⁾ [mm]	C ²⁾ [mm]	D ²⁾ [mm]	E ²⁾ [mm]			
350	14	132	172	454	245	490	-	-	-		550	
375	15	132	172	480	271	542	-	-	-		600	
400	16	132	172	480	271	542	-	-	-		600	
450	18	132	172	462	299	598	505	333	666	600 ⁴⁾	650 ⁵⁾	
500	20	132	172	487	324	648	531	359	717	600 ⁴⁾	650 ⁵⁾	
600	24	132	172	537	365	730	583	411	821	600 ⁴⁾	780 ⁵⁾	
700	28	132	172	598	430	860	685	512	1024	700 ⁴⁾	910 ⁵⁾	
750	30	132	172	636	467	934	685	512	1024	750 ⁴⁾	975 ⁵⁾	
800	32	132	172	655	486	972	706	534	1065	800 ⁴⁾	1040 ⁵⁾	
900	36	132	172	705	536	1072	783	610	1218	900 ⁴⁾	1170 ⁵⁾	

- 1) 使用する電線管接続口に応じて異なります：値は最大 + 30 mm
- 2) 基準値：定格圧力、構成、注文オプションに応じて異なります。
- 3) 設置全長はプロセス接続に依存しません。設置長さは DVGW (ドイツガス/水道技術科学協会) に準拠します。
- 4) 「設計」のオーダーコード、オプション F 「固定フランジ、短い面間」
- 5) 「設計」のオーダーコード、オプション G 「固定フランジ、長い面間」

呼び口径 1000~3000 mm (40~120")

「ハウジング」のオーダーコード、オプションA「一体型、アルミニウム、コーティング」

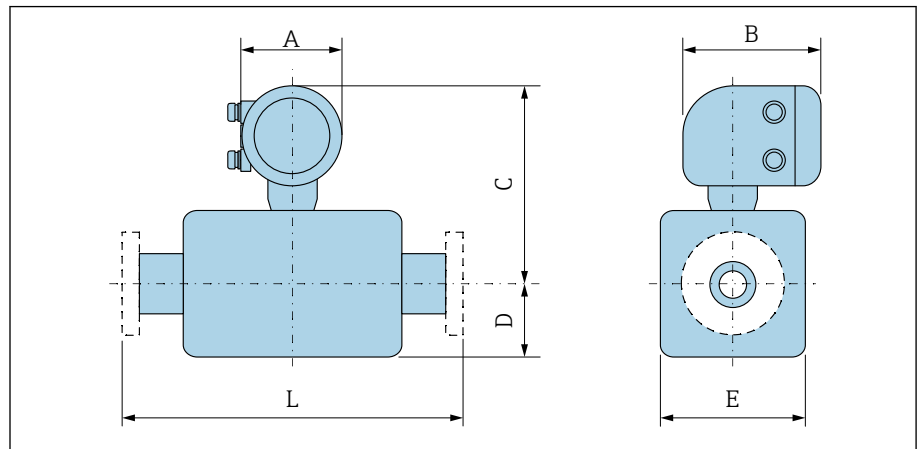

A0042708

呼び口径		A ¹⁾	B	C ²⁾	D ²⁾	E ²⁾	L ³⁾	
[mm]	[in]	[mm]	[mm]	[mm]	[mm]	[mm]	[mm]	
1000	40	139	178	759	582	1164	1000 ⁴⁾	1300 ⁵⁾
-	42	139	178	795	618	1236	1050 ⁴⁾	1365 ⁵⁾
1200	48	139	178	873	696	1392	1200 ⁴⁾	1560 ⁵⁾
-	54	139	178	986	809	1617	1350 ⁴⁾	1755 ⁵⁾
1400	-	139	178	986	809	1617	1400 ⁴⁾	1820 ⁵⁾
-	60	139	178	1086	909	1817	1500 ⁴⁾	1950 ⁵⁾
1600	-	139	178	1086	909	1817	1600 ⁴⁾	2080 ⁵⁾
-	66	139	178	1137	960	1919	1650 ⁴⁾	2145 ⁵⁾
1800	72	139	178	1193	1016	2032	1800 ⁴⁾	2340 ⁵⁾
-	78	139	178	1305	1127	2254	2000 ⁴⁾	2600 ⁵⁾
2000	-	139	178	1305	1127	2254	2000 ⁴⁾	2600 ⁵⁾
-	84	139	178	1405	1227	2454	2150 ⁴⁾	
2200	-	139	178	1405	1227	2454	2200 ⁴⁾	
-	90	139	178	1510	1227	2664	2300 ⁴⁾	
2400	-	139	178	1510	1332	2664	2400 ⁴⁾	
-	96	139	178	1609	1431	2861	2450 ⁴⁾	
-	102	139	178	1694	1516	3032	2600 ⁴⁾	
2600	-	139	178	1620	1442	2883	2600 ⁴⁾	
-	108	139	178	1781	1602	3204	2750 ⁴⁾	
2800	-	139	178	1725	1547	3093	2800 ⁴⁾	
-	114	139	178	1866	1688	3375	2900 ⁴⁾	

呼び口径		A ¹⁾	B	C ²⁾	D ²⁾	E ²⁾	L ³⁾
[mm]	[in]	[mm]	[mm]	[mm]	[mm]	[mm]	[mm]
3000	-	139	178	1825	1647	3293	3000 ⁴⁾
-	120	139	178	1952	1774	3547	3050 ⁴⁾

- 1) 使用する電線管接続口に応じて異なります：値は最大 + 30 mm
- 2) 基準値：定格圧力、構成、注文オプションに応じて異なります。
- 3) 設置全長はプロセス接続に依存しません。設置長さは DVGW (ドイツガス/水道技術科学協会) に準拠します。
- 4) 「設計」のオーダーコード、オプション F 「固定フランジ、短い面間」
- 5) 「設計」のオーダーコード、オプション G 「固定フランジ、長い面間」

「ハウジング」のオーダーコード、オプション M 「一体型、ポリカーボネート」

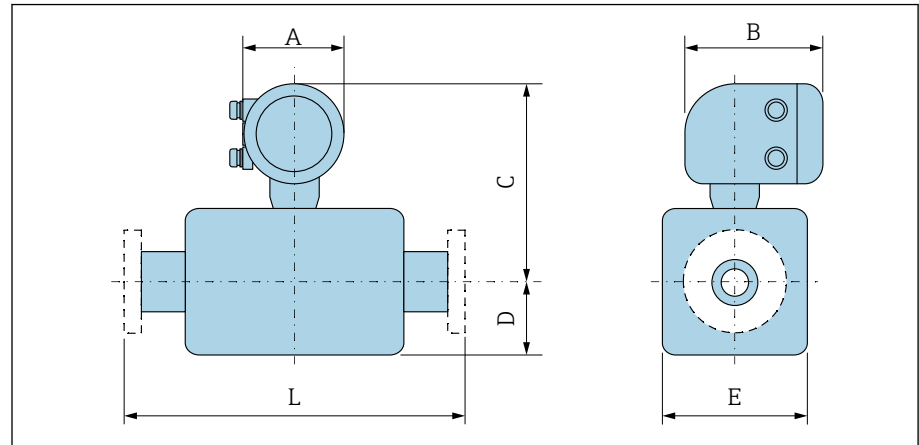

A0042708

呼び口径		A ¹⁾	B	C ²⁾	D ²⁾	E ²⁾	L ³⁾	
[mm]	[in]	[mm]	[mm]	[mm]	[mm]	[mm]	[mm]	
1000	40	132	172	756	582	1164	1000 ⁴⁾	1300 ⁵⁾
-	42	132	172	792	618	1236	1050 ⁴⁾	1365 ⁵⁾
1200	48	132	172	870	696	1392	1200 ⁴⁾	1560 ⁵⁾
-	54	132	172	983	809	1617	1350 ⁴⁾	1755 ⁵⁾
1400	-	132	172	983	809	1617	1400 ⁴⁾	1820 ⁵⁾
-	60	132	172	1083	909	1817	1500 ⁴⁾	1950 ⁵⁾
1600	-	132	172	1083	909	1817	1600 ⁴⁾	2080 ⁵⁾
-	66	132	172	1134	960	1919	1650	2145 ⁵⁾
1800	72	132	172	1190	1016	2032	1800 ⁴⁾	2340 ⁵⁾
-	78	132	172	1302	1127	2254	2000 ⁴⁾	2600 ⁵⁾
2000	-	132	172	1302	1127	2254	2000 ⁴⁾	2600 ⁵⁾
-	84	132	172	1402	1227	2454	2150 ⁴⁾	
2200	-	132	172	1402	1227	2454	2200 ⁴⁾	
-	90	132	172	1507	1227	2664	2300 ⁴⁾	
2400	-	132	172	1507	1332	2664	2400 ⁴⁾	
-	96	132	172	1606	1431	2861	2450 ⁴⁾	
-	102	132	172	1691	1516	3032	2600 ⁴⁾	
2600	-	132	172	1617	1442	2883	2600 ⁴⁾	
-	108	132	172	1778	1602	3204	2750 ⁴⁾	
2800	-	132	172	1722	1547	3093	2800 ⁴⁾	
-	114	132	172	1863	1688	3375	2900 ⁴⁾	
3000	-	132	172	1822	1647	3293	3000 ⁴⁾	
-	120	132	172	1949	1774	3547	3050 ⁴⁾	

1) 使用する電線管接続口に応じて異なります：値は最大 + 30 mm

2) 基準値：定格圧力、構成、注文オプションに応じて異なります。

3) 設置全長はプロセス接続に依存しません。設置長さは DVGW (ドイツガス/水道技術科学協会) に準拠します。

4) 「設計」のオーダーコード、オプション F 「固定フランジ、短い面間」

5) 「設計」のオーダーコード、オプション G 「固定フランジ、長い面間」

分離型

分離型変換器

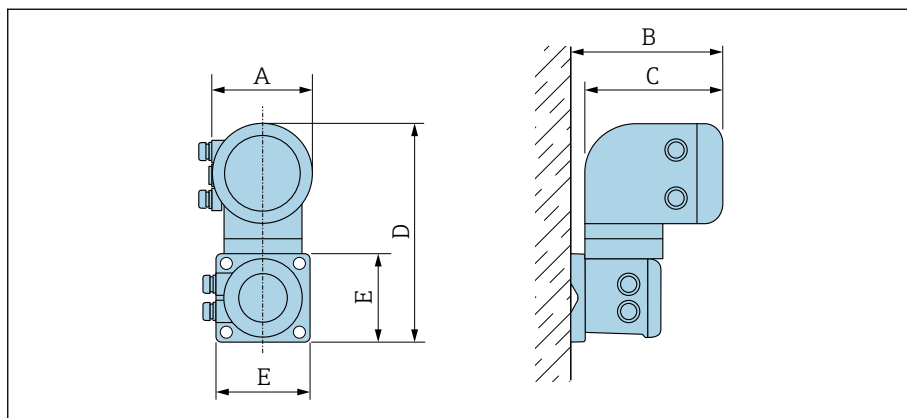

A0042715

「ハウジング」のオーダーコード	A ¹⁾ [mm]	B [mm]	C [mm]	D [mm]	E [mm]
オプション N 「分離型、ポリカーボネート」	132	187	172	307	130
オプション P 「分離型、アルミニウム、コーティング」	139	185	178	309	130

1) 使用する電線管接続口に応じて異なります：値は最大 + 30 mm

センサ接続ハウジング

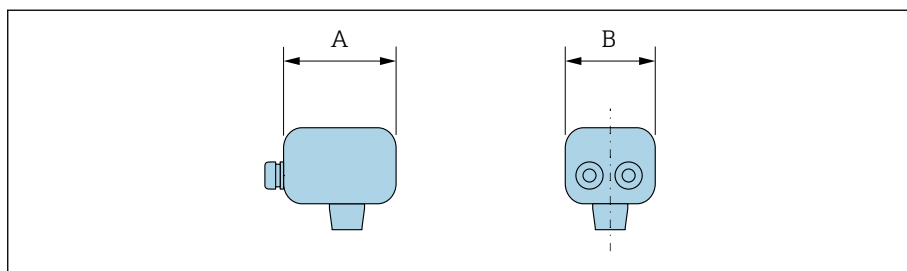

A0042716

ハウジング材質：	A ¹⁾ [mm]	B [mm]
ポリカーボネートプラスチック ²⁾	113	112
アルミニウム、コーティング	148	136

- 1) 使用する電線管接続口に応じて異なります：値は最大 + 30 mm
 2) 「センサオプション」のオーダーコード、オプション CB、CC、CD、CE、C3 と組み合わせて使用する場合

呼び口径 25～300 mm (1～12") アルミニウム製ハーフシェルハウジング

アルミニウム製ハーフシェルセンサハウジング

センサ接続ハウジング：アルミニウム、AlSi10Mg、コーティング

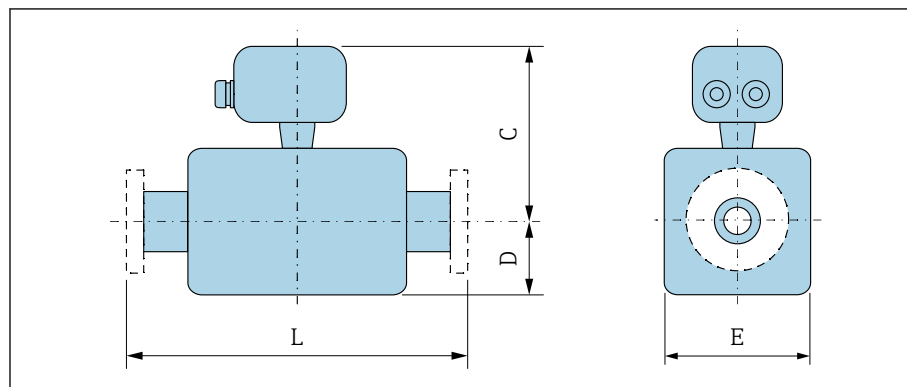

A0041519

呼び口径		「設計」のオーダーコード オプション D、E、H、I			
[mm]	[in]	C ¹⁾ [mm]	D [mm]	E [mm]	L ²⁾ [mm]
25	1	197	84	120	200
32	–	197	84	120	200
40	1 ½	197	84	120	200
50	2	197	84	120	200
65	–	222	109	180	200
80	3	222	109	180	200
100	4	222	109	180	250
125	–	262	150	260	250
150	6	262	150	260	300
200	8	287	180	324	350
250	10	312	205	400	450
300	12	337	230	460	500

1) 基準値：定格圧力、構成、注文オプションに応じて異なります。

2) 設置全長はプロセス接続に依存しません。設置長さは DVGW (ドイツガス/水道技術科学協会) に準拠します。

呼び口径 25～300 mm (1～12") 完全溶接ハウジング

炭素鋼製完全溶接センサハウジング：

「センサオプション」のオーダーコード、オプション CB、CC、CD、CE、C3

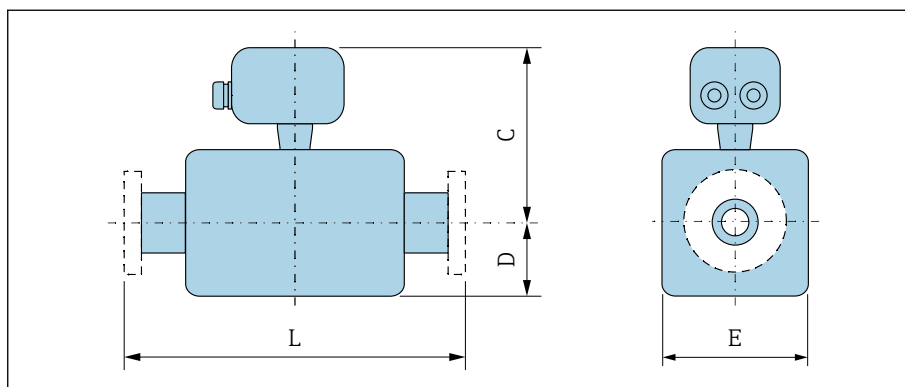

A0041519

呼び口径		「設計」のオーダーコード オプション A、E			
[mm]	[in]	C ¹⁾ [mm]	D ¹⁾ [mm]	E ¹⁾ [mm]	L ²⁾ [mm]
25	1	189	70	140	200
32	-	189	70	140	200
40	1 ½	189	70	140	200
50	2	189	70	140	200
65	-	202	82	165	200
80	3	207	87	175	200
100	4	219	100	200	250
125	-	232	113	226	250
150	6	254	134	269	300
200	8	279	160	320	350
250	10	313	193	387	450
300	12	338	218	437	500

1) 基準値：定格圧力、構成、注文オプションに応じて異なります。

2) 設置全長はプロセス接続に依存しません。設置長さは DVGW (ドイツガス/水道技術科学協会) に準拠します。

呼び口径 350~900 mm (14~36")

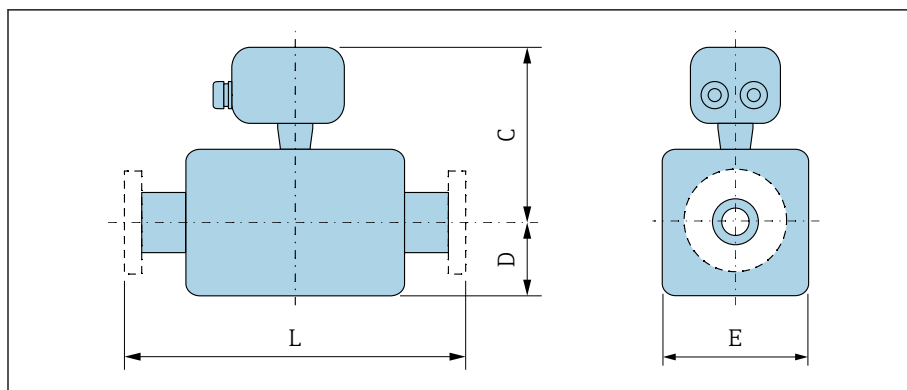

A0041519

呼び口径		「設計」のオーダーコード							L ²⁾ [mm]	
		オプション E、F			オプション G					
[mm]	[in]	C ¹⁾ [mm]	D ¹⁾ [mm]	E ¹⁾ [mm]	C ¹⁾ [mm]	D ¹⁾ [mm]	E ¹⁾ [mm]			
350	14	395	245	490	-	-	-	550		
375	15	421	271	542	-	-	-	600		
400	16	421	271	542	-	-	-	600		
450	18	403	299	598	446	333	666	600 ³⁾	650 ⁴⁾	
500	20	428	324	648	472	359	717	600 ³⁾	650 ⁴⁾	
600	24	478	365	730	524	411	821	600 ³⁾	780 ⁴⁾	
700	28	539	430	860	626	512	1024	700 ³⁾	910 ⁴⁾	
750	30	577	467	934	626	512	1024	750 ³⁾	975 ⁴⁾	
800	32	596	486	972	647	534	1065	800 ³⁾	1040 ⁴⁾	
900	36	646	536	1072	724	610	1218	900 ³⁾	1170 ⁴⁾	

1) 基準値：定格圧力、構成、注文オプションに応じて異なります。

2) 設置全長はプロセス接続に依存しません。設置長さは DVGW (ドイツガス/水道技術科学協会) に準拠します。

3) 「設計」のオーダーコード、オプション F「固定フランジ、短い面間」

4) 「設計」のオーダーコード、オプション G「固定フランジ、長い面間」

呼び口径 1000~3000 mm (40~120")

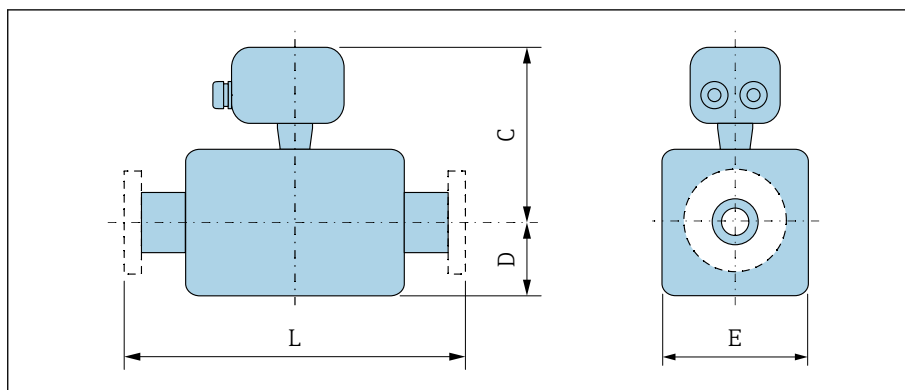

A0041519

呼び口径		C ¹⁾	D ¹⁾	E ¹⁾	L ²⁾	
[mm]	[in]	[mm]	[mm]	[mm]	[mm]	
1000	40	698	582	1164	1000 ³⁾	1300 ⁴⁾
-	42	734	618	1236	1050 ³⁾	1365 ⁴⁾
1200	48	812	696	1392	1200 ³⁾	1560 ⁴⁾
-	54	925	809	1617	1350 ³⁾	1755 ⁴⁾
1400	-	925	809	1617	1400 ³⁾	1820 ⁴⁾
-	60	1025	909	1817	1500 ³⁾	1950 ⁴⁾
1600	-	1025	909	1817	1600 ³⁾	2080 ⁴⁾
-	66	1076	960	1919	1650 ³⁾	2145 ⁴⁾
1800	72	1132	1016	2032	1800 ³⁾	2340 ⁴⁾
-	78	1244	1127	2254	2000 ³⁾	2600 ⁴⁾
2000	-	1244	1127	2254	2000 ³⁾	2600 ⁴⁾
-	84	1344	1227	2454	2150 ³⁾	
2200	-	1344	1227	2454	2200 ³⁾	
-	90	1449	1227	2664	2300 ³⁾	
2400	-	1449	1332	2664	2400 ³⁾	
-	96	1548	1431	2861	2450 ³⁾	
-	102	1633	1516	3032	2600 ³⁾	
2600	-	1559	1442	2883	2600 ³⁾	
-	108	1720	1602	3204	2750 ³⁾	
2800	-	1664	1547	3093	2800 ³⁾	
-	114	1805	1688	3375	2900 ³⁾	
3000	-	1764	1647	3293	3000 ³⁾	
-	120	1891	1774	3547	3050 ³⁾	

1) 基準値：定格圧力、構成、注文オプションに応じて異なります。

2) 設置全長はプロセス接続に依存しません。設置長さは DVGW (ドイツガス/水道技術科学協会) に準拠します。

3) 「設計」のオーダーコード、オプション F 「固定フランジ、短い面間」

4) 「設計」のオーダーコード、オプション G 「固定フランジ、長い面間」

固定フランジ

EN 1092-1 (DIN 2501 / DIN 2512N) : PN 10 準拠のフランジ

- 炭素鋼 : 「プロセス接続」のオーダーコード、オプション D2K
- ステンレス : 「プロセス接続」のオーダーコード、オプション D2S

表面粗さ : EN 1092-1 Form B1 (DIN 2526 Form C)、Ra 6.3~12.5 μm

E : 内径はライニングに応じて異なります → 122。

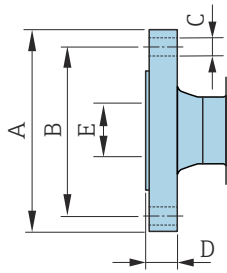

A0041915

呼び口径 [mm]	A [mm]	B [mm]	C [mm]	D [mm]
200	340	295	8 × Ø22	26
250	395	350	12 × Ø22	28
300	445	400	12 × Ø22	28
350	505	460	16 × Ø22	26
400	565	515	16 × Ø26	26
450	615	565	20 × Ø26	26
500	670	620	20 × Ø26	28
600	780	725	20 × Ø30	30
700	895	840	24 × Ø30	35
800	1015	950	24 × Ø33	38
900	1115	1050	28 × Ø33	38
1000	1230	1160	28 × Ø36	44
1200	1455	1380	32 × Ø39	55
1400	1675	1590	36 × Ø42	65
1600	1915	1820	40 × Ø48	75
1800	2115	2020	44 × Ø48	85
2000	2325	2230	48 × Ø48	90
2200	2550	2440	52 × Ø56	100
2400	2760	2650	56 × Ø56	110
2600	2960	2850	60 × Ø56	110
2800	3180	3070	64 × Ø56	124
3000	3405	3290	68 × Ø62	132

EN 1092-1 (DIN 2501 / DIN 2512N) : PN 16 準拠のフランジ

- 炭素鋼 : 「プロセス接続」のオーダーコード、オプション D3K
- ステンレス : 「プロセス接続」のオーダーコード、オプション D3S

表面粗さ : EN 1092-1 Form B1 (DIN 2526 Form C)、Ra 6.3~12.5 μm

E : 内径はライニングに応じて異なります → 122。

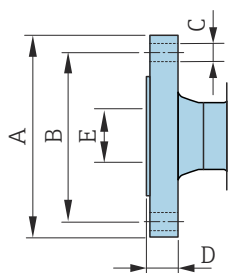

A0041915

呼び口径 [mm]	A [mm]	B [mm]	C [mm]	D [mm]
65	185	145	8 × Ø18	20
80	200	160	8 × Ø18	20
100	220	180	8 × Ø18	22
125	250	210	8 × Ø18	24
150	285	240	8 × Ø22	24
200	340	295	12 × Ø22	26
250	405	355	12 × Ø26	32
300	460	410	12 × Ø26	32
350	520	470	16 × Ø26	30
400	580	525	16 × Ø30	32
450	640	585	20 × Ø30	34
500	715	650	20 × Ø33	36
600	840	770	20 × Ø36	40
700	910	840	24 × Ø36	40
800	1025	950	24 × Ø39	41
900	1125	1050	28 × Ø39	48
1000	1255	1170	28 × Ø42	59
1200	1485	1390	32 × Ø48	78
1400	1685	1590	36 × Ø48	84
1600	1930	1820	40 × Ø56	102
1800	2130	2020	44 × Ø56	110
2000	2345	2230	48 × Ø62	124

EN 1092-1 (DIN 2501 / DIN 2512N) : PN 25 に準拠したフランジ

- 炭素鋼 : 「プロセス接続」のオーダーコード、オプション D4K
- ステンレス : 「プロセス接続」のオーダーコード、オプション D4S

表面粗さ : EN 1092-1 Form B1 (DIN 2526 Form C)、Ra 6.3~12.5 μm

E : 内径はライニングに応じて異なります → 122。

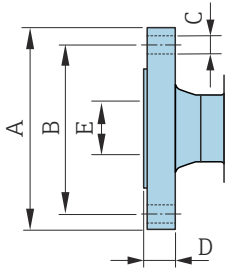

A0041915

呼び口径 [mm]	A [mm]	B [mm]	C [mm]	D [mm]
200	360	310	12 × Ø26	32
250	425	370	12 × Ø30	36
300	485	430	16 × Ø30	40
350	555	490	16 × Ø33	38
400	620	550	16 × Ø36	40
450	670	600	20 × Ø36	46
500	730	660	20 × Ø36	48
600	845	770	20 × Ø39	48
700	960	875	24 × Ø42	50
800	1085	990	24 × Ø48	53
900	1185	1090	28 × Ø48	57
1000	1320	1210	28 × Ø56	63

EN 1092-1 (DIN 2501 / DIN 2512N) : PN 40 に準拠したフランジ

- 炭素鋼 : 「プロセス接続」のオーダーコード、オプション D5K
- ステンレス : 「プロセス接続」のオーダーコード、オプション D5S

表面粗さ : EN 1092-1 Form B1 (DIN 2526 Form C)、Ra 6.3~12.5 μm

E : 内径はライニングに応じて異なります → 122。

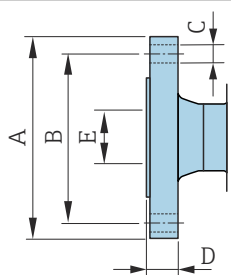

A0041915

呼び口径 [mm]	A [mm]	B [mm]	C [mm]	D [mm]
25	115	85	4 × Ø14	16
32	140	100	4 × Ø18	18
40	150	110	4 × Ø18	18
50	165	125	4 × Ø18	20
65	185	145	8 × Ø18	24
80	200	160	8 × Ø18	26
100	235	190	8 × Ø22	26
125	270	220	8 × Ø26	28
150	300	250	8 × Ø26	30

ASME B16.5、Class 150 準拠のフランジ

- 炭素鋼：「プロセス接続」のオーダーコード、オプション A1K
- ステンレス：「プロセス接続」のオーダーコード、オプション A1S

表面粗さ：Ra 6.3~12.5 μm

E：内径はライニングに応じて異なります → 図 122。

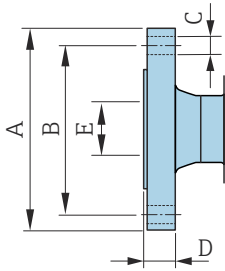

A0041915

呼び口径 [mm]	A [mm]	B [mm]	C [mm]	D [mm]
25	108	79.2	4 × Ø16	12.6
40	127	98.6	4 × Ø16	15.9
50	152.4	120.7	4 × Ø19.1	17.5
80	190.5	152.4	4 × Ø19.1	22.3
100	228.6	190.5	8 × Ø19.1	22.3
150	279.4	241.3	8 × Ø22.4	23.8
200	342.9	298.5	8 × Ø22.4	26.8
250	406.4	362	12 × Ø25.4	29.6
300	482.6	431.8	12 × Ø25.4	30.2
350	535	476.3	12 × Ø28.6	35.4
400	595	539.8	16 × Ø28.6	37
450	635	577.9	16 × Ø31.8	40.1
500	700	635	20 × Ø31.8	43.3
600	815	749.3	20 × Ø34.9	48.1

ASME B16.5、Class 300 準拠のフランジ

- 炭素鋼：「プロセス接続」のオーダーコード、オプション A2K
- ステンレス：「プロセス接続」のオーダーコード、オプション A2S

表面粗さ：Ra 6.3～12.5 μm

E：内径はライニングに応じて異なります → 図 122。

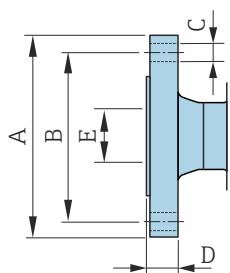

A0041915

呼び口径 [mm]	A [mm]	B [mm]	C [mm]	D [mm]
25	123.9	88.9	4 × Ø19.1	15.9
40	155.4	114.3	4 × Ø22.4	19
50	165.1	127	8 × Ø19.1	20.8
80	209.6	168.1	8 × Ø22.4	26.8
100	254	200.2	8 × Ø22.4	30.2
150	317.5	269.7	12 × Ø22.4	35

JIS B2220、10K に準拠したフランジ

- 炭素鋼：「プロセス接続」のオーダーコード、オプション N3K
- ステンレス：「プロセス接続」のオーダーコード、オプション N3S

表面粗さ：Ra 6.3~12.5 μm

E：内径はライニングに応じて異なります → 図 122。

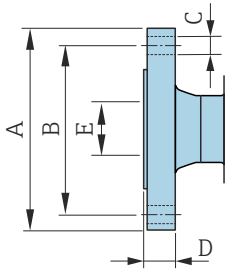

A0041915

呼び口径 [mm]	A [mm]	B [mm]	C [mm]	D [mm]
50	155	120	4 × Ø19	16
65	175	140	4 × Ø19	18
80	185	150	8 × Ø19	18
100	210	175	8 × Ø19	18
125	250	210	8 × Ø23	20
150	280	240	8 × Ø23	22
200	330	290	12 × Ø23	22
250	400	355	12 × Ø25	24
300	445	400	16 × Ø25	24

JIS B2220、20K に準拠したフランジ

- 炭素鋼：「プロセス接続」のオーダーコード、オプション N4K
- ステンレス：「プロセス接続」のオーダーコード、オプション N4S

表面粗さ：Ra 6.3～12.5 μm

E：内径はライニングに応じて異なります → 図 122。

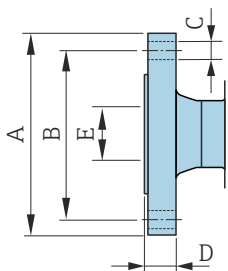

A0041915

呼び口径 [mm]	A [mm]	B [mm]	C [mm]	D [mm]
25	125	90	4 × Ø19	16
32	135	100	4 × Ø19	18
40	140	105	4 × Ø19	18
50	155	120	8 × Ø19	18
65	175	140	8 × Ø19	20
80	200	160	8 × Ø23	22
100	225	185	8 × Ø23	24
125	270	225	8 × Ø25	26
150	305	260	12 × Ø25	28
200	350	305	12 × Ø25	30
250	430	380	12 × Ø27	34
300	480	430	16 × Ø27	36

AWWA、Class D に準拠したフランジ

「プロセス接続」のオーダーコード、オプション W1K

表面粗さ : Ra 6.3~12.5 μm

E : 内径はライニングに応じて異なります → 図 122。

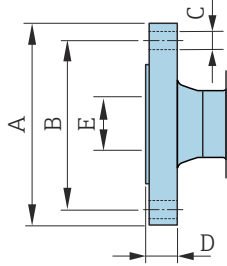

A0041915

	呼び口径		A	B	C	D
	[mm]	[in]	[mm]	[mm]	[mm]	[mm]
	700	28	927	863.6	28 × Ø35	33.4
	750	30	984	914.4	28 × Ø35	35
	800	32	1060	977.9	28 × Ø42	38.1
	900	36	1168	1085.9	32 × Ø42	41.3
	1000	40	1289	1200.2	36 × Ø42	41.3
	-	42	1346	1257.3	36 × Ø42	44.5
	1200	48	1511	1422.4	44 × Ø42	47.7
	-	54	1683	1593.9	44 × Ø48	54
	-	60	1855	1759	52 × Ø48	57.2
	-	66	2032	1930.4	52 × Ø48	63.5
	1800	72	2197	2095.5	60 × Ø48	66.7
	-	78	2362	2260.6	64 × Ø54	69.9
	-	84	2535	2425.7	64 × Ø54	73.1
	-	90	2705	2717.8	68 × Ø60	76.2
	-	96	2877	2755.9	68 × Ø60.3	82.55
	-	102	3048	2908.3	68 × Ø66.7	82.55
	-	108	3219	3067.0	68 × Ø66.7	85.73
	-	114	3391	3219.5	68 × Ø73	88.90
	-	120	3562	3371.8	68 × Ø73	88.90

AS 2129、Tab. E

「プロセス接続」のオーダーコード、オプション M2K

表面粗さ : Ra 6.3~12.5 μm

E : 内径はライニングに応じて異なります → 図 122。

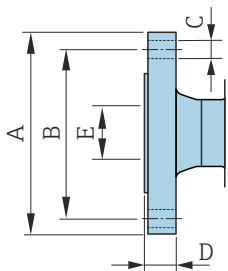

A0041915

呼び口径 [mm]	A [mm]	B [mm]	C [mm]	D [mm]
80	185	146	4 × Ø18	12
100	215	178	8 × Ø18	13
150	280	235	8 × Ø22	17
200	335	292	8 × Ø22	19
250	405	356	12 × Ø22	22
300	455	406	12 × Ø26	25
350	525	470	12 × Ø26	30
400	580	521	12 × Ø26	32
450	640	584	16 × Ø26	35
500	705	641	16 × Ø26	38
600	825	756	16 × Ø33	48
700	910	845	20 × Ø33	51
750	995	927	20 × Ø36	54
800	1060	984	20 × Ø36	54
900	1175	1092	24 × Ø36	64
1000	1255	1175	24 × Ø39	67
1200	1490	1410	32 × Ø39	79

AS 4087、PN 16 に準拠したフランジ

「プロセス接続」のオーダーコード、オプション M3K

表面粗さ : Ra 6.3~12.5 μm

E : 内径はライニングに応じて異なります → 図 122。

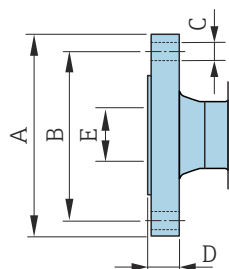

A0041915

呼び口径 [mm]	A [mm]	B [mm]	C [mm]	D [mm]
80	185	146	4 × Ø18	12
100	215	178	4 × Ø18	13
150	280	235	8 × Ø18	13
200	335	292	8 × Ø18	19
250	405	356	8 × Ø22	19
300	455	406	12 × Ø22	23
350	525	470	12 × Ø26	30
375	550	495	12 × Ø26	30
400	580	521	12 × Ø26	32
450	640	584	12 × Ø26	30
500	705	641	16 × Ø26	38
600	825	756	16 × Ø30	48
700	910	845	20 × Ø30	56
750	995	927	20 × Ø33	56
800	1060	984	20 × Ø36	56
900	1175	1092	24 × Ø36	66
1000	1255	1175	24 × Ø36	66
1200	1490	1410	32 × Ø36	76

ラップジョイントフランジ

EN 1092-1 (DIN 2501 / DIN 2512N) : PN 10 に準拠したラップジョイントフランジ

- 炭素鋼 : 「プロセス接続」のオーダーコード、オプション D22
- ステンレス : 「プロセス接続」のオーダーコード、オプション D24

表面粗さ (フランジ) : Ra 6.3~12.5 μm

F : 内径はライニングに応じて異なります → 122。

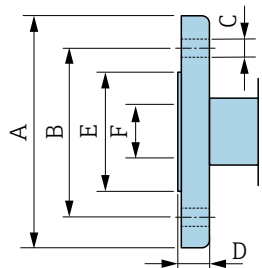

A0042254

呼び口径 [mm]	A [mm]	B [mm]	C [mm]	D [mm]	E [mm]
200	340	295	8 × Ø22	24	264
250	395	350	12 × Ø22	26	317
300	445	400	12 × Ø22	26	367

EN 1092-1 (DIN 2501 / DIN 2512N) : PN 16 に準拠したラップジョイントフランジ

- 炭素鋼 : 「プロセス接続」のオーダーコード、オプション D32
- ステンレス : 「プロセス接続」のオーダーコード、オプション D34

表面粗さ (フランジ) : Ra 6.3~12.5 μm

F : 内径はライニングに応じて異なります → 122。

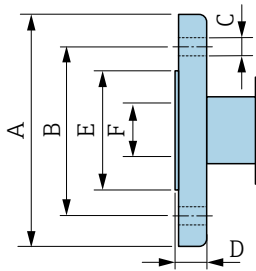

A0042254

呼び口径 [mm]	A [mm]	B [mm]	C [mm]	D [mm]	E [mm]
25	115	85	4 × Ø14	16	49
32	140	100	4 × Ø18	18	65
40	150	110	4 × Ø18	18	71
50	165	125	4 × Ø18	20	88
65	185	145	8 × Ø18	20	103
80	200	160	8 × Ø18	20	120
100	220	180	8 × Ø18	22	148
125	250	210	8 × Ø18	22	177
150	285	240	8 × Ø22	24	209
200	340	295	12 × Ø22	26	264
250	405	355	12 × Ø26	29	317
300	460	410	12 × Ø26	32	367

ASME B16.5、Class 150 準拠のラップジョイントフランジ

- 炭素鋼：「プロセス接続」のオーダーコード、オプション A12
- ステンレス：「プロセス接続」のオーダーコード、オプション A14

表面粗さ (フランジ) : Ra 6.3~12.5 μm

F : 内径はライニングに応じて異なります → 122。

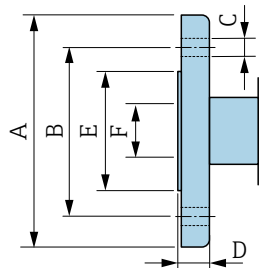

A0042254

呼び口径 [mm]	A [mm]	B [mm]	C [mm]	D [mm]	E [mm]
25	110	80	4 × Ø16	14	49
40	125	98	4 × Ø16	17.5	71
50	150	121	4 × Ø19	19	88
80	190	152	4 × Ø19	24	120
100	230	190	8 × Ø19	24	148
150	280	241	8 × Ø23	25	209
200	345	298	8 × Ø23	29	264
250	405	362	12 × Ø25	30	317
300	485	432	12 × Ø25	32	378

ラップジョイントフランジ、打ち抜き鋼板

EN 1092-1 (DIN 2501 / DIN 2512N) : PN 10 に準拠したラップジョイントフランジ、打ち抜き鋼板

- 炭素鋼 : 「プロセス接続」のオーダーコード、オプション D21
- ステンレス : 「プロセス接続」のオーダーコード、オプション D23

表面粗さ (フランジ) : Ra 6.3~12.5 μm

F : 内径はライニングに応じて異なります → 122。

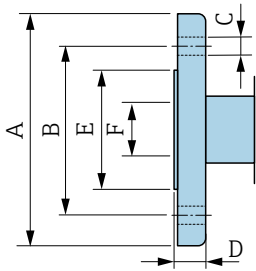

A0042254

呼び口径 [mm]	A [mm]	B [mm]	C [mm]	D [mm]	E [mm]
25	115	85	4 x Ø13.5	16.5	49
32	140	100	4 x Ø17.5	17	65
40	150	110	4 x Ø17.5	16.5	71
50	165	125	4 x Ø17.5	18.5	88
65	185	145	4 x Ø17.5	20	103
80	200	160	8 x Ø17.5	23.5	120
100	220	180	8 x Ø17.5	24.5	148
125	250	210	8 x Ø17.5	24	177
150	285	240	8 x Ø21.5	25	209
200	340	295	8 x Ø21.5	27.5	264
250	405	350	12 x Ø21.5	30.5	317
300	445	400	12 x Ø21.5	34.5	367

アクセサリ

保護カバー

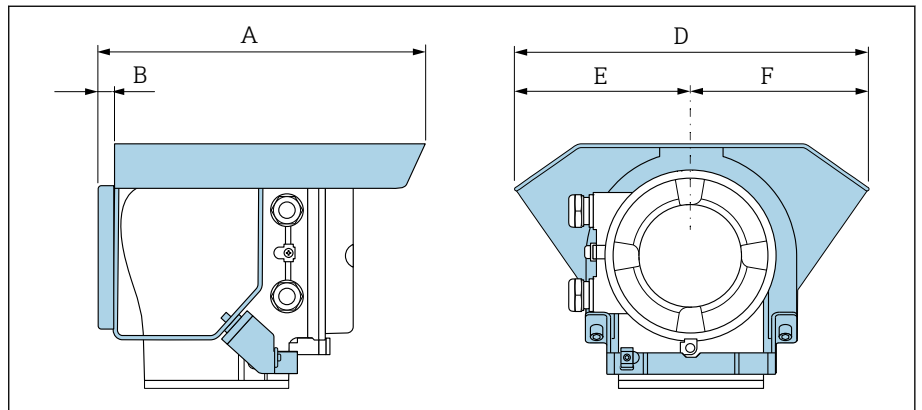

A0042332

A [mm]	B [mm]	D [mm]	E [mm]	F [mm]
257	12	280	140	140

フランジ用アースリング

呼び口径		定格圧力	A [mm]	B [mm]	C ¹⁾ [mm]	D [mm]	E [mm]	F [mm]
[mm]	[in]							
25	1"	2)	87.5	6.5	2	26	62	77.5
32	1 ¼"	2)	94.5	6.5	2	35	80	87.5
40	1 ½"	2)	103	6.5	2	41	82	101
50	2"	2)	108	6.5	2	52	101	115.5
65	2 ½"	2)	118	6.5	2	68	121	131.5
80	3"	2)	135	6.5	2	80	131	154.5
100	4"	2)	153	6.5	2	104	156	186.5
125	5"	2)	160	6.5	2	130	187	206.5
150	6"	2)	184	6.5	2	158	217	256
200	8"	2)	205	6.5	2	206	267	288
250	10"	2)	240	6.5	2	260	328	359
300	12"	PN 10 PN 16 Cl. 150	273	6.5	2	312	375	413

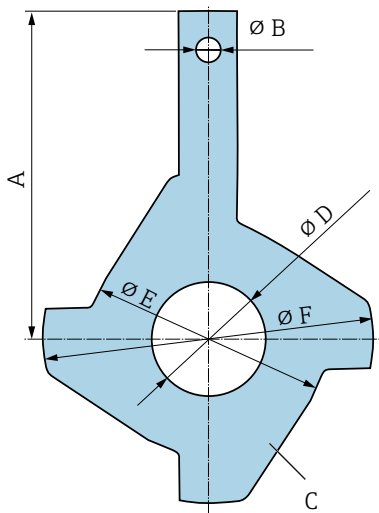

A0042322

- 1) 材質の厚さ
- 2) 呼び口径が 25~250 mm の場合、アースリングは、標準バージョンで提供されるすべてのフランジ規格/定格圧力で使用できます。

300~600 mm (12~24")		呼び口径		圧力定格	A	B	C ¹⁾	D	E	F
[mm]	[in]				[mm]	[mm]	[mm]	[mm]	[mm]	[mm]
300	12"	PN 25 JIS 10K JIS 20K			268	9	2	310	375	404
350	14"	PN 6 PN 10 PN 16			365	9	2	343	420	479
375	15"	PN 16			395	9	2	393	461	523
400	16"	PN 6 PN 10 PN 16			395	9	2	393	470	542
450	18"	PN 6 PN 10 PN 16			417	9	2	439	525	583
500	20"	PN 6 PN 10 PN 16			460	9	2	493	575	650
600	24"	PN 6 PN 10 PN 16			522	9	2	593	676	766

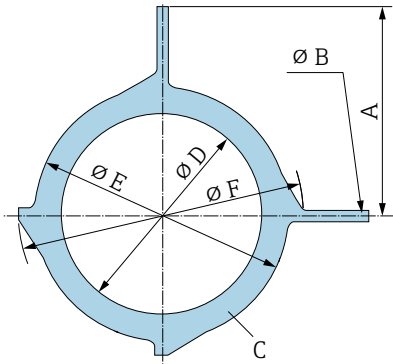

A0042323

1) 材質の厚さ

700~1200 mm (28~48")		呼び口径		圧力定格	A	B	C ¹⁾	D	E
[mm]	[inch]				[mm]	[mm]	[mm]	[mm]	[mm]
700	28"	PN 6			18.11	6.4	2	697	786
		PN10			18.9			693	813
		PN16			19.29			687	807
		Cl, D			19.45			693	832
750	30"	Cl, D			20.59	6.4	2	743	833
800	32"	PN 6			520	6.4	2	799	893
		PN 10			540			795	920
		PN 16			550			789	914
		Cl, D			561			795	940
900	36"	PN 6			570	6.4	2	897	993
		PN 10			590			893	1020
		PN 16			595			886	1014
		Cl, D			615			893	1048
1000	40"	PN 6			620	6.4	2	999	1093
		PN 10			650			995	1127
		PN 16			660			988	1131
		Cl, D			675			995	1163
-	42"	PN 6			704	6.4	2	1044	1220
1200	48"	PN 6			733	6.4	2	1203	1310
		PN 10			760			1196	1344
		PN 16			786			1196	1385
		Cl, D			775			1188	1345

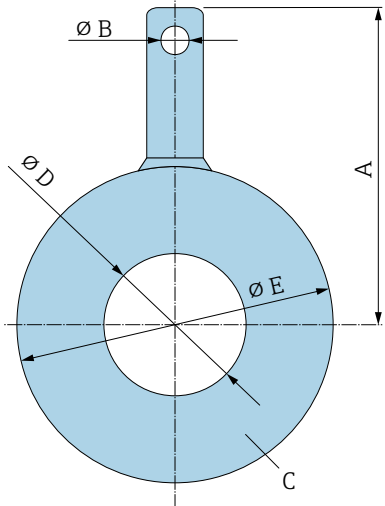

A0042324

1) 材質の厚さ

15 寸法 (US 単位)

一体型	162
呼び口径 25~300 mm (1~12")	162
呼び口径 350~900 mm (14~36")	164
呼び口径 1000~3000 mm (40~120")	166
分離型	169
分離型変換器	169
センサ接続ハウジング	169
呼び口径 25~300 mm (1~12") アルミニウム製ハーフシェルハウジング	170
呼び口径 25~300 mm (1~12") 完全溶接ハウジング	171
呼び口径 350~900 mm (14~36")	172
呼び口径 1000~3000 mm (40~120")	173
固定フランジ	174
ASME B16.5、Class 150 準拠のフランジ	174
ASME B16.5、Class 300 準拠のフランジ	174
AWWA、Class D	175
ラップジョイントフランジ	176
ASME B16.5、Class 150 準拠のラップジョイントフランジ	176
アクセサリ	177
保護カバー	177
フランジ用アースリング	177

一体型

呼び口径 25～300 mm (1～12")

「ハウジング」のオーダーコード、オプションA「一体型、アルミニウム、コーティング」

アルミニウム製ハーフシェルセンサハウジング

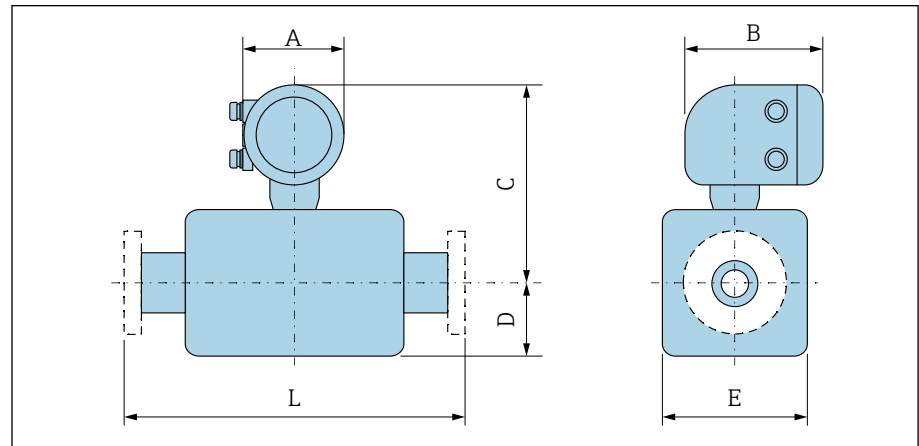

呼び口径		「設計」のオーダーコード オプションD、E、H、I					
[mm]	[in]	A ¹⁾ [in]	B [in]	C ²⁾ [in]	D ²⁾ [in]	E ²⁾ [in]	L ³⁾ [in]
25	1	5.47	7.01	10.16	3.31	4.72	7.87
32	–	5.47	7.01	10.16	3.31	4.72	7.87
40	1 ½	5.47	7.01	10.16	3.31	4.72	7.87
50	2	5.47	7.01	10.16	3.31	4.72	7.87
65	–	5.47	7.01	11.14	4.29	7.09	7.87
80	3	5.47	7.01	11.14	4.29	7.09	7.87
100	4	5.47	7.01	11.14	4.29	7.09	9.84
125	–	5.47	7.01	12.72	5.91	10.24	9.84
150	6	5.47	7.01	12.72	5.91	10.24	11.81
200	8	5.47	7.01	13.7	7.09	12.76	13.78
250	10	5.47	7.01	14.69	8.07	15.75	17.72
300	12	5.47	7.01	15.67	9.06	18.11	19.69

- 1) 使用する電線管接続口に応じて異なります：値は最大 +1.18 in
- 2) 基準値：定格圧力、構成、注文オプションに応じて異なります。
- 3) 設置全長はプロセス接続に依存しません。設置長さは DVGW (ドイツガス/水道技術科学協会) に準拠します。

「ハウジング」のオーダーコード、オプション M 「一体型、ポリカーボネート」

アルミニウム製ハーフシェルセンサハウジング

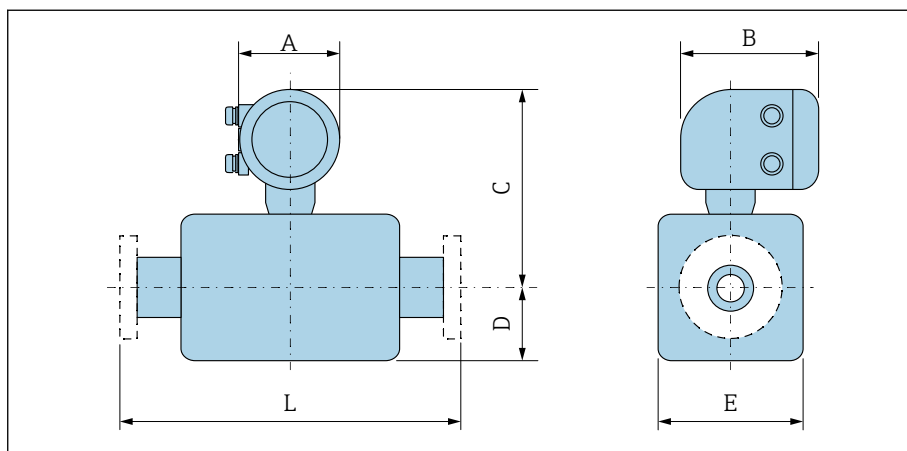

A0042708

呼び口径		「設計」のオーダーコード オプション D、E、H、I					
[mm]	[in]	A ¹⁾ [in]	B [in]	C ²⁾ [in]	D ²⁾ [in]	E ²⁾ [in]	L ³⁾ [in]
25	1	5.2	6.77	10.04	3.31	4.72	7.87
32	-	5.2	6.77	10.04	3.31	4.72	7.87
40	1 ½	5.2	6.77	10.04	3.31	4.72	7.87
50	2	5.2	6.77	10.04	3.31	4.72	7.87
65	-	5.2	6.77	11.02	4.29	7.09	7.87
80	3	5.2	6.77	11.02	4.29	7.09	7.87
100	4	5.2	6.77	11.02	4.29	7.09	9.84
125	-	5.2	6.77	12.6	5.91	10.24	9.84
150	6	5.2	6.77	12.6	5.91	10.24	11.81
200	8	5.2	6.77	13.58	7.09	12.76	13.78
250	10	5.2	6.77	14.57	8.07	15.75	17.72
300	12	5.2	6.77	15.55	9.06	18.11	19.69

- 1) 使用する電線管接続口に応じて異なります：値は最大 +1.18 in
- 2) 基準値：定格圧力、構成、注文オプションに応じて異なります。
- 3) 設置全長はプロセス接続に依存しません。設置長さは DVGW (ドイツガス/水道技術科学協会) に準拠します。

呼び口径 350~900 mm (14~36")

「ハウジング」のオーダーコード、オプション A「一体型、アルミニウム、コーティング」

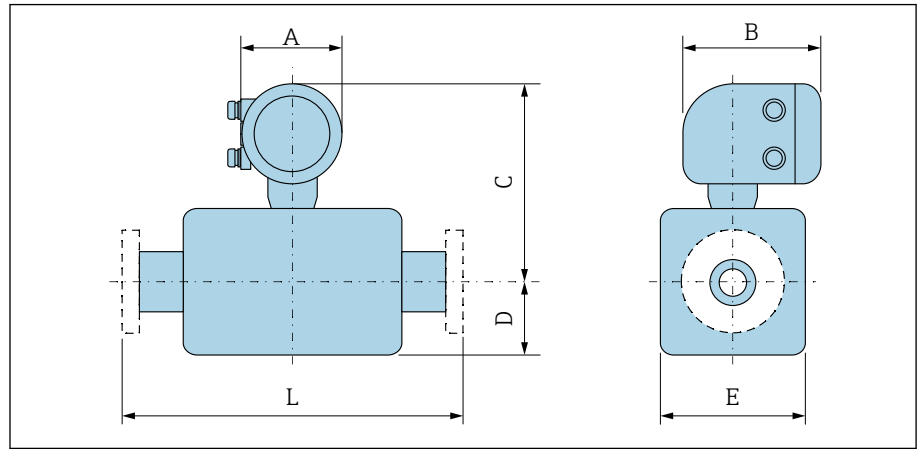

A0042708

呼び口径		「設計」のオーダーコード									L ³⁾ [in]	
		A ¹⁾ [in]	B [in]	オプション E、F			オプション G					
[mm]	[in]			C ²⁾ [in]	D ²⁾ [in]	E ²⁾ [in]	C ²⁾ [in]	D ²⁾ [in]	E ²⁾ [in]			
350	14	5.47	7.01	17.99	9.65	19.29	-	-	-	21.65		
375	15	5.47	7.01	19.02	10.67	21.34	-	-	-	23.62		
400	16	5.47	7.01	19.02	10.67	21.34	-	-	-	23.62		
450	18	5.47	7.01	18.31	11.77	23.54	20	13.11	26.22	23.62 ⁴⁾	25.59 ⁵⁾	
500	20	5.47	7.01	19.29	12.76	25.51	21.02	14.13	28.23	23.62	25.59	
600	24	5.47	7.01	21.26	14.37	28.74	23.07	16.18	32.32	23.62	30.71	
700	28	5.47	7.01	23.66	16.93	33.86	27.09	20.16	40.31	27.56	35.83	
750	30	5.47	7.01	25.16	18.39	36.77	27.09	20.16	40.31	29.53	38.39	
800	32	5.47	7.01	25.91	19.13	38.27	27.91	21.02	41.93	31.5	40.94	
900	36	5.47	7.01	27.87	21.1	42.2	30.94	24.02	47.95	35.43	46.06	

- 1) 使用する電線管接続口に応じて異なります：値は最大 +1.18 in
- 2) 基準値：定格圧力、構成、注文オプションに応じて異なります。
- 3) 設置全長はプロセス接続に依存しません。設置長さは DVGW (ドイツガス/水道技術科学協会) に準拠します。
- 4) 「設計」のオーダーコード、オプション F「固定フランジ、短い面間」
- 5) 「設計」のオーダーコード、オプション G「固定フランジ、長い面間」

「ハウジング」のオーダーコード、オプション M 「一体型、ポリカーボネート」

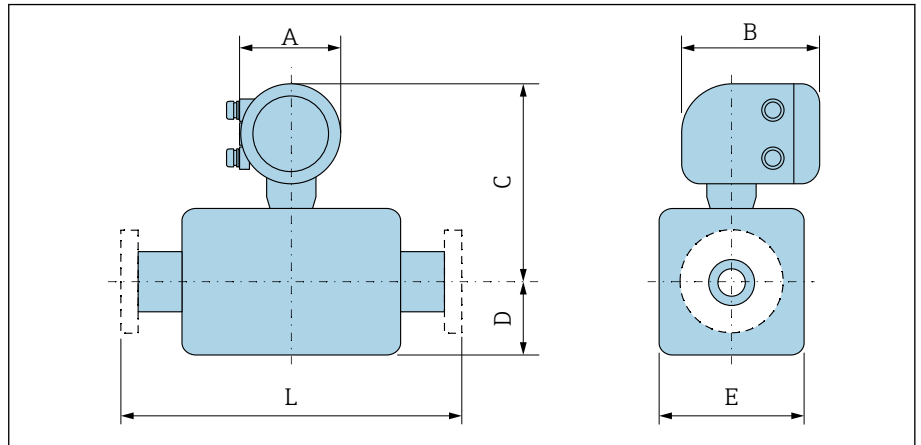

呼び口径		「設計」のオーダーコード									L ³⁾ [in]	
		A ¹⁾ [in]	B [in]	オプション E、F			オプション G					
[mm]	[in]			C ²⁾ [in]	D ²⁾ [in]	E ²⁾ [in]	C ²⁾ [in]	D ²⁾ [in]	E ²⁾ [in]			
350	14	5.2	6.77	17.87	9.65	19.29	-	-	-		21.65	
375	15	5.2	6.77	18.9	10.67	21.34	-	-	-		23.62	
400	16	5.2	6.77	18.9	10.67	21.34	-	-	-		23.62	
450	18	5.2	6.77	18.19	11.77	23.54	19.88	13.11	26.22	23.62 ⁴⁾	25.59 ⁵⁾	
500	20	5.2	6.77	19.17	12.76	25.51	20.91	14.13	28.23	23.62	25.59	
600	24	5.2	6.77	21.14	14.37	28.74	22.95	16.18	32.32	23.62	30.71	
700	28	5.2	6.77	23.54	16.93	33.86	26.97	20.16	40.31	27.56	35.83	
750	30	5.2	6.77	25.04	18.39	36.77	26.97	20.16	40.31	29.53	38.39	
800	32	5.2	6.77	25.79	19.13	38.27	27.8	21.02	41.93	31.5	40.94	
900	36	5.2	6.77	27.76	21.1	42.2	30.83	24.02	47.95	35.43	46.06	

- 1) 使用する電線管接続口に応じて異なります：値は最大 +1.18 in
- 2) 基準値：定格圧力、構成、注文オプションに応じて異なります。
- 3) 設置全長はプロセス接続に依存しません。設置長さは DVGW (ドイツガス/水道技術科学協会) に準拠します。
- 4) 「設計」のオーダーコード、オプション F 「固定フランジ、短い面間」
- 5) 「設計」のオーダーコード、オプション G 「固定フランジ、長い面間」

呼び口径 1000~3000 mm (40~120")

「ハウジング」のオーダーコード、オプションA「一体型、アルミニウム、コーティング」

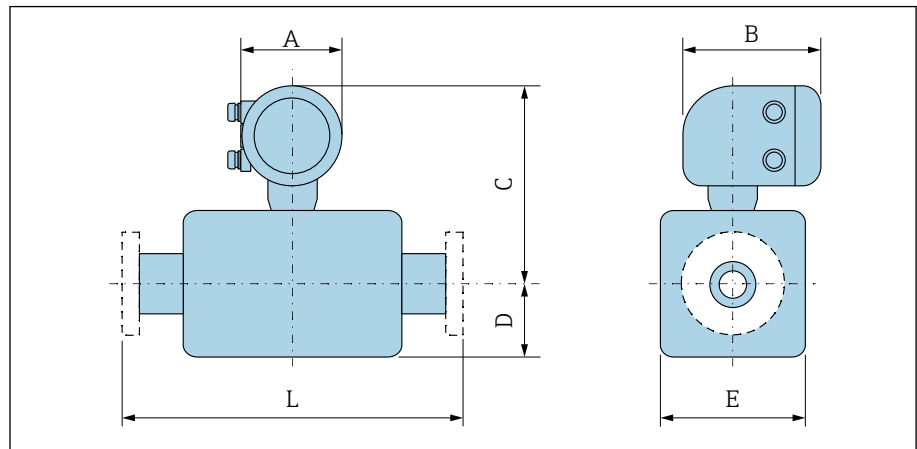

A0042708

呼び口径		A ¹⁾	B	C ²⁾	D ²⁾	E ²⁾	L ³⁾	
[mm]	[in]	[in]	[in]	[in]	[in]	[in]	[in]	
1000	40	5.47	7.01	29.88	22.91	45.83	39.37 ⁴⁾	51.18 ⁵⁾
-	42	5.47	7.01	31.3	24.33	48.66	41.34	53.74
1200	48	5.47	7.01	34.37	27.4	54.8	47.24	61.42
-	54	5.47	7.01	38.82	31.85	63.66	53.15	69.09
1400	-	5.47	7.01	38.82	31.85	63.66	55.12	71.65
-	60	5.47	7.01	42.76	35.79	71.54	59.06	76.77
1600	-	5.47	7.01	42.76	35.79	71.54	62.99	81.89
-	66	5.47	7.01	44.76	37.8	75.55	64.96	84.45
1800	72	5.47	7.01	46.97	40	80	70.87	92.13
-	78	5.47	7.01	51.38	44.37	88.74	78.74	102.36
2000	-	5.47	7.01	51.38	44.37	88.74	78.74	102.36
-	84	5.47	7.01	55.31	48.31	96.61	84.65	
2200	-	5.47	7.01	55.31	48.31	96.61	86.61	
-	90	5.47	7.01	59.45	48.31	104.88	90.55	
2400	-	5.47	7.01	59.45	52.44	104.88	94.49	
-	96	5.47	7.01	63.35	56.34	112.64	96.46	
-	102	5.47	7.01	66.69	59.69	119.37	102.36	
2600	-	5.47	7.01	63.78	56.77	113.50	102.36	
-	108	5.47	7.01	70.12	63.07	126.14	108.27	
2800	-	5.47	7.01	67.91	60.91	121.77	110.24	
-	114	5.47	7.01	73.46	66.46	132.87	114.17	

呼び口径		A ¹⁾	B	C ²⁾	D ²⁾	E ²⁾	L ³⁾
[mm]	[in]	[in]	[in]	[in]	[in]	[in]	[in]
3000	-	5.47	7.01	71.85	64.84	129.65	118.11
-	120	5.47	7.01	76.85	69.84	139.65	120.08

- 1) 使用する電線管接続口に応じて異なります：値は最大 +1.18 in
- 2) 基準値：定格圧力、構成、注文オプションに応じて異なります。
- 3) 設置全長はプロセス接続に依存しません。設置長さは DVGW (ドイツガス/水道技術科学協会) に準拠します。
- 4) 「設計」のオーダーコード、オプション F 「固定フランジ、短い面間」
- 5) 「設計」のオーダーコード、オプション G 「固定フランジ、長い面間」

「ハウジング」のオーダーコード、オプション M 「一体型、ポリカーボネート」

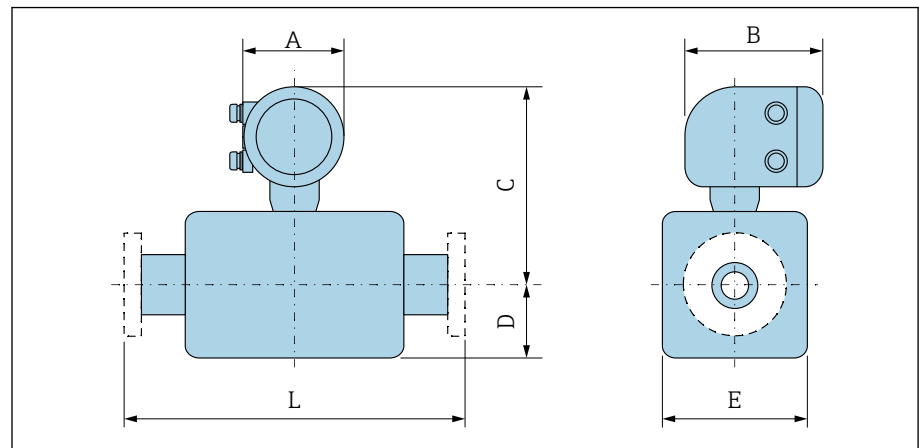

A0042708

呼び口径		A ¹⁾	B	C ²⁾	D	E	L ³⁾	
[mm]	[in]	[in]	[in]	[in]	[in]	[in]	[in]	
1000	40	5.2	6.77	29.76	22.91	45.83	39.37 ⁴⁾	51.18 ⁵⁾
-	42	5.2	6.77	31.18	24.33	48.66	41.34	53.74
1200	48	5.2	6.77	34.25	27.4	54.8	47.24	61.42
-	54	5.2	6.77	38.7	31.85	63.66	53.15	69.09
1400	-	5.2	6.77	38.7	31.85	63.66	55.12	71.65
-	60	5.2	6.77	42.64	35.79	71.54	59.06	76.77
1600	-	5.2	6.77	42.64	35.79	71.54	62.99	81.89
-	66	5.2	6.77	44.65	37.8	75.55	64.96	84.45
1800	72	5.2	6.77	46.85	40	80	70.87	92.13
-	78	5.2	6.77	51.26	44.37	88.74	78.74	102.36
2000	-	5.2	6.77	51.26	44.37	88.74	78.74	102.36
-	84	5.2	6.77	55.2	48.31	96.61	84.65	
2200	-	5.2	6.77	55.2	48.31	96.61	86.61	
-	90	5.2	6.77	59.33	48.31	104.88	90.55	
2400	-	5.2	6.77	59.33	52.44	104.88	94.49	
-	96	5.47	7.01	63.47	56.34	112.64	96.46	
-	102	5.47	7.01	66.81	59.69	119.37	102.36	
2600	-	5.47	7.01	63.9	56.77	113.50	102.36	
-	108	5.47	7.01	70.24	63.07	126.14	108.27	
2800	-	5.47	7.01	68.03	60.91	121.77	110.24	
-	114	5.47	7.01	73.58	66.46	132.87	114.17	
3000	-	5.47	7.01	71.97	64.84	129.65	118.11	
-	120	5.47	7.01	76.97	69.84	139.65	120.08	

1) 使用する電線管接続口に応じて異なります：値は最大 +1.18 in

2) 基準値：定格圧力、構成、注文オプションに応じて異なります。

3) 設置全長はプロセス接続に依存しません。設置長さは DVGW (ドイツガス/水道技術科学協会) に準拠します。

4) 「設計」のオーダーコード、オプション F 「固定フランジ、短い面間」

5) 「設計」のオーダーコード、オプション G 「固定フランジ、長い面間」

分離型

分離型変換器

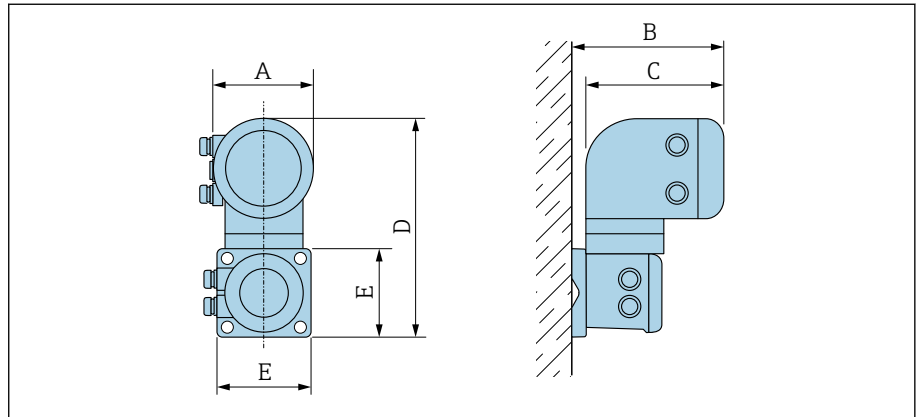

A0042715

「ハウジング」のオーダーコード	A ¹⁾ [in]	B [in]	C [in]	D [in]	E [in]
オプション N 「分離型、ポリカーボネート」	5.2	7.36	6.77	12.09	5.12
オプション P 「分離型、アルミニウム、コーティング」	5.47	7.28	7.01	12.17	5.12

1) 使用する電線管接続口に応じて異なります：値は最大 +1.18 in

センサ接続ハウジング

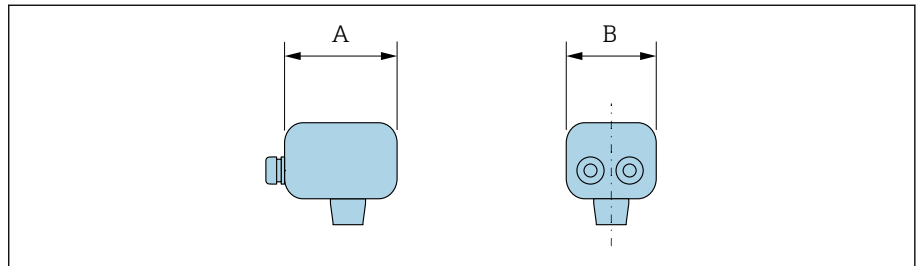

A0042716

ハウジング材質：	A ¹⁾ [in]	B [in]
ポリカーボネートプラスチック ²⁾	4.45	4.41
アルミニウム、コーティング	5.83	5.35

- 1) 使用する電線管接続口に応じて異なります：値は最大 + 1.18 in
- 2) 「センサオプション」のオーダーコード、オプション CB、CC、CD、CE、C3 と組み合わせて使用する場合

呼び口径 25～300 mm (1～12") アルミニウム製ハーフシェルハウジング

アルミニウム製ハーフシェルセンサハウジング

センサ接続ハウジング：アルミニウム、AlSi10Mg、コーティング

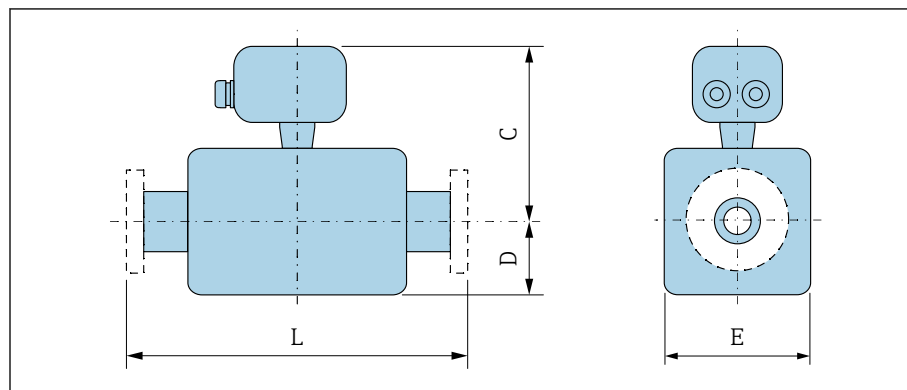

A0041519

呼び口径		「設計」のオーダーコード オプション D、E、H、I			
[mm]	[in]	C ¹⁾ [in]	D [in]	E [in]	L ²⁾ [in]
25	1	7.76	3.31	4.72	7.87
32	–	7.76	3.31	4.72	7.87
40	1 ½	7.76	3.31	4.72	7.87
50	2	7.76	3.31	4.72	7.87
65	–	8.74	4.29	7.09	7.87
80	3	8.74	4.29	7.09	7.87
100	4	8.74	4.29	7.09	9.84
125	–	10.31	5.91	10.24	9.84
150	6	10.31	5.91	10.24	11.81
200	8	11.3	7.09	12.76	13.78
250	10	12.28	8.07	15.75	17.72
300	12	13.27	9.06	18.11	19.69

1) 基準値：定格圧力、構成、注文オプションに応じて異なります。

2) 設置全長はプロセス接続に依存しません。設置長さは DVGW (ドイツガス/水道技術科学協会) に準拠します。

呼び口径 25~300 mm (1~12") 完全溶接ハウジング

炭素鋼製完全溶接センサハウジング：

「センサオプション」のオーダーコード、オプション CB、CC、CD、CE、C3

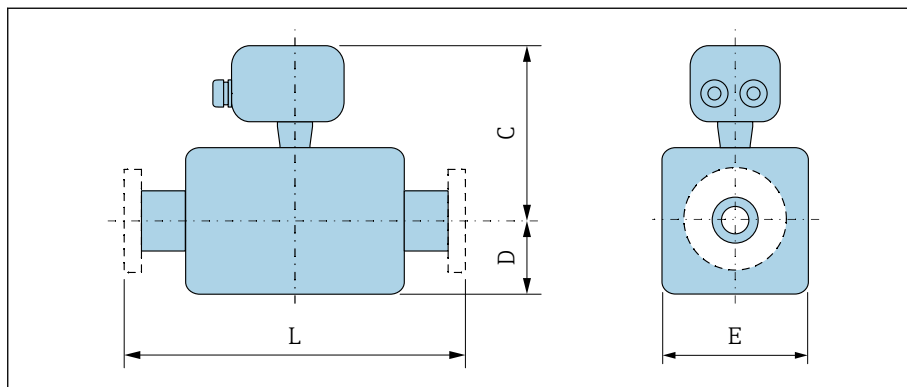

A0041519

呼び口径		「設計」のオーダーコード オプション A、E			
[mm]	[in]	C ¹⁾ [in]	D ¹⁾ [in]	E ¹⁾ [in]	L ²⁾ [in]
25	1	7.44	2.76	5.51	7.87
32	-	7.44	2.76	5.51	7.87
40	1 ½	7.44	2.76	5.51	7.87
50	2	7.44	2.76	5.51	7.87
65	-	7.95	3.23	6.5	7.87
80	3	8.15	3.43	6.89	7.87
100	4	8.62	3.94	7.87	9.84
125	-	9.13	4.45	8.9	9.84
150	6	10	5.28	10.59	11.81
200	8	10.98	6.3	12.6	13.78
250	10	12.32	7.6	15.24	17.72
300	12	13.31	8.58	17.2	19.69

1) 基準値：定格圧力、構成、注文オプションに応じて異なります。

2) 設置全長はプロセス接続に依存しません。設置長さは DVGW (ドイツガス/水道技術科学協会) に準拠します。

呼び口径 350~900 mm (14~36")

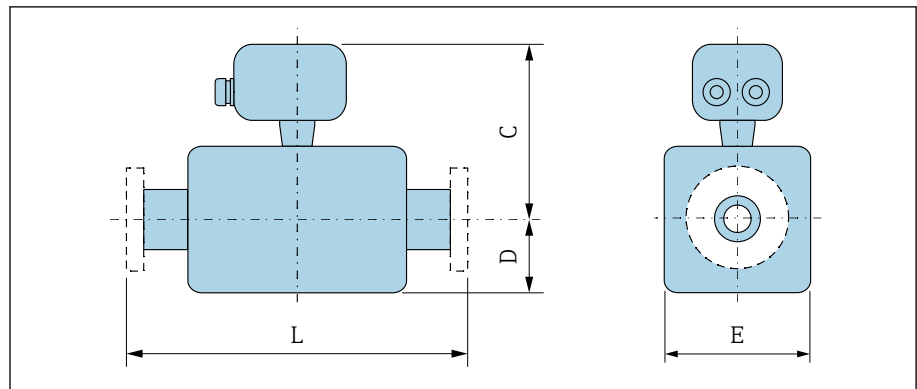

A0041519

呼び口径		「設計」のオーダーコード							L ²⁾ [in]	
		オプション E、F			オプション G					
[mm]	[in]	C ¹⁾ [in]	D [in]	E [in]	C [in]	D [in]	E [in]			
350	14	15.55	9.65	19.29	-	-	-	21.65		
375	15	16.57	10.67	21.34	-	-	-	23.62		
400	16	16.57	10.67	21.34	-	-	-	23.62		
450	18	15.87	11.77	23.54	17.56	13.11	26.22	23.62 ³⁾	25.59 ⁴⁾	
500	20	16.85	12.76	25.51	18.58	14.13	28.23	23.62	25.59	
600	24	18.82	14.37	28.74	20.63	16.18	32.32	23.62	30.71	
700	28	21.22	16.93	33.86	24.65	20.16	40.31	27.56	35.83	
750	30	22.72	18.39	36.77	24.65	20.16	40.31	29.53	38.39	
800	32	23.46	19.13	38.27	25.47	21.02	41.93	31.5	40.94	
900	36	25.43	21.1	42.2	28.5	24.02	47.95	35.43	46.06	

- 1) 基準値：定格圧力、構成、注文オプションに応じて異なります。
- 2) 設置全長はプロセス接続に依存しません。設置長さは DVGW (ドイツガス/水道技術科学協会) に準拠します。
- 3) 「設計」のオーダーコード、オプション F「固定フランジ、短い面間」
- 4) 「設計」のオーダーコード、オプション G「固定フランジ、長い面間」

呼び口径 1000~3000 mm (40~120")

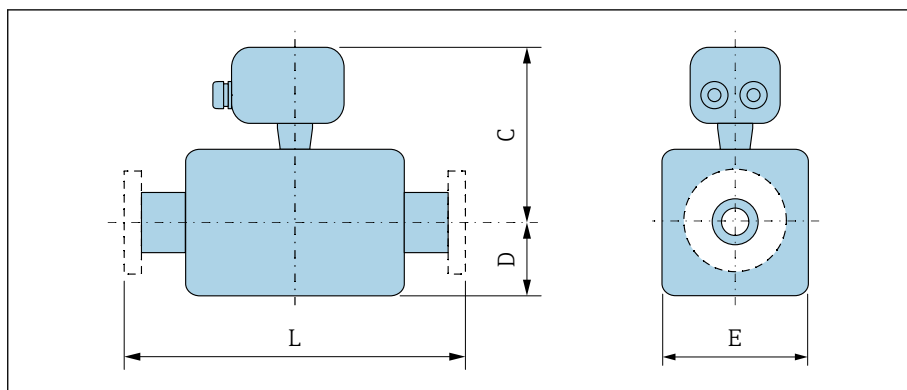

A0041519

呼び口径		C ¹⁾	D ¹⁾	E ¹⁾	L ²⁾	
[mm]	[in]	[in]	[in]	[in]	[in]	
1000	40	27.48	22.91	45.83	39.37 ³⁾	51.18 ⁴⁾
-	42	28.9	24.33	48.66	41.34	53.74
1200	48	31.97	27.4	54.8	47.24	61.42
-	54	36.42	31.85	63.66	53.15	69.09
1400	-	36.42	31.85	63.66	55.12	71.65
-	60	40.35	35.79	71.54	59.06	76.77
1600	-	40.35	35.79	71.54	62.99	81.89
-	66	42.36	37.8	75.55	64.96	84.45
1800	72	44.57	40	80	70.87	92.13
-	78	48.98	44.37	88.74	78.74	102.36
2000	-	48.98	44.37	88.74	78.74	102.36
-	84	52.91	48.31	96.61	84.65	
2200	-	52.91	48.31	96.61	86.61	
-	90	57.05	48.31	104.88	90.55	
2400	-	57.05	52.44	104.88	94.49	
-	96	60.95	56.34	112.64	96.46	
-	102	64.29	59.69	119.37	102.36	
2600	-	61.38	56.77	113.50	102.36	
-	108	67.72	63.07	126.14	108.27	
2800	-	65.51	60.91	121.77	110.24	
-	114	71.06	66.46	132.87	114.17	
3000	-	69.45	64.84	129.65	118.11	
-	120	74.45	69.84	139.65	120.08	

1) 基準値：定格圧力、構成、注文オプションに応じて異なります。

2) 設置全長はプロセス接続に依存しません。設置長さは DVGW (ドイツガス/水道技術科学協会) に準拠します。

3) 「設計」のオーダーコード、オプション F 「固定フランジ、短い面間」

4) 「設計」のオーダーコード、オプション G 「固定フランジ、長い面間」

固定フランジ

ASME B16.5、Class 150 準拠のフランジ

- 炭素鋼：「プロセス接続」のオーダーコード、オプション A1K
- ステンレス：「プロセス接続」のオーダーコード、オプション A1S

表面粗さ：Ra 250~492 μ in

E：内径はライニングに応じて異なります → 122。

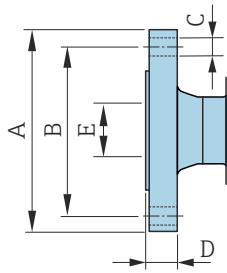

A0041915

呼び口径 [in]	A [in]	B [in]	C [in]	D [in]
1	4.25	3.12	4 × Ø0.63	0.5
1 ½	5	3.88	4 × Ø0.63	0.63
2	6	4.75	4 × Ø0.75	0.69
3	7.5	6	4 × Ø0.75	0.88
4	9	7.5	8 × Ø0.75	0.88
6	11	9.5	8 × Ø0.88	0.94
8	13.5	11.75	8 × Ø0.88	1.06
10	16	14.25	12 × Ø1	1.17
12	19	17	12 × Ø1	1.19
14	21.06	18.75	12 × Ø1.13	1.39
16	23.43	21.25	16 × Ø1.13	1.46
18	25	22.75	16 × Ø1.25	1.58
20	27.56	25	20 × Ø1.25	1.7
24	32.09	29.5	20 × Ø1.37	1.89

ASME B16.5、Class 300 準拠のフランジ

- 炭素鋼：「プロセス接続」のオーダーコード、オプション A2K
- ステンレス：「プロセス接続」のオーダーコード、オプション A2S

表面粗さ：Ra 250~492 μ in

E：内径はライニングに応じて異なります → 122。

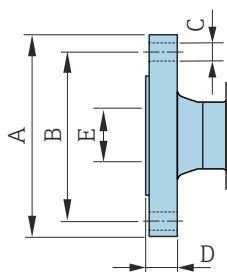

A0041915

呼び口径 [in]	A [in]	B [in]	C [in]	D [in]
1	4.88	3.5	4 × Ø0.75	0.63
1 ½	6.12	4.5	4 × Ø0.88	0.75
2	6.5	5	8 × Ø0.75	0.82
3	8.25	6.62	8 × Ø0.88	1.06
4	10	7.88	8 × Ø0.88	1.19
6	12.5	10.62	12 × Ø0.88	1.38

AWWA、Class D

「プロセス接続」のオーダーコード、オプション W1K

表面粗さ : Ra 250~492 μin

E : 内径はライニングに応じて異なります → 122。

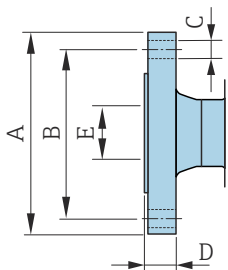

A0041915

呼び口径 [in]	A [in]	B [in]	C [in]	D [in]
28	36.5	34	28 × Ø1.38	1.31
30	38.74	36	28 × Ø1.38	1.38
32	41.73	38.5	28 × Ø1.65	1.5
36	45.98	42.75	32 × Ø1.65	1.63
40	50.75	47.25	36 × Ø1.65	1.63
42	52.99	49.5	36 × Ø1.65	1.75
48	59.49	56	44 × Ø1.65	1.88
54	66.26	62.75	44 × Ø1.89	2.13
60	73.03	69.25	52 × Ø1.89	2.25
66	80	76	52 × Ø1.89	2.5
72	86.5	82.5	60 × Ø1.89	2.63
78	92.99	89	64 × Ø2.13	2.75
84	99.8	95.5	64 × Ø2.13	2.88
90	106.5	107	68 × Ø2.36	3
96	113.27	108.50	68 × Ø2.37	3.25
102	120.00	114.50	68 × Ø2.63	3.25
108	126.73	120.75	68 × Ø2.63	3.38
114	133.50	126.75	68 × Ø2.87	3.50
120	140.24	132.75	68 × Ø2.87	3.50

ラップジョイントフランジ

ASME B16.5、Class 150 準拠のラップジョイントフランジ

- 炭素鋼 : 「プロセス接続」のオーダーコード、オプション A12
- ステンレス : 「プロセス接続」のオーダーコード、オプション A14

表面粗さ (フランジ) : Ra 248~492 μin

F : 内径はライニングに応じて異なります → 122。

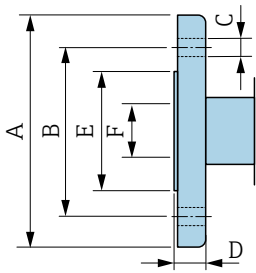

A0042254

呼び口径 [in]	A [in]	B [in]	C [in]	D [in]	E [in]
1	4.33	3.15	4 × Ø0.63	0.55	1.93
1 ½	4.92	3.86	4 × Ø0.63	0.69	2.8
2	5.91	4.76	4 × Ø0.75	0.75	3.46
3	7.48	5.98	4 × Ø0.75	0.94	4.72
4	9.06	7.48	8 × Ø0.75	0.94	5.83
6	11.02	9.49	8 × Ø0.91	0.98	8.23
8	13.58	11.73	8 × Ø0.91	1.14	10.39
10	15.94	14.25	12 × Ø0.98	1.18	12.48
12	19.09	17.01	12 × Ø0.98	1.26	14.88

アクセサリ

保護カバー

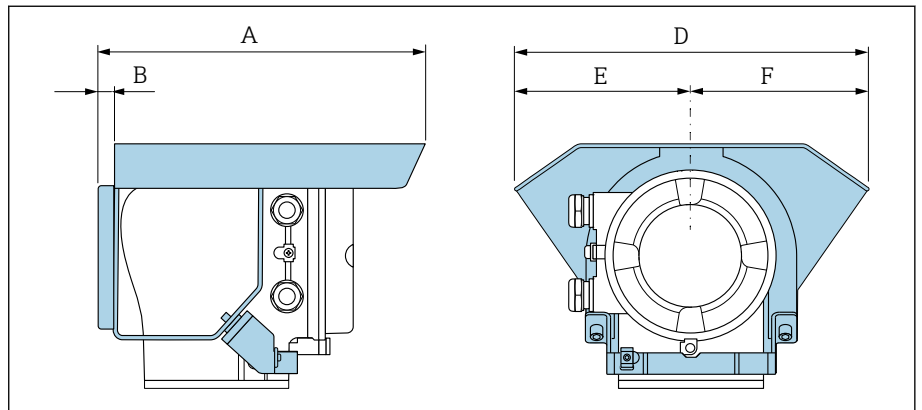

A0042332

A [in]	B [in]	D [in]	E [in]	F [in]
10.12	0.47	11.02	5.51	5.51

フランジ用アースリング

15~300 mm (1/2~12")		呼び口径	定格圧力	A	B	C ¹⁾	D	E	F	
[mm]	[in]	[mm]	[in]	[in]	[in]	[in]	[in]	[in]	[in]	
		25	1"	2)	3.44	0.26	0.08	1.02	2.44	3.05
		32	1 1/4"	2)	3.72	0.26	0.08	1.38	3.15	3.44
		40	1 1/2"	2)	4.06	0.26	0.08	1.61	3.23	3.98
		50	2"	2)	4.25	0.26	0.08	2.05	3.98	4.55
		65	2 1/2"	2)	4.65	0.26	0.08	2.68	4.76	5.18
		80	3"	2)	5.31	0.26	0.08	3.15	5.16	6.08
		100	4"	2)	6.02	0.26	0.08	4.09	6.14	7.34
		125	5"	2)	6.3	0.26	0.08	5.12	7.36	8.13
		150	6"	2)	7.24	0.26	0.08	6.22	8.54	10.08
		200	8"	2)	8.07	0.26	0.08	8.11	10.51	11.34
		250	10"	2)	9.45	0.26	0.08	10.24	12.91	14.13
		300	12"	PN 10 PN 16 Cl. 150	10.75	0.26	0.08	12.28	14.76	16.26

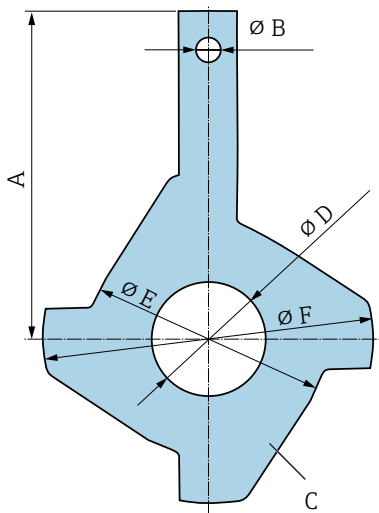

A0042322

- 1) 材質の厚さ
- 2) 呼び口径が 1~10" の場合、アースリングは、標準バージョンで提供されるすべてのフランジ規格/定格圧力で使用できます。

300~600 mm (12~24")		呼び口径		圧力定格	A	B	C ¹⁾	D	E	F
[mm]	[in]	[mm]	[in]		[in]	[in]	[in]	[in]	[in]	[in]
		300	12"	PN 25 JIS 10K JIS 20K	10.55	0.35	0.08	12.2	14.76	15.91
		350	14"	PN 6 PN 10 PN 16	14.37	0.35	0.08	13.5	16.54	18.86
		375	15"	PN 16	15.55	0.35	0.08	15.47	18.15	20.59
		400	16"	PN 6 PN 10 PN 16	15.55	0.35	0.08	15.47	18.5	21.34
		450	18"	PN 6 PN 10 PN 16	16.42	0.35	0.08	17.28	20.67	22.95
		500	20"	PN 6 PN 10 PN 16	18.11	0.35	0.08	19.41	22.64	25.59
		600	24"	PN 6 PN 10 PN 16	20.55	0.35	0.08	23.35	26.61	30.16

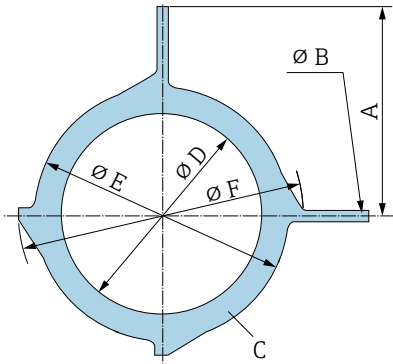

A0042323

1) 材質の厚さ

700~1200 mm (28~48")		呼び口径		圧力定格	A	B	C ¹⁾	D	E
[mm]	[in]	[mm]	[in]		[in]	[in]	[in]	[in]	[in]
		700	28"	PN 6 PN10 PN16 Cl, D	18.11 18.9 19.29 19.45	0.25	0.08	27.44 27.28 27.05 27.28	30.94 32.01 31.77 32.76
		750	30"	Cl, D	20.59	0.25	0.08	29.25	32.8
		800	32"	PN 6 PN 10 PN 16 Cl, D	20.47 21.26 21.65 22.09	0.25	0.08	31.46 31.3 31.06 31.3	35.16 36.22 35.98 37.01
		900	36"	PN 6 PN 10 PN 16 Cl, D	22.44 23.23 23.43 24.21	0.25	0.08	35.31 35.16 34.88 35.16	39.09 40.16 39.92 41.26
		1000	40"	PN 6 PN 10 PN 16 Cl, D	24.41 25.59 25.98 26.57	0.25	0.08	39.33 39.17 38.9 39.17	43.03 44.37 44.53 45.79
		-	42"	PN 6	27.72	0.25	0.08	41.1	48.03
		1200	48"	PN 6 PN 10 PN 16 Cl, D	28.86 29.92 30.94 30.51	0.25	0.08	47.36 47.09 47.09 46.77	51.57 52.91 54.53 52.95

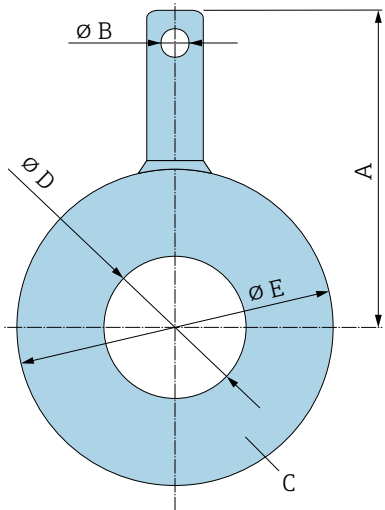

A0042324



1) 材質の厚さ

16 アクセサリ

機器関連のアクセサリ	180
通信関連のアクセサリ	181
サービス関連のアクセサリ	181
システムコンポーネント	182

機器関連のアクセサリ

変換器

アクセサリ	説明	オーダー番号
Proline 10 変換器	 設置要領書 (EA01350D)	5XBBXX-*...*
日除けカバー	屋外暴露から機器を保護：  設置要領書 (EA01351D)	71502730
接続ケーブル	機器と一緒に注文可能 以下のケーブル長が用意されています（「ケーブル、センサ接続」のオーダーコード）。 <ul style="list-style-type: none"> ▪ 5 m (16 ft) ▪ 10 m (32 ft) ▪ 20 m (65 ft) ▪ ユーザー設定可能なケーブル長 (m または ft)  最大ケーブル長：200 m (660 ft)	DK5013-*...*
接地ケーブル	1 x 電位平衡用の接地ケーブルセット (2 x 接地ケーブル)	

センサ

アクセサリ	説明
アースリング	ライニングされた測定管内の測定物を接地します。  設置要領書 (EA00070D)



通信関連のアクセサリ

アクセサリ	説明
Commubox FXA291	<p>CDI インターフェイス (= Endress+Hauser Common Data Interface) を搭載した Endress+Hauser 製機器をコンピュータまたはノートパソコンの USB インターフェイスに接続します。</p> <p> 技術仕様書 TI405C/07</p>
Fieldgate FXA42	<p>接続された 4~20 mA アナログ/デジタル機器から測定値を伝送します。</p> <p> <ul style="list-style-type: none"> ▪ 技術仕様書 (TI01297S) を参照 ▪ 取扱説明書 BA01778S ▪ 製品ページ: www.endress.com/fxa42 </p>
Field Xpert SMT70	<p>機器設定用のタブレット PC。モバイルプラットフォーム管理を使用して、デジタル通信インターフェイスを搭載した機器を管理できます。Zone 2 に適合します。</p> <p> <ul style="list-style-type: none"> ▪ 技術仕様書 (TI01342S) を参照 ▪ 取扱説明書 BA01709S ▪ 製品ページ: www.endress.com/smt70 </p>
Field Xpert SMT77	<p>機器設定用のタブレット PC。モバイルプラットフォーム管理を使用して、デジタル通信インターフェイスを搭載した機器を管理できます。Zone 1 に適合します。</p> <p> <ul style="list-style-type: none"> ▪ 技術仕様書 (TI01418S) を参照 ▪ 取扱説明書 BA01923S ▪ 製品ページ: www.endress.com/smt77 </p>

サービス関連のアクセサリ

アクセサリ	説明	オーダー番号
Applicator	Endress+Hauser 製機器のセレクション/サイジング用ソフトウェアです。	https://portal.endress.com/webapp/applicator
W@M ライフサイクルマネジメント	<ul style="list-style-type: none"> ▪ ソフトウェアアプリケーション/サービスに関する情報プラットフォーム ▪ 施設のライフサイクル全体をサポートします。 	www.endress.com/lifecyclemanagement
FieldCare	<p>Endress+Hauser の FDT ベースのプラントアセット管理ソフトウェアです。</p> <p>Endress+Hauser 製機器の管理と設定に使用します。</p> <p> 取扱説明書 BA00027S / BA00059S</p>	<ul style="list-style-type: none"> ▪ 機器ドライバ: www.endress.com → ダウンロードエリア ▪ CD-ROM (弊社にお問い合わせください) ▪ DVD (弊社にお問い合わせください)
DeviceCare	<p>Endress+Hauser 製機器の接続/設定用ソフトウェアです。</p> <p> イノベーションカタログ IN01047S</p>	<ul style="list-style-type: none"> ▪ 機器ドライバ: www.endress.com → ダウンロードエリア ▪ CD-ROM (弊社にお問い合わせください) ▪ DVD (弊社にお問い合わせください)

システムコンポーネント

アクセサリ	説明
Memograph M	グラフィックデータマネージャ： <ul style="list-style-type: none">■ 測定値の記録■ リミット値の監視■ 測定点の解析  <ul style="list-style-type: none">■ 技術仕様書 TI00133R■ 取扱説明書 BA00247R
iTEMP	温度伝送器： <ul style="list-style-type: none">■ 気体、蒸気、液体の絶対圧/ゲージ圧の測定■ 流体温度の読取り  「活用分野」資料 FA00006T

17 付録

ネジ締め付けトルク	185
電気端子の例	193

ネジ締め付けトルク

一般的注意事項

ネジ締め付けトルクについて、以下の点に注意してください。

- 記載データは潤滑油塗布済みのネジにのみ適用されます。
- 記載データは引張応力のかからない配管にのみ適用されます。
- ネジは対角線上に順番に均一に締め付けてください。
- ネジを締め付けすぎると、シール面の変形やシールの損傷が起こる場合があります。
- 適用される最大または公称ネジ締め付けトルクは、フランジの規格とサイズに応じて異なります。

最大ネジ締め付けトルク

EN 1092-1 : 呼び口径 25~2400 mm	→ EN 1092-1 準拠の最大ネジ締め付けトルク, 186
ASME B16.5	→ ASME B16.5 準拠の最大ネジ締め付けトルク, 188
JIS B2220 : 呼び口径 25~300 mm	→ JIS B2220 準拠の最大ネジ締め付けトルク, 188
AS 2129、テーブル E	→ AS 2129、テーブル E 準拠の最大ネジ締め付けトルク, 189
AS 4087、PN 16	→ AS 4087、PN 16 準拠の最大ネジ締め付けトルク, 189
AWWA C207、Class D	→ AWWA C207、Class D 準拠の最大ネジ締め付けトルク, 190

公称ネジ締め付けトルク

EN 1092-1 : 呼び口径 1000~2400 mm	→ EN 1092-1 準拠の公称ネジ締め付けトルク ; EN 1092-1:2013 準拠のフランジ用に EN 1591-1:2014 に基づいて計算, 191
JIS B2220 : 呼び口径 350~750 mm	→ JIS B2220 準拠の公称ネジ締め付けトルク, 191

ネジ締め付け最大トルク

EN 1092-1 準拠の最大ネジ締め付けトルク

呼び口径		圧力定格 [bar]	ネジ [mm]	フランジ 厚さ [mm]	最大ネジ締め付けトルク [Nm]		
[mm]	[in]				HG	PUR	PTFE
25	1	PN 40	4×M12	18	-	15	26
32	-	PN 40	4×M16	18	-	24	41
40	1 ½	PN 40	4×M16	18	-	31	52
50	2	PN 40	4×M16	20	48	40	65
65 ¹⁾	-	PN 16	8×M16	18	32	27	44
65	-	PN 40	8×M16	22	32	27	44
80	3	PN 16	8×M16	20	40	34	53
		PN 40	8×M16	24	40	34	53
100	4	PN 16	8×M16	20	43	36	57
		PN 40	8×M20	24	59	50	79
125	-	PN 16	8×M16	22	56	48	75
		PN 40	8×M24	26	83	71	112
150	6	PN 16	8×M20	22	74	63	99
		PN 40	8×M24	28	104	88	137
200	8	PN 10	8×M20	24	106	91	141
		PN 16	12×M20	24	70	61	94
		PN 25	12×M24	30	104	92	139
250	10	PN 10	12×M20	26	82	71	110
		PN 16	12×M24	26	98	85	132
		PN 25	12×M27	32	150	134	201
300	12	PN 10	12×M20	26	94	81	126
		PN 16	12×M24	28	134	118	179
		PN 25	16×M27	34	153	138	204
350	14	PN 6	12×M20	22	111	120	-
		PN 10	16×M20	26	112	118	-
		PN 16	16×M24	30	152	165	-
		PN 25	16×M30	38	227	252	-
400	16	PN 6	16×M20	22	90	98	-
		PN 10	16×M24	26	151	167	-
		PN 16	16×M27	32	193	215	-
		PN 25	16×M33	40	289	326	-
450	18	PN 6	16×M20	22	112	126	-
		PN 10	20×M24	28	153	133	-
		PN 16	20×M27	40	198	196	-
		PN 25	20×M33	46	256	253	-
500	20	PN 6	20×M20	24	119	123	-
		PN 10	20×M24	28	155	171	-
		PN 16	20×M30	34	275	300	-
		PN 25	20×M33	48	317	360	-

呼び口径		圧力定格 [bar]	ネジ [mm]	フランジ 厚さ [mm]	最大ネジ締め付けトルク [Nm]		
[mm]	[in]				HG	PUR	PTFE
600	24	PN 6	20×M24	30	139	147	-
		PN 10	20×M27	28	206	219	-
600	24	PN 16	20×M33	36	415	443	-
600	24	PN 25	20×M36	58	431	516	-
700	28	PN 6	24×M24	24	148	139	-
		PN 10	24×M27	30	246	246	-
		PN 16	24×M33	36	278	318	-
		PN 25	24×M39	46	449	507	-
800	32	PN 6	24×M27	24	206	182	-
		PN 10	24×M30	32	331	316	-
		PN 16	24×M36	38	369	385	-
		PN 25	24×M45	50	664	721	-
900	36	PN 6	24×M27	26	230	637	-
		PN 10	28×M30	34	316	307	-
		PN 16	28×M36	40	353	398	-
		PN 25	28×M45	54	690	716	-
1000	40	PN 6	28×M27	26	218	208	-
		PN 10	28×M33	34	402	405	-
		PN 16	28×M39	42	502	518	-
		PN 25	28×M52	58	970	971	-
1200	48	PN 6	32×M30	28	319	299	-
		PN 10	32×M36	38	564	568	-
		PN 16	32×M45	48	701	753	-
1400	-	PN 6	36×M33	32	430	-	-
		PN 10	36×M39	42	654	-	-
		PN 16	36×M45	52	729	-	-
1600	-	PN 6	40×M33	34	440	-	-
		PN 10	40×M45	46	946	-	-
		PN 16	40×M52	58	1007	-	-
1800	72	PN 6	44×M36	36	547	-	-
		PN 10	44×M45	50	961	-	-
		PN 16	44×M52	62	1108	-	-
2000	-	PN 6	48×M39	38	629	-	-
		PN 10	48×M45	54	1047	-	-
		PN 16	48×M56	66	1324	-	-
2200	-	PN 6	52×M39	42	698	-	-
		PN 10	52×M52	58	1217	-	-
2400	-	PN 6	56×M39	44	768	-	-
		PN 10	56×M52	62	1229	-	-

1) サイズは EN 1092-1 に準拠 (DIN 2501 ではない)

ASME B16.5 準拠の最大ネジ締め付けトルク

呼び口径		圧力定格 [psi]	ネジ [in]	最大ネジ締め付けトルク			
[mm]	[in]			HG		PUR	
				[Nm]	[lbf · ft]	[Nm]	[lbf · ft]
25	1	Class 150	4×½	–	–	7	5
25	1	Class 300	4×5/8	–	–	8	6
40	1½	Class 150	4×½	–	–	10	7
40	1½	Class 300	4×¾	–	–	15	11
50	2	Class 150	4×5/8	35	26	22	16
50	2	Class 300	8×5/8	18	13	11	8
80	3	Class 150	4×5/8	60	44	43	32
80	3	Class 300	8×¾	38	28	26	19
100	4	Class 150	8×5/8	42	31	31	23
100	4	Class 300	8×¾	58	43	40	30
150	6	Class 150	8×¾	79	58	59	44
150	6	Class 300	12×¾	70	52	51	38
200	8	Class 150	8×¾	107	79	80	59
250	10	Class 150	12×7/8	101	74	75	55
300	12	Class 150	12×7/8	133	98	103	76
350	14	Class 150	12×1	135	100	158	117
400	16	Class 150	16×1	128	94	150	111
450	18	Class 150	16×1 1/8	204	150	234	173
500	20	Class 150	20×1 1/8	183	135	217	160
600	24	Class 150	20×1 ¼	268	198	307	226

JIS B2220 準拠の最大ネジ締め付けトルク

呼び口径 [mm]	圧力定格 [bar]	ネジ [mm]	最大ネジ締め付けトルク [Nm]	
			HG	PUR
25	10K	4×M16	–	19
25	20K	4×M16	–	19
32	10K	4×M16	–	22
32	20K	4×M16	–	22
40	10K	4×M16	–	24
40	20K	4×M16	–	24
50	10K	4×M16	40	33
50	20K	8×M16	20	17
65	10K	4×M16	55	45
65	20K	8×M16	28	23
80	10K	8×M16	29	23
80	20K	8×M20	42	35
100	10K	8×M16	35	29
100	20K	8×M20	56	48
125	10K	8×M20	60	51
125	20K	8×M22	91	79

呼び口径 [mm]	圧力定格 [bar]	ネジ [mm]	最大ネジ締め付けトルク [Nm]	
			HG	PUR
150	10K	8×M20	75	63
150	20K	12×M22	81	72
200	10K	12×M20	61	52
200	20K	12×M22	91	80
250	10K	12×M22	100	87
250	20K	12×M24	159	144
300	10K	16×M22	74	63
300	20K	16×M24	138	124

AS 2129、テーブル E 準拠の最大ネジ締め付けトルク

呼び口径 [mm]	ネジ [mm]	最大ネジ締め付けトルク [Nm]	
		HG	PUR
50	4×M16	32	-
80	4×M16	49	-
100	8×M16	38	-
150	8×M20	64	-
200	8×M20	96	-
250	12×M20	98	-
300	12×M24	123	-
350	12×M24	203	-
400	12×M24	226	-
450	16×M24	226	-
500	16×M24	271	-
600	16×M30	439	-
700	20×M30	355	-
750	20×M30	559	-
800	20×M30	631	-
900	24×M30	627	-
1000	24×M30	634	-
1200	32×M30	727	-

AS 4087、PN 16 準拠の最大ネジ締め付けトルク

呼び口径 [mm]	ネジ [mm]	最大ネジ締め付けトルク [Nm]	
		HG	PUR
50	4×M16	32	-
80	4×M16	49	-
100	4×M16	76	-
150	8×M20	52	-
200	8×M20	77	-
250	8×M20	147	-
300	12×M24	103	-
350	12×M24	203	-

呼び口径 [mm]	ネジ [mm]	最大ネジ締め付けトルク [Nm]	
		HG	PUR
375	12×M24	137	-
400	12×M24	226	-
450	12×M24	301	-
500	16×M24	271	-
600	16×M27	393	-
700	20×M27	330	-
750	20×M30	529	-
800	20×M33	631	-
900	24×M33	627	-
1000	24×M33	595	-
1200	32×M33	703	-

AWWA C207、Class D 準拠の最大ネジ締め付けトルク

呼び口径		ネジ [in]	最大ネジ締め付けトルク			
[mm]	[in]		HG		PUR	
			[Nm]	[lbf · ft]	[Nm]	[lbf · ft]
700	28	28×1 ¼	247	182	292	215
750	30	28×1 ¼	287	212	302	223
800	32	28×1 ½	394	291	422	311
900	36	32×1 ½	419	309	430	317
1000	40	36×1 ½	420	310	477	352
-	42	36×1 ½	528	389	518	382
-	48	44×1 ½	552	407	531	392
-	54	44×1 ¾	730	538	-	-
-	60	52×1 ¾	758	559	-	-
-	66	52×1 ¾	946	698	-	-
-	72	60×1 ¾	975	719	-	-
-	78	64×2	853	629	-	-
-	84	64×2	931	687	-	-
-	90	64×2 ¼	1048	773	-	-

公称ネジ締め付けトルク

EN 1092-1 準拠の公称ネジ締め付けトルク ; EN 1092-1:2013 準拠のフランジ用に EN 1591-1:2014 に基づいて計算

呼び口径		圧力定格 [bar]	ネジ [mm]	フランジ 厚さ [mm]	公称ネジ締め付けトルク [Nm]		
[mm]	[in]				HG	PUR	PTFE
1000	40	PN 6	28×M27	38	175	185	-
		PN 10	28×M33	44	350	360	-
		PN 16	28×M39	59	630	620	-
		PN 25	28×M52	63	1300	1290	-
1200	48	PN 6	32×M30	42	235	250	-
		PN 10	32×M36	55	470	480	-
		PN 16	32×M45	78	890	900	-
1400	-	PN 6	36×M33	56	300	-	-
		PN 10	36×M39	65	600	-	-
		PN 16	36×M45	84	1050	-	-
1600	-	PN 6	40×M33	63	340	-	-
		PN 10	40×M45	75	810	-	-
		PN 16	40×M52	102	1420	-	-
1800	72	PN 6	44×M36	69	430	-	-
		PN 10	44×M45	85	920	-	-
		PN 16	44×M52	110	1600	-	-
2000	-	PN 6	48×M39	74	530	-	-
		PN 10	48×M45	90	1040	-	-
		PN 16	48×M56	124	1900	-	-
2200	-	PN 6	52×M39	81	580	-	-
		PN 10	52×M52	100	1290	-	-
2400	-	PN 6	56×M39	87	650	-	-
		PN 10	56×M52	110	1410	-	-

JIS B2220 準拠の公称ネジ締め付けトルク

呼び口径 [mm]	圧力定格 [bar]	ネジ [mm]	公称ネジ締め付けトルク [Nm]	
			HG	PUR
350	10K	16×M22	109	109
	20K	16×M30×3	217	217
400	10K	16×M24	163	163
	20K	16×M30×3	258	258
450	10K	16×M24	155	155
	20K	16×M30×3	272	272
500	10K	16×M24	183	183
	20K	16×M30×3	315	315
600	10K	16×M30	235	235
	20K	16×M36×3	381	381

呼び口径 [mm]	圧力定格 [bar]	ネジ [mm]	公称ネジ締め付けトルク [Nm]	
			HG	PUR
700	10K	16×M30	300	300
750	10K	16×M30	339	339

電気端子の例

Modbus RS485

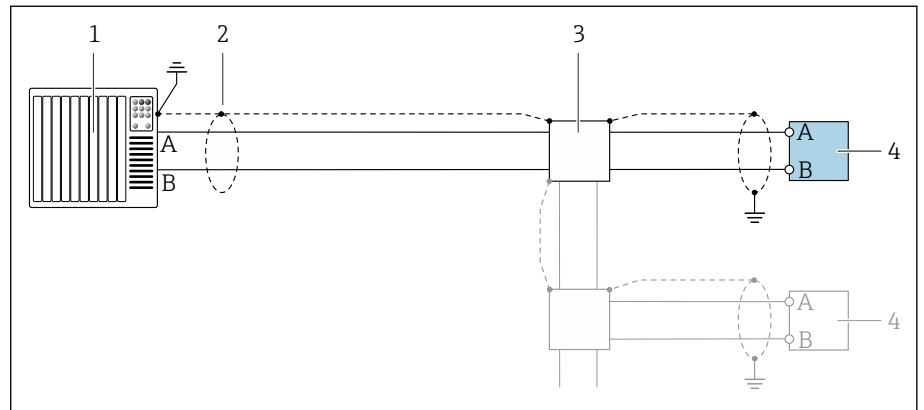

A0028765

図 10 Modbus RS485（非危険場所および Zone 2; Class I, Division 2 用）の接続例

- 1 制御システム（例：PLC）
- 2 ケーブルシールド
- 3 分配ボックス
- 4 変換器

電流出力 4~20 mA（アクティブ）

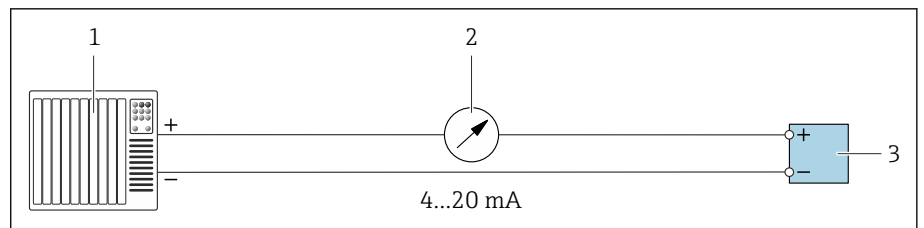

A0028758

- 1 オートメーションシステム、電流入力付き（例：PLC）
- 2 アナログ表示器：最大負荷に注意
- 3 変換器

電流出力 4~20 mA（パッシブ）

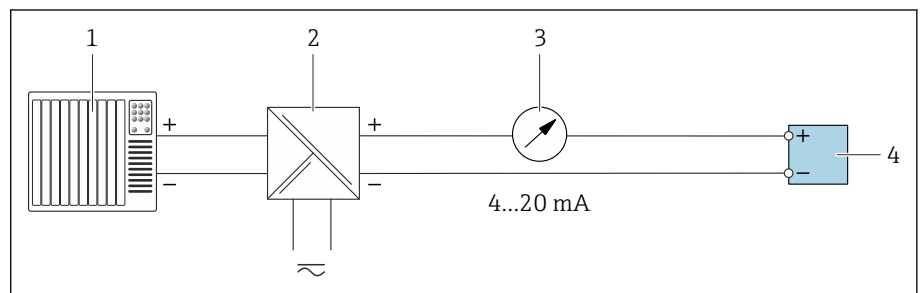

A0028759

- 1 オートメーションシステム、電流入力付き（例：PLC）
- 2 電源用アクティブバリア（例：RN221N）
- 3 アナログ表示器：最大負荷に注意
- 4 変換器

索引

A

Applicator 96

D

DD ファイル 64

E

Endress+Hauser サービス
メンテナンス 92

F

FieldCare または DeviceCare の診断情報 82

L

LED による診断情報 79

M

Modbus RS485
Modbus データマップ 66
応答時間 65
書き込みアクセス 64
機能コード 64
スキャンリスト 67
データの読み出し 67
読み込みアクセス 64
レジスタアドレス 65
レジスタ情報 65

S

SmartBlue アプリ 72
操作オプション 61

W

W@M Device Viewer 17

ア

圧力温度曲線 114
圧力損失 117
アラーム時の信号 101
安全上の注意事項 11

イ

一般的なトラブルシューティング 78
イベントリスト 87
イベントログ 87
イベントログのフィルタ処理 87
イベントログの読み出し 87
医薬品適合性 128
飲用水認定 128

ウ

運搬
機器の運搬 19

エ

影響
周囲温度 109

エラーメッセージ
診断メッセージを参照

オ

欧州圧力機器指令 128
オーダーコード 17, 18
温度範囲
保管温度 21

カ

外部洗浄 92
洗浄 92
拡張オーダーコード
センサ 18
変換器 17
確認
接続 53
設置 38
納入品 16
環境
耐振動性および耐衝撃性 111
保管温度 110

キ

機器
構成 22
通信プロトコルによる統合 63
取外し 94
廃棄 94
機器コンポーネント 22
機器の識別 17
機器の設定 72
機器の取外し 94
機器の廃棄 94
機器の履歴 24
機器名
センサ 18
変換器 17
機器用途
用途を参照
機器リセット
設定 88
機器ロック状態 76
機器ロック状態の読み取り 76
基準およびガイドライン 129
基準動作条件 108
機能コード 64

ク

組合せ電極 125
繰返し性 108

ケ

計測可能流量範囲 96
現場操作 72
現場表示器
アラーム状態を参照

診断メッセージを参照	
コ	
工具	
運搬	19
構成	
機器	22
互換性	24
梱包材の再利用	21
梱包材の廃棄	21
サ	
サービス	92
最大測定誤差	108
サブメニュー	
イベントリスト	87
機器管理	76
シ	
システム構成	
機器構成を参照	
システム統合	63
磁性	32
磁性および静電気	32
質量	
運搬 (注意事項)	19
自動スキャンバッファ	
Modbus RS485 の Modbus データマップを参照	
周囲温度	
影響	109
周囲温度の影響	109
周囲温度範囲	110
周囲条件	
周囲温度	110
出力信号	100
出力変数	100
シリアル番号	17, 18
診断	
シンボル	81
診断情報	
DeviceCare	82
FieldCare	82
概要	83
現場表示器	81
構成、説明	82
対処法	83
発光ダイオード	
LED	79
診断情報の概要	83
診断動作の適合	83
診断メッセージ	81
診断リスト	86
ス	
水中浸漬	32
設置条件	32
ステータス信号	81
セ	
製造日付	17, 18
静電気	32
性能特性	108
製品構成	22
製品識別表示	17
接続ケーブル端子の割当て	
センサ接続ハウジング	43
接続ケーブルの接続	
センサ接続ハウジング	43
変換器接続ハウジング	44
設置状況の確認	70
設置状況の確認 (チェックリスト)	38
設置状況の確認および配線状況の確認	70
設定	69, 70
SmartBlue アプリ経由を参照	
現場操作を経由を参照	
設定ウィザードを参照	
電源投入	71
センサ接続ハウジングの配線	43
センサ銘板	18
ソ	
操作	55, 75
測定原理	16
測定配管の仕様	122
測定範囲	96
測定変数	
プロセス変数を参照	
タ	
耐圧力特性	117
耐振動性および耐衝撃性	111
チ	
チェックリスト	
設置状況の確認	38
配線状況の確認	53
テ	
電位平衡	48
電氣的絶縁性	101
電源投入	71
電磁適合性	111
電子モジュール	22
ト	
導電率	112
登録商標	9
トラブルシューティング	
一般的	78
ナ	
内部洗浄	92
洗浄	92
ニ	
入力	96
認証	128
認証と認定	128
認定	128

ノ		ヨ	
納品内容確認 (チェックリスト)	16	用途	16
ハ		リ	
廃棄	93	流体温度範囲	112
配線状況の確認	70	流量制限	112
配線状況の確認 (チェックリスト)	53	ロ	
ヒ		ローフローカットオフ	101
非防爆認定	128		
表示			
現在の診断イベント	86		
前回の診断イベント	86		
表示値			
ロック状態用	76		
表面粗さ	126		
フ			
ファームウェアの履歴	24		
フランジ用アースリング			
寸法	159, 177		
プロセス条件			
圧力温度曲線	114		
圧力損失	117		
耐圧力特性	117		
導電率	112		
流体温度	112		
流量制限	112		
プロセス接続	125		
ヘ			
変換器ハウジングの配線	44		
変換器銘板	17		
ホ			
保管	21		
保管温度	21, 110		
保管温度範囲	110		
保管条件	21		
保管条件の確認 (チェックリスト)	21		
保護等級	110		
マ			
埋設用途での使用	32		
設置条件	32		
ミ			
未処理の診断イベント	86		
ム			
無線認証	128		
メ			
銘板			
センサ	18		
変換器	17		
メイン電子モジュール	22		
メンテナンス作業	92		



www.addresses.endress.com
