

简明操作指南

Liquiphant FTL41

液体音叉开关
液体限位检测



本《简明操作指南》不能替代设备随箱包装中的《操作手册》。

详细信息参见《操作手册》和其他文档资料。

可用文档资料的获取方式：

- 网址：www.endress.com/deviceviewer
- 智能手机/平板电脑：Endress+Hauser Operations App

1 相关文档资料

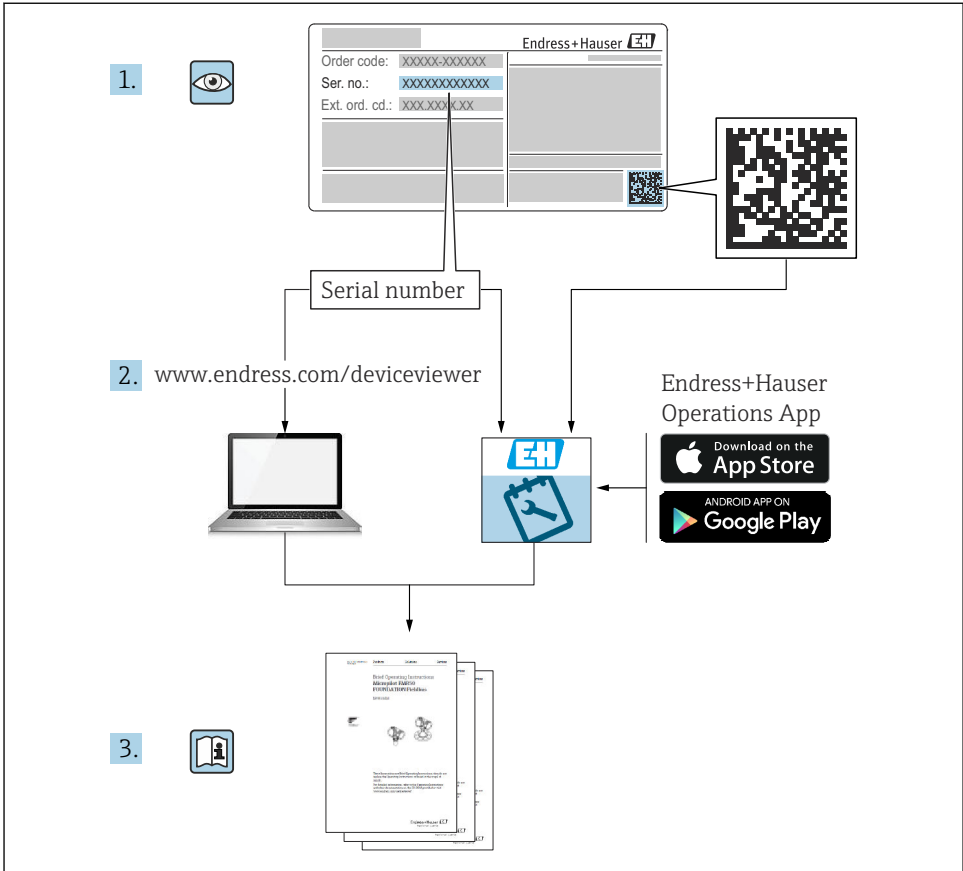

A0023555

2 文档信息

2.1 图标

2.1.1 安全图标



危险

危险状况警示图标。疏忽会导致人员严重或致命伤害。



警告

危险状况警示图标。疏忽可能导致人员严重或致命伤害。



危险状况警示图标。疏忽可能导致人员轻微或中等伤害。



操作和其他影响提示信息图标。不会导致人员伤害。

2.1.2 电气图标

 接地连接

接地夹已经通过接地系统可靠接地。

 保护性接地 (PE)

进行后续电气连接前，必须确保此接线端已经安全可靠地接地。设备内外部均有接地端子。

2.1.3 工具图标

 一字螺丝刀

 内六角扳手

 开口扳手

2.1.4 特定信息图标

 允许

允许的操作、过程或动作。

 禁止

禁止的操作、过程或动作。

 提示

附加信息。

 参见文档

 参见其他章节

1、**2**、**3** 操作步骤

2.1.5 图中的图标

A、**B**、**C** ... 视图

1、**2**、**3** ... 部件号

 危险区

 安全区 (非危险区)

3 基本安全指南

3.1 人员要求

操作人员必须符合下列要求，例如 设备调试和维护人员：

- ▶ 经培训的合格专业人员必须具有执行特定功能和任务的资质

- ▶ 经工厂厂方/操作员授权
- ▶ 熟悉联邦/国家法规
- ▶ 开始操作前，操作人员必须事先阅读并理解《简明操作指南》和补充文档中的各项规定
- ▶ 遵守操作指南和基本条件要求

3.2 指定用途

- 设备仅可用于液体限位检测
- 使用不当会引发危险
- 确保测量设备无故障工作
- 确保设备的接液部件材质完全能够耐受介质腐蚀
- 禁止超出设备的规格参数范围
 - 📖 详细信息参见技术文档资料

3.2.1 使用错误

由于使用不当或用于非指定用途导致的设备损坏，制造商不承担任何责任。

其他风险

在操作过程中，与过程的热交换可能导致电子插件外壳及其设备部件的温度升高至 80 °C (176 °F)。

存在过热表面导致烫伤的危险!

- ▶ 如需要，确保已采取防护措施避免发生接触性烫伤。

必须遵守 SIL 文档中的相关要求，设备功能安全才能满足 IEC 61508 标准。

3.3 工作场所安全

操作设备时:

- ▶ 遵守联邦/国家法规，穿戴人员防护装置。

3.4 操作安全

存在人员受伤的风险!

- ▶ 只有完全满足技术规范且无错误和故障时才能操作设备。
- ▶ 操作员有责任确保设备无故障运行。

改装设备

如果未经授权，禁止改装设备，改装会导致不可预见的危险。

- ▶ 如需改装，请咨询 Endress+Hauser 当地销售中心。

维修

必须始终确保设备的操作安全性和测量可靠性:

- ▶ 未经明确许可禁止修理设备。
- ▶ 遵守联邦/国家法规中的电子设备修理准则。
- ▶ 仅允许使用 Endress+Hauser 原装备件和附件。

危险区

在危险区中使用设备时（例如防爆要求），应避免人员受伤或设备损坏危险：

- ▶ 参照铭牌检查并确认所订购的设备是否允许在危险区中使用。
- ▶ 遵守单独成册的补充文档资料中列举的规格参数要求，补充文档资料是本文档的组成部分。

3.5 产品安全

设备基于工程实践经验设计，符合最先进的安全要求。通过出厂测试，可以安全使用。

设备满足常规安全标准和法规要求，并符合 EU 符合性声明中列举的 EU 准则的要求。

Endress+Hauser 确保粘贴有 CE 标志的设备满足上述要求。

3.6 IT 安全

我们只对按照《操作手册》进行安装和使用的设备提供质保。设备自带安装保护功能，防止用户意外更改设置。

设备及设备数据传输的附加防护

- ▶ 工厂厂长/运营商必须严格遵守内部 IT 安全防护措施。

4 到货验收和产品标识

4.1 到货验收

到货后需要进行下列检查：

- 发货清单上的订货号是否在产品粘贴标签上的订货号一致？
- 物品是否完好无损？
- 铭牌参数是否与发货清单上的订购信息一致？
- 如需要（参照铭牌）：是否提供《安全指南》（例如 XA）文档？



如果不满足任一上述条件，请咨询 Endress+Hauser 当地销售中心。

4.2 产品标识

设备标识信息如下：

- 铭牌参数
- 扩展订货号，标识发货清单上的订购选项
- 在 W@M 设备浏览器中输入铭牌上的序列号
(www.endress.com/deviceviewer)：显示测量设备的所有信息以及配套技术文档资料。
- 在 Endress+Hauser Operations App 中输入铭牌上的序列号，或使用 Endress+Hauser Operations App 扫描铭牌上的二维码

4.2.1 电子插件

 通过铭牌上的订货号查询电子插件的型号。

4.2.2 铭牌

铭牌上标识法律规定的认证信息以及设备相关信息。

4.2.3 制造商地址

Endress+Hauser SE+Co. KG

Hauptstraße 1

79689 Maulburg, Germany

产地：参见铭牌。

4.3 储存和运输

4.3.1 储存条件

使用原包装。

储存温度

-40 ... +80 °C (-40 ... +176 °F)

运输设备

- 使用原包装将设备运输至测量点
- 在搬运过程中，手握设备的外壳、法兰或延长管
- 禁止弯曲、截短或拉伸叉体

5 安装

安装指南

- 长度不超过 500 mm (19.7 in) 的一体式仪表或短管型仪表的安装方向不受限制
- 顶部竖直安装长管型仪表
- 叉体与罐壁或管壁间的最小距离：10 mm (0.39 in)

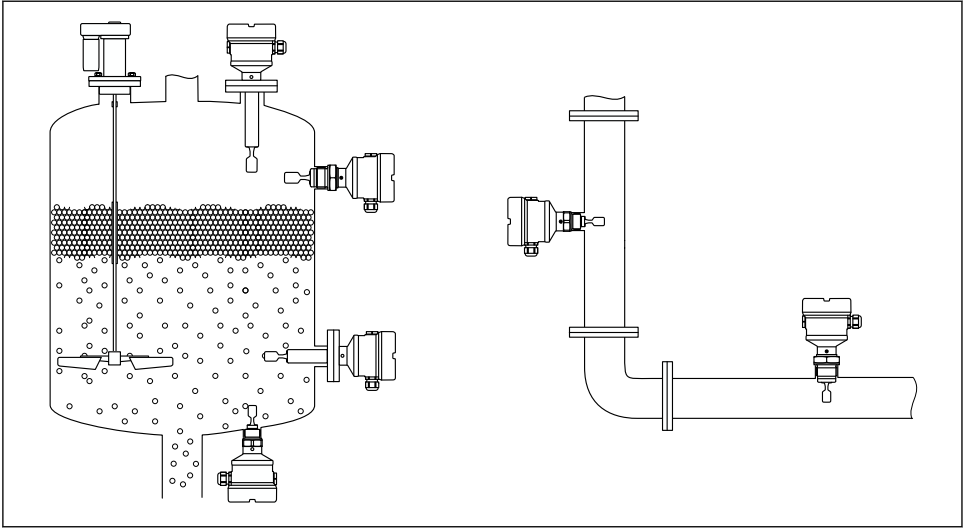

A0036954

图 1 安装实例：安装在容器、罐体或管道中

5.1 安装要求

5.1.1 注意开关点

常见开关点，取决于限位开关的安装方向。

(水, +23 °C (+73 °F))



叉体与罐壁或管壁间的最小距离：10 mm (0.39 in)

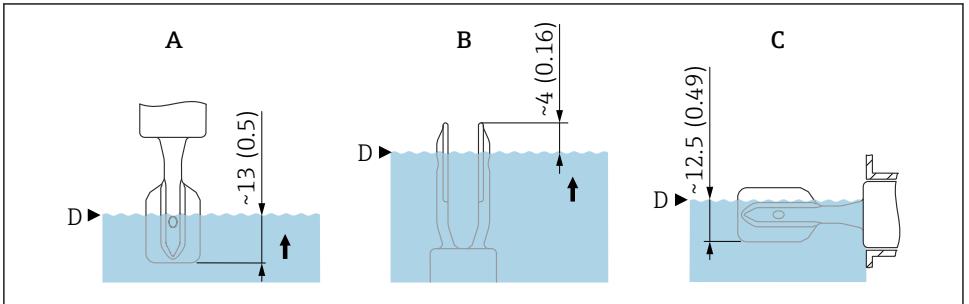

A0037915

图 2 常见开关点。测量单位 mm (in)

- A 顶部安装
- B 底部安装
- C 侧旁安装
- D 开关点

5.1.2 注意介质粘度的影响

i 粘度值

- 低粘度介质: < 2000 mPa·s
- 高粘度介质: > 2000 ... 10000 mPa·s

低粘度介质

i 允许叉体安装在安装短管中。

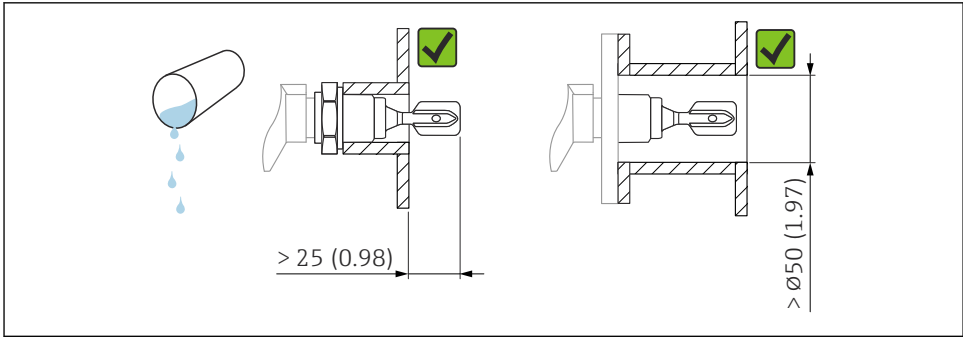

A0033297

图 3 安装实例：测量低粘度液体。测量单位 mm (in)

高粘度液体

注意

高粘度液体可能导致开关动作滞后。

- ▶ 确保液体能够沿叉体自行排出。
- ▶ 去除安装短管的表面毛刺。

i 叉体必须位于安装短管之外!

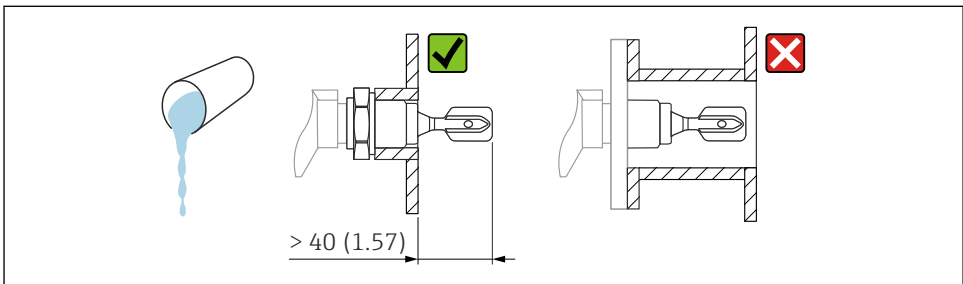

A0037346

图 4 安装实例：测量高粘度液体。测量单位 mm (in)

5.1.3 避免黏附

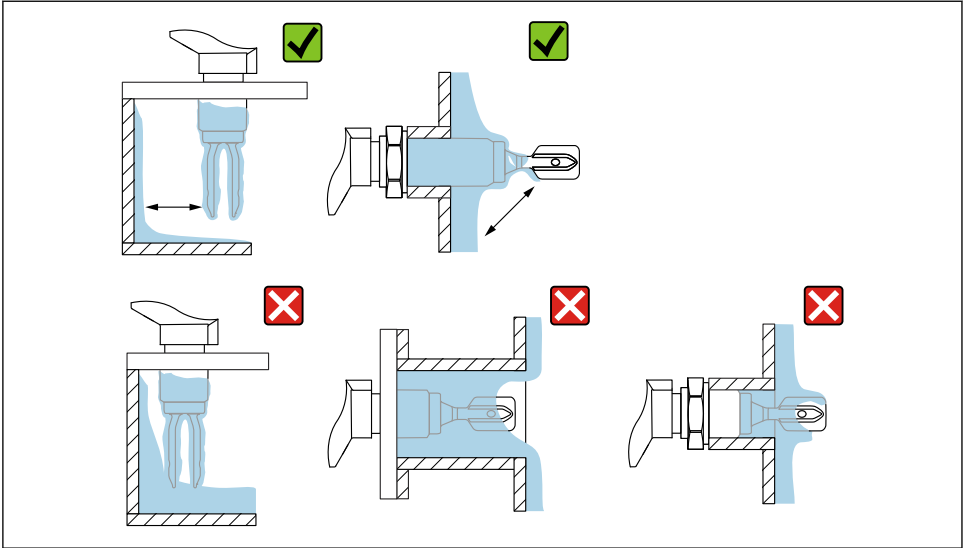

A0033239

图 5 安装实例：测量高粘度过程介质

5.1.4 预留安装间隙

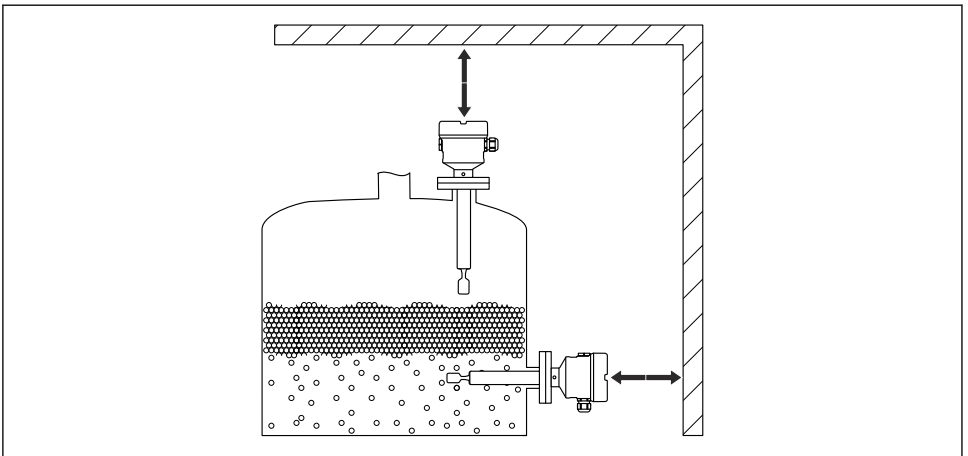

A0033239

图 6 罐体外部预留安装间隙

5.1.5 支撑设备

如果存在强烈动态负载，需要支撑设备。延长管和传感器最大能够耐受 75 Nm (55 lbf ft) 横向负载。

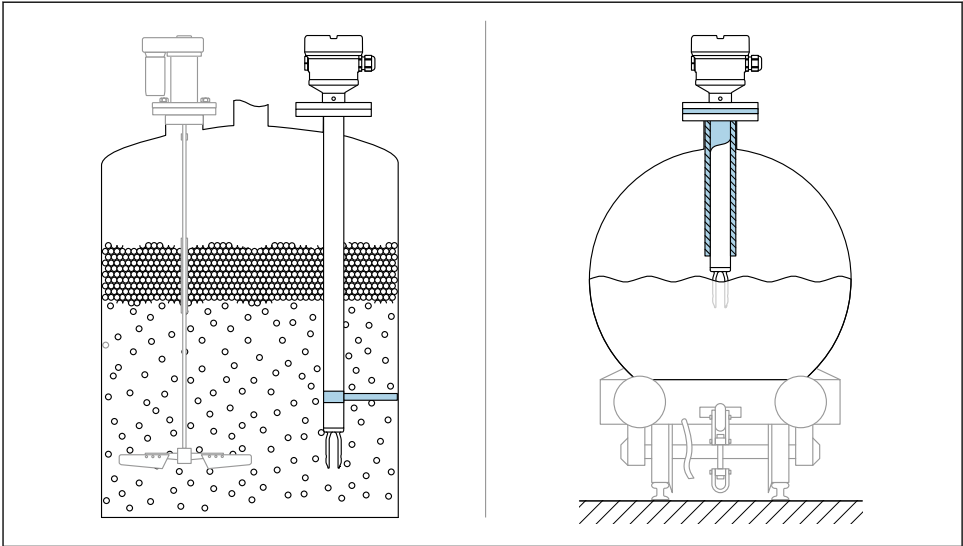

A0031874

图 7 实例：存在动态负载时，应支撑设备

i 船级认证：如果延长管和传感器的长度超过 1600 mm (63 in)，应至少每隔 1600 mm (63 in) 设一个固定支撑点。

5.1.6 焊座，带泄漏检测孔

安装焊座时，应确保泄漏检测孔朝下，确保能够及时检测到泄漏。

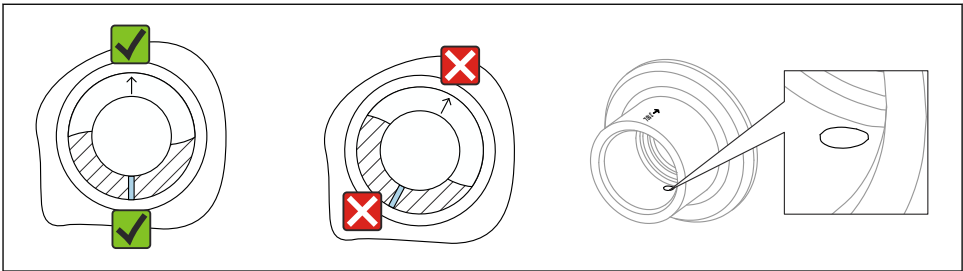

A0039230

图 8 焊座，带泄漏检测孔

5.2 安装设备

5.2.1 所需工具

- 开口扳手，用于传感器安装操作
- 内六角扳手，用于安装外壳锁定螺丝

5.2.2 安装

参照标记调整叉体安装位置



图 9 参照标记水平安装在罐体中的时的叉体位置

在管道中安装设备

- 介质流速不超过 5 m/s，粘度 1 mPa·s，密度 1 g/cm³ (62.4 lb/ft³) (SGU)。
如需测量其他介质，首先需要检查并确保设备功能正常
- 正确调整叉体安装位置，标记必须与介质流向一致，保证介质能够自由流动。
- 在设备安装过程中标记始终清晰可见

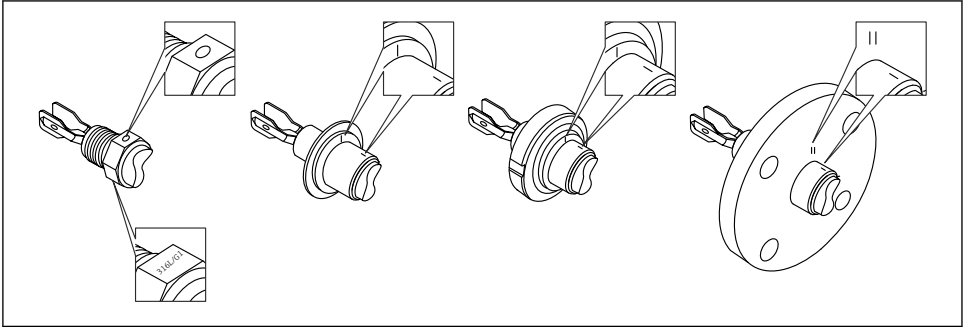

图 10 安装在管道中（注意叉体安装位置和标记）

旋转拧入设备

- 仅允许旋转六角螺母，扭矩为 15 ... 30 Nm (11 ... 22 lbf ft)。
- 禁止直接旋转外壳!

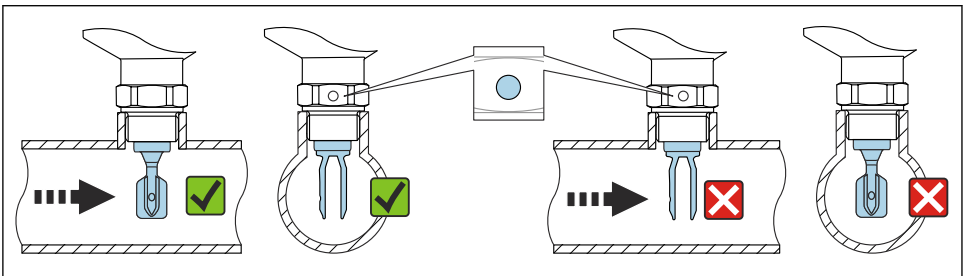
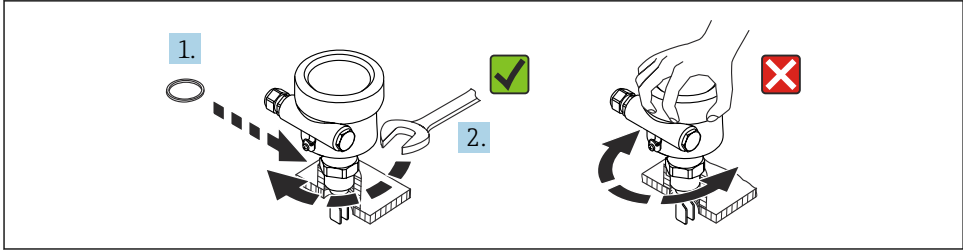

A0034852

图 11 旋转拧入设备

调整电缆入口位置

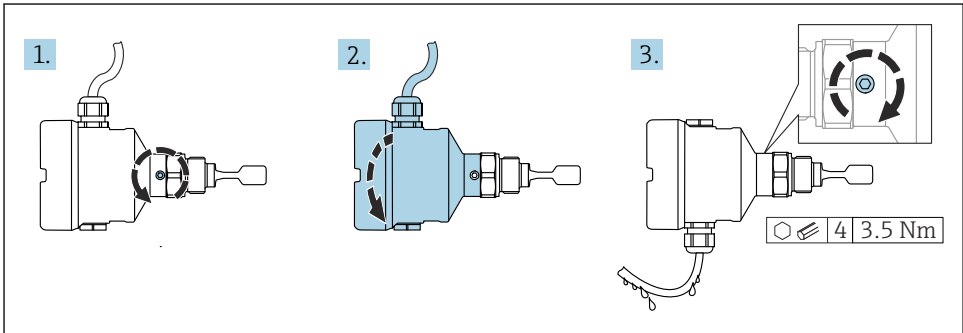

A0037347

图 12 外壳带外部锁紧螺丝和排水回路

i 带锁紧螺丝的外壳:

- 通过转动锁紧螺丝旋转外壳并调整电缆入口位置。
- 出厂时，设备上的外部锁紧螺丝未完全拧紧。

1. 松开外部锁定螺丝（不超过 1.5 圈）。
2. 旋转外壳，调整电缆入口位置。
↳ 避免水汽进入外壳内，采用排水回路。
3. 拧紧外部锁定螺丝。

注意

不能完全拧开外壳。

- ▶ 松开外部锁紧螺丝，最多转动 1.5 圈。如果过度或完全松开锁紧螺丝（超出螺丝定位点），将导致小部件（计数盘）松动或脱落。
- ▶ 拧紧锁定螺丝（4 mm (0.16 in)内六角），最大扭矩为 3.5 Nm (2.58 lbf ft) ± ±0.3 Nm (±0.22 lbf ft)。

关闭外壳盖

注意

污染物会导致螺纹和外壳盖损坏！

- ▶ 清除外壳盖和外壳螺纹上的污染物（例如沙石）。
- ▶ 关闭外壳盖时如遇明显阻力，应再次检查螺纹上是否存在污染物。

**外壳螺纹**

可在电子部件和接线腔的螺纹上涂抹抗摩擦涂层。

以下适用于所有外壳材质：

 外壳螺纹无需润滑。

6 电气连接

6.1 所需工具

- 螺丝刀，用于设备接线操作
- 内六角扳手，用于安装锁扣螺丝

6.2 接线要求

6.2.1 带锁定螺丝的外壳盖

对于特定防爆型式的防爆型设备，通过锁定螺丝锁紧外壳盖。

注意

如果锁定螺丝安装错误，外壳盖无法提供良好的密封性。

- ▶ 打开外壳盖：松开外壳盖锁扣上的螺丝，旋转不超过 2 圈，防止螺丝掉落。安装外壳盖，检查外壳盖密封圈。
- ▶ 关闭外壳盖：将外壳盖牢固拧至外壳上，确保锁定螺丝安装正确。外壳盖和外壳之间不得有任何缝隙。

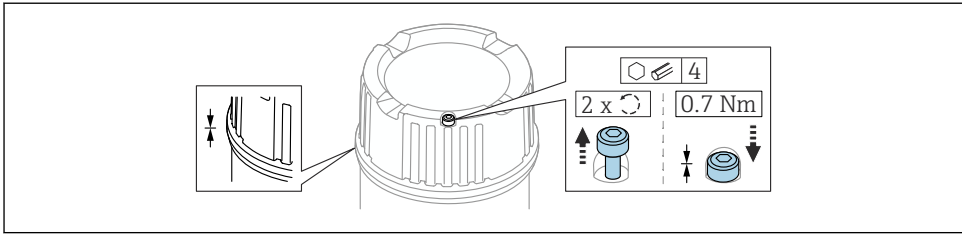

A0039520

图 13 带锁定螺丝的外壳盖

6.2.2 连接保护性接地端 (PE)

连接保护性接地端的前提条件是设备工作电压不低于 $35 V_{DC}$ 或 $\geq 16 V_{ACeff}$ 。

在危险区中使用设备时，设备必须等电位连接在系统中，与工作电压无关。

i 塑料外壳可选配外部保护性接地端 (PE)。如果电子插件的工作电压小于 $35 V$ ，塑料外壳上无外部保护性接地端。

6.3 连接设备

i 外壳螺纹

可在电子部件和接线腔的螺纹上涂抹抗摩擦涂层。

以下适用于所有外壳材质：

☒ 外壳螺纹无需润滑。

6.3.1 电子插件 FEL42：三线制连接，直流 DC-PNP 型

- 三线制连接，直流供电
- 晶体管 (PNP) 开关负载，独立连接，例如与可编程逻辑控制器 (PLC) 配套使用，数字量输入模块符合 EN 61131-2 标准

电源

⚠ 警告

未使用指定电源。

存在危及人身安全的电击风险！

- ▶ FEL42 的供电单元必须遵循 IEC 61010-1 标准进行安全电气隔离。

$U = 10 \dots 55 V_{DC}$

i 设备必须由 2 类电源或 SELV (安全特低电压) 电源供电。

i IEC/EN61010-1 标准规定：设备应正确安装断路保护器，保证电流不会超过 500 mA ，例如在电源回路中安装 0.5 A 保险丝 (慢熔型)。

功率消耗

$P < 0.5 \text{ W}$

电流消耗

$I \leq 10 \text{ mA}$ (未连接负载)

发生过载或短路时，红色 LED 指示灯闪烁。每隔 5 s 进行一次过载或短路检测。

负载电流

$I \leq 350 \text{ mA}$ (带过载和短路保护功能)

残余波动电流

$I < 100 \text{ }\mu\text{A}$ (晶体管截止状态)

残余波动电压

$U < 3 \text{ V}$ (晶体管导通状态)

输出响应

- 正常工作: 导通
- 限位报警: 截止
- 报警状态: 截止

接线端子

接线端子的导线横截面积最大为 2.5 mm^2 (14 AWG)。末端安装线鼻子。

过电压保护

过电压等级: I

接线端子分配

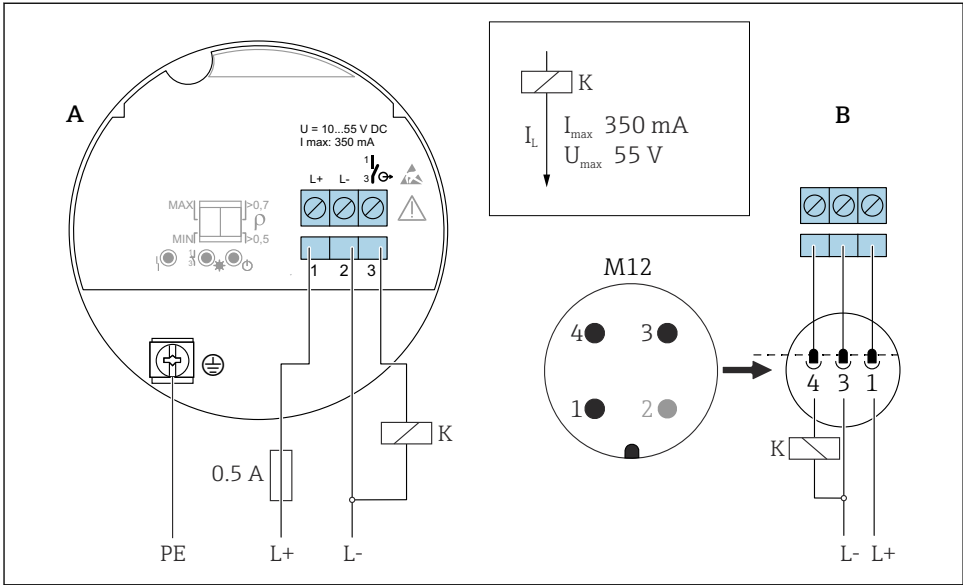

A0036056

图 14 FEL42 的接线端子分配

- A 电子插件的接线端子分配
- B M12 连接头的接线端子分配符合 EN61131-2 标准

继电器响应和故障信号

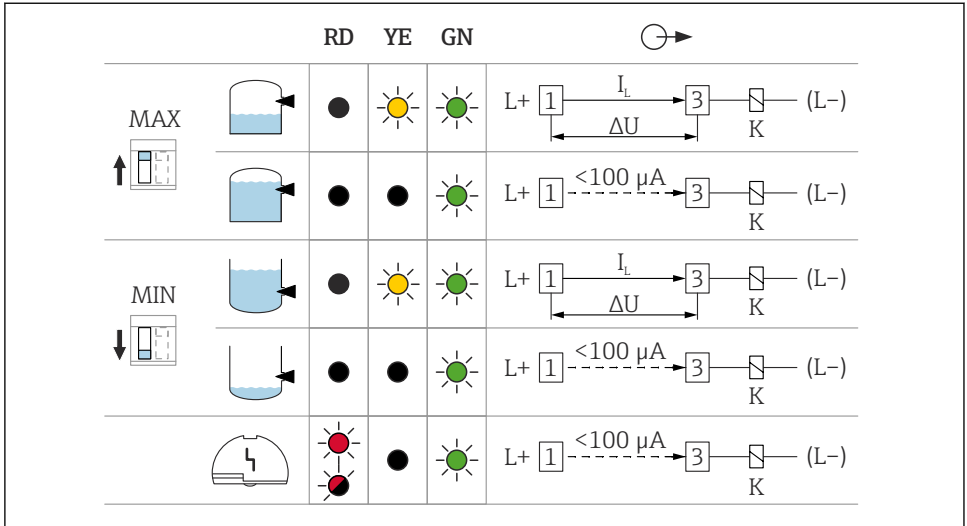

A0033508

图 15 FEL42 的继电器响应和 LED 故障指示灯

MAXDIP 开关: 高限 (MAX) 检测

MIN DIP 开关: 低限 (MIN) 检测

RD 红色 LED 指示灯: 警告或报警

YE 黄色 LED 指示灯: 继电器的开关状态

GN 绿色 LED 指示灯: 设备工作状态

I_L 负载电流导通

6.3.2 电子插件 FEL44: 通用电流连接型, 带继电器输出

- 由 2 个无源可切换触点开关负载
- 2 个独立工作的双刀双掷切换开关 (DPDT)

警告

发生故障时, 电子插件的表面温度会超出允许限值, 存在触碰烫伤风险。

- ▶ 发生故障时禁止触碰电子部件!

电源

$U = 19 \dots 253 \text{ V}_{AC} / 19 \dots 55 \text{ V}_{DC}$

IEC/EN61010-1 标准规定: 设备应正确安装断路保护器, 保证电流不会超过 500 mA, 例如在电源回路中安装 0.5 A 保险丝 (慢熔型)。

功率消耗

$S < 25 \text{ VA}, P < 1.3 \text{ W}$

连接负载

由 2 个无源可切换触点 (DPDT) 开关负载

- $I_{AC} \leq 6 \text{ A}$, $U \sim \leq \text{AC } 253 \text{ V}$; $P \sim \leq 1500 \text{ VA}$, $\cos \varphi = 1$, $P \sim \leq 750 \text{ VA}$, $\cos \varphi > 0.7$
- $I_{DC} \leq 6 \text{ A}$, $U = 30 \text{ V DC}$; $I_{DC} \leq 0.2 \text{ A}$, $U = 125 \text{ VDC}$

 连接负载的其他限制条件取决于所选择的认证。请注意《安全指南》(XA) 中的信息。

IEC 61010 标准规定，继电器输出电压和电源电压的总和不得超过 300 V。

电子插件 FEL42 (DC-PNP) 适用小直流电负载，例如连接至 PLC 时。

继电器触点材质: AgNi (银镍比 90/10)

连接高感抗设备时，安装防火花装置保护继电器触点。发生短路时，细保险丝（取决于连接负载）保护继电器触点。

两个继电器触点同时动作。

输出响应

- 正常工作: 继电器励磁
- 限位报警: 继电器去磁
- 故障报警: 继电器去磁

接线端子

接线端子的导线横截面积最大为 2.5 mm^2 (14 AWG)。末端安装线鼻子。

过电压保护

II 级过电压保护

接线端子分配

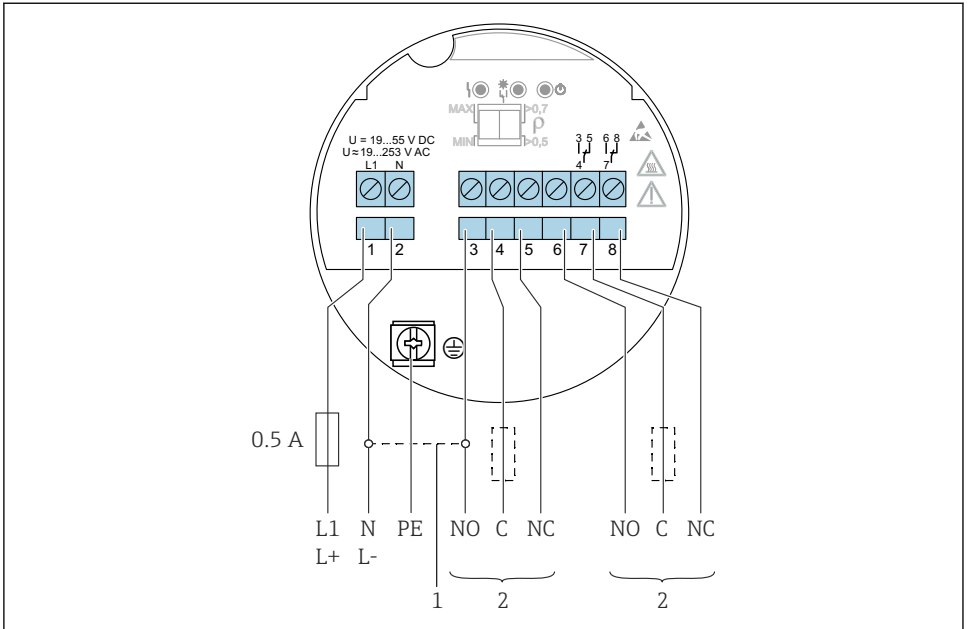



















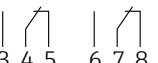



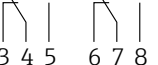

A0036057

图 16 电子插件 FEL44: 通用电流连接型, 带继电器输出

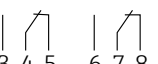
- 1 跳线连接后继电器采用 NPN 输出
- 2 连接负载

继电器响应和故障信号

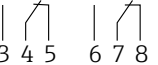
		RD	YE	GN	
MAX 					
					
MIN 					
					
					

A0033513

图 17 FEL44 的继电器响应和 LED 故障指示灯

MAXDIP 开关: 高限 (MAX) 检测

MIN DIP 开关: 低限 (MIN) 检测

RD 红色 LED 指示灯: 报警

YE 黄色 LED 指示灯: 继电器的开关状态

GN 绿色 LED 指示灯: 设备工作状态

6.3.3 电子插件 FEL48: 两线制连接, NAMUR 信号 (> 2.2 mA / < 1.0 mA)

- 连接 NAMUR (IEC 60947-5-6) 隔离信号转换器, 例如 Endress+Hauser 的 Nivotester FTL325N
- 如果连接第三方供应商的 NAMUR (IEC 60947-5-6) 隔离信号转换器, 必须确保为电子插件 FEL48 持续供电
- 通过两线制连接传输信号, 下降沿 (H-L) 触发: 2.2 ... 3.8 mA / 0.4 ... 1.0 mA, 符合 IEC 60947-5-6 (NAMUR) 标准

电源

$U = 8.2 \text{ V}_{\text{DC}}$

 设备必须由 2 类电源或 SELV (安全特低电压) 电源供电。

 遵守 IEC/EN61010-1 标准规定: 为设备安装合适的断路保护器。

功率消耗

$P < 50 \text{ mW}$

输出响应

- 正常工作: 2.2 ... 3.8 mA
- 限位报警: 0.4 ... 1.0 mA
- 故障报警: 0.4 ... 1.0 mA

接线端子

接线端子的导线横截面积最大为 2.5 mm² (14 AWG)。末端安装线鼻子。

过电压保护

过电压等级: I

接线端子分配



图 18 电子插件 FEL48: 两线制连接, NAMUR 信号 ($\geq 2.2 \text{ mA}$ / $\leq 1.0 \text{ mA}$)

A0036058

继电器响应和故障信号

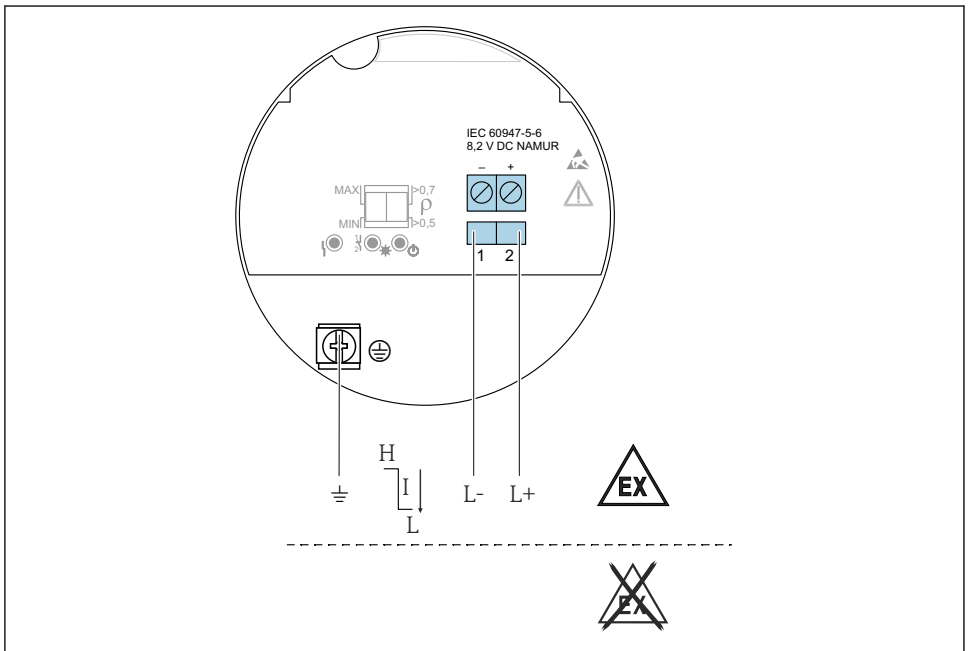
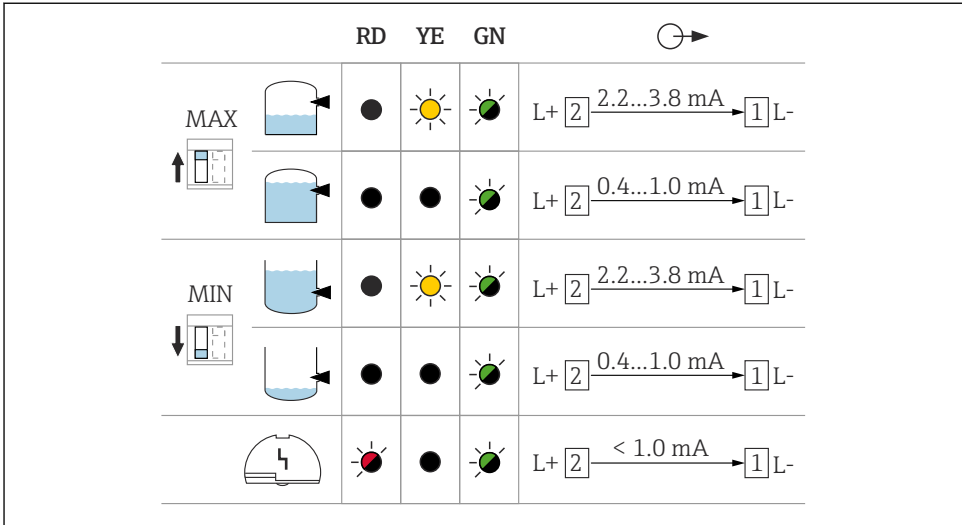

A0037694

图 19 FEL48 的继电器响应和故障信号

MAXDIP 开关: 高限 (MAX) 检测

MIN DIP 开关: 低限 (MIN) 检测

RD 红色 LED 指示灯: 报警

YE 黄色 LED 指示灯: 继电器的开关状态

GN 绿色 LED 指示灯: 设备工作状态

6.3.4 连接电缆

所需工具

- 一字螺丝刀 (0.6 mm x 3.5 mm) , 操作接线端子
- AF24/25 对角宽度 (8 Nm (5.9 lbf ft)) 的合适工具, 操作 M20 缆塞

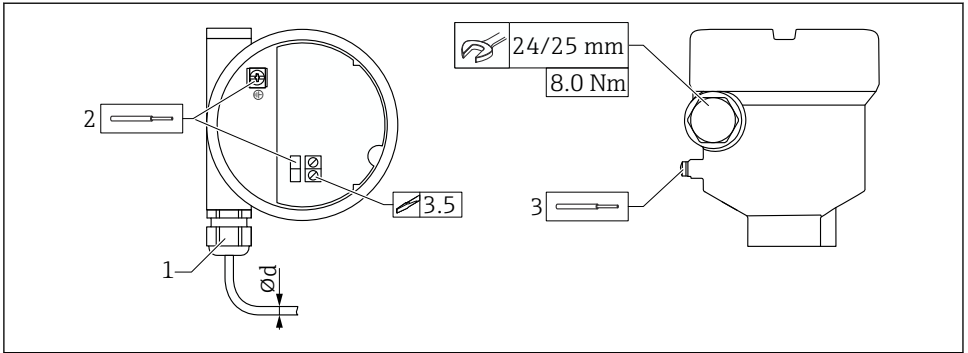

A0018023

20 实例：接头（带电缆入口）和电子插件（带接线端子）

- 1 M20 接头（带电缆入口）实例
 - 2 最大线芯尺寸 2.5 mm^2 (AWG14)，外壳内的接地端 + 电子插件上的接线端子
 - 3 最大线芯尺寸 4.0 mm^2 (AWG12)，外壳外的接地端（图例中为带外部保护性接地端（PE）的塑料外壳）
- Ød 镀镍黄铜缆塞，适用电缆直径范围 $7 \dots 10.5 \text{ mm}$ (0.28 ... 0.41 in)，
塑料缆塞，适用电缆直径范围 $5 \dots 10 \text{ mm}$ (0.2 ... 0.38 in)，
不锈钢缆塞，适用电缆直径范围 $7 \dots 12 \text{ mm}$ (0.28 ... 0.47 in)



使用 M20 接头时，应注意以下几点

穿入电缆后：

- 反向拧紧接头
- 拧紧接头的连接螺母，扭矩为 8 Nm (5.9 lbf ft)
- 将随箱包装中提供的接头拧入外壳，扭矩为 3.75 Nm (2.76 lbf ft)

7 操作方式

7.1 操作方式概览

7.1.1 操作方法

使用电子插件上的 DIP 开关操作

7.1.2 电子插件上的部件

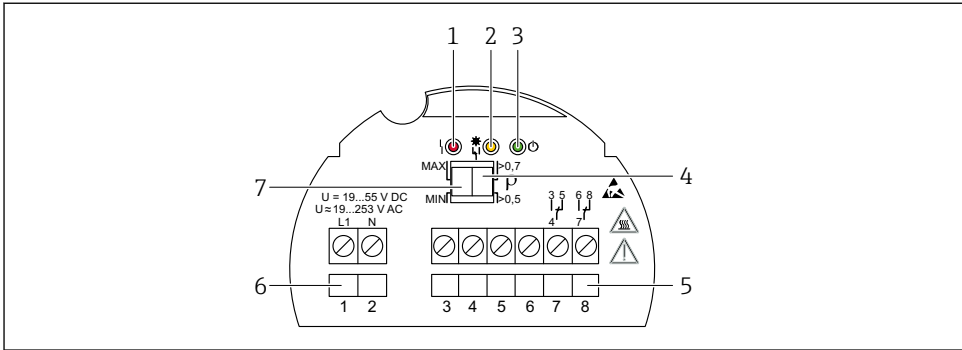

A0039317

图 21 实例：电子插件 FEL44

- 1 红色 LED 指示灯：警告或报警
- 2 黄色 LED 指示灯：继电器的开关状态
- 3 绿色 LED 指示灯：设备工作状态（绿色 LED 指示灯亮起 = 设备开启）
- 4 DIP 开关，密度设定值为 0.7 或 0.5
- 5 继电器触点接线端子
- 6 电源接线端子
- 7 DIP 开关，高限 (MAX) /低限 (MIN) 检测设置

8 调试

8.1 功能检查

参见《操作手册》。

8.2 开机

在上电期间，仪表切换至安全输出状态，或报警状态（可选）。

仪表上电后最多 3 s 后，仪表正常输出。

8.3 详细信息



关于更多信息和最新版本的文档资料，请登陆 Endress+Hauser 网站查询：
www.endress.com → 资料下载。



71628766

www.addresses.endress.com
