

Instruções de operação

Proline Teqwave MW 300

Medição de sólidos totais via transmissão de micro-ondas
Modbus RS485



- Certifique-se de que o documento está armazenado em um local seguro, de modo que esteja sempre disponível ao trabalhar no equipamento ou com o equipamento.
- Para evitar perigo para os indivíduos ou instalações, leia atentamente a seção "Instruções básicas de segurança", bem como todas as demais instruções de segurança contidas no documento que sejam específicas dos procedimentos de trabalho.
- O fabricante reserva-se o direito de modificar dados técnicos sem aviso prévio. Sua organização de vendas Endress+Hauser irá lhe fornecer informações atualizadas e atualizações a este manual.

Sumário

1	Sobre este documento	6	6	6	Procedimento de fixação	22
1.1	Função do documento	6	6.1	Requisitos de instalação	22	22
1.2	Símbolos	6	6.1.1	Posição de montagem	22	22
1.2.1	Símbolos de segurança	6	6.1.2	Especificações ambientais e de processo	26	26
1.2.2	Símbolos elétricos	6	6.1.3	Instruções especiais de instalação	27	27
1.2.3	Símbolos específicos de comunicação	6	6.2	Instalação do medidor	28	28
1.2.4	Símbolos de ferramentas	7	6.2.1	Preparação do medidor	28	28
1.2.5	Símbolos para determinados tipos de informações	7	6.2.2	Instalação do sensor	28	28
1.2.6	Símbolos em gráficos	7	6.2.3	Giro do invólucro do transmissor	30	30
1.3	Documentação	8	6.2.4	Giro do módulo do display	31	31
1.3.1	Função do documento	8	6.3	Verificação pós-instalação	33	33
1.4	Marcas registradas	8	7	Conexão elétrica	34	34
2	Instruções de segurança	9	7.1	Segurança elétrica	34	34
2.1	Especificações para o pessoal	9	7.2	Especificações de conexão	34	34
2.2	Uso indicado	9	7.2.1	Ferramentas necessárias	34	34
2.3	Segurança no local de trabalho	10	7.2.2	Requisitos para o cabo de conexão	34	34
2.4	Segurança da operação	10	7.2.3	Esquema de ligação elétrica	36	36
2.5	Segurança do produto	10	7.2.4	Blindagem e aterramento	36	36
2.6	Segurança de TI	10	7.2.5	Preparação do medidor	37	37
2.7	Segurança de TI específica do equipamento	11	7.3	Conexão do medidor	37	37
2.7.1	Proteção de acesso através da proteção contra gravação de hardware	11	7.3.1	Conexão do transmissor	37	37
2.7.2	Proteção de acesso através de senha	11	7.3.2	Conexão com o display remoto e módulo de operação DKX001	40	40
2.7.3	Acesso através do servidor Web	12	7.4	Equalização de potencial	40	40
2.7.4	Acesso através da interface de operação (CDI-RJ45)	13	7.4.1	Especificações	40	40
3	Descrição do produto	14	7.5	Instruções especiais de conexão	41	41
3.1	Design de produto	14	7.5.1	Exemplos de conexão	41	41
4	Recebimento e identificação do produto	15	7.6	Configurações de hardware	44	44
4.1	Recebimento	15	7.6.1	Configuração do endereço do equipamento	44	44
4.2	Identificação do produto	16	7.6.2	Ativação do resistor de terminação	44	44
4.2.1	Etiqueta de identificação do transmissor	17	7.7	Garantia do grau de proteção	46	46
4.2.2	Etiqueta de identificação do sensor	18	7.8	Verificação pós conexão	47	47
4.2.3	Símbolos no equipamento	19	8	Opções de operação	48	48
5	Armazenamento e transporte	20	8.1	Visão geral das opções de operação	48	48
5.1	Condições de armazenamento	20	8.2	Estrutura e função do menu de operação	49	49
5.2	Transporte do produto	20	8.2.1	Estrutura geral do menu de operação	49	49
5.2.1	Medidores com olhais de elevação	20	8.2.2	Conceito de operação	50	50
5.3	Descarte de embalagem	21	8.3	Acesso ao menu de operação através do display local	51	51
			8.3.1	Display operacional	51	51
			8.3.2	Visualização de navegação	53	53
			8.3.3	Visualização para edição	55	55
			8.3.4	Elementos de operação	57	57
			8.3.5	Abertura do menu de contexto	57	57
			8.3.6	Navegar e selecionar a partir da lista	59	59
			8.3.7	Chamada de texto de ajuda	59	59
			8.3.8	Alterar parâmetros	60	60
			8.3.9	Funções de usuário e autorização de acesso relacionada	60	60

8.3.10	Desabilitação da proteção contra gravação através do código de acesso	61	10.6	Configurações avançadas	104
8.3.11	Habilitação e desabilitação do bloqueio do teclado	61	10.6.1	Uso do parâmetro para inserir o código de acesso	105
8.4	Acesso ao menu de operação pelo navegador da web	62	10.6.2	Configuração do totalizador	106
8.4.1	Faixa de função	62	10.6.3	Execução de configurações de display adicionais	107
8.4.2	Especificações	62	10.6.4	Configuração Wi-Fi	111
8.4.3	Conexão do equipamento	64	10.6.5	Pacote de aplicação de Heartbeat Technology	112
8.4.4	Fazer o login	66	10.6.6	Gestão da configuração	114
8.4.5	Interface do usuário	67	10.6.7	Usando os parâmetros para a administração do equipamento	116
8.4.6	Desabilitar o servidor de internet	68	10.7	Simulação	118
8.4.7	Desconexão	69	10.8	Proteção das configurações contra acesso não autorizado	121
8.5	Acesso ao menu de operação através da ferramenta de operação	69	10.8.1	Proteção contra gravação através do código de acesso	121
8.5.1	Conexão da ferramenta de operação	69	10.8.2	Proteção contra gravação por meio da chave de proteção contra gravação	122
8.5.2	FieldCare	72			
8.5.3	DeviceCare	73			
9	Integração do sistema	74	11	Operação	124
9.1	Visão geral dos arquivos de descrição do equipamento	74	11.1	Ler o status de bloqueio do equipamento	124
9.1.1	Dados da versão atual para o equipamento	74	11.2	Ajuste do idioma de operação	124
9.1.2	Ferramentas de operação	75	11.3	Configuração do display	124
9.2	Informações Modbus RS485	76	11.4	Adaptação do medidor às condições de processo	124
9.2.1	Códigos de função	76	11.5	Leitura dos valores medidos	125
9.2.2	Informações de registro	77	11.5.1	Submenu "Variáveis de processo"	125
9.2.3	Tempo de resposta	77	11.5.2	Submenu "Valores de entrada"	126
9.2.4	Tipos de dados	77	11.5.3	Valores de saída	127
9.2.5	Sequência de transmissão de byte	78	11.5.4	Submenu "Totalizador"	129
9.2.6	Gerenciamento de dados Modbus	79	11.6	Realizar um reset do totalizador	130
10	Comissionamento	81	11.6.1	Escopo de função do parâmetro "Controlar totalizador"	130
10.1	Verificação pós-instalação e pós-conexão	81	11.6.2	Faixa de função do parâmetro "Resetar todos os totalizadores"	131
10.2	Ligar o medidor	81	11.7	Exibindo o histórico do valor medido	132
10.3	Conexão através do FieldCare	81	11.8	Ajuste do valor medido com o auxílio de assistentes	135
10.4	Configuração do idioma de operação	81	11.8.1	Execução das configurações básicas para o ajuste	135
10.5	Configuração do medidor	82	11.8.2	Ajuste do valor medido com base no valor de referência	136
10.5.1	Definição do nome de tag	83	11.8.3	Acesso aos assistentes	137
10.5.2	Ajuste das unidades do sistema	84	12	Diagnóstico e localização de falhas	139
10.5.3	Configuração da interface de comunicação	85	12.1	Localização de falhas geral	139
10.5.4	Exibição da configuração de E/S	87	12.2	Informações de diagnóstico através de LEDs	142
10.5.5	Configuração da entrada em corrente	88	12.2.1	Transmissor	142
10.5.6	Configuração da entrada de status	89	12.3	Informações de diagnóstico no display local	143
10.5.7	Configuração da saída em corrente	90	12.3.1	Mensagem de diagnóstico	143
10.5.8	Configuração do pulso/frequência/saída comutada	92	12.3.2	Recorrendo a medidas corretivas	145
10.5.9	Configuração da saída a relé	99	12.4	Informações de diagnóstico no navegador de internet	146
10.5.10	Configurando o display local	100	12.4.1	Opções de diagnóstico	146
10.5.11	Assistente "Comissionamento de sólidos totais"	103	12.4.2	Acessar informações de correção	146
10.5.12	Submenu "Ajuste dos sólidos totais"	103			

12.5	Informações de diagnóstico no FieldCare ou DeviceCare	148	16.4	Saída	173
12.5.1	Opções de diagnóstico	148	16.5	Fonte de alimentação	178
12.5.2	Acessar informações de correção ...	149	16.6	Características de desempenho	180
12.6	Informações de diagnóstico através da interface de comunicação	149	16.7	Instalação	181
12.6.1	Leitura das informações de diagnóstico	149	16.8	Ambiente	181
12.6.2	Modo de resposta de erro de configuração	149	16.9	Processo	182
12.7	Adaptação das informações de diagnóstico ..	150	16.10	Construção mecânica	183
12.7.1	Adaptação do comportamento de diagnóstico	150	16.11	Display e interface de usuário	185
12.8	Visão geral das informações de diagnóstico .	151	16.12	Certificados e aprovações	192
12.9	Eventos de diagnóstico pendentes	155	16.13	Pacotes de aplicação	194
12.10	Lista de diagnóstico	155	16.14	Documentação complementar	195
12.11	Registro de eventos	157			
12.11.1	Leitura do registro de eventos	157	Índice	197	
12.11.2	Filtragem do registro de evento	157			
12.11.3	Visão geral dos eventos de informações	158			
12.12	Reinicialização do medidor	160			
12.12.1	Faixa de função do parâmetro "Reset do equipamento"	160			
12.13	Informações do equipamento	160			
12.14	Histórico do firmware	162			
13	Manutenção	163			
13.1	Serviço de manutenção	163			
13.1.1	Limpeza externa	163			
13.2	Serviços da Endress+Hauser	163			
14	Reparo	164			
14.1	Notas gerais	164			
14.1.1	Conceito de reparo e conversão	164			
14.1.2	Observações sobre reparo e conversão	164			
14.2	Peças de reposição	164			
14.3	Assistência técnica da Endress+Hauser	164			
14.4	Devolução	164			
14.5	Descarte	165			
14.5.1	Remoção do medidor	165			
14.5.2	Descarte do medidor	165			
15	Acessórios	166			
15.1	Acessórios específicos do equipamento	166			
15.1.1	Para o transmissor	166			
15.1.2	Para o sensor	167			
15.2	Acessórios específicos de comunicação	167			
15.3	Acessórios específicos do serviço	168			
15.4	Componentes do sistema	169			
16	Dados técnicos	170			
16.1	Aplicação	170			
16.2	Função e projeto do sistema	170			
16.3	Entrada	170			

1 Sobre este documento

1.1 Função do documento

Estas Instruções de Operação contêm todas as informações necessárias nas diversas fases do ciclo de vida do equipamento: da identificação do produto, recebimento e armazenamento à instalação, conexão, operação e comissionamento até a localização de falhas, manutenção e descarte.

1.2 Símbolos

1.2.1 Símbolos de segurança

PERIGO

Esse símbolo alerta sobre uma situação perigosa. Se a situação não for evitada resultará em ferimento grave ou fatal.

ATENÇÃO

Esse símbolo alerta sobre uma situação perigosa. Se a situação não for evitada pode resultar em ferimento grave ou fatal.

CUIDADO

Esse símbolo alerta sobre uma situação perigosa. Se a situação não for evitada pode resultar em ferimento leve ou médio.



AVISO



Esse símbolo contém informações sobre os procedimentos e outros fatos que não resultam em ferimento.

1.2.2 Símbolos elétricos



Símbolo	Significado
	Corrente contínua
	Corrente alternada
	Corrente contínua e corrente alternada
	Conexão de aterramento Um terminal aterrado que, no que concerne o operador, está aterrado através de um sistema de aterramento.
	Conexão de equalização potencial (PE: terra de proteção) Terminais de terra devem ser conectados ao terra antes de estabelecer quaisquer outras conexões. Os terminais de terra são localizados dentro e fora do equipamento: <ul style="list-style-type: none"> ▪ Terminal terra interno: a equalização potencial está conectada à rede de fornecimento. ▪ Terminal de terra externo: conecta o equipamento ao sistema de aterramento da fábrica.

1.2.3 Símbolos específicos de comunicação













Símbolo	Significado
	Rede local (WLAN) sem-fio Comunicação por uma rede local, sem fio.
	LED Diodo emissor de luz está desligado.

Símbolo	Significado
	LED Diodo emissor de luz está ligado.
	LED Diodo emissor de luz está piscando.





1.2.4 Símbolos de ferramentas



Símbolo	Significado
	Chave de fenda plana
	Chave Allen
	Chave de boca

1.2.5 Símbolos para determinados tipos de informações

Símbolo	Significado
	Permitido Procedimentos, processos ou ações permitidos.
	Preferível Procedimentos, processos ou ações preferíveis.
	Proibido Procedimentos, processos ou ações proibidos.
	Dica Indica informação adicional.
	Referência para a documentação
	Consulte a página
	Referência ao gráfico
	Aviso ou etapa individual a ser observada
	Série de etapas
	Resultado de uma etapa
	Ajuda em caso de problema
	Inspeção visual

1.2.6 Símbolos em gráficos

Símbolo	Significado
	Números de itens
	Série de etapas
	Visualizações
	Seções
	Área classificada

Símbolo	Significado
	Área segura (área não classificada)
	Direção da vazão

1.3 Documentação

 Para uma visão geral do escopo da respectiva Documentação técnica, consulte:

- *Device Viewer* (www.endress.com/deviceviewer): insira o número de série da etiqueta de identificação
- *Aplicativo de Operações da Endress+Hauser*: Insira o número de série da etiqueta de identificação ou escaneie o código de matriz na etiqueta de identificação.

1.3.1 Função do documento

A documentação a seguir pode estar disponível dependendo da versão pedida:

Tipo de documento	Objetivo e conteúdo do documento
Informações técnicas (TI)	Assistência para o planejamento do seu dispositivo O documento contém todos os dados técnicos sobre o equipamento e fornece uma visão geral dos acessórios e outros produtos que podem ser solicitados para o equipamento.
Resumo das instruções de operação (KA)	Guia que orienta rapidamente até o 1º valor medido O Resumo das instruções de operação contém todas as informações essenciais desde o recebimento até o comissionamento inicial.
Instruções de operação (BA)	Seu documento de referência As instruções de operação contém todas as informações necessárias em várias fases do ciclo de vida do equipamento: desde a identificação do produto, recebimento e armazenamento, até a instalação, conexão, operação e comissionamento, incluindo a localização de falhas, manutenção e descarte.
Descrição dos parâmetros do equipamento (GP)	Referência para seus parâmetros O documento fornece uma explicação detalhada de cada parâmetro individualmente. A descrição destina-se àqueles que trabalham com o equipamento em todo seu ciclo de vida e executam configurações específicas.
Instruções de segurança (XA)	Dependendo da aprovação, instruções de segurança para equipamentos elétricos em áreas classificadas também são fornecidas com o equipamento. As Instruções de segurança são parte integrante das Instruções de operação.  Informações sobre as Instruções de segurança (XA) relevantes ao equipamento são fornecidas na etiqueta de identificação.
Documentação complementar de acordo com o equipamento (SD/FY)	Siga sempre as instruções à risca na documentação complementar. A documentação complementar é parte integrante da documentação do equipamento.

1.4 Marcas registradas

Modbus®

Marca registrada da SCHNEIDER AUTOMATION, INC.

2 Instruções de segurança

2.1 Especificações para o pessoal

O pessoal para a instalação, comissionamento, diagnósticos e manutenção deve preencher as seguintes especificações:

- ▶ Especialistas treinados e qualificados devem ter qualificação relevante para esta função e tarefa específica.
- ▶ Estejam autorizados pelo dono/operador da planta.
- ▶ Estejam familiarizados com as regulamentações federais/nacionais.
- ▶ Antes de iniciar o trabalho, leia e entenda as instruções no manual e documentação complementar, bem como nos certificados (dependendo da aplicação).
- ▶ Siga as instruções e esteja em conformidade com condições básicas.

O pessoal de operação deve preencher as seguintes especificações:

- ▶ Ser instruído e autorizado de acordo com as especificações da tarefa pelo proprietário-operador das instalações.
- ▶ Siga as instruções desse manual.

2.2 Uso indicado

Aplicação e meio

O dispositivo de medição descrito neste manual destina-se apenas à medição do teor de sólidos em líquidos à base de água.

Os dispositivos de medição para uso em atmosferas explosivas são identificados adequadamente na placa de identificação.

Para garantir que o dispositivo de medição esteja em condições adequadas durante o período de operação:

- ▶ Apenas use o medidor em total conformidade com os dados na etiqueta de identificação e condições gerais listadas nas Instruções de Operação e documentação complementar.
- ▶ Consulte a placa de identificação para verificar se o dispositivo encomendado pode ser operado para a aplicação pretendida em áreas que exigem aprovações específicas (ex. proteção contra explosão, segurança de equipamentos de pressão).
- ▶ Use o medidor apenas para meios para os quais as partes molhadas pelo processo sejam adequadamente resistentes.
- ▶ Mantenha dentro da faixa de pressão e temperatura especificadas.
- ▶ Mantenha-se dentro da faixa de temperatura ambiente especificada.
- ▶ Proteja o medidor permanentemente contra a corrosão de influências ambientais.

Uso indevido

O uso não indicado pode comprometer a segurança. O fabricante não é responsável por danos causados pelo uso incorreto ou não indicado.

ATENÇÃO

Risco de quebra devido a fluidos corrosivos ou abrasivos e às condições ambientes!

- ▶ Verifique a compatibilidade do fluido do processo com o material do sensor.
- ▶ Certifique-se de que há resistência de todas as partes molhadas pelo fluido no processo.
- ▶ Mantenha dentro da faixa de pressão e temperatura especificadas.

AVISO**Verificação de casos limites:**

- ▶ Para fluidos especiais ou fluidos para limpeza, a Endress+Hauser fornece assistência na verificação da resistência à corrosão de partes molhadas por fluido, mas não assume qualquer responsabilidade ou dá nenhuma garantia, uma vez que mudanças de minutos na temperatura, concentração ou nível de contaminação no processo podem alterar as propriedades de resistência à corrosão.

Risco residual**⚠ CUIDADO****Risco de queimaduras por calor ou frio! O uso de mídia e eletrônicos com temperaturas altas ou baixas pode gerar superfícies quentes ou frias no dispositivo.**

- ▶ Instale uma proteção contra toque adequada.
- ▶ Use equipamentos de proteção adequados..

2.3 Segurança no local de trabalho

Ao trabalhar no e com o equipamento:

- ▶ Use o equipamento de proteção individual de acordo com as regulamentações nacionais.

2.4 Segurança da operação

Dano ao equipamento!

- ▶ Opere o equipamento apenas em condições técnicas adequadas e condições de segurança.
- ▶ O operador é responsável pela operação do equipamento livre de interferência.

Modificações aos equipamentos

Modificações não autorizadas ao equipamento não são permitidas e podem levar a perigos imprevisíveis!

- ▶ Se, mesmo assim, for necessário fazer modificações, consulte o fabricante.

Reparo

Para garantir a contínua segurança e confiabilidade da operação:

- ▶ Executar reparos no equipamento somente se eles forem expressamente permitidos.
- ▶ Observe as regulamentações nacionais/federais referentes ao reparo de um equipamento elétrico.
- ▶ Use apenas acessórios e peças de reposição originais.

2.5 Segurança do produto

Esse medidor foi projetado de acordo com boas práticas de engenharia para atender as especificações de segurança de última geração, foi testado e deixou a fábrica em uma condição segura para operação.

Atende as normas gerais de segurança e aos requisitos legais. Atende também as diretrizes da UE listadas na Declaração de Conformidade da UE específica para esse equipamento..





2.6 Segurança de TI

Nossa garantia somente é válida se o produto for instalado e usado conforme descrito nas Instruções de operação. O produto é equipado com mecanismos de segurança para protegê-lo contra qualquer mudança acidental das configurações.

Medidas de segurança de TI, que oferecem proteção adicional para o produto e a respectiva transferência de dados, devem ser implantadas pelos próprios operadores de acordo com seus padrões de segurança.

2.7 Segurança de TI específica do equipamento

O equipamento oferece uma gama de funções específicas para apoiar medidas de proteção para o operador. Essas funções podem ser configuradas pelo usuário e garantir maior segurança em operação, se usado corretamente. A seguinte lista fornece uma visão geral das funções mais importantes:

Função/interface	Configuração de fábrica	Recomendação
Proteção contra gravação por meio da chave de proteção contra gravação do hardware →  11	Não habilitado	Individualmente seguindo avaliação de risco
Código de acesso (aplica-se também ao login do servidor de rede ou conexão FieldCare) →  12	Não habilitado (0000)	Atribua um código de acesso personalizado durante o comissionamento
WLAN (opção de pedido no módulo de exibição)	Habilitado	Individualmente seguindo avaliação de risco
Modo de segurança WLAN	Habilitado (WPA2-PSK)	Não alterar
Frase secreta WLAN (senha) →  12	Número de série	Atribua uma senha WLAN individual durante o comissionamento
Modo WLAN	Ponto de acesso	Individualmente seguindo avaliação de risco
Servidor de rede →  12	Habilitado	Individualmente seguindo avaliação de risco
Interface de operação CDI-RJ45 →  13	–	Individualmente seguindo avaliação de risco

2.7.1 Proteção de acesso através da proteção contra gravação de hardware

O acesso a gravação nos parâmetros do equipamento através do display local, navegador de rede ou ferramenta de operação (ex. FieldCare, DeviceCare) pode ser desabilitado através de uma seletora de proteção contra gravação (minisseletora no módulo de eletrônica principal). Quando a proteção contra gravação de hardware é habilitada, somente é possível o acesso de leitura aos parâmetros.

A proteção contra gravação de hardware está desabilitada quando o equipamento é entregue →  122.

2.7.2 Proteção de acesso através de senha

Senhas diferentes estão disponíveis para proteger o acesso de escrita aos parâmetros do equipamento ou o acesso ao equipamento através da interface WLAN.

- **Código de acesso específico do usuário**
Protege o acesso à gravação dos parâmetros do equipamento através do display local, navegador de internet ou ferramenta de operação (por ex. FieldCare, DeviceCare). A autorização de acesso é claramente regulada através do uso de um código de acesso específico do usuário.
- **senha WLAN**
A chave de rede protege uma conexão entre uma unidade operacional (ex. notebook ou tablet) e o equipamento através da interface WLAN, que pode ser solicitada como uma opção.
- **Modo de infraestrutura**
Quando o equipamento é operado no modo de infraestrutura, a frase secreta WLAN corresponde à frase secreta WLAN configurada no lado do operador.

Código de acesso específico do usuário

O acesso de escrita aos parâmetros do equipamento através do display local, navegador Web ou ferramenta de operação (ex. FieldCare, DeviceCare) pode ser protegido pelo código de acesso modificável, específico do usuário (→  121).

Quando o equipamento é entregue, o equipamento não possui um código de acesso e é equivalente a 0000 (aberto).

senha WLAN: Operação como ponto de acesso WLAN

Uma conexão entre uma unidade operacional (por exemplo, notebook ou tablet) e o equipamento através da interface WLAN (→  71), que pode ser solicitada como uma opção adicional, é protegida pela chave de rede. A autenticação WLAN da chave de rede está em conformidade com o padrão IEEE 802.11 .

Quando o equipamento é entregue, a chave de rede é pré-definida, dependendo do equipamento. Isso pode ser alterado através do submenu **configuração WLAN** no parâmetro **senha WLAN** (→  112).

Modo de infraestrutura

Uma conexão entre o equipamento e o ponto de acesso WLAN é protegida por meio de um SSID e uma frase secreta no lado do sistema. Entre em contato com o administrador do sistema para acessar.

Notas gerais sobre o uso de senhas

- O código de acesso e a chave de rede fornecidos com o equipamento deverão ser alterados durante o comissionamento por motivos de segurança.
- Siga as regras gerais para a geração de uma senha segura ao definir e gerenciar o código de acesso ou a chave de rede.
- O usuário é responsável pelo gerenciamento e pelo manuseio cuidadoso do código de acesso e chave de rede.
- Para informações sobre a configuração do código de acesso ou sobre o que fazer em caso de perda da senha, por exemplo, consulte "Proteção contra gravação através de código de acesso" →  121.

2.7.3 Acesso através do servidor Web

→  62 Com o servidor da Web integrado, o dispositivo pode ser operado e configurado por meio de um navegador da Web. A conexão é através da interface de operação (CDI-RJ45) ou da interface Wi-Fi.

O servidor Web está habilitado quando o equipamento for entregue. O servidor de internet pode ser desabilitado através da parâmetro **Função Web Server** se necessário (por ex., depois do comissionamento).

Informações sobre o equipamento e informações de status podem ser escondidas na página de login. Isso impede o acesso não autorizado às informações.



Para informações detalhadas sobre os parâmetros do equipamento, consulte: Documento "Descrição dos parâmetros do equipamento" →  195.

2.7.4 Acesso através da interface de operação (CDI-RJ45)

O equipamento pode ser conectado a uma rede através da interface de operação (CDI-RJ45). As funções específicas do equipamento garantem a operação segura do equipamento em uma rede.

Recomenda-se o uso das orientações e normas industriais relevantes foram definidas pelos comitês de segurança nacionais e internacionais, como IEC/ISA62443 ou o IEEE. Isso inclui medidas de segurança organizacional, como a atribuição de autorização de acesso, além de medidas técnicas, como a segmentação de rede.

3 Descrição do produto

O equipamento consiste em um transmissor e um sensor.

O equipamento está disponível na versão compacta:

O transmissor e o sensor formam uma unidade mecânica.

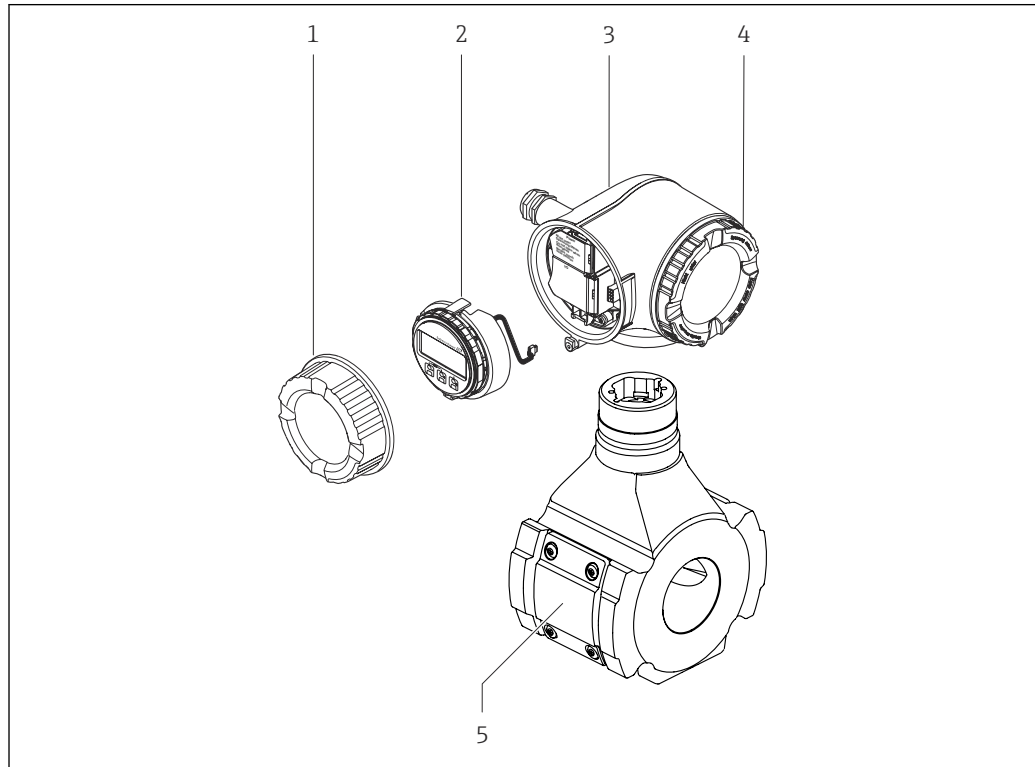

3.1 Design de produto



A0052634

 1 *Componentes importantes de um medidor*

- 1 *Tampa do compartimento de conexão*
- 2 *Módulo do display*
- 3 *Invólucro do transmissor*
- 4 *Tampa do compartimento dos componentes eletrônicos*
- 5 *Sensor*

 **Uso do equipamento com o display remoto e módulo de operação DKX001 →  40.**

4 Recebimento e identificação do produto

4.1 Recebimento

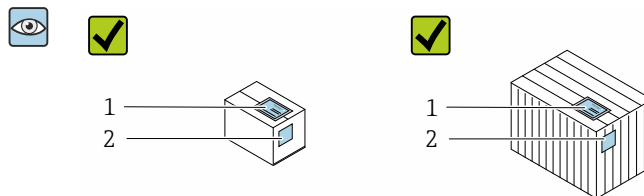

Os códigos de pedidos na nota de entrega (1) e na etiqueta do produto (2) são idênticas?

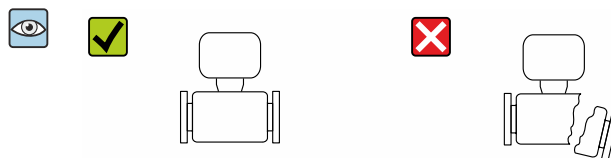
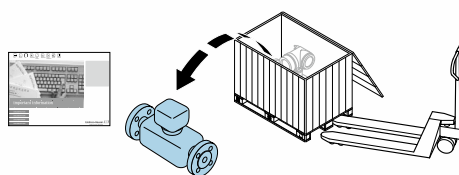

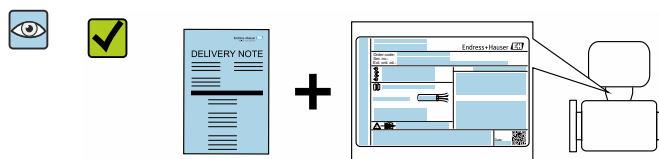

As mercadorias estão em perfeito estado?



Os dados na etiqueta de identificação correspondem às especificações do pedido na nota de entrega?



O envelope está disponível com os documentos que acompanham o equipamento?

-  Se alguma destas condições não for cumprida, entre em contato com sua central de vendas da Endress+Hauser.
- A documentação técnica está disponível através da internet ou através do *aplicativo de operações da Endress+Hauser*: Identificação do produto →  16.

4.2 Identificação do produto

As seguintes opções estão disponíveis para identificação do equipamento:

- Etiqueta de identificação
- Código de pedido com detalhamento dos recursos do equipamento na nota de entrega
- Insira os números de série das etiquetas de identificação no *Device Viewer* (www.endress.com/deviceviewer): são exibidas todas as informações sobre o equipamento.
- Insira os números de série das etiquetas de identificação no *Aplicativo de Operações da Endress+Hauser* ou leia o código DataMatrix na etiqueta de identificação com o *Aplicativo de Operações da Endress+Hauser*: são exibidas todas as informações sobre o equipamento.

Para uma visão geral do escopo da respectiva Documentação técnica, consulte:

- As seções "Documentação padrão adicional sobre o equipamento" e "Documentação complementar conforme o equipamento"
- O *Device Viewer*: Insira o número de série da etiqueta de identificação (www.endress.com/deviceviewer)
- O *Aplicativo de Operações da Endress+Hauser*: Insira o número de série da etiqueta de identificação ou leia o código DataMatrix na etiqueta de identificação.

4.2.1 Etiqueta de identificação do transmissor

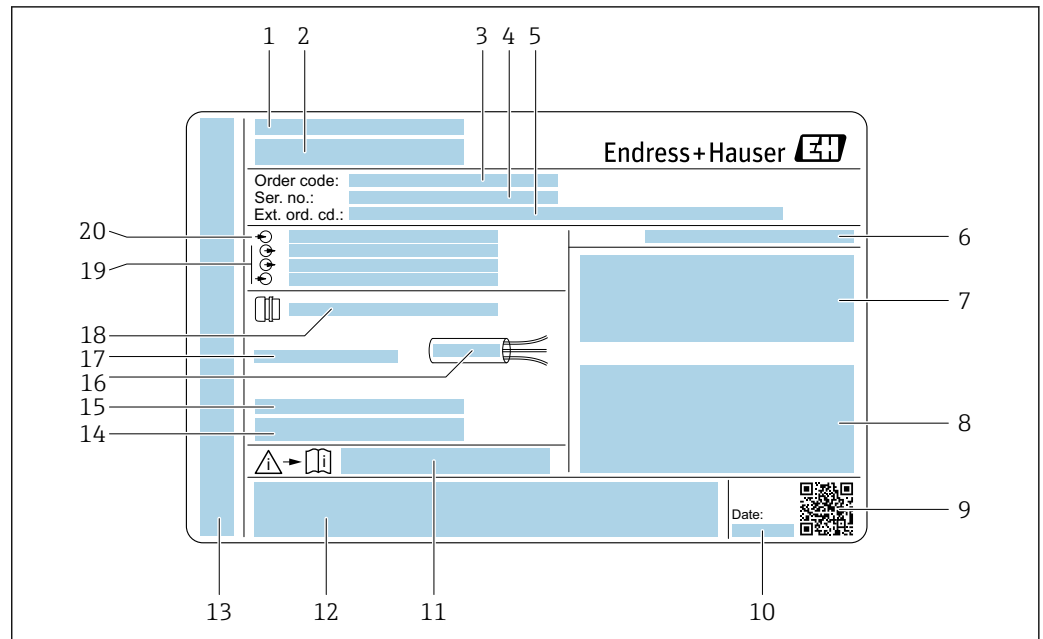

A0029192

2 Exemplo de uma etiqueta de identificação de transmissor

- 1 Endereço do fabricante/portador do certificado
- 2 Nome do transmissor
- 3 Código de pedido
- 4 Número de série (ser. no.)
- 5 Código de pedido estendido (ext. ord. cd.)
- 6 Grau de proteção
- 7 Espaço para aprovações: use em áreas classificadas
- 8 Dados da conexão elétrica: entradas e saídas disponíveis
- 9 Código da matriz 2-D
- 10 Data de fabricação: ano-mês
- 11 Número de documento da documentação adicional referente à segurança
- 12 Espaço para aprovações e certificados: por ex. Identificação CE, marcação RCM
- 13 Espaço para grau de proteção da conexão e do compartimento de componentes eletrônicos quando usados em áreas classificadas
- 14 Versão de firmware (FW) e revisão do equipamento (Dev.Rev.) de fábrica
- 15 Espaço para informações adicionais em caso de produtos especiais
- 16 Faixa de temperatura permitida para o cabo
- 17 Temperatura ambiente permitida (T_a)
- 18 Informações sobre o prensa-cabo
- 19 Entradas e saídas disponíveis, tensão de alimentação
- 20 Dados de conexão elétrica: tensão de alimentação

4.2.2 Etiqueta de identificação do sensor

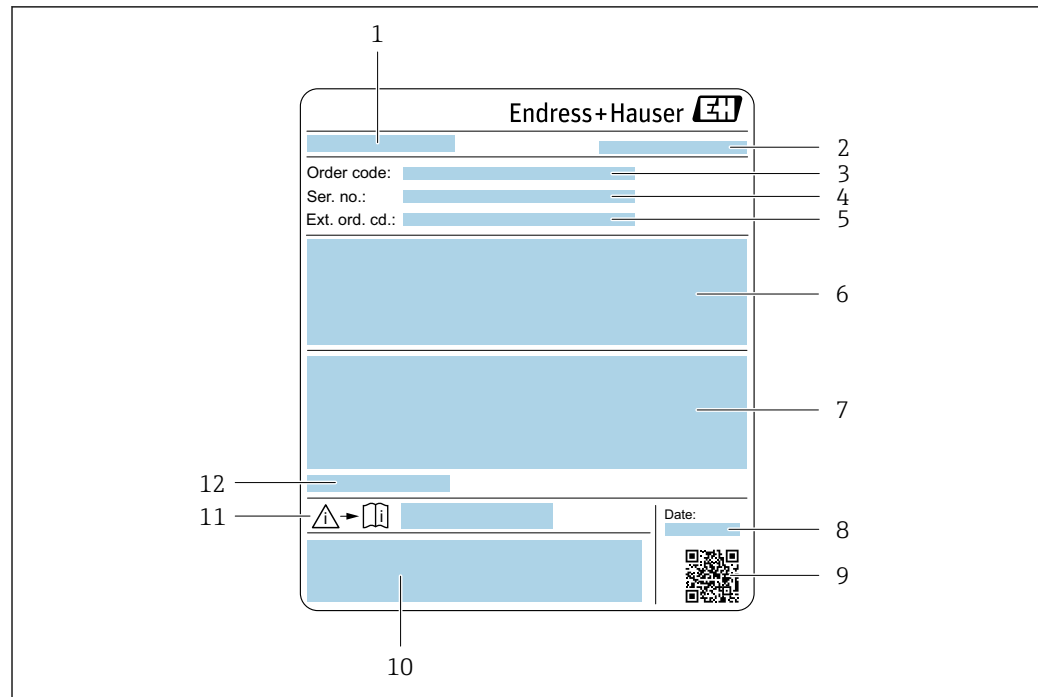

A0051311

- 1 Nome do sensor
- 2 Endereço do fabricante/portador do certificado
- 3 Código de pedido
- 4 Número de série (ser. no.)
- 5 Código do pedido estendido (ext. ord. cd.)
- 6 Valor do fundo de escala; diâmetro nominal do sensor; classificação de pressão; pressão nominal; pressão estática; faixa de temperatura do meio; material do tubo de medição, antenas, sensor de temperatura e junta entre o suporte da antena e o corpo fundido, cerâmica da antena
- 7 Informação de aprovação para proteção contra explosão, diretriz de equipamento de pressão e grau de proteção
- 8 Data de fabricação: ano-mês
- 9 Código da matriz 2-D
- 10 Identificação CE, identificação RCM-Tick
- 11 Número do documento da documentação adicional referente à segurança
- 12 Temperatura ambiente permitida (T_a)





Código do produto

O medidor é encomendado novamente usando o código do produto.

Código do produto estendido

- O tipo de equipamento (raiz do produto) e as especificações básicas (características obrigatórias) sempre são listados.
- Das especificações opcionais (características opcionais), apenas as especificações relacionadas à aprovação e segurança são listadas (e.g. LA). Se outras especificações opcionais também forem encomendadas, as mesmas são indicadas coletivamente usando o símbolo de espaço reservado # (e.g. #LA#).
- Se as especificações opcionais não incluírem quaisquer especificações relacionadas à aprovação e segurança, elas são indicadas pelo símbolo de espaço reservado + (e.g. XXXXXX-ABCDE+).

4.2.3 Símbolos no equipamento

Símbolo	Significado
	AVISO! Este símbolo te alerta para uma situação perigosa. A falha em evitar essa situação pode resultar em ferimentos sérios ou fatais. Consulte a documentação do medidor para descobrir o tipo de perigo potencial e as medidas para evitá-lo.
	Verifique a documentação Refere-se à documentação do equipamento correspondente.
	Conexão de aterramento de proteção Um terminal que deve ser conectado ao aterramento antes de estabelecer qualquer outra conexão.

5 Armazenamento e transporte

5.1 Condições de armazenamento

Observe as seguintes notas para armazenamento:

- ▶ Armazene na embalagem original para garantir proteção contra choque.
- ▶ Não remova coberturas de proteção ou tampas protetoras instaladas nas conexões de processo. Elas impedem danos mecânicos às superfícies de vedação e contaminação do tubo de medição.
- ▶ Proteja contra luz solar direta para evitar altas temperaturas de superfície não aceitáveis.
- ▶ Armazene em um local seco e livre de poeira.
- ▶ Não armazene em local aberto.

Temperatura de armazenamento → 📄 181

5.2 Transporte do produto

- i** Não remova as tampas de proteção ou as tampas instaladas nas conexões de processo. Elas impedem danos mecânicos às superfícies de vedação e contaminação do tubo de medição.

5.2.1 Medidores com olhais de elevação

Os equipamentos com diâmetro nominal de DN 200 para 300 mm (8 para 12 in) têm duas opções para montagem de olhais de elevação para fins de transporte. Os dois orifícios com rosca superiores são fornecidos para o transporte vertical do equipamento, enquanto os dois orifícios com rosca superiores e um dos orifícios com rosca inferiores do outro lado são fornecidos para o transporte horizontal.

⚠ CUIDADO

Instruções especiais de transporte para equipamentos com olhais de elevação

- ▶ Use apenas os olhais de elevação instalados no equipamento para o transporte.
- ▶ O equipamento deve estar sempre preso por dois olhais de elevação quando transportado verticalmente e por três olhais de elevação quando transportado horizontalmente.

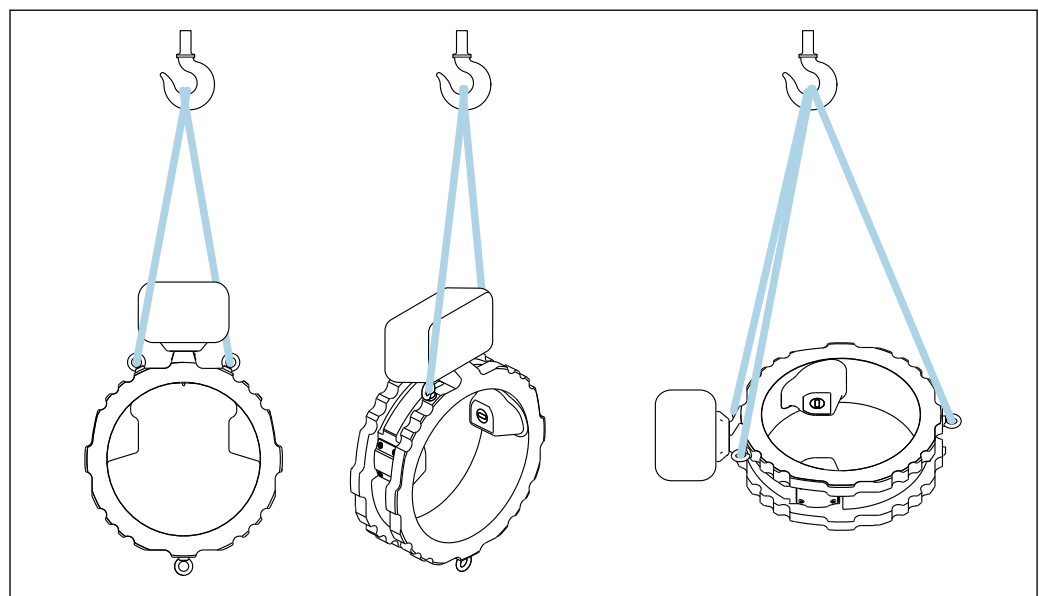

📄 3 Transporte vertical e horizontal do equipamento usando os olhais de elevação instalados

A0053150

5.3 Descarte de embalagem

Todos os materiais de embalagem são sustentáveis e 100% recicláveis:

- Embalagem exterior do dispositivo
 - Filme plástico de empacotamento feito de polímero de acordo com a Diretriz da UE 2002/95/EC (RoHS)
- Embalagem
 - Engradado de madeira tratado de acordo com a norma ISPM 15, confirmado pelo logo IPPC
 - Caixa de papelão de acordo com a diretriz europeia de embalagens 94/62/EC, reciclabilidade confirmada pelo símbolo Resy
- Material de transporte e acessórios de fixação
 - Palete de plástico descartável
 - Tiras plásticas
 - Tiras adesivas de plástico
- Material de enchimento
 - Almofadas de papel

6 Procedimento de fixação

6.1 Requisitos de instalação

6.1.1 Posição de montagem

Ponto de instalação

Instalação no tubo

Não instale o equipamento:

- No ponto mais alto do tubo (risco de acúmulo de bolhas de gás no tubo de medição)
- A montante de uma saída livre do tubo em um tubo descendente

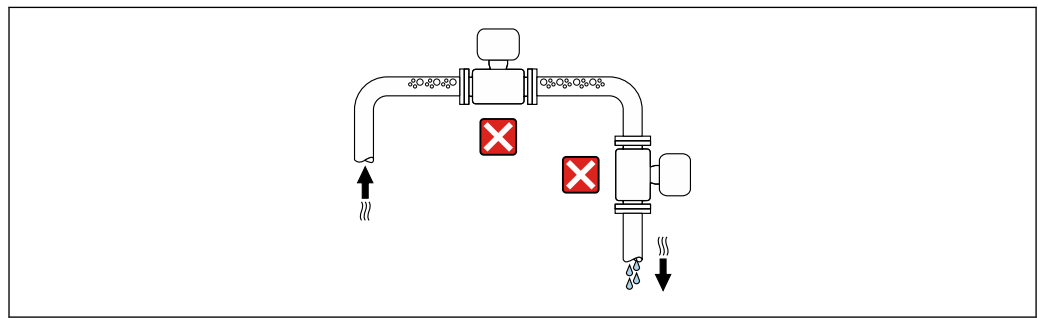

A0042131

Instale o equipamento:

- De preferência em um tubo ascendente
- A montante de um tubo ascendente ou em áreas onde o equipamento é preenchido com o meio

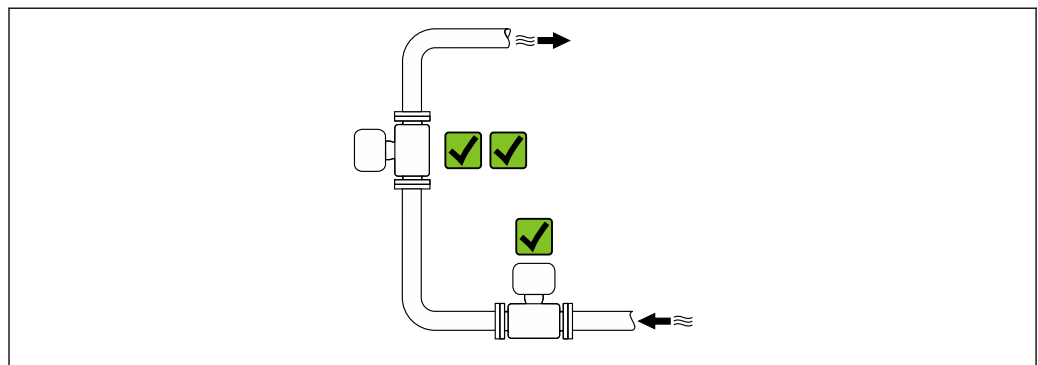

A0042317

Instalação próximo a válvulas

Instale o equipamento na direção da vazão a montante da válvula.

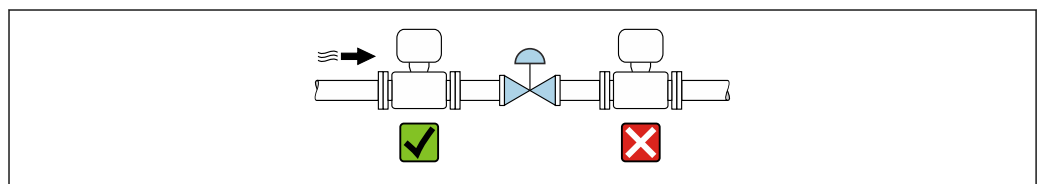

A0041091

Instalação próxima a bombas

- Instale o equipamento no sentido da vazão nos circuitos seguintes a partir da bomba.
- Instale também amortecedores de pulsação se forem usadas bombas alternativas, de diafragma ou peristálticas.

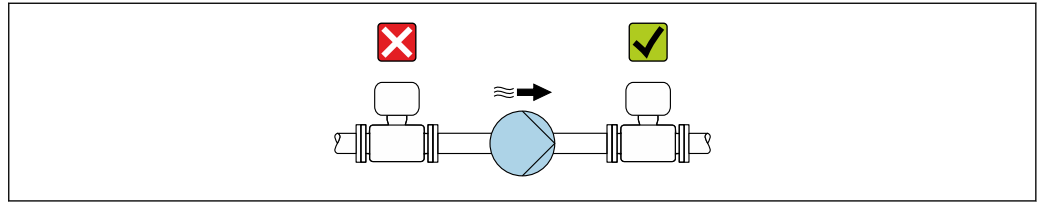

A0041083

Instalação a montante de um tubo descendente

Se for instalar a montante de tubos descendentes com comprimento $h \geq 5$ m (16,4 pés): instale um sifão com uma válvula de ventilação a jusante do equipamento.

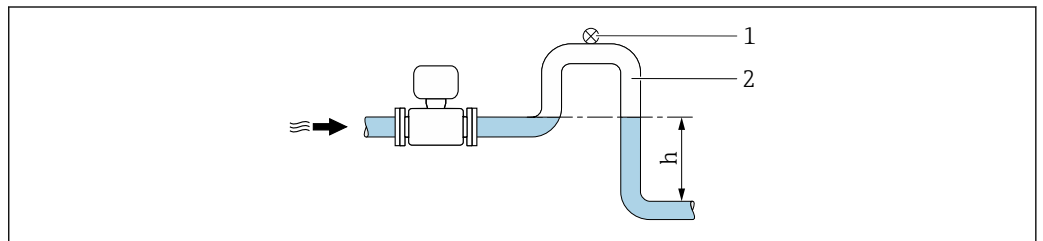

A0028981

4 Essa disposição evita que a vazão do líquido pare no tubo e a formação de bolsas de ar.

- 1 Válvula de ventilação
2 Sifão do tubo
h Comprimento do tubo inferior

Instalação com tubulação parcialmente cheia

- Tubulação parcialmente cheia com um gradiente requer uma configuração do tipo dreno.
- Recomendamos a instalação de uma válvula de limpeza.

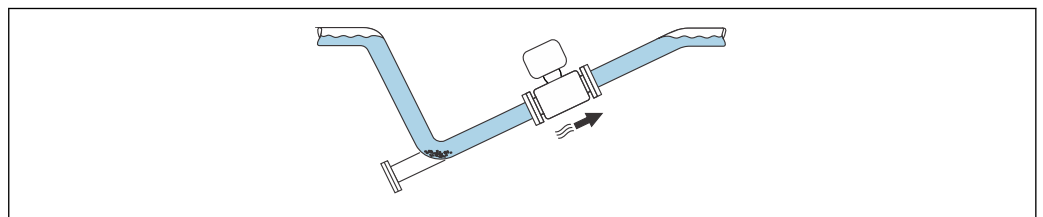

A0047712

*Instalação no caso de vibrações na tubulação***AVISO****As vibrações na tubulação podem danificar o equipamento!**

- Não exponha o equipamento à vibrações fortes.

i Informações sobre a resistência do sistema de medição a vibrações e choques
→ 182

Orientação

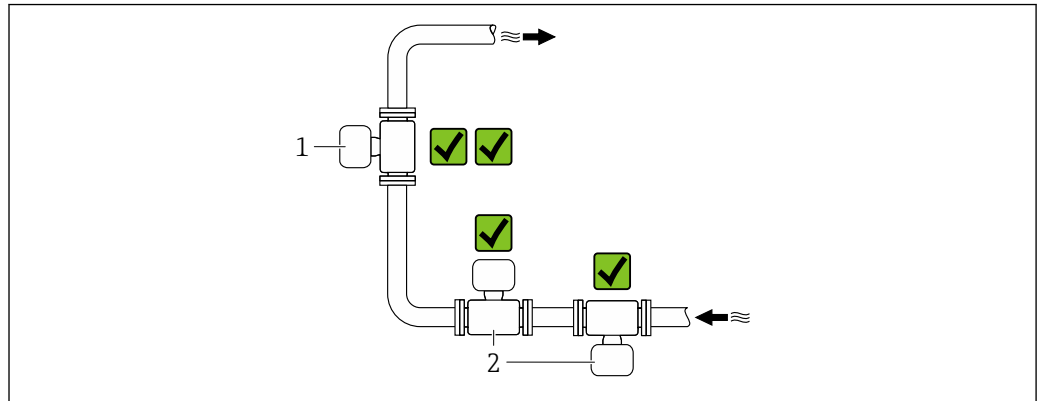

A0052238

- 1 Orientação vertical
- 2 Orientação horizontal

Orientação vertical

O ideal é que o equipamento seja instalado em um tubo ascendente:

- Para evitar um tubo parcialmente cheio
- Para evitar o acúmulo de gás
- O tubo de medição pode ser completamente drenado e protegido contra o acúmulo de depósitos.

i No caso de total de sólidos de $\geq 20\%$ TS:

Instale o equipamento na vertical. Se ele for instalado na horizontal, camadas de separação podem se formar como resultado da sedimentação, separando líquidos e sólidos. Isso pode levar a erros de medição.

Orientação horizontal

As antenas (transmissor e receptor) devem ser posicionadas na horizontal para evitar interferência no sinal de medição causada por bolhas de ar arrastadas.

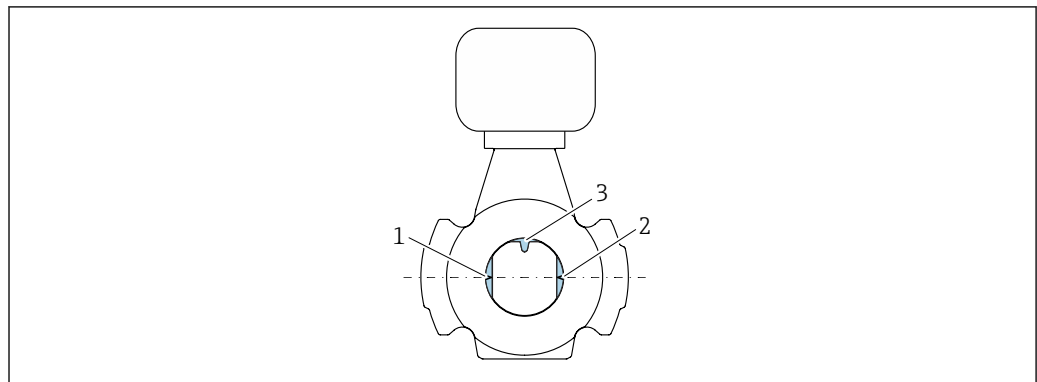

A0047713

- 1 Antena - transmissor
- 2 Antena - receptor
- 3 Sensor de temperatura

Direção da vazão

O equipamento pode ser instalado independentemente da direção da vazão.

Trechos retos a montante e a jusante

Ao instalar o equipamento, não é necessário levar em conta trechos retos a montante e a jusante. Não são necessárias precauções especiais para acessórios que criem turbulência, como válvulas, cotovelos ou Ts, contanto que não ocorram cavitações.

Instalação com pontos de amostragem

Para obter uma amostra representativa, os pontos de amostragem devem ser instalados na proximidade imediata do equipamento. Isso também facilita a coleta de amostras e a execução dos assistentes através da operação local do equipamento.

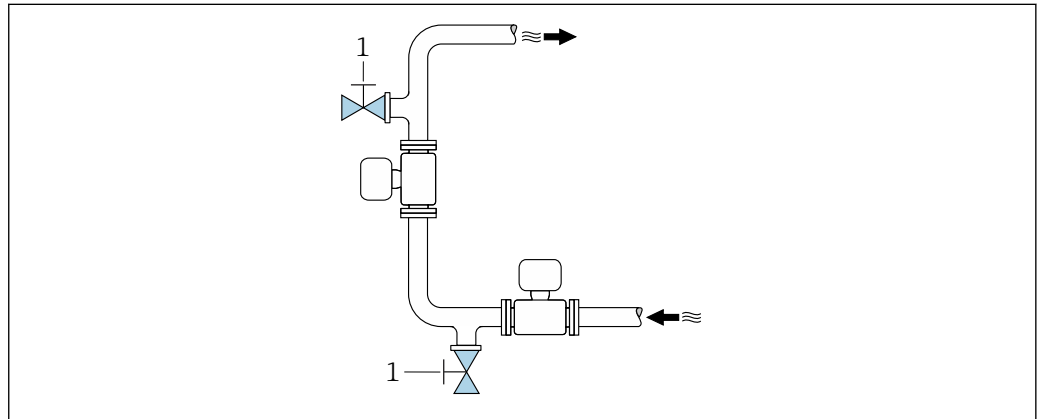

A0047711

1 Ponto de amostragem

Instalação com opção para limpeza

Dependendo das condições do processo (por ex., depósitos de gordura), pode ser necessário limpar o equipamento. Componentes adicionais podem ser instalados para evitar a necessidade de remover o equipamento para limpeza:

- Conexão de enxague
- Eixo de limpeza

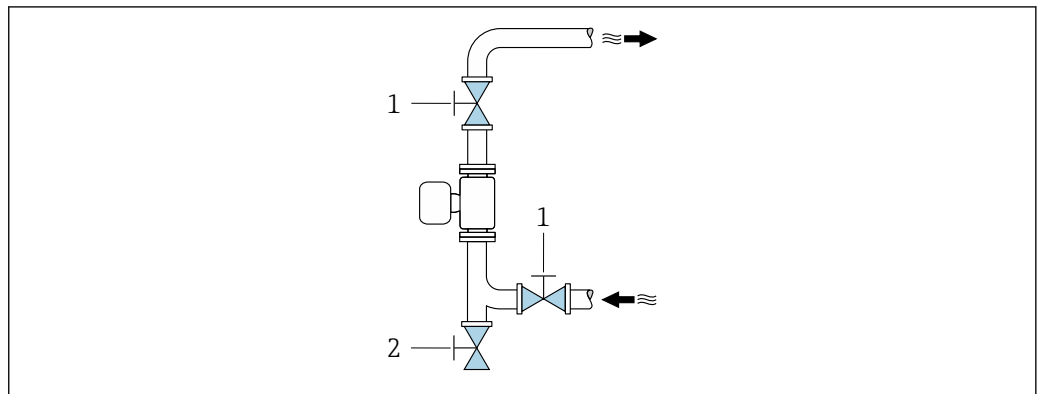



A0047740

1 Válvula de desligamento
2 Aba de fechamento para limpeza

 Se houver risco de acúmulo de depósitos no tubo de medição, como resultado de gordura, por exemplo, recomenda-se uma velocidade de vazão > 2 m/s (6.5 ft/s).

Dimensões

 Para saber as dimensões e os comprimentos de instalação do equipamento, consulte o documento "Informações técnicas", seção "Construção mecânica". →  195

6.1.2 Especificações ambientais e de processo

Faixa de temperatura ambiente

Dados técnicos para a faixa de temperatura ambiente →  181



Se em operação em áreas externas:

- Instale o medidor em um local com sombra.
- Evite luz solar direta, particularmente em regiões de clima quente.
- Evite exposição direta às condições atmosféricas.

Uma tampa de proteção contra tempo está disponível como acessório. →  166

Pressão estática

Dados técnicos para a pressão estática →  183

Resistência a vibrações e choques

Dados técnicos para resistência a vibrações e choques →  182

Isolamento térmico

- Para meios muito quentes: Para reduzir as perdas de energia e evitar o contato acidental com tubos quentes
- Em ambientes frios: Para evitar o resfriamento da parede do tubo e do sensor pelo lado de fora, o que poderia promover a formação de depósitos de gordura

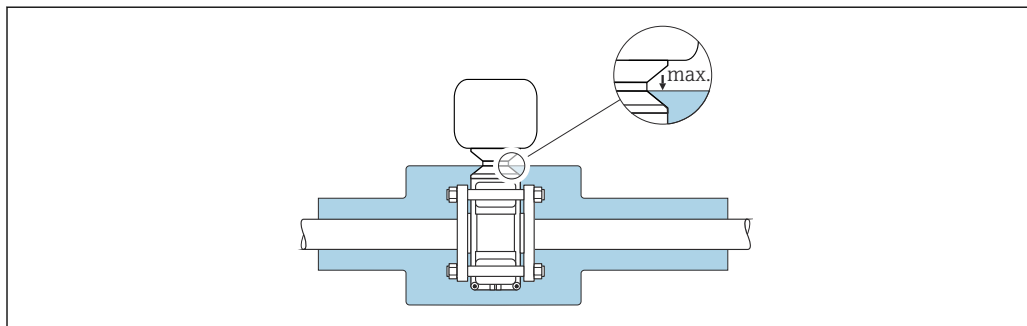

A0052236

ATENÇÃO

Superaquecimento dos componentes eletrônicos devido ao isolamento térmico!

- ▶ Não isole o invólucro do transmissor.
- ▶ O isolamento pode ser fornecido até a conexão entre o sensor e o invólucro do transmissor.
- ▶ Temperatura máxima permitida na extremidade inferior do invólucro do transmissor: 75 °C (167 °F)

6.1.3 Instruções especiais de instalação

Tampa de proteção contra tempo

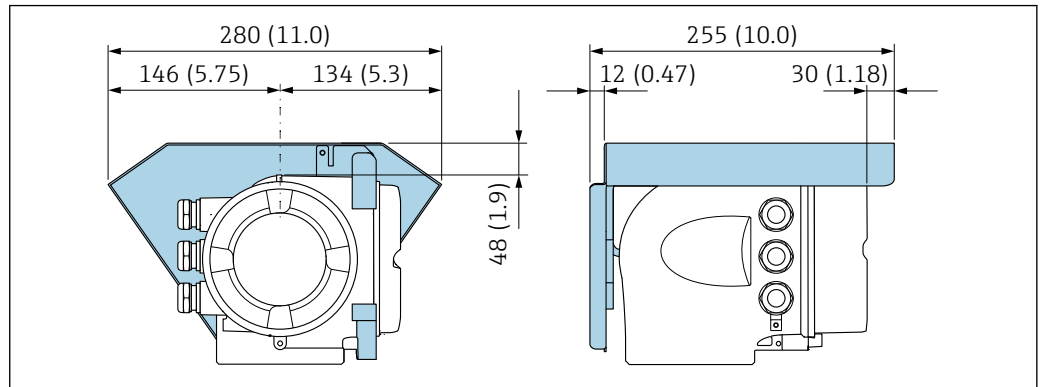

5 Unidade em mm (pol.)

i A tampa de proteção contra tempo está disponível como acessório. → 166

6.2 Instalação do medidor

6.2.1 Preparação do medidor

1. Remova toda a embalagem de transporte restante.
2. Remova qualquer cobertura ou tampa protetora presente no sensor.
3. Remova a etiqueta adesiva na tampa do compartimento de componentes eletrônicos.

6.2.2 Instalação do sensor

⚠ ATENÇÃO

Perigo devido à vedação incorreta do processo!

- ▶ Certifique-se de que os diâmetros internos das juntas sejam maiores ou iguais aos das conexões de processo e da tubulação.
- ▶ Certifique-se de que as juntas estejam limpas e não tenham dano.
- ▶ Fixe as juntas corretamente.
- ▶ Aplique os torques corretos de aperto das roscas/parafusos e siga as instruções de montagem →  29.

Centralize o sensor entre as flanges do tubo e instale-o no caminho de medição.

i Um kit de instalação composto por parafusos/porcas de instalação, juntas, porcas e arruelas pode ser solicitado como opcional:

- Diretamente com o equipamento: Código de pedido para “Acessório acompanha”, opção PE
- Separadamente como acessório →  166

1. Posicione o equipamento ou gire o invólucro do transmissor de forma que as entradas para cabos não apontem para cima.

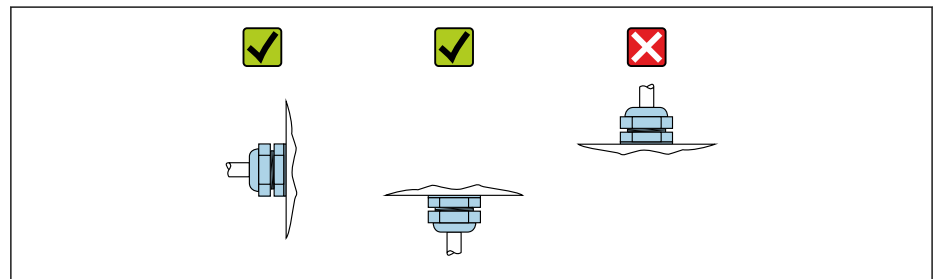

A0029263

2. Seguindo os torques corretos de aperto das roscas/parafusos e as instruções de instalação →  29, instale o sensor entre as flanges do tubo no caminho de medição.

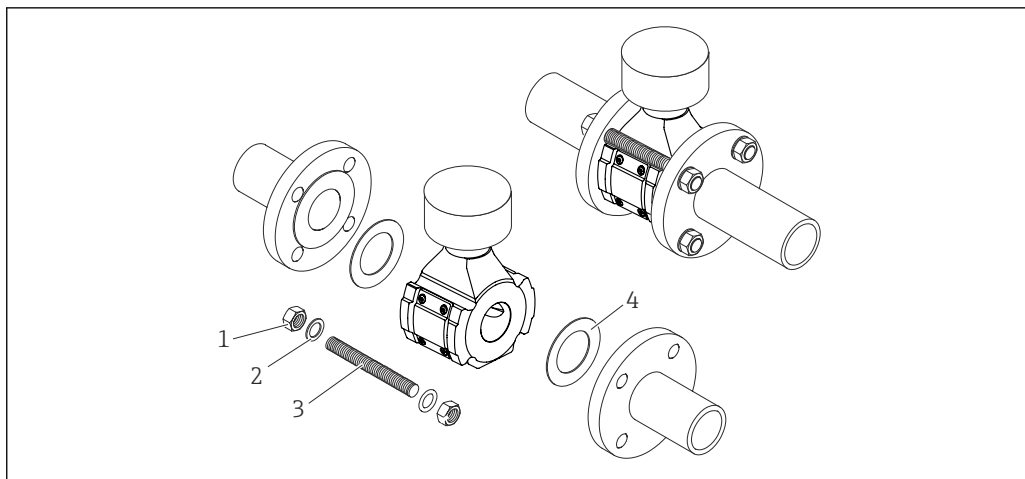

A0047715

6 Instalação do sensor

- 1 Porca
- 2 Arruela
- 3 Parafuso de instalação
- 4 Junta

Torques de aperto do parafuso

AVISO

Não respeitar os torques de aperto das roscas/parafusos ou as instruções de instalação

A conexão do processo pode ser sobrecarregada se os torques de aperto das roscas/parafusos não forem observados ou se as instruções de instalação não forem seguidas. Isso pode produzir uma conexão de processo com vazamento, da qual o meio escapa.

- Aplique os torques corretos de aperto das roscas/parafusos e siga as instruções de instalação.

As seguintes instruções de instalação devem ser observadas:

- Os torques de aperto de roscas/parafusos especificados só se aplicam ao uso do kit de instalação, que pode ser encomendado como acessório → 167.
- As porcas, roscas e superfícies da cabeça do parafuso devem ser lubrificadas antes da montagem.
- Os tubos devem estar livres de tensão de tração.
- Os parafusos devem ser apertados uniformemente em uma sequência diagonalmente oposta.

i Os valores dos torques de aperto dos parafusos dependem de variáveis como vedações, parafusos, lubrificantes, métodos de aperto etc. Essas variáveis estão fora do controle do fabricante. Os valores indicados são portanto apenas valores de orientação.

Torques máximos de aperto dos parafusos para EN 1092-1

Diâmetro nominal		Nível de pressão	Parafusos	Torque máximo de aperto do parafuso
[mm]	[pol.]			
50	2	PN 10	4 x M16	85 Nm (62.7 lbf ft)
		PN 16		
80	3	PN 10	8 x M16	85 Nm (62.7 lbf ft)
		PN 16		
100	4	PN 10	8 x M16	100 Nm (73.8 lbf ft)
		PN 16		
150	6	PN 10	8 x M20	200 Nm (147.5 lbf ft)

Diâmetro nominal		Nível de pressão	Parafusos	Torque máximo de aperto do parafuso
[mm]	[pol.]			
		PN 16		
200	8	PN 10	8 x M20	200 Nm (147.5 lbf ft)
		PN 16	12 x M20	200 Nm (147.5 lbf ft)
250	10	PN 10	12 x M20	220 Nm (162.3 lbf ft)
		PN 16	12 x M24	250 Nm (184.4 lbf ft)
300	12	PN 10	12 x M20	220 Nm (162.3 lbf ft)
		PN 16	12 x M24	300 Nm (221.3 lbf ft)

Torques máximos de aperto do parafuso para ASME B16.5

Diâmetro nominal		Nível de pressão	Parafusos	Torque máximo de aperto do parafuso
[mm]	[pol.]			
50	2	Classe 150	4 x 5/8"	110 Nm (81.1 lbf ft)
80	3	Classe 150	4 x 5/8"	130 Nm (95.9 lbf ft)
100	4	Classe 150	8 x 5/8"	130 Nm (95.9 lbf ft)
150	6	Classe 150	8 x 3/4"	220 Nm (162.3 lbf ft)
200	8	Classe 150	8 x 3/4"	250 Nm (184.4 lbf ft)
250	10	Classe 150	12 x 7/8"	300 Nm (221.3 lbf ft)
300	12	Classe 150	12 x 7/8"	350 Nm (258.2 lbf ft)

Torques máximos de aperto do parafuso para JIS B2220

Diâmetro nominal		Nível de pressão	Parafusos	Torque máximo de aperto do parafuso
[mm]	[pol.]			
50	2	10K	4 x M16	90 Nm (66.4 lbf ft)
80	3	10K	8 x M16	90 Nm (66.4 lbf ft)
100	4	10K	8 x M16	90 Nm (66.4 lbf ft)
150	6	10K	8 x M20	200 Nm (147.5 lbf ft)
200	8	10K	12 x M20	200 Nm (147.5 lbf ft)
250	10	10K	12 x M22	280 Nm (206.5 lbf ft)
300	12	10K	16 x M22	280 Nm (206.5 lbf ft)

6.2.3 Giro do invólucro do transmissor

Para proporcionar acesso mais fácil ao compartimento de conexão ou ao módulo do display, o invólucro do transmissor pode ser virado.

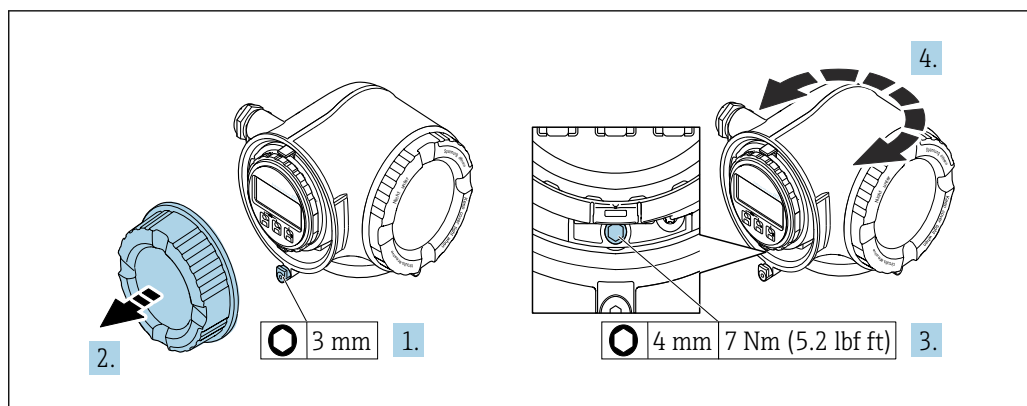

A0029993

7 Invólucro Não-Ex

1. Dependendo da versão do equipamento: Solte a braçadeira de fixação da tampa do compartimento de conexão.
2. Desrosqueie a tampa do compartimento de conexão.
3. Solte o parafuso de fixação.
4. Gire o invólucro para a posição desejada.
5. Aperte o parafuso de fixação.
6. Rosqueie a tampa do compartimento de conexão.
7. Dependendo da versão do equipamento: Instale a braçadeira de fixação da tampa do compartimento de conexão.

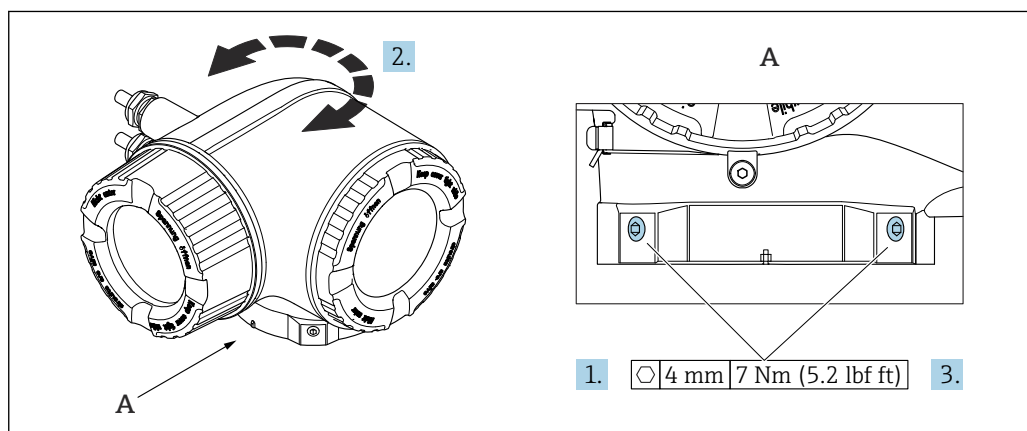

A0043150

8 Invólucro Ex

1. Afrouxe os parafusos de fixação.
2. Gire o invólucro para a posição desejada.
3. Aperte os parafusos de fixação.

6.2.4 Giro do módulo do display

O módulo do display pode ter a posição alterada para otimizar a leitura e capacidade de operação do display.

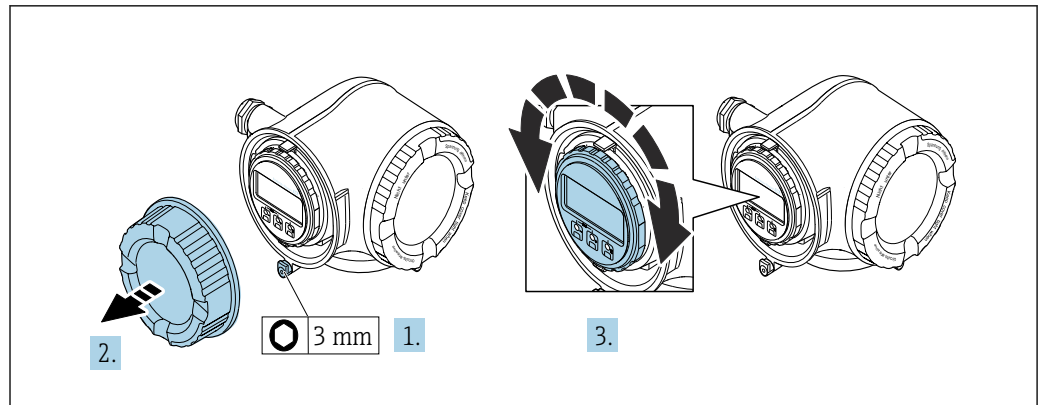

1. Dependendo da versão do equipamento: Solte a braçadeira de fixação da tampa do compartimento de conexão.
2. Desrosqueie a tampa do compartimento de conexão.
3. Gire o módulo do display até a posição desejada: máx. $8 \times 45^\circ$ em cada direção.
4. Rosqueie a tampa do compartimento de conexão.
5. Dependendo da versão do equipamento: Instale a braçadeira de fixação da tampa do compartimento de conexão.

6.3 Verificação pós-instalação

Há algum dano no equipamento (inspeção visual)?	<input type="checkbox"/>
O medidor atende as especificações do ponto de medição? Por exemplo: <ul style="list-style-type: none"> ▪ Temperatura do processo ▪ Pressão (consulte a seção "Classificações de pressão-temperatura" no documento "Informações Técnicas") ▪ Temperatura ambiente ▪ Faixa de medição 	<input type="checkbox"/>
A orientação correta do sensor foi selecionada? <ul style="list-style-type: none"> ▪ De acordo com o tipo de sensor ▪ De acordo com a temperatura do meio ▪ De acordo com as propriedades do meio 	<input type="checkbox"/>
A identificação do ponto de medição e a rotulagem estão corretas (inspeção visual)?	<input type="checkbox"/>
O equipamento está devidamente protegido contra precipitação e luz solar direta?	<input type="checkbox"/>
Os parafusos de fixação foram apertados com o torque de aperto correto?	<input type="checkbox"/>

7 Conexão elétrica

⚠ ATENÇÃO

Partes sob tensão! Trabalho incorreto realizado nas conexões elétricas pode resultar em choque elétrico.

- ▶ Configurar um equipamento de desconexão (seletora ou disjuntor) para desconectar com facilidade o equipamento da tensão de alimentação.
- ▶ Além do fusível do equipamento, inclua uma unidade de proteção contra sobrecorrente com máx. 10 A na instalação da fábrica.

7.1 Segurança elétrica

De acordo com as regulamentações nacionais aplicáveis.

7.2 Especificações de conexão

7.2.1 Ferramentas necessárias

- Para entrada para cabo: use as ferramentas correspondentes
- Para braçadeiras de fixação: chave Allen 3 mm
- Desencapador de fio
- Quando usar cabos trançados: Ferramenta de crimpagem para arruela de ponta de fio
- Para remoção de cabos do terminal: chave de fenda chata 3 mm (0.12 in)

7.2.2 Requisitos para o cabo de conexão

Os cabos de conexão fornecidos pelo cliente devem atender as especificações a seguir.

Cabo de aterramento de proteção para o terminal de terra externo

Seção transversal do condutor 2.1 mm² (14 AWG)

O uso de um terminal de argola permite a conexão de seções transversais maiores.

A impedância de aterramento deve ser inferior a 2 Ω.

Faixa de temperatura permitida

- As diretrizes de instalação que se aplicam no país de instalação devem ser observadas.
- Os cabos devem ser adequados para temperaturas mínimas e máximas a serem esperadas.

Cabo de alimentação (incluindo condutor para o terminal de terra interno)

Cabo de instalação padrão é suficiente.

Cabo de sinal

Modbus RS485

A norma EIA/TIA-485 especifica dois tipos de cabo (A e B) para a linha do barramento os quais podem ser usados para toda taxa de transmissão. É recomendado cabo tipo A.

Tipo de cabo	A
Impedância característica	135 para 165 Ω em uma frequência de medição de 3 para 20 MHz
Capacitância do cabo	< 30 pF/m
Seção transversal do fio	> 0.34 mm ² (22 AWG)

Tipo de cabo	Pares trançados
Resistência da malha	$\leq 110 \Omega/\text{km}$
Amortecimento do sinal	Máx. 9 dB por todo o comprimento da seção transversal do cabo
Blindagem	Blindagem trançada de cobre ou blindagem trançada com blindagem. Ao aterrar a blindagem do cabo, observe o conceito de aterramento da fábrica.

Saída de corrente 0/4 a 20 mA

Um cabo de instalação padrão é suficiente

Pulso /saída em frequência /comutada

Um cabo de instalação padrão é suficiente

Saída a relé

Cabo de instalação padrão é suficiente.

Entrada em corrente 0/4 a 20 mA

Um cabo de instalação padrão é suficiente

Entrada de status

Um cabo de instalação padrão é suficiente

Diâmetro do cabo

- Prensa-cabos fornecido:
M20 \times 1,5 com cabo \varnothing 6 para 12 mm (0.24 para 0.47 in)
- Terminais carregados com mola: Adequado para trançados e trançados com arruelas.
Seção transversal do condutor 0.2 para 2.5 mm² (24 para 12 AWG).

Requisitos para o cabo de conexão - display remoto e módulo de operação DKX001*Cabo de conexão opcionalmente disponível*

Um cabo é fornecido dependendo da opção do pedido

- Código de pedido para o medidor: código de pedido **030** para "Display; operação", opção **O** ou
- Código de pedido para o medidor: código de pedido **030** para "Display; operação", opção **M** e
- Código de pedido para DKX001: código de pedido **040** para "Cabo", opção **A, B, D, E**

Cabo padrão	$2 \times 2 \times 0.34 \text{ mm}^2$ (22 AWG) cabo PVC com blindagem comum (2 pares, fios de pares)
Resistência a chamas	De acordo com DIN EN 60332-1-2
Resistência a óleo	De acordo com DIN EN 60811-2-1
Blindagem	Malha de cobre galvanizado, cobertura óptica $\geq 85 \%$
Capacitância: núcleo/ blindagem	$\leq 200 \text{ pF/m}$
L/R	$\leq 24 \mu\text{H}/\Omega$
Comprimento disponível do cabo	5 m (15 ft)/10 m (35 ft)/20 m (65 ft)/30 m (100 ft)
Temperatura de operação	Quando montado em uma posição fixa: -50 para $+105 \text{ }^\circ\text{C}$ (-58 para $+221 \text{ }^\circ\text{F}$); quando o cabo pode mover-se livremente: -25 para $+105 \text{ }^\circ\text{C}$ (-13 para $+221 \text{ }^\circ\text{F}$)

Cabo padrão - cabo específico do cliente

Com a opção de pedido a seguir, nenhum cabo é fornecido com o equipamento e deve ser fornecido pelo cliente:

Código de pedido para DKX001: Código de pedido **040** para "Cabo", opção **1** "Nenhum, fornecido pelo cliente, máx. de 300 m"

Um cabo padrão com os seguintes requisitos mínimos pode ser usado como cabo de conexão, mesmo em áreas classificadas (Zona 2, Classe I, Divisão 2 e Zona 1, Classe I, Divisão 1):

Cabo padrão	4 fios (2 pares); par trançado com blindagem comum, seção transversal mínima do fio 0.34 mm ² (22 AWG)
Blindagem	Malha de cobre galvanizado, cobertura óptica ≥ 85 %
Impedância do cabo (par)	Mínimo 80 Ω
Comprimento do cabo	Máximo 300 m (1000 ft), impedância máxima do ciclo 20 Ω
Capacitância: núcleo/ blindagem	Máximo 1000 nF para Zona 1, Classe I, Divisão 1
L/R	Máximo 24 μH/Ω para Zona 1, Classe I, Divisão 1

7.2.3 Esquema de ligação elétrica

Transmissor: tensão de alimentação, entrada/saídas

O esquema de entradas e saídas de ligação elétrica depende da versão individual do pedido do equipamento. O esquema de ligação elétrica específico do equipamento está documentado em uma etiqueta adesiva na tampa do terminal.

Tensão de alimentação		Entrada/saída 1		Entrada/saída 2		Entrada/saída 3	
1 (+)	2 (-)	26 (B)	27 (A)	24 (+)	25 (-)	22 (+)	23 (-)
Esquema de ligação elétrica específico do equipamento: etiqueta adesiva na tampa do terminal.							

 Esquema de ligação elétrica do display remoto e módulo de operação →  40.

7.2.4 Blindagem e aterramento

Conceito de blindagem e de aterramento

1. Mantenha a compatibilidade eletromagnética (EMC).
2. Leve em consideração a proteção contra explosão.
3. Preste atenção à proteção das pessoas.
4. Esteja em conformidade com regulamentações e diretrizes de instalação nacionais.
5. Observe as especificações do cabo .
6. Mantenha os comprimentos desencapados e torcidos da blindagem do cabo no terminal de terra os mais curtos possíveis.
7. Blindagem total dos cabos.

Aterramento da blindagem do cabo

AVISO

Em sistemas sem adequação de potencial, o aterramento múltiplo da blindagem do cabo causa correntes de equalização de corrente!

Dano à blindagem do cabo do barramento.

- ▶ Somente terra à blindagem do cabo do barramento terra local ou no terra de proteção em uma extremidade.
- ▶ Isole a blindagem que não está conectada.

Para estar em conformidade com as especificações EMC:

1. Certifique-se de que a blindagem do cabo esteja aterrada à linha de adequação de potencial em múltiplos pontos.
2. Conecte todo terminal de terra local à linha de adequação de potencial.

7.2.5 Preparação do medidor

AVISO

Vedação insuficiente do invólucro!

A confiabilidade operacional do medidor pode estar comprometida.

- ▶ Use prensa-cabos adequados correspondendo ao grau de proteção.

1. Remova o conector modelo, se aplicável.
2. Se o medidor for fornecido sem os prensa-cabos:
Forneça um prensa-cabo adequado para o cabo de conexão correspondente.
3. Se o medidor for fornecido com os prensa-cabos:
Observe as exigências para os cabos de conexão .

7.3 Conexão do medidor

AVISO

Uma conexão incorreta compromete a segurança elétrica!

- ▶ Somente pessoal especializado devidamente treinado pode realizar trabalhos de conexão elétrica.
- ▶ Observe os códigos e regulamentações federais/nacionais aplicáveis.
- ▶ Esteja em conformidade com as regulamentações de segurança do local de trabalho.
- ▶ Sempre conecte o cabo terra de proteção ⊕ antes de conectar os cabos adicionais.
- ▶ Quando usado em atmosferas potencialmente explosivas, observe as informações na documentação EX específica para o equipamento.

7.3.1 Conexão do transmissor

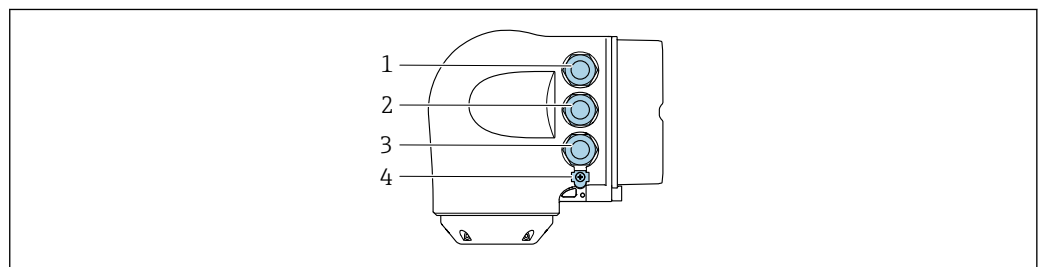

- 1 Conexão do terminal para tensão de alimentação
- 2 Conexão de terminais para transmissão do sinal, entrada/saída
- 3 Conexão do terminal para transmissão de sinal, entrada/saída ou conexão do terminal para conexão de rede através da interface de operação (CDI-RJ45); opcional: conexão para antena WLAN externa ou display remoto e módulo de operação DKX001
- 4 Aterramento de proteção (PE)

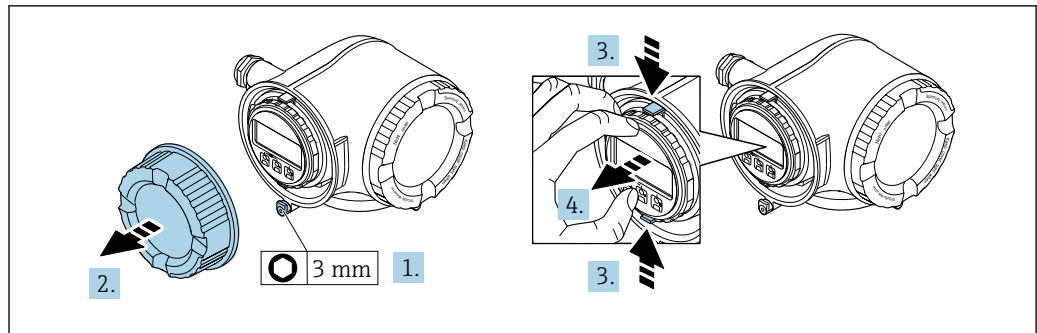

A0029813

1. Solte a braçadeira de fixação da tampa do compartimento de conexão.
2. Desrosqueie a tampa do compartimento de conexão.
3. Aperte as abas do suporte do módulo de display juntas.
4. Remova o suporte do módulo do display.

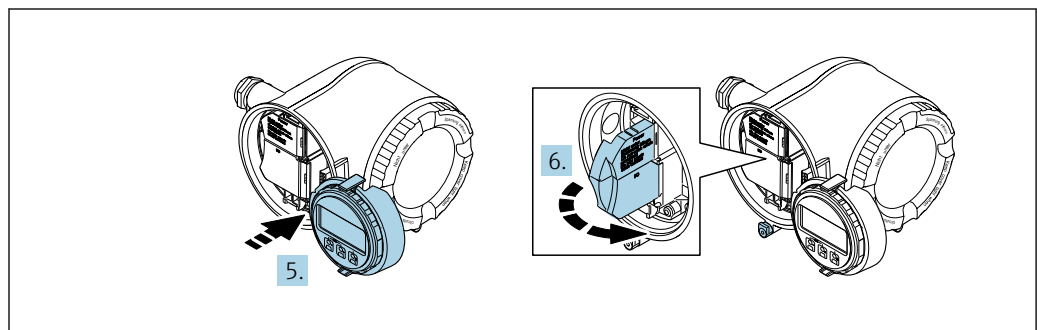

A0029814

5. Instale o suporte à borda do compartimento de componentes eletrônicos.
6. Abra a tampa do terminal.

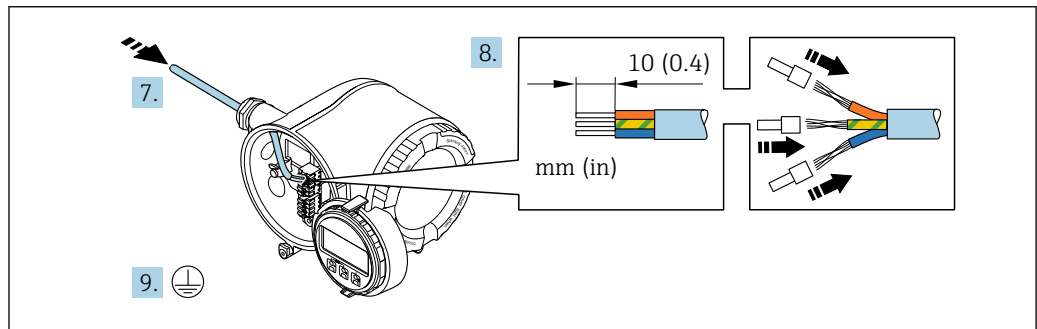

A0029815

7. Empurre o cabo através da entrada para cabo. Para garantir a vedação estanque, não remova o anel de vedação da entrada para cabos.
8. Descape os cabos e as extremidades do cabo. No caso de cabos trançados, instale também os terminais ilhós.
9. Conecte o terra de proteção.

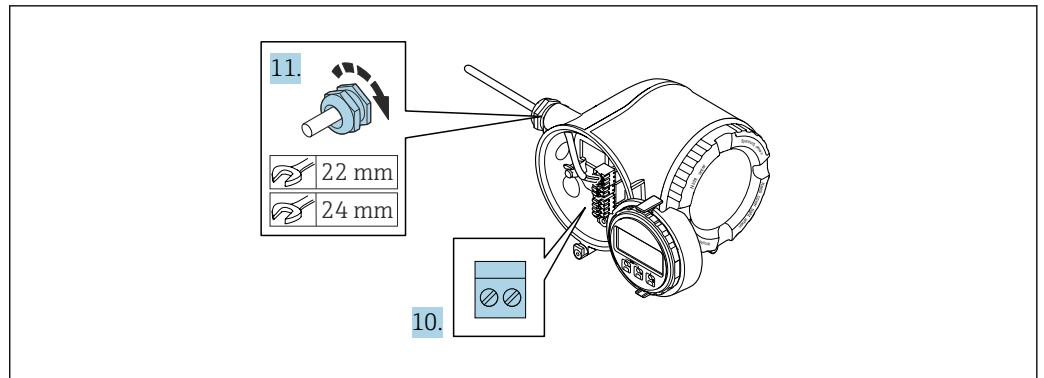

A0029816

10. Conecte o cabo de acordo com a atribuição do terminal.
 - ↳ **Esquema de ligação elétrica do cabo de sinal:** O esquema de ligação elétrica específico do equipamento é documentado em uma etiqueta adesiva na tampa do terminal.
 - Esquema de ligação elétrica da fonte de alimentação:** Etiqueta adesiva na tampa do terminal ou → 36.
11. Aperte firmemente os prensa-cabos.
 - ↳ Isso conclui o processo de conexão do cabo.
12. Feche a tampa do terminal.
13. Ajuste o suporte do módulo do display no compartimento de componentes eletrônicos.
14. Aparafuse a tampa do compartimento de conexão.
15. Guarde a braçadeira de fixação da tampa do compartimento de conexão.

Remoção do cabo

Para retirar um cabo do terminal:

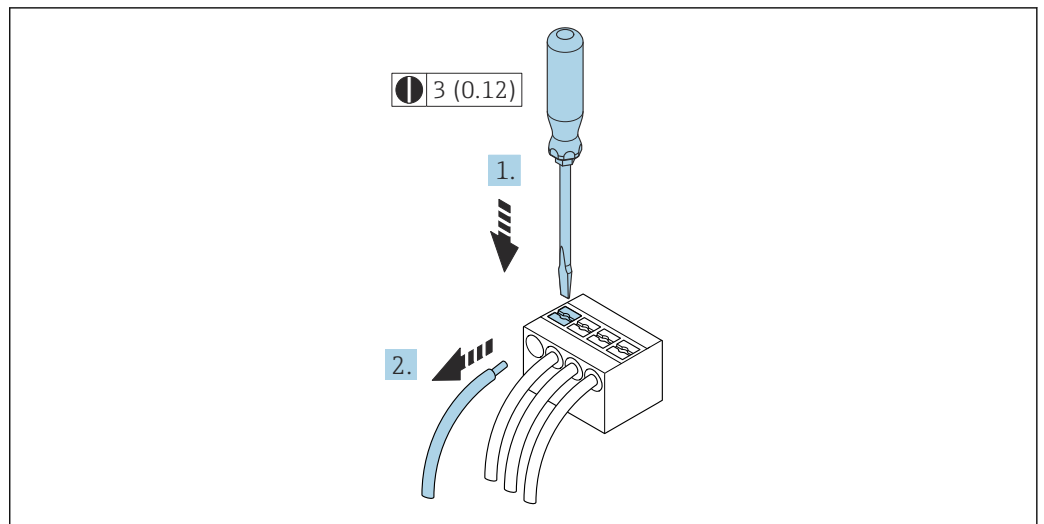

A0029598

9 *Unidade de engenharia mm (pol)*

1. Use uma chave de fenda para comprimir o slot entre os dois furos do terminal.
2. Remova a extremidade do cabo do terminal.

7.3.2 Conexão com o display remoto e módulo de operação DKX001

i O display remoto e o módulo de operação DKX001 estão disponíveis como um acessório opcional → 166.

- O medidor é sempre fornecido com uma capa modelo quando o display remoto e o módulo de operação DKX001 forem pedidos com o medidor. Neste caso, não é possível fazer qualquer exibição ou operação no transmissor.
- Se solicitado posteriormente, o display remoto e o módulo de operação DKX001 podem não ser conectados ao mesmo tempo como um módulo do display do medidor. Somente um display ou unidade de operação pode estar conectado ao transmissor a qualquer momento.

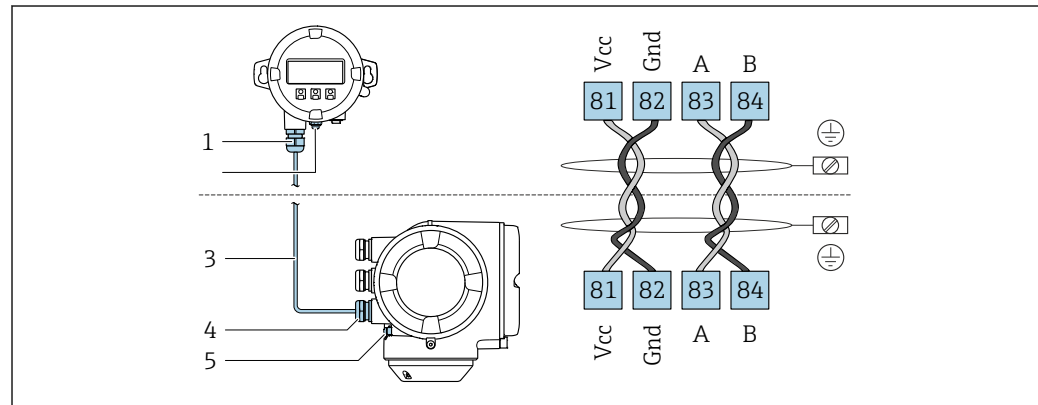

A0027518

- 1 *Display remoto e módulo de operação DKX001*
- 2 *Conexão de terminal para equalização de potencial (PE)*
- 3 *Cabo de conexão*
- 4 *Medidor*
- 5 *Conexão de terminal para equalização de potencial (PE)*

7.4 Equalização de potencial

7.4.1 Especificações

Para equalização potencial:

- Observe os conceitos de aterramento do local
- Considere as condições de operação como material da tubulação e aterramento
- Médio, Conecte o sensor e o transmissor ao mesmo potencial elétrico ¹⁾
- Use um cabo de aterramento com uma seção transversal mínima de 6 mm² (10 AWG) e um terminal de cabo para as conexões de equalização potencial

1)

7.5 Instruções especiais de conexão

7.5.1 Exemplos de conexão

Saída de corrente 4-20 mA

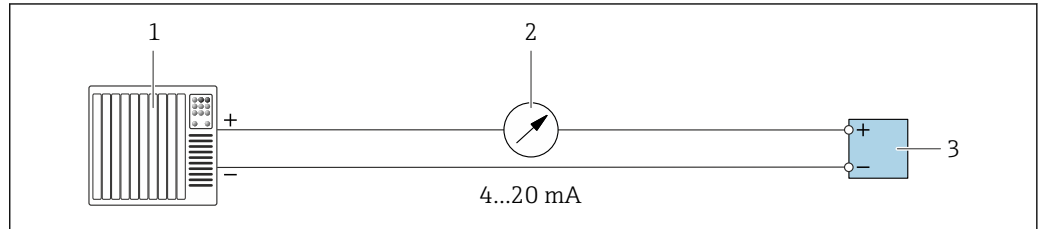

10 Exemplo de conexão para saída de corrente 4-20 mA (ativa)

- 1 Sistema de automação com entrada em corrente (por exemplo, PLC)
- 2 Unidade de exibição analógica: observe a carga máxima → 173
- 3 Transmissor

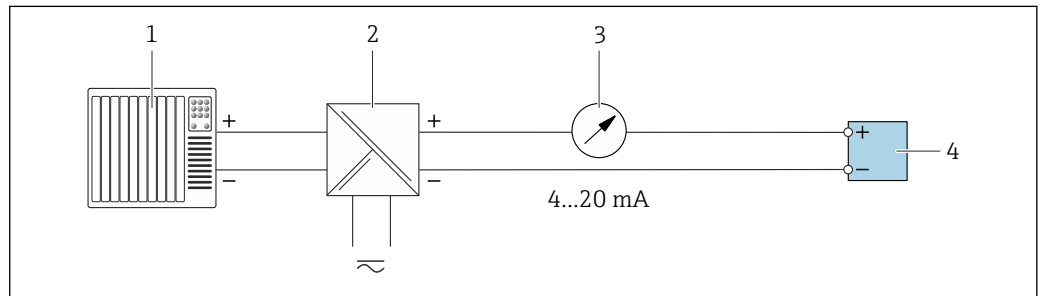

11 Exemplo de conexão para saída de corrente 4-20 mA (passiva)

- 1 Sistema de automação com entrada em corrente (por exemplo, PLC)
- 2 Barreira ativa para fonte de alimentação (por ex. RN221N)
- 3 Unidade de exibição analógica: observe a carga máxima → 173
- 4 Transmissor

Pulso/saída de frequência

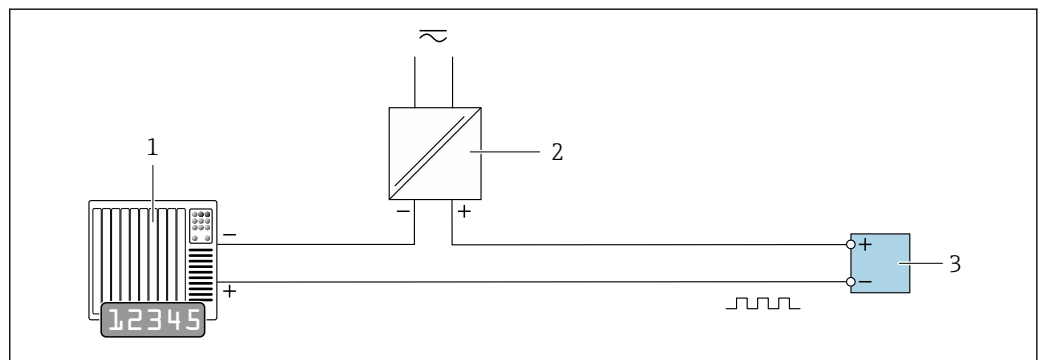

12 Exemplo de conexão para saída por pulso/frequência (passiva)

- 1 Sistema de automação com pulso/entrada de frequência (ex. PLC com resistor de 10 kΩ pull-up ou pull-down)
- 2 Fonte de alimentação
- 3 Transmissor: Observe os valores de entrada → 173

Saída comutada



A0028760

13 Exemplo de conexão para saída comutada (passiva)

- 1 Sistema de automação com entrada comutada (ex. PLC com um resistor de 10 kΩ pull-up ou pull-down)
- 2 Fonte de alimentação
- 3 Transmissor: Observe os valores de entrada → 173

Saída a relé

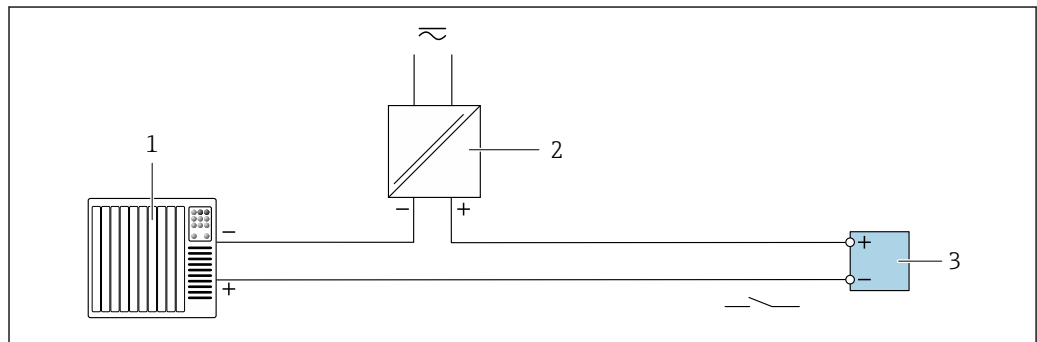

A0028760

14 Exemplo de conexão para saída a relé (passiva)

- 1 Sistema de automação com entrada de relé (por exemplo, PLC)
- 2 Fonte de alimentação
- 3 Transmissor: Observe os valores de entrada → 174

Entrada em corrente

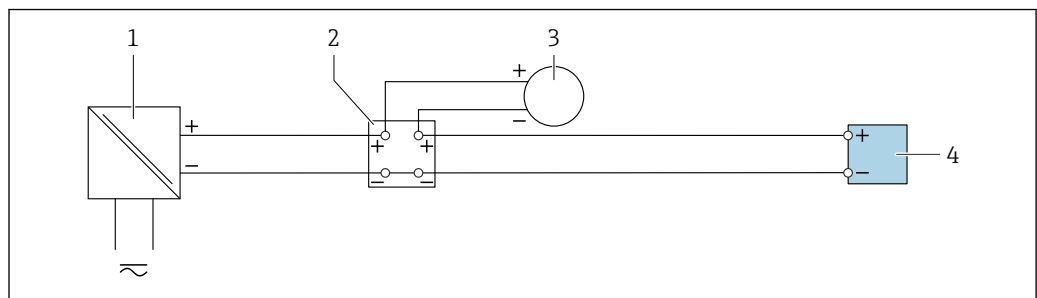

A0028915

15 Exemplo de conexão para entrada em corrente de 4 a 20 mA

- 1 Fonte de alimentação
- 2 Caixa do terminal
- 3 Dispositivo externo (para leitura do valor da taxa de fluxo a fim de calcular a taxa de carga)
- 4 Transmissor

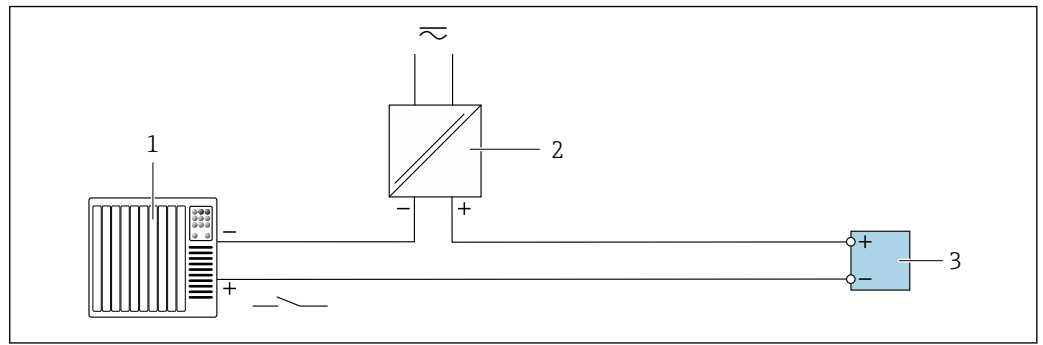
Entrada de status

A0028764

16 Exemplo de conexão para entrada de status

- 1 Sistema de automação com saída de status (por exemplo, PLC)
- 2 Fonte de alimentação
- 3 Transmissor

7.6 Configurações de hardware

7.6.1 Configuração do endereço do equipamento

O endereço deve sempre ser configurado para um equipamento servo Modbus. Os endereços válidos de equipamentos variam na faixa de 1 para 247. Cada endereço pode ser especificado apenas uma vez na rede Modbus RS485. Se um endereço não for configurado corretamente, o medidor não é reconhecido pelo Modbus mestre. Todos os medidores são fornecidos de fábrica com o endereço 247 e o método de "endereçamento do software".

Endereçamento de hardware

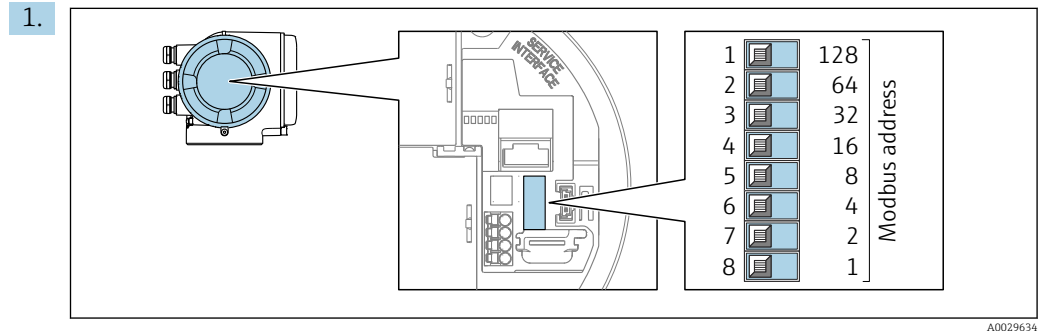

Ajuste o endereço do equipamento desejado, utilizando as minisseletoras no compartimento de conexão.

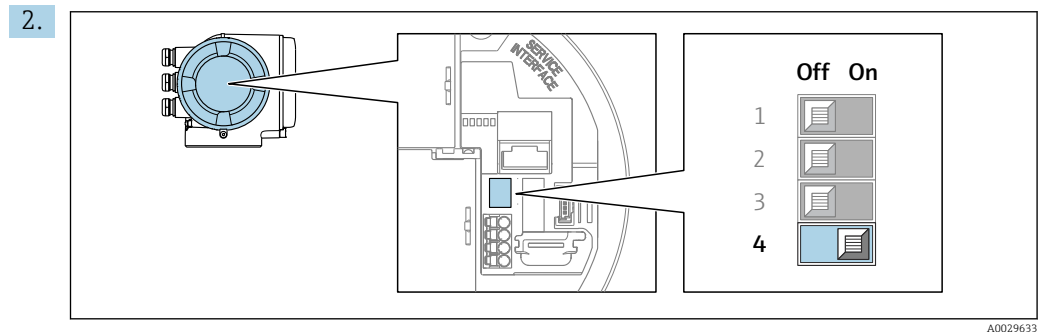

Para comutar o endereçamento de software para o endereçamento de hardware: coloque a minisseletora em **On**.

↳ A mudança de endereço do equipamento tem efeito após 10 segundos.

Endereçamento do software

- ▶ Para alterar o endereçamento de endereçamento do hardware para endereçamento do software: desligue a minisseletora, posição **Off**.
 - ↳ O endereço do equipamento configurado em parâmetro **Endereço do aparelho** tem efeito após 10 segundos.

7.6.2 Ativação do resistor de terminação

Para evitar a transmissão incorreta da comunicação causada por diferença de impedância, finalize o cabo Modbus RS485 corretamente ao início e fim do segmento de barramento.

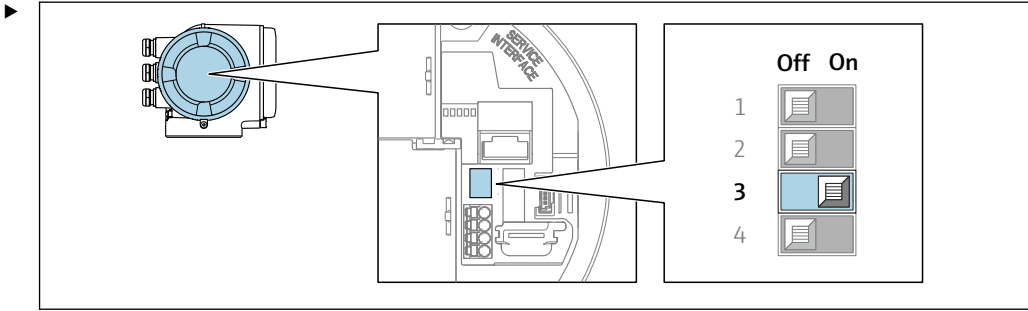

A0029632

Ligue a minisseletora nº 3 na posição **On**.

7.7 Garantia do grau de proteção

O medidor atende a todas as especificações para o grau de proteção IP66/67, invólucro Tipo 4X .

Para garantir um grau de proteção IP66/67, invólucro Tipo 4X , execute as etapas a seguir após a conexão elétrica:



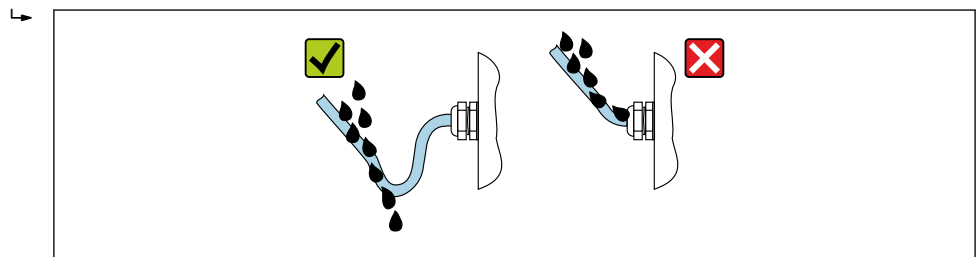

1. Verifique se as vedações do invólucro estão limpas e devidamente encaixadas.
2. Seque, limpe ou substitua as vedações, se necessário.
3. Aperte todos os parafusos do invólucro e as tampas dos parafusos.
4. Aperte firmemente os prensa-cabos.
5. Para garantir que a umidade não penetre na entrada para cabo:
Direcione o cabo de tal forma que ele faça uma volta para baixo antes da entrada para cabo ("coletor de água").



A0029278

6. Os prensa-cabos fornecidos não garantem a proteção do invólucro quando não estão em uso. Portanto, eles devem ser substituídos por conectores falsos correspondentes à proteção do invólucro.

7.8 Verificação pós conexão

Os cabos ou o equipamento estão sem danos (inspeção visual)?	<input type="checkbox"/>
Os cabos usados cumprem com as exigências →  34?	<input type="checkbox"/>
A tensão de alimentação corresponde às especificações na etiqueta de identificação do transmissor →  178?	<input type="checkbox"/>
A ligação elétrica está correta →  36?	<input type="checkbox"/>
Os cabos de fonte de alimentação e de sinal estão corretamente conectados?	<input type="checkbox"/>
O aterramento de proteção foi estabelecido corretamente?	<input type="checkbox"/>
A trajetória do tipo de cabo está completamente isolada? Sem ciclos e cruzamentos?	<input type="checkbox"/>
Os cabos possuem alívio de tensão adequado? Estão dispostos de modo seguro?	<input type="checkbox"/>
<ul style="list-style-type: none"> ▪ Todos os prensa-cabos estão instalados, firmemente apertados e vedados? ▪ Trecho do cabo com "armadilha d'água" →  46? 	<input type="checkbox"/>
O sensor está conectado ao transmissor correto? Verifique o número de série na etiqueta de identificação do sensor e do transmissor.	<input type="checkbox"/>
Todas as tampas do invólucro estão instaladas e firmemente apertadas?	<input type="checkbox"/>
A braçadeira de fixação está apertada com segurança?	<input type="checkbox"/>
Os plugues fictícios foram inseridos nas entradas de cabo não utilizadas e os plugues de transporte foram substituídos por plugues fictícios?	<input type="checkbox"/>

8 Opções de operação

8.1 Visão geral das opções de operação

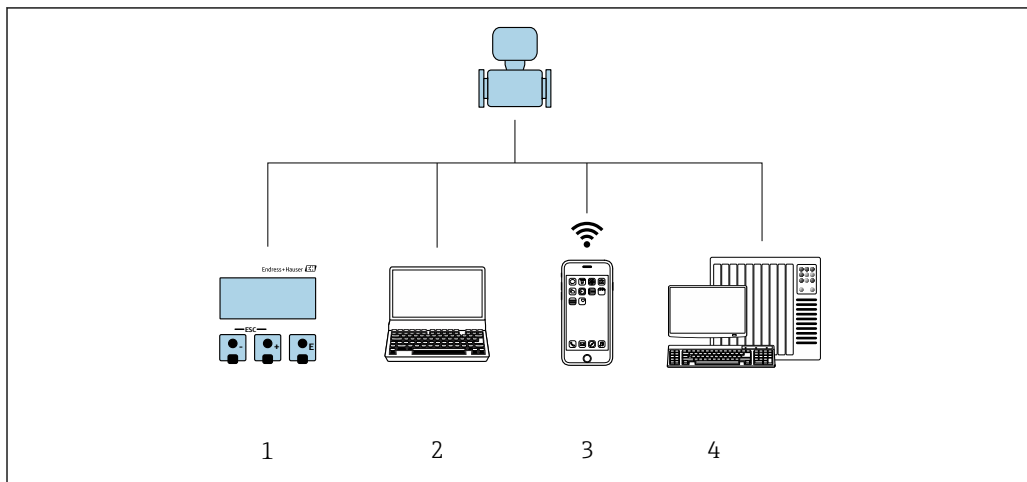

A0030213

- 1 Operação local através do módulo do display
- 2 Computador com navegador de internet (ex.: Internet Explorer) ou com ferramenta de operação (ex.: FieldCare, DeviceCare, Gerenciador de equipamento AMS, SIMATIC PDM)
- 3 Terminável móvel portátil com Aplicação SmartBlue
- 4 Sistema de controle (por ex. PLC)

8.2 Estrutura e função do menu de operação

8.2.1 Estrutura geral do menu de operação

 Para uma visão geral do menu de operação para especialistas: consulte o documento "Descrição dos parâmetros de equipamento" fornecido com o equipamento

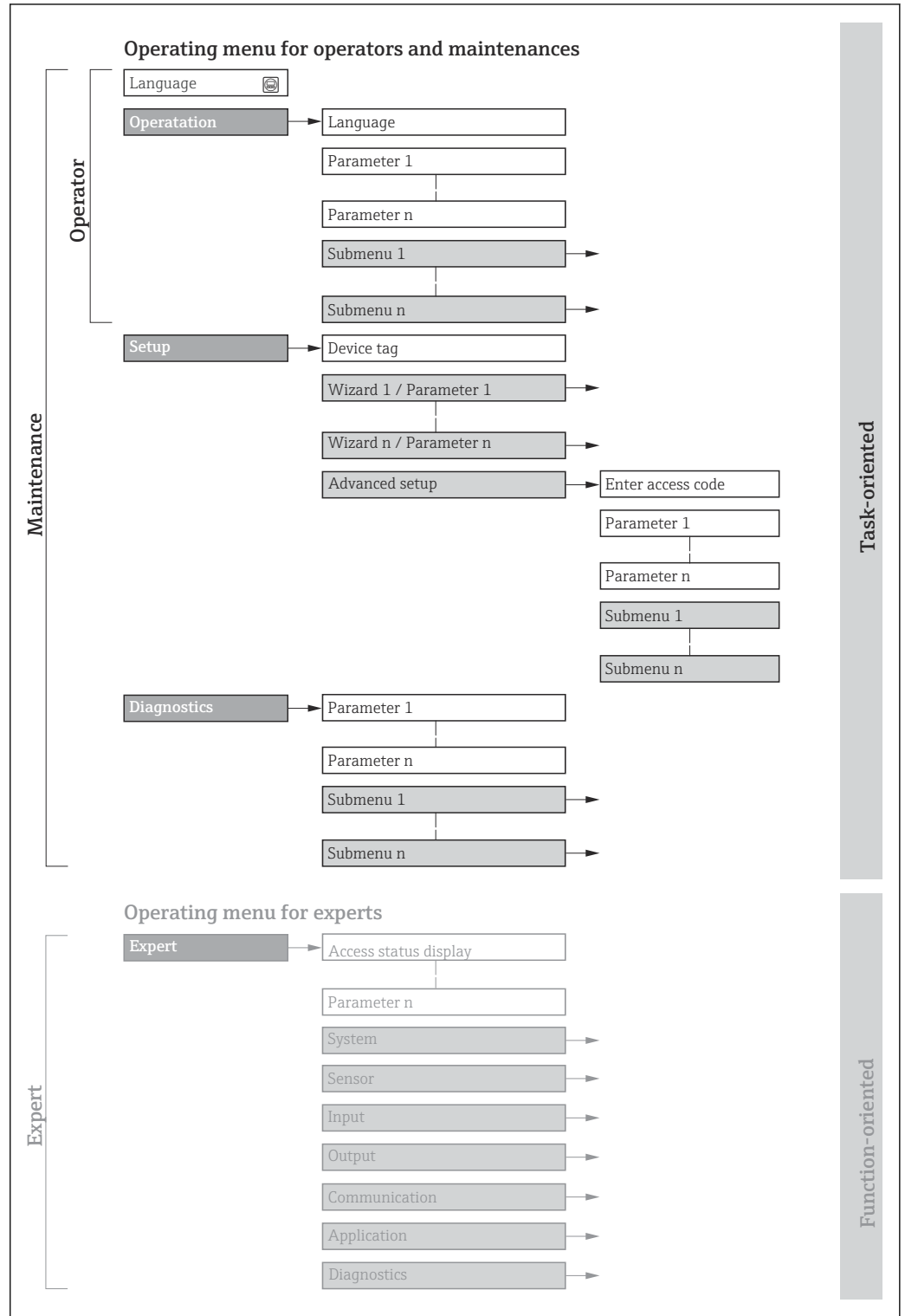

 17 Estrutura esquemática do menu de operação

A0018237-PT

8.2.2 Conceito de operação

As peças individuais do menu de operação são especificadas para certas funções de usuário (por ex. operador, manutenção etc.). Cada função de usuário contém tarefas típicas durante a vida útil do equipamento.

Menu/parâmetro		Funções de usuário e ações	Conteúdo/Significado
Language	Orientado conforme tarefas	Função "Operador", "Manutenção" Tarefas durante a operação: <ul style="list-style-type: none"> Configuração do display operacional Leitura dos valores medidos 	<ul style="list-style-type: none"> Definir o idioma de operação Definição do idioma de operação do servidor de rede Reiniciar e controlar totalizadores
Operação			<ul style="list-style-type: none"> Configuração do display de operação (por ex. formato do display, contraste do display) Reiniciar e controlar totalizadores
Configuração		Função "Maintenance" Comissionamento: <ul style="list-style-type: none"> Configuração da medição Configuração das entradas e saídas Configuração da interface de comunicação 	Assistente para comissionamento rápido: <ul style="list-style-type: none"> Configuração das unidades do sistema Exibição da configuração de E/S Configurar as entradas Configurar as saídas Configuração do display operacional Configurar o corte de vazão baixa Configuração avançada <ul style="list-style-type: none"> Para mais customizações de configuração da medição (adaptação para condições especiais de medição) Configuração dos totalizadores Configuração da WLAN Administração (defina o código de acesso, reinicie o medidor)
Diagnóstico		Função "Maintenance" Localização de falhas: <ul style="list-style-type: none"> Diagnósticos e eliminação de processos e erros do equipamento Simulação do valor medido 	Contém todos os parâmetros para detectar e analisar processos e erros do equipamento: <ul style="list-style-type: none"> Lista de diagnóstico Contém até 5 mensagens de erro atualmente pendentes. Registro de eventos Contém mensagens dos eventos ocorridos. Informações do equipamento Contém informações para identificar o equipamento Valor medido Contém todos os valores medidos atuais. Submenu Registro de dados com opção para pedido "HistoROM estendido" Armazenamento e visualização de valores medidos Tecnologia Heartbeat Verificação da funcionalidade do equipamento sob demanda e documentação dos resultados da verificação Simulação Usado para simular os valores medidos ou valores de saída.
Especialista	Orientado para função	Tarefas que necessitam conhecimento detalhado da função do equipamento: <ul style="list-style-type: none"> Medições de comissionamento em condições difíceis Adaptação ideal da medição para condições difíceis Configuração detalhada da interface de comunicação Diagnósticos de erro em casos difíceis 	Contém todos os parâmetros do equipamento e permite acesso direto a eles por meio de um código de acesso. A estrutura deste menu baseia-se nos blocos de função do equipamento: <ul style="list-style-type: none"> Sistema Contém todos os parâmetros prioritários do equipamento que não afetam a medição ou a comunicação do valor medido Sensor Configuração da medição. Entrada Configuração da entrada de status Saída Configuração das saídas de corrente analógicas bem como das saídas de pulso/frequência e comutada Comunicação Configuração da interface de comunicação digital e do servidor de rede Aplicação Configuração das funções que vão além da medição em si (por ex. totalizador) Diagnóstico Detecção de erro e análise de processo e erros de equipamento e para a simulação do equipamento e Heartbeat Technology.

8.3 Acesso ao menu de operação através do display local

8.3.1 Display operacional

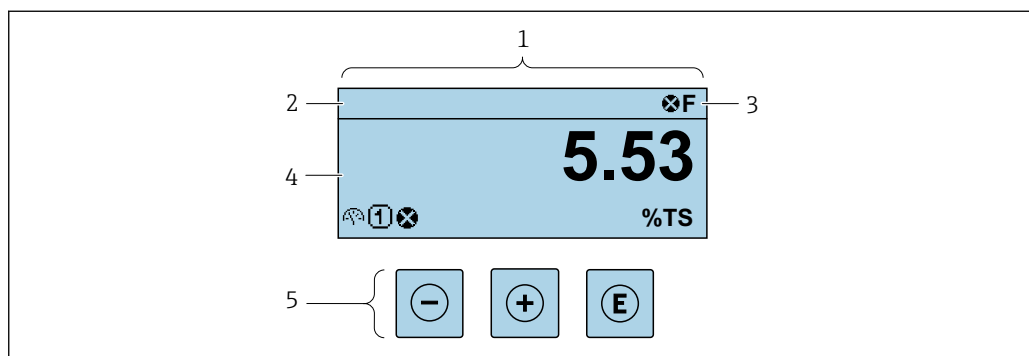

A0051675

- 1 *Display operacional*
- 2 *Etiqueta do equipamento*
- 3 *Área de status*
- 4 *Faixa do display paraa valores medidos (até 4 linhas)*
- 5 *Elementos de operação*

Área de status

Os seguintes símbolos aparecem na área de status o display de operação no canto superior direito:

- Sinais de status → 143
 - **F**: Falha
 - **C**: Verificação da função
 - **S**: Fora da especificação
 - **M**: Manutenção necessária
- Comportamento de diagnóstico → 144
 - : Alarme
 - : Aviso
 - : Bloqueio (o equipamento é travado pelo hardware)
 - : Comunicação (comunicação através da operação remota está ativa)

Área do display



Na área do display, cada valor medido é antecedido por determinados tipos de símbolos para uma descrição mais detalhada:



	Variável medida	Número do canal de medição	Comportamento de diagnóstico
	↓	↓	↓
Exemplo			

Aparece somente se um evento de diagnóstico estiver presente para esta variável medida.

Variáveis medidas

Símbolo	Significado
	Concentração de massa seca



	Carga de sólidos
	Temperatura
	Condutividade

 O formato de número e exibição das variáveis medidas podem ser configurados através do parâmetro **Formato de exibição** (→  101).

Totalizador

Símbolo	Significado
	Totalizador



Saída

Símbolo	Significado
	Saída  O número do canal de medição indica qual das saídas de corrente é exibida.



Entrada

Símbolo	Significado
	Entrada de status

Números do canal de medição

Símbolo	Significado
	Canal de medição 1 a 4  O número do canal de medição é exibido somente se mais de um canal estiver presente para o mesmo tipo de variável medida .

Comportamento de diagnóstico

Símbolo	Significado
	Alarme <ul style="list-style-type: none"> ▪ A medição é interrompida. ▪ As saídas do sinal e totalizadores assumem a condição de alarme definida. ▪ É gerada uma mensagem de diagnóstico.
	Aviso <ul style="list-style-type: none"> ▪ Medição é retomada. ▪ As saídas de sinal e os totalizadores não são afetados. ▪ É gerada uma mensagem de diagnóstico.

 O comportamento de diagnóstico refere-se a um evento de diagnóstico que seja relevante à variável medida exibida.

8.3.2 Visualização de navegação

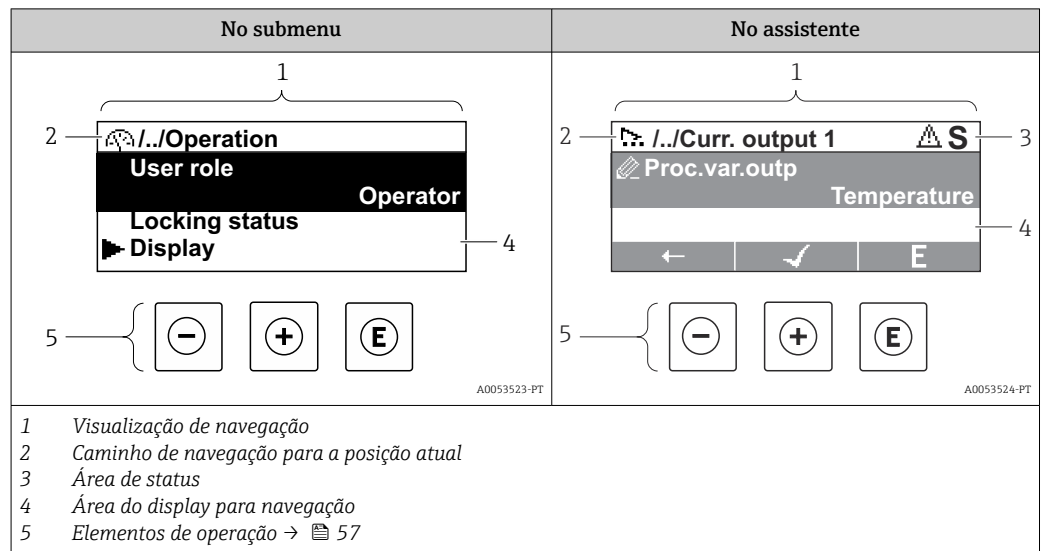

Caminho de navegação

O caminho de navegação para a posição atual é exibido no canto superior esquerdo da visualização de navegação e consiste nos seguintes elementos:

- O símbolo do display para o menu/submenu (▶) ou o assistente (⚙).
- Omissão do símbolo (/ ../) para níveis de menu de operação intermediários.
- Nome do atual submenu, assistente ou parâmetro

	Exibir símbolo	Símbolo de omissão	Parâmetro
	↓	↓	↓
Exemplo	▶	/ ../	Indicação

i Para mais informações sobre os ícones de menu, consulte a seção "Área do Display" → 53

Área de status

O seguinte aparece na área de status da visualização de navegação no canto superior direito:



- No submenu
 Se um evento de diagnóstico estiver presente, o comportamento de diagnóstico e o sinal de status
- No assistente
 Se um evento de diagnóstico estiver presente, o comportamento de diagnóstico e o sinal de status

i Para informações sobre o comportamento de diagnóstico e o sinal de status → 143





Área do display

Menus

Símbolo	Significado
	Operação É exibido: <ul style="list-style-type: none"> ▪ No menu próximo à seleção "Operação" ▪ À esquerda no caminho de navegação no menu Operação

	Configuração É exibido: <ul style="list-style-type: none"> ▪ No menu próximo à seleção "Setup" ▪ À esquerda no caminho de navegação no menu Configurar
	Diagnóstico É exibido: <ul style="list-style-type: none"> ▪ No menu próximo à seleção "Diagnostics" ▪ À esquerda no caminho de navegação no menu Diagnósticos
	Expert É exibido: <ul style="list-style-type: none"> ▪ No menu próximo à seleção "Expert" ▪ À esquerda no caminho de navegação no menu Expert



Submenus, assistentes, parâmetros

Símbolo	Significado
	Submenu
	Assistentes
	Parâmetros junto ao assistente  Não há símbolo de display para parâmetros em submenus.

Procedimento de bloqueio

Símbolo	Significado
	Parâmetro bloqueado Quando exibido na frente de uma denominação do parâmetro, indica que o parâmetro está bloqueado. <ul style="list-style-type: none"> ▪ Para um código de acesso específico para o cliente ▪ Pela chave de proteção contra gravação de hardware

Assistentes

Símbolo	Significado
	Alterna para o parâmetro anterior.
	Confirma o valor de parâmetro e alterna para o parâmetro seguinte.
	Abre a visualização de edição do parâmetro.

8.3.3 Visualização para edição

Editor numérico



A0034250

18 Para inserir valores nos parâmetro (ex. valores limites)

- 1 Área de entrada do display
- 2 Tela de entrada
- 3 Confirmar, excluir ou rejeitar a entrada
- 4 Elementos de operação

Editor de texto





A0034114

19 Para entrada de texto nos parâmetros (por exemplo, etiqueta do equipamento)

- 1 Área de entrada do display
- 2 Tela de entrada em corrente
- 3 Alterar tela de entrada
- 4 Elementos de operação
- 5 Mover a posição de entrada
- 6 Excluir entrada
- 7 Rejeitar ou confirmar a entrada

Uso dos elementos de operação na visualização da edição





Tecla de operação	Significado
	Tecla "menos" Mover a posição de entrada para a esquerda.
	Tecla mais Mover a posição de entrada para a direita.

Tecla de operação	Significado
	Tecla Enter <ul style="list-style-type: none"> Pressionar a tecla brevemente confirma sua seleção. Pressionar a tecla por 2 s confirma sua entrada. Pressione a tecla para > 3 s chama os assistentes: Compare o valor medido com o valor de referência.
	Combinação da tecla "Esc" (pressionar teclas simultaneamente) Feche a visualização de edição sem aceitar as alterações.





Telas de entrada

Símbolo	Significado
A..	Letra maiúscula
a..	Letra minúscula
1..	Números
+*	Sinais de pontuação e caracteres especiais: = + - * / ² ³ ¼ ½ ¾ () [] < > { }
@..	Sinais de pontuação e caracteres especiais: ' " ^ . , ; : ? ! % μ ° € \$ £ ¥ § @ # / \ ~ & _
ä..	Tremas e acentos

Controle das entradas de dados

Símbolo	Significado
	Mover a posição de entrada
	Rejeitar entrada
	Confirma um registro
	Excluir o caractere imediatamente à esquerda da posição de entrada
del	Excluir o caractere imediatamente à direita da posição de entrada
C	Limpar todos os caracteres inseridos

8.3.4 Elementos de operação

Tecla de operação	Significado
	<p>Tecla "menos"</p> <p><i>No menu, submenu</i> Move a barra de seleção para cima em uma lista de opções</p> <p><i>Em assistentes</i> Vai para o parâmetro anterior</p> <p><i>No editor de texto e numérico</i> Mover a posição de entrada para a esquerda.</p>
	<p>Tecla mais</p> <p><i>No menu, submenu</i> Move a barra de seleção para baixo em uma lista de opções</p> <p><i>Em assistentes</i> Vai para o próximo parâmetro</p> <p><i>No editor de texto e numérico</i> Mover a posição de entrada para a direita.</p>
	<p>Tecla Enter</p> <p><i>Na tela operacional</i></p> <ul style="list-style-type: none"> ▪ Pressionar a tecla rapidamente abre o menu de operação. ▪ Pressionar a tecla por > 3 s abre o menu de contexto com as opções: <ul style="list-style-type: none"> ▪ Chamar os assistentes: Comparar o valor medido com o valor de referência ▪ Ativar o bloqueio do teclado <p><i>No menu, submenu</i></p> <ul style="list-style-type: none"> ▪ Pressionar a tecla: <ul style="list-style-type: none"> ▪ Abre o menu, submenu ou o parâmetro selecionado. ▪ Inicia o assistente. ▪ Se o texto de ajuda estiver aberto, fecha o texto de ajuda do parâmetro. ▪ Pressionar a tecla por 2 s em um parâmetro: <ul style="list-style-type: none"> ▪ Se houver, abre o texto de ajuda para a função do parâmetro. <p><i>Em assistentes</i> Abre a visualização de edição do parâmetro e confirma o valor do parâmetro</p> <p><i>No editor de texto e numérico</i></p> <ul style="list-style-type: none"> ▪ Pressionar a tecla brevemente confirma sua seleção. ▪ Pressionar a tecla por 2 s confirma sua entrada.
	<p>Combinação da tecla "Esc" (pressionar teclas simultaneamente)</p> <p><i>No menu, submenu</i></p> <ul style="list-style-type: none"> ▪ Pressionar a tecla: <ul style="list-style-type: none"> ▪ Sai do nível de menu atual e vai para o próximo nível mais alto. ▪ Se o texto de ajuda estiver aberto, fecha o texto de ajuda do parâmetro. ▪ Pressionar a tecla por 2 s retorna ao display operacional ("posição inicial"). <p><i>Em assistentes</i> Sai do assistente e vai para o próximo nível mais alto</p> <p><i>No editor de texto e numérico</i> Sai da visualização de edição sem aplicar as mudanças.</p>
	<p>Combinação das teclas Menos/Enter (pressionar e manter pressionadas as teclas simultaneamente)</p> <ul style="list-style-type: none"> ▪ Se o teclado estiver bloqueado: Pressionar a tecla por 3 s desativa o bloqueio do teclado. ▪ Se o teclado não estiver ativado: Pressionar a tecla por 3 s abre o menu de contexto incluindo a opção para ativação do bloqueio do teclado.



8.3.5 Abertura do menu de contexto

Usando o menu de contexto, o usuário pode acessar os seguintes menus rápida e diretamente a partir do display operacional:

- Configurar
- Cópia de segurança dos dados
- Simulação

Acessar e fechar o menu de contexto

O usuário está no display operacional.

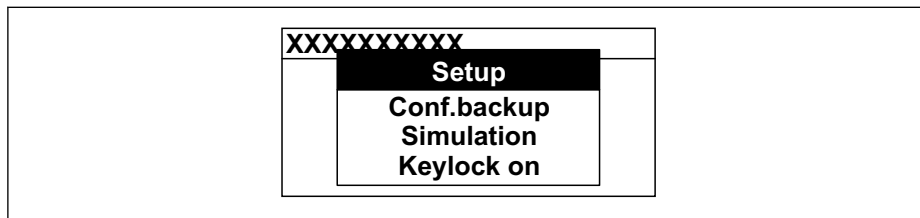

1. Pressione as teclas  e  por mais de 3 segundos.
 - ↳ O menu de contexto abre.



A0034608-PT

2. Pressione  +  simultaneamente.
 - ↳ O menu de contexto é fechado e o display operacional aparece.

Acessando o menu por meio do menu de contexto

1. Abra o menu de contexto.
2. Pressione  para navegar no menu desejado.
3. Pressione  para confirmar a seleção.
 - ↳ O menu selecionado abre.

8.3.6 Navegar e selecionar a partir da lista

Elementos de operação diferentes são utilizados para navegar através do menu de operação. O caminho de navegação é exibido à esquerda no cabeçalho. Os ícones são exibidos na frente dos menus individuais. Esses ícone também são exibidos no cabeçalho durante a navegação.

i Para uma explicação da visão de navegação com símbolos e elementos de operação → 53

Exemplo: Definir o número de valores medidos exibidos em "2 valores"

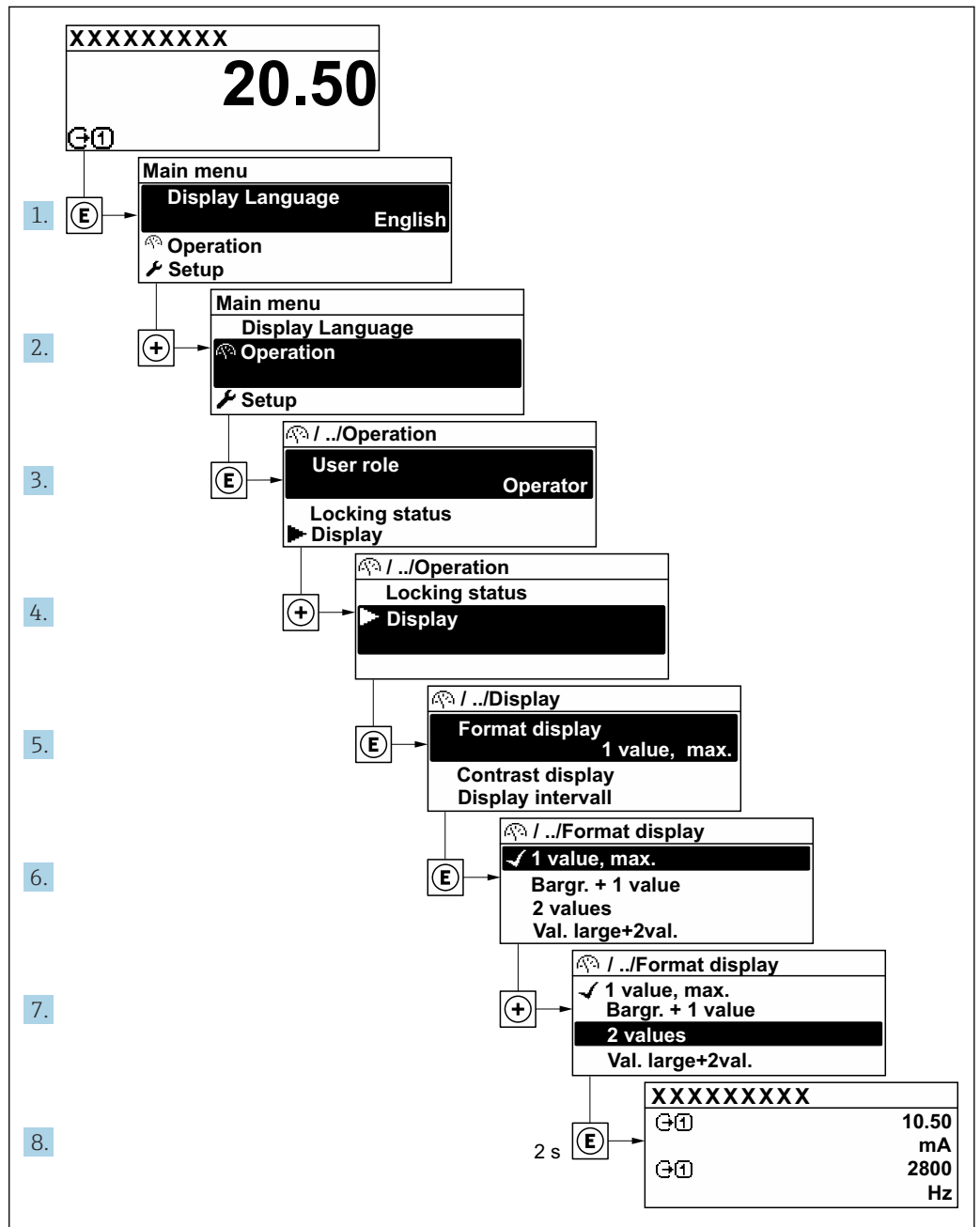

A0053525-PT

8.3.7 Chamada de texto de ajuda

O texto de ajuda está disponível para alguns parâmetros e pode ser convocado na visualização do navegador. O texto de ajuda fornece uma breve explicação da função do parâmetro e fornecendo suporte para comissionamento rápido e seguro.

Chamada e fechamento de texto de ajuda

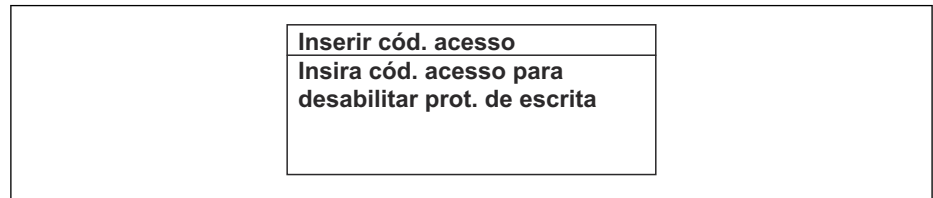

O usuário está na visualização de navegação e a barra de seleção está em um parâmetro.

1. Pressione  para 2 s.
 - ↳ O texto de ajuda para o parâmetro selecionado abre.



A0014002-PT

 20 Exemplo: texto de ajuda para o parâmetro "Inserir código de acesso"

2. Pressione  +  simultaneamente.
 - ↳ O texto de ajuda é fechado.

8.3.8 Alterar parâmetros



Os parâmetros podem ser alterados através do editor numérico ou do editor de texto.

- Editor numérico: Altera os valores em um parâmetro, ex. especificação de valores limites.
- Editor de texto: Insere o texto em um parâmetro, ex. nome do tag.

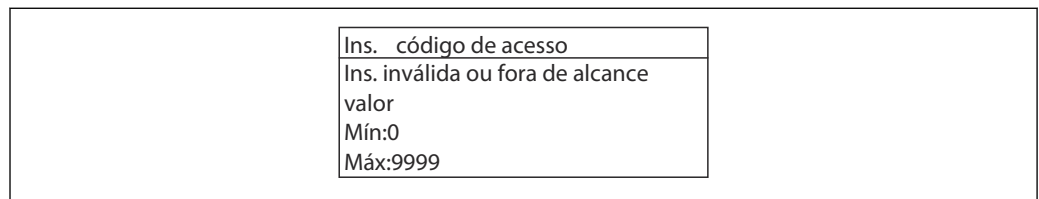
Uma mensagem é exibida se o valor inserido estiver fora da faixa permitida.



A0014049-PT

-  Para uma descrição da visualização de edição - que consiste em editor de texto e editor numérico - com símbolos →  55, para uma descrição dos elementos de operação →  57

8.3.9 Funções de usuário e autorização de acesso relacionada

As duas funções de usuário "Operador" e "Manutenção" possuem acesso de escrita diferentes aos parâmetros se o cliente definir um código de acesso específico para o usuário. Isso protege a configuração do equipamento por intermédio do display local contra acesso não autorizado →  121 .

Definição da autorização de acesso para funções de usuário

Quando o equipamento é fornecido de fábrica, ainda não há um código de acesso definido . A autorização de acesso (acesso leitura e gravação) para o equipamento não é restrita e corresponde ao função do usuário "Manutenção" .

- ▶ Definir o código de acesso.
 - ↳ O função do usuário "Operador" é redefinido além do função do usuário "Manutenção". A autorização de acesso é diferente para as duas funções de usuário.

Autorização de acesso para parâmetros: função do usuário "Manutenção"

Status do código de acesso	Acesso para leitura	Acesso para gravação
Um código de acesso ainda não foi definido (Ajuste de fábrica).	✓	✓
Após a definição de um código de acesso.	✓	✓ ¹⁾

1) O usuário tem acesso de gravação apenas após inserir o código de acesso.

Autorização de acesso para parâmetros: função do usuário "Operador"

Status do código de acesso	Acesso para leitura	Acesso para gravação
Após a definição de um código de acesso.	✓	– ¹⁾



1) Apesar do código de acesso definido, alguns parâmetros podem sempre ser modificados e, assim, são excluídos da proteção contra gravação, pois eles não afetam a medição: proteção contra gravação via código de acesso → 121

 A função na qual o usuário está atualmente conectado é indicada pelo Parâmetro **Direito de acesso**. Caminho de navegação: Operação → Direito de acesso

8.3.10 Desabilitação da proteção contra gravação através do código de acesso

Se o símbolo  aparece no display local em frente a um parâmetro, o parâmetro é protegido contra gravação por um código de acesso específico do usuário e seu valor não pode ser mudado no momento usando a operação local → 121.

A proteção contra gravação do parâmetro através da operação local pode ser desabilitada inserindo o código de acesso específico para o usuário em parâmetro **Inserir código de acesso** (→ 105) através da respectiva opção de acesso.

1. Após pressionar , o prompt de entrada para o código de acesso aparece.
2. Insira o código de acesso.
 - ↳ O símbolo  na frente dos parâmetros desaparece, todos os parâmetros previamente protegidos contra gravação tornam-se reabilitados.

8.3.11 Habilitação e desabilitação do bloqueio do teclado

O bloqueio do teclado permite bloquear o acesso a todo o menu de operação através de operação local. Como resultado, não se torna mais possível navegar pelo menu de operação ou mudar os valores dos parâmetros individuais. Os usuários podem somente ler os valores medidos no display de operação.



O bloqueio do teclado é ativado e desativado no menu de contexto.

Ativação do bloqueio do teclado

 O bloqueio do teclado é ativado automaticamente:

- Se o equipamento não foi operado através do display por > 1 minuto.
- Sempre que o equipamento é reiniciado.



Para ativar o bloqueio manualmente:

1. O equipamento está no display do valor medido. Pressione as teclas  e  por 3 segundos.
 - ↳ Aparece o menu de contexto.

2. No menu de contexto, selecione **Chave de bloqueio ativada** opção .
 - ↳ O bloqueio do teclado está ativado.

 Se o usuário tentar acessar o menu de operação enquanto o bloqueio estiver ativo, a **Chave de bloqueio ativada** mensagem aparece.

Desativação do bloqueio do teclado

- ▶ O bloqueio do teclado está ativado.
 - Pressione as teclas  e  por 3 segundos.
 - ↳ O bloqueio do teclado está desativado.

8.4 Acesso ao menu de operação pelo navegador da web

8.4.1 Faixa de função

Com o servidor de rede integrado, o equipamento pode ser operado e configurado através de um navegador de internet interface de operação (CDI-RJ45) ou interface WLAN. A estrutura do menu de operação é a mesma do display local. Além dos valores medidos, as informações de status do equipamento são exibidas e podem ser usadas para monitorar a integridade do equipamento. E mais, os dados do equipamento podem ser gerenciados e os parâmetros de rede podem ser configurados.

Um equipamento que tem uma interface WLAN (pode ser pedido como opção) é necessário para a conexão WLAN: código de pedido para "Display; operação", opção G "4 linhas, iluminado; controle touchscreen + WLAN". O equipamento atua como um Ponto de acesso e permite a comunicação através de computador ou um terminal portátil móvel.

8.4.2 Especificações

Hardware do computador



Hardware	Interface	
	CDI-RJ45	WLAN
Interface	O computador deve ter uma interface RJ45. ¹⁾	A unidade operacional deve ter uma interface WLAN.
Conexão	Cabo Ethernet padrão	Conexão através de Wireless LAN.
Blindagem	Tamanho recomendado: ≥12" (depende da resolução da tela)	

1) Cabo recomendado: CAT5e, CAT6 ou CAT7, com plugue blindado (por ex., produto YAMAICHI; peça n.º Y-ConProfixPlug63/Prod. ID: 82-006660)

Software do computador



Software	Interface	
	CDI-RJ45	WLAN
Sistemas operacionais recomendados	<ul style="list-style-type: none"> ▪ Microsoft Windows 8 ou superior. ▪ Sistemas operacionais móveis: <ul style="list-style-type: none"> ▪ iOS ▪ Android <p> O Microsoft Windows XP e o Windows 7 são compatíveis.</p>	
Navegadores da web compatíveis	<ul style="list-style-type: none"> ▪ Microsoft Internet Explorer 8 ou superior ▪ Microsoft Edge ▪ Mozilla Firefox ▪ Google Chrome ▪ Safari 	

Configurações do computador



Ajuste de parâmetro	Interface	
	CDI-RJ45	Wi-Fi
Direitos de usuário	São necessários direitos de usuário apropriados (por exemplo, direitos de administrador) para configurações de TCP / IP e servidor proxy (por exemplo, para ajustar o endereço IP, a máscara de sub-rede etc.).	
As configurações do servidor proxy do navegador de internet	A configuração <i>Use o servidor proxy para LAN</i> do navegador deve ser desativada .	
JavaScript	<p>JavaScript deve estar habilitado.</p> <p> Se o JavaScript não puder ser habilitado: insira <code>http://192.168.1.212/servlet/basic.html</code> na linha de endereço do navegador de internet. Uma versão simplificada mas totalmente funcional da estrutura do menu de operação é iniciada no navegador de internet.</p> <p> Ao instalar uma nova versão de firmware: Para permitir a exibição correta dos dados, limpe a memória temporária (cache) em Opções de Internet no navegador de internet.</p>	<p>JavaScript deve estar habilitado.</p> <p> O display Wi-Fi exige a compatibilidade com o JavaScript.</p>
Conexões de rede	Use apenas as conexões de redes ativas ao medidor.	
	Desligue todas as outras conexões de rede como a Wi-Fi, por exemplo.	Desligar todas as outras conexões de rede.

 Em casos de problemas de conexão:

Medidor: Através da interface de operação CDI-RJ45

Equipamento	Interface de operação CDI-RJ45
Medidor	O medidor possui uma interface RJ45.
Servidor de rede	<p>O servidor da web deve ser habilitado, ajuste de fábrica: ON</p> <p> Para mais informações sobre a habilitação do servidor da web →  68</p>

Medidor: através da interface Wi-Fi

Equipamento	Interface Wi-Fi
Medidor	O medidor tem uma antena Wi-Fi: <ul style="list-style-type: none"> ▪ Transmissor com antena Wi-Fi integrada ▪ Transmissor com antena Wi-Fi externa
Servidor de rede	O servidor web e Wi-Fi deve estar habilitado; ajuste de fábrica: ON  Para mais informações sobre a habilitação do servidor da web →  68

8.4.3 Conexão do equipamento

Através da interface de operação (CDI-RJ45)

Preparação do medidor

1. Dependendo da versão do invólucro:
Solte as braçadeiras ou os parafusos de fixação da tampa do invólucro.
2. Dependendo da versão do invólucro:
Desparafuse ou abra a tampa do invólucro.
3. Conecte o computador ao conector RJ45 através do cabo Ethernet padrão.

Configuração do protocolo Internet do computador

As informações a seguir referem-se às configurações padrão Ethernet do equipamento.

Endereço IP do equipamento: 192.168.1.212 (Ajuste de fábrica)

1. Ligue o medidor.
2. Conecte o computador ao conector RJ45 através do cabo Ethernet padrão →  70.
3. Se uma segunda placa de rede não for usada, feche todos os aplicativos no notebook.
 - ↳ Aplicativos que exigem internet ou uma rede, como e-mail, aplicativos SAP, internet ou Windows Explorer.
4. Feche todos os navegadores de internet abertos.
5. Configure as propriedades do protocolo de internet (TCP/IP) como definido na tabela:

Endereço IP	192.168.1.XXX; para XXX todas as sequências numéricas, exceto: 0, 212 e 255 → por ex. 192.168.1.213
Máscara de subrede	255.255.255.0
Gateway predefinido	192.168.1.212 ou deixe as células vazias

Através de interface WLAN

Configuração do protocolo Internet do terminal móvel

AVISO

Se a conexão WLAN for perdida durante a configuração, as configurações definidas podem ser perdidas.

- ▶ Certifique-se de que a conexão WLAN não caia durante a configuração do equipamento.

AVISO**Observe o seguinte para evitar um conflito de rede:**

- ▶ Evite acessar simultaneamente o medidor a partir do mesmo terminal móvel via interface de operação (CDI-RJ45) e interface WLAN .
- ▶ Ative apenas uma interface de operação (CDI-RJ45 ou interface WLAN).
- ▶ Se a comunicação simultânea for necessária: configure diferentes faixas de endereço IP, ex. 192.168.0.1 (interface WLAN) e 192.168.1.212 (interface de operação CDI-RJ45).

Preparação do terminal móvel

- ▶ Habilite a WLAN no terminal móvel.

Estabelecimento de uma conexão WLAN do terminal móvel até o medidor

1. Nas configurações WLAN do terminal móvel:
Selecione o medidor usando o SSID (por ex. EH__300_A802000).
2. Se necessário, selecione o método de criptografia WPA2.
3. Insira a senha:
Número de série do medidor de fábrica (por ex.: L100A802000).
 - ↳ O LED no módulo do display pisca. Agora é possível operar o medidor com o navegador de Internet, FieldCare ou DeviceCare.

 O número de série pode ser encontrado na etiqueta de identificação.

 Para garantir a segurança e a rápida atribuição da rede WLAN a um ponto de medição, recomenda-se alterar o nome SSID. Deve ser possível atribuir claramente o nome SSID ao ponto de medição (por ex.: nome de tag) como exibido na rede WLAN.

Encerramento da conexão WLAN

- ▶ Após configuração do medidor:
Termine a conexão WLAN entre o terminal móvel e o medidor.

Inicialização do navegador de internet

1. Inicie o navegador de internet no computador.

2. Insira o endereço IP do servidor da web na linha de endereço do navegador da web: 192.168.1.212
↳ A página de login aparece.

A0053670

- 1 Imagem do equipamento
- 2 Nome do equipamento
- 3 Tag do equipamento (→ 📄 83)
- 4 Sinal de status
- 5 Valores de medição atuais
- 6 Idioma de operação
- 7 Função do usuário
- 8 Código de acesso
- 9 Login
- 10 Restaure código de acesso (→ 📄 117)

i Se não aparecer a página de login ou se a página estiver incompleta

8.4.4 Fazer o login

1. Selecione o idioma de operação preferencial para o navegador da web.
2. Insira o código de acesso específico do usuário.
3. Pressione **OK** para confirmar sua entrada.

Código de acesso	0000 (ajuste de fábrica); pode ser alterado pelo cliente
-------------------------	--

i Se nenhuma ação for realizada por 10 minutos, o navegador da web retorna automaticamente à página de login.

8.4.5 Interface do usuário

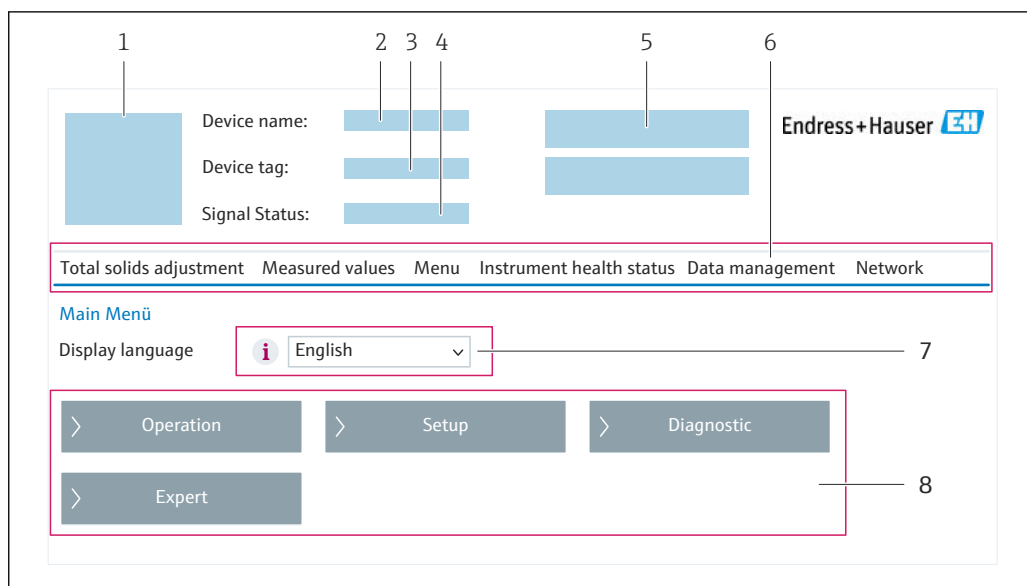

A0053669

- 1 Imagem do equipamento
- 2 Nome do equipamento
- 3 Etiqueta do equipamento
- 4 Sinal de status
- 5 Valores de medição atuais
- 6 Sequência de função
- 7 Idioma do display local
- 8 Área de navegação

Cabeçalho

As informações a seguir aparecem no cabeçalho:

- Nome do equipamento
- Etiqueta de equipamento
- Status do equipamento com sinal de status → ⓘ 146
- Valores de medição atuais

Sequência de função

Funções	Significado
Ajuste do teor de sólidos	Acessar os assistentes: ajustar o valor medido com base no valor de referência
Valores medidos	Exibe os valores medidos do equipamento
Menu	<ul style="list-style-type: none"> ■ Acesso ao menu de operação a partir do medidor ■ A estrutura do menu de operação é a mesma que a do display local  Informações detalhadas sobre a estrutura do menu de operação: Descrição dos Parâmetros do Equipamento
Status do equipamento	Exibe as mensagens de diagnóstico atualmente pendentes, listadas na ordem de prioridade

Funções	Significado
Gestão de dados	<p>Troca de dados entre o computador e o medidor:</p> <ul style="list-style-type: none"> ▪ Configuração do equipamento: <ul style="list-style-type: none"> ▪ Carregue as configurações a partir do equipamento (formato XML, salve a configuração) ▪ Salve as configurações no equipamento (formato XML, restaure a configuração) ▪ Registro - Registro de evento exportado (arquivo .csv) ▪ Documentos - Exportar documentos: <ul style="list-style-type: none"> ▪ Exportar o registro de dados backup (arquivo.csv, crie a documentação do ponto de medição) ▪ Relatório de verificação (arquivo pdf., somente disponível com a "Verificação Heartbeat") ▪ Atualização do firmware - Programar a versão do firmware
Rede	<p>Configuração e verificação de todos os parâmetros necessários para estabelecer a conexão com o medidor:</p> <ul style="list-style-type: none"> ▪ Ajustes de rede (por exemplo Endereço IP, endereço MAC) ▪ Informações do equipamento (por exemplo, número de série, versão do firmware)
Logout	Fim da operação e chamada da página de login

Área de navegação

Os menus, os submenus associados e os parâmetros podem ser selecionados na área de navegação.

Área de trabalho

Dependendo da função selecionada e os submenus relacionados, várias ações podem ser executadas nessa área:

- Configuração dos parâmetros
- Leitura dos valores medidos
- Chamada de texto de ajuda
- Início de um upload/download

8.4.6 Desabilitar o servidor de internet

O servidor de internet do medidor pode ser ligado e desligado conforme necessário, usando parâmetro **Função Web Server**.

Navegação

Menu "Especialista" → Comunicação → Web server

Visão geral dos parâmetros com breve descrição

Parâmetro	Descrição	Seleção	Ajuste de fábrica
Função Web Server	Ligue e desligue o servidor de internet.	<ul style="list-style-type: none"> ▪ Desl. ▪ HTML Off ▪ Ligado 	Ligado

Escopo de funções da parâmetro "Função Web Server"

Opção	Descrição
Desl.	<ul style="list-style-type: none"> ▪ O servidor de rede está completamente desabilitado. ▪ A porta 80 está bloqueada.
HTML Off	A versão HTML do servidor de rede não está disponível.
Ligado	<ul style="list-style-type: none"> ▪ A funcionalidade completa do servidor de rede está disponível. ▪ JavaScript é usado. ▪ A senha é transferida em um estado criptografado. ▪ Qualquer alteração na senha também é transferida em um estado criptografado.

Habilitar o servidor de internet

Se o servidor de internet estiver desabilitado, pode apenas ser reabilitado com a parâmetro **Função Web Server**, através das seguintes opções de operação:

- Através do display local
- Através da Bedientool "FieldCare"
- Através da ferramenta de operação "DeviceCare"

8.4.7 Desconexão

 Antes de desconectar-se, execute um backup de dados através da função **Data management** (configuração de upload do equipamento) se necessário.

1. Selecione a entrada **Logout** na linha de funções.
 - ↳ A página inicial com a caixa de login aparece.
2. Feche o navegador de internet.
3. Se não for mais necessário:
 - Redefina as propriedades modificadas do protocolo da Internet (TCP/IP) →  64.

8.5 Acesso ao menu de operação através da ferramenta de operação

A estrutura do menu operacional nas ferramentas de operação é a mesma para operação através do display local.

8.5.1 Conexão da ferramenta de operação

Através do protocolo Modbus RS485

Essa interface de comunicação está disponível em versões do equipamento com uma saída Modbus-RS485.

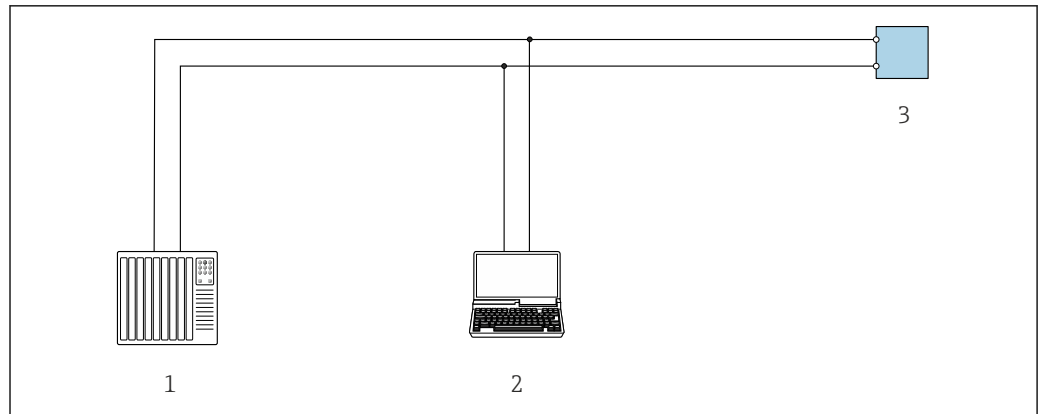

A0029437

21 Opções para operação remota através do protocolo Modbus RS485 (ativa)

- 1 Sistema de controle (por ex. PLC)
- 2 Computador com navegador de internet (por ex. Microsoft Edge) para acesso ao servidor de rede integrado do equipamento ou com ferramenta operacional (ex. FieldCare, DeviceCare) com COM DTM "CDI Comunicação TCP/IP" ou Modbus DTM
- 3 Transmissor

Interface de operação

Através da interface de operação (CDI-RJ45)

É possível estabelecer uma conexão ponto a ponto para configurar o equipamento no local. Com o invólucro aberto, a conexão é estabelecida diretamente através da interface de operação (CDI-RJ45) do equipamento.

i Um adaptador do conector RJ45 para M12 está disponível opcionalmente para áreas não classificadas:

Código de pedido para "Acessórios", opção **NB**: "Adaptador RJ45 M12 (Interface de operação)"

O adaptador conecta a interface de operação (CDI-RJ45) a um conector M12 montado na entrada para cabos. A conexão com a interface de operação pode ser estabelecida através do conector M12 sem abrir o equipamento.

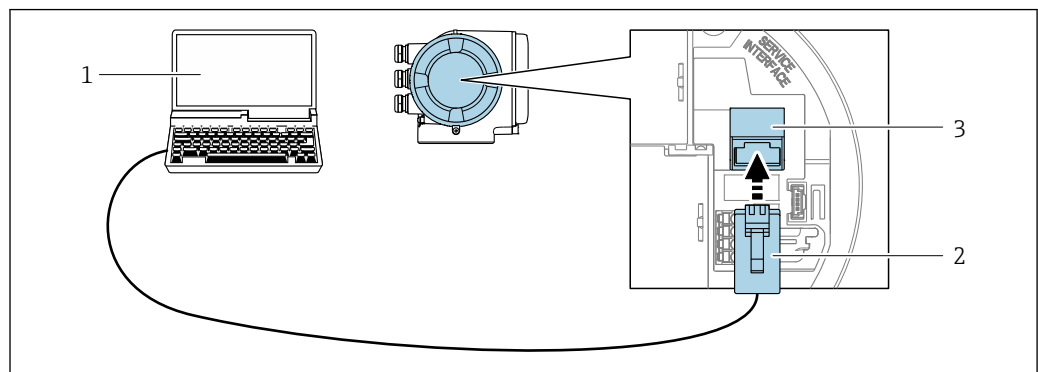

A0027563

22 Conexão através de Interface de operação (CDI-RJ45)

- 1 Computador com navegador de internet (por ex.: Microsoft Internet Explorer, Microsoft Edge) para acessar o servidor de rede integrado do equipamento ou com a ferramenta de operação "FieldCare", "DeviceCare" com COM DTM "Comunicação CDI TCP/IP" ou Modbus DTM
- 2 Cabo de conexão Ethernet padrão com conector RJ45
- 3 Interface de serviço (CDI-RJ45) do medidor com acesso ao servidor de rede integrado

Através de interface WLAN

A interface WLAN opcional está disponível na seguinte versão do equipamento:
Código de pedido para "Display; operação", opção G "4 linhas, iluminado; controle por toque + WLAN"

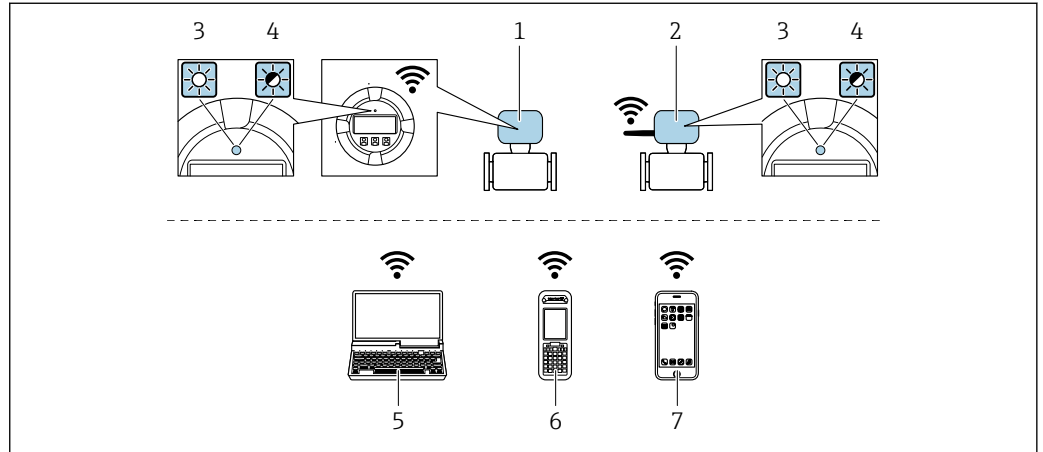

A0034570

- 1 Transmissor com antena WLAN integrada
- 2 Transmissor com antena WLAN externa
- 3 LED aceso constantemente: a recepção da WLAN é habilitada no medidor
- 4 LED piscando: conexão WLAN estabelecida entre a unidade de operação e o medidor
- 5 Computador com interface WLAN e navegador de internet (por ex. Microsoft Internet Explorer, Microsoft Edge) para acessar o servidor de rede integrado ao equipamento ou com ferramenta operacional (por ex. FieldCare, DeviceCare)
- 6 Terminal portátil móvel com interface WLAN e navegador de internet (por ex. Microsoft Internet Explorer, Microsoft Edge) para acessar o servidor de rede integrado ao equipamento ou ferramenta operacional (por ex. FieldCare, DeviceCare)
- 7 Smartphone ou tablet (por ex., Field Xpert SMT70)

Função	WLAN: IEEE 802.11 b/g (2.4 GHz)
Criptografia	WPA2-PSK AES-128 (em conformidade com IEEE 802.11i)
Canais WLAN configuráveis	1 a 11
Grau de proteção	IP67
Antenas disponíveis	<ul style="list-style-type: none"> ▪ Antena interna ▪ Antena externa (opcional) Em casos de condições insuficientes de transmissão/recebimento no local da instalação. <p>i Apenas 1 antena está ativa por vez!</p>
Alcance	<ul style="list-style-type: none"> ▪ Antena interna: normalmente 10 m (32 ft) ▪ Antena externa: normalmente 50 m (164 ft)
Materiais (antena externa)	<ul style="list-style-type: none"> ▪ Antena: Plástico ASA (acrilonitrila estireno acrilato) e latão niquelado ▪ Adaptador: Aço inoxidável e latão niquelado ▪ Cabo: Polietileno ▪ Pluge: Latão niquelado ▪ Suporte em ângulo: Aço inoxidável

Configuração do protocolo Internet do terminal móvel

AVISO

Se a conexão WLAN for perdida durante a configuração, as configurações definidas podem ser perdidas.

- ▶ Certifique-se de que a conexão WLAN não caia durante a configuração do equipamento.

AVISO**Observe o seguinte para evitar um conflito de rede:**

- ▶ Evite acessar simultaneamente o medidor a partir do mesmo terminal móvel via interface de operação (CDI-RJ45) e interface WLAN.
- ▶ Ative apenas uma interface de operação (CDI-RJ45 ou interface WLAN).
- ▶ Se a comunicação simultânea for necessária: configure diferentes faixas de endereço IP, ex. 192.168.0.1 (interface WLAN) e 192.168.1.212 (interface de operação CDI-RJ45).

Preparação do terminal móvel

- ▶ Habilite a WLAN no terminal móvel.

Estabelecimento de uma conexão WLAN do terminal móvel até o medidor

1. Nas configurações WLAN do terminal móvel:
Selecione o medidor usando o SSID (por ex. EH__300_A802000).
2. Se necessário, selecione o método de criptografia WPA2.
3. Insira a senha:
Número de série do medidor de fábrica (por ex.: L100A802000).
↳ O LED no módulo do display pisca. Agora é possível operar o medidor com o navegador de Internet, FieldCare ou DeviceCare.

 O número de série pode ser encontrado na etiqueta de identificação.

 Para garantir a segurança e a rápida atribuição da rede WLAN a um ponto de medição, recomenda-se alterar o nome SSID. Deve ser possível atribuir claramente o nome SSID ao ponto de medição (por ex.: nome de tag) como exibido na rede WLAN.

Encerramento da conexão WLAN



- ▶ Após configuração do medidor:
Termine a conexão WLAN entre o terminal móvel e o medidor.

8.5.2 FieldCare

Faixa de função



Ferramenta de gerenciamento de ativos industriais baseada em FDT (Field Device Technology) da Endress+Hauser. É possível configurar todos os equipamentos de campo inteligentes em um sistema e ajudá-lo a gerenciá-los. Através do uso das informações de status, é também um modo simples e eficaz de verificar o status e a condição deles.

Acesso através de:

- Interface de operação CDI-RJ45 →  70
- Interface WLAN →  71



Funções típicas:

- Configuração de parâmetros do transmissor
- Carregamento e armazenamento de dados do equipamento (upload/download)
- Documentação do ponto de medição
- Visualização da memória de valor medido (registrador de linha) e registro de eventos

-  ▪ Instruções de operação BA00027S
-  ▪ Instruções de operação BA00059S

 Fonte para arquivos de descrição do equipamento →  75

Estabelecimento da conexão

-  ▪ Instruções de operação BA00027S
-  ▪ Instruções de operação BA00059S

Interface do usuário

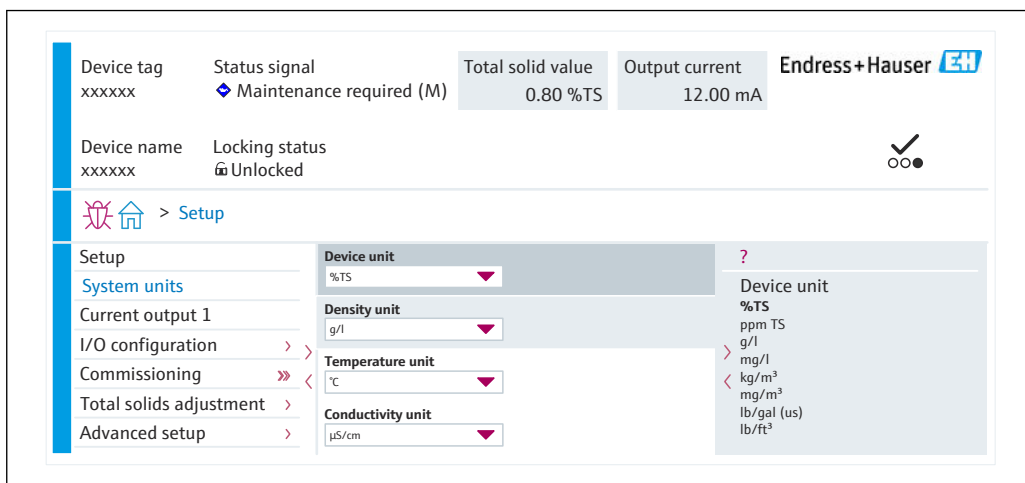

A0053667

8.5.3 DeviceCare

Faixa de função

Ferramenta para conectar e configurar os equipamentos de campo Endress+Hauser.

O modo mais rápido de configurar equipamentos de campo Endress+Hauser é com a ferramenta dedicada "DeviceCare". Junto com os gerenciadores de tipo de equipamento (DTMs), ele apresenta uma solução conveniente e abrangente.

 Catálogo de inovação IN01047S

 Fonte para arquivos de descrição do equipamento →  75

9 Integração do sistema

9.1 Visão geral dos arquivos de descrição do equipamento

9.1.1 Dados da versão atual para o equipamento



Versão do firmware	01.00.zz	<ul style="list-style-type: none">▪ Na folha de rosto do manual▪ Na etiqueta de identificação do transmissor▪ Versão do firmware Diagnóstico → Informações do equipamento → Versão do firmware
Data de lançamento da versão do firmware	03.2024	---



Para uma visão geral das diferentes versões de firmware para o equipamento

9.1.2 Ferramentas de operação

Diferentes ferramentas operacionais podem ser usadas para acesso local ou remoto ao medidor. Dependendo da ferramenta operacional usada, é possível fazer o acesso com diferentes unidades operacionais e através de uma variedade de interfaces.

Ferramentas de operação compatíveis	Unidade de operação	Interface	Informações adicionais
Navegador Web	Notebook, PC ou tablet com navegador de internet	<ul style="list-style-type: none"> ■ Interface de operação CDI-RJ45 ■ Interface WLAN 	Documentação Especial para o equipamento →  195
DeviceCare SFE100	Notebook, PC ou tablet com sistema Microsoft Windows	<ul style="list-style-type: none"> ■ Interface de operação CDI-RJ45 ■ Interface WLAN ■ Protocolo Fieldbus 	Acessórios específicos de serviço →  168 Fontes para obtenção dos arquivos de descrição do equipamento (DD) www.endress.com → Área de Downloads
FieldCare SFE500	Notebook, PC ou tablet com sistema Microsoft Windows	<ul style="list-style-type: none"> ■ Interface de operação CDI-RJ45 ■ Interface WLAN ■ Protocolo Fieldbus 	Acessórios específicos de serviço →  168 Fontes para obtenção dos arquivos de descrição do equipamento (DD) www.endress.com → Área de Downloads

 Outras ferramentas operacionais baseadas na tecnologia FDT com um driver do equipamento como o DTM/iDTM ou o DD/EDD podem ser usadas para a operação do equipamento. Estas ferramentas operacionais são disponibilizadas por fabricantes individuais. A integração com as ferramentas operacionais a seguir, entre outras, é compatível:



- Field Device Manager (FDM) da Honeywell → www.process.honeywell.com
- FieldMate da Yokogawa → www.yokogawa.com
- PACTWare → www.pactware.com



Os arquivos de descrição do equipamento relacionados estão disponíveis:
www.endress.com → Área de Download

9.2 Informações Modbus RS485

9.2.1 Códigos de função



Códigos de função são usados para definir qual ação de leitura ou gravação é realizada através do protocolo Modbus. O medidor é compatível com os seguintes códigos de função:

Código	Nome	Descrição	Aplicação
03	Ler registro de exploração	<p>O mestre lê um ou mais registros Modbus do equipamento. É possível ler no máximo 125 registros consecutivos com 1 telegrama: 1 registro = 2 bytes</p> <p> O medidor não faz distinção entre os códigos de função 03 e 04; portanto, estes códigos trazem o mesmo resultado.</p>	<p>Ler os parâmetros de equipamento com acesso de leitura e gravação</p> <p>Exemplo:</p>
04	Ler o registro de entrada	<p>O mestre lê um ou mais registros Modbus do equipamento. É possível ler no máximo 125 registros consecutivos com 1 telegrama: 1 registro = 2 bytes</p> <p> O medidor não faz distinção entre os códigos de função 03 e 04; portanto, estes códigos trazem o mesmo resultado.</p>	<p>Ler os parâmetros de equipamento com acesso de leitura</p> <p>Exemplo: Ler o valor do totalizador</p>
06	Gravar os registros únicos	<p>O mestre grava um novo valor em um registro Modbus do medidor.</p> <p> Use o código de função 16 para gravar os registros múltiplos com apenas 1 telegrama.</p>	<p>Gravar somente 1 parâmetro do equipamento</p> <p>Exemplo: reiniciar o totalizador</p>
08	Diagnóstico	<p>O mestre verifica a conexão de comunicação com o medidor.</p> <p>Os seguintes "Códigos de diagnóstico" são compatíveis:</p> <ul style="list-style-type: none"> ▪ Sub-função 00 = Retornar os dados de consulta (teste loopback) ▪ Sub-função 02 = Retornar registros de diagnóstico 	

Código	Nome	Descrição	Aplicação
16	Gravar registros múltiplos	<p>O mestre grava um novo valor em múltiplos registros Modbus do equipamento. É possível gravar no máximo 120 registros consecutivos com 1 telegrama.</p> <p> Se os parâmetros de equipamento necessários não estiverem disponíveis como um grupo, e ainda assim eles devem ser endereçados com um único telegrama, use o mapa de dados Modbus →  79</p>	Gravar múltiplos parâmetros de equipamento
23	Ler/Gravar registros múltiplos	<p>O mestre lê e grava no máximo 118 registros Modbus do medidor simultaneamente com 1 telegrama. O acesso de gravação é realizado antes do acesso de leitura.</p>	<p>Gravar e ler múltiplos parâmetros de equipamento</p> <p>Exemplo:</p> <ul style="list-style-type: none"> ▪ Ler a vazão mássica ▪ Reiniciar o totalizador

 Mensagens de transmissão somente são permitidas com os códigos de função 06, 16 e 23.

9.2.2 Informações de registro

 Para as características gerais dos parâmetros de equipamento com suas informações correspondentes de registro Modbus, consulte a seção "Informações de registro Modbus RS485" na documentação "Descrição dos parâmetros de equipamento" →  195.

9.2.3 Tempo de resposta

Tempo de resposta do medidor ao telegrama de solicitação do mestre Modbus: tipicamente 3 para 5 ms

9.2.4 Tipos de dados

O medidor é compatível com os seguintes tipos de dados:

FLUTUANTE (número de ponto flutuante IEEE 754) Comprimento de dados = 4 bytes (2 registros)			
Byte 3	Byte 2	Byte 1	Byte 0
SEEEEEEE	EMMMMMMM	MMMMMMMM	MMMMMMMM
S = sinal, E = expoente, M = mantissa			

INTEIRO Comprimento de dados = 2 bytes (1 registro)	
Byte 1	Byte 0
Byte mais significativo (MSB)	Byte menos significativo (LSB)

GRUPO				
Comprimento de dados = depende do parâmetro do equipamento, ex.: apresentação do parâmetro de um equipamento com um comprimento de dados = 18 bytes (9 registros)				
Byte 17	Byte 16	...	Byte 1	Byte 0
Byte mais significativo (MSB)		...		Byte menos significativo (LSB)

9.2.5 Sequência de transmissão de byte

Endereçamento de byte, isto é, a sequência de transmissão de bytes, não é definido na especificação do Modbus. Por este motivo, é importante coordenar ou corresponder o método de endereçamento entre o mestre e o subordinado durante o comissionamento. Isto pode ser configurado no medidor usando o parâmetro **Ordem do byte**.

Os bytes são transmitidos dependendo da seleção em parâmetro **Ordem do byte**:

FLOAT				
	Sequência			
Opções	1.	2.	3.	4.
1 - 0 - 3 - 2 *	Byte 1 (MMMMMMMM)	Byte 0 (MMMMMMMM)	Byte 3 (SEEEEEEE)	Byte 2 (EMMMMMMM)
0 - 1 - 2 - 3	Byte 0 (MMMMMMMM)	Byte 1 (MMMMMMMM)	Byte 2 (EMMMMMMM)	Byte 3 (SEEEEEEE)
2 - 3 - 0 - 1	Byte 2 (EMMMMMMM)	Byte 3 (SEEEEEEE)	Byte 0 (MMMMMMMM)	Byte 1 (MMMMMMMM)
3 - 2 - 1 - 0	Byte 3 (SEEEEEEE)	Byte 2 (EMMMMMMM)	Byte 1 (MMMMMMMM)	Byte 0 (MMMMMMMM)

* = ajuste de fábrica, S = sinal, E = expoente, M = mantissa

INTEIRO		
	Sequência	
Opções	1.	2.
1 - 0 - 3 - 2 * 3 - 2 - 1 - 0	Byte 1 (MSB)	Byte 0 (LSB)
0 - 1 - 2 - 3 2 - 3 - 0 - 1	Byte 0 (LSB)	Byte 1 (MSB)

* = ajuste de fábrica, MSB = byte mais significativo, LSB = byte menos significativo

GRUPO					
Apresentação considerando o exemplo de um parâmetro de equipamento com um comprimento de dados de 18 bytes.					
	Sequência				
Opções	1.	2.	...	17.	18.
1 - 0 - 3 - 2 * 3 - 2 - 1 - 0	Byte 17 (MSB)	Byte 16	...	Byte 1	Byte 0 (LSB)
0 - 1 - 2 - 3 2 - 3 - 0 - 1	Byte 16	Byte 17 (MSB)	...	Byte 0 (LSB)	Byte 1

* = ajuste de fábrica, MSB = byte mais significativo, LSB = byte menos significativo

9.2.6 Gerenciamento de dados Modbus

Função do mapa de dados Modbus



O equipamento oferece uma área de memória especial, o mapa de dados Modbus (para um máximo de 16 parâmetros de equipamento), a fim de permitir que os usuários chamem múltiplos parâmetros de equipamento através do Modbus RS485 e não somente parâmetros de equipamento individuais ou um grupo de parâmetros de equipamento consecutivos.

O agrupamento dos parâmetros de equipamento é flexível e o mestre Modbus pode ler ou gravar em todo o bloco de dados simultaneamente com um único telegrama de solicitação.

Estrutura do mapa de dados Modbus

O mapa de dados Modbus é formado por dois conjuntos de dados:

- **Lista de varredura: Área de configuração**
Os parâmetros de equipamento a serem agrupados são definidos em uma lista inserindo os seus endereços de registro Modbus RS485 são inseridos.
- **Área de dados**
O medidor lê os endereços de registro inseridos na lista de varredura ciclicamente e grava os respectivos dados de equipamento (valores) na área de dados.

 Para as características gerais dos parâmetros de equipamento com suas informações correspondentes de registro Modbus, consulte a seção "Informações de registro Modbus RS485" na documentação "Descrição dos parâmetros de equipamento" →  195.

Configuração da lista de varredura

Para a configuração, os endereços de registro do Modbus RS485 dos parâmetros de equipamento a serem agrupados devem ser inseridos na lista de varredura. Observe as seguintes especificações básicas da lista de varredura:

Máx. de entradas	16 parâmetros de equipamento
Parâmetros de equipamento compatíveis	Somente parâmetros com as seguintes características são compatíveis: <ul style="list-style-type: none"> ▪ Tipo de acesso: acesso de leitura ou gravação ▪ Tipo de dados: flutuante ou inteiro

Configuração da lista de varredura através do FieldCare ou do DeviceCare

Realizada usando o menu de operação do medidor:

Especialista → Comunicação → Mapa de dados Modbus → Registro da lista de varredura 0 a 15

Lista de varredura	
N.º	Registro de configuração
0	Registro da lista de varredura 0
...	...
15	Registro da lista de varredura 15

Configuração da lista de varredura através do Modbus RS485

Realizado usando os endereços de registro 5001 - 5016

Lista de varredura			
N.º	Registro Modbus RS485	Tipo de dado	Registro de configuração
0	5001	Inteiro	Registro da lista de varredura 0
...	...	Inteiro	...
15	5016	Inteiro	Registro da lista de varredura 15

Leitura dos dados através do Modbus RS485

O mestre Modbus acessa a área de dados do mapa de dados Modbus para ler os valores atuais dos parâmetros de equipamento definidos na lista de varredura.

Acesso mestre à área de dados	Através dos endereços de registro 5051-5081
--------------------------------------	---

Área de dados				
Valor do parâmetro de equipamento	Registro Modbus RS485		Tipo de dados*	Acesso**
	Iniciar registro	Encerrar registro (Somente flutuação)		
Valor de registro da lista de varredura 0	5051	5052	Inteiro/flutuante	Ler/gravar
Valor de registro da lista de varredura 1	5053	5054	Inteiro/flutuante	Ler/gravar
Valor do registro da lista de varredura...
Valor de registro da lista de varredura 15	5081	5082	Inteiro/flutuante	Ler/gravar

* O tipo de dados depende dos parâmetros de equipamento inseridos na lista de varredura.
 ** O acesso aos dados depende dos parâmetros de equipamento inseridos na lista de varredura. Se o parâmetro de equipamento inserido for compatível com acesso de leitura e gravação, ele também pode ser acessado através da área de dados.

10 Comissionamento

10.1 Verificação pós-instalação e pós-conexão

Antes de comissionar o equipamento:

- ▶ Certifique-se de que as verificações pós-instalação e pós-conexão tenham sido executadas com sucesso.
- Checklist "Verificação pós-instalação" → 33
- Checklist "Verificação pós-conexão" → 47

10.2 Ligar o medidor

- ▶ Ligue o equipamento após a conclusão bem-sucedida da verificação pós-instalação e pós-conexão.
 - ↳ Após uma inicialização correta, o display local alterna automaticamente do display de inicialização para o display operacional.

i Se não aparecer nada no display local ou se for exibida uma mensagem de diagnóstico, consulte a seção "Diagnóstico e localização de falhas".

10.3 Conexão através do FieldCare

- Para conectar o FieldCare → 70
- Para conexão através do FieldCare → 72
- Para a interface do usuário do FieldCare → 73

10.4 Configuração do idioma de operação

Ajuste de fábrica: inglês ou solicitado com o idioma local

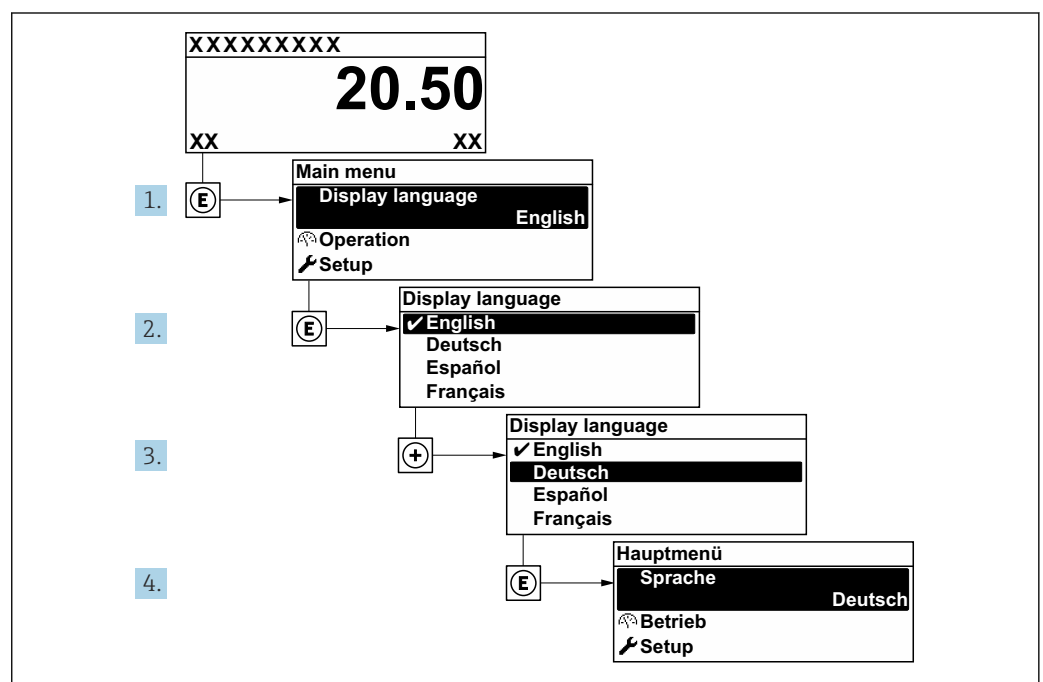

23 *Use do display local como exemplo*

A0053789

10.5 Configuração do medidor

A menu **Configuração** com seus assistentes contém todos os parâmetros necessários para a operação padrão.

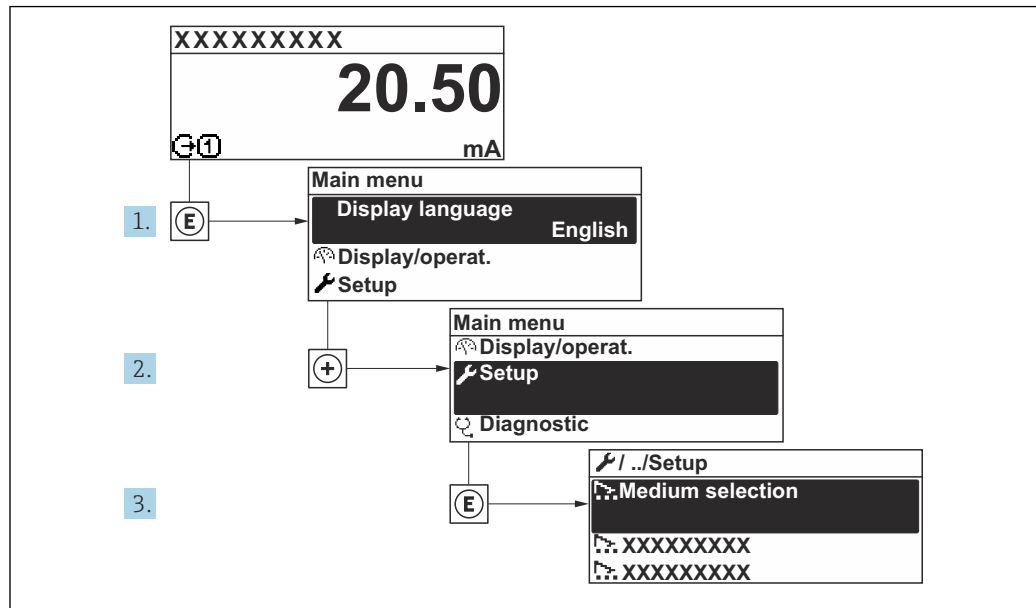

A003222-PT

24 Navegação para menu "Configuração" usando o display local como exemplo

i O número de submenus e parâmetros pode variar dependendo da versão do equipamento. Alguns submenus e parâmetros nesses submenus não estão descritos nas Instruções de operação. Em vez disso, uma descrição é fornecida na Documentação Especial do equipamento ("Documentação Complementar").

🔧 Configuração	
Tag do equipamento	
▶ Unidades do sistema	→ 84
▶ Comunicação	→ 85
▶ Configuração I/O	→ 87
▶ Entrada de Status 1 para n	→ 89
▶ Entrada de corrente 1 para n	→ 88
▶ Saída de corrente 1 para n	→ 90
▶ Saída de pulso/frequência/chave 1 para n	→ 92
▶ Saída Rele 1 para n	→ 99
▶ Exibição	→ 100

► Comissionamento de sólidos totais	→ 103
► Ajuste dos sólidos totais	→ 103
► Configuração avançada	→ 104

10.5.1 Definição do nome de tag

Para habilitar a rápida identificação do ponto de medição junto ao sistema, é possível inserir uma designação exclusiva usando o parâmetro **Tag do equipamento** para mudar o ajuste de fábrica.

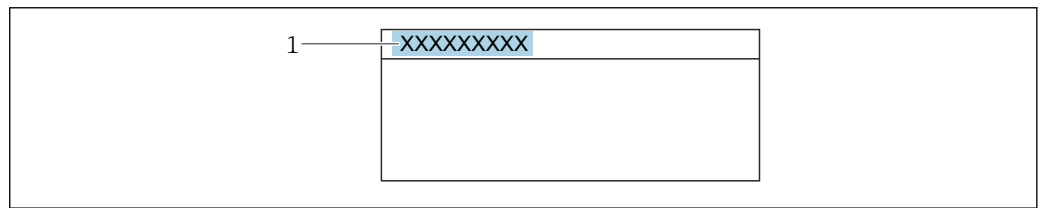

A0029422

25 Cabeçalho do display de operação com nome de tag

1 Nome de tag

 Insira o nome do tag na ferramenta de operação "FieldCare" → 73

Navegação

Menu "Configuração" → Tag do equipamento

Visão geral dos parâmetros com breve descrição

Parâmetro	Descrição	Entrada do usuário	Ajuste de fábrica
Tag do equipamento	Inserir tag para ponto de medição.	Máx. 32 caracteres, como letras, números ou caracteres especiais (por exemplo @, %, /).	Prowirl









10.5.2 Ajuste das unidades do sistema

Em submenu **Unidades do sistema** as unidades de todos os valores medidos podem ser ajustadas.

 O número de submenus e parâmetros pode variar dependendo da versão do equipamento. Alguns submenus e parâmetros nesses submenus não estão descritos nas Instruções de operação. Em vez disso, uma descrição é fornecida na Documentação Especial do equipamento ("Documentação Complementar").

Navegação

Menu "Especialista" → Sensor → Unidades do sistema

► Unidades do sistema	
Unidade de sólidos totais	→  84
Unidade de densidade	→  84
Unidade de vazão mássica	→  84
Unidade de massa	→  84
Unidade de vazão volumétrica	→  84
Unidade de temperatura	→  84
Unidade de condutividade	→  85
Formato data/hora	→  85

Visão geral dos parâmetros com breve descrição

Parâmetro	Pré-requisitos	Descrição	Seleção	Ajuste de fábrica
Unidade de sólidos totais	-	Select total solids unit.	Lista de seleção da unidade	Depende do país
Unidade de densidade	-	Selecionar unidade de densidade.	Lista de seleção da unidade	Depende do país
Unidade de vazão mássica	A vazão volumétrica do meio é lida através de Entrada de corrente 1 para n.	Selecionar unidade de vazão mássica.	Lista de seleção da unidade	Depende do país
Unidade de massa	A vazão volumétrica do meio é lida através de Entrada de corrente 1 para n ou do fieldbus.	Selecionar unidade de massa.	Lista de seleção da unidade	Depende do país
Unidade de vazão volumétrica	A vazão volumétrica do meio é lida através de Entrada de corrente 1 para n.	Selecionar unidade de vazão volumétrica.	Lista de seleção da unidade	l/h
Unidade de temperatura	-	Selecionar a unidade de temperatura.	Lista de seleção da unidade	Depende do país

Parâmetro	Pré-requisitos	Descrição	Seleção	Ajuste de fábrica
Unidade de condutividade	-	Selecione a unidade de condutividade.	Lista de seleção da unidade	µS/cm
Formato data/hora	-	Selecione o formato da data e hora.	<ul style="list-style-type: none"> ■ dd.mm.yy hh:mm ■ dd.mm.yy hh:mm am/pm ■ mm/dd/yy hh:mm ■ mm/dd/yy hh:mm am/pm 	dd.mm.yy hh:mm

10.5.3 Configuração da interface de comunicação

E submenu **Comunicação** orienta você sistematicamente por todos os parâmetros que precisam ser configurados para seleção e ajuste da interface de comunicação.

Navegação

Menu "Configuração" → Comunicação

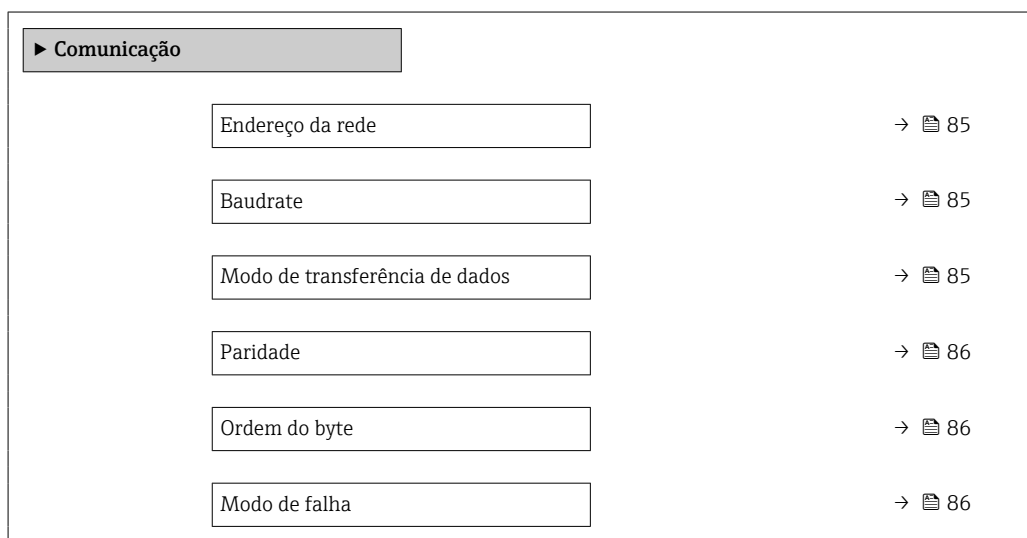

Visão geral dos parâmetros com breve descrição

Parâmetro	Descrição	Entrada do usuário / Seleção	Ajuste de fábrica
Endereço da rede	Entre com o endereço do equipamento.	1 para 247	247
Baudrate	Definir a velocidade de transferência dos dados.	<ul style="list-style-type: none"> ■ 1200 BAUD ■ 2400 BAUD ■ 4800 BAUD ■ 9600 BAUD ■ 19200 BAUD ■ 38400 BAUD ■ 57600 BAUD ■ 115200 BAUD ■ 230400 BAUD 	19200 BAUD
Modo de transferência de dados	Selecione o modo de transferência de dados.	<ul style="list-style-type: none"> ■ ASCII ■ RTU 	RTU

Parâmetro	Descrição	Entrada do usuário / Seleção	Ajuste de fábrica
Paridade	Selecionar os bits de paridade.	Lista de opções opção ASCII: ■ 0 = opção Par ■ 1 = opção Impar Lista de opções opção RTU: ■ 0 = opção Par ■ 1 = opção Impar ■ 2 = opção Nenhum / 1 stop bit ■ 3 = opção Nenhum/2 Stop bits	Par
Ordem do byte	Selecione a sequência de transmissão de bytes.	■ 0-1-2-3 ■ 3-2-1-0 ■ 1-0-3-2 ■ 2-3-0-1	1-0-3-2
Modo de falha	Selecionar o valor da saída quando ocorrer uma mensagem de diagnóstico via comunicação modbus. NaN ¹⁾	■ Valor NaN ■ Último valor válido	Valor NaN

1) Não é um número

10.5.4 Exibição da configuração de E/S

A submenu **Configuração I/O** guia o usuário sistematicamente por todos os parâmetros nos quais a configuração dos módulos de E/S são exibidos.

Navegação

Menu "Configuração" → Configuração I/O

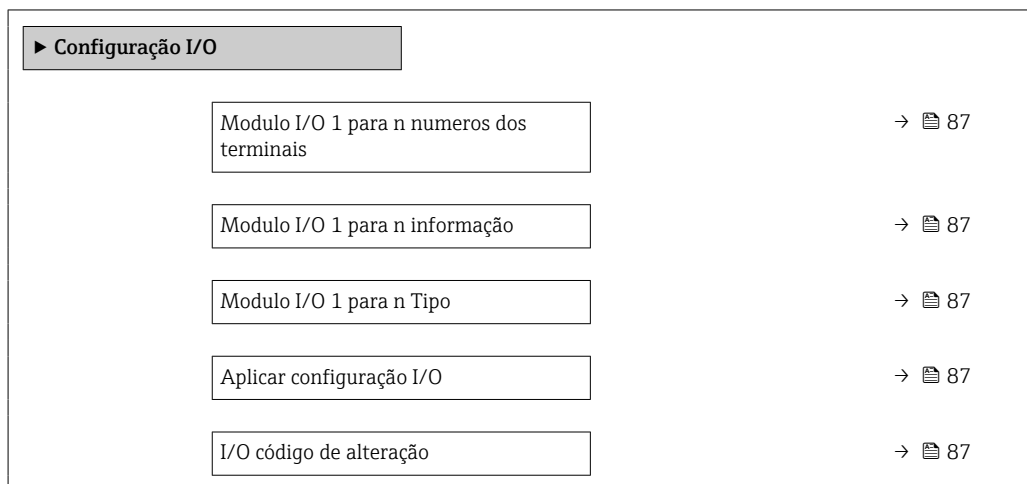

Visão geral dos parâmetros com breve descrição

Parâmetro	Descrição	Interface do usuário / Seleção / Entrada do usuário	Ajuste de fábrica
Modulo I/O 1 para n numeros dos terminais	Exibe os numeros dos terminais usados pelo modulo I/O.	<ul style="list-style-type: none"> ■ Não usado ■ 26-27 (I/O 1) ■ 24-25 (I/O 2) ■ 22-23 (I/O 3) 	–
Modulo I/O 1 para n informação	Exibe informação do modulo I/O conectado.	<ul style="list-style-type: none"> ■ Não conectado ■ Inválido ■ Não configuravel ■ Configurável ■ MODBUS 	–
Modulo I/O 1 para n Tipo	Exibe o tipo do modulo I/O.	<ul style="list-style-type: none"> ■ Desl. ■ Saída de corrente * ■ Entrada de corrente * ■ Entrada de Status * ■ Saída de pulso/frequência/chave * ■ Saída Rele * 	Desl.
Aplicar configuração I/O	Aplicar parametrização do módulo I/O de configuração flexível.	<ul style="list-style-type: none"> ■ Não ■ Sim 	Não
I/O código de alteração	Insira o código para alterar a configuração de I/O.	Inteiro positivo	0

* Visibilidade depende das opções ou configurações do equipamento.

10.5.5 Configuração da entrada em corrente

A assistente "Entrada de corrente" orienta o usuário sistematicamente por todos os parâmetros que precisam ser ajustados para a configuração da entrada em corrente.

Navegação

Menu "Configuração" → Entrada de corrente

▶ Entrada de corrente 1 para n	
Numero dos terminais	→ 88
Modo do sinal	→ 88
Valor 0/4 mA	→ 88
Valor 20 mA	→ 88
Span de corrente	→ 88
Modo de falha	→ 88
Valor de falha	→ 88

Visão geral dos parâmetros com breve descrição

Parâmetro	Pré-requisitos	Descrição	Interface do usuário / Seleção / Entrada do usuário	Ajuste de fábrica
Numero dos terminais	-	Exibe o número dos terminais usados pelo módulo de entrada de corrente.	<ul style="list-style-type: none"> ▪ Não usado ▪ 24-25 (I/O 2) ▪ 22-23 (I/O 3) 	-
Modo do sinal	-	Seleciona o modo do sinal para a entrada de corrente.	<ul style="list-style-type: none"> ▪ Passivo ▪ Ativo* 	Passivo
Valor 0/4 mA	-	Inserir valor 4 mA.	Número do ponto flutuante assinado	0 % TS
Valor 20 mA	-	Inserir valor 20 mA.	Número do ponto flutuante assinado	12 % TS
Span de corrente	-	Selecionar o range de corrente para a saída e o nível superior/inferior para o sinal de alarme.	<ul style="list-style-type: none"> ▪ 4...20 mA (4...20.5 mA) ▪ 4...20 mA NE (3.8...20.5 mA) ▪ 4...20 mA US (3.9...20.8 mA) ▪ 0...20 mA (0...20.5 mA) 	Específico do país: <ul style="list-style-type: none"> ▪ 4...20 mA NE (3.8...20.5 mA) ▪ 4...20 mA US (3.9...20.8 mA)
Modo de falha	-	Definir o comportamento de entrada em condição de alarme.	<ul style="list-style-type: none"> ▪ Alarme ▪ Último valor válido ▪ Valor definido 	Alarme
Valor de falha	No parâmetro Modo de falha , a opção Valor definido é selecionada.	Entre com o valor a ser usado pelo equipamento se caso falte um valor de entrada de um equipamento externo.	Número do ponto flutuante assinado	0

* Visibilidade depende das opções ou configurações do equipamento.

10.5.6 Configuração da entrada de status

A submenu **Entrada de Status** orienta o usuário sistematicamente por todos os parâmetros que precisam ser ajustados para a configuração da entrada de status.

Navegação

Menu "Configuração" → Entrada de Status 1 para n

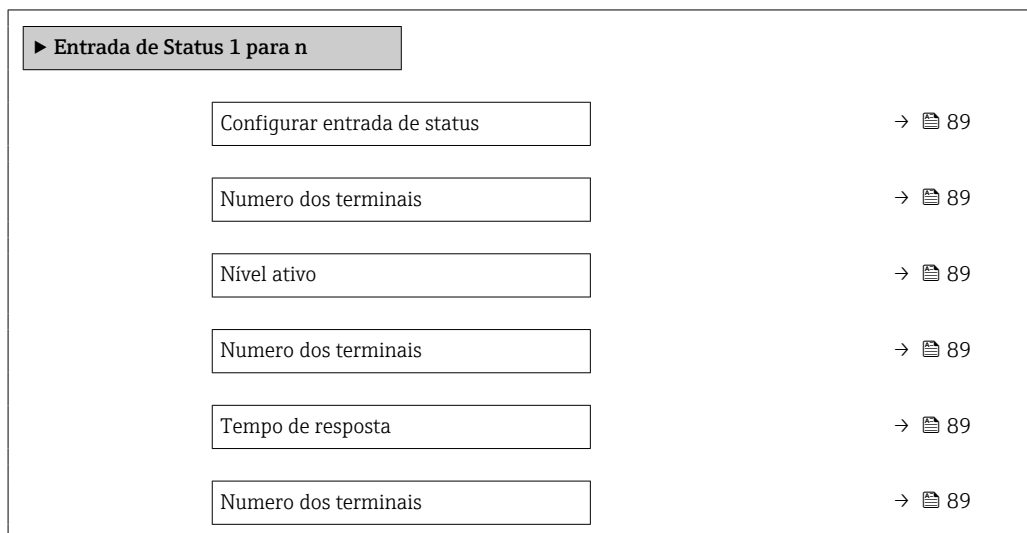

Visão geral dos parâmetros com breve descrição

Parâmetro	Descrição	Seleção / Interface do usuário / Entrada do usuário	Ajuste de fábrica
Configurar entrada de status	Selecione a função para a entrada digital.	<ul style="list-style-type: none"> ▪ Desl. ▪ Resetar o totalizador 1 ▪ Override de vazão 	Desl.
Numero dos terminais	Mostra os números dos terminais utilizados pelo módulo de entrada de status.	<ul style="list-style-type: none"> ▪ Não usado ▪ 24-25 (I/O 2) ▪ 22-23 (I/O 3) 	-
Nível ativo	Definir o nível de sinal de entrada em que a função atribuída é acionada.	<ul style="list-style-type: none"> ▪ Alto ▪ Baixo 	Alto
Tempo de resposta	Define a mínima quantidade de tempo que o sinal de entrada deve permanecer antes da função selecionada seja acionada.	5 para 200 ms	50 ms

10.5.7 Configuração da saída em corrente

A assistente **Saída de corrente** orienta você sistematicamente por todos os parâmetros que precisam ser ajustados para a configuração da saída em corrente.

Navegação

Menu "Configuração" → Saída de corrente

► Saída de corrente 1 para n	
Numero dos terminais	→ 90
Modo do sinal	→ 90
Saída de corr. variável de processo	→ 90
Faixa de saída de corrente	→ 91
Valor inferior da faixa saída	→ 91
Valor superior da faixa saída	→ 91
Corrente fixa	→ 91
Amortecimento da saída de corrente	→ 91
Comportamento de falha S. de corrente	→ 91
Falha de corrente	→ 91

Visão geral dos parâmetros com breve descrição

Parâmetro	Pré-requisitos	Descrição	Interface do usuário / Seleção / Entrada do usuário	Ajuste de fábrica
Numero dos terminais	–	Exibe o número dos terminais utilizados pelo módulo de saída de corrente.	<ul style="list-style-type: none"> ■ Não usado ■ 24-25 (I/O 2) ■ 22-23 (I/O 3) 	–
Modo do sinal	–	Selecione o modo de sinal para a saída de corrente.	<ul style="list-style-type: none"> ■ Ativo * ■ Passivo * 	Ativo
Saída de corr. variável de processo	O opção Taxa de carregamento só fica disponível se a vazão volumétrica do meio for lida através de Entrada de corrente 1 para n ou do fieldbus.	Selecionar variável do processo para saída de corrente.	<ul style="list-style-type: none"> ■ Desl. ■ Total de sólidos ■ Temperatura ■ Temperatura da eletrônica ■ Condutividade ■ Condutividade corrigida ■ Taxa de carregamento * 	Total de sólidos

Parâmetro	Pré-requisitos	Descrição	Interface do usuário / Seleção / Entrada do usuário	Ajuste de fábrica
Faixa de saída de corrente	–	Selecionar o range de corrente para a saída e o nível superior/inferior para o sinal de alarme.	<ul style="list-style-type: none"> ■ 4...20 mA NE (3.8...20.5 mA) ■ 4...20 mA US (3.9...20.8 mA) ■ 4...20 mA (4...20.5 mA) ■ 0...20 mA (0...20.5 mA) ■ Valor Fixo 	Depende do país: <ul style="list-style-type: none"> ■ 4...20 mA NE (3.8...20.5 mA) ■ 4...20 mA US (3.9...20.8 mA)
Valor inferior da faixa saída	No parâmetro Span de corrente (→ 91), uma das opções a seguir é selecionada: <ul style="list-style-type: none"> ■ 4...20 mA NE (3.8...20.5 mA) ■ 4...20 mA US (3.9...20.8 mA) ■ 4...20 mA (4...20.5 mA) ■ 0...20 mA (0...20.5 mA) 	Insira um valor de intervalo inferior para o intervalo de valor medido.	Número de ponto fluante com sinal	0 %TS
Valor superior da faixa saída	No parâmetro Span de corrente (→ 91), uma das opções a seguir é selecionada: <ul style="list-style-type: none"> ■ 4...20 mA NE (3.8...20.5 mA) ■ 4...20 mA US (3.9...20.8 mA) ■ 4...20 mA (4...20.5 mA) ■ 0...20 mA (0...20.5 mA) 	Insira o valor da faixa superior para a faixa do valor medido.	Número de ponto fluante com sinal	12 %TS
Corrente fixa	A opção Corrente fixa é selecionada em parâmetro Span de corrente (→ 91).	Define o valor fixado para saída de corrente.	0 para 22.5 mA	22.5 mA
Amortecimento da saída de corrente	Uma variável de processo é selecionada no parâmetro Atribuir saída de corrente (→ 90) e uma das seguintes opções é selecionada no parâmetro Span de corrente (→ 91): <ul style="list-style-type: none"> ■ 4...20 mA NE (3.8...20.5 mA) ■ 4...20 mA US (3.9...20.8 mA) ■ 4...20 mA (4...20.5 mA) ■ 0...20 mA (0...20.5 mA) 	Insira a constante de tempo p/ amortecimento de saída (elemento PT1). O amortecimento reduz o efeito das flutuações no valor medido no sinal de saída.	0.0 para 999.9 s	1.0 s
Comportamento de falha S. de corrente	Uma variável de processo é selecionada no parâmetro Atribuir saída de corrente (→ 90) e uma das seguintes opções é selecionada no parâmetro Span de corrente (→ 91): <ul style="list-style-type: none"> ■ 4...20 mA NE (3.8...20.5 mA) ■ 4...20 mA US (3.9...20.8 mA) ■ 4...20 mA (4...20.5 mA) ■ 0...20 mA (0...20.5 mA) 	Selecione o comportamento de saída no caso de um alarme de dispositivo.	<ul style="list-style-type: none"> ■ Mín. ■ Máx. ■ Último valor válido ■ Valor atual ■ Valor Fixo 	Máx.
Falha de corrente	A opção Valor definido é selecionada em parâmetro Modo de falha .	Definir valor de saída de corrente para condição de alarme.	0 para 22.5 mA	22.5 mA

* Visibilidade depende das opções ou configurações do equipamento.

10.5.8 Configuração do pulso/frequência/saída comutada

A assistente **Saída de pulso/frequência/chave** orienta você sistematicamente por todos os parâmetros que podem ser ajustados para a configuração do tipo de saída selecionado.

Navegação

Menu "Configuração" → Configuração avançada → Saída de pulso/frequência/chave

▶ Saída de pulso/frequência/chave
1 para n

Modo de operação

→ 92

Visão geral dos parâmetros com breve descrição

Parâmetro	Pré-requisitos	Descrição	Seleção	Ajuste de fábrica
Modo de operação	Se opção Impulso for selecionado, a opção Taxa de carregamento deve ser selecionada em parâmetro Atribuir saída de pulso .	Defina a saída como pulso, frequência ou chave.	<ul style="list-style-type: none"> ■ Impulso ■ Frequência ■ Chave 	Impulso

Configuração da saída em pulso

Navegação

Menu "Configuração" → Saída de pulso/frequência/chave

▶ Saída de pulso/frequência/chave
1 para n

Modo de operação

→ 93

Numero dos terminais

→ 93

Modo do sinal

→ 93

Atribuir saída de pulso

→ 93

Escala de pulso

→ 93

Largura de pulso

→ 93

Modo de falha

→ 93

Visão geral dos parâmetros com breve descrição

Parâmetro	Pré-requisitos	Descrição	Seleção / Interface do usuário / Entrada do usuário	Ajuste de fábrica
Modo de operação	Se opção Impulso for selecionado, a opção Taxa de carregamento deve ser selecionada em parâmetro Atribuir saída de pulso .	Defina a saída como pulso, frequência ou chave.	<ul style="list-style-type: none"> ■ Impulso ■ Frequência ■ Chave 	Impulso
Numero dos terminais	–	Exibe os numeros dos terminais usados pelo modulo de saída PFS.	<ul style="list-style-type: none"> ■ Não usado ■ 24-25 (I/O 2) ■ 22-23 (I/O 3) 	–
Modo do sinal	–	Selecione o modo de sinal para a saída PFS.	<ul style="list-style-type: none"> ■ Passivo ■ Ativo * ■ Passive NE 	Passivo
Atribuir saída de pulso	O opção Taxa de carregamento só fica disponível se a vazão volumétrica do meio for lida através de Entrada de corrente 1 para n ou do fieldbus. A opção Impulso é selecionada no parâmetro Modo de operação .	Selecione a variável de processo para a saída de pulso.	<ul style="list-style-type: none"> ■ Desl. ■ Taxa de carregamento * 	Desl.
Escala de pulso	O opção Impulso é selecionado em parâmetro Modo de operação (→ 92) e uma variável de processo é selecionada em parâmetro Atribuir saída de pulso (→ 93).	Insira a quantidade para o valor medido em que um pulso é emitido.	Número de ponto flutuante positivo	Depende do pais e do diâmetro nominal
Largura de pulso	A opção Impulso é selecionada em parâmetro Modo de operação (→ 92) e uma variável de processo é selecionada em parâmetro Atribuir saída de pulso (→ 93).	Defina a largura de pulso de saída.	0.05 para 2 000 ms	100 ms
Modo de falha	O opção Impulso é selecionado em parâmetro Modo de operação (→ 92) e uma variável de processo é selecionada em parâmetro Atribuir saída de pulso (→ 93).	Selecione o comportamento de saída no caso de um alarme de dispositivo.	<ul style="list-style-type: none"> ■ Valor atual ■ Sem pulsos 	Sem pulsos

* Visibilidade depende das opções ou configurações do equipamento.

Configuração da saída em frequência

Navegação

Menu "Configuração" → Saída de pulso/frequência/chave

► Saída de pulso/frequência/chave
1 para n

Modo de operação

→ 94

Numero dos terminais	→ 94
Modo do sinal	→ 94
Atribuir saída de frequência	→ 94
Valor de frequência mínima	→ 94
Valor de frequência máxima	→ 95
Valor de medição na frequência mínima	→ 95
Valor de medição na frequência máxima	→ 95
Modo de falha	→ 95
Frequência de falha	→ 95
Inverter sinal de saída	→ 95

Visão geral dos parâmetros com breve descrição

Parâmetro	Pré-requisitos	Descrição	Seleção / Interface do usuário / Entrada do usuário	Ajuste de fábrica
Modo de operação	Se opção Impulso for selecionado, a opção Taxa de carregamento deve ser selecionada em parâmetro Atribuir saída de pulso .	Defina a saída como pulso, frequência ou chave.	<ul style="list-style-type: none"> ▪ Impulso ▪ Frequência ▪ Chave 	Impulso
Numero dos terminais	–	Exibe os numeros dos terminais usados pelo modulo de saída PFS.	<ul style="list-style-type: none"> ▪ Não usado ▪ 24-25 (I/O 2) ▪ 22-23 (I/O 3) 	–
Modo do sinal	–	Selecione o modo de sinal para a saída PFS.	<ul style="list-style-type: none"> ▪ Passivo ▪ Ativo * ▪ Passive NE 	Passivo
Atribuir saída de frequência	<ul style="list-style-type: none"> ▪ A opção Frequência é selecionada no parâmetro Modo de operação (→ 92). ▪ O opção Taxa de carregamento só fica disponível se a vazão volumétrica do meio for lida através de Entrada de corrente 1 para n ou do fieldbus. 	Selecione a variável de processo para a frequência de saída.	<ul style="list-style-type: none"> ▪ Desl. ▪ Total de sólidos ▪ Temperatura ▪ Temperatura da eletrônica ▪ Condutividade ▪ Condutividade corrigida ▪ Taxa de carregamento * 	Desl.
Valor de frequência mínima	A opção Frequência é selecionada em parâmetro Modo de operação (→ 92) e uma variável de processo é selecionada em parâmetro Atribuir saída de frequência (→ 94).	Entre com a frequência mínima.	0.0 para 10 000.0 Hz	0.0 Hz

Parâmetro	Pré-requisitos	Descrição	Seleção / Interface do usuário / Entrada do usuário	Ajuste de fábrica
Valor de frequência máxima	O opção Frequência é selecionado em parâmetro Modo de operação (→ 92) e uma variável de processo é selecionada em parâmetro Atribuir saída de frequência (→ 94).	Entre com a frequência máxima.	0.0 para 10 000.0 Hz	10 000.0 Hz
Valor de medição na frequência mínima	O opção Frequência é selecionado em parâmetro Modo de operação (→ 92) e uma variável de processo é selecionada em parâmetro Atribuir saída de frequência (→ 94).	Entre com o valor medido para a frequência mínima.	Número do ponto flutuante assinado	Depende do país e do diâmetro nominal
Valor de medição na frequência máxima	A opção Frequência é selecionada em parâmetro Modo de operação (→ 92) e uma variável de processo é selecionada em parâmetro Atribuir saída de frequência (→ 94).	Entre com o valor de medição para a frequência máxima.	Número do ponto flutuante assinado	Depende do país e do diâmetro nominal
Modo de falha	A opção Frequência é selecionada em parâmetro Modo de operação (→ 92) e uma variável de processo é selecionada em parâmetro Atribuir saída de frequência (→ 94).	Selecione o comportamento de saída no caso de um alarme de dispositivo.	<ul style="list-style-type: none"> ■ Valor atual ■ Valor definido ■ 0 Hz 	0 Hz
Frequência de falha	NO parâmetro Modo de operação (→ 92), a opção Frequência é selecionada, em parâmetro Atribuir saída de frequência (→ 94), a variável de processo é selecionada e no parâmetro Modo de falha , o opção Valor definido é selecionado.	Entre com o valor da saída de frequência em condição de alarme.	0.0 para 12 500.0 Hz	0.0 Hz
Inverter sinal de saída	–	Inverter o sinal de saída.	<ul style="list-style-type: none"> ■ Não ■ Sim 	Não

* Visibilidade depende das opções ou configurações do equipamento.

Configurando a saída comutada

Navegação

Menu "Configuração" → Saída de pulso/frequência/chave

► Saída de pulso/frequência/chave 1 para n	
Modo de operação	→ 96
Numero dos terminais	→ 96
Modo do sinal	→ 96
Função de saída chave	→ 97
Atribuir nível de diagnóstico	→ 97
Atribuir limite	→ 97
Atribuir status	→ 97
Valor para ligar	→ 97
Valor para desligar	→ 97
Atraso para ligar	→ 97
Atraso para desligar	→ 98
Modo de falha	→ 98

Visão geral dos parâmetros com breve descrição

Parâmetro	Pré-requisitos	Descrição	Seleção / Interface do usuário / Entrada do usuário	Ajuste de fábrica
Modo de operação	Se opção Impulso for selecionado, a opção Taxa de carregamento deve ser selecionada em parâmetro Atribuir saída de pulso .	Defina a saída como pulso, frequência ou chave.	<ul style="list-style-type: none"> ■ Impulso ■ Frequência ■ Chave 	Impulso
Numero dos terminais	-	Exibe os numeros dos terminais usados pelo modulo de saída PFS.	<ul style="list-style-type: none"> ■ Não usado ■ 24-25 (I/O 2) ■ 22-23 (I/O 3) 	-
Modo do sinal	-	Selecione o modo de sinal para a saída PFS.	<ul style="list-style-type: none"> ■ Passivo ■ Ativo * ■ Passive NE 	Passivo

Parâmetro	Pré-requisitos	Descrição	Seleção / Interface do usuário / Entrada do usuário	Ajuste de fábrica
Função de saída chave	A opção Chave é selecionada no parâmetro Modo de operação .	Selecione a função para saída como chave.	<ul style="list-style-type: none"> ■ Desl. ■ Ligado ■ Perfil do Diagnostico ■ Limite ■ Verificação de direção de vazão ■ Status 	Desl.
Atribuir nível de diagnóstico	<ul style="list-style-type: none"> ■ No parâmetro Modo de operação, a opção Chave é selecionada. ■ No parâmetro Função de saída chave, a opção Perfil do Diagnostico é selecionada. 	A saída é ligada (fechada, condutiva), se houver um evento de diagnóstico pendente da categoria comportamental atribuída.	<ul style="list-style-type: none"> ■ Alarme ■ Alarme ou aviso ■ Advertência 	Alarme
Atribuir limite	<ul style="list-style-type: none"> ■ A opção Chave é selecionada no parâmetro Modo de operação. ■ A opção Limite é selecionada no parâmetro Função de saída chave. ■ O opção Taxa de carregamento só fica disponível se a vazão volumétrica do meio for lida através de Entrada de corrente 1 para n ou do fieldbus. 	Selecione a variável para monitorar caso o valor limite especificado seja excedido. Se um valor limite for excedido, a saída é ligada (condutiva).	<ul style="list-style-type: none"> ■ Desl. ■ Total de sólidos ■ Temperatura ■ Temperatura da eletrônica ■ Condutividade ■ Condutividade corrigida ■ Taxa de carregamento* ■ Totalizador 1* 	Temperatura
Atribuir status	<ul style="list-style-type: none"> ■ A opção Chave é selecionada no parâmetro Modo de operação. ■ A opção Status é selecionada no parâmetro Função de saída chave. 	Selecione a função do dispositivo para a qual exibir o estado. Se o ponto de ativação for atingido, a saída é ligada (fechada, condutiva).	<ul style="list-style-type: none"> ■ Desl. ■ Detecção de tubo parcialmente cheio 	Detecção de tubo parcialmente cheio
Valor para ligar	<ul style="list-style-type: none"> ■ A opção Chave é selecionada no parâmetro Modo de operação. ■ O opção Limite é selecionado no parâmetro Função de saída chave. 	Insira o valor limite para o ponto de ativação (variável de processo > valor de ativação = fechado, condutivo).	Número de ponto flutuante com sinal	0 °C
Valor para desligar	<ul style="list-style-type: none"> ■ A opção Chave é selecionada no parâmetro Modo de operação. ■ O opção Limite é selecionado no parâmetro Função de saída chave. 	Insira o valor limite para o ponto de desligamento (variável de processo < valor de desligamento = aberto, não condutivo).	Número de ponto flutuante com sinal	0 °C
Atraso para ligar	<ul style="list-style-type: none"> ■ A opção Chave é selecionada em parâmetro Modo de operação. ■ A opção Limite é selecionada em parâmetro Função de saída chave. 	Insira um atraso antes que a saída seja ligada.	0.0 para 100.0 s	0.0 s

Parâmetro	Pré-requisitos	Descrição	Seleção / Interface do usuário / Entrada do usuário	Ajuste de fábrica
Atraso para desligar	<ul style="list-style-type: none"> ▪ A opção Chave é selecionada em parâmetro Modo de operação. ▪ A opção Limite é selecionada em parâmetro Função de saída chave. 	Insira um atraso antes que a saída seja desligada.	0.0 para 100.0 s	0.0 s
Modo de falha	–	Selecione o comportamento de saída no caso de um alarme de dispositivo.	<ul style="list-style-type: none"> ▪ Status atual ▪ Abrir ▪ Fechado 	Abrir

* Visibilidade depende das opções ou configurações do equipamento.

10.5.9 Configuração da saída a relé

A assistente **Saída Relé** orienta o usuário sistematicamente por todos os parâmetros que precisam ser ajustados para a configuração da saída a relé.

Navegação

Menu "Configuração" → Saída Relé 1 para n

▶ Saída Relé 1 para n

Numero dos terminais	→ 99
Função de saída de relé	→ 99
Atribuir verificação de direção de vazão	→ 100
Atribuir limite	→ 100
Atribuir nível de diagnóstico	→ 100
Atribuir status	→ 100
Valor para desligar	→ 100
Atraso para desligar	→ 100
Valor para ligar	→ 100
Atraso para ligar	→ 100
Modo de falha	→ 100
Mudança de estado	→ 100
Relé deserneizado	→ 100

Visão geral dos parâmetros com breve descrição

Parâmetro	Pré-requisitos	Descrição	Interface do usuário / Seleção / Entrada do usuário	Ajuste de fábrica
Numero dos terminais	-	Exibe os numeros dos terminais usados pelo modulo de saída rele.	<ul style="list-style-type: none"> ■ Não usado ■ 24-25 (I/O 2) ■ 22-23 (I/O 3) 	-
Função de saída de relé	-	Selecione a função para a saída de rele.	<ul style="list-style-type: none"> ■ Fechado ■ Abrir ■ Perfil do Diagnostico ■ Limite ■ Verificação de direção de vazão ■ Status 	Fechado

Parâmetro	Pré-requisitos	Descrição	Interface do usuário / Seleção / Entrada do usuário	Ajuste de fábrica
Atribuir verificação de direção de vazão	A opção Verificação de direção de vazão é selecionada no parâmetro Função de saída de relé .	Selecionar variável para monitoramento de direção de fluxo.		Desl.
Atribuir limite	<ul style="list-style-type: none"> ▪ A opção Limite é selecionada no parâmetro Função de saída de relé. ▪ O opção Taxa de carregamento só fica disponível se a vazão volumétrica do meio for lida através de Entrada de corrente 1 para n ou do fieldbus. 	Selecione a variável para monitorar caso o valor limite especificado seja excedido. Se um valor limite for excedido, a saída é ligada (condutiva).	<ul style="list-style-type: none"> ▪ Desl. ▪ Total de sólidos ▪ Temperatura ▪ Temperatura da eletrônica ▪ Condutividade ▪ Condutividade corrigida ▪ Taxa de carregamento * ▪ Totalizador 1 * 	Temperatura
Atribuir nível de diagnóstico	No parâmetro Função de saída de relé , a opção Perfil do Diagnostico é selecionada.	A saída é ligada (fechada, condutiva), se houver um evento de diagnóstico pendente da categoria comportamental atribuída.	<ul style="list-style-type: none"> ▪ Alarme ▪ Alarme ou aviso ▪ Advertência 	Alarme
Atribuir status	No parâmetro Função de saída de relé , a opção Saída Digital é selecionada.	Selecione a função do dispositivo para a qual exibir o estado. Se o ponto de ativação for atingido, a saída é ligada (fechada, condutiva).	<ul style="list-style-type: none"> ▪ Desl. ▪ Detecção de tubo parcialmente cheio 	Desl.
Valor para desligar	O opção Limite é selecionado no parâmetro Função de saída de relé .	Insira o valor limite para o ponto de desligamento (variável de processo < valor de desligamento = aberto, não condutivo).	Número de ponto flutuante com sinal	0 °C
Atraso para desligar	No parâmetro Função de saída de relé , a opção Limite é selecionada.	Insira um atraso antes que a saída seja desligada.	0.0 para 100.0 s	0.0 s
Valor para ligar	O opção Limite é selecionado no parâmetro Função de saída de relé .	Inserir valor medido para o ponto de comutação (ligar).	Número de ponto flutuante com sinal	0 °C
Atraso para ligar	No parâmetro Função de saída de relé , a opção Limite é selecionada.	Insira um atraso antes que a saída seja ligada.	0.0 para 100.0 s	0.0 s
Modo de falha	-	Selecione o comportamento de saída no caso de um alarme de dispositivo.	<ul style="list-style-type: none"> ▪ Status atual ▪ Abrir ▪ Fechado 	Abrir
Mudança de estado	-	Indica o estado atual do interruptor da saída.	<ul style="list-style-type: none"> ▪ Abrir ▪ Fechado 	-
Rele desernegezado	-	Selecione o estado inativo para o relé.	<ul style="list-style-type: none"> ▪ Abrir ▪ Fechado 	Abrir

* Visibilidade depende das opções ou configurações do equipamento.

10.5.10 Configurando o display local

Assistente **Exibição** orienta você sistematicamente por todos os parâmetros que podem ser ajustados para a configuração do display local.

Navegação

Menu "Configuração" → Exibição

► Exibição	
Formato de exibição	→ 📄 101
Exibir valor 1	→ 📄 101
0% do valor do gráfico de barras 1	→ 📄 101
100% do valor do gráfico de barras 1	→ 📄 102
Exibir valor 2	→ 📄 102
Exibir valor 3	→ 📄 102
0% do valor do gráfico de barras 3	→ 📄 102
100% do valor do gráfico de barras 3	→ 📄 102
Exibir valor 4	→ 📄 102

Visão geral dos parâmetros com breve descrição



Parâmetro	Pré-requisitos	Descrição	Seleção / Entrada do usuário	Ajuste de fábrica
Formato de exibição	É fornecido um display local.	Selecionar como os valores medidos são exibidos no display.	<ul style="list-style-type: none"> ■ 1 valor, tamanho máx. ■ 1 gráfico de barras + 1 valor ■ 2 valores ■ 1 valor grande + 2 valores ■ 4 valores 	1 valor, tamanho máx.
Exibir valor 1	<ul style="list-style-type: none"> ■ É fornecido um display local. ■ O opção Taxa de carregamento só fica disponível se a vazão volumétrica do meio for lida através de Entrada de corrente 1 para n ou do fieldbus. 	Selecionar o valor medido que é mostrado no display local.	<ul style="list-style-type: none"> ■ Total de sólidos ■ Temperatura ■ Temperatura da eletrônica ■ Condutividade ■ Condutividade corrigida ■ Taxa de carregamento * ■ Totalizador 1 * ■ Saída de corrente 1 * ■ Saída de corrente 2 * ■ Saída de corrente 3 * ■ Saída de corrente 4 * 	Total de sólidos
0% do valor do gráfico de barras 1	É fornecido um display local.	Inserir valor 0 % para gráfico de barra do display.	Número do ponto flutuante assinado	0 %TS

Parâmetro	Pré-requisitos	Descrição	Seleção / Entrada do usuário	Ajuste de fábrica
100% do valor do gráfico de barras 1	É fornecido um display local.	Inserir valor 100 % para o gráfico de barras.	Número do ponto flutuante assinado	Depende do país e do diâmetro nominal
Exibir valor 2	<ul style="list-style-type: none"> ▪ É fornecido um display local. ▪ O opção Taxa de carregamento só fica disponível se a vazão volumétrica do meio for lida através de Entrada de corrente 1 para n ou do fieldbus. 	Selecionar o valor medido que é mostrado no display local.	<ul style="list-style-type: none"> ▪ Nenhum ▪ Total de sólidos ▪ Temperatura ▪ Temperatura da eletrônica ▪ Condutividade ▪ Condutividade corrigida ▪ Taxa de carregamento * ▪ Totalizador 1 * ▪ Saída de corrente 1 * ▪ Saída de corrente 2 * ▪ Saída de corrente 3 * ▪ Saída de corrente 4 * 	Nenhum
Exibir valor 3	<ul style="list-style-type: none"> ▪ É fornecido um display local. ▪ O opção Taxa de carregamento só fica disponível se a vazão volumétrica do meio for lida através de Entrada de corrente 1 para n ou do fieldbus. 	Selecionar o valor medido que é mostrado no display local.	Para ver a lista de opções, consulte parâmetro Exibir valor 1 (→ 101)	Nenhum
0% do valor do gráfico de barras 3	Foi feita uma seleção em parâmetro Exibir valor 3 .	Inserir valor 0 % para gráfico de barra do display.	Número do ponto flutuante assinado	0
100% do valor do gráfico de barras 3	Foi feita uma seleção em parâmetro Exibir valor 3 .	Inserir valor 100 % para o gráfico de barras.	Número do ponto flutuante assinado	0
Exibir valor 4	<ul style="list-style-type: none"> ▪ É fornecido um display local. ▪ O opção Taxa de carregamento só fica disponível se a vazão volumétrica do meio for lida através de Entrada de corrente 1 para n ou do fieldbus. 	Selecionar o valor medido que é mostrado no display local.	Para ver a lista de opções, consulte parâmetro Exibir valor 1 (→ 101)	Nenhum

* Visibilidade depende das opções ou configurações do equipamento.

10.5.11 Assistente "Comissionamento de sólidos totais"

O assistente **Comissionamento de sólidos totais** é usado para realizar as configurações básicas para ajustar o valor medido com base em um valor de referência.

 Descrição do assistente →  135.

Navegação



Menu "Configuração" → Comissionamento de sólidos totais



► Comissionamento de sólidos totais

10.5.12 Submenu "Ajuste dos sólidos totais"

Usando o submenu **Ajuste dos sólidos totais**, você pode acessar os assistentes para ajustar o valor medido com base em um valor de referência.

 Descrição e acesso aos assistentes →  135

Navegação

Menu "Configuração" → Ajuste dos sólidos totais

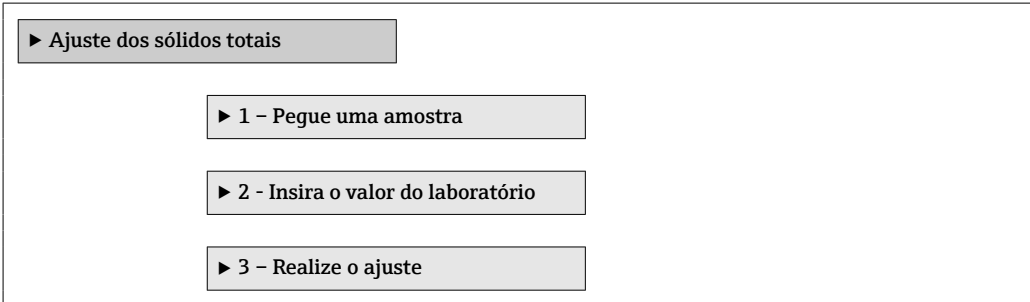

► Ajuste dos sólidos totais

► 1 - Pegue uma amostra

► 2 - Insira o valor do laboratório

► 3 - Realize o ajuste

10.6 Configurações avançadas

Submenu **Configuração avançada** com seus submenus contém parâmetros para configurações específicas.

Navegação até a submenu "Configuração avançada"

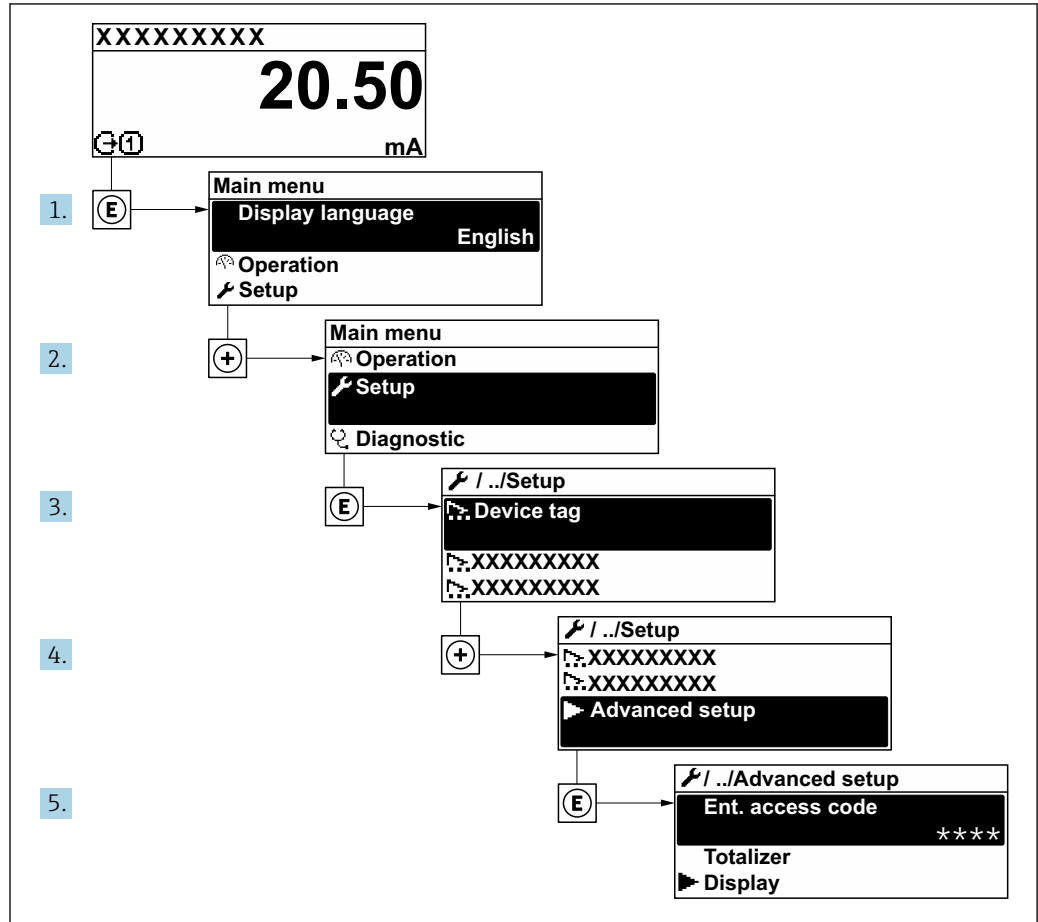

A0053791-PT

i O número de submenus e parâmetros pode variar dependendo da versão do equipamento e dos pacotes de aplicação disponíveis. Esses submenus e seus parâmetros são explicados na Documentação especial para o equipamento e não nas Instruções de operação.

Para informações detalhadas sobre as descrições dos parâmetros dos pacotes de aplicação, consulte a documentação especial para o equipamento. → 195

Navegação

Menu "Configuração" → Configuração avançada

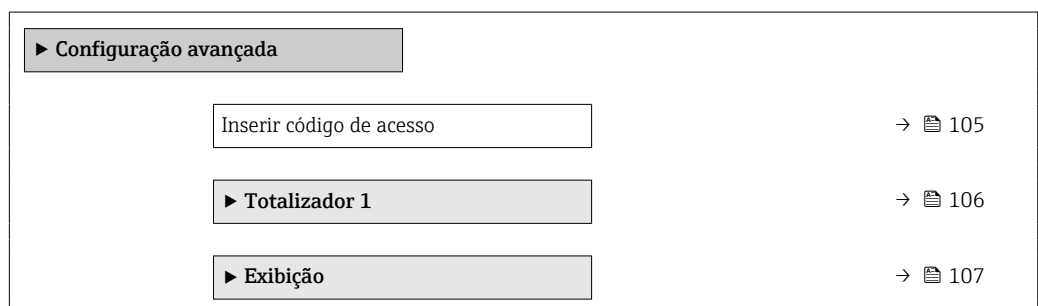

► configuração WLAN	→ 111
► Setup do Heartbeat	→ 112
► Backup de configuração	→ 114
► Administração	→ 116

10.6.1 Uso do parâmetro para inserir o código de acesso

Navegação

Menu "Configuração" → Configuração avançada

Visão geral dos parâmetros com breve descrição

Parâmetro	Descrição	Entrada do usuário
Inserir código de acesso	Inserir código de acesso para desabilitar a proteção contra escrita dos parâmetros.	Máx. de 16 caracteres formados por letras, números e caracteres especiais

10.6.2 Configuração do totalizador

i O totalizador é usado para calcular a taxa de carga total. O opção **Taxa de carregamento** só fica disponível se a vazão volumétrica do meio for lida através de Entrada de corrente 1 para n.

Em **submenu "Totalizador 1 para n"**, você pode configurar o específico.

Navegação

Menu "Configuração" → Configuração avançada → Totalizador 1 para n

▶ Totalizador 1	
Atribuir variável de processo 1	→ 106
Unidade da variável de processo 1	→ 106
Modo de operação Totalizador 1	→ 106
Comportamento de falha do Totalizador 1	→ 106

Visão geral dos parâmetros com breve descrição

Parâmetro	Pré-requisitos	Descrição	Seleção	Ajuste de fábrica
Atribuir variável de processo 1	O opção Taxa de carregamento só fica disponível se a vazão volumétrica do meio for lida através de Entrada de corrente 1 para n ou do fieldbus.	Selecionar variável do processo para o totalizador.	<ul style="list-style-type: none"> ▪ Desl. ▪ Taxa de carregamento * 	Desl.
Unidade da variável de processo 1	Uma variável de processo está selecionada em parâmetro Atribuir variável do processo (→ 106) do submenu Totalizador 1 para n .	Selecione a unidade para a variável de processo do totalizador.	Lista de seleção da unidade	Depende do país
Modo de operação Totalizador 1	Uma variável de processo está selecionada em parâmetro Atribuir variável do processo (→ 106) do submenu Totalizador 1 para n .	Selecione o modo de operação do totalizador, por exemplo totaliza apenas o fluxo direto ou apenas totaliza o fluxo reverso.	<ul style="list-style-type: none"> ▪ Net ▪ Avançar ▪ Reverter 	Net
Comportamento de falha do Totalizador 1	Uma variável de processo está selecionada em parâmetro Atribuir variável do processo (→ 106) do submenu Totalizador 1 para n .	Selecione o comportamento do totalizador no caso de um alarme de dispositivo.	<ul style="list-style-type: none"> ▪ hold ▪ Continuação ▪ Último valor válido + continuar 	hold

* Visibilidade depende das opções ou configurações do equipamento.

10.6.3 Execução de configurações de display adicionais

Em submenu **Exibição** é possível ajustar todos os parâmetros associados à configuração do display local.

Navegação

Menu "Configuração" → Configuração avançada → Exibição

► Exibição	
Formato de exibição	→ 108
Exibir valor 1	→ 108
0% do valor do gráfico de barras 1	→ 108
100% do valor do gráfico de barras 1	→ 108
ponto decimal em 1	→ 108
Exibir valor 2	→ 108
ponto decimal em 2	→ 108
Exibir valor 3	→ 109
0% do valor do gráfico de barras 3	→ 109
100% do valor do gráfico de barras 3	→ 109
ponto decimal em 3	→ 109
Exibir valor 4	→ 109
ponto decimal em 4	→ 109
Display language	→ 109
Intervalo exibição	→ 109
Amortecimento display	→ 109
Cabeçalho	→ 109
Texto do cabeçalho	→ 110
Separador	→ 110
Luz de fundo	→ 110

Visão geral dos parâmetros com breve descrição

Parâmetro	Pré-requisitos	Descrição	Seleção / Entrada do usuário	Ajuste de fábrica
Formato de exibição	É fornecido um display local.	Selecionar como os valores medidos são exibidos no display.	<ul style="list-style-type: none"> ▪ 1 valor, tamanho máx. ▪ 1 gráfico de barras + 1 valor ▪ 2 valores ▪ 1 valor grande + 2 valores ▪ 4 valores 	1 valor, tamanho máx.
Exibir valor 1	<ul style="list-style-type: none"> ▪ É fornecido um display local. ▪ O opção Taxa de carregamento só fica disponível se a vazão volumétrica do meio for lida através de Entrada de corrente 1 para n ou do fieldbus. 	Selecionar o valor medido que é mostrado no display local.	<ul style="list-style-type: none"> ▪ Total de sólidos ▪ Temperatura ▪ Temperatura da eletrônica ▪ Condutividade ▪ Condutividade corrigida ▪ Taxa de carregamento * ▪ Totalizador 1 * ▪ Saída de corrente 1 * ▪ Saída de corrente 2 * ▪ Saída de corrente 3 * ▪ Saída de corrente 4 * 	Total de sólidos
0% do valor do gráfico de barras 1	É fornecido um display local.	Inserir valor 0 % para gráfico de barra do display.	Número do ponto flutuante assinado	0 %TS
100% do valor do gráfico de barras 1	É fornecido um display local.	Inserir valor 100 % para o gráfico de barras.	Número do ponto flutuante assinado	Depende do país e do diâmetro nominal
ponto decimal em 1	Um valor medido é especificado em parâmetro Exibir valor 1 .	Selecionar o número de casas decimais para o valor do display.	<ul style="list-style-type: none"> ▪ x ▪ x.x ▪ x.xx ▪ x.xxx ▪ x.xxxx 	x.xx
Exibir valor 2	<ul style="list-style-type: none"> ▪ É fornecido um display local. ▪ O opção Taxa de carregamento só fica disponível se a vazão volumétrica do meio for lida através de Entrada de corrente 1 para n ou do fieldbus. 	Selecionar o valor medido que é mostrado no display local.	<ul style="list-style-type: none"> ▪ Nenhum ▪ Total de sólidos ▪ Temperatura ▪ Temperatura da eletrônica ▪ Condutividade ▪ Condutividade corrigida ▪ Taxa de carregamento * ▪ Totalizador 1 * ▪ Saída de corrente 1 * ▪ Saída de corrente 2 * ▪ Saída de corrente 3 * ▪ Saída de corrente 4 * 	Nenhum
ponto decimal em 2	Um valor medido é especificado em parâmetro Exibir valor 2 .	Selecionar o número de casas decimais para o valor do display.	<ul style="list-style-type: none"> ▪ x ▪ x.x ▪ x.xx ▪ x.xxx ▪ x.xxxx 	x.xx

Parâmetro	Pré-requisitos	Descrição	Seleção / Entrada do usuário	Ajuste de fábrica
Exibir valor 3	<ul style="list-style-type: none"> É fornecido um display local. O opção Taxa de carregamento só fica disponível se a vazão volumétrica do meio for lida através de Entrada de corrente 1 para n ou do fieldbus. 	Selecionar o valor medido que é mostrado no display local.	Para ver a lista de opções, consulte parâmetro Exibir valor 1 (→ 101)	Nenhum
0% do valor do gráfico de barras 3	Foi feita uma seleção em parâmetro Exibir valor 3 .	Inserir valor 0 % para gráfico de barra do display.	Número do ponto flutuante assinado	0
100% do valor do gráfico de barras 3	Foi feita uma seleção em parâmetro Exibir valor 3 .	Inserir valor 100 % para o gráfico de barras.	Número do ponto flutuante assinado	0
ponto decimal em 3	Um valor medido é especificado em parâmetro Exibir valor 3 .	Selecionar o número de casas decimais para o valor do display.	<ul style="list-style-type: none"> x x.x x.xx x.xxx x.xxxx 	x.xx
Exibir valor 4	<ul style="list-style-type: none"> É fornecido um display local. O opção Taxa de carregamento só fica disponível se a vazão volumétrica do meio for lida através de Entrada de corrente 1 para n ou do fieldbus. 	Selecionar o valor medido que é mostrado no display local.	Para ver a lista de opções, consulte parâmetro Exibir valor 1 (→ 101)	Nenhum
ponto decimal em 4	Um valor medido é especificado em parâmetro Exibir valor 4 .	Selecionar o número de casas decimais para o valor do display.	<ul style="list-style-type: none"> x x.x x.xx x.xxx x.xxxx 	x.xx
Display language	É fornecido um display local.	Definir idioma do display.	<ul style="list-style-type: none"> English Deutsch Français Español Italiano Nederlands Portuguesa Polski русский язык (Russian) Svenska Türkçe 中文 (Chinese) 日本語 (Japanese) 한국어 (Korean) čeština (Czech) 	English (como alternativa, o idioma solicitado está presente no equipamento)
Intervalo exibição	É fornecido um display local.	Determina o tempo que as variáveis são mostradas no display, se o display altera entre diferentes valores.	1 para 10 s	5 s
Amortecimento display	É fornecido um display local.	Ajustar tempo de reação do display para flutuações no valor medido.	0.0 para 999.9 s	0.0 s
Cabeçalho	É fornecido um display local.	Selecionar conteúdo do cabeçalho no display local.	<ul style="list-style-type: none"> Tag do equipamento Texto livre 	Tag do equipamento

Parâmetro	Pré-requisitos	Descrição	Seleção / Entrada do usuário	Ajuste de fábrica
Texto do cabeçalho	O opção Texto livre está selecionado em parâmetro Cabeçalho .	Inserir texto do cabeçalho do display.	Máx. de 12 caracteres, tais como letras, números ou caracteres especiais (por exemplo @, %, /)	-----
Separador	É fornecido um display local.	Selecionar separador decimal para exibição de valores numéricos.	<ul style="list-style-type: none"> ▪ . (ponto) ▪ , (vírgula) 	. (ponto)
Luz de fundo	Uma das condições a seguir é atendida: <ul style="list-style-type: none"> ▪ Código de pedido para "Display; operação", opção F "4 linhas, ilum.; controle touchscreen" ▪ Código de pedido para "Display; operação", opção G "4 linhas, ilum.; controle touchscreen + WiFi" ▪ Código de pedido para "Display; operação", opção O "Display remoto com iluminação, 4 linhas; cabo de 10m/30pés; controle touchscreen" 	Ligar/Desligar a luz de fundo do display.	<ul style="list-style-type: none"> ▪ Desabilitar ▪ Habilitar 	Habilitar

* Visibilidade depende das opções ou configurações do equipamento.

10.6.4 Configuração Wi-Fi

A submenu **WLAN Settings** orienta o usuário sistematicamente por todos os parâmetros que precisam ser ajustados para a configuração WLAN.



Navegação

Menu "Configuração" → Configuração avançada → configuração WLAN

► configuração WLAN	
WLAN	→ ⓘ 111
Modo WLAN	→ ⓘ 111
Nome SSID	→ ⓘ 111
Segurança da Rede	→ ⓘ 112
Identificação de segurança	→ ⓘ 112
Login do Usuário	→ ⓘ 112
Senha WLAN	→ ⓘ 112
Endereço IP WLAN	→ ⓘ 112
Endereço MAC WLAN	→ ⓘ 112
senha WLAN	→ ⓘ 112
Atribuir nome SSID	→ ⓘ 112
Nome SSID	→ ⓘ 112
Estado de conexão	→ ⓘ 112
Força sinal recebido	→ ⓘ 112

Visão geral dos parâmetros com breve descrição

Parâmetro	Pré-requisitos	Descrição	Seleção / Entrada do usuário / Interface do usuário	Ajuste de fábrica
WLAN	–	Ligar e desligar WLAN.	<ul style="list-style-type: none"> ■ Desabilitar ■ Habilitar 	Habilitar
Modo WLAN	–	Selecionar modo WLAN.	<ul style="list-style-type: none"> ■ Ponto de acesso WLAN ■ Cliente WLAN 	Ponto de acesso WLAN
Nome SSID	A cliente está ativado.	Insira o nome SSID definido pelo usuário (máx. 32 caracteres).	–	–

Parâmetro	Pré-requisitos	Descrição	Seleção / Entrada do usuário / Interface do usuário	Ajuste de fábrica
Segurança da Rede	-	Selecione o tipo de segurança para a rede WLAN.	<ul style="list-style-type: none"> ▪ inseguro ▪ WPA2-PSK ▪ EAP-PEAP with MSCHAPv2 * ▪ EAP-PEAP MSCHAPv2 no server authentic. * ▪ EAP-TLS * 	WPA2-PSK
Identificação de segurança	-	Selecionar configurações de segurança e fazer download via menu Gerenciamento de Dados > Segurança > WLAN.	<ul style="list-style-type: none"> ▪ Trusted issuer certificate ▪ Certificado do medidor ▪ Device private key 	-
Login do Usuário	-	Insira nome de usuário.	-	-
Senha WLAN	-	Insira senha WLAN.	-	-
Endereço IP WLAN	-	Insira o endereço IP da interface WLAN do medidor.	4º octeto: 0 a 255 (no octeto em questão)	192.168.1.212
Endereço MAC WLAN	-	Insira o MAC address da interface WLAN do dispositivo.	Grupo de caracteres de 12 dígitos exclusivo que compreende letras e números	A cada medidor é fornecido um endereço individual.
senha WLAN	A opção WPA2-PSK é selecionada em parâmetro Security type .	Insira a chave de rede (8 a 32 caracteres).  Por motivos de segurança, a chave de rede fornecida com o equipamento deverá ser alterada durante o comissionamento.	8 a 32 caracteres formados por letras, números e caracteres especiais (sem espaços)	Número de série do medidor (ex.: L100A802000)
Atribuir nome SSID	-	Selecionar qual nome será usado para SSID: tag do dispositivo ou nome definido pelo usuário.	<ul style="list-style-type: none"> ▪ Tag do equipamento ▪ Definido pelo usuário 	Definido pelo usuário
Nome SSID	<ul style="list-style-type: none"> ▪ O opção Definido pelo usuário está selecionado em parâmetro Atribuir nome SSID. ▪ O opção Ponto de acesso WLAN está selecionado em parâmetro Modo WLAN. 	Insira o nome SSID definido pelo usuário (máx. 32 caracteres).  O nome SSID definido pelo usuário somente pode ser especificado uma única vez. Se o nome SSID for especificado mais de uma vez, os equipamentos podem causar interferência entre si.	Máx. de 32 caracteres formados por letras, números e caracteres especiais	
Estado de conexão	-	Exibe o status da conexão.	<ul style="list-style-type: none"> ▪ Conectado ▪ Não conectado 	Não conectado
Força sinal recebido	-	Mostra a intensidade de sinal recebido.	<ul style="list-style-type: none"> ▪ Baixo ▪ Médio ▪ Alto 	Alto

* Visibilidade depende das opções ou configurações do equipamento.

10.6.5 Pacote de aplicação de Heartbeat Technology



Para informações detalhadas sobre as descrições dos parâmetros dos pacotes de aplicação, consulte a documentação especial do equipamento. → 195

Navegação

Menu "Configuração" → Configuração avançada → Setup do Heartbeat

10.6.6 Gestão da configuração

Após o comissionamento, é possível salvar a configuração do equipamento atual, ou restaurar a configuração de equipamento anterior. A configuração do equipamento é gerenciada através do parâmetro **Gerenciamento de configuração**.

Navegação

Menu "Configuração" → Configuração avançada → Backup de configuração

► Backup de configuração	
Tempo de operação	→ 114
Último backup	→ 114
Gerenciamento de configuração	→ 114
Estado de backup	→ 114
Resultado da comparação	→ 114

Visão geral dos parâmetros com breve descrição

Parâmetro	Descrição	Interface do usuário / Seleção	Ajuste de fábrica
Tempo de operação	Indica por quanto tempo o aparelho esteve em operação.	Dias (d), horas (h), minutos (m) e segundos (s)	–
Último backup	Exibe quando o último backup foi salvo no HistoROM.	Dias (d), horas (h), minutos (m) e segundos (s)	–
Gerenciamento de configuração	Selecione ação para gerenciar a memória do dispositivo inserida no HistoROM.	<ul style="list-style-type: none"> ▪ Cancelar ▪ Executar backup ▪ Restaurar * ▪ Comparar * ▪ Excluir dados de backup 	Cancelar
Estado de backup	Mostra o condição atual de salvar ou restaurar dados.	<ul style="list-style-type: none"> ▪ Nenhum ▪ Armazenamento em andamento ▪ Restauração em andamento ▪ Exclusão em andamento ▪ Comparação em andamento ▪ Restauração falhou ▪ backup falhou 	Nenhum
Resultado da comparação	Comparação das informações atuais do dispositivo com as inseridas no HistoROM.	<ul style="list-style-type: none"> ▪ Configurações idênticas ▪ Configurações não idênticas ▪ Nenhum backup disponível ▪ Configurações de backup corrompidas ▪ Verificação não feita ▪ Conjunto de dados incompatíveis 	Verificação não feita

* Visibilidade depende das opções ou configurações do equipamento.

Âmbito da parâmetro "Gerenciamento de configuração"

Opções	Descrição
Cancelar	Nenhuma medida é executada e o usuário sai do parâmetro.
Executar backup	Uma cópia backup da configuração atual do equipamento é salva a partir do backup HistoROM para a memória do equipamento. A cópia backup inclui os dados do transmissor do equipamento.
Restaurar	A última cópia backup da configuração do equipamento é restaurada da memória do equipamento para o backup HistoROM do equipamento. A cópia backup inclui os dados do transmissor do equipamento.
Comparar	A configuração do equipamento salva na do módulo do display é comparada à configuração atual do equipamento do backup HistoROM .
Excluir dados de backup	A cópia de backup da configuração do equipamento é excluída a partir da memória do equipamento.

**Backup HistoROM**

Um HistoROM é uma memória de equipamento "não-volátil" em forma de um EEPROM.



Enquanto a ação está em andamento, a configuração não pode ser editada através do display local e uma mensagem do status de processamento aparece no display.

10.6.7 Usando os parâmetros para a administração do equipamento

A submenu **Administração** guia o usuário sistematicamente por todos os parâmetro que podem ser usados para fins de administração do equipamento.

Navegação

Menu "Configuração" → Configuração avançada → Administração

▶ Administração	
▶ Definir código de acesso	→ 116
▶ Restaure código de acesso	→ 116
Reset do equipamento	→ 117

Uso do parâmetro para definir o código de acesso

Conclua este assistente para especificar um código de acesso para a função de manutenção.

Navegação

Menu "Configuração" → Configuração avançada → Administração → Definir código de acesso

▶ Definir código de acesso	
Definir código de acesso	→ 116
Confirmar código de acesso	→ 116

Visão geral dos parâmetros com breve descrição

Parâmetro	Descrição	Entrada do usuário
Definir código de acesso	Especifique um código de acesso necessário para obter os direitos de acesso para a função Manutenção.	Máx. de 16 caracteres formados por letras, números e caracteres especiais
Confirmar código de acesso	Confirme o código de acesso inserido para a função Manutenção.	Máx. de 16 caracteres formados por letras, números e caracteres especiais

Uso do parâmetro para reiniciar o código de acesso

Navegação

Menu "Configuração" → Configuração avançada → Administração → Restaure código de acesso

▶ Restaure código de acesso	
Tempo de operação	→ 117
Restaure código de acesso	→ 117

Visão geral dos parâmetros com breve descrição

Parâmetro	Descrição	Interface do usuário / Entrada do usuário	Ajuste de fábrica
Tempo de operação	Indica por quanto tempo o aparelho esteve em operação.	Dias (d), horas (h), minutos (m) e segundos (s)	–
Restaura código de acesso	<p>Insira o código fornecido pelo Suporte Técnico da Endress+Hauser para redefinir o código de manutenção.</p> <p> Para reiniciar o código, entre em contato com a assistência técnica da Endress+Hauser.</p> <p>O código de reinicialização somente pode ser inserido através:</p> <ul style="list-style-type: none"> ▪ Navegador Web ▪ DeviceCare, FieldCare (através da interface de serviço CDI-RJ45) ▪ Fieldbus 	Caracteres formados por letras, números e caracteres especiais	0x00

Uso do parâmetro para reiniciar o equipamento

Navegação

Menu "Configuração" → Configuração avançada → Administração

Visão geral dos parâmetros com breve descrição

Parâmetro	Descrição	Seleção	Ajuste de fábrica
Reset do equipamento	Restabelece a configuração do dispositivo - totalmente ou em parte - para uma condição definida.	<ul style="list-style-type: none"> ▪ Cancelar ▪ Para configurações de entrega ▪ Reiniciar aparelho ▪ Restabeleça o backup do S-DAT* 	Cancelar

* Visibilidade depende das opções ou configurações do equipamento.

10.7 Simulação



Através do submenu **Simulação**, é possível simular diversas variáveis de processo no processo e no modo de alarme do equipamento e verificar cadeias de sinais a jusante (válvulas de comutação ou circuitos de controle fechado). A simulação pode ser realizada sem uma medição real (sem vazão do meio através do equipamento).

Navegação

Menu "Diagnóstico" → Simulação

► Simulação	
Atribuir variavel de processo p/ simul.	→ 119
Valor variável do processo	→ 119
Simulação de corrente Entrada 1 para n	→ 119
Valor Entrada Corrente 1 para n	→ 119
Simulação da entrada de status 1 para n	→ 119
Nível do sinal de entrada 1 para n	→ 119
Simulação saída de corrente 1 para n	→ 119
Saída de corrente em valor	→ 119
Saída de frequência 1 para n simulação	→ 119
Valor da saída de frequência 1 para n	→ 119
Simulação de saída de pulso 1 para n	→ 119
Valor do pulso 1 para n	→ 119
Simulação saída chave 1 para n	→ 119
Mudança de estado 1 para n	→ 119
Simulação da saída rele 1 para n	→ 119
Mudança de estado 1 para n	→ 120
Simulação de alarme	→ 120
Categoria Evento diagnóstico	→ 120
Evento do diagnóstico de simulação	→ 120

Visão geral dos parâmetros com breve descrição



Parâmetro	Pré-requisitos	Descrição	Seleção / Entrada do usuário	Ajuste de fábrica
Atribuir variável de processo p/ simul.	O opção Taxa de carregamento só fica disponível se a vazão volumétrica do meio for lida através de Entrada de corrente 1 para n ou do fieldbus.	Selecione a variável de processo para o processo de simulação ativado.	<ul style="list-style-type: none"> ▪ Desl. ▪ Taxa de carregamento * ▪ Total de sólidos ▪ Temperatura ▪ Temperatura da eletrônica ▪ Condutividade ▪ Condutividade corrigida 	Desl.
Valor variável do processo	–	Entre com o valor de simulação para a variável de processo selecionada.	Número do ponto flutuante assinado	0
Simulação de corrente Entrada 1 para n	–	Ligar e desligar a simulação da saída em corrente.	<ul style="list-style-type: none"> ▪ Desl. ▪ Ligado 	Desl.
Valor Entrada Corrente 1 para n	EParámetro Simulação de corrente Entrada 1 para n , opção Ligado é selecionado.	Insira o valor de corrente para a simulação.	0 para 22.5 mA	0 mA
Simulação da entrada de status 1 para n	–	Acione a simulação para a entrada digital ligado e desligado.	<ul style="list-style-type: none"> ▪ Desl. ▪ Ligado 	Desl.
Nível do sinal de entrada 1 para n	No parâmetro Simulação da entrada de status , a opção Ligado é selecionada.	Selecione o nível do sinal para simulação da entrada digital.	<ul style="list-style-type: none"> ▪ Alto ▪ Baixo 	Alto
Simulação saída de corrente 1 para n	–	Liga/desliga a simulação da saída de corrente.	<ul style="list-style-type: none"> ▪ Desl. ▪ Ligado 	Desl.
Saída de corrente em valor	Em Parâmetro Simulação saída de corrente 1 para n , está selecionado opção Ligado .	Entre com o valor de corrente para simulação.	3.59 para 22.5 mA	3.59 mA
Saída de frequência 1 para n simulação	No parâmetro Modo de operação , a opção Frequência é selecionada.	Liga e desliga a simulação da saída de frequência.	<ul style="list-style-type: none"> ▪ Desl. ▪ Ligado 	Desl.
Valor da saída de frequência 1 para n	Em Parâmetro Simulação de frequência 1 para n , opção Ligado está selecionado.	Entre com o valor de frequência para simulação.	0.0 para 12 500.0 Hz	0.0 Hz
Simulação de saída de pulso 1 para n	No parâmetro Modo de operação , a opção Impulso é selecionada.	Liga e desliga a simulação da saída de pulso.  Para opção Valor Fixo : parâmetro Largura de pulso (→  93) define a largura de pulso da saída em pulso.	<ul style="list-style-type: none"> ▪ Desl. ▪ Valor Fixo ▪ Valor contagem regressiva 	Desl.
Valor do pulso 1 para n	Em Parâmetro Simulação de saída de pulso 1 para n , opção Valor contagem regressiva está selecionado.	Entre com número de pulsos para simulação.	0 para 65 535	0
Simulação saída chave 1 para n	No parâmetro Modo de operação , a opção Chave é selecionada.	Liga/Desliga a simulação da saída de status.	<ul style="list-style-type: none"> ▪ Desl. ▪ Ligado 	Desl.
Mudança de estado 1 para n	–	Selecione o status da saída de status para simulação.	<ul style="list-style-type: none"> ▪ Abrir ▪ Fechado 	Abrir
Simulação da saída rele 1 para n	–	Altere a simulação da saída de rele ligado/desligado.	<ul style="list-style-type: none"> ▪ Desl. ▪ Ligado 	Desl.

Parâmetro	Pré-requisitos	Descrição	Seleção / Entrada do usuário	Ajuste de fábrica
Mudança de estado 1 para n	A opção Ligado é selecionada no parâmetro parâmetro Simulação saída chave 1 para n .	Selecione o estado da saída a relé para simulação.	<ul style="list-style-type: none"> ▪ Abrir ▪ Fechado 	Abrir
Simulação de alarme	–	Liga/Desliga o alarme do equipamento.	<ul style="list-style-type: none"> ▪ Desl. ▪ Ligado 	Desl.
Categoria Evento diagnóstico	–	Selecione uma categoria de evento de diagnóstico.	<ul style="list-style-type: none"> ▪ Sensor ▪ Componentes eletrônicos ▪ Configuração ▪ Processo 	Processo
Evento do diagnóstico de simulação	–	Selecione um evento de diagnóstico para simular esse evento.	<ul style="list-style-type: none"> ▪ Desl. ▪ Lista de opções de evento de diagnóstico (depende da categoria selecionada) 	Desl.

* Visibilidade depende das opções ou configurações do equipamento.

10.8 Proteção das configurações contra acesso não autorizado

As opções contra gravação a seguir existem para proteção da configuração do medidor contra modificação acidental:







- Proteger o acesso aos parâmetros através do código de acesso →  121
- Proteger o acesso à operação local através do bloqueio de teclas →  61
- Proteger o acesso ao equipamento de medição através de um interruptor de proteção contra gravação →  122

10.8.1 Proteção contra gravação através do código de acesso

Os efeitos do código de acesso específico para o usuário são os seguintes:

- Através da operação local, os parâmetros para a configuração do medidor são protegidos contra gravação e seus valores não podem mais ser mudados.
- O acesso ao medidor através de navegador de rede é protegido, assim como os parâmetros para a configuração do medidor.
- O acesso ao equipamento é protegido por meio do FieldCare ou DeviceCare (através da interface de operação CDI-RJ45), bem como os parâmetros para a configuração do medidor.

Definição do código de acesso através do display local

1. Navegue até Parâmetro **Definir código de acesso** (→  116).
 2. Sequência de no máximo 16 caracteres formada por letras, números e caracteres especiais como o código de acesso.
 3. Insira novamente o código de acesso em Parâmetro **Confirmar código de acesso** (→  116) para confirmar.
 - ↳ O símbolo  aparece em frente a todos os parâmetros protegidos contra gravação.
- 
 - Desabilitação da proteção contra gravação através do código de acesso →  61.
 - Se o código de acesso é perdido: Reconfiguração do código de acesso →  122.
 - A função de usuário na qual o usuário está conectado no momento é exibida em Parâmetro **Direito de acesso**.
 - Caminho de navegação: Operação → Direito de acesso
 - As funções de usuário e seus direitos de acesso →  60
 - O equipamento automaticamente bloqueia os parâmetros protegidos contra gravação novamente se uma tecla não for pressionada por 10 minutos na visualização de navegação e de edição.
 - O equipamento bloqueia os parâmetros protegidos contra gravação automaticamente após 60 s se o usuário voltar para o modo de display de operação a partir da visualização de navegação e de edição.





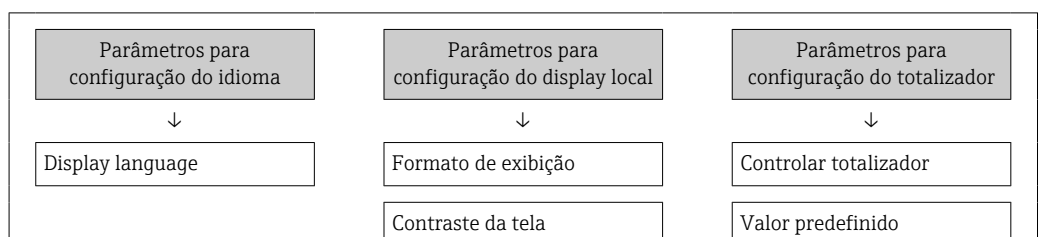

Parâmetros que podem sempre ser modificados através do display local

Determinados parâmetros que não afetam a medição são excluídos da proteção contra gravação de parâmetro através do display local. Apesar do código de acesso específico para o usuário, estes parâmetros podem sempre ser modificados, mesmo que outros parâmetros estejam bloqueados.



Intervalo exibição	Resetar todos os totalizadores
--------------------	--------------------------------

Definição do código de acesso através do navegador de rede





1. Navegue até parâmetro **Definir código de acesso** (→  116).
 2. Defina um código numérico com no máximo 16 dígitos como código de acesso.
 3. Insira novamente o código de acesso em Parâmetro **Confirmar código de acesso** (→  116) para confirmar.
 - ↳ O navegador de internet alterna para a página de login.
-  **Desabilitação da proteção contra gravação através do código de acesso** →  61.
- Se o código de acesso é perdido: Reconfiguração do código de acesso →  122.
 - Parâmetro **Direito de acesso** . exibe em qual função o usuário está conectado no momento.
 - Caminho de navegação: Operação → Direito de acesso
 - As funções de usuário e seus direitos de acesso →  60

Se nenhuma ação for realizada por 10 minutos, o navegador da web retorna automaticamente à página de login.

Reinicialização do código de acesso

Se colocar incorretamente o código de acesso específico para o usuário, é possível reiniciá-lo com o código do ajuste de fábrica. Para isto, é necessário inserir um código de reinicialização. Depois disso, o código de acesso específico para o usuário pode ser definido novamente.

Através do navegador de internet, FieldCare, DeviceCare (através da interface de operação CDI-RJ45), fieldbus

-  Somente é possível obter um código de reinicialização junto à Assistência Técnica da Endress+Hauser local. O código deve ser calculado explicitamente para cada equipamento.
1. Anote o número de série do equipamento.
 2. Leitura do parâmetro **Tempo de operação**.
 3. Entre em contato a Assistência Técnica da Endress+Hauser e informe o número de série e o tempo de operação.
 - ↳ Obtenha o código de reset calculado.
 4. Insira o código de reset em parâmetro **Restaure código de acesso** (→  117).
 - ↳ O código de acesso foi reinicializado com o ajuste de fábrica **0000**. Ele pode ser redefinido →  121.
-  Por questões de segurança de TI, o código de reinicialização calculado somente é válido por 96 horas a partir do tempo de operação especificado e para o número de série especificado. Se não for possível devolver o equipamento em até 96 horas, você deverá aumentar o tempo de operação lido por alguns dias ou desligar o equipamento.

10.8.2 Proteção contra gravação por meio da chave de proteção contra gravação

Diferente da proteção contra gravação do parâmetro através de um código de acesso específico para o usuário, esse permite que o usuário bloqueie o direito de acesso para todo o menu de operação - exceto por **parâmetro "Contraste da tela"**.

Os valores de parâmetro agora tornam-se somente leitura e não podem mais ser editados (exceção **parâmetro "Contraste da tela"**):

- Através do display local
- Através do protocolo MODBUS RS485

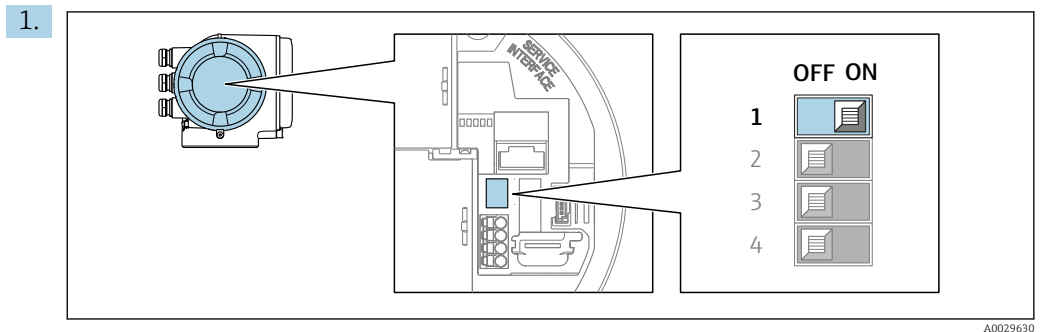

O ajuste da chave de proteção contra gravação (WP) no módulo de eletrônica principal para a posição **ON** habilita a proteção contra gravação de hardware.

- ↳ No parâmetro **Status de bloqueio**, é exibido opção **Hardware bloqueado** → 124 . Além disso, no display local é exibido o símbolo  na frente dos parâmetros no cabeçalho do display operacional e na visualização da navegação.

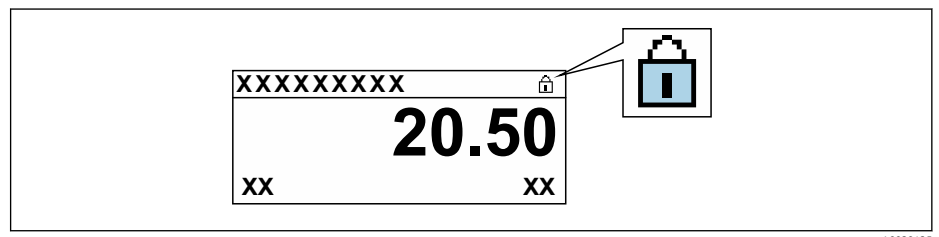

2. O ajuste da chave de Proteção (WP) contra gravação no módulo de eletrônica principal para a posição **OFF** (ajuste de fábrica) desabilita a proteção contra gravação de hardware.

- ↳ Nenhuma opção é exibida em parâmetro **Status de bloqueio** → 124. No display local, o símbolo  desaparece da frente dos parâmetros no cabeçalho do display operacional e na visualização da navegação.



11 Operação

11.1 Ler o status de bloqueio do equipamento

Proteção contra gravação no equipamento ativa: parâmetro **Status de bloqueio**

Operação → Status de bloqueio

Escopo de funções do parâmetro "Status de bloqueio"

Opções	Descrição
Nenhum	A autorização de acesso exibida em Parâmetro Direito de acesso é aplicável →  60. Aparece apenas no display local.
Hardware bloqueado	A minisseletores para o bloqueio do hardware é ativada na do módulo de eletrônica principal. Isso bloqueia o acesso à gravação dos parâmetros (por exemplo, através do display local ou ferramenta de operações) →  122.
Temporariamente bloqueado	O acesso à gravação dos parâmetros está temporariamente bloqueado por conta de processos internos em andamento no equipamento (por exemplo, upload/download de dados, reset etc.). Uma vez que o processamento interno esteja completo, os parâmetros podem ser alterados novamente.

11.2 Ajuste do idioma de operação





Informações detalhadas:

- Para configurar o idioma de operação
- Para mais informações sobre os idiomas de operação compatíveis no medidor →  185



11.3 Configuração do display

Informações detalhadas:

- Sobre as configurações básicas para o display local →  100
- Sobre as configurações avançadas para o display local →  107

11.4 Adaptação do medidor às condições de processo

As seguintes opções estão disponíveis para isso:

- Configurações básicas usando menu **Configuração** (→  82)
- Configurações avançadas usando submenu **Configuração avançada** (→  104)

11.5 Leitura dos valores medidos

Com o submenu **Valor medido**, é possível ler todos os valores medidos.

Navegação

Menu "Diagnóstico" → Valor medido

▶ Valor medido	
▶ Variáveis de processo	→ 125
▶ Valores de entrada	→ 126
▶ Valores de saída	→ 127
▶ Totalizador	→ 129

11.5.1 Submenu "Variáveis de processo"

As contém todos os parâmetros necessários para exibir os valores medidos atuais para cada variável de processo.

Navegação

Menu "Diagnóstico" → Valor medido → Variáveis de processo

▶ Variáveis de processo	
Total de sólidos	
Total de sólidos	→ 125
Temperatura	→ 125
Temperatura da eletrônica	→ 126
Condutividade	→ 126
Condutividade corrigida	→ 126
Taxa de carregamento	→ 126

Visão geral dos parâmetros com breve descrição

Parâmetro	Pré-requisitos	Descrição	Interface do usuário
Total de sólidos	–	Shows total solids (fraction of total weight or concentration per volume unit).	Número do ponto flutuante assinado
Temperatura	–	Mostra os atuais valores de medição de temperatura.	Número do ponto flutuante assinado

Parâmetro	Pré-requisitos	Descrição	Interface do usuário
Temperatura da eletrônica	-	Shows the electronics temperature currently measured.	Número do ponto flutuante assinado
Condutividade	-	Mostra a condutividade medida atualmente.	Número de ponto flutuante
Condutividade corrigida	-	Shows the conductivity measured compensated for temperature.	Número de ponto flutuante
Taxa de carregamento	A vazão volumétrica do meio é lida através de Entrada de corrente 1 para n ou do fieldbus.	Shows the total solids flow rate.	Número do ponto flutuante assinado

11.5.2 Submenu "Valores de entrada"

O submenu **Valores de entrada** irá guiá-lo sistematicamente até os valores de entrada individuais.

Navegação

Menu "Diagnóstico" → Valor medido → Valores de entrada

▶ Valores de entrada	
▶ Entrada de corrente 1 para n	→ 126
▶ Entrada de Status 1 para n	→ 126

Valores de entrada da entrada em corrente

A submenu **Entrada de corrente 1 para n** contém todos os parâmetros necessários para exibir os valores medidos da corrente para cada entrada em corrente.

Navegação

Menu "Diagnóstico" → Valor medido → Valores de entrada → Entrada de corrente 1 para n

▶ Entrada de corrente 1 para n	
Valor medido 1 para n	→ 126
Valor de corrente 1 para n	→ 126

Visão geral dos parâmetros com breve descrição

Parâmetro	Descrição	Interface do usuário
Valor medido 1 para n	Exibir o valor atual de entrada atual.	Número do ponto flutuante assinado
Valor de corrente 1 para n	Exibir o valor atual de entrada em corrente.	0 para 22.5 mA

Valores de entrada da entrada de status

A submenu **Entrada de Status 1 para n** contém todos os parâmetros necessários para exibir os valores medidos da corrente para cada entrada de status.

Navegação

Menu "Diagnóstico" → Valor medido → Valores de entrada → Entrada de Status 1 para n

▶ Entrada de Status 1 para n

Valor da entrada de status

→ 📄 127

Visão geral dos parâmetros com breve descrição

Parâmetro	Descrição	Interface do usuário
Valor da entrada de status	Mostra o nível de sinal de entrada de corrente.	<ul style="list-style-type: none"> ■ Alto ■ Baixo

11.5.3 Valores de saída

O submenu **Valores de saída** contém todos os parâmetros necessários para exibir os valores medidos da corrente para cada saída.

Navegação

Menu "Diagnóstico" → Valor medido → Valores de saída

▶ Valores de saída

▶ Saída de corrente 1 para n

→ 📄 127

▶ Saída de pulso/frequência/chave 1 para n

→ 📄 128

▶ Saída Rele 1 para n

→ 📄 128

Valores produzidos para saída em corrente

O submenu **Valor de saída de corrente** contém todos os parâmetros necessários para exibir os valores medidos da corrente para cada saída em corrente.

Navegação

Menu "Diagnóstico" → Valor medido → Valores de saída → Valor de saída de corrente 1 para n

▶ Saída de corrente 1 para n

Corrente de saída

→ 📄 128

Valor de corrente

→ 📄 128

Visão geral dos parâmetros com breve descrição

Parâmetro	Descrição	Interface do usuário
Corrente de saída	Exibe o valor de corrente atualmente calculado para a saída em corrente.	3.59 para 22.5 mA
Valor de corrente	Exibe o valor de corrente atualmente medido para a saída em corrente.	0 para 30 mA

Valores de saída para pulso/frequência/saída comutada

O submenu **Saída de pulso/frequência/chave 1 para n** contém todos os parâmetros necessários para exibir os valores medidos da corrente para cada pulso/frequência/saída comutada.

Navegação

Menu "Diagnóstico" → Valor medido → Valores de saída → Saída de pulso/frequência/chave 1 para n

► Saída de pulso/frequência/chave 1 para n	
Frequência de saída	→ 128
Saída de pulso	→ 128
Mudança de estado	→ 128

Visão geral dos parâmetros com breve descrição

Parâmetro	Pré-requisitos	Descrição	Interface do usuário
Frequência de saída	No parâmetro Modo de operação , a opção Frequência é selecionada.	Exibe o valor de corrente medido para a saída em frequência.	0.0 para 12 500.0 Hz
Saída de pulso	A opção Impulso é selecionada no parâmetro Modo de operação .	Exibe a frequência de pulso produzida no momento.	Número do ponto flutuante positivo
Mudança de estado	A opção Chave é selecionada em parâmetro Modo de operação .	Exibe o status da saída comutada atual.	<ul style="list-style-type: none"> ■ Abriu ■ Fechado

Valores produzidos para a saída a relé

O submenu **Saída Relé 1 para n** contém todos os parâmetros necessários para exibir os valores medidos da corrente para cada saída a relé.

Navegação

Menu "Diagnóstico" → Valor medido → Valores de saída → Saída Relé 1 para n

► Saída Relé 1 para n	
Mudança de estado	→ 129

Ciclos de comutação	→ 129
Número máximo de ciclos de comutação	→ 129

Visão geral dos parâmetros com breve descrição

Parâmetro	Descrição	Interface do usuário
Mudança de estado	Indica o estado atual do interruptor da saída.	<ul style="list-style-type: none"> ■ Abrir ■ Fechado
Ciclos de comutação	Mostra o número de todos os ciclos de comutação realizados.	Inteiro positivo
Número máximo de ciclos de comutação	Mostra o número máximo de ciclos de comutação garantidos.	Inteiro positivo

11.5.4 Submenu "Totalizador"

O submenu **Totalizador** contém todos os parâmetros necessários para exibir os valores medidos da corrente para cada totalizador.

Navegação

Menu "Diagnóstico" → Valor medido → Totalizador

► Totalizador	
Valor do totalizador 1	→ 129
Totalizador 1 sobrevariação	→ 129

Visão geral dos parâmetros com breve descrição

Parâmetro	Descrição	Interface do usuário
Valor do totalizador 1	Exibe o valor atual do contador do totalizador.	Número do ponto flutuante assinado
Totalizador 1 sobrevariação	Exibe o transbordamento do totalizador atual.	Inteiro com sinal

11.6 Realizar um reset do totalizador

Os totalizadores são reiniciados no submenu **Operação**:

- Controlar totalizador
- Resetar todos os totalizadores

Navegação

Menu "Operação" → Manuseio do totalizador

▶ Manuseio do totalizador	
Controlar totalizador 1 para n	→ 130
Valor predefinido 1 para n	→ 130
Valor do totalizador 1 para n	→ 130
Resetar todos os totalizadores	→ 130

Visão geral dos parâmetros com breve descrição

Parâmetro	Pré-requisitos	Descrição	Seleção / Entrada do usuário / Interface do usuário	Ajuste de fábrica
Controle do totalizador 1	Uma variável de processo está selecionada em parâmetro Atribuir variável do processo (→ 106) do submenu Totalizador 1 para n .	Operar o totalizador.	<ul style="list-style-type: none"> ▪ Totalizar ▪ Reset + Reter ▪ Predefinir + reter ▪ Reset + totalizar ▪ Predefinir + totalizar ▪ hold 	Totalizar
Valor predefinido 1	Uma variável de processo está selecionada em parâmetro Atribuir variável do processo (→ 106) do submenu Totalizador 1 para n .	Especificar valor inicial para totalizador. <i>Dependência</i>  A unidade da variável de processo selecionada é definida em parâmetro Unidade totalizador (→ 106) para o totalizador.	Número do ponto flutuante assinado	0 kg
Valor do totalizador	-	Exibe o valor atual do contador do totalizador.	Número do ponto flutuante assinado	-
Resetar todos os totalizadores	-	Reset todos os totalizadores para 0 e iniciar.	<ul style="list-style-type: none"> ▪ Cancelar ▪ Reset + totalizar 	Cancelar

11.6.1 Escopo de função do parâmetro "Controlar totalizador"

Opções	Descrição
Totalizar	O totalizador é iniciado ou continua operação.
Reset + Reter	O processo de totalização é interrompido e o totalizador é reiniciado com 0.
Predefinir + reter ¹⁾	O processo de totalização é interrompido e o totalizador é ajustado para seu valor de inicialização definido pelo parâmetro Valor predefinido .
Reset + totalizar	O totalizador é reiniciado como 0 e o processo de totalização é reiniciado.

Opções	Descrição
Predefinir + totalizar ¹⁾	O totalizador é ajustado com o valor inicial definido em parâmetro Valor predefinido e o processo de totalização é reiniciado.
hold	O totalizador foi parado.



1) Visível de acordo com as opções de pedido ou das configurações do equipamento

11.6.2 Faixa de função do parâmetro "Resetar todos os totalizadores"

Opções	Descrição
Cancelar	Nenhuma medida é executada e o usuário sai do parâmetro.
Reset + totalizar	Redefine o totalizador para 0 e reinicia o processo de totalização. Assim, a quantidade de carga agregada anteriormente é excluída.

11.7 Exibindo o histórico do valor medido

O pacote de aplicativo **HistoROM estendido** deve ser habilitado no equipamento (opção de pedido) para que submenu **Registro de dados** apareça. Ele contém todos os parâmetros do histórico de valor medido.

-  O registro de dados também está disponível em:
 - Ferramenta de Gerenciamento de ativos de fábrica FieldCare →  72.
 - Navegador Web

Faixa de função

- Podem ser armazenados um total de 1000 valores medidos
- 4 canais de registro
- Intervalo de registro ajustável para o registro de dados
- Tendência de valor medido para cada canal de registro exibida na forma de um gráfico

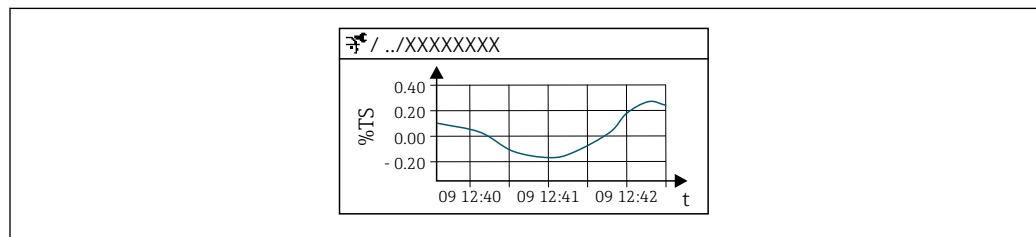









A0053802



 26 Gráfico de tendência de valor medido

- eixo x: dependendo do número de canais selecionados, exibe de 250 a 1000 valores medidos de uma variável do processo.
 - eixo y: exibe a amplitude aproximada do valor medido e adapta isso de modo constante à medição em andamento.
-  Se a duração do intervalo de registro ou a atribuição das variáveis de processo para os canais for alterada, o conteúdo dos registros de dados é excluído.



Navegação



Menu "Diagnóstico" → Registro de dados

▶ Registro de dados	
Atribuir canal 1	→  133
Atribuir canal 2	→  133
Atribuir canal 3	→  134
Atribuir canal 4	→  134
Intervalo de registr	→  134
Limpar dados do registro	→  134
Controle de medição	→  134
Logging Delay	→  134

Controle Data Logging	→  134
Estatus Data Logging	→  134
Duração completa de logging	→  134
▶ Exibir canal 1	
▶ Exibir canal 2	
▶ Exibir canal 3	
▶ Exibir canal 4	

Visão geral dos parâmetros com breve descrição

Parâmetro	Pré-requisitos	Descrição	Seleção / Entrada do usuário / Interface do usuário	Ajuste de fábrica
Atribuir canal 1	O pacote de aplicativo HistoROM estendido está disponível.	Atribua a variável de processo ao canal de registro.	<ul style="list-style-type: none"> ▪ Desl. ▪ Total de sólidos ▪ Temperatura ▪ Temperatura da eletrônica ▪ Condutividade ▪ Condutividade corrigida ▪ Taxa de carregamento * ▪ Saída de corrente 1 * ▪ Saída de corrente 2 * ▪ Saída de corrente 3 * ▪ Saída de corrente 4 * 	Desl.
Atribuir canal 2	<ul style="list-style-type: none"> ▪ O opção Taxa de carregamento só fica disponível se a vazão volumétrica do meio for lida através de Entrada de corrente 1 para n ou do fieldbus. ▪ O pacote de aplicativo HistoROM estendido está disponível. <p> As opções de software habilitadas no momento são exibidas em parâmetro Opção de SW overview ativo.</p>	Atribuir uma variável de processo para o canal de registro.	Para ver a lista de opções, consulte parâmetro Atribuir canal 1 (→  133)	Desl.

Parâmetro	Pré-requisitos	Descrição	Seleção / Entrada do usuário / Interface do usuário	Ajuste de fábrica
Atribuir canal 3	<ul style="list-style-type: none"> ▪ O opção Taxa de carregamento só fica disponível se a vazão volumétrica do meio for lida através de Entrada de corrente 1 para n ou do fieldbus. ▪ O pacote de aplicativo HistoROM estendido está disponível. <p> As opções de software habilitadas no momento são exibidas em parâmetro Opção de SW overview ativo.</p>	Atribuir uma variável de processo para o canal de registro.	Para ver a lista de opções, consulte parâmetro Atribuir canal 1 (→ ⓘ 133)	Desl.
Atribuir canal 4	<ul style="list-style-type: none"> ▪ O opção Taxa de carregamento só fica disponível se a vazão volumétrica do meio for lida através de Entrada de corrente 1 para n ou do fieldbus. ▪ O pacote de aplicativo HistoROM estendido está disponível. <p> As opções de software habilitadas no momento são exibidas em parâmetro Opção de SW overview ativo.</p>	Atribuir uma variável de processo para o canal de registro.	Para ver a lista de opções, consulte parâmetro Atribuir canal 1 (→ ⓘ 133)	Desl.
Intervalo de registr	O pacote de aplicativo HistoROM estendido está disponível.	Defina o intervalo de registro para o registro de dados. Este valor define o intervalo de tempo entre os pontos de dados individuais na memória.	0.1 para 3 600.0 s	1.0 s
Limpar dados do registro	O pacote de aplicativo HistoROM estendido está disponível.	Apagar todos os dados do registro.	<ul style="list-style-type: none"> ▪ Cancelar ▪ Limpar dados 	Cancelar
Controle de medição	–	Selecione o tipo de registro de dados.	<ul style="list-style-type: none"> ▪ Sobreescrevendo ▪ Não sobrescrevendo 	Sobreescrevendo
Logging Delay	Em parâmetro Controle de medição , está selecionado opção Não sobrescrevendo .	Insira o tempo de atraso para o registro do valor medido.	0 para 999 h	0 h
Controle Data Logging	Em parâmetro Controle de medição , está selecionado opção Não sobrescrevendo .	Iniciar e parar o registro do valor medido.	<ul style="list-style-type: none"> ▪ Nenhum ▪ Deletar + Iniciar ▪ Parar 	Nenhum
Estatus Data Logging	Em parâmetro Controle de medição , está selecionado opção Não sobrescrevendo .	Exibe o status de registro de valor medido.	<ul style="list-style-type: none"> ▪ Finalizado ▪ Delay ativo ▪ Ativo ▪ Parado 	Finalizado
Duração completa de logging	Em parâmetro Controle de medição , está selecionado opção Não sobrescrevendo .	Exibe a duração total de registro.	Número do ponto flutuante positivo	0 s

* Visibilidade depende das opções ou configurações do equipamento.

11.8 Ajuste do valor medido com o auxílio de assistentes

Na prática, a medição normalmente precisa ser ajustada com base em um valor de referência (por ex., valor de laboratório) durante o comissionamento do equipamento para garantir o desempenho ideal da medição durante a operação subsequente. Repetir esse ajuste é recomendado se houver mudanças significativas nas condições do processo ou após a substituição do módulo de componentes eletrônicos do sensor (ISEM).

O desvio do valor determinado pelo equipamento pode ser verificado e ajustado, se necessário, com o auxílio de amostras do meio coletadas manualmente, que são analisadas em laboratório. O valor do laboratório é comparado com o valor medido do equipamento para esse fim. A diferença entre os dois valores pode então ser usada para decidir se o desempenho da medição é suficiente ou se o equipamento deve ser reajustado com base no valor do laboratório.

O equipamento tem quatro assistentes para facilitar esse processo. Após iniciar cada assistente, você será guiado pelas etapas de trabalho necessárias.

Execução das configurações básicas para o ajuste:

1. Assistente **Comissionamento**

Ajuste do valor medido com base no valor de referência:

2. Assistente **1 – Pegue uma amostra**

3. Assistente **2 - Insira o valor do laboratório**

4. Assistente **3 – Realize o ajuste**



O ajuste pode ser realizado diretamente por meio da operação local do equipamento ou por meio do servidor de rede.

O processo com o uso dos assistentes é essencialmente o mesmo para ambos os métodos de operação, mas mais opções e uma exibição gráfica estão disponíveis ao operar através do servidor de rede em assistente **3 – Realize o ajuste**. Portanto, é recomendável usar o servidor de rede.

Informações online



Mais informações sobre o procedimento para realizar um ajuste usando assistentes também estão disponíveis online.

11.8.1 Execução das configurações básicas para o ajuste





O assistente **Comissionamento** é acessado através do menu principal: Configuração → Ajuste dos sólidos totais → Comissionamento

Comissionamento

O assistente **Comissionamento** é usado para:

- configurar a hora do sistema (ao usar o assistente pela primeira vez ou após desconectar o equipamento da tensão de alimentação)
- configurar a unidade para o teor de sólidos para os sólidos totais medidos e o valor de laboratório
- inserir a densidade dos sólidos

11.8.2 Ajuste do valor medido com base no valor de referência



-  **Todos os três assistentes** devem ser executados toda vez que o equipamento for ajustado.
 - Você pode acessar as opções do assistente através do menu de operação ou durante a operação local a partir do display operacional, mantendo pressionada a tecla Enter  por mais de 3 segundos →  137.

Coleta de uma amostra

O assistente **1 – Pegue uma amostra** é usado para:

- configurar a hora do sistema (se ela ainda não tiver sido definida no assistente **Comissionamento**)
- ter o total de sólidos medido pelo equipamento
- calcular o valor da amostra média do equipamento

 A amostra média calculada do equipamento é a média dos sólidos totais medidos pelo equipamento entre o início e o fim do assistente.

- Execute uma verificação para saber se a variabilidade está dentro dos limites permitidos. Você pode definir o limite superior em parâmetro **Variabilidade máxima**.
- salve o valor da amostra calculado pelo equipamento (incluindo a hora e o status do sistema).
-  **Ao mesmo tempo em que os sólidos totais no equipamento são medidos, uma amostra deve ser coletada manualmente para análise no laboratório.**
 - A instalação de pontos de amostragem é recomendada para a coleta de amostras do meio →  25.

Inserir o valor do laboratório

O assistente **2 - Insira o valor do laboratório** é usado para:

- selecionar uma unidade para inserir a amostra do meio coletada manualmente.
- selecionar a amostra medida pelo equipamento que deve ser usada para o valor de laboratório
- inserir o valor de laboratório da amostra do meio coletada manualmente
- verificar se o valor do laboratório está dentro da faixa de valores
- salvar o valor do laboratório (incluindo status e valores mín./máx., se aplicável)

Execução do ajuste

O assistente **3 – Realize o ajuste** é usado para:

- exibir a respectiva amostra de meio com os valores de laboratório correspondentes e o número de ajustes realizados.
- selecionar se um ajuste de ponto único ou um ajuste de múltiplos pontos deve ser realizado

 **No caso de um ajuste de ponto único, o valor da amostra mais recente e válida coletada é sempre selecionado automaticamente.**

- No caso de um ajuste de múltiplos pontos, os valores das últimas dez amostras válidas são sempre selecionados automaticamente.

- exibir o valor atual e o novo valor do fator e do deslocamento
- exibir o valor atual e o novo valor dos sólidos totais
- exibir o registro de data e hora do processo concluído e confirmar a conclusão.

 Cada ajuste concluído é documentado: Diagnóstico → Registro de eventos → Lista de eventos

Funcionalidade ampliada ao executar o assistente através do servidor de rede

No servidor de rede, as amostras do meio são exibidas em uma tabela (no máx. 10 das 32 amostras armazenadas). Também é possível ajustar a seleção de amostras usadas para o ajuste.

- No caso de um ajuste de ponto único, o valor da amostra mais recente e válida coletada é sempre selecionado automaticamente. Você pode determinar a amostra mais recente que deseja usar excluindo a amostra mais recente da tabela.
- No caso de um ajuste de múltiplos pontos, os valores das últimas dez amostras válidas coletadas são sempre selecionados automaticamente. Você pode determinar as amostras que deseja usar para o ajuste excluindo amostras da tabela.

11.8.3 Acesso aos assistentes

▪ assistente **Comissionamento**

O assistente é acessado através do menu principal: Configuração → Ajuste dos sólidos totais → Comissionamento

- Assistente **Take a sample**, assistente **Enter lab value** e assistente **Perform adjustment**: Você pode acessar as opções do assistente através do menu de operação ou durante a operação local a partir do display operacional, mantendo pressionada a tecla Enter  por mais de 3 segundos.

Realização do processo de ajuste através da operação local

1. Pressione a tecla Enter  por mais de 3 segundos.

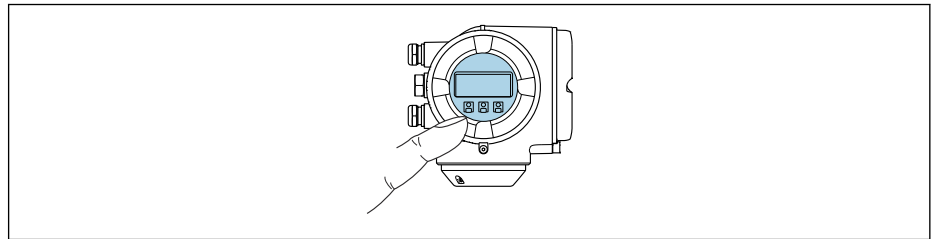



A0026785

É exibido um campo de seleção com opções de ajuste.

2. Confirme a opção de ajuste desejada no campo de seleção.
 - ↳ Os assistentes disponíveis são exibidos.
3. Selecione o assistente desejado e siga as instruções.

Realização do processo de ajuste através do servidor de rede

-  Acesse o menu de operação através do navegador de internet - servidor de rede →  62.

1. Após iniciar o servidor de rede, selecione **Main menu > Setup**.

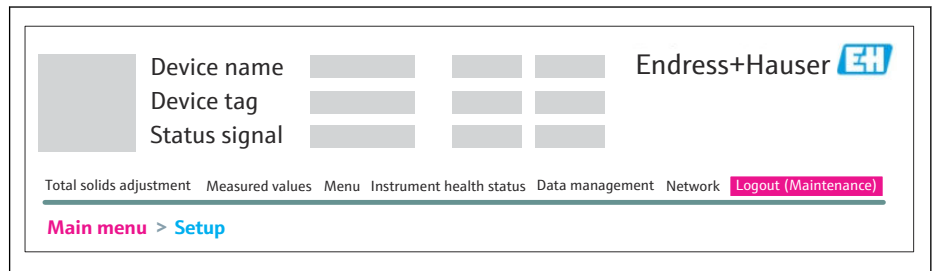

A0052630

2. Selecione **Total solids adjustment**.

↳ Os assistentes disponíveis são exibidos.

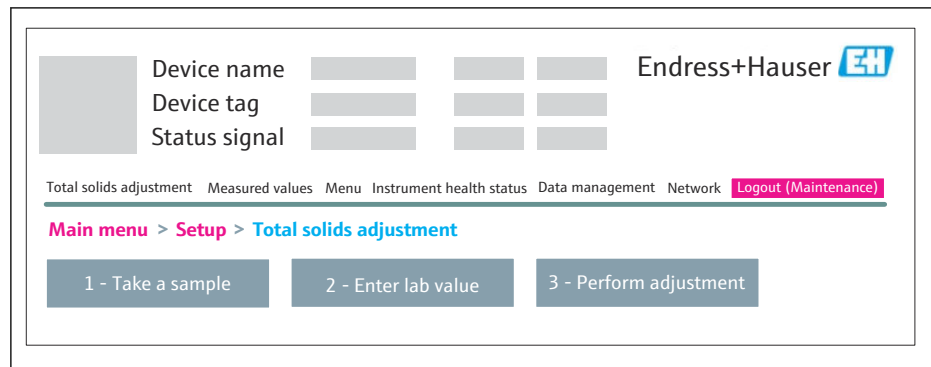

A0052631

3. Selecione o assistente desejado.

↳ As etapas individuais do assistente são exibidas.

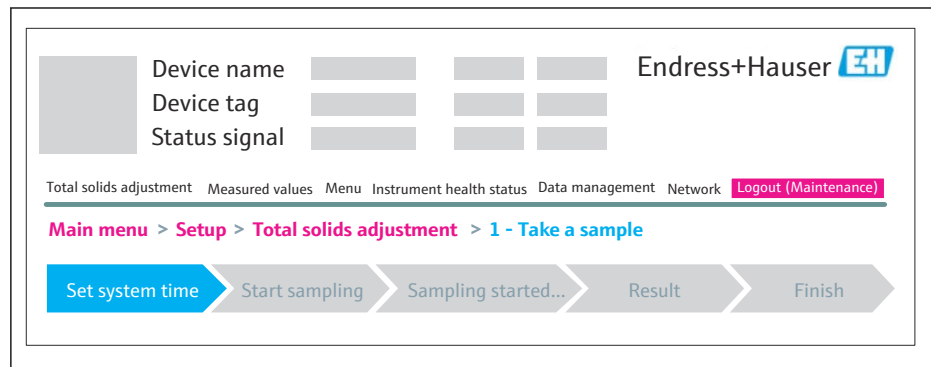

A0053912

4. Siga as instruções fornecidas pelo assistente.

↳ O assistente o orienta pelas etapas individuais.

12 Diagnóstico e localização de falhas



12.1 Localização de falhas geral

Para o display local









Falha	Possíveis causas	Medida corretiva
O display local está escuro, mas a saída do sinal está dentro da faixa válida	O cabo do módulo do display não está conectado corretamente.	Insira o conector corretamente ao módulo principal dos componentes eletrônicos e ao módulo do display.
Display local escuro e sem sinais de saída	A tensão de alimentação não corresponde à tensão especificada na etiqueta de identificação.	Aplique a tensão de alimentação correta .
	A fonte de alimentação possui polaridade incorreta.	Reverta a polaridade da tensão de alimentação
	Não há contato entre os cabos de conexão e terminais	Garanta o contato elétrico entre o cabo e o terminal.
	<ul style="list-style-type: none"> ▪ Os terminais não estão conectados corretamente ao módulo de componentes eletrônicos I/O. ▪ Os terminais não estão conectados corretamente ao módulo de componentes eletrônicos principal. 	Verifique os terminais.
	<ul style="list-style-type: none"> ▪ O módulo dos componentes eletrônicos I/O está com falha. ▪ O módulo principal dos componentes eletrônicos está com falha. 	Solicite a peça de reposição → 164.
O display local não pode ser lido, mas a saída do sinal está dentro da faixa válida	O display está ajustado para muito brilhante ou muito escuro.	<ul style="list-style-type: none"> ▪ Ajuste o display para mais brilhante, pressionando simultaneamente $\square + \square$. ▪ Ajuste o display para mais escuro, pressionando simultaneamente $\square + \square$.
O display local está escuro, mas a saída do sinal está dentro da faixa válida	O módulo do display está com falha.	Solicite a peça de reposição → 164.
A luz de fundo do display local é vermelha	Um evento diagnóstico com comportamento diagnóstico de "Alarme" ocorreu.	Aplique as medidas corretivas → 151
O texto no display local aparece em um idioma que não pode ser entendido.	O idioma de operação selecionado não pode ser compreendido.	<ol style="list-style-type: none"> 1. Pressione $\square + \square$ para 2 s ("posição inicial"). 2. Pressione \square. 3. Configure o idioma desejado em parâmetro Display language (→ 109).
Mensagem no display local: "Erro de Comunicação" "Verifique os Componentes Eletrônicos"	A comunicação entre o módulo do display e os componentes eletrônicos foi interrompida.	<ul style="list-style-type: none"> ▪ Verifique o cabo e o conector entre o módulo principal de componentes eletrônicos e o módulo do display. ▪ Solicite a peça de reposição → 164.

Para os sinais de saída

Falha	Possíveis causas	Medida corretiva
Saída do sinal fora da faixa válida	O módulo principal dos componentes eletrônicos está com falha.	Solicite a peça de reposição → 164.
Saída do sinal fora da faixa válida de corrente (< 3.6 mA ou > 22 mA)	O módulo principal dos componentes eletrônicos está com falha. O módulo dos componentes eletrônicos I/O está com falha.	Solicite a peça de reposição → 164.
O equipamento exibe o valor correto no display local, mas a saída do sinal é incorreta, apesar de estar na faixa válida.	Erro de configuração de parâmetros	Verifique e corrija a configuração do parâmetro.

Falha	Possíveis causas	Medida corretiva
O equipamento mede incorretamente.	Erro de configuração ou o equipamento está sendo operado fora de sua aplicação.	1. Verifique e corrija a configuração do parâmetro. 2. Observe os valores limite especificados em "Dados Técnicos".
Diferença inesperada e significativa com relação ao valor de laboratório	Formação de incrustação nas antenas  Incrustações geralmente produzem uma diferença positiva em relação ao valor do laboratório.	1. Remova a incrustação. 2. Execute um novo ajuste →  135.  Ao remover a incrustação, certifique-se de que o tubo de medição, as antenas e o sensor de temperatura não estejam danificados mecanicamente nem corroídos quimicamente.

Para acesso

Falha	Possíveis causas	Medida corretiva
O acesso para gravação aos parâmetros não é possível.	Proteção contra gravação de hardware habilitada.	Ajuste a seletora de proteção contra gravação no módulo dos componentes eletrônicos principais para a posição OFF →  122.
	A função do usuário atual tem autorização de acesso limitada.	1. Verifique a função do usuário →  60. 2. Insira corretamente o código de acesso específico do cliente →  61.
A conexão via Modbus RS485 não é possível.	O cabo do barramento Modbus RS485 está conectado incorretamente.	Verifique a ligação elétrica .
	O cabo do Modbus RS485 está terminado incorretamente.	Verifique o resistor de terminação →  44.
	As configurações para a interface de comunicação estão incorretas.	Verifique a configuração do Modbus RS485 →  85.
	O servidor de rede está desabilitado.	Usando a ferramenta de operação "FieldCare" ou "DeviceCare", verifique se o servidor de rede do medidor está habilitado e, se necessário, habilite-o →  68.
	A interface Ethernet do PC está configurada incorretamente.	<ul style="list-style-type: none"> ▶ Verifique as propriedades do protocolo de Internet (TCP/IP) →  64. ▶ Verifique as configurações de rede com o gerente de TI.
	O endereço IP do PC está configurado incorretamente.	Verifique o endereço IP: 192.168.1.212 →  64
	Os dados de acesso ao Wi-Fi estão incorretos.	<ul style="list-style-type: none"> ▪ Verifique o status de rede Wi-Fi. ▪ Inicie a sessão do equipamento novamente, usando os dados de acesso Wi-Fi. ▪ Verifique se o Wi-Fi está habilitado no medidor e na unidade de operação →  64.
	Comunicação Wi-Fi desabilitada.	–
Não é possível se conectar ao servidor de rede, FieldCare ou DeviceCare.	A rede Wi-Fi não está disponível.	<ul style="list-style-type: none"> ▪ Verifique se a recepção Wi-Fi está presente: o LED no módulo do display fica aceso em azul. ▪ Verifique se a conexão Wi-Fi está habilitada: o LED no módulo do display pisca em azul. ▪ Ligue a função do instrumento.
Conexão de rede não está presente ou está instável	A rede Wi-Fi está fraca.	<ul style="list-style-type: none"> ▪ A unidade de operação está fora da faixa de recepção: Verifique o status da rede na unidade de operação. ▪ Para melhorar o desempenho da rede, use uma antena Wi-Fi externa.
	Comunicação paralela Wi-Fi e Ethernet	<ul style="list-style-type: none"> ▪ Verifique as configurações de rede. ▪ Habilite temporariamente somente o Wi-Fi como interface.
Navegador Web congelado e a operação não é mais possível	A transferência de dados está ativa.	Aguarde até que a transferência de dados ou a ação atual seja concluída.

Falha	Possíveis causas	Medida corretiva
	Conexão perdida	<ul style="list-style-type: none"> ▶ Verifique a conexão do cabo e a fonte de alimentação. ▶ Atualize o navegador de internet e reinicie se necessário.
A exibição do conteúdo do navegador de internet está difícil de ler ou está incompleta.	A versão do navegador de internet usada não é a ideal.	<ul style="list-style-type: none"> ▶ Use a versão correta do navegador de internet → 62. ▶ Esvazie o cache do navegador. ▶ Reinicie o navegador de internet.
	Configurações de visualização inadequadas.	Altere o tamanho da fonte/proporção do display do navegador Web.
Exibição incompleta ou inexistente do conteúdo no navegador de internet	<ul style="list-style-type: none"> ▪ O JavaScript não está habilitado. ▪ O JavaScript não pode ser habilitado. 	<ul style="list-style-type: none"> ▶ Habilite o JavaScript. ▶ Insira <code>http://XXX.XXX.X.XX/servlet/basic.html</code> como o endereço IP.
A operação com FieldCare ou DeviceCare através da interface de operação CDI-RJ45 (porta 8000) não é possível.	O firewall do PC ou da rede está bloqueando a comunicação.	Dependendo das configurações do firewall usado no PC ou na rede, o firewall deve ser adaptado ou desativado para permitir o acesso ao FieldCare/DeviceCare.
Não é possível realizar o flash do firmware com o FieldCare ou DeviceCare através da interface de operação CDI-RJ45 (porta 8000 ou portas TFTP).	O firewall do PC ou da rede está bloqueando a comunicação.	Dependendo das configurações do firewall usado no PC ou na rede, o firewall deve ser adaptado ou desativado para permitir o acesso ao FieldCare/DeviceCare.

12.2 Informações de diagnóstico através de LEDs

12.2.1 Transmissor

Diferentes LEDs no transmissor fornecem informações sobre o status do equipamento.

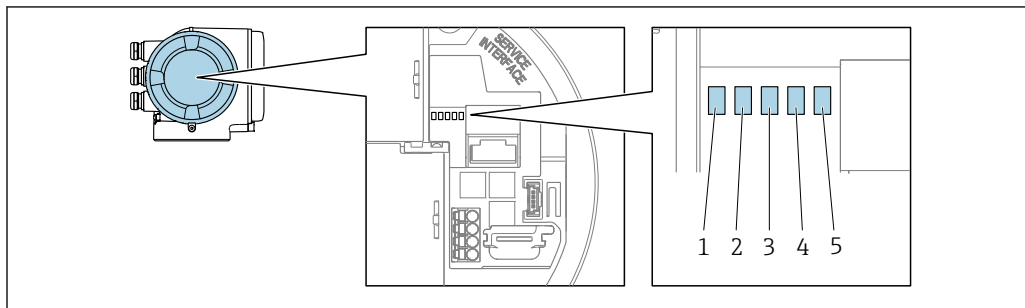

A0029629

- 1 Tensão de alimentação
- 2 Status do equipamento
- 3 Não usado
- 4 Comunicação
- 5 Interface de operação (CDI) ativa

LED	Cor/comportamento	Significado
1 Tensão de alimentação	LED desligado	A tensão de alimentação está desligada ou muito baixa.
	Verde	A tensão de alimentação está OK.
2 Status do equipamento (operação normal)	Desligado	Erro de firmware
	Verde	O status do equipamento está OK.
	Piscando em verde	O equipamento não está configurado.
	Vermelho	Um evento diagnóstico com comportamento diagnóstico de "Alarme" ocorreu.
	Piscando em vermelho	Um evento diagnóstico com comportamento diagnóstico de "Aviso" ocorreu.
	Piscando em vermelho/verde	O equipamento reinicia.
2 Status do equipamento (durante a inicialização)	Pisca vermelho lentamente	Se > 30 segundos: problema com o carregador de inicialização.
	Pisca vermelho rapidamente	Se > 30 segundos: problema de compatibilidade ao ler o firmware.
3 Não usado	-	-
4 Comunicação	LED desligado	Comunicação não está ativa.
	Branco	Comunicação ativa.
5 Interface de operação (CDI)	LED desligado	Não conectado ou não foi estabelecida conexão.
	Amarelo	Conectado e conexão estabelecida.
	Piscando em amarelo	Interface de operação ativa.

12.3 Informações de diagnóstico no display local

12.3.1 Mensagem de diagnóstico

Falhas detectadas pelo sistema de automonitoramento do medidor são exibidas como uma mensagem de diagnóstico alternadamente com o display operacional.

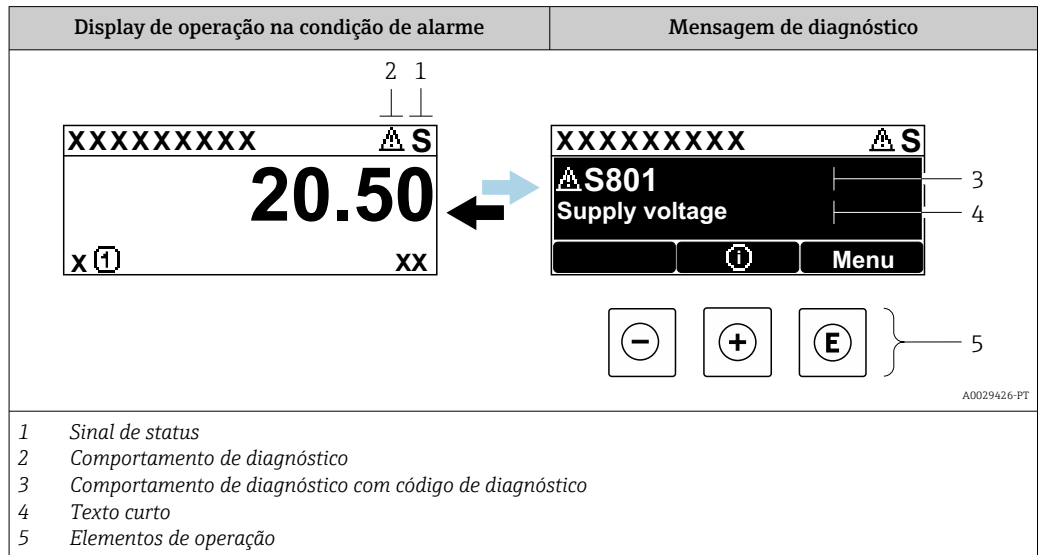

Se dois ou mais eventos de diagnóstico estiverem pendentes simultaneamente, apenas a mensagem do evento de diagnóstico com a maior prioridade é mostrada.

- i** Outros eventos de diagnósticos ocorridos podem ser exibidos em menu **Diagnóstico**:
 - Através do parâmetro → 155
 - Através de submenus → 155

Sinais de status

Os sinais de status fornecem informações sobre o estado e confiabilidade do equipamento, categorizando o motivo da informação de diagnóstico (evento de diagnóstico).

- i** Os sinais de status são classificados de acordo com VDI/VDE 2650 e NAMUR Recomendação NE 107:F = falha, C = verificação da função, S = fora de especificação, M = manutenção necessária

Símbolo	Significado
F	Falha Ocorreu um erro no equipamento. O valor medido não é mais válido.
C	Verificação de função O equipamento está em modo de serviço (por exemplo, durante uma simulação).
S	Fora da especificação O equipamento está sendo operado: Fora dos seus limites de especificação técnica (por exemplo, fora da faixa de temperatura do processo)
M	Manutenção necessária A manutenção é necessária. O valor medido continua válido.

Comportamento de diagnóstico

Símbolo	Significado
	Alarme <ul style="list-style-type: none"> A medição é interrompida. As saídas do sinal e totalizadores assumem a condição de alarme definida. É gerada uma mensagem de diagnóstico.
	Aviso <ul style="list-style-type: none"> Medição é retomada. As saídas de sinal e os totalizadores não são afetados. É gerada uma mensagem de diagnóstico.

Informações de diagnóstico

O erro pode ser identificado usando as informações de diagnósticos. O texto curto auxilia oferecendo informações sobre o erro. Além disso, o símbolo correspondente para o comportamento de diagnóstico é exibido na frente das informações de diagnóstico no display local.

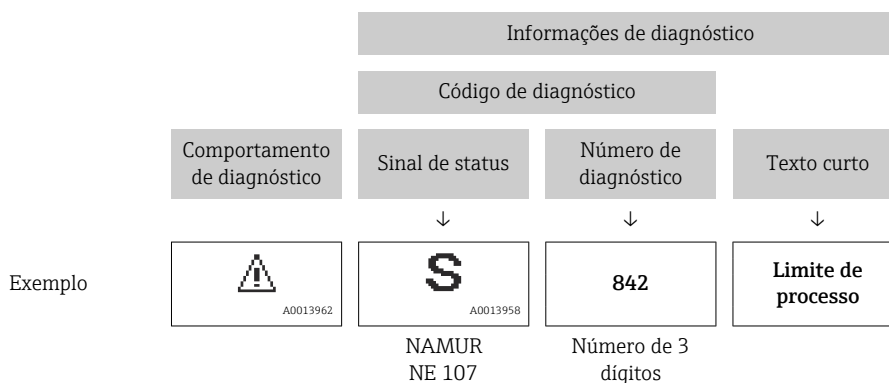

Elementos de operação

Tecla de operação	Significado
	Tecla mais <i>No menu, submenu</i> Abre a mensagem sobre medidas corretivas.
	Tecla Enter <i>No menu, submenu</i> Abre o menu de operações. <i>Se pressionado > 3 segundos</i> Exibe os assistentes disponíveis.

12.3.2 Recorrendo a medidas corretivas

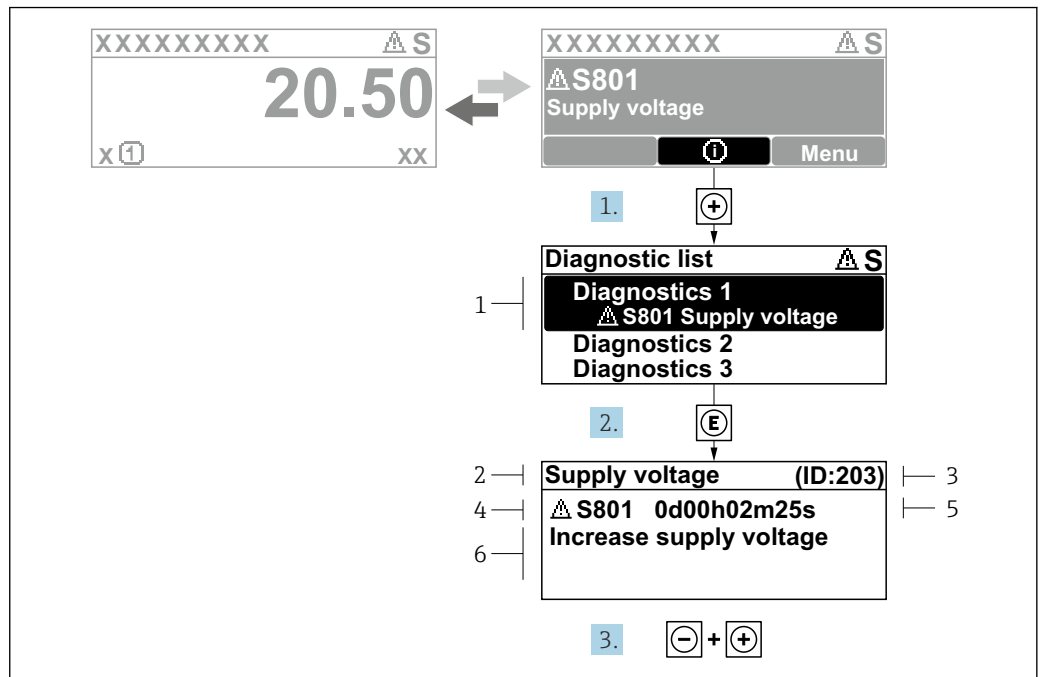

Fig. 27 Mensagem para medidas corretivas

- 1 Informações de diagnóstico
- 2 Texto curto
- 3 Identificação do Serviço
- 4 Comportamento de diagnóstico com código de diagnóstico
- 5 Tempo em operação quando ocorreu o erro
- 6 Medidas corretivas

1. O usuário está na mensagem de diagnóstico.
Pressione **+** (símbolo **Ⓢ**).
↳ A submenu **Lista de diagnóstico** se abre.
2. Selecione o evento de diagnóstico com **+** ou **Ⓢ** e pressione **E**.
↳ Abre a mensagem sobre medidas corretivas.
3. Pressione **- +** simultaneamente.
↳ A mensagem sobre medidas corretivas fecha.

O usuário está em menu **Diagnóstico** em uma entrada para um evento de diagnóstico, ex.: em submenu **Lista de diagnóstico** ou parâmetro **Diagnóstico anterior**.

1. Pressione **E**.
↳ Abre a mensagem para medidas corretivas para o evento de diagnóstico selecionado.
2. Pressione **- +** simultaneamente.
↳ A mensagem para medidas corretivas fecha.

12.4 Informações de diagnóstico no navegador de internet

12.4.1 Opções de diagnóstico

Quaisquer erros detectados pelo medidor são exibidos no navegador de rede na página inicial uma vez que o usuário esteja conectado.

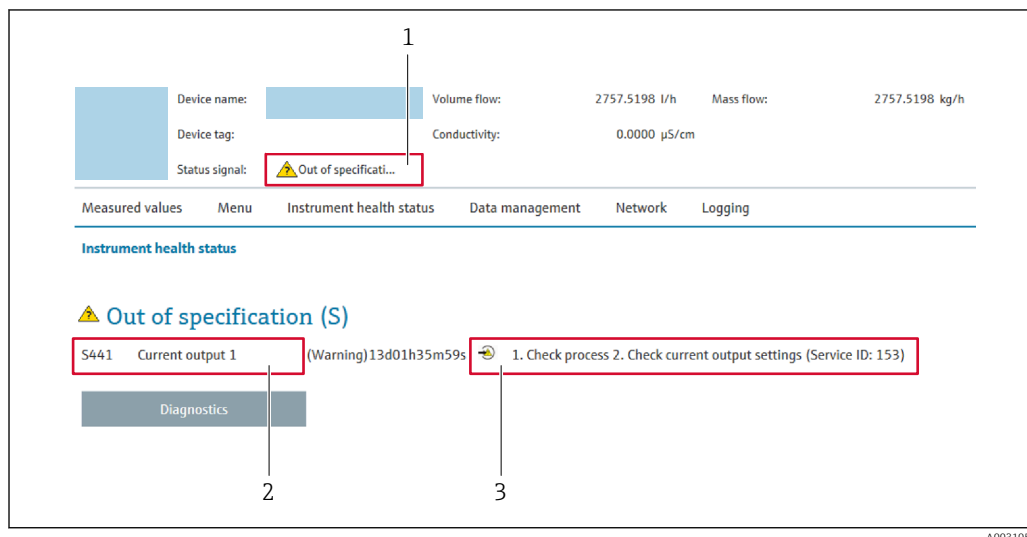

- 1 Área de status com sinal de status
- 2 Informações de diagnóstico
- 3 Medidas corretivas com ID de serviço

i Além disso, os eventos de diagnóstico que ocorreram podem ser exibidos em menu **Diagnóstico**:

- Através do parâmetro → 155
- Através do submenu → 155

Sinais de status

Os sinais de status fornecem informações sobre o estado e confiabilidade do equipamento, categorizando o motivo da informação de diagnóstico (evento de diagnóstico).

Símbolo	Significado
	Falha Ocorreu um erro no equipamento. O valor medido não é mais válido.
	Verificação de função O equipamento está em modo de serviço (por exemplo, durante uma simulação).
	Fora da especificação O equipamento está sendo operado: Fora dos seus limites de especificação técnica (por exemplo, fora da faixa de temperatura do processo)
	Manutenção necessária A manutenção é necessária. O valor medido continua válido.

i Os sinais de status são categorizados de acordo com VDI/VDE 2650 e Recomendação NAMUR NE 107.

12.4.2 Acessar informações de correção

A informação de correção fornecida é fornecida para cada evento de diagnósticos para garantir que problemas podem ser rapidamente corrigidos. Estas medidas são exibidas em

vermelho, juntamente com o evento de diagnóstico e a respectivas informações de diagnóstico.

12.5 Informações de diagnóstico no FieldCare ou DeviceCare

12.5.1 Opções de diagnóstico

Qualquer falha detectada pelo medidor é exibida na página inicial da ferramenta de operação, uma vez que a conexão seja estabelecida.

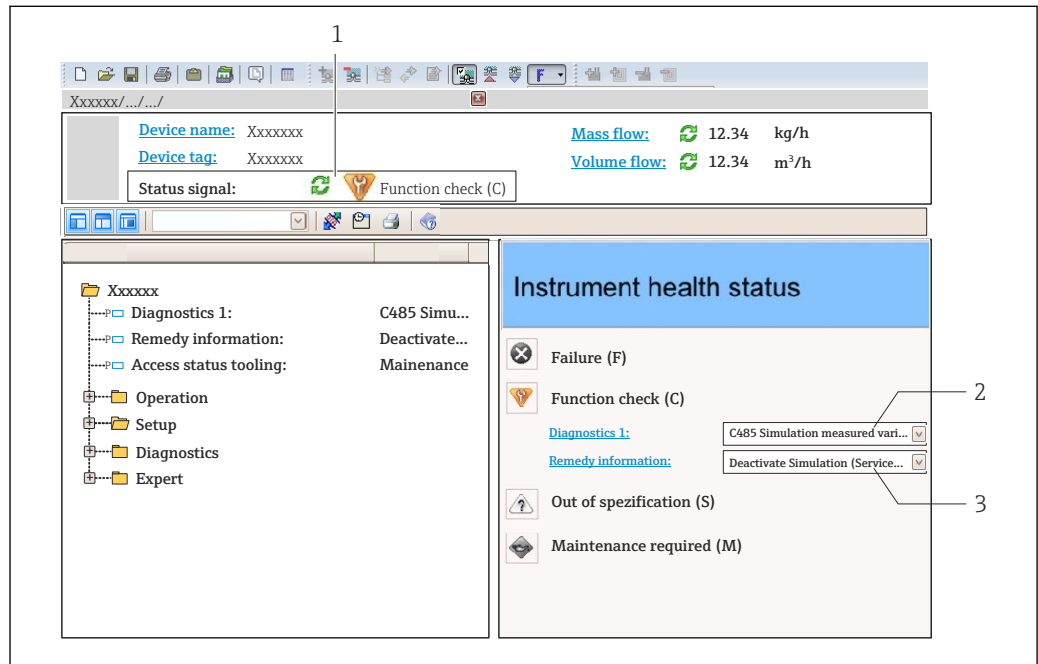

- 1 Área de status com sinal de status → 143
- 2 Informações de diagnóstico → 144
- 3 Medidas corretivas com ID de serviço

i Além disso, os eventos de diagnóstico que ocorreram podem ser exibidos em menu **Diagnóstico**:

- Através do parâmetro → 155
- Através do submenu → 155

Informações de diagnóstico

O erro pode ser identificado usando as informações de diagnósticos. O texto curto auxilia oferecendo informações sobre o erro. Além disso, o símbolo correspondente para o comportamento de diagnóstico é exibido na frente das informações de diagnóstico no display local.

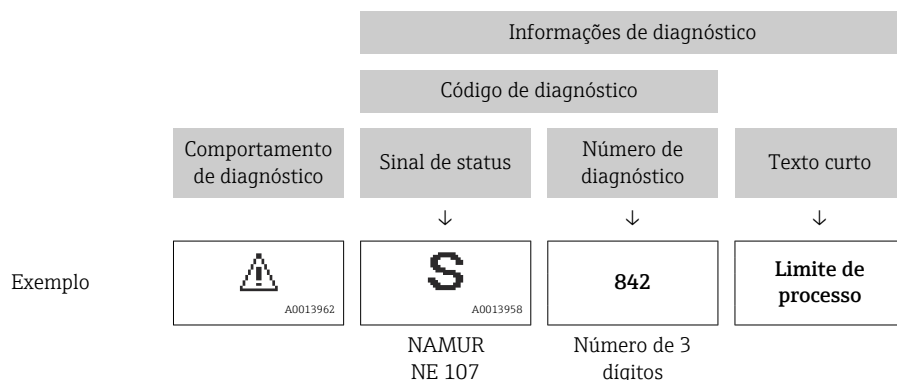

12.5.2 Acessar informações de correção

A informação de correção fornecida é fornecida para cada evento de diagnósticos para garantir que problemas podem ser rapidamente corrigidos:

- Na página inicial
A informação de correção é exibida em um campo separado abaixo da informação de diagnósticos.
- No menu **Diagnóstico**
A informação de correção pode ser acessada na área de trabalho na interface de usuário.

O usuário está em menu **Diagnóstico**.



1. Acesse o parâmetro desejado.
2. À direita na área de trabalho, posicione o mouse sobre o parâmetro.
 - ↳ Aparece uma dica com informação de correção para o evento de diagnósticos.

12.6 Informações de diagnóstico através da interface de comunicação

12.6.1 Leitura das informações de diagnóstico

As informações de diagnóstico podem ser lidas através dos endereços de registro Modbus RS485.

- Através do endereço de registro **6821** (tipo de dados = caracteres): código de diagnóstico, ex.: F270
- Através do endereço de registro **6859** (tipo de dados = inteiro): número de diagnóstico, ex.: 270

 Para uma visão geral dos eventos de diagnóstico com o número de diagnóstico e o código de diagnóstico →  151



12.6.2 Modo de resposta de erro de configuração

O modo de resposta de erro para a comunicação Modbus RS485 pode ser configurada em submenu **Comunicação** usando 2 parâmetros.

Caminho de navegação

Configuração → Comunicação

Visão geral dos parâmetros com breve descrição

Parâmetros	Significado	Opções	Configuração de fábrica
Modo de falha	<p>Selecione o comportamento da saída do valor medido quando ocorrer a mensagem de diagnóstico através da comunicação ModBus.</p> <p> Esse efeito do parâmetro depende da opção selecionada em parâmetro Atribuir nível de diagnóstico.</p>	<ul style="list-style-type: none"> ▪ Valor NaN ▪ Último valor válido <p> NaN ≡ Não é um número</p>	Valor NaN

12.7 Adaptação das informações de diagnóstico

12.7.1 Adaptação do comportamento de diagnóstico

Para cada informação de diagnóstico é atribuído de fábrica um comportamento de diagnóstico específico. O usuário pode alterar esta atribuição para informações de diagnóstico específicas em submenu **Nível de evento**.

Especialista → Sistema → Manuseio de diagnóstico → Nível de evento

É possível atribuir as seguintes opções ao número de diagnóstico como o comportamento de diagnóstico:

Opções	Descrição
Alarme	O equipamento para a medição. A saída do valor medido através Modbus RS485 e os totalizadores assume a condição de alarme definida. É gerada uma mensagem de diagnóstico. A iluminação de fundo muda para vermelho.
Advertência	O equipamento continua a medir. A saída do valor medido através do Modbus RS485 e os totalizadores não são afetados. É gerada uma mensagem de diagnóstico.
Apenas entrada no livro de registro	O equipamento continua a medir. A mensagem de diagnóstico é apenas exibida em submenu Registro de eventos (submenu Lista de eventos) e não é exibida em sequência alternada com o display operacional.
Desl.	O evento de diagnóstico é ignorado e nenhuma mensagem de diagnóstico é gerada ou inserida.

12.8 Visão geral das informações de diagnóstico

 No caso de algumas informações de diagnóstico, o comportamento de diagnóstico pode ser alterado. Adaptação das informações de diagnóstico

Número do diagnóstico	Texto resumido	Ação de reparo	Sinal de status [da fábrica]	Comportamento do diagnóstico [da fábrica]
Diagnóstico do sensor				
022	Sensor de Temperatura com Defeito	1. Alterar módulo eletrônico principal 2. Alterar sensor	F	Alarm
082	Armazenamento de dados inconsistente	Verifique as conexões do módulo	F	Alarm
083	Conteúdo da memória inconsistente	1. Reiniciar dispositivo 2. Restaurar dados D-DAT 3. Trocar S-DAT	F	Alarm
181	Antenna connection faulty	1. Check sensor cable and sensor 2. Perform Heartbeat Verification	F	Alarm
Diagnóstico dos componentes eletrônicos				
201	Eletrônica defeituosa	1. Reinicie o dispositivo 2. Substitua a eletrônica	F	Alarm
242	Firmware incompatível	1. Verifique a versão do firmware 2. Flash ou substitua o módulo eletrônico	F	Alarm
252	Módulo incompatível	1. Checar módulos eletrônicos 2. Checar se os módulos corretos estão disponíveis (ex: NEx, Ex) 3. Substituir módulos eletrônicos	F	Alarm
262	Conexão do módulo interrompida	1. Verifique ou substitua o cabo de conexão entre o módulo eletr. do sensor e a eletr. principal 2. Verifique ou substitua ISEM ou eletr. principal	F	Alarm
270	Eletrônica Principal defeituosa	1. Reinicie o dispositivo 2. Substitua o módulo eletrônico principal	F	Alarm
271	Falha de eletrônica Principal	1. Reinicie o dispositivo 2. Substitua o módulo eletrônico principal	F	Alarm
272	Falha de eletrônica Principal	Reiniciar o dispositivo	F	Alarm
273	Eletrônica Principal defeituosa	1. Preste atenção para exibir a operação de emergência 2. Substitua a eletrônica principal	F	Alarm
275	Módulo de E/S com defeito	Alterar módulo de E/S	F	Alarm
276	Modulo I/O em falha	1. Reiniciar aparelho 2. Alterar módulo de E/S	F	Alarm
283	Conteúdo da memória inconsistente	Reiniciar o dispositivo	F	Alarm
302	Verificação do equipamento ativa	Verificação do equipamento ativa, favor aguarde	C	Warning ¹⁾

Número do diagnóstico	Texto resumido	Ação de reparo	Sinal de status [da fábrica]	Comportamento do diagnóstico [da fábrica]
303	Configuração do I/O 1 para n alterada	1. Aplicar configuração de módulo I/O (parâmetro "Aplicar configuração I/O") 2. Após recarregar descrição do dispositivo e verificar conexão elétrica	M	Warning
311	Eletrônica do sensor (ISEM) danificada	Manutenção requerida! Não reinicie o dispositivo	M	Warning
330	Arquivo flash inválido	1. Atualizar firmware do medidor 2. Reiniciar o medidor	M	Warning
331	Update de firmware falhou	1. Atualizar firmware do medidor 2. Reiniciar o medidor	F	Warning
332	Falha de escrita no HistoROM	1. Substitua placa de interface do usuário 2. Ex d/XP substitua transmissor	F	Alarm
361	Modulo I/O 1 para n falha	1. Reiniciar aparelho 2. Verificar módulos eletrônicos 3. Alterar módulo E/S ou eletrônico principal	F	Alarm
372	Eletrônica do sensor (ISEM) danificada	1. Reinicie o dispositivo 2. Verifique se a falha permanece 3. Substitua o modulo eletronico do sensor (ISEM)	F	Alarm
373	Eletrônica do sensor (ISEM) danificada	Transferência de dados ou reset do dispositivo	F	Alarm
375	Falha da comunicação I/O 1 para n	1. Reinicie o dispositivo 2. Verifique se a falha permanece 3. Substitua o modulo das eletronicas inclusive os modulos eletronicos	F	Alarm
376	Eletrônica do sensor (ISEM) danificada	1. Substitua o modulo eletronico do sensor (ISEM) 2. Desative a mensagem de diagnóstico	F	Alarm
378	Alimentação da ISEM falha	1. Se disponível: Verificar a conexão do cabo entre o sensor e transmissor 2. Trocar modulo da eletrônica principal 3. Trocar modulo eletronico ISEM	F	Alarm
382	Armazenamento de dados	1. Insira o T-DAT 2. Substitua o T-DAT	F	Alarm
383	Conteúdo da memória	Reset do dispositivo	F	Alarm
387	HistoROM com defeito nos dados	Contate o departamento de serviços	F	Alarm
Diagnóstico de configuração				
410	Transferência de dados falhou	1. Tentar transferência de dados 2. Verificar conexão	F	Alarm
412	Processando download	Download ativo, favor aguarde	C	Warning
431	Ajust 1 para n requerido	Carry out trim	M	Warning
437	Configuração incompatível	1. Atualize o firmware 2. Execute a redefinição de fábrica	F	Alarm

Número do diagnóstico	Texto resumido	Ação de reparo	Sinal de status [da fábrica]	Comportamento do diagnóstico [da fábrica]
438	Conjunto de dados diferente	1. Verifique o arquivo do conjunto de dados 2. Verifique a parametrização do dispositivo 3. Baixe a parametrização do novo dispositivo	M	Warning
441	Entrada de corrente 1 para n saturada	1. Verifique as configurações de saída de corrente 2. Verifique o processo	S	Warning ¹⁾
442	Saída de frequência 1 para n saturada	1. Verifique as configurações de saída de frequência 2. Verifique o processo	S	Warning ¹⁾
443	Saída de pulso 1 para n saturada	1. Verifique as configurações de saída de pulso 2. Verifique o processo	S	Warning ¹⁾
444	Entrada de corrente 1 para n saturada	1. Verifique as configurações de entrada de corrente 2. Verifique o dispositivo conectado 3. Verifique o processo	S	Warning ¹⁾
453	Substituição de vazão ativa	Desativar override de vazão	C	Warning
484	Simulação de modo de falha ativo	Desativar simulação	C	Alarm
485	Simulação de variavel de processo ativa	Desativar simulação	C	Warning
486	Entrada de corrente 1 para n simulação ativa	Desativar simulação	C	Warning
491	Simulação ativa na saída de corrente 1 para n	Desativar simulação	C	Warning
492	Saída de frequência 1 para n simulação ativa	Desativar simulação da saída de frequência	C	Warning
493	Saída de pulso simulação ativa	Desativar simulação da saída de pulso	C	Warning
494	Saída chaveada 1 para n simulação ativa	Desativar simulação da saída de chave	C	Warning
495	Simulação de evento de diagnóstico ativo	Desativar simulação	C	Warning
496	Saída de estado 1 para n simulação ativa	Deactivate status input simulation	C	Warning
520	Config hardware I/O 1 para n invalida	1. Check I/O hardware configuration 2. Replace wrong I/O module	F	Alarm
537	Configuração	1. Checar o endereço IP na rede 2. Trocar o endereço IP	F	Warning
594	Saída de relé 1 para n simulação ativa	Desativar simulação da saída de chave	C	Warning
Diagnóstico do processo				
803	Loop de corrente 1 defeituoso	1. Verificar fiação 2. Alterar módulo de E/S	F	Alarm
832	Temperatura da eletrônica muito alta	Reduzir temperatura ambiente	S	Warning ¹⁾





Número do diagnóstico	Texto resumido	Ação de reparo	Sinal de status [da fábrica]	Comportamento do diagnóstico [da fábrica]
833	Temperatura da eletrônica muito baixa	Aumentar temperatura ambiente	S	Warning ¹⁾
834	Temperatura de processo Alta	Reduzir temperatura do processo	S	Warning ¹⁾
835	Temperatura de processo Baixa	Aumentar temperatura do processo	S	Warning ¹⁾
844	Faixa total de sólidos excedida	Check range limits	S	Warning ¹⁾
862	Tubo parcialmente cheio	1. Verify that the measuring tube is filled with the medium. 2. Verify that build-up does not interfere with antennas.	S	Warning ¹⁾
881	Relação sinal/ruído muito baixa	1. Check process conditions 2. Clean measuring tube 3. Replace sensor electronic module (ISEM)	S	Warning ¹⁾
882	Sinal de entrada com defeito	1. Verifique a parametrização do sinal de entrada 2. Verifique o dispositivo externo 3. Verifique as condições do processo	F	Alarm
907	Permissividade fora da especificação	Check composition of the medium	S	Warning ¹⁾
908	Fração do volume fora da especificação	1. Perform adjustment 2. Remove build-up on antennas / temperature sensors 3. Check for gas in medium	S	Warning ¹⁾
909	Condutividade fora da especificação	1. Check process conditions 2. Clean measuring tube 3. Replace sensor electronic module (ISEM)	S	Warning ¹⁾
944	Monitoramento Falhou	Checar as condições de processo para o Heartbeat Monitoring	S	Warning

1) O comportamento de diagnóstico pode ser alterado.

12.9 Eventos de diagnóstico pendentes

O menu **Diagnóstico** permite ao usuário visualizar o evento de diagnóstico atual e o evento de diagnóstico anterior separadamente.





 Para chamar as medidas para corrigir um evento de diagnóstico:

- Através do display local →  145
- Através do navegador →  146
- Através da ferramenta de operação "FieldCare" →  149
- Através da ferramenta de operação "DeviceCare" →  149

 Outros eventos de diagnóstico pendentes podem ser exibidos em submenu **Lista de diagnóstico** →  155.

Navegação

Menu "Diagnóstico"

Diagnóstico	
Diagnóstico atual	→  155
Diagnóstico anterior	→  155
Tempo de operação desde reinício	→  155
Tempo de operação	→  155

Visão geral dos parâmetros com breve descrição

Parâmetro	Pré-requisitos	Descrição	Interface do usuário
Diagnóstico atual	Ocorreu um evento de diagnóstico.	Mostra o evento de diagnóstico atual juntamente com a informação de diagnóstico.  Caso duas ou mais mensagens ocorram ao mesmo tempo, somente será exibida a mensagem com o nível de prioridade mais alto.	Símbolo para o comportamento de diagnóstico, código de diagnóstico e mensagem curta.
Diagnóstico anterior	Já ocorreram dois eventos de diagnóstico.	Mostra o evento de diagnóstico anterior ao evento atual juntamente com as informações de diagnóstico.	Símbolo para o comportamento de diagnóstico, código de diagnóstico e mensagem curta.
Tempo de operação desde reinício	–	Mostra o período que o medidor esteve em operação desde a última reinicialização.	Dias (d), horas (h), minutos (m) e segundos (s)
Tempo de operação	–	Indica por quanto tempo o aparelho esteve em operação.	Dias (d), horas (h), minutos (m) e segundos (s)

12.10 Lista de diagnóstico

É possível exibir até 5 eventos de diagnóstico pendentes no momento em submenu **Lista de diagnóstico** juntamente com as informações de diagnóstico associadas. Se mais de 5 eventos de diagnóstico estiverem pendentes, o display exibe os eventos de prioridade máxima.



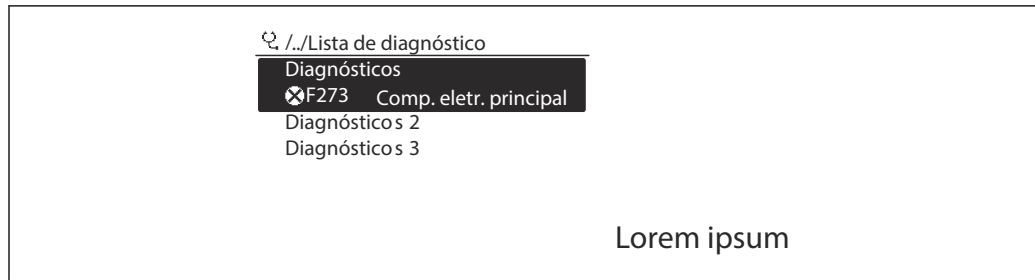

Caminho de navegação

Diagnóstico → Lista de diagnóstico



A0014006-PT

 28 *Uso do display local como exemplo*

-  Para chamar as medidas para corrigir um evento de diagnóstico:
- Através do display local →  145
 - Através do navegador →  146
 - Através da ferramenta de operação "FieldCare" →  149
 - Através da ferramenta de operação "DeviceCare" →  149

12.11 Registro de eventos

12.11.1 Leitura do registro de eventos

O submenu **Lista de eventos** fornece uma visão geral cronológica das mensagens de evento que ocorreram.

Caminho de navegação

Menu **Diagnóstico** → submenu **Registro de eventos** → Lista de eventos

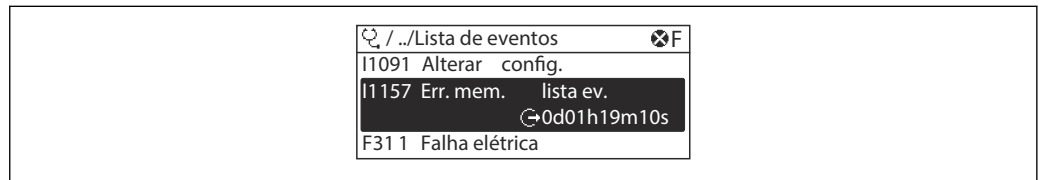

A0014008-PT

29 *Uso do display local como exemplo*

- Um máximo de 20 mensagens de evento podem ser exibidas em ordem cronológica.
- Se o pacote da aplicação **HistoROM estendido** (opção de pedido) estiver habilitado no equipamento, a lista de eventos pode conter até 100 entradas.

O histórico de evento inclui entradas para:

- Eventos de diagnóstico → 151
- Eventos de informação → 158

Além do tempo de operação quando o evento ocorreu, cada evento também recebe um símbolo que indica se o evento ocorreu ou terminou:

- Evento de diagnósticos
 - : Ocorrência do evento
 - : Fim do evento
- Evento de informação
 - : Ocorrência do evento

Para chamar as medidas para corrigir um evento de diagnóstico:

- Através do display local → 145
- Através do navegador → 146
- Através da ferramenta de operação "FieldCare" → 149
- Através da ferramenta de operação "DeviceCare" → 149

Para filtragem das mensagens de evento exibidas → 157

12.11.2 Filtragem do registro de evento

Usando parâmetro **Opções de filtro** é possível definir qual categoria de mensagem de evento é exibida no submenu **Lista de eventos**.

Caminho de navegação

Diagnóstico → Registro de eventos → Opções de filtro

Categorias de filtro

- Todos
- Falha (F)
- Verificação da função (C)
- Fora de especificação (S)
- Necessário Manutenção (M)
- Informação (I)

12.11.3 Visão geral dos eventos de informações

Diferente de um evento de diagnóstico, um evento de informação é exibido no registro de eventos somente e não na lista de diagnóstico.

Número da informação	Nome da informação
I1000	-----(Instrumento ok)
I1079	Sensor alterado
I1089	Ligado
I1090	Reset da configuração
I1091	Configuração alterada
I1092	HistoROM backup apagado
I11359	Sensor de Temperatura com Defeito
I11360	Sensor de Temperatura com Defeito
I11362	Medição de sólidos totais ajustada
I1137	Eletrônica alterada
I1151	Reset do histórico
I1155	Reset da temperatura da eletrônica
I1156	Trend do erro de memória
I1157	Lista de eventos de erros na memória
I1256	Display: direito de acesso alterado
I1264	Sequencia de segurança abortada
I1278	Módulo I/O reiniciado
I1335	Firmware Alterado
I1361	Web server: login falhou
I1397	Fieldbus: direito de acesso alterado
I1398	CDI: direito de acesso alterado
I1444	Verificação do equipamento aprovada
I1445	Verificação do equipamento falhou
I1450	Monitoramento OFF
I1451	Monitoramento ON
I1457	Falha: Verificação erro de medição
I1459	Falha: verificação modulo I/O
I1461	Falha: Verificação do sensor
I1462	Falha: verific. módulo eletr. sensor
I1512	Download iniciado
I1513	Download finalizado
I1514	Upload iniciado
I1515	Upload finalizado
I1554	Sequência de segurança iniciada
I1555	Sequência de segurança confirmada
I1556	Modo de segurança desligado
I1618	Modulo I/O 2 substituído
I1619	Modulo I/O 3 substituído
I1621	Modulo I/O 4 substituído

Número da informação	Nome da informação
I1622	Calibração alterada
I1624	Todos os totalizadores reiniciados
I1625	Proteção de escrita ativa
I1626	Proteção de escrita desativada
I1627	Login realizado com sucesso
I1628	Display: login bem sucedido
I1629	Acesso ao CDI bem sucedido
I1631	Web server acesso alterado
I1632	Display: login falhou
I1633	Acesso ao CDI falhou
I1634	Restauração aos parâmetros de fábrica
I1635	Restaurar parâmetros originais
I1639	Limite máximo de ciclos de chaveamento
I1649	Proteção de escrita ativada
I1650	Proteção de escrita desativada
I1712	Novo arquivo de flash recebido
I1725	Modulo eletr do sensor (ISEM) trocado
I1726	Backup de configuração falhou

12.12 Reinicialização do medidor

Toda a configuração do equipamento ou parte da configuração pode ser redefinida para um estado definido no Parâmetro **Reset do equipamento** (→  117).

12.12.1 Faixa de função do parâmetro "Reset do equipamento"









Opções	Descrição
Cancelar	Nenhuma medida é executada e o usuário sai do parâmetro.
Para configurações de entrega	Todo parâmetro para o qual foi solicitada uma configuração padrão específica do cliente é reiniciado com este valor. Todos os parâmetros são redefinidos com o ajuste de fábrica.
Reiniciar aparelho	A reinicialização redefine todos os parâmetros com dados armazenados na memória volátil (RAM) para o ajuste de fábrica (por exemplo, dados do valor medido). A configuração do equipamento permanece inalterada.
Restabeleça o backup do S-DAT	Restaura os dados salvos no S-DAT. Informação adicional: Esta função pode ser usada para resolver o problema de memória "083 Conteúdo da memória inconsistente" ou para restaurar os dados S-DAT quando um novo S-DAT for instalado.  Essa opção é exibida apenas em uma condição de alarme.

12.13 Informações do equipamento



O submenu **Informações do equipamento** contém todos os parâmetros que exibem informações diferentes para a identificação do equipamento.

Navegação

Menu "Diagnóstico" → Informações do equipamento



► Informações do equipamento	
Tag do equipamento	→  161
Número de série	→  161
Versão do firmware	→  161
Nome do equipamento	→  161
Fabricante	→  161
Código do equipamento	→  161
Código estendido do equipamento 1	→  161
Código estendido do equipamento 2	→  161
Código estendido do equipamento 3	→  161
Versão ENP	→  161

Visão geral dos parâmetros com breve descrição

Parâmetro	Descrição	Interface do usuário	Ajuste de fábrica
Tag do equipamento	Mostra o nome do ponto de medição.	Máx. 32 caracteres, como letras, números ou caracteres especiais (por exemplo @, %, /).	Teqwave M
Número de série	Mostra o número de série do equipamento.	Máx. grupo de caracteres de 11 dígitos que compreende letras e números.	–
Versão do firmware	Mostra a versão de firmware instalada no equipamento.	Caracteres no formato xx.yy.zz	–
Nome do equipamento	Mostra o nome do transmissor.  O nome pode ser encontrado na etiqueta de identificação do transmissor.	Sequência de caracteres contendo números, letras e caracteres especiais	–
Fabricante	Mostra o fabricante.	Sequência de caracteres contendo números, letras e caracteres especiais	Endress+Hauser
Código do equipamento	Mostra o order code do equipamento.	Cadeia de caracteres formada por letras, números e alguns sinais de pontuação (ex.: /).	–
Código estendido do equipamento 1	Mostra a primeira parte do order code estendido.	Cadeia de caracteres	–
Código estendido do equipamento 2	Mostra a segunda parte do order code estendido.  O código do produto estendido também pode ser encontrado na etiqueta de identificação do sensor e do transmissor no campo "Código de pedido estendido".	Cadeira de caracteres	–
Código estendido do equipamento 3	Mostra a terceira parte do order code estendido.  O código do produto estendido também pode ser encontrado na etiqueta de identificação do sensor e do transmissor no campo "Código de pedido estendido".	Cadeira de caracteres	–
Versão ENP	Mostra a versão da placa de identificação da eletrônica (ENP).	Cadeira de caracteres	2.02.00

12.14 Histórico do firmware

Versão data	Versão do firmware	Código de pedido para "Versão do firmware"	Firmware Alterações	Tipo de documentação	Documentação
03.2024	01.00.zz	Opção 75	Firmware original	Instruções de operação	BA02321D/06/PT/03.24

-  É possível fazer o flash do firmware para a versão atual ou versão anterior usando a interface de serviço.
-  Para a compatibilidade da versão do firmware com a versão anterior, os arquivos de descrição de equipamento instalados e as ferramentas de operação, observe as informações referentes ao equipamento no documento "Informações do fabricante".
-  As informações do fabricante estão disponíveis:
 - Na área de download no site da Endress+Hauser: www.endress.com → Downloads
 - Especifique os dados a seguir:
 - Raiz do produto: ex.: 4W3B
A raiz do produto é a primeira parte do código do produto: consulte a etiqueta de identificação no equipamento.
 - Pesquisa de texto: Informações do fabricante
 - Tipo de meio: Documentação – Documentação técnica

13 Manutenção

13.1 Serviço de manutenção

Nenhum trabalho de manutenção especial é exigido.

13.1.1 Limpeza externa

Ao limpar a parte externa do medidor, use sempre agentes de limpeza que não ataquem a superfície do invólucro ou as juntas.

13.2 Serviços da Endress+Hauser

A Endress+Hauser oferece uma ampla variedade de serviços para manutenção, como verificações da função na fábrica, serviço de manutenção ou testes de equipamento.

 Sua Central de vendas Endress+Hauser pode fornecer informações detalhadas sobre os serviços.

14 Reparo

14.1 Notas gerais

14.1.1 Conceito de reparo e conversão

O conceito de reparo e conversão da Endress+Hauser considera os seguintes aspectos:

- O medidor tem um projeto modular.
- Peças sobressalentes são agrupadas em kits lógicos com as instruções de instalação associadas.
- Reparos executados pela assistência técnica da Endress+Hauser ou por clientes devidamente treinados.
- Equipamentos certificados somente podem ser convertidos em outros equipamentos certificados pela assistência técnica da Endress+Hauser ou pela fábrica.

14.1.2 Observações sobre reparo e conversão



Para o reparo e a conversão de um medidor, observe o seguinte:

- ▶ Use somente peças de reposição originais da Endress+Hauser.
- ▶ Faça o reparo de acordo com as instruções de instalação.
- ▶ Observe as normas aplicáveis, as regulamentações federais/nacionais, documentação Ex (XA) e certificados.
- ▶ Documente todos os reparos e conversões e insira os detalhes no Netilion Analytics.

14.2 Peças de reposição

Device Viewer (www.endress.com/deviceviewer):

Todas as peças de reposição do medidor, junto com o código de pedido, são listadas aqui e podem ser solicitados. Se estiver disponível, os usuários também podem fazer o download das Instruções de Instalação associadas.

-  Número de série do medidor:
 - Está localizado na etiqueta de identificação do equipamento.
 - Pode ser lido através do parâmetro **Número de série** (→  161) em submenu **Informações do equipamento**.

14.3 Assistência técnica da Endress+Hauser

A Endress+Hauser oferece uma grande abrangência de serviços.

-  Sua Central de vendas Endress+Hauser pode fornecer informações detalhadas sobre os serviços.

14.4 Devolução

As especificações para devolução segura do equipamento podem variar, dependendo do tipo do equipamento e legislação nacional.

1. Consulte a página na internet para mais informações:
<https://www.endress.com/support/return-material>
↳ Selecione a região.
2. Se estiver devolvendo o equipamento, embale-o de maneira que ele esteja protegido com confiança contra impactos e influências externas. A embalagem original oferece a melhor proteção.

14.5 Descarte



Se solicitado pela Diretriz 2012/19/ da União Europeia sobre equipamentos elétricos e eletrônicos (WEEE), o produto é identificado com o símbolo exibido para reduzir o descarte de WEEE como lixo comum. Não descartar produtos que apresentam esse símbolo como lixo comum. Ao invés disso, devolva-os ao fabricante para descarte sob as condições aplicáveis.

14.5.1 Remoção do medidor

1. Desligue o equipamento.

⚠ ATENÇÃO

Perigo às pessoas pelas condições do processo!

- ▶ Cuidado com as condições perigosas do processo como a pressão no equipamento de medição, a alta temperatura ou meios agressivos.
2. Faça as etapas de instalação e de conexão das seções "Instalação do medidor" e "Conexão com o medidor" na ordem inversa. Observe as instruções de segurança.

14.5.2 Descarte do medidor

⚠ ATENÇÃO

Risco para humanos e para o meio ambiente devido a fluidos que são perigosos para a saúde.

- ▶ Certifique-se de que o medidor e todas as cavidades estão livres de resíduos de fluidos que são danosos à saúde ou ao meio ambiente, como substâncias que permearam por frestas ou difundiram pelo plástico.

Siga as observações seguintes durante o descarte:





- ▶ Verifique as regulamentações federais/nacionais.
- ▶ Garanta a separação adequada e o reuso dos componentes do equipamento.

15 Acessórios

Vários acessórios, que podem ser solicitados com o equipamento ou posteriormente da Endress+Hauser, estão disponíveis para o equipamento. Informações detalhadas sobre o código de pedido em questão estão disponíveis em seu centro de vendas local Endress+Hauser ou na página do produto do site da Endress+Hauser: www.endress.com.

15.1 Acessórios específicos do equipamento

15.1.1 Para o transmissor

Acessórios	Descrição
Transmissor Proline 300	<p>Transmissor para substituição. Use o código de pedido para definir as seguintes especificações:</p> <ul style="list-style-type: none"> ▪ Aprovações ▪ Saída ▪ Entrada ▪ Display/operação ▪ Invólucro ▪ Software <p> Código do pedido: 4X3BXX</p> <p> Instruções de instalação EA01xxxD</p>
Display remoto e módulo de operação DKX001	<p>Display remoto e módulo de operação DKX001</p> <p>Se for solicitado diretamente com o equipamento: Código de pedido para "Display; operação", opção O "Display remoto com iluminação, 4 linhas; cabo 10 m (30 ft); controle por toque"</p> <p>Se o equipamento for solicitado separadamente: Código do pedido para "Display; operação", opção M "Nenhum, preparado para display remoto"</p> <p>Se o display remoto e o módulo de operação forem solicitados separadamente: Através da estrutura de produto separada DKX001</p> <p>Suporte de montagem para DKX001</p> <ul style="list-style-type: none"> ▪ Se solicitado diretamente: código de pedido para "Acompanha acessórios", opção RA "Suporte de montagem, tubo de 1/2" ▪ Se solicitado subsequentemente: Número de pedido: 71340960 <p>Cabo de conexão opcionalmente disponível</p> <p>Comprimentos de cabo disponíveis para pedido:</p> <ul style="list-style-type: none"> ▪ Se o display remoto e o módulo de operação DKX001 forem solicitados junto com o equipamento: 10 m (35 ft) ▪ Se o display remoto e o módulo de operação forem solicitados separadamente: código de pedido DKX001, opção: <ul style="list-style-type: none"> ▪ A: 5 m (15 ft) ▪ B: 10 m (35 ft) ▪ D: 20 m (30 ft) ▪ E: 30 m (100 ft) <p> Para mais informações sobre o display e o módulo de operação DKX001, consulte a Documentação Especial SD01763D. →  195</p>







Antena WLAN externa	<p>Antena WLAN externa com cabo de conexão 1.5 m (59.1 in) e dois suportes em ângulo. Código de pedido para "Acompanha acessórios", opção P8 "Antena sem fio de longo alcance". Maiores informações sobre a interface WLAN → ⓘ 71</p> <p> ⓘ Número de pedido: 71351317</p> <p> ⓘ Instruções de instalação EA01238D</p>
Tampa de proteção contra tempo	<p>Usado para proteger o medidor contra os efeitos do tempo: ex.: água da chuva, aquecimento excessivo proveniente de luz solar direta.</p> <p> ⓘ Número de pedido: 71343505</p> <p> ⓘ Instruções de instalação EA01160D</p>

15.1.2 Para o sensor





Acessórios	Descrição
Kit de montagem	<p>Consiste em:</p> <ul style="list-style-type: none"> ▪ Parafusos de fixação ▪ Juntas ▪ Arruelas ▪ Porcas <p> ⓘ Número de pedido: DK4M</p>



15.2 Acessórios específicos de comunicação

Acessórios	Descrição
Fieldgate FXA42	<p>Transmissão dos valores medidos de medidores analógicos de 4 a 20 mA conectados, bem como de medidores digitais</p> <p> ⓘ</p> <ul style="list-style-type: none"> ▪ Informações técnicas TI01297S ▪ Instruções de operação BA01778S ▪ Página do produto: www.endress.com/fxa42
Field Xpert SMT50	<p>O PC tablet Field Xpert SMT70 para configuração do equipamento permite o gerenciamento de ativos da planta móvel em áreas não classificadas. Ele é adequado para a equipe de comissionamento e de manutenção gerenciar os instrumentos de campo com uma interface de comunicação digital e para registrar o progresso.</p> <p>Esse tablet é projetado como uma solução multifuncional com uma biblioteca de driver pré-instalada e é uma ferramenta touch fácil de usar que pode ser utilizada para gerenciar os instrumentos de campos por todo o ciclo de vida dos instrumentos.</p> <p> ⓘ</p> <ul style="list-style-type: none"> ▪ Informações técnicas TI01342S ▪ Instruções de operação BA01709S ▪ Página do produto: www.endress.com/smt50



Field Xpert SMT70	<p>O tablet Field Xpert SMT70 para configuração do equipamento permite o gerenciamento de ativos de fábrica de forma móvel em áreas classificadas e não classificadas. Ele é adequado para a equipe de comissionamento e de manutenção gerenciar os instrumentos de campo com uma interface de comunicação digital e para registrar o progresso.</p> <p>Esse tablet é projetado como uma solução multifuncional com uma biblioteca de driver pré-instalada e é uma ferramenta touch fácil de usar que pode ser utilizada para gerenciar os instrumentos de campos por todo o ciclo de vida dos instrumentos.</p> <ul style="list-style-type: none">  Informações técnicas TI01342S  Instruções de operação BA01709S  Página do produto: www.endress.com/smt70
Field Xpert SMT77	<p>O tablet Field Xpert SMT77 para configuração do equipamento permite o gerenciamento de ativos de fábrica de forma móvel, em áreas classificadas como Ex Zona 1.</p> <ul style="list-style-type: none">  Informações técnicas TI01418S  Instruções de operação BA01923S  Página do produto: www.endress.com/smt77

15.3 Acessórios específicos do serviço

Acessórios	Descrição
Applicator	<p>Software para seleção e dimensionamento de medidores Endress+Hauser:</p> <ul style="list-style-type: none">  Escolha dos medidores para especificações industriais  Exibição gráfica dos resultados dos cálculos  Determinação do código de pedido parcial, administração, documentação e acesso a todos os dados e parâmetros relacionados ao processo durante toda a duração do projeto. <p>OApplicator está disponível: Através da Internet: https://portal.endress.com/webapp/applicator</p>
Netilion	<p>Ecosistema de IIoT: Obtenha conhecimento</p> <p>Com o ecossistema de IIoT Netilion, a Endress+Hauser possibilita que você otimize o desempenho da sua indústria, digitalize fluxos de trabalho, compartilhe conhecimento e melhore a colaboração.</p> <p>Com base em décadas de experiência em automação de processos, a Endress+Hauser oferece às indústrias de processos um ecossistema de IIoT que fornece aos clientes informações baseadas em dados. Essas informações podem ser usadas para otimizar os processos, levando a uma maior disponibilidade, eficiência e confiabilidade da fábrica - e, em última análise, a uma maior lucratividade.</p> <p>www.netilion.endress.com</p>
FieldCare	<p>Ferramenta de gerenciamento de ativos industriais baseada em FDT da Endress+Hauser.</p> <p>É possível configurar todas as unidades de campo inteligentes em seu sistema e ajudá-lo a gerenciá-las. Através do uso das informações de status, é também um modo simples e eficaz de verificar o status e a condição deles.</p> <ul style="list-style-type: none">  Instruções de operação BA00027S e BA00059S
DeviceCare	<p>Ferramenta para conectar e configurar equipamentos de campo Endress+Hauser.</p> <ul style="list-style-type: none">  Brochura sobre inovação IN01047S

Acessórios	Descrição
Kit de retrofit para display/WLAN	<p>Retrofit do equipamento com um display com WLAN O kit de retrofit contém todas as peças necessárias.</p> <p> <ul style="list-style-type: none"> ▪ Número de pedido: DKZ001 ▪ Você deve informar o número de série do equipamento a ser convertido ao fazer o pedido. </p>
Kit de retrofit para entradas/saídas	<ul style="list-style-type: none"> ▪ Para troca subsequente da funcionalidade das entradas/saídas 2 e 3 usando um código de licença baseado no número de série ▪ Para expansão subsequente do hardware de slots vazios para entradas/saídas 2 e 3 usando um código de licença baseado no número de série e hardware <p> Número de pedido: DKZ004</p>

15.4 Componentes do sistema

Acessórios	Descrição
Medidor de vazão Proline Promag 400	<p>Para calcular a taxa de carga, é necessário conhecer a vazão volumétrica do meio. Você pode medir esse valor usando um medidor de vazão, por ex., o Proline Promag W 400.</p> <p>O valor medido pode ser lido como um sinal de entrada através da entrada em corrente de 4 a 20 mA do Teqwave MW e usado para calcular a taxa de carga. A taxa de carga calculada pode ser exibida no display local e emitida como um sinal de saída.</p> <p> Informações Técnicas Proline Promag W 400: TI01046D</p> <p> Número do Pedido Proline Promag W 400: 5W4C**-</p>

16 Dados técnicos

16.1 Aplicação

O medidor somente é adequado para medição da vazão de líquidos à base de água.

Dependendo da versão solicitada, o medidor também pode medir meios potencialmente explosivos.

Para garantir que o equipamento permaneça em condições de operação apropriada para sua vida útil, use o medidor apenas com um meio para o qual as partes molhadas do processo sejam suficientemente resistentes.

16.2 Função e projeto do sistema

Princípio de medição

Transmissão de micro-ondas

Medição de sólidos totais por transmissão de micro-ondas: O equipamento mede o tempo de voo e a absorção da transmissão de micro-ondas entre duas antenas, uma de frente para a outra, no tubo de medição. Com base nessas variáveis, a permissividade do meio pode ser calculada, por exemplo.

A temperatura do meio é determinada para que se possa calcular o fator de compensação devido aos efeitos da temperatura. Este sinal corresponde à temperatura do processo e também está disponível como um sinal de saída.

A condutividade do meio é derivada da mudança na amplitude e na fase do sinal de micro-ondas.

Sistema de medição

O equipamento consiste em um transmissor e um sensor.

O equipamento está disponível na versão compacta:
O transmissor e o sensor formam uma unidade mecânica.

Informações sobre a estrutura do equipamento →  14

16.3 Entrada

Variável de medição

Variáveis medidas diretas

- Sólidos totais
- Condutividade elétrica
- Temperatura do meio

Variáveis medidas calculadas

Taxa de carga

A taxa de carga só pode ser calculada com a vazão volumétrica do meio. Esse valor medido deve ser lido através de um medidor de vazão →  171.

Exemplo de cálculo:

- Vazão volumétrica lida pelo medidor de vazão: 100 l/min
- Sólidos totais medidos pelo Teqwave MW 300 : 10 g/l

Taxa de carga calculada: 1 kg/min

Faixa de medição

Sólidos totais

0 para 500 g/l (0 para 31 lb/pés³), 0 para 50 %TS

Temperatura do meio

0 para 80 °C (32 para 176 °F)

Condutividade elétrica

 Para garantir a medição correta, a condutividade elétrica do meio não deve exceder a faixa de medição da condutividade elétrica com compensação de temperatura.

Faixa de medição para condutividade elétrica com compensação de temperatura a 25 °C (77 °F)

Diâmetro nominal		Condutividade elétrica [mS/cm]
[mm]	[pol.]	
50	2	0 para 100
80	3	0 para 85
100	4	0 para 50
150	6	0 para 20
200	8	0 para 14.5
250	10	0 para 14.5
300	12	0 para 14.5

Sinal de entrada

Valores externos medidos

Para calcular a taxa de carga, é necessário conhecer a vazão volumétrica do meio. Você pode medir esse valor usando um medidor de vazão, por ex., o Proline Promag W 400.

A vazão volumétrica pode ser lida como um sinal de entrada através da entrada em corrente de 4 a 20 mA do Teqwave MW e usada para calcular a taxa de carga.

 O medidor de vazão Proline W Promag 400 pode ser adquirido junto à Endress+Hauser →  169.

Entrada em corrente

As variáveis de medição podem ser transferidas do sistema de automação para o equipamento por meio da entrada de corrente →  171.

Comunicação digital

As variáveis de medição podem ser transferidas do sistema de automação para o medidor através do Modbus RS485.

Entrada em corrente 4 a 20 mA

Código de pedido	"Saída; entrada 2" (021), ou "Saída; entrada 3" (022): Opção I: entrada de 4 a 20 mA
Entrada em corrente	0/4 a 20 mA (ativo/passivo);
Faixa de corrente	<ul style="list-style-type: none"> ■ 4 a 20 mA (ativo) ■ 0/4 a 20 mA (passivo)
Resolução	1 µA
Queda de tensão	Normalmente: 0.6 para 2 V para 3.6 para 22 mA (passiva)
Tensão máxima de entrada	≤ 30 V (passiva)

Tensão do circuito aberto	≤ 28.8 V (ativa)
Possíveis variáveis de entrada	Vazão volumétrica do meio para calcular a taxa de carga

Entrada de status

Código de pedido	"Saída; entrada 2" (021), ou "Saída; entrada 3" (022): Opção J: entrada de status
Valores máximos de entrada	<ul style="list-style-type: none"> ▪ CC -3 para 30 V ▪ Se a entrada de status estiver ativa (ON): $R_i > 3 \text{ k}\Omega$
Tempo de resposta	Configurável: 5 para 200 ms
Nível do sinal de entrada	<ul style="list-style-type: none"> ▪ Sinal baixo (baixo): CC -3 para +5 V ▪ Sinal alto (alto): CC 12 para 30 V
Funções atribuíveis	<ul style="list-style-type: none"> ▪ Desabilitar ▪ Cancelamento da vazão ▪ Reiniciar totalizador (taxa de carga)

16.4 Saída

Sinal de saída

Modbus RS485

Código de pedido	"Saída; Entrada 1" (020): Opção MA: Modbus RS485
Interface física	RS485 de acordo com o padrão EIA/TIA-485
Resistor de terminação	Integrado, pode ser ativado através das Minisseletoras

Saída de corrente 4 a 20 mA

Código de pedido	"Saída; entrada 2" (021), ou "Saída; entrada 3" (022): Opção B: Saída de corrente 4 a 20 mA
Modo de sinal	Pode ser configurado para: <ul style="list-style-type: none"> ▪ Ativo ▪ Passivo
Faixa de corrente	Pode ser configurado para: <ul style="list-style-type: none"> ▪ 4 a 20 mA NAMUR ▪ 4 a 20 mA US ▪ 4 a 20 mA ▪ 0 a 20 mA (apenas se o modo do sinal estiver ativo) ▪ Corrente fixa
Valores máximos de saída	22.5 mA
Tensão do circuito aberto	CC 28.8 V (ativa)
Tensão máxima de entrada	CC 30 V (passiva)
Carga	0 para 700 Ω
Resolução	0.38 μ A
Amortecimento	Configurável: 0 para 999.9 s
Variáveis de processo atribuíveis	<ul style="list-style-type: none"> ▪ Sólidos totais ▪ Condutividade ▪ Temperatura ▪ Temperatura do componente eletrônico ▪ Taxa de carga

Saída em pulso/frequência/comutada

Código de pedido	"Saída; entrada 2" (021), ou "Saída; entrada 3" (022): Opção E: Saída em pulso/frequência/comutada
Função	Pode ser configurada como saída em pulso, frequência ou comutada
Versão	Coletor aberto Pode ser configurado para: <ul style="list-style-type: none"> ▪ Ativo ▪ Passivo ▪ NAMUR passivo
Valores máximos de entrada	CC 30 V, 250 mA (passiva)
Tensão do circuito aberto	CC 28.8 V (ativa)
Queda de tensão	Para 22.5 mA: \leq CC 2 V
Saída em pulso	
Valores máximos de entrada	CC 30 V, 250 mA (passiva)

Corrente máxima de saída	22.5 mA (ativa)
Tensão do circuito aberto	CC 28.8 V (ativa)
Largura do pulso	Configurável: 0.05 para 2 000 ms
Taxa máxima do pulso	10 000 Impulse/s
Valor do pulso	Configurável
Variáveis de processo atribuíveis	Totalizador (taxa de carga)
Saída de frequência	
Valores máximos de entrada	CC 30 V, 250 mA (passiva)
Corrente máxima de saída	22.5 mA (ativa)
Tensão do circuito aberto	CC 28.8 V (ativa)
Frequência de saída	Configurável: frequência do valor final 2 para 10 000 Hz ($f_{max} = 12\,500$ Hz)
Amortecimento	Configurável: 0 para 999.9 s
Pulso/razão de pausa	1:1
Variáveis de processo atribuíveis	<ul style="list-style-type: none"> ▪ Sólidos totais ▪ Condutividade ▪ Temperatura ▪ Temperatura do componente eletrônico ▪ Taxa de carga
Saída comutada	
Valores máximos de entrada	CC 30 V, 250 mA (passiva)
Tensão do circuito aberto	CC 28.8 V (ativa)
Comportamento de comutação	Binário, condutor ou não condutor
Atraso de comutação	Configurável: 0 para 100 s
Número de ciclos de comutação	Ilimitado
Funções atribuíveis	<ul style="list-style-type: none"> ▪ Desabilitar ▪ Ligado ▪ Comportamento de diagnóstico ▪ Valor limite: <ul style="list-style-type: none"> ▪ Sólidos totais ▪ Condutividade ▪ Temperatura ▪ Temperatura do componente eletrônico ▪ Tubo parcialmente cheio ▪ Totalizador (taxa de carga) ▪ Taxa de carga

Saída a relé

Código de pedido	"Saída; entrada 2" (021), ou "Saída; entrada 3" (022): Opção H: saída em relé
Função	Saída comutada
Versão	Saída a relé, isolada galvanicamente
Comportamento de comutação	Pode ser configurado para: <ul style="list-style-type: none"> ▪ NO (normalmente aberta), ajuste de fábrica ▪ NC (normalmente fechada)

Capacidade de comutação máxima (passiva)	<ul style="list-style-type: none"> ▪ CC 30 V, 0.1 A ▪ CA 30 V, 0.5 A
Funções atribuíveis	<ul style="list-style-type: none"> ▪ Desligado ▪ Ligado ▪ Comportamento de diagnóstico ▪ Valor limite: <ul style="list-style-type: none"> ▪ Sólidos totais ▪ Condutividade ▪ Temperatura ▪ Tubo parcialmente cheio ▪ Totalizador (taxa de carga) ▪ Taxa de carga

Entrada/saída configurável pelo usuário

Código de pedido	"Saída; entrada 2" (021), ou "Saída; entrada 3" (022): Opção D: entrada/saída configurável pelo usuário
Função	Uma entrada ou saída específica pode ser atribuída para uma entrada/saída que pode ser configurada pelo usuário (E/S configurável) durante o comissionamento do equipamento.
Possível atribuição	<ul style="list-style-type: none"> ▪ Saída de corrente 4 a 20 mA ▪ Saída em pulso/frequência/comutada ▪ Entrada em corrente 0/4 a 20 mA ▪ Entrada de status
Valores técnicos das entradas e saídas	Correspondem às entradas e saídas descritas nesta seção

Sinal em alarme

Modbus RS485

Modo de falha	Escolha entre: <ul style="list-style-type: none"> ▪ Valor NaN ao invés do valor da corrente ▪ Último valor válido
----------------------	---

Saída em corrente 0/4 a 20 mA

4 a 20 mA

Modo de falha	Escolha entre: <ul style="list-style-type: none"> ▪ 4 para 20 mA conforme NAMUR recomendação NE 43 ▪ 4 para 20 mA em conformidade com US ▪ Valor mín.: 3.59 mA ▪ Valor máx.: 22.5 mA ▪ Valor definível entre: 3.59 para 22.5 mA ▪ Valor real ▪ Último valor válido
----------------------	---

0 a 20 mA

Modo de falha	Escolha entre: <ul style="list-style-type: none"> ▪ Alarme máximo: 22 mA ▪ Valor definível entre: 0 para 20.5 mA
----------------------	--

Saída em pulso/frequência/comutada

Saída em pulso	
Modo de falha	Escolha entre: <ul style="list-style-type: none"> ▪ Valor real ▪ Sem pulsos

Saída de frequência	
Modo de falha	Escolha entre: <ul style="list-style-type: none"> ▪ Valor real ▪ 0 Hz ▪ Valor definível entre: 2 para 12 500 Hz
Saída comutada	
Modo de falha	Escolha entre: <ul style="list-style-type: none"> ▪ Estado da corrente ▪ Aberto ▪ Fechado

Saída a relé

Modo de falha	Escolha entre: <ul style="list-style-type: none"> ▪ Estado da corrente ▪ Aberto ▪ Fechado
---------------	--

Display local

Display de texto padronizado	Com informações sobre a causa e medidas corretivas
Luz de fundo	A iluminação vermelha indica um erro no equipamento.



Sinal de estado de acordo com a recomendação NAMUR NE 107

Interface/protocolo

- Através de comunicação digital: Modbus RS485
- Através da interface de operação
 - Interface de operação CDI-RJ45
 - Interface WLAN

Display de texto padronizado	Com informações sobre a causa e medidas corretivas
------------------------------	--

Navegador Web

Display de texto padronizado	Com informações sobre a causa e medidas corretivas
------------------------------	--

Diodos de emissão de luz (LED)

Informação de estado	Estado indicado por diversos diodos de emissão de luz Dependendo da versão do equipamento, as informações a seguir são exibidas: <ul style="list-style-type: none"> ▪ Fonte de alimentação ativa ▪ Transmissão de dados ativa ▪ Alarme do equipamento/ocorreu um erro Informações de diagnóstico através de diodos de emissão de luz → 142
----------------------	---

Dados de conexão Ex

Valores relacionados à segurança

Código do pedido para "Saída; entrada 1"

Opção	Tipo de saída/entrada	Valores relacionados à segurança para saída/entrada 1	
		26 (+)	27 (-)
MA	Modbus RS485	$U_N = 30 V_{DC}$ $U_M = 250 V_{AC}$	

Código de pedido para "Saída; entrada 2" e "Saída; entrada 3"

Opção	Tipo de saída/entrada	Valores relacionados à segurança para saída/entrada			
		2		3	
		24 (+)	25 (-)	22 (+)	23 (-)
B	Saída de corrente 4 a 20 mA	$U_N = 30 V_{DC}$ $U_M = 250 V_{AC}$			
D	Entrada/saída configurável pelo usuário	$U_N = 30 V_{DC}$ $U_M = 250 V_{AC}$			
E	Pulso/frequência/saída comutada	$U_N = 30 V_{DC}$ $U_M = 250 V_{AC}$			
H	Saída a relé	$U_N = 30 V_{DC}$ $I_N = 100 mA_{DC}/500 mA_{AC}$ $U_M = 250 V_{AC}$			
I	Entrada em corrente 0/4 a 20 mA	$U_N = 30 V_{DC}$ $U_M = 250 V_{AC}$			
J	Entrada de status	$U_N = 30 V_{DC}$ $U_M = 250 V_{AC}$			



Isolamento galvânico

As saídas ficam galvanicamente isoladas umas das outras e da terra (PE).

Dados específicos do protocolo

Modbus RS485

Protocolo	Especificação do Protocolo de Aplicações Modbus V1.1
Tempos de resposta	<ul style="list-style-type: none"> ▪ Acesso direto a dados: normalmente 25 para 50 ms ▪ Buffer de análise automática (faixa de dados): normalmente 3 para 5 ms
Tipo de equipamento	Escravo
Faixa do endereço escravo	1 para 247
Faixa do endereço de transmissão	0
Códigos de função	<ul style="list-style-type: none"> ▪ 03: Ler registro de exploração ▪ 04: Ler registro de entrada ▪ 06: Gravar registros únicos ▪ 08: Diagnósticos ▪ 16: Gravar registros múltiplos ▪ 23: Ler/gravar registros múltiplos
Mensagens de transmissão	Suportadas pelos códigos de função listados a seguir: <ul style="list-style-type: none"> ▪ 06: Gravar registros únicos ▪ 16: Gravar registros múltiplos ▪ 23: Ler/gravar registros múltiplos

Taxas Baud suportadas	<ul style="list-style-type: none"> ▪ 1 200 BAUD ▪ 2 400 BAUD ▪ 4 800 BAUD ▪ 9 600 BAUD ▪ 19 200 BAUD ▪ 38 400 BAUD ▪ 57 600 BAUD ▪ 115 200 BAUD
Modo de transmissão de dados	<ul style="list-style-type: none"> ▪ ASCII ▪ RTU
Acesso a dados	<p>Cada parâmetro do equipamento pode ser acessado através do Modbus RS485.</p> <p> Para informações sobre o registro Modbus, consulte a descrição dos parâmetros do equipamento →  195.</p>
Integração do sistema	<p>Informações relacionadas à integração do sistema →  74.</p> <ul style="list-style-type: none"> ▪ Informações Modbus RS485 ▪ Códigos de função ▪ Informações de registro ▪ Tempo de resposta ▪ Gerenciamento de dados Modbus

16.5 Fonte de alimentação

Esquema de ligação elétrica →  36

Conectores do equipamento disponíveis

 Os conectores do equipamento não podem ser utilizados em equipamento áreas classificadas!

Conectores de equipamento para conectar na interface de operação:

Código do pedido para "Acessório montado"

Opção **NB**, adaptador RJ45 M12 (interface de operação) →  179

Código do pedido para "Acessório montado", opção NB: "Adaptador RJ45 M12 (Interface de operação)"

Código do pedido "Acessório montado"	Entrada/acoplamento para cabo	
	Entrada para cabo 2	Entrada para cabo 3
NB	Conector M12 × 1	-

Tensão de alimentação



Código de pedido "Fonte de alimentação"	Tensão do terminal		Faixa de frequência
Opção I	CC 24 V	±20%	-
	CA 100 para 240 V	-15...+10%	50/60 Hz

Consumo de energia

Transmissor

Máx. 10 W (Alimentação ativa)

corrente de acionamento	Máx. 36 A (<5 ms) de acordo com a recomendação NAMUR NE 21
--------------------------------	--

Consumo de corrente	<p>Transmissor</p> <ul style="list-style-type: none"> ■ Máx. 400 mA (24 V) ■ Máx. 200 mA (110 V, 50/60 Hz; 230 V, 50/60 Hz)
Falha na fonte de alimentação	<ul style="list-style-type: none"> ■ O totalizador para no último valor medido. ■ Dependendo da versão do equipamento, a configuração fica retida na memória do equipamento ou na memória plug-in (HistoROM DAT). ■ Mensagens de erro (incluindo total de horas operadas) são armazenadas.
Elemento de proteção contra sobrecorrente	<p>O equipamento deve ser operado com um disjuntor dedicado, já que ele não possui um interruptor liga/desliga por si só.</p> <ul style="list-style-type: none"> ■ O disjuntor deve estar em fácil alcance e identificado corretamente. ■ Corrente nominal permitida do disjuntor: 2 A até no máximo 10 A.
Conexão elétrica	→  34
Equalização potencial	<p>Especificações</p> <ul style="list-style-type: none"> ■ Observe os conceitos de aterramento do local ■ Considere as condições de operação como material da tubulação e aterramento ■ Conecte o meio e transmissor ao mesmo potencial elétrico. ■ Use um cabo de aterramento com uma seção transversal mínima de 6 mm² (0.0093 in²) e um terminal de cabos para as conexões de equalização potencial
Terminais	Terminais carregados com mola: Adequado para trançados e trançados com arruelas. Seção transversal do condutor 0.2 para 2.5 mm ² (24 para 12 AWG).
Entradas para cabo	<ul style="list-style-type: none"> ■ Prensa-cabo: M20 × 1,5 com cabo Ø 6 para 12 mm (0.24 para 0.47 in) ■ Rosca para entrada para cabo: <ul style="list-style-type: none"> ■ NPT ½" ■ G ½" ■ M20 <p> Opcional: Conector do equipamento M12 para conexão à interface de operação Código do pedido para "Acessórios montados", opção NB: "Adaptador RJ45 M12 (interface de operação)" →  179</p>
Atribuição do pino, conector do equipamento	<p>Interface de serviço para atribuição de pinos, plugue do dispositivo</p> <p>Código do pedido para "Acessórios montados", opção NB: "Adaptador RJ45 M12 (interface de operação)"</p>

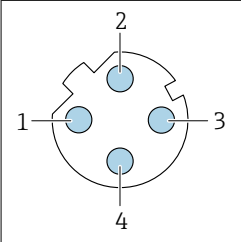
	Pino		Atribuição	
	1	+	Tx	
	2	+	Rx	
	3	-	Tx	
	4	-	Rx	
Codificado		Conector/soquete		
D		Soquete		

Especificação do cabo → 34

Proteção contra sobretensão

Oscilações de tensão da rede elétrica	→ 178
Categoria de sobretensão	Categoria de sobretensão II
Sobretensão temporária de curto prazo	Entre o cabo e o aterramento até 1200 V, para o máximo. 5 s
Sobretensão temporária de longo prazo	Entre o cabo e o terra até 500 V

16.6 Características de desempenho

Precisão dos resultados

As saídas têm as especificações de precisão base listadas a seguir.

Saída em corrente

Precisão	±5 µA
----------	-------

Saída de pulso/frequência

Precisão	Máx. ±50 ppm do valor medido (por toda a faixa de temperatura ambiente)
----------	---

Repetibilidade

Sólidos totais

Diâmetro nominal		Desvio padrão dos sólidos totais [%TS]
[mm]	[pol.]	
50 para 80	2 para 3	0.02
100 para 300	4 para 12	0.01

Temperatura do meio

± 0.5 °C (± 0.9 °F)

Condutividade elétrica

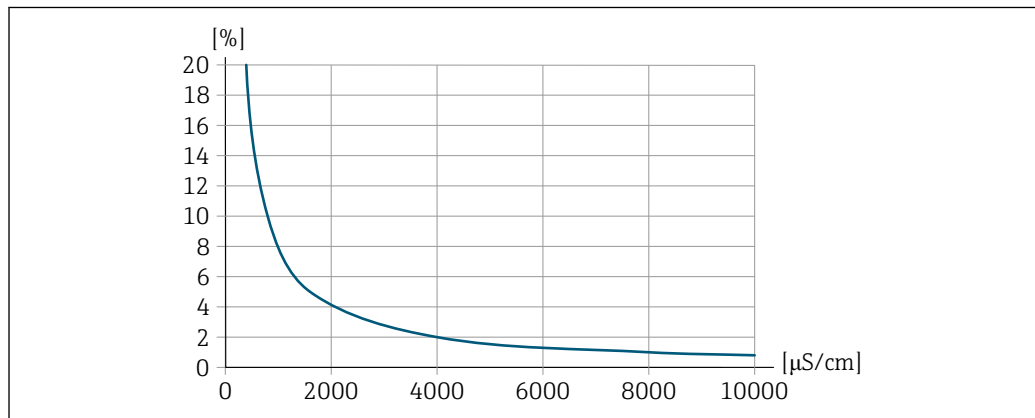

30 Repetibilidade em % do valor medido - condutividade elétrica [µS/cm]

A0052544

Influência da temperatura ambiente

Saída de corrente

Coeficiente de temperatura	Máx. 1 $\mu\text{A}/^{\circ}\text{C}$
----------------------------	---------------------------------------

Saída de pulso/frequência

Coeficiente de temperatura	Sem efeito adicional.
----------------------------	-----------------------

16.7 Instalação

Requisitos de instalação →  2.2

16.8 Ambiente

Faixa de temperatura ambiente



Transmissor e sensor

-20 para +60 °C (-4 para +140 °F)

 A legibilidade do display local pode ser afetada negativamente em temperaturas fora da faixa de temperatura.

Se estiver operando o equipamento em áreas externas:

- Instale o medidor em um local com sombra.
- Evite luz solar direta, particularmente em regiões de clima quente.
- Evite exposição direta às condições atmosféricas.
- Proteja o display contra impactos.
- Proteja o monitor contra abrasão, ex. causada por areia em áreas desérticas.

 A tampa de proteção contra tempo está disponível como acessório. →  166

Temperatura de armazenamento

-20 para +60 °C (-4 para +140 °F)

- Proteja o medidor contra luz direta do sol durante o armazenamento para evitar altas temperaturas superficiais inaceitáveis.
- Selecione um local de armazenamento onde a umidade não se acumule no medidor.

Umidade relativa

O equipamento é adequado para uso em áreas externas e internas com uma umidade relativa de 4 para 95%.

Altura de operação

De acordo com o EN 61010-1

- $\leq 2\,000$ m (6 562 ft)
- $> 2\,000$ m (6 562 ft) com proteção adicional contra sobretensão (por ex. Endress+Hauser HAW Series)

Grau de proteção

Medidor

- IP66/67, invólucro tipo 4X, adequado para grau 4 de poluição
- Quando o invólucro está aberto: IP20, gabinete tipo 1, adequado para grau de poluição 2
- Módulo do display: IP20, gabinete tipo 1, adequado para grau de poluição 2

Antena WLAN externa

IP67

Resistência a choques e vibrações

- Vibração senoidal conforme IEC 60068-2-6
 - Pico de 2 para 8.4 Hz, 3.5 mm
 - Pico de 8.4 para 2 000 Hz, 1 g
- Vibração aleatória da banda larga conforme IEC 60068-2-64
 - 10 para 200 Hz, 0.003 g²/Hz
 - 200 para 2 000 Hz, 0.001 g²/Hz
 - Total: 1.54 g rms
- Meia onda sinusoidal de choque conforme IEC 60068-2-27
6 ms 30 g
- Choques severos conforme IEC 60068-2-31

Carga mecânica

Invólucro do transmissor:

- Proteja contra efeitos mecânicos, como choques ou impactos.
- Não utilize como escada ou como ferramenta de escalada.

Compatibilidade eletromagnética (EMC)

De acordo com IEC/EN 61326

16.9 Processo

Faixa de temperatura média

0 para +80 °C (+32 para +176 °F)



Condutividade elétrica

 Para garantir a medição correta, a condutividade elétrica do meio não deve exceder a faixa de medição da condutividade elétrica com compensação de temperatura.

Faixa de medição para condutividade elétrica com compensação de temperatura a 25 °C (77 °F)

Diâmetro nominal		Condutividade elétrica
[mm]	[pol.]	[mS/cm]
50	2	0 para 100
80	3	0 para 85
100	4	0 para 50
150	6	0 para 20
200	8	0 para 14.5
250	10	0 para 14.5
300	12	0 para 14.5

Índices de pressão/ temperatura



 Para uma visão geral dos índices de pressão-temperatura para as conexões de processo, consulte as Informações técnicas. →  195

Velocidade da vazão

Se houver risco de acúmulo de depósitos no tubo de medição, como resultado de gordura, por exemplo, recomenda-se uma velocidade de vazão > 2 m/s (6.5 ft/s).



Isolamento térmico →  26

Pressão estática ≥ 1.5 bar (21.8 psi), para evitar a liberação de gás do meio

 Instalação próxima a bombas →  23

Vibrações Informações sobre a resistência do sistema de medição à vibração e choque →  182

16.10 Construção mecânica

Projeto, dimensões  Para saber as dimensões e os comprimentos de instalação do equipamento, consulte o documento "Informações técnicas", seção "Construção mecânica". →  195

Peso Todos os valores: peso sem material de embalagem

Equipamento

Diâmetro nominal		Peso
[mm]	[pol.]	
50	2	10.6 kg (23.4 lb)
80	3	10.9 kg (24.0 lb)
100	5	12.6 kg (27.7 lb)
150	6	17.1 kg (37.8 lb)
200	8	23.9 kg (52.7 lb)
250	10	32.8 kg (72.3 lb)
300	12	37.8 kg (83.4 lb)

Materiais

Transmissor

Invólucro

Código do pedido para "Invólucro do transmissor":

Opção **A** "Alumínio revestido": alumínio, AlSi10Mg, revestido

Material da janela

Código do pedido para "Invólucro do transmissor":

Opção **A** "Revestido em alumínio": vidro

Entradas para cabo/prensa-cabos

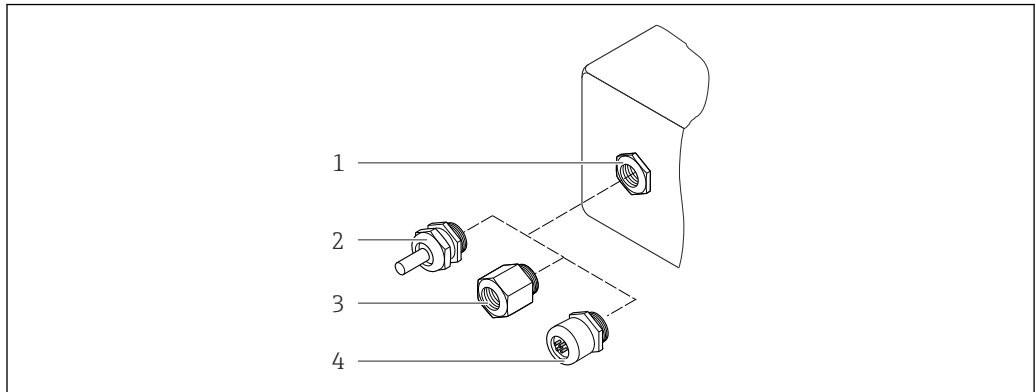

A0028352

31 Possíveis entradas para cabo/prensa-cabos

- 1 Rosca fêmea M20 × 1,5
- 2 Prensa-cabos M20 × 1,5
- 3 Adaptador para entrada para cabos com rosca fêmea G ½" ou NPT ½"
- 4 Conector do equipamento

Entrada para cabo/prensa-cabo	Material
Conexão ajustável M20 × 1,5	Código de pedido para "Invólucro", opção A "Alumínio, revestido": <ul style="list-style-type: none"> ■ Não-Ex: plástico ■ Z2, D2, Ex d/de: latão com plástico Código do pedido para "Invólucro", opção L "Fundido, inoxidável": Aço inoxidável, 1.4404 (316L)
Adaptador para entrada para cabo com rosca fêmea G ½"	Latão niquelado
Adaptador para entrada para cabo com rosca fêmea NPT ½"	

Conector do equipamento

Conexão elétrica	Material
Conector M12x1	<ul style="list-style-type: none"> ■ Soquete: Aço inoxidável, 1.4404 (316L) ■ Invólucro de contato: Poliamida ■ Contatos: latão banhado a ouro

Tubo de medição

Aço inoxidável, 1.4408 conforme DIN EN 10213 (CF3M conforme ASME A351)

Antenas

- Partes em contato com o meio: cerâmica
- Suporte da antena: aço inoxidável: 1.4435 (316L)

Sensor de temperatura

Aço inoxidável: 1.4435 (316L)

Acessórios

Tampa de proteção

Aço inoxidável, 1,4404 (316L)

Antena WLAN externa

- Antena: Plástico ASA (acrilonitrila estireno acrilato) e latão niquelado
- Adaptador: Aço inoxidável e latão niquelado
- Cabo: Polietileno
- Pluge: Latão niquelado
- Suporte em ângulo: Aço inoxidável

Kit de montagem

Para instalação do sensor

- Parafusos de fixação, porcas e arruelas: aço inoxidável, 1.4301/304, 1.4306/1.4307
- Juntas: fibras de aramida, com aglutinante de NBR

Display remoto e módulo de operação DKX001

Material do invólucro: AlSi10Mg, revestido

16.11 Display e interface de usuário

Conceito de operação

Estrutura do operador voltada para as tarefas específicas do usuário

- Comissionamento
- Operação
- Diagnóstico
- Nível Expert

Comissionamento rápido e seguro

- Menus guiados (Assistentes "Make-it-run") para aplicações
- Orientação de menus com descrições rápidas das funções individuais de parâmetros
- Acesso ao dispositivo via servidor de rede
- Acesso WLAN ao equipamento através de terminal portátil móvel, tablet ou smart phone

Operação confiável

- Operação em idioma local
- Filosofia de operação uniforme aplicada ao equipamento e às ferramentas de operação
- Menus guiados (assistentes) para ajustar o dispositivo usando amostras de mídia
- Caso substitua os módulos eletrônicos, transfira a configuração do equipamento através da memória integrada (HistoROM backup), que contém os dados do medidor e do processo e o livro de registros de eventos. Não há necessidade de reconfigurar.

O diagnóstico eficiente aumenta a confiabilidade de medição

- As medidas de localização de falhas podem ser convocadas através do equipamento e nas ferramentas operacionais
- Diversas opções de simulação, livro de registros de eventos que ocorrem e funções opcionais de registrador de linha

Idiomas

Podem ser operados nos seguintes idiomas:



- Através de operação local
Inglês, alemão, francês, espanhol, italiano, holandês, português, polonês, russo, turco, chinês, japonês, coreano, tcheco, sueco
- Através do navegador web
Inglês, alemão, francês, espanhol, italiano, holandês, português, polonês, russo, turco, chinês, japonês, tcheco, sueco
- Através do "FieldCare", ferramenta operacional "DeviceCare": inglês, alemão, francês, espanhol, italiano, chinês, japonês

Operação local

Através do módulo do display

Equipamento:

- Código de pedido para "Display; operação", opção F "Display gráfico, iluminado, 4 linhas; controle touchscreen"
- Código do pedido para "Display; operação", opção G "Display gráfico, iluminado, 4 linhas; controle touchscreen + WLAN"

 Informações sobre a interface WLAN →  71

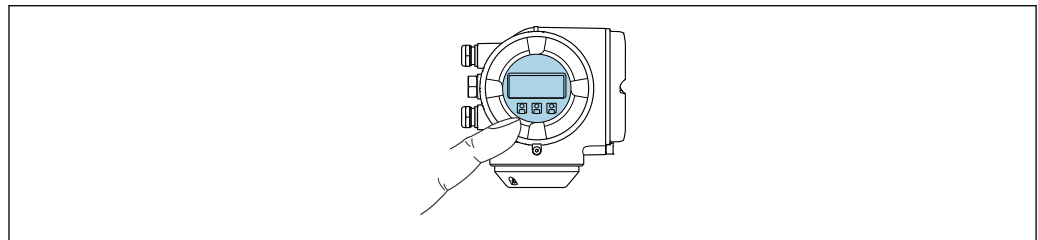

A0026785



 32 Operação com controle touchscreen

Elementos do display

- Display gráfico, iluminado, 4 linhas
- Iluminação branca de fundo: muda para vermelha no caso de falhas do equipamento
- O formato para exibição das variáveis medidas e variáveis de status pode ser configurado individualmente

Elementos de operação

Operação externa através de controle touchscreen (3 chaves ópticas) sem abrir o invólucro:

 ,  , 

Através do display remoto e do módulo de operação DKX001

-  O display remoto e o módulo de operação DKX001 estão disponíveis como um acessório opcional .
- O medidor é sempre fornecido com uma capa modelo quando o display remoto e o módulo de operação DKX001 forem pedidos com o medidor. Neste caso, não é possível fazer qualquer exibição ou operação no transmissor.
 - Se solicitado posteriormente, o display remoto e o módulo de operação DKX001 podem não ser conectados ao mesmo tempo como um módulo do display do medidor. Somente um display ou unidade de operação pode estar conectado ao transmissor a qualquer momento.

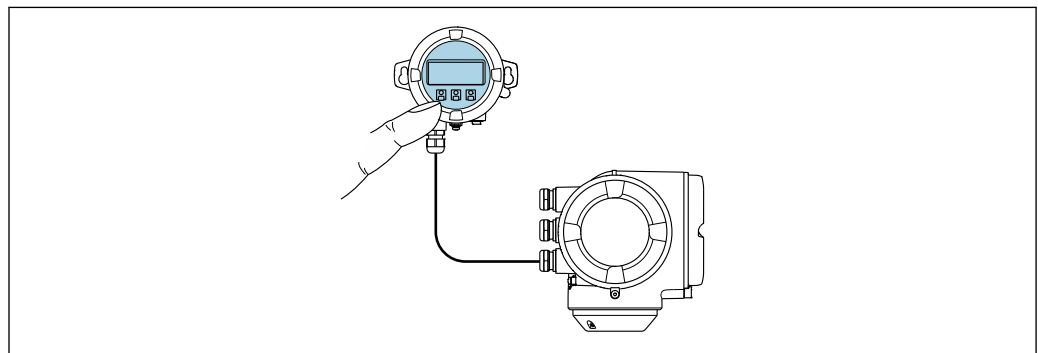

A0026786

 33 Operação através do display remoto e do módulo de operação DKX001

Display e elementos de operação	O display e os elementos de operação correspondem àqueles do módulo do display .
Material do invólucro	→ 📄 185
Entrada para cabo	Corresponde à seleção do invólucro do transmissor, código do pedido para "Conexão elétrica"
Cabo de conexão	
Dimensões	📖 Para informações sobre as dimensões: Seção "Construção mecânica" do documento "Informações técnicas".

Operação remota

Através do protocolo Modbus RS485

Essa interface de comunicação está disponível em versões do equipamento com uma saída Modbus-RS485.

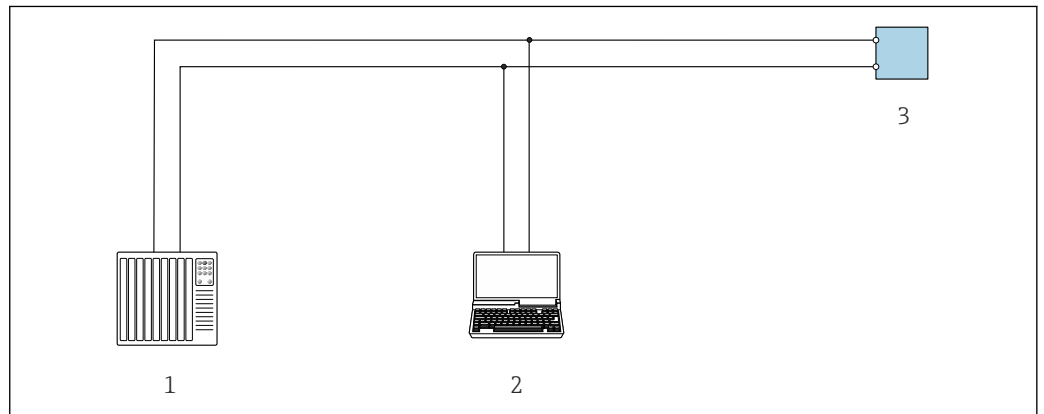

📖 34 Opções para operação remota através do protocolo Modbus RS485 (ativa)

- 1 Sistema de controle (por ex. PLC)
- 2 Computador com navegador de internet (por ex. Microsoft Edge) para acesso ao servidor de rede integrado do equipamento ou com ferramenta operacional (ex. FieldCare, DeviceCare) com COM DTM "CDI Comunicação TCP/IP" ou Modbus DTM
- 3 Transmissor

Interface de operação

Através da interface de operação (CDI-RJ45)

É possível estabelecer uma conexão ponto a ponto para configurar o equipamento no local. Com o invólucro aberto, a conexão é estabelecida diretamente através da interface de operação (CDI-RJ45) do equipamento.

- 📖 Um adaptador do conector RJ45 para o M12 está disponível opcionalmente:
Código de pedido para "Acessórios", opção **NB**: "Adaptador RJ45 M12 (Interface de operação)"

O adaptador conecta a interface de operação (CDI-RJ45) a um conector M12 montado na entrada para cabos. A conexão com a interface de operação pode ser estabelecida através do conector M12 sem abrir o equipamento.

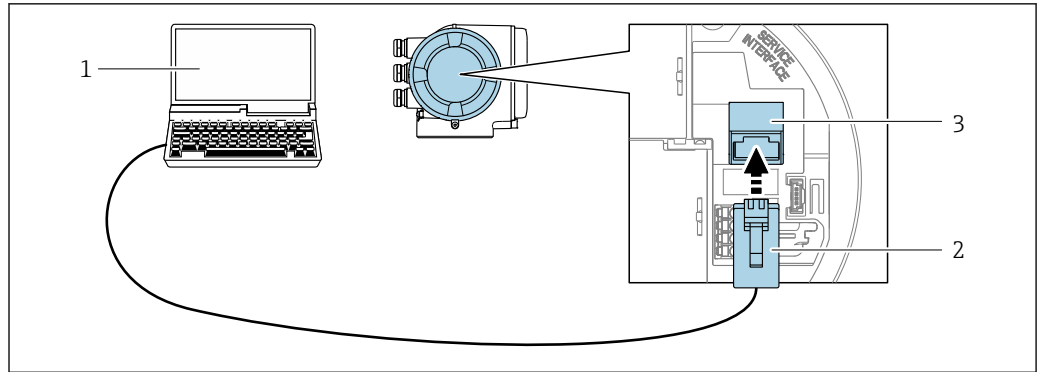

A0027563

35 Conexão através de Interface de operação (CDI-RJ45)

- 1 Computador com navegador de internet (por ex.: Microsoft Internet Explorer, Microsoft Edge) para acessar o servidor de rede integrado ou com a ferramenta de operação "FieldCare", "DeviceCare" com COM DTM "Comunicação CDI TCP/IP" ou Modbus DTM
- 2 Cabo de conexão Ethernet padrão com conector RJ45
- 3 Interface de serviço (CDI-RJ45) do medidor com acesso ao servidor de rede integrado

Através de interface WLAN

A interface WLAN opcional está disponível na seguinte versão do equipamento:
 Código de pedido para "Display; operação", opção G "4 linhas, iluminado; controle por toque + WLAN"

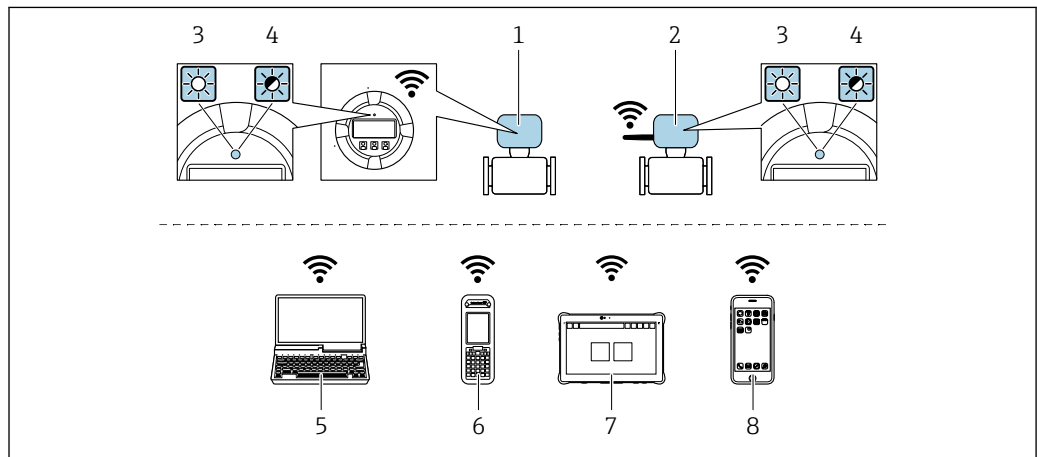

A0052607

- 1 Transmissor com antena WLAN integrada
- 2 Transmissor com antena WLAN externa
- 3 LED aceso constantemente: a recepção da WLAN é habilitada no medidor
- 4 LED piscando: conexão WLAN estabelecida entre a unidade de operação e o medidor
- 5 Computador com interface WLAN e navegador de internet (por ex. Microsoft Edge) para acessar o servidor de rede integrado do equipamento ou com ferramenta de operação (por ex. FieldCare, DeviceCare)
- 6 Field Xpert SFX350 ou SFX370
- 7 Field Xpert SMT70
- 8 Smartphone ou tablet com interface WLAN e navegador de internet (por ex. Microsoft Edge) para acessar o servidor de rede integrado do equipamento ou com ferramenta de operação (por ex. FieldCare, DeviceCare)

Função	WLAN: IEEE 802.11 b/g (2.4 GHz) <ul style="list-style-type: none"> ■ Ponto de acesso com servidor DHCP (configuração de fábrica) ■ Rede
Criptografia	WPA2-PSK AES-128 (em conformidade com IEEE 802.11i)
Canais WLAN configuráveis	1 a 11
Grau de proteção	IP67

Antenas disponíveis	<ul style="list-style-type: none"> ▪ Antena interna ▪ Antena externa (opcional) Em casos de condições insuficientes de transmissão/recebimento no local da instalação. Disponível como acessório . <p> Somente uma antena ativa por vez!</p>
Alcance	<ul style="list-style-type: none"> ▪ Antena interna: normalmente 10 m (32 ft) ▪ Antena externa: normalmente 50 m (164 ft)
Materiais (antena externa)	<ul style="list-style-type: none"> ▪ Antena: Plástico ASA (éster acrílico de acrilonitrila-estireno) e latão niquelado ▪ Adaptador: Aço inoxidável e latão niquelado ▪ Cabo: Polietileno ▪ Pluge: Latão niquelado ▪ Suporte em ângulo: Aço inoxidável

Configuração do protocolo Internet do terminal móvel

AVISO

Se a conexão WLAN for perdida durante a configuração, as configurações definidas podem ser perdidas.

- ▶ Certifique-se de que a conexão WLAN não caia durante a configuração do equipamento.

AVISO

Observe o seguinte para evitar um conflito de rede:

- ▶ Evite acessar simultaneamente o medidor a partir do mesmo terminal móvel via interface de operação (CDI-RJ45) e interface WLAN .
- ▶ Ative apenas uma interface de operação (CDI-RJ45 ou interface WLAN).
- ▶ Se a comunicação simultânea for necessária: configure diferentes faixas de endereço IP, ex. 192.168.0.1 (interface WLAN) e 192.168.1.212 (interface de operação CDI-RJ45).

Preparação do terminal móvel

- ▶ Habilite a WLAN no terminal móvel.

Estabelecimento de uma conexão WLAN do terminal móvel até o medidor

1. Nas configurações WLAN do terminal móvel:

Selecione o medidor usando o SSID (por ex. EH__300_A802000).

2. Se necessário, selecione o método de criptografia WPA2.

3. Insira a senha:

Número de série do medidor de fábrica (por ex.: L100A802000).

- ↳ O LED no módulo do display pisca. Agora é possível operar o medidor com o navegador de Internet, FieldCare ou DeviceCare.

 O número de série pode ser encontrado na etiqueta de identificação.



 Para garantir a segurança e a rápida atribuição da rede WLAN a um ponto de medição, recomenda-se alterar o nome SSID. Deve ser possível atribuir claramente o nome SSID ao ponto de medição (por ex.: nome de tag) como exibido na rede WLAN.

Encerramento da conexão WLAN

- ▶ Após configuração do medidor:
Termine a conexão WLAN entre o terminal móvel e o medidor.

Ferramentas de operação compatíveis

Diferentes ferramentas operacionais podem ser usadas para acesso local ou remoto ao medidor. Dependendo da ferramenta operacional usada, é possível fazer o acesso com diferentes unidades operacionais e através de uma variedade de interfaces.

Ferramentas de operação compatíveis	Unidade de operação	Interface	Informações adicionais
Navegador Web	Notebook, PC ou tablet com navegador de internet	<ul style="list-style-type: none"> ■ Interface de operação CDI-RJ45 ■ Interface WLAN 	Documentação Especial para o equipamento →  195
DeviceCare SFE100	Notebook, PC ou tablet com sistema Microsoft Windows	<ul style="list-style-type: none"> ■ Interface de operação CDI-RJ45 ■ Interface WLAN ■ Protocolo Fieldbus 	Acessórios específicos de serviço →  168 Fontes para obtenção dos arquivos de descrição do equipamento (DD) www.endress.com → Área de Downloads
FieldCare SFE500	Notebook, PC ou tablet com sistema Microsoft Windows	<ul style="list-style-type: none"> ■ Interface de operação CDI-RJ45 ■ Interface WLAN ■ Protocolo Fieldbus 	Acessórios específicos de serviço →  168 Fontes para obtenção dos arquivos de descrição do equipamento (DD) www.endress.com → Área de Downloads

 Outras ferramentas operacionais baseadas na tecnologia FDT com um driver do equipamento como o DTM/iDTM ou o DD/EDD podem ser usadas para a operação do equipamento. Estas ferramentas operacionais são disponibilizadas por fabricantes individuais. A integração com as ferramentas operacionais a seguir, entre outras, é compatível:

- Field Device Manager (FDM) da Honeywell → www.process.honeywell.com
- FieldMate da Yokogawa → www.yokogawa.com
- PACTWare → www.pactware.com

Os arquivos de descrição do equipamento relacionados estão disponíveis:
www.endress.com → Área de Download

Servidor de rede

Com o servidor de rede integrado, o equipamento pode ser operado e configurado através de um navegador de internet interface de operação (CDI-RJ45) ou interface WLAN. A estrutura do menu de operação é a mesma do display local. Além dos valores medidos, as informações de status do equipamento são exibidas e podem ser usadas para monitorar a integridade do equipamento. E mais, os dados do equipamento podem ser gerenciados e os parâmetros de rede podem ser configurados.

Um equipamento que tem uma interface WLAN (pode ser pedido como opção) é necessário para a conexão WLAN: código de pedido para "Display; operação", opção G "4 linhas, iluminado; controle touchscreen + WLAN". O equipamento atua como um Ponto de acesso e permite a comunicação através de computador ou um terminal portátil móvel.

Funções compatíveis

Alteração de dados entre a unidade de operação (como um notebook, por exemplo,) e o medidor:

- Upload da configuração a partir do medidor (formato XML, backup de configuração)
- Salvar a configuração para o medidor (formato XML, restaurar a configuração)
- Exportar a lista de eventos (arquivo .csv)
- Configurações de parâmetro de exportação (arquivo .csv ou arquivo PDF, documento a configuração do ponto de medição)
- Exportar o relatório de verificação Heartbeat (arquivo PDF, apenas disponível com o pacote de aplicação **Verificação Heartbeat**)

- Fazer o flash da versão do firmware para upgrade do firmware do equipamento, por exemplo
- Download do driver para a integração do sistema
- Visualize até 1000 valores medidos salvos (somente disponível com o pacote de aplicação **HistoROM Estendido**)

Gestão de dados HistoROM A gestão de dados HistoROM dos recursos do medidor. A gestão de dados HistoROM compreende tanto o armazenamento e a importação/exportação do principal equipamento e dados do processo, deixando a operação e a manutenção ainda mais confiável, segura e eficiente.

-  Quando o equipamento é entregue, os ajustes de fábrica dos dados de configuração são armazenados como um backup na memória do equipamento. Esta memória pode ser sobrescrita com um registro de dados atualizado, por exemplo, após o comissionamento.

Informações adicionais sobre o conceito de armazenamento de dados

Existem diferentes tipos de unidades de armazenamento de dados nas quais o equipamento armazena e usa dados do equipamento:

	Backup HistoROM	T-DAT	S-DAT
Dados disponíveis	<ul style="list-style-type: none"> ▪ Registro de eventos, por ex., eventos de diagnóstico ▪ Backup do registro de dados de parâmetro ▪ Pacote de firmware do equipamento 	<ul style="list-style-type: none"> ▪ Registro do valor medido ("HistoROM estendido" opção de pedido) ▪ Registro de dados do parâmetro atual (usado pelo firmware no momento da execução) ▪ Indicador (reiniciar valores mínimo/máximo) ▪ Valor do totalizador 	<ul style="list-style-type: none"> ▪ Dados do sensor: por ex., diâmetro nominal ▪ Número de série ▪ Configuração do equipamento (por ex. opções SW, E/S fixas ou E/S múltiplas)
Local de armazenamento	Fixo na placa do PC de interface do usuário no compartimento de conexão	Pode ser conectado na placa do PC de interface do usuário no compartimento de conexão	No conector do sensor na peça do pescoço do transmissor

Cópia de segurança dos dados

Automático

- Os dados mais importantes do equipamento (sensor e transmissor) são salvos automaticamente nos módulos DAT
- Se o transmissor ou o medidor forem substituídos: assim que o T-DAT que contém os dados anteriores do equipamento tiver sido trocado, o medidor estiver pronto para uma nova operação imediata sem qualquer erro
- Em caso de troca do módulo de eletrônica (ex.: módulo de eletrônica de E/S): Uma vez que o módulo de eletrônica tenha sido substituído, o software do módulo é comparado ao firmware atual do equipamento. O software do módulo é aperfeiçoado ou simplificado quando necessário. O módulo de eletrônica está disponível para uso imediatamente depois disso e se não ocorrer problema de compatibilidade.

Manual

Registro de dados do parâmetro adicional (configurações completas do parâmetro) na memória integrada do equipamento backup HistoROM para:

- Função de cópia de segurança dos dados
Backup e subsequente restauração da configuração do equipamento na memória do equipamento backup HistoROM
- Função de comparação de dados
Comparação da configuração atual do equipamento com a configuração do equipamento salva em sua memória backup HistoROM

Transmissão de dados

Manual

A transferência de uma configuração do equipamento para outro usando a função de exportação da ferramenta operacional específica, ex. FieldCare, DeviceCare ou servidor da Web: para duplicar a configuração ou armazená-la em um arquivo (ex. para fins de backup)

Lista de eventos

Automático

- Exibição cronológica de até 20 mensagens de eventos na lista de eventos
- Se o pacote de aplicação **Extended HistoROM** (opção de pedido) estiver habilitada: até 100 mensagens de evento são exibidas na lista de eventos juntamente com a data e hora, um texto padronizado e medidas corretivas
- A lista de eventos pode ser exportada e exibida através de uma variedade de interfaces e ferramentas operacionais, ex. DeviceCare, FieldCare ou servidor Web

Registro de dados

Manual

Se o pacote de aplicação **Extended HistoROM** (opção de pedido) estiver habilitado:

- Registro de 1 a 4 canais de até 1 000 valores medidos (até 250 valores medidos por canal)
- O intervalo de registro pode ser configurado pelo usuário
- Exporte o registro do valor medido através de uma variedade de interfaces e ferramentas operacionais, ex. FieldCare, DeviceCare ou servidor da Web

16.12 Certificados e aprovações

Certificados atuais e aprovações para o produto estão disponíveis na www.endress.com respectiva página do produto em:

1. Selecione o produto usando os filtros e o campo de pesquisa.
2. Abra a página do produto.
3. Selecione **Downloads**.

Identificação CE

O equipamento atende as diretrizes legais das diretrizes da UE aplicáveis. Elas estão listadas na Declaração de Conformidade UE correspondente junto com as normas aplicadas.



A Endress+Hauser confirma que o equipamento foi testado com sucesso ao afixar a identificação CE no produto.

Identificação UKCA

O equipamento atende as especificações legais das regulamentações do Reino Unido (Instrumentos obrigatórios). Elas estão listadas na Declaração de conformidade UKCA juntamente com as normas designadas. Ao selecionar uma opção de encomenda para marcação UKCA, a Endress+Hauser confirma a avaliação e o teste bem-sucedidos do equipamento fixando a marcação UKCA.

Endereço de contato Endress+Hauser Reino Unido:

Endress+Hauser Ltd.
Floats Road
Manchester M23 9NF
Reino Unido
www.uk.endress.com

Identificação RCM	O sistema de medição atende às especificações EMC da "Australian Communications and Media Authority (ACMA)".
Aprovação Ex	Os equipamentos têm certificado para uso em áreas classificadas e as instruções de segurança relevantes são fornecidas separadamente nas "Instruções de segurança" (XA). A etiqueta de identificação faz referência a este documento.
Certificação Modbus RS485	O medidor atende a todas as exigências do teste de conformidade MODBUS RS485 e tem a "Política de Teste de Conformidade MODBUS RS485, Versão 2.0". O medidor passou com êxito por todos os procedimentos de teste realizados.
Aprovação de rádio	O medidor tem aprovação de rádio.  Para informações detalhadas a respeito da aprovação de rádio, consulte a Documentação Especial →  195
Diretriz dos Equipamentos sob Pressão	Equipamentos com aprovação para medidores de pressão (Diretriz dos Equipamentos sob Pressão, PED Cat. I/II/III) estão disponíveis opcionalmente: código de pedido para "Aprovação adicional", opção LK
Certificação adicional	Aprovação do Número de Registro Canadense (CRN - Canadian Registration Number) Os equipamentos com aprovação do número de registro canadense (CRN) estão disponíveis opcionalmente: código de pedido para "Aprovação adicional", opção LD. Testes e certificados <ul style="list-style-type: none"> ■ EN10204-3.1 Certificado de material, partes em contato com o meio e invólucro do sensor ■ Teste de pressão, procedimento interno, certificado de inspeção ■ Confirmação de conformidade EN10204-2.1 com o pedido e relatório de teste EN10204-2.2
Outras normas e diretrizes	<ul style="list-style-type: none"> ■ EN 60529 Graus de proteção fornecidos pelos invólucros (código IP) ■ EN 61010-1 Especificações de segurança para equipamentos elétricos para medição, controle e uso de laboratório - requerimentos gerais ■ EN 61326-1/-2-3 Especificações EMC para equipamentos elétricos para medição, controle e uso de laboratório ■ ETSI EN 301 489-1/-17 Diretrizes para componentes de rádio de 2,4 GHz ■ IEC/EN 60068-2-6 Influências ambientais: Procedimento de teste - Teste Fc: vibração (senoidal) ■ IEC/EN 60068-2-27 Influências ambientais: Procedimento de teste - Teste Ea: choques ■ IEC/EN 60068-2-64 Influências ambientais: Teste Fh: vibração, banda larga aleatória (controle digital) ■ IEC/EN 60068-2-31 Influências ambientais: Procedimento de teste - Teste Ec: choques de manuseio brusco, principalmente para equipamentos ■ NAMUR NE 32 Retenção de dados em casos de uma falha na alimentação em campo e instrumentos de controle com microprocessadores

- NAMUR NE 43
Padronização do nível de sinal para informação de defeito de transmissores digitais com sinal de saída analógico
- NAMUR NE 53
Software dos equipamentos de campo e equipamentos de processamento de sinal com componentes eletrônicos digitais
- NAMUR NE 105
Especificações para integração de equipamentos fieldbus em ferramentas de engenharia para equipamentos de campo
- NAMUR NE 107
Automonitoramento e diagnóstico de equipamentos de campo
- NAMUR NE 131
Especificações para equipamentos de campo para aplicações padrão

16.13 Pacotes de aplicação

Existem diversos pacotes de aplicação diferentes disponíveis para melhorar a funcionalidade do dispositivo. Estes pacotes podem ser necessários para tratar de aspectos de segurança ou exigências específicas de alguma aplicação.

Os pacotes de aplicação podem ser solicitados com o equipamento ou subsequentemente através da Endress+Hauser. Informações detalhadas sobre o código de pedido em questão estão disponíveis em nosso centro de vendas local Endress+Hauser ou na página do produto do site da Endress+Hauser: www.endress.com.

Funcionalidade de diagnóstico

Código de pedido para "Pacote de aplicação", opção EA "HistoROM Estendido"

Compreende funções estendidas relacionadas ao registro de eventos e à ativação da memória do valor medido.

Registro de eventos:

O volume da memória é estendido de 20 entradas de mensagens (versão padrão) para até 100 entradas.

Registro de dados (registrador de linha):

- A capacidade de memória para até 1000 valores medidos é ativada.
- 250 valores medidos podem ser extraídos através de cada um dos 4 canais de memória. O intervalo de registro pode ser definido e configurado pelo usuário.
- Os registros de valores medidos podem ser acessados através do display local ou da ferramenta de operação, por ex. FieldCare, DeviceCare ou servidor de rede.

 O pacote de aplicação também pode ser solicitado posteriormente: número do pedido DK4009.

Tecnologia Heartbeat

Código de pedido para "Pacote de aplicativo", opção EB "Verificação heartbeat"

Verificação Heartbeat

Atende aos requisitos de uma verificação que possa ser comprovada de acordo com o DIN ISO 9001:2008 Cláusula 7.6 a) "Controle do equipamento de monitoramento e medição"

- Teste funcional no estado instalado sem interrupção do processo.
- Resultados da verificação que pode ser comprovada sob demanda, incluindo relatório
- Processo de teste simples através da operação local ou de outras interfaces operacionais.
- Avaliação clara do ponto de medição (passou/não passou) com uma elevada cobertura do teste dentro do quadro das especificações do fabricante.

 Para informações detalhadas, consulte a Documentação Especial do equipamento →  195

 O pacote de aplicação também pode ser solicitado posteriormente: número do pedido DK4009.

16.14 Documentação complementar



Para uma visão geral do escopo da respectiva Documentação técnica, consulte:

- *Device Viewer* (www.endress.com/deviceviewer): insira o número de série da etiqueta de identificação
- *Aplicativo de Operações da Endress+Hauser*: Insira o número de série da etiqueta de identificação ou escaneie o código de matriz na etiqueta de identificação.

Documentação padrão

Informações técnicas

Equipamento	Código da documentação
Proline Teqwave MW 300	TI01763D

Resumo das instruções de operação

Instruções de operação rápidas para o sensor

Sensor	Código da documentação
Proline Teqwave MW	KA01671D

Resumo das instruções de operação para o transmissor

Transmissor	Código da documentação
Proline 300 Modbus RS485	KA01311D

Descrição dos parâmetros do equipamento

Equipamento	Código da documentação
Proline Teqwave M 300 Modbus RS485	GP01212D

Documentação complementar de acordo com o equipamento

Instruções de segurança

Instruções de segurança para equipamento elétrico em áreas classificadas.

Conteúdo	Código da documentação
ATEX: II3G, IECEx: Zona 2	XA03186D
cCSAus: Classe I Zona 2, Classe I Divisão 2	XA03188D

Documentação especial

Conteúdo	Código da documentação
Informações sobre a Diretriz dos Equipamentos sob Pressão	SD01614D
Aprovações de rádio para interface WLAN para módulo do display A309/A310	SD01793D
Pacote de aplicação da Verificação Heartbeat	SD03169D
Display remoto e módulo de operação DKX001	SD01763D

Instruções de instalação

Conteúdo	Observação
Instruções de instalação para conjuntos de peças sobressalentes e acessórios	<ul style="list-style-type: none">▪ Acesse uma visão geral de todos os conjuntos de peças de reposição disponíveis usando o <i>Device Viewer</i>: www.endress.com/deviceviewer▪ Acessórios disponíveis para pedido com Instruções de Instalação →  166

Índice

A

Acesso para gravação	60
Acesso para leitura	60
Acessórios	166
Acessórios específicos do equipamento	166
Adaptação do comportamento de diagnóstico	150
Ajuste de parâmetro	
Adaptação do medidor às condições de processo	124
Administração	116
Configuração de E/S	87
Configurações de display avançadas	107
Display local	100
Entrada de status	89
Entrada em corrente	88
Gerenciamento da configuração do equipamento	114
Idioma de operação	81
Interface de comunicação	85
Nome de tag	83
Reinicialização do totalizador	130
Reset do equipamento	160
Reset do totalizador	130
Saída a relé	99
Saída comutada	96
Saída em corrente	90
Saída em pulso	92
Saída em pulso/frequência/comutada	92, 93
Simulação	118
Totalizador	106
Unidades do sistema	84
Wi-Fi	111
Ajustes dos parâmetros	
Administração (Submenu)	117
Backup de configuração (Submenu)	114
Comunicação (Submenu)	85
Configuração (Menu)	83
Configuração avançada (Submenu)	105
Configuração I/O (Submenu)	87
configuração WLAN (Assistente)	111
Definir código de acesso (Assistente)	116
Diagnóstico (Menu)	155
Entrada de corrente (Assistente)	88
Entrada de corrente 1 para n (Submenu)	126
Entrada de Status 1 para n (Assistente)	89
Entrada de Status 1 para n (Submenu)	126
Exibição (Assistente)	100
Exibição (Submenu)	107
Informações do equipamento (Submenu)	160
Manuseio do totalizador (Submenu)	130
Registro de dados (Submenu)	132
Restaure código de acesso (Submenu)	116
Saída de corrente (Assistente)	90
Saída de pulso/frequência/chave (Assistente)	
	92, 93, 96
Saída de pulso/frequência/chave 1 para n (Submenu)	128
Saída Rele 1 para n (Assistente)	99

Saída Rele 1 para n (Submenu)	128
Simulação (Submenu)	118
Totalizador (Submenu)	129
Totalizador 1 para n (Submenu)	106
Unidades do sistema (Submenu)	84
Valor de saída de corrente 1 para n (Submenu)	127
Variáveis de processo (Submenu)	125
Web server (Submenu)	68
Altura de operação	181
Aplicação	170
Applicator	168
Aprovação de rádio	193
Aprovação Ex	193
Aprovações	192
Área de status	
Na visualização de navegação	53
Para display de operação	51
Área do display	
Na visualização de navegação	53
Para display de operação	51
Arquivos de descrição do equipamento	74, 75
Assistência técnica da Endress+Hauser	
Reparos	164
Assistente	
Comissionamento de sólidos totais	103
configuração WLAN	111
Definir código de acesso	116
Entrada de corrente	88
Entrada de Status 1 para n	89
Exibição	100
Saída de corrente	90
Saída de pulso/frequência/chave	92, 93, 96
Saída Rele 1 para n	99
Autorização de acesso aos parâmetros	
Acesso para gravação	60
Acesso para leitura	60

B

Buffer de análise automática
ver Mapa de dados Modbus RS485 Modbus

C

Cabo de conexão	34, 35
Caminho de navegação (visualização de navegação)	53
Campo de aplicação	
Risco residual	10
Características de desempenho	180
Carga mecânica	182
Certificação adicional	
Número de Registro Canadense (CRN - Canadian Registration Number)	193
Certificação Modbus RS485	193
Certificados	192
Chave de proteção contra gravação	122
Código de acesso	60
Entrada incorreta	60

Código de pedido	17, 18
Código de pedido estendido	
Sensor	18
Transmissor	17
Código do tipo de equipamento	74
Códigos de função	76
Comissionamento	81
Ajuste do valor medido com base no valor de referência	103
Configuração do medidor	82
Configurações avançadas	104
Configurações básicas para o ajuste	103
Compatibilidade eletromagnética	182
Componentes do equipamento	14
Comportamento de diagnóstico	
Explicação	144
Símbolos	144
Conceito de armazenamento	191
Conceito de operação	50
Condições ambientes	
Altura de operação	181
Carga mecânica	182
Resistência a choque e vibração	182
Temperatura ambiente	181
Temperatura de armazenamento	181
Umidade relativa	181
Condições de armazenamento	20
Condições de processo	
Limite de vazão	182
Temperatura do meio	182
Condutividade elétrica	171, 182
Conexão	
ver Conexão elétrica	
Conexão do medidor	37
Conexão dos cabos da fonte de alimentação	37
Conexão dos cabos de sinal	37
Conexão elétrica	
Computador com navegador de internet (por ex. Microsoft Edge)	69, 187
Ferramenta operacional (.ex. FieldCare, DeviceCare, AMS Device Manager, SIMATIC PDM)	69, 187
Ferramentas de operação	
Através da interface de operação (CDI-RJ45)	70, 187
Através de interface WLAN	71, 188
Através do protocolo Modbus RS485	69, 187
Grau de proteção	46
Interface WLAN	71, 188
Medidor	34, 179
Servidor de rede	70, 187
Configuração do idioma de operação	81
Configurações dos parâmetros	
Configuração de E/S	87
Entrada de status	89
Entrada em corrente	88
Saída a relé	99
Saída em corrente	90
Saída em pulso/frequência/comutada	92

Configurações Wi-Fi	111
Consumo de corrente	179
Consumo de energia	178

D

Dados de conexão Ex	177
Dados técnicos, características gerais	170
Data de fabricação	17, 18
Declaração de conformidade	10
Definição do código de acesso	121, 122
Desabilitação da proteção contra gravação	121
Descarte	165
Descarte de embalagem	21
Design	
Medidor	14
Device Viewer	16, 164
DeviceCare	73, 168
Arquivo de descrição do equipamento (DD)	75
Devolução	164
Diagnóstico	
Símbolos	143
Dica de ferramenta	
ver Texto de ajuda	
Dimensões	25
Dimensões de instalação	
ver Dimensões	
Direção (vertical, horizontal)	24
Direção da vazão	24
Diretriz dos Equipamentos sob Pressão	193
Diretriz dos Equipamentos sob Pressão (PED)	193
Display	
ver Display local	
Display e módulo de operação DKX001	186
Display local	186
Editor de texto	55
Editor numérico	55
ver Display operacional	
ver Mensagem de diagnóstico	
ver Na condição de alarme	
Visualização de navegação	53
Display operacional	51
Documentação complementar	195
Documento	
Função	6
Símbolos	6

E

Editor de texto	55
Editor numérico	55
Elementos de operação	57, 144
Entrada	170
Entrada para cabo	
Grau de proteção	46
Entradas para cabo	
Dados técnicos	179
Equalização de potencial	40
Equalização potencial	179
Especificação do cabo	180
Especificações para o pessoal	9

Esquema de ligação elétrica	36	Informações de diagnóstico	
Etiqueta de identificação		Design, descrição	144, 148
Sensor	18	DeviceCare	148
Transmissor	17	Display local	143
Exibindo o histórico do valor medido	132	FieldCare	148
F		Interface de comunicação	149
Faixa de medição	171	LEDs	142
Faixa de temperatura		Medidas corretivas	151
Temperatura ambiente para display	186	Navegador Web	146
Temperatura de armazenamento	20	Visão geral	151
Faixa de temperatura ambiente	181	Informações sobre este documento	6
Faixa de temperatura de armazenamento	181	Inspeção	
Faixa de temperatura média	182	Conexão	47
Falha na fonte de alimentação	179	Procedimento de fixação	33
Ferramentas		Produtos recebidos	15
Conexão elétrica	34	Instruções especiais de conexão	41
Para transporte	20	Integração do sistema	74
Ferramentas de conexão	34	Isolamento galvânico	177
FieldCare	72, 168	Isolamento térmico	26
Arquivo de descrição do equipamento (DD)	75	K	
Estabelecimento da conexão	72	Kit de montagem	167
Função	72	Kit de retrofit para display/WLAN	168
Interface do usuário	73	Kit de retrofit para entradas/saídas	168
Filtragem do registro de evento	157	L	
Firmware		Lançamento de software	74
Data de lançamento	74	Leitura das informações de diagnóstico, Modbus	
Versão	74	RS485	149
Função do documento	6	Leitura dos valores medidos	125
Funções		Limite de vazão	182
ver Parâmetros		Limpeza	
Funções do usuário	50	Limpeza externa	163
G		Limpeza externa	163
Gerenciamento da configuração do equipamento	114	Lista de diagnóstico	155
Giro do invólucro do transmissor	30	Lista de eventos	157
Giro do invólucro dos componentes eletrônicos		Lista de verificação	
ver Giro do invólucro do transmissor		Verificação pós conexão	47
Giro do módulo do display	31	Verificação pós-instalação	33
Grau de proteção	46, 181	Localização de falhas	
H		Geral	139
Habilitação da proteção contra gravação	121	M	
Habilitação e desabilitação do bloqueio do teclado	61	Marcas registradas	8
Histórico do firmware	162	Materiais	183
HistoROM	114	Medidas corretivas	
I		Fechamento	145
ID do fabricante	74	Recorrer	145
Identificação CE	10, 192	Medidor	
Identificação do medidor	16	Ajuste do valor medido com base no valor de	
Identificação RCM	193	referência	103
Identificação UKCA	192	Ativação	81
Idiomas, opções de operação	185	Configuração	82
Indicação		Configurações básicas para o ajuste	103
Evento de diagnóstico anterior	155	Conversão	164
Evento de diagnóstico atuais	155	Descarte	165
Índices de pressão/temperatura	182	Design	14
Influência		Instalação do sensor	28
Temperatura ambiente	181	Torques de aperto do parafuso	29

Integração através de protocolo de comunicação . . .	74	Peso	
Preparação da conexão elétrica	37	Transporte (observação)	20
Preparação para instalação	28	Versão compacta	
Removendo	165	Unidades SI	183
Reparos	164	Ponto de instalação	22
Mensagem de diagnóstico	143	Preparação da conexão	37
Mensagens de erro		Preparações de instalação	28
ver Mensagens de diagnóstico		Pressão estática	183
Menu		Princípio de medição	170
Configuração	83	Procedimento de fixação	22
Diagnóstico	155	Projeto	
Menu de contexto		Menu de operação	49
Explicação	57	Projeto do sistema	
Fechamento	57	Sistema de medição	170
Recorrer	57	ver Projeto do medidor	
Menu de operação		Proteção contra ajustes de parâmetro	121
Menus, submenus	49	Proteção contra gravação	
Projeto	49	Através de código de acesso	121
Submenus e funções de usuário	50	Por meio da chave de proteção contra gravação	122
Menus		Proteção contra gravação de hardware	122
Para a configuração para medidor	82	R	
Para configurações específicas	104	Recebimento	15
Minisseletora		Registrador de linha	132
ver Chave de proteção contra gravação		Registro de eventos	157
Modbus RS485		Reparo	164
Acesso para escrita	76	Notas	164
Acesso para leitura	76	Reparo de um equipamento	164
Códigos de função	76	Reparo do equipamento	164
Endereços de registro	77	Repetibilidade	180
Gerenciamento de dados Modbus	79	Requisitos de instalação	
Informações de diagnóstico	149	Dimensões	25
Informações de registro	77	Isolamento térmico	26
Leitura dos dados	80	Orientação	24
Lista de varredura	79	Ponto de instalação	22
Modo de resposta de erro de configuração	149	Pressão estática	183
Tempo de resposta	77	Trechos retos a montante e a jusante	25
Modo de resposta de erro de configuração, Modbus		Vibrações	183
RS485	149	Resistência a choque e vibração	182
Módulo dos componentes eletrônicos	14	S	
Módulo dos componentes eletrônicos principais	14	Saída comutada	174
N		Segurança	9
Netilion	168	Segurança da operação	10
Nome do equipamento		Segurança do produto	10
Sensor	18	Segurança no local de trabalho	10
Transmissor	17	Sensor	
Normas e diretrizes	193	Instalação	28
Número de série	17, 18	Serviço de manutenção	163
O		Serviços da Endress+Hauser	
Opções de operação	48	Manutenção	163
Operação	124	Símbolos	
Operação remota	187	Controle das entradas de dados	56
P		Elementos de operação	55
Parâmetro		Na área de status do display local	51
Alterar	60	Para assistentes	53
Inserção de valores ou texto	60	Para bloqueio	51
Peças de reposição	164	Para comportamento de diagnóstico	51
		Para comunicação	51

Para menus	53	Totalizador	
Para número do canal de medição	51	Configuração	106
Para parâmetros	53	Transmissor	
Para sinal de status	51	Girar o invólucro	30
Para submenu	53	Giro do módulo do display	31
Para variável medida	51	Transporte do medidor	20
Tela de entrada	56	Trechos restos a montante	25
Sinais de status	143, 146	Trechos retos a jusante	25
Sinal de saída	173	U	
Sinal em alarme	175	Uso do medidor	
Sistema de medição	170	Casos fronteiros	9
Status de bloqueio do equipamento	124	Uso indevido	9
Submenu		ver Uso indicado	
Administração	116, 117	Uso indicado	9
Ajuste dos sólidos totais	103	V	
Backup de configuração	114	Valores do display	
Comunicação	85	Para status de bloqueio	124
Configuração avançada	104, 105	Variáveis de saída	173
Configuração I/O	87	Variáveis do processo	170
Entrada de corrente 1 para n	126	Variável de medição	170
Entrada de Status 1 para n	126	Verificação pós conexão	81
Exibição	107	Verificação pós-conexão (checklist)	47
Informações do equipamento	160	Verificação pós-instalação	81
Lista de eventos	157	Verificação pós-instalação (lista de verificação)	33
Manuseio do totalizador	130	Vibrações	183
Registro de dados	132	Visualização de navegação	
Restaure código de acesso	116	No assistente	53
Saída de pulso/frequência/chave 1 para n	128	No submenu	53
Saída Rele 1 para n	128	Visualização para edição	55
Setup do Heartbeat	112	Tela de entrada	56
Simulação	118	Uso de elementos de operação	55, 56
Totalizador	129		
Totalizador 1 para n	106		
Unidades do sistema	84		
Valor de saída de corrente 1 para n	127		
Valor medido	125		
Valores de entrada	126		
Valores de saída	127		
Variáveis de processo	125		
Variáveis do processo	125		
Visão geral	50		
Web server	68		
Substituição			
Componentes do equipamento	164		
T			
Teclas de operação			
ver Elementos de operação			
Temperatura ambiente			
Influência	181		
Temperatura de armazenamento	20		
Tensão de alimentação	178		
Terminais	179		
Texto de ajuda			
Explicação	59		
Fechamento	59		
Recorrer	59		
Torques de aperto do parafuso	29		



71656771

www.addresses.endress.com
