

Kurzanleitung Liquiphant FTL64

Vibronik

HART

Grenzschalter für Flüssigkeiten in Hochtemperatur-
Anwendungen



Diese Anleitung ist eine Kurzanleitung, sie ersetzt nicht die zugehörige Betriebsanleitung.

Ausführliche Informationen sind in der Betriebsanleitung und den weiteren Dokumentationen verfügbar.

Für alle Geräteausführungen verfügbar über:

- Internet: www.endress.com/deviceviewer
- Smartphone/Tablet: Endress+Hauser Operations App

1 Zugehörige Dokumentation



A0023555

2 Hinweise zum Dokument

2.1 Symbole

2.1.1 Sicherheitssymbole



Dieser Hinweis macht auf eine gefährliche Situation aufmerksam, die, wenn sie nicht vermieden wird, zu Tod oder schwerer Körperverletzung führen wird.



Dieser Hinweis macht auf eine gefährliche Situation aufmerksam, die, wenn sie nicht vermieden wird, zu Tod oder schwerer Körperverletzung führen kann.



Dieser Hinweis macht auf eine gefährliche Situation aufmerksam, die, wenn sie nicht vermieden wird, zu leichter oder mittelschwerer Körperverletzung führen kann.



Dieser Hinweis enthält Informationen zu Vorgehensweisen und weiterführenden Sachverhalten, die keine Körperverletzung nach sich ziehen.

2.1.2 Elektrische Symbole

 Erdanschluss

Geerdete Klemme, die über ein Erdungssystem geerdet ist.

 Schutzterde (PE Protective earth)

Erdungsklemmen, die geerdet sein müssen, bevor andere Anschlüsse hergestellt werden dürfen. Die Erdungsklemmen befinden sich innen und außen am Gerät.

2.1.3 Werkzeugsymbole

 Schlitz-Schraubendreher

 Innensechskant-Schlüssel

 Gabelschlüssel

2.1.4 Kommunikationsspezifische Symbole

 Bluetooth

Datenübertragung zwischen Geräten über kurze Distanz via Funktechnik.

2.1.5 Symbole für Informationstypen

 Erlaubt

Abläufe, Prozesse oder Handlungen, die erlaubt sind.

 Verboten

Abläufe, Prozesse oder Handlungen, die verboten sind.

 Tipp

Kennzeichnet zusätzliche Informationen

 Verweis auf Dokumentation

 Verweis auf ein anderes Kapitel

[1](#), [2](#), [3](#) Handlungsschritte

2.1.6 Symbole in Grafiken

A, B, C ... Ansicht

1, 2, 3 ... Positionsnummern

 Explosionsgefährdeter Bereich

 Sicherer Bereich (nicht explosionsgefährdeter Bereich)

2.1.7 Eingetragene Marken

HART®

Eingetragene Marke der FieldComm Group, Austin, Texas, USA

Bluetooth®

Die *Bluetooth®*-Wortmarke und -Logos sind eingetragene Marken von Bluetooth SIG. Inc. und jegliche Verwendung solcher Marken durch Endress+Hauser erfolgt unter Lizenz. Andere Marken und Handelsnamen sind die ihrer jeweiligen Eigentümer.

Apple®

Apple, das Apple Logo, iPhone und iPod touch sind Marken der Apple Inc., die in den USA und weiteren Ländern eingetragen sind. App Store ist eine Dienstleistungsmarke der Apple Inc.

Android®

Android, Google Play und das Google Play-Logo sind Marken von Google Inc.

3 Grundlegende Sicherheitshinweise

3.1 Anforderungen an das Personal

Das Personal muss für seine Tätigkeiten, z. B. Inbetriebnahme oder Wartung, folgende Bedingungen erfüllen:

- ▶ Ausgebildetes Fachpersonal verfügt über Qualifikation, die der Funktion und Tätigkeit entspricht
- ▶ Vom Anlagenbetreiber autorisiert sein
- ▶ Mit nationalen Vorschriften vertraut sein
- ▶ Anweisungen in Anleitung und Zusatzdokumentation lesen und verstehen
- ▶ Anweisungen und Rahmenbedingungen befolgen

3.2 Bestimmungsgemäße Verwendung

- Gerät nur für Flüssigkeiten verwenden
- Unsachgemäßer Einsatz führt zu Gefahren
- Einwandfreier Zustand des Geräts für die Betriebszeit muss gewährleistet sein

- Gerät nur für Messstoffe einsetzen, gegen die die prozessberührenden Materialien hinreichend beständig sind
- Entsprechende Grenzwerte des Geräts nicht über- oder unterschreiten
 - ▣ Weitere Details, siehe Technische Dokumentation

3.2.1 Fehlgebrauch

Der Hersteller haftet nicht für Schäden, die aus unsachgemäßer oder nicht bestimmungsgemäßer Verwendung entstehen.

Restrisiken

Das Elektronikgehäuse und die darin eingebauten Baugruppen können sich im Betrieb durch Wärmeeintrag aus dem Prozess bis auf 80 °C (176 °F) erwärmen.

Mögliche Verbrennungsgefahr bei Berührung von Oberflächen!

- ▶ Bei Bedarf: Berührungsschutz sicherstellen, um Verbrennungen zu vermeiden.

Bei Anforderungen an die funktionale Sicherheit gemäß IEC 61508 muss die zugehörige SIL-Dokumentation beachtet werden.

3.3 Arbeitssicherheit

Bei Arbeiten am und mit dem Gerät:

- ▶ Erforderliche persönliche Schutzausrüstung gemäß nationaler Vorschriften tragen.

3.4 Betriebssicherheit

Verletzungsgefahr!

- ▶ Gerät nur in technisch einwandfreiem und betriebssicherem Zustand betreiben.
- ▶ Betreiber ist für den störungsfreien Betrieb des Geräts verantwortlich.

Umbauten am Gerät

Eigenmächtige Umbauten am Gerät sind nicht zulässig und können zu unvorhersehbaren Gefahren führen.

- ▶ Wenn Umbauten trotzdem erforderlich sind: Rücksprache mit Endress+Hauser halten.

Reparatur

Um die Betriebssicherheit weiterhin zu gewährleisten:

- ▶ Nur ausdrücklich erlaubte Reparaturen am Gerät ausführen.
- ▶ Nationale Vorschriften bezüglich Reparatur eines elektrischen Geräts beachten.
- ▶ Nur Original-Ersatzteile und Zubehör von Endress+Hauser verwenden.

Zulassungsrelevanter Bereich

Um eine Gefährdung für Personen oder für die Anlage beim Geräteinsatz im zulassungsrelevanten Bereich auszuschließen (z. B. Explosionsschutz):

- ▶ Anhand des Typenschildes überprüfen, ob das bestellte Gerät für den vorgesehenen Gebrauch im zulassungsrelevanten Bereich eingesetzt werden kann.
- ▶ Die Vorgaben in der separaten Zusatzdokumentation beachten, die ein fester Bestandteil dieser Anleitung ist.

3.5 Produktsicherheit

Dieses Gerät ist nach dem Stand der Technik und guter Ingenieurspraxis betriebssicher gebaut und geprüft und hat das Werk in sicherheitstechnisch einwandfreiem Zustand verlassen.

Es erfüllt die allgemeinen Sicherheitsanforderungen und gesetzlichen Anforderungen. Zudem ist es konform zu den EU-Richtlinien, die in der gerätespezifischen EU-Konformitätserklärung aufgelistet sind. Mit der Anbringung des CE-Zeichens bestätigt Endress+Hauser diesen Sachverhalt.

3.6 Funktionale Sicherheit SIL (optional)

Für Geräte, die in Anwendungen der funktionalen Sicherheit eingesetzt werden, muss konsequent das Handbuch zur Funktionalen Sicherheit beachtet werden.

3.7 IT-Sicherheit



Weitere Informationen, siehe Betriebsanleitung.

4 Warenannahme und Produktidentifizierung

4.1 Warenannahme

Bei Warenannahme prüfen:

- Bestellcode auf Lieferschein und auf Produktaufkleber identisch?
- Ware unbeschädigt?
- Entsprechen Typenschilddaten den Bestellangaben auf dem Lieferschein?
- Falls erforderlich (siehe Typenschild): Sind die Sicherheitshinweise vorhanden, z. B. XA?



Wenn eine dieser Bedingungen nicht zutrifft, Vertriebsstelle des Herstellers kontaktieren.

4.2 Produktidentifizierung

Folgende Möglichkeiten stehen zur Identifizierung des Gerätes zur Verfügung:

- Typenschildangabe
- Erweiterter Bestellcode (Extended order code) mit Aufschlüsselung der Gerätemerkmale auf dem Lieferschein
- Seriennummer von Typenschildern in *W@M Device Viewer* eingeben www.endress.com/deviceviewer. Alle Angaben zum Gerät und eine Übersicht zum Umfang der mitgelieferten Technischen Dokumentation werden angezeigt.
- Seriennummer vom Typenschild in die *Endress+Hauser Operations App* eingeben oder mit der *Endress+Hauser Operations App* den 2-D-Matrixcode auf dem Typenschild scannen

4.2.1 **Elektronikeinsatz**



Elektronikeinsatz über den Bestellcode auf dem Typenschild identifizieren.

4.2.2 **Typenschild**

Auf dem Typenschild werden die gesetzlich geforderten und geräterlevanten Informationen abgebildet.

4.2.3 **Herstelleradresse**

Endress+Hauser SE+Co. KG
Hauptstraße 1
79689 Maulburg, Deutschland
Herstellungsort: Siehe Typenschild.

4.3 **Gerät transportieren**

- Gerät in Originalverpackung zur Messstelle transportieren
- Gerät am Gehäuse, Temperaturdistanzstück, Prozessanschluss oder Verlängerungsrohr anfassen
- Schwinggabel nicht verbiegen, nicht kürzen, nicht verlängern.

5 **Montage**

Montagehinweise

- Beliebige Einbaulage für Version mit einer Rohrlänge bis ca. 500 mm (19,7 in)
- Senkrechte Einbaulage von oben für Gerät mit langem Rohr
- Mindestabstand der Schwinggabel zur Tankwand oder zur Rohrwandung: 10 mm (0,39 in)

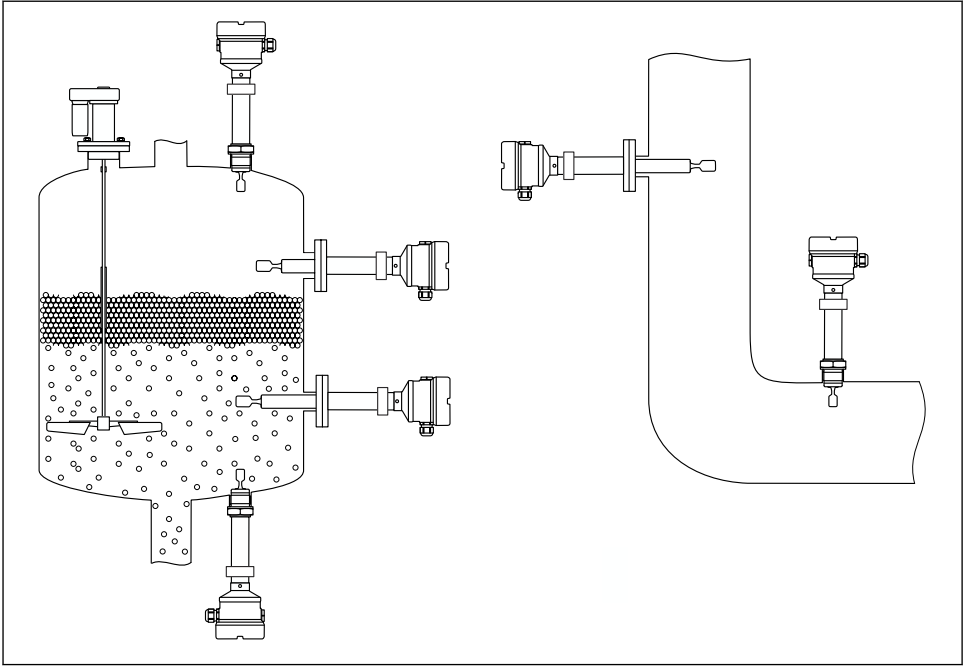

A0042329

1 Einbaubeispiele für Behälter, Tank oder Rohr

5.1 Montagebedingungen

HINWEIS

Kratzer oder Schlägeinwirkungen führen zur Beschädigung der beschichteten Oberfläche des Geräts.

- ▶ Bei allen Montagearbeiten auf eine sachgerechte Handhabung achten.

5.1.1 Temperatur beachten bei Beschichtung PFA (leitfähig)

Zwischen Außen- und Innenseite des Flansches darf die Temperaturdifferenz nicht höher als 60 °C (140 °F) sein.

Bei Bedarf Isolation von außen verwenden.

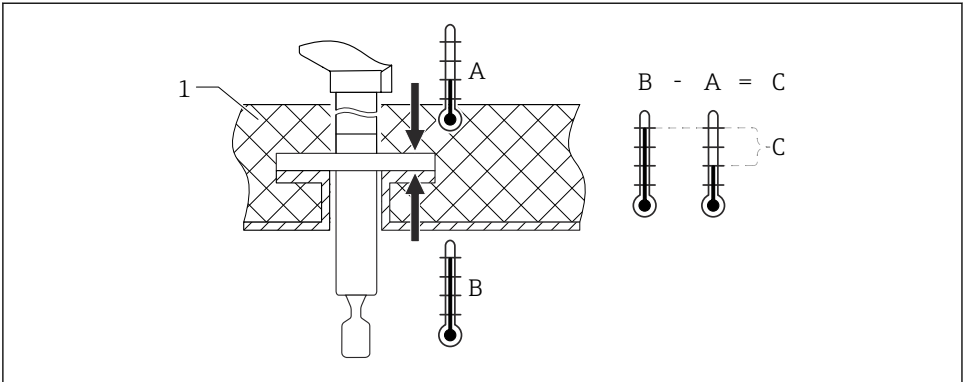

A0042298

2 Temperaturdifferenz zwischen Außen- und Innenseite des Flansches

1 Isolation

A Temperatur Flanschseite außen

B Temperatur Flanschseite innen, für PFA (leitfähig) maximal 230 °C (446 °F)

C Temperaturdifferenz für PFA (leitfähig) maximal 60 °C (140 °F)

5.1.2 Schaltpunkt berücksichtigen

Folgende Angaben sind typische Schaltpunkte, abhängig von der Einbaulage des Grenzschalters

Wasser +23 °C (+73 °F)



Mindestabstand der Schwinggabel zur Tankwand oder zur Rohrwandung:

10 mm (0,39 in)

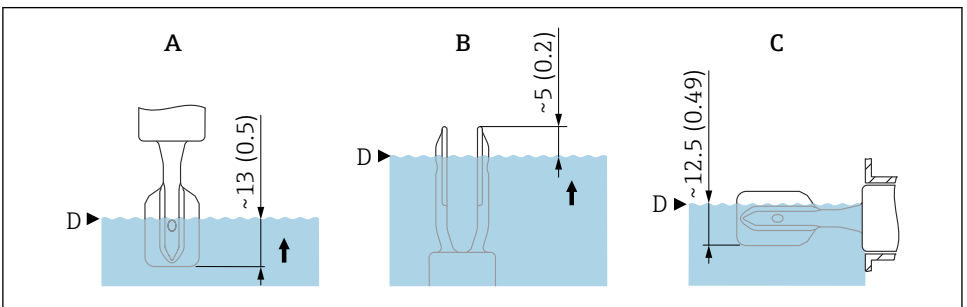

A0044069

3 Typische Schaltpunkte. Maßeinheit mm (in)

A Einbau von oben

B Einbau von unten

C Einbau von der Seite

D Schaltpunkt

5.1.3 Viskosität berücksichtigen

i Viskositätswerte

- Geringe Viskosität: $< 2\,000$ mPa·s
- Hohe Viskosität: $> 2\,000 \dots 10\,000$ mPa·s

Geringe Viskosität

i Geringe Viskosität, z. B. Wasser: $< 2\,000$ mPa·s

Die Schwinggabel innerhalb des Einbaustutzens ist zulässig.

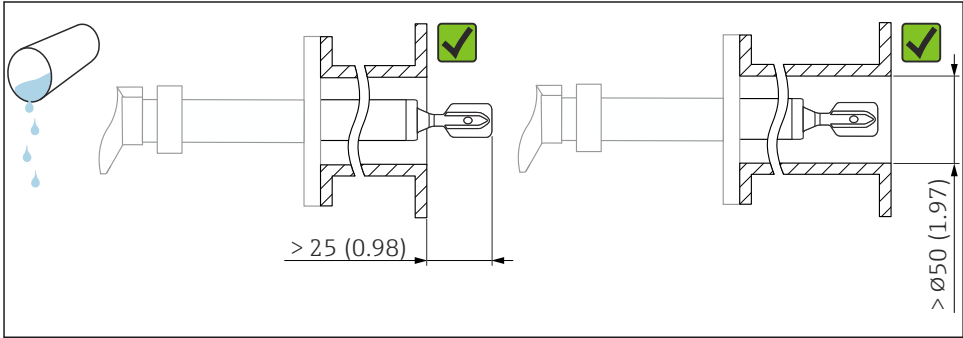

A0042333

4 Einbaubeispiel für niedrigviskose Flüssigkeiten. Maßeinheit mm (in)

Hohe Viskosität

HINWEIS

Hochviskose Flüssigkeiten können Schaltverzögerungen verursachen.

- ▶ Sicherstellen, dass die Flüssigkeit von der Schwinggabel leicht abfließt.
- ▶ Stutzen entgraten.

i Hohe Viskosität, z. B. zähfließende Öle: $\leq 10\,000$ mPa·s

Die Schwinggabel muss sich außerhalb des Einbaustutzens befinden!

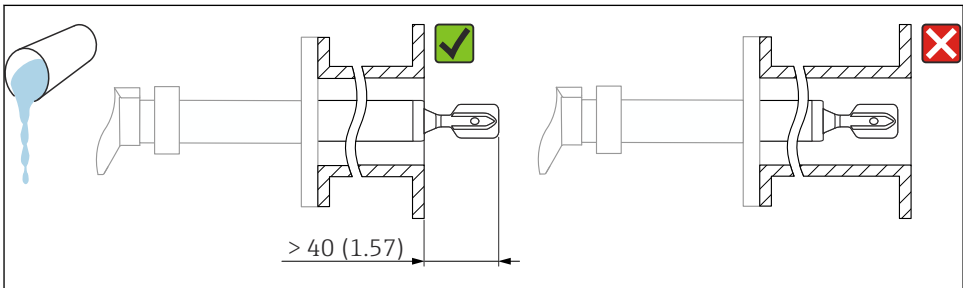

A0042335

5 Einbaubeispiel für Flüssigkeit mit hoher Viskosität. Maßeinheit mm (in)

5.1.4 Ansatz vermeiden

- Kurze Einbaustutzen verwenden, damit die Schwinggabel frei in den Behälter ragt
- Genügend Abstand zwischen zu erwartendem Füllgutansatz an der Tankwand und Schwinggabel lassen

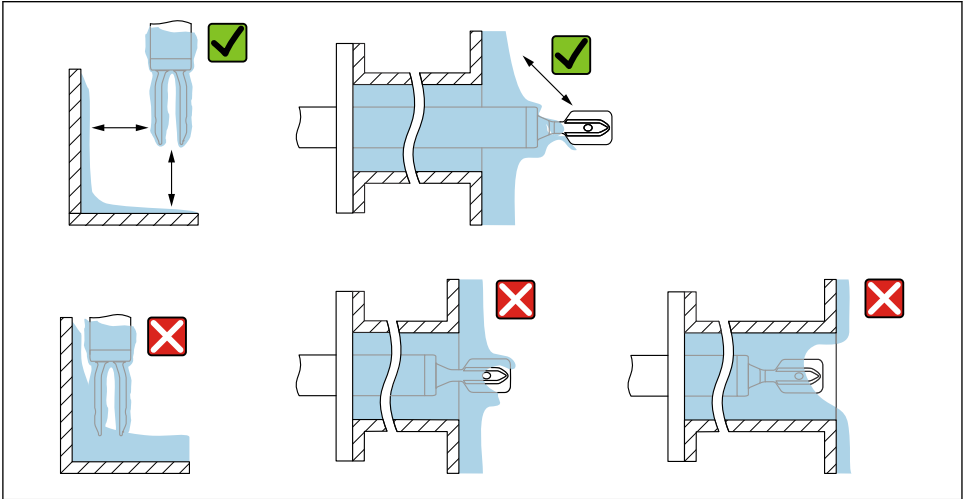

A0042345

6 Einbaubeispiele für hochviskoses Prozessmedium

5.1.5 Abstand berücksichtigen

Außerhalb des Tanks genügend Abstand berücksichtigen für Montage, Anschluss und Einstellungen am Elektronikeinsatz.

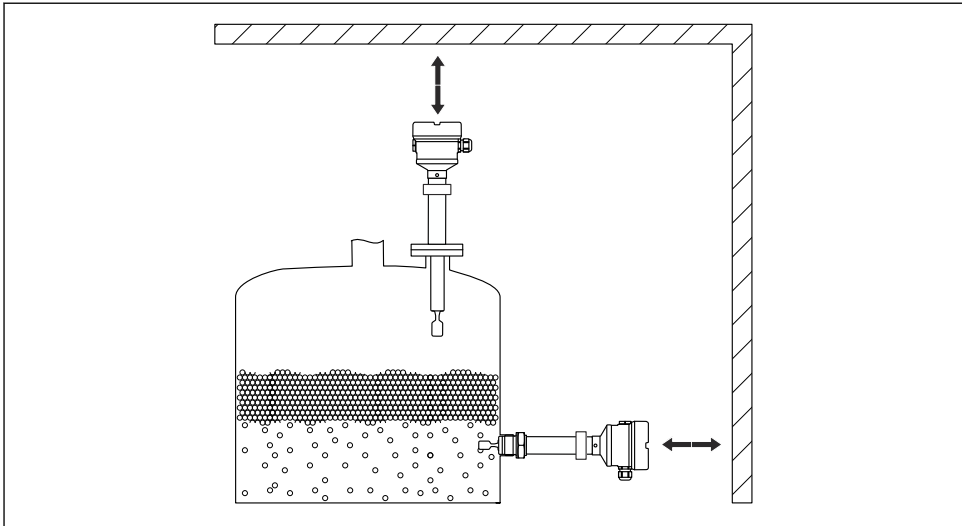

A0042340

7 Abstand berücksichtigen

5.1.6 Gerät abstützen

HINWEIS

Stöße und Vibrationen können durch unsachgemäßes Abstützen zu Beschädigungen der beschichteten Oberfläche führen.

- Nur geeignete Abstützungen verwenden.

Bei starker dynamischer Belastung das Gerät abstützen. Maximale seitliche Belastbarkeit der Rohrverlängerungen und Sensoren: 75 Nm (55 lbf ft).

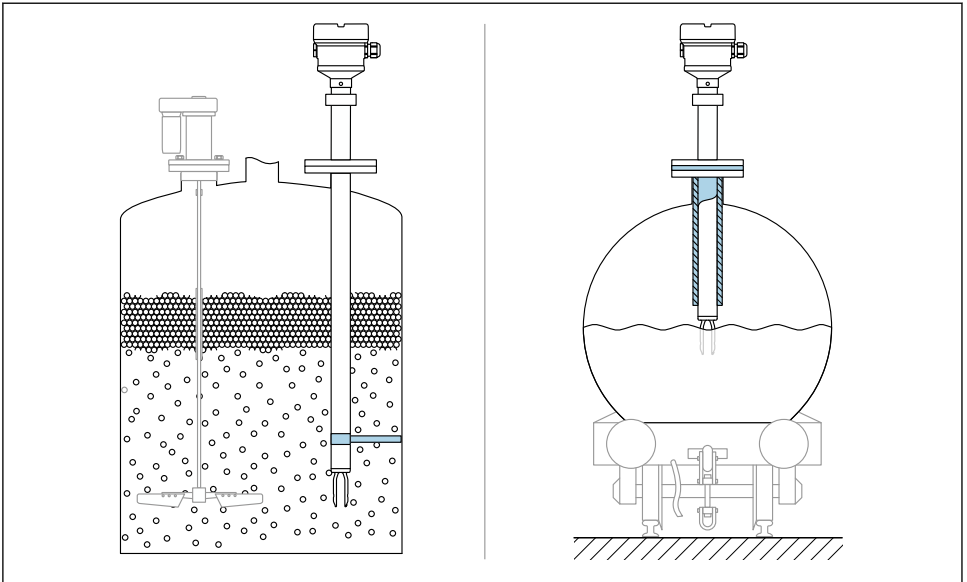

A0042356

8 Beispiele für Abstützung bei dynamischer Belastung

i Schiffbauzulassung: Bei Sensorlänge oder Rohrverlängerung ab 1 600 mm (63 in) ist eine Abstützung mindestens alle 1 600 mm (63 in) notwendig.

5.2 Gerät montieren

5.2.1 Benötigtes Werkzeug

- Gabelschlüssel für Sensormontage
- Innensechskant-Schlüssel für Feststellschraube Gehäuse

5.2.2 Schwinggabel mithilfe der Markierung ausrichten

Die Schwinggabel lässt sich mithilfe der Markierung so ausrichten, dass Medium gut abfließen kann und Ansatz vermieden wird.

Markierungen am Prozessanschluss:

Materialangabe, Gewindebezeichnung, Kreis, Strich oder Doppelstrich

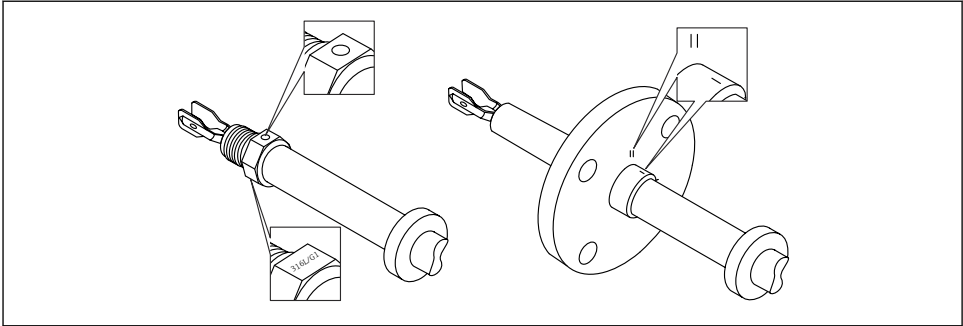

A0042348

9 Stellung der Schwinggabel bei horizontalem Einbau im Behälter mithilfe der Markierung

5.2.3 In Rohrleitungen einbauen

- Strömungsgeschwindigkeit bis 5 m/s bei Viskosität 1 mPa·s und Dichte 1 g/cm³ (62,4 lb/ft³) (SGU).
Bei anderen Prozessstoffbedingungen Funktion testen.
- Wenn die Schwinggabel korrekt ausgerichtet ist und die Markierung in Fließrichtung zeigt, wird die Strömung nicht wesentlich behindert.
- Markierung ist im eingebauten Zustand sichtbar

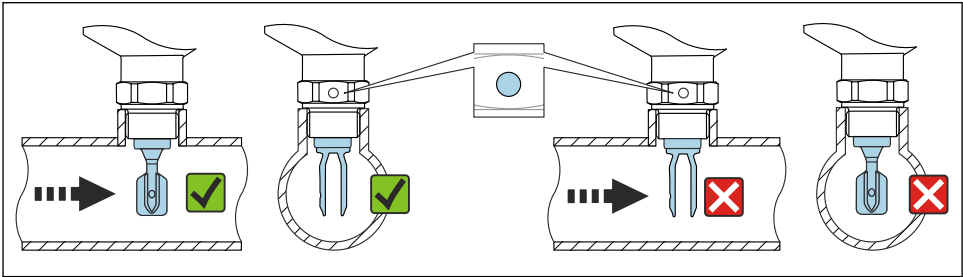

A0034651

10 Einbau in Rohrleitungen (Gabelstellung und Markierung berücksichtigen)

5.2.4 Gerät einschrauben

- Nur am Sechskant drehen, 15 ... 30 Nm (11 ... 22 lbf ft)
- Nicht am Gehäuse drehen!

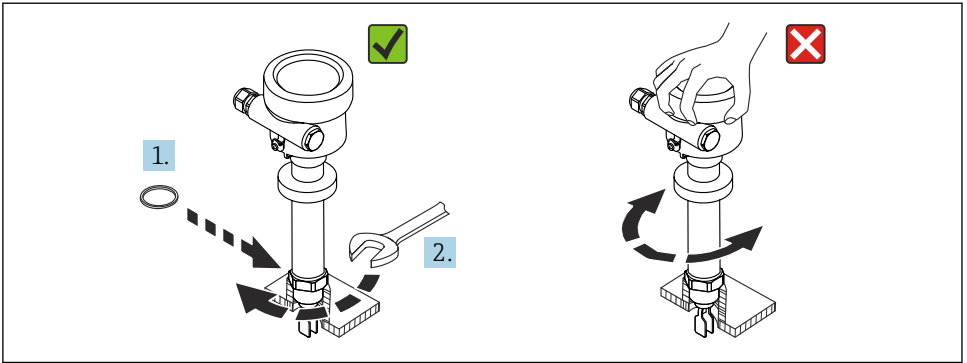

A0042423

11 *Gerät einschrauben*

5.2.5 Kabeleinführung ausrichten

Alle Gehäuse können ausgerichtet werden.

Gehäuse ohne Feststellschraube

Das Gehäuse des Gerätes ist bis zu 350° drehbar.

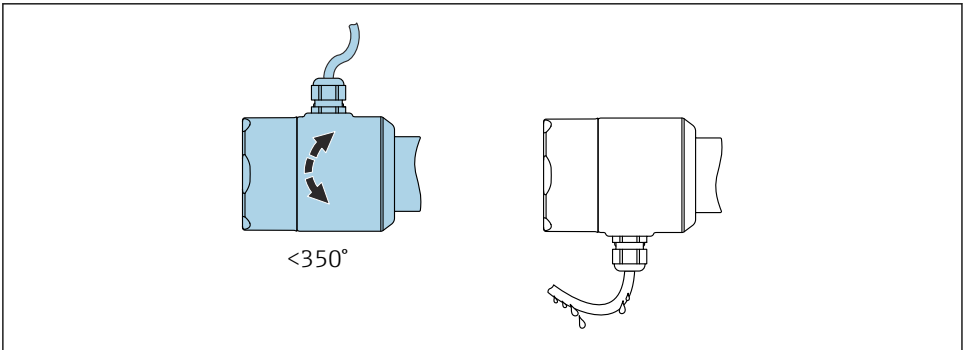

A0052359

12 *Gehäuse ohne Feststellschraube mit Abtropfschlaufe*

Gehäuse mit Feststellschraube



Bei Gehäusen mit Feststellschraube:

- Durch Lösen der Feststellschraube kann das Gehäuse gedreht und das Kabel ausgerichtet werden.
- Im Auslieferungszustand ist die Feststellschraube nicht angezogen.

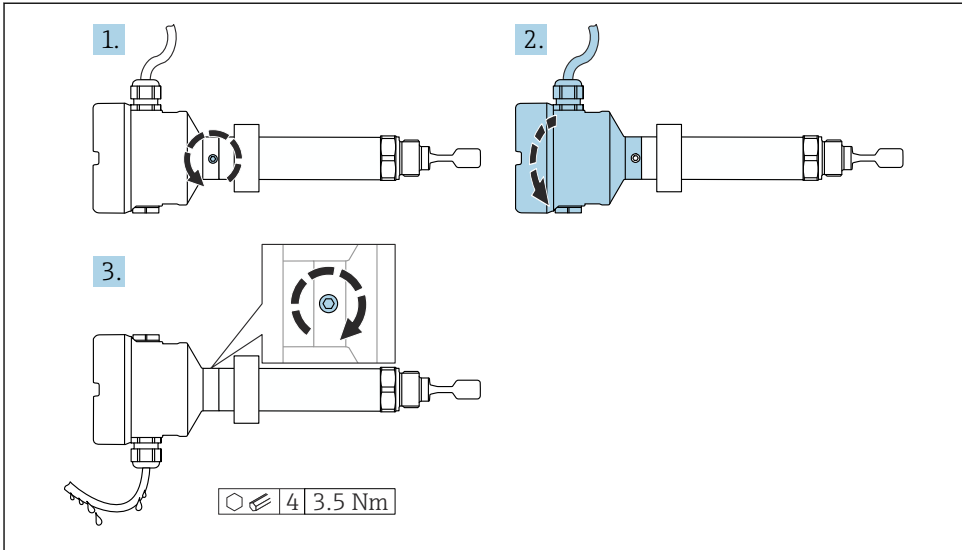

A0042355

13 Gehäuse mit außenliegender Feststellschraube und Abtropfschlaufe

1. Außenliegende Feststellschraube lösen (maximal 1,5 Umdrehungen).
2. Gehäuse drehen, Kabeleinführung ausrichten.
 - ↳ Feuchtigkeit im Gehäuse vermeiden, Schlaufe zum Abtropfen lassen.
3. Außenliegende Feststellschraube festdrehen.

5.2.6 Gehäuse drehen

Das Gehäuse ist durch Lösen der Feststellschraube bis zu 380° drehbar.

HINWEIS

Gehäuse kann nicht vollständig abgeschraubt werden.

- ▶ Außenliegende Feststellschraube maximal 1,5 Umdrehungen lösen. Bei zu weitem bzw. komplettem Herausdrehen (über den "Anschlagpunkt" der Schraube) können sich Kleinteile (Konterscheibe) lösen und herausfallen.
- ▶ Sicherungsschraube (Innensechskant 4 mm (0,16 in)) mit maximal 3,5 Nm (2,58 lbf ft) $\pm 0,3 \text{ Nm}$ ($\pm 0,22 \text{ lbf ft}$) anziehen.

5.2.7 Schließen der Gehäusedeckel

HINWEIS

Zerstörte Gewinde und Gehäusedeckel durch Verschmutzung!

- ▶ Verschmutzungen (z. B. Sand) am Gewinde der Deckel und Gehäuse entfernen.
- ▶ Wenn weiterhin Widerstand beim Schließen des Deckels besteht, erneut Gewinde auf Verschmutzungen überprüfen.



Gehäusegewinde

Die Gewinde des Elektronik- und Anschlussraums können mit einem Gleitlack beschichtet sein.

Für alle Gehäusematerialien gilt grundsätzlich:

✗ Die Gehäusegewinde nicht schmieren.

5.2.8 Anzeigemodul drehen

⚠ WARNUNG

Versorgungsspannung eingeschaltet!

Gefahr durch Stromschlag und/oder Explosionsgefahr!

- ▶ Versorgungsspannung ausschalten, bevor das Gerät geöffnet wird.

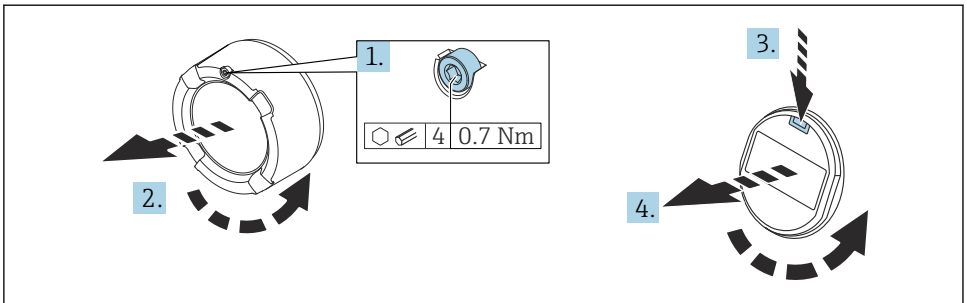

A0038224

1. Wenn vorhanden: Schraube der Deckelsicherung des Elektronikraumdeckels mit Innensechskantschlüssel lösen.
2. Deckel vom Gehäuse abschrauben und Deckeldichtung kontrollieren.
3. Entriegelung betätigen und Anzeigemodul herausziehen.
4. Anzeigemodul in die gewünschte Lage drehen: Maximal $4 \times 90^\circ$ in jede Richtung. Anzeigemodul in die gewünschte Position stecken, bis es einrastet. Deckel wieder fest auf das Gehäuse schrauben. Wenn vorhanden: Schraube der Deckelsicherung mit Innensechskantschlüssel festziehen $0,7 \text{ Nm}$ ($0,52 \text{ lbf ft}$) $\pm 0,2 \text{ Nm}$ ($\pm 0,15 \text{ lbf ft}$).



Bei Zweikammergehäusen kann das Display sowohl im Elektronikraum als auch im Anschlussraum montiert werden.

6 Elektrischer Anschluss

6.1 Benötigtes Werkzeug

- Schraubendreher für elektrischen Anschluss
- Innensechskant-Schlüssel für Schraube der Deckelsicherung

6.2 Anschlussbedingungen

6.2.1 Deckel mit Sicherungsschraube

Bei Geräten für den Einsatz im explosionsgefährdeten Bereich mit bestimmter Zündschutzart ist der Deckel durch eine Sicherungsschraube verriegelt.

HINWEIS

Wenn die Sicherungsschraube nicht korrekt positioniert ist, kann der Deckel nicht sicher verriegeln.

- ▶ Deckel öffnen: Schraube der Deckelsicherung mit maximal 2 Umdrehungen lösen, damit die Schraube nicht herausfällt. Deckel aufschrauben und Deckeldichtung kontrollieren.
- ▶ Deckel schließen: Deckel fest auf das Gehäuse schrauben und auf die Position der Sicherungsschraube achten. Es darf kein Spalt zwischen Deckel und Gehäuse verbleiben.

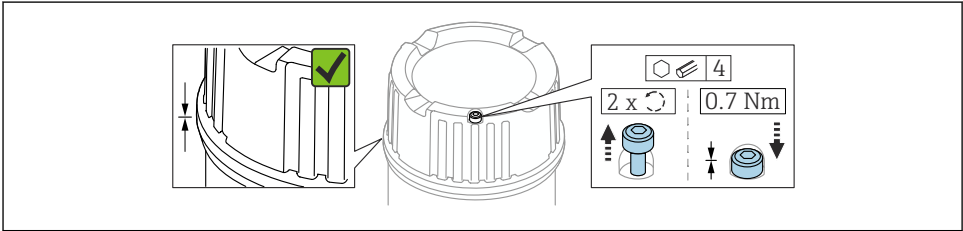

A0039520

14 Deckel mit Sicherungsschraube

6.2.2 Potenzialausgleich

⚠ WARNUNG

Explosionsgefahr!

- ▶ Sicherheitshinweise sind der separaten Dokumentation für Anwendungen im explosionsgefährdeten Bereich zu entnehmen.

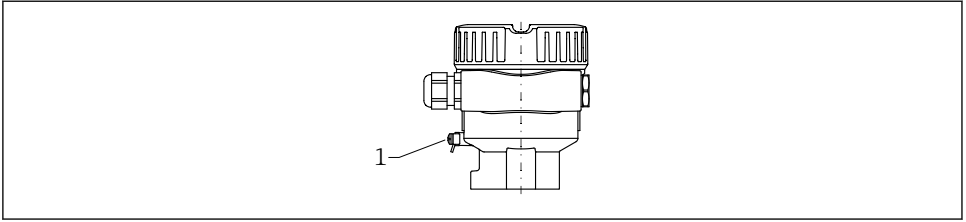

A0045830

1 Erdungsklemme für den Anschluss der Potenzialausgleichsleitung

- i** Potenzialausgleichsleitung kann bei Bedarf an der externen Erdungsklemme des Transmitters angeschlossen werden, bevor das Gerät angeschlossen wird.
- i** Elektromagnetische Verträglichkeit optimieren
 - Möglichst kurze Potenzialausgleichsleitung
 - Querschnitt von mindestens $2,5 \text{ mm}^2$ (14 AWG) einhalten

6.3 Gerät anschließen

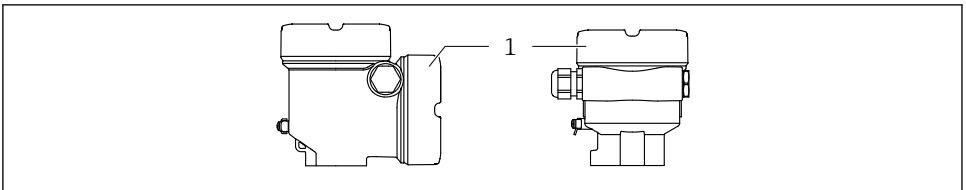

A0046355

1 Anschlussraumdeckel

- i** **Gehäusegewinde**
Die Gewinde des Elektronik- und Anschlussraums können mit einem Gleitlack beschichtet sein.
Für alle Gehäusematerialien gilt grundsätzlich:
✗ Die Gehäusegewinde nicht schmieren.

6.3.1 Versorgungsspannung

- $U = 10,5 \dots 35 \text{ V}_{\text{DC}}$ (Ex d, Ex e, nicht Ex)
- $U = 10,5 \dots 30 \text{ V}_{\text{DC}}$ (Ex i)
- Nennstrom: 4 ... 20 mA HART
- i**
 - Das Netzteil muss sicherheitstechnisch geprüft sein (z. B. PELV, SELV, Class 2) und den jeweiligen Protokollspezifikationen genügen.
 - Gemäß IEC/EN61010-1 beachten: Für das Gerät einen geeigneten Trennschalter vorsehen.

6.3.2 Klemmen

- Versorgungsspannung und interne Erdungsklemme: 0,5 ... 2,5 mm² (20 ... 14 AWG)
- Externe Erdungsklemme: 0,5 ... 4 mm² (20 ... 12 AWG)

6.3.3 Kabelspezifikation

- Kabelaußendurchmesser ist abhängig von der verwendeten Kabeleinführung
- Kabelaußendurchmesser
 - Kunststoff: $\varnothing 5 \dots 10$ mm (0,2 ... 0,38 in)
 - Messing vernickelt: $\varnothing 7 \dots 10,5$ mm (0,28 ... 0,41 in)
 - Edelstahl: $\varnothing 7 \dots 12$ mm (0,28 ... 0,47 in)

6.3.4 4 ... 20 mA HART

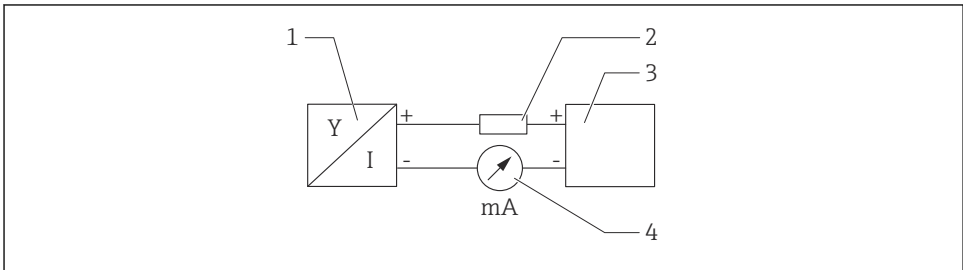

A0028908

15 Blockschaltbild HART Anschluss

- 1 Gerät mit HART Kommunikation
- 2 HART Kommunikationswiderstand
- 3 Spannungsversorgung
- 4 Multimeter oder Amperemeter

i Der HART-Kommunikationswiderstand von 250 Ω in der Signalleitung ist bei einer niederohmigen Versorgung immer erforderlich.

Spannungsabfall berücksichtigen:

Maximal 6 V bei einem Kommunikationswiderstand von 250 Ω

6.3.5 Verdrahtung

WARNUNG

Versorgungsspannung möglicherweise angeschlossen!

Gefahr durch Stromschlag und/oder Explosionsgefahr!

- ▶ Beim Einsatz des Gerätes in explosionsgefährdeten Bereichen sind die entsprechenden nationalen Normen und die Angaben in den Sicherheitshinweisen (XAs) einzuhalten. Die spezifizierte Kabelverschraubung muss benutzt werden.
- ▶ Die Versorgungsspannung muss mit den Angaben auf dem Typenschild übereinstimmen.
- ▶ Versorgungsspannung ausschalten, bevor das Gerät angeschlossen wird.
- ▶ Potenzialausgleichsleitung kann bei Bedarf an der äußeren Erdungsklemme des Transmitters angeschlossen werden, bevor das Gerät angeschlossen wird.
- ▶ Gemäß IEC/EN 61010 ist für das Gerät ein geeigneter Trennschalter vorzusehen.
- ▶ Die Kabelisolationen müssen unter Berücksichtigung von Versorgungsspannung und Überspannungskategorie ausreichend bemessen sein.
- ▶ Die Temperaturbeständigkeit der Anschlusskabel muss unter Berücksichtigung der Einsatztemperatur ausreichend bemessen sein.
- ▶ Gerät nur mit geschlossenen Deckeln betreiben.

Gerät gemäß folgender Reihenfolge anschließen:

1. Wenn vorhanden: Deckelsicherung lösen.
2. Deckel abschrauben.
3. Kabel in Kabelverschraubungen oder Kabeleinführungen einführen. Geeignetes Werkzeug mit Schlüsselweite SW24/25 (8 Nm (5,9 lbf ft)) für Kabelverschraubung M20 verwenden.
4. Kabel anschließen.
5. Kabelverschraubungen oder Kabeleinführungen schließen, so dass sie dicht sind. Gehäuseeinführung kontern.
6. Deckel auf den Anschlussraum festschrauben.
7. Wenn vorhanden: Schraube der Deckelsicherung mit Innensechskantschlüssel festziehen 0,7 Nm (0,52 lbf ft) \pm 0,2 Nm (0,15 lbf ft).

6.3.6 Klemmenbelegung

Einkammergehäuse

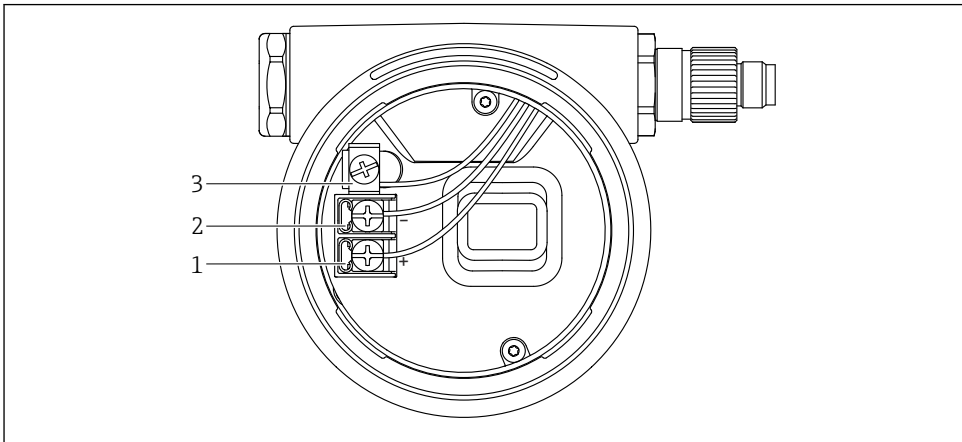

A0042594

16 Anschlussklemmen und Erdungsklemme im Anschlussraum

- 1 Plus-Klemme
- 2 Minus-Klemme
- 3 interne Erdungsklemme

Zweikammergehäuse L-Form

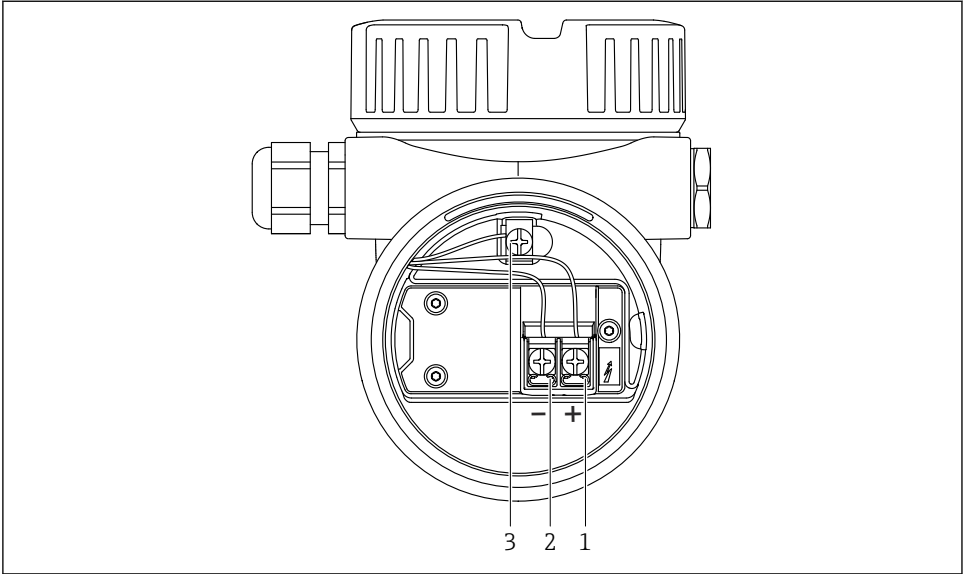

A0045842

▣ 17 Anschlussklemmen und Erdungsklemme im Anschlussraum

- 1 Plus-Klemme
- 2 Minus-Klemme
- 3 interne Erdungsklemme

6.3.7 Kabeleinführungen

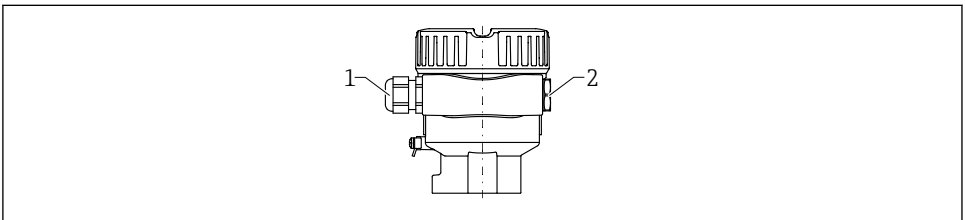

A0045831

- 1 Kabeleinführung
- 2 Blindstopfen

Die Art der Kabeleinführung hängt von der bestellten Gerätevariante ab.

6.3.8 Verfügbare Gerätestecker

i Bei Geräten mit Stecker muss das Gehäuse zum Anschluss nicht geöffnet werden.

Stecker M12

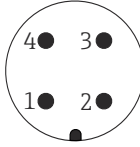

A0011175

i 18 Stecker M12 Pinbelegung

- 1 Signal +
- 2 nicht belegt
- 3 Signal -
- 4 Erde

6.4 Schutzart sicherstellen

6.4.1 Schutzart

Prüfung gemäß IEC 60529 und NEMA 250

IP68 Testbedingung: 1,83 m H₂O für 24 h

Gehäuse

Siehe Kabeleinführungen

Kabeleinführungen

- Verschraubung M20, Kunststoff, IP66/68 NEMA Type 4X/6P
- Verschraubung M20, Messing vernickelt, IP66/68 NEMA Type 4X/6P
- Verschraubung M20, 316L, IP66/68 NEMA Type 4X/6P
- Gewinde M20, IP66/68 NEMA Type 4X/6P
- Gewinde G ½, NPT ½, IP66/68 NEMA Type 4X/6P

Schutzart für Stecker M12

- Bei geschlossenem Gehäuse und eingestecktem Anschlusskabel: IP66/67 NEMA Type 4X
- Bei geöffnetem Gehäuse oder nicht eingestecktem Anschlusskabel: IP20, NEMA Type 1

HINWEIS

Stecker M12: Verlust der IP Schutzklasse durch falsche Montage!

- ▶ Die Schutzart gilt nur, wenn das verwendete Anschlusskabel eingesteckt und festgeschraubt ist.
- ▶ Die Schutzart gilt nur, wenn das verwendete Anschlusskabel gemäß IP67 NEMA Type 4X spezifiziert ist.

i Wenn die Ausführung "Stecker M12" als elektrischer Anschluss gewählt wird, dann gilt **IP66/67 NEMA TYPE 4X** für alle Gehäusetypen.

7 Bedienungsmöglichkeiten



Weiterführende Informationen zum Anschluss, siehe zugehörige Betriebsanleitung. Aktuell verfügbare Dokumentationen auf der Endress+Hauser- Internetseite: www.endress.com → Downloads.

7.1 Elektronikeinsatz FEL60H

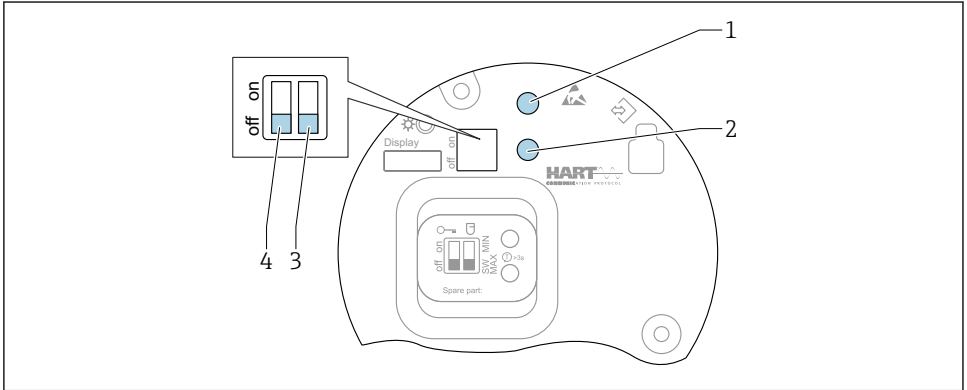

A0046129

19 Bedientasten und DIP-Schalter auf dem Elektronikeinsatz FEL60H

- 1 Bedientaste für Passwort zurücksetzen (für Bluetooth Login und Benutzerrolle Instandhalter)
- 1+2 Bedientasten für Gerät zurücksetzen (Auslieferungszustand)
- 2 Bedientaste für Assistent "Wiederholungsprüfung" (> 3 s)
- 3 DIP-Schalter für Sicherheitsfunktion, Software-definiert (SW, Default = MAX) oder permanent MIN (in Schalterstellung SW ist die Einstellung MIN oder MAX durch die Software definiert, wobei MAX der Defaultwert ist. In Schalterstellung MIN ist die Einstellung, unabhängig von der Software, permanent MIN).
- 4 DIP-Schalter für Verriegelung und Entriegelung des Geräts

- Minimum-/Maximum-Ruhestromsicherheit am Elektronikeinsatz umschaltbar
- MAX = Maximumsicherheit: Der Ausgang schaltet beim Bedecken der Schwinggabel in Richtung Anforderung, z. B. für Überfüllsicherung verwenden
- MIN = Minimumsicherheit: Der Ausgang schaltet beim Freiwerden der Schwinggabel in Richtung Anforderung, z. B. für Trockenlaufschutz von Pumpen verwenden



Die Einstellung der DIP-Schalter am Elektronikeinsatz hat gegenüber den Einstellungen über andere Bedienmöglichkeiten (z. B. FieldCare/DeviceCare) Vorrang.

7.2 Übersicht zu Bedienungsmöglichkeiten

- Bedienung über Bedientasten und DIP-Schalter auf dem Elektronikereinsatz
- Bedienung über optische Bedientasten auf dem Gerätedisplay (optional)
- Bedienung über Bluetooth® wireless technology (mit optionalem Gerätedisplay mit Bluetooth) mit Smartblue-App oder FieldXpert, DeviceCare
- Bedienung über Bedientool (Endress+Hauser FieldCare/DeviceCare, Handheld, AMS, PDM, ...)

7.3 Zugriff auf Bedienmenü via Vor-Ort-Anzeige

7.3.1 Gerätedisplay (optional)

Bedienung der optischen Bedientasten durch den Deckel möglich, Gerät muss nicht geöffnet werden.

 In Abhängigkeit von der Versorgungsspannung und der Stromaufnahme, wird die Hintergrundbeleuchtung eingeschaltet bzw. ausgeschaltet.

 Das Gerätedisplay ist optional auch mit Bluetooth® wireless technology erhältlich.

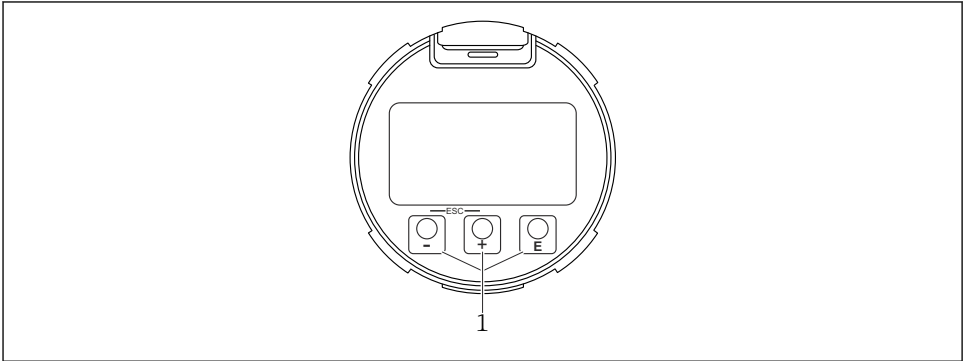

A0039284

 20 Grafische Anzeige mit optischen Bedientasten (1)

7.3.2 Bedienung über Bluetooth® wireless technology (optional)

Voraussetzung

- Gerät mit Gerätedisplay inklusive Bluetooth
- Smartphone oder Tablet mit Endress+Hauser SmartBlue-App oder PC mit DeviceCare ab Version 1.07.05 oder FieldXpert SMT70

Die Reichweite der Verbindung beträgt bis zu 25 m (82 ft). In Abhängigkeit von Umgebungsbedingungen wie z. B. Anbauten, Wände oder Decken, kann die Reichweite variieren.



Die Bedientasten am Display sind gesperrt, sobald das Gerät über Bluetooth verbunden ist.

Eine vorhandene Bluetooth-Verbindung wird durch ein blinkendes Bluetooth-Symbol angezeigt.



Folgendes beachten

Falls das Bluetooth-Display aus einem Gerät entnommen und in ein anderes Gerät eingebaut wird:

- Sämtliche Log-in-Daten werden nur im Bluetooth-Display gespeichert und nicht im Gerät
- Das vom Anwender geänderte Passwort wird ebenfalls im Bluetooth-Display gespeichert

Bedienung über SmartBlue-App

Das Gerät kann via SmartBlue-App bedient und konfiguriert werden.

- Voraussetzung für die Nutzung ist der Download der SmartBlue-App auf einem Mobilgerät
- Informationen zur Kompatibilität der SmartBlue-App mit Mobilgeräten: siehe **Apple App Store (iOS-Geräte)** oder **Google Play Store (Android-Geräte)**
- Fehlbedienung durch Unbefugte wird durch verschlüsselte Kommunikation und Passwortverschlüsselung verhindert
- Die Bluetooth®-Funktion kann nach der erstmaligen Geräteeinrichtung deaktiviert werden

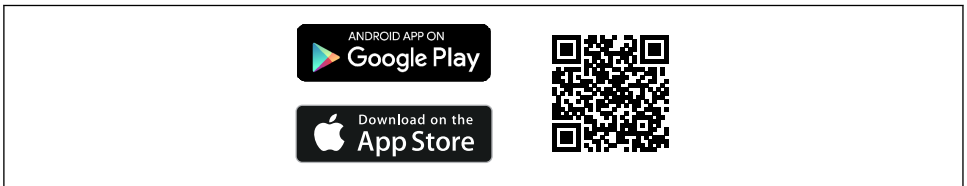

A0033202

 21 QR-Code zur kostenlosen Endress+Hauser SmartBlue-App

Download und Installation:

1. QR-Code scannen oder im Suchfeld des Apple App Store (iOS) oder Google Play Store (Android) **SmartBlue** eingeben.
2. SmartBlue-App installieren und starten.
3. Bei Android-Geräten: Standortbestimmung (GPS) aktivieren (bei iOS-Geräten nicht erforderlich).
4. Empfangsbereites Gerät aus der angezeigten Geräteliste auswählen.

Login:

1. Benutzername eingeben: admin

2. Initial-Passwort eingeben: Seriennummer des Geräts

 Nach dem ersten Login das Passwort ändern.

 Passwort vergessen? Den Endress+Hauser Service kontaktieren.

7.4 Zugriff auf Bedienmenü via Bedientool

 Weitere Informationen, siehe Betriebsanleitung.

8 Inbetriebnahme

8.1 Vorbereitungen

WARNUNG

Einstellungen des Stromausgangs sind sicherheitsrelevant!

Falsche Einstellungen können einen Produktüberlauf oder das Trockenlaufen einer Pumpe zur Folge haben.

- ▶ Die Einstellung des Stromausgangs ist abhängig von der Einstellung im Parameter **Zuordnung PV**.
- ▶ Nach einer Änderung der Einstellung des Stromausgangs: Einstellung der Spanne (Messbereichsanfang Ausgang (LRV) und Messbereichsende Ausgang (URV)) überprüfen und bei Bedarf neu einstellen!

8.1.1 Auslieferungszustand

Wenn kundenspezifisch nicht anders bestellt:

- Parameter **Zuordnung PV** Grenzstanddetektion (8/16 mA Modus)
- Sicherheitsschaltung *MAX*
- Alarmzustand eingestellt auf min. 3,6 mA
- DIP-Schalter für Verriegelung in Off-Stellung
- Bluetooth eingeschaltet
- Dichtebereich $> 0,7 \text{ g/cm}^3$ ($43,7 \text{ lb/ft}^3$)
- Schaltzeiten 0,5 s beim Bedecken und 1,0 s beim Freiwerden
- HART Burst-Mode ausgeschaltet

8.2 Gerät einschalten

 Alle Konfigurationswerkzeuge bieten einen Assistenten zur Inbetriebnahme, der den Benutzer bei der Einstellung der wichtigsten Konfigurationsparameter unterstützt (Menü **Benutzerführung Assistent Inbetriebnahme**).

8.3 Weiterführende Informationen



Weiterführende Informationen und aktuell verfügbare Dokumentationen auf der Endress+Hauser Internetseite: www.endress.com → Downloads.



71659081

www.addresses.endress.com
