

Instruções de segurança

Cerabar

PMC21, PMP21, PMP23

Ex ia IIC T4 Ga/Gb

Ex ia IIC T4 Gb

Segurança



Cerabar PMC21, PMP21, PMP23

Sumário

Sobre este documento	4
Documentação associada	4
Documentação adicional	4
Certificados e declarações	4
Endereço do fabricante	4
Código de pedido estendido	4
Instruções de segurança: Geral	7
Instruções de segurança: Condições específicas de uso	7
Instruções de segurança: Instalação	8
Instruções de segurança: Zona 0	9
Tabelas de temperatura	9
Dados de conexão	9

Sobre este documento

O número do documento dessas Instruções de segurança (XA) devem corresponder com as informações na etiqueta de identificação.

Documentação associada

Toda a documentação está disponível na Internet:
www.endress.com/Deviceviewer
(digite o número de série da etiqueta de identificação).

Para comissionar o equipamento, observe as instruções de operação relativas ao equipamento:

BA01271P

Documentação adicional

Brochura sobre proteção contra explosão: CP00021Z

O folheto de proteção contra explosão está disponível na Internet:
www.endress.com/Downloads

Certificados e declarações**Certificado de conformidade**

Número do certificado:

Produção Maulburg, Alemanha
TÜV 24.0274

Produção Greenwood, Indiana, EUA
TÜV 24.0701

Afixar o número do certificado certifica a conformidade com os padrões a seguir (dependendo da versão do equipamento):

- ABNT NBR IEC 60079-0:2020
- ABNT NBR IEC 60079-11:2013
- ABNT NBR IEC 60079-26:2022

Endereço do fabricante

Endress+Hauser SE+Co. KG
Hauptstraße 1
79689 Maulburg, Alemanha
Endereço da fábrica: veja etiqueta de identificação.

Código de pedido estendido

O código de pedido estendido é indicado na etiqueta de identificação, que é afixado ao equipamento de forma que fique visível. Informações adicionais sobre a etiqueta de identificação são fornecidas nas Instruções de operação associadas.

Estrutura do código de pedido estendido

PMC21, PMP2x – ***** + A*B*C*D*E*F*G*..

(Tipo do equipamento) (Especificações básicas) (Especificações opcionais)

* = Espaço reservado

Nesta posição, uma opção (número ou letra) selecionada a partir da especificação é exibida ao invés dos espaços reservados.

Especificações básicas

Os recursos absolutamente essenciais para o equipamento (recursos obrigatórios) são descritos em especificações básicas. O número de posições depende do número de recursos disponíveis. O opcional selecionado de um recurso pode consistir de várias posições.

Especificações opcionais

As especificações opcionais descrevem os recursos adicionais para o equipamento (recursos opcionais). O número de posições depende do número de recursos disponíveis. Os recursos têm uma estrutura de 2 dígitos para ajudar na identificação (por exemplo, JA). O primeiro dígito (ID) representa o grupo de recursos e consiste de um número ou uma letra (por exemplo J = teste, certificado). O segundo dígito constitui o valor que se refere ao recurso dentro do grupo (por exemplo, A = 3,1 material (peças úmidas), certificado de inspeção).

Mais informações detalhadas sobre esse equipamento são fornecidas nas seguintes tabelas. Essas tabelas descrevem as posições individuais e IDs no código de pedido estendido que são relevantes às áreas classificadas.

Código de pedido estendido: Cerabar



As especificações a seguir reproduzem uma parte da estrutura do produto e são usadas para atribuir:

- Essa documentação para o equipamento (usando o código do pedido estendido na etiqueta de identificação).
- As opções do equipamento citados no documento.

Tipo do equipamento

PMC21, PMP21, PMP23

Especificações básicas

Posição 1, 2 (Aprovação)		
Opção selecionada		Descrição
PMC21 PMP2x	MA	INMETRO Ex ia IIC T4 Ga/Gb
	MB	INMETRO Ex ia IIC T4 Gb

Posição 3 (saída)		
Opção selecionada		Descrição
PMC21 PMP2x	1	4 para 20 mA

Posição 4 (Conexão elétrica)		
Opção selecionada		Descrição
PMC21 PMP2x	A	Cabo 5 m, Gabinete IP66/68 NEMA Tipo 4X/6P
	B	Cabo 10 m, Gabinete IP66/68 NEMA Tipo 4X/6P
	C	Cabo 25 m, Gabinete IP66/68 NEMA Tipo 4X/6P
	M	Conector M12, Gabinete IP65/67 NEMA Tipo 4X
	U	Conector da válvula ISO4400 M16, Gabinete IP65 NEMA Tipo 4X
	V	Conector da válvula ISO4400 NPT1/2, Gabinete IP65 NEMA Tipo 4X
PMP23	N	Conector M12, Gabinete IP66/69 NEMA Tipo 4X

Especificações opcionais

nenhuma opção específica para áreas classificadas está disponível.

**Instruções de
segurança: Geral**

- O equipamento foi projetado para uso em atmosferas explosivas conforme definido no escopo do IEC 60079-0 ou nas normais nacionais equivalentes. Se não houver atmosferas potencialmente explosivas presentes ou se forem tomadas medidas de proteção adicionais: O equipamento pode ser operado de acordo com as especificações do fabricante.
- Os colaboradores devem atender as seguintes condições para montagem, instalação elétrica, comissionamento e manutenção do equipamento:
 - Serem adequadamente qualificados para os papéis e tarefas que irão executar
 - Serem treinados em proteção contra explosão
 - Estar familiarizados com as regulamentações nacionais
- Instale o equipamento de acordo com as instruções do fabricante e regulamentações nacionais.
- Apenas use o equipamento em meios para os quais as partes molhadas tenham durabilidade suficiente.
- Evitar carga eletrostática:
 - De superfícies de plástico (ex. invólucro, elemento do sensor, envernização especial, placas adicionais instaladas, ...)
 - De capacidades isoladas (ex. placas metálicas isoladas)

**Instruções de
segurança:
Condições
específicas de uso**

- Para evitar a carga eletrostática: Não esfregue as superfícies com pano seco.
- Em caso de envernização especial adicional ou alternativo no invólucro ou em outras peças de metal ou em placas adesivas:
 - Observe o perigo de carga e descarga eletrostática.
 - Não instale nas proximidades de processos (≤ 0.5 m) que gerem cargas eletrostáticas fortes.

Instruções de segurança: Instalação

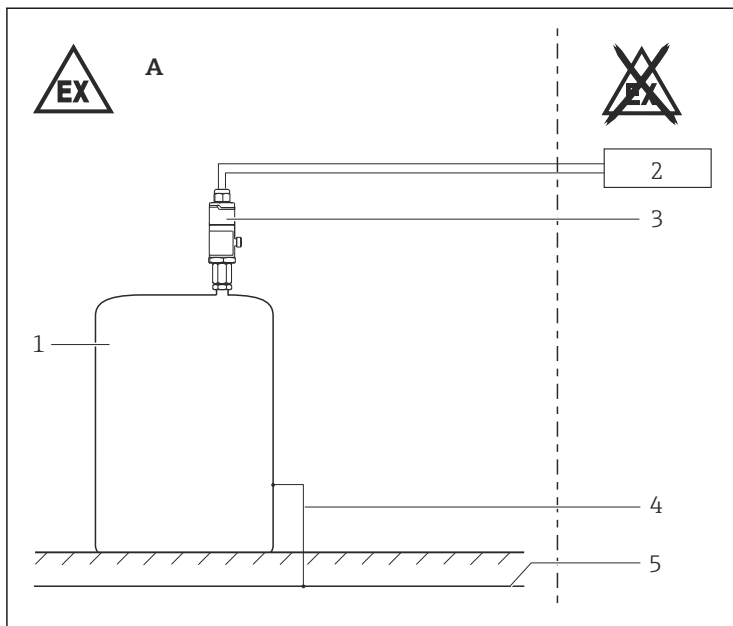

A0031218



- 1 Zona 1
- 1 Tanque; Zona 0
- 2 Equipamento associado certificado
- 3 Gabinete do transmissor
- 4 Linha de equalização potencial
- 5 Equalização potencial

Segurança intrínseca

- Quando o equipamento está conectado a circuitos intrinsecamente seguros e certificados da categoria Ex ib para Grupos de Equipamentos IIC e IIB, o tipo de proteção muda para Ex ib IIC e Ex ib IIB. Não opere a sensor na Zona 0 se estiver se conectando a um circuito intrinsecamente seguro de Categoria Ex ib.
- O circuito de alimentação da entrada intrinsecamente segura do equipamento é isolado do aterramento. A força dielétrica é pelo menos 500 V_{rms}.

Equalização potencial

Se a equalização potencial não puder ser garantida pela instalação: de forma a evitar cargas eletrostáticas, integre partes metálicas do invólucro na equalização potencial.

Instruções de segurança: Zona 0

Damos preferência para equipamentos associados com isolamento galvânico entre circuitos intrinsecamente seguros e não intrinsecamente seguros.

Tabelas de temperatura

Classe de temperatura	Temperatura do processo T_p (processo)	Temperatura ambiente T_a (ambiente): invólucro
T4	$\leq 100 \text{ }^\circ\text{C}$	$-40 \text{ }^\circ\text{C} \leq T_a \leq +70 \text{ }^\circ\text{C}$

Dados de conexão

Dados elétricos
$U_i \leq 30 \text{ V}$ $I_i \leq 100 \text{ mA}$ $P_i \leq 0.8 \text{ W}$ $C_i \leq 11.6 \text{ nF}$ $L_i = 0$



71649728

www.addresses.endress.com
