

Betriebsanleitung

Raman-Spektroskopiesonde Rxn-20





Inhaltsverzeichnis







1 Hinweise zum Dokument.....	4	5 Sondenkopf und faseroptischer Anschluss.....	16
1.1 Warnungen	4	6 Montage	17
1.2 Symbole am Gerät	4	6.1 Montage im Ex-Bereich.....	18
1.3 Konformität mit US-amerikanischen Exportvorschriften	4	6.2 Prozess- und Sondenkopfkompatibilität	18
1.4 Glossar	5	7 Inbetriebnahme.....	19
2 Grundlegende Sicherheitshinweise	6	7.1 Annahme der Sonde	19
2.1 Anforderungen an das Personal.....	6	7.2 Sondenkalibrierung und -verifizierung	19
2.2 Bestimmungsgemäße Verwendung	6	8 Betrieb.....	20
2.3 Sicherheit am Arbeitsplatz.....	6	8.1 Entfernung von Raman-Siliziumdioxidlicht.....	20
2.4 Betriebssicherheit	6	8.2 Anregungsstrahlung fokussieren	20
2.5 Lasersicherheit	7	9 Diagnose und Störungsbehebung	21
2.6 Wartungssicherheit	7	10 Wartung	22
2.7 Wichtige Sicherheitsvorkehrungen.....	7	10.1 Linse/Fenster reinigen.....	22
2.8 Produktsicherheit.....	8	10.2 Optische Fasern überprüfen und reinigen	22
3 Produktbeschreibung.....	11	11 Reparatur	23
3.1 Die Rxn-20-Sonde	11	12 Technische Daten.....	24
3.2 Vorteile der Sondenkopfbauform	11	12.1 Allgemeine Spezifikationen.....	24
3.3 Raman Rxn-20-Sondenzubehör	12	12.2 Maximum Permissible Exposure (maximal zulässige Strahlenexposition)	24
4 Warenannahme und Produktidentifizierung	14	12.3 Nomineller Gefahrenbereich	26
4.1 Warenannahme	14	13 Ergänzende Dokumentation	27
4.2 Produktidentifizierung	14	14 Index.....	28
4.3 Lieferumfang	14		
4.4 Zertifikate und Zulassungen	15		

1 Hinweise zum Dokument

1.1 Warnungen

Struktur des Hinweises	Bedeutung
 WARNUNG Ursache (/Folgen) Folgen der Missachtung (wenn zutreffend) ▶ Abhilfemaßnahme	Dieses Symbol macht auf eine gefährliche Situation aufmerksam. Wird die gefährliche Situation nicht vermieden, kann dies zu Tod oder schweren Verletzungen führen.
 VORSICHT Ursache (/Folgen) Folgen der Missachtung (wenn zutreffend) ▶ Abhilfemaßnahme	Dieses Symbol macht auf eine gefährliche Situation aufmerksam. Wird die gefährliche Situation nicht vermieden, kann dies zu mittelschweren oder leichten Verletzungen führen.
 HINWEIS Ursache/Situation Folgen der Missachtung (wenn zutreffend) ▶ Maßnahme/Hinweis	Dieses Symbol macht auf Situationen aufmerksam, die zu Sachschäden führen können.

1.2 Symbole am Gerät

Symbol	Beschreibung
	Das Symbol für Laserstrahlung macht den Benutzer darauf aufmerksam, dass bei der Verwendung des Raman Rxn-Systems die Gefahr besteht, schädlicher sichtbarer oder unsichtbarer Laserstrahlung ausgesetzt zu werden.
	Das Symbol für Hochspannung macht den Benutzer darauf aufmerksam, dass ein ausreichend hohes elektrisches Potenzial vorliegt, um Körperverletzungen oder Sachschäden zu verursachen. In manchen Industrien bezieht sich der Begriff Hochspannung auf Spannungen oberhalb eines bestimmten Schwellwerts. Betriebsmittel und Leiter, die hohe Spannungen führen, erfordern besondere Sicherheitsanforderungen und Vorgehensweisen.
	Die CSA-Kennzeichnung gibt an, dass das Produkt nach den Anforderungen der geltenden nordamerikanischen Standards getestet wurde und diese erfüllt.
	Das WEEE-Symbol gibt an, dass das Produkt nicht im Restmüll entsorgt werden darf, sondern zum Recycling an eine separate Sammelstelle zu senden ist.
	Die CE-Kennzeichnung gibt an, dass das Produkt die Normen für Gesundheit, Sicherheit und Umweltschutz erfüllt, die für alle Produkte gelten, die im Europäischen Wirtschaftsraum verkauft werden.
	Die ATEX-Kennzeichnung gibt an, dass das Produkt gemäß ATEX-Richtlinie für den Einsatz in Europa sowie in anderen Ländern zertifiziert ist, in denen ATEX-zertifizierte Betriebsmittel zugelassen sind.

1.3 Konformität mit US-amerikanischen Exportvorschriften

Die Richtlinie von Endress+Hauser schreibt die strikte Erfüllung der US-amerikanischen Gesetze zur Exportkontrolle vor, wie sie auf der Webseite des [Bureau of Industry and Security](#) des U.S. Department of Commerce detailliert aufgeführt werden.

1.4 Glossar

Begriff	Beschreibung
ANSI	American National Standards Institute
ATEX	Atmosphère Explosible (explosionsfähige Atmosphäre)
°C	Celsius
CDRH	Center for Devices and Radiological Health
CFR	Code of Federal Regulations (Sammlung von Bundesverordnungen)
cm	Zentimeter
CSA	Canadian Standards Association
EU	Europäische Union
EXC	Excitation (Anregung)
°F	Fahrenheit
FC	Faserkanal
ft	Feet (Fuß)
GMP	Good Manufacturing Practices (Gute Herstellungspraxis)
IEC	International Electrotechnical Commission
in	inches (Zoll)
lb	Pound (angloamerikanisches Pfund)
m	Meter
mm	Millimeter
MPE	Maximum Permissible Exposure (maximal zulässige Strahlenexposition)
MT	Mechanical Transfer (mechanische Übertragung)
nm	Nanometer
NOHD	Nominal Ocular Hazard Distance (nomineller Augen-Gefahrenabstand/Lasersicherheitsabstand)
PAT	Process Analytical Technology (Prozessanalysetechnik)
PTFE	Polytetrafluorethylen (Teflon)
WEEE	Waste Electrical and Electronic Equipment

2 Grundlegende Sicherheitshinweise

2.1 Anforderungen an das Personal

- Montage, Inbetriebnahme, Bedienung und Wartung der Messeinrichtung dürfen nur durch speziell dafür ausgebildetes Fachpersonal erfolgen.
- Das Fachpersonal muss vom Anlagenbetreiber für die genannten Tätigkeiten autorisiert sein.
- Das Fachpersonal muss diese Betriebsanleitung gelesen und verstanden haben und die Anweisungen in dieser Betriebsanleitung befolgen.
- Der Anlagenbetreiber muss einen Beauftragten für Lasersicherheit benennen, der sicherstellt, dass die Mitarbeiter zu Betriebsabläufen und Sicherheitsvorkehrungen im Umgang mit Lasern der Klasse 3B geschult sind.
- Störungen an der Messstelle dürfen nur von entsprechend autorisiertem und dafür ausgebildetem Personal behoben werden. Reparaturen, die nicht in diesem Dokument beschrieben sind, dürfen nur beim Hersteller oder durch die Serviceorganisation durchgeführt werden.

2.2 Bestimmungsgemäße Verwendung

Die Raman-Spektroskopiesonde Rxn-20 wurde für die Messung von Feststoffen und Halbfeststoffen in Labor-, Prozessentwicklungs- oder Fertigungsumgebungen konzipiert.

Zu den empfohlenen Anwendungsbereichen gehören:

- **Polymere:** Qualität des extrudierten Granulats, Kristallinität, Dichte, Ausgangsstoffe
- **Pharmazeutika:** Kristallinität, Polymorphie, Granulation, Einheitlichkeit von Gemischen, Einheitlichkeit der Anteile, Beschichtung, Tablettierung
- **Chemikalien:** Endproduktqualität, Gemischverunreinigungen, Kristallinität, Ausgangsstoffe
- **Lebensmittel und Getränke:** Qualität von Molkereiprodukten, Fleisch- und Fischzusammensetzung

Eine andere als die beschriebene Verwendung gefährdet die Sicherheit von Personen und der gesamten Messeinrichtung und setzt die Gewährleistung außer Kraft.

2.3 Sicherheit am Arbeitsplatz

Der Benutzer ist für die Einhaltung folgender Sicherheitsbestimmungen verantwortlich:

- Montagehinweise
- Lokale Normen und Vorschriften bezüglich der elektromagnetischen Verträglichkeit

Das Produkt ist gemäß den gültigen internationalen Normen für den Industriebereich auf elektromagnetische Verträglichkeit geprüft.

Die angegebene elektromagnetische Verträglichkeit gilt nur für ein Produkt, das ordnungsgemäß an den Analysator angeschlossen wurde.

2.4 Betriebssicherheit

Vor der Inbetriebnahme der Messstelle:

- Alle Anschlüsse auf ihre Richtigkeit prüfen.
- Sicherstellen, dass die elektrooptischen Kabel unbeschädigt sind.
- Beschädigte Produkte nicht in Betrieb nehmen und vor versehentlicher Inbetriebnahme schützen.
- Beschädigte Produkte als defekt kennzeichnen.

Im Betrieb:

- Können Störungen nicht behoben werden, müssen die Produkte außer Betrieb gesetzt und vor versehentlicher Inbetriebnahme geschützt werden.
- Bei der Arbeit mit Geräten, die Laser enthalten, immer alle lokalen Protokolle zur Lasersicherheit einhalten; diese können vorschreiben, dass Persönliche Schutzausrüstung (PSA) zu verwenden und der Zugang zum Gerät auf autorisierte Benutzer zu beschränken ist.

2.5 Lasersicherheit

Die Rxn-20-Sonde wird an einen Raman Rxn-Analysator angeschlossen. Die Raman Rxn-Analysatoren verwenden Laser der Klasse 3B, wie sie in folgenden Normen definiert sind:

- [American National Standards Institute](#) (ANSI) Z136.1, American National Standard for Safe Use of Lasers
- [International Electrotechnical Commission](#) (IEC) 60825-1, Safety of Laser Products – Part 1

⚠️ WARNUNG

Laserstrahlung

- ▶ Strahlenexposition vermeiden
- ▶ Laserprodukt der Klasse 3B

⚠️ VORSICHT

Laserstrahlen können zur Entzündung bestimmter Substanzen, wie z. B. flüchtiger organischer Verbindungen, führen.

Die beiden Möglichkeiten für eine Entzündung sind ein direktes Erhitzen der Probe bis zu einem Punkt, an dem sie sich entzündet, und das Erhitzen einer Verunreinigung (z. B. Stäube) bis zu einem kritischen Punkt, der zur Entzündung der Probe führt.

Die Laserkonfiguration stellt weitere Risiken für die Sicherheit dar, da die Strahlung oftmals unsichtbar oder nahezu unsichtbar ist. Der Benutzer muss sich stets der ursprünglichen Richtung und der möglichen Streuwege des Lasers bewusst sein. Bei Anregungswellenlängen von 532 nm und 785 nm wird die Verwendung von OD3-Laserschutzbrillen oder höher dringend empfohlen. Bei einer Anregungswellenlänge von 993 nm wird OD4 oder höher empfohlen.

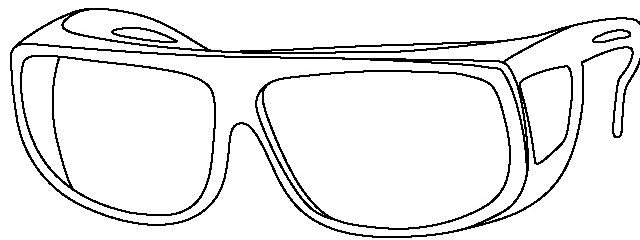

A0048421

Abbildung 1. Laserschutzbrille

Nähere Informationen zu geeigneten Vorsichtsmaßnahmen und dem Einrichten passender Kontrollen für den Umgang mit Lasern und ihren Gefahren sind in der aktuellsten Version der ANSI Z136.1 oder der IEC 60825-14 zu finden. Relevante Parameter zur Berechnung der maximal zulässigen Strahlenexposition (MPE) und des nominellen Augen-Gefahrenabstands (Nominal Ocular Hazard Distance, NOHD) siehe *Technische Daten* →

2.6 Wartungssicherheit

Wenn eine Prozesssonde zur Wartung von der Prozessschnittstelle entfernt werden muss, immer die Sicherheitshinweise des Unternehmens einhalten. Beim Warten des Geräts stets die geeignete Schutzausrüstung tragen.

2.7 Wichtige Sicherheitsvorkehrungen

- Die Rxn-20-Sonde nicht zu anderen Zwecken, sondern nur bestimmungsgemäß einsetzen.
- Nicht direkt in den Laserstrahl blicken.
- Den Laser nicht auf verspiegelte/glänzende Oberflächen oder eine Oberfläche, die diffuse Reflexionen verursachen kann, richten. Der reflektierte Strahl ist genauso schädlich wie der direkte Strahl.
- Angeschlossene und nicht verwendete Sondenköpfe immer mit Kappen oder anderweitigem Schutz blockieren.
- Immer eine Strahlensperre verwenden, um eine unbeabsichtigte Streuung der Laserstrahlung zu vermeiden.
- Den Sondenkopf immer sichern, sodass er von Personen wegzeigt. Niemals frei mit dem Sondenkopf hantieren, wenn er in Betrieb ist.

2.8 Produktsicherheit

Dieses Produkt ist darauf ausgelegt, alle aktuellen Sicherheitsanforderungen zu erfüllen, wurde geprüft und ab Werk in einem sicheren Betriebszustand ausgeliefert. Die einschlägigen Vorschriften und internationalen Normen sind berücksichtigt. An den Analysator angeschlossene Geräte müssen ebenfalls die gültigen Sicherheitsstandards für Analysatoren erfüllen.

Die Raman-Spektroskopiesysteme von Endress+Hauser umfassen folgende Sicherheitsvorrichtungen, um die United States Government Requirements in Title 21 des Code of Federal Regulations (21 CFR) Chapter I, Subchapter J, wie vom [Center for Devices and Radiological Health](#) (CDRH) verwaltet, und die IEC 608251, wie von der [International Electrotechnical Commission](#) verwaltet, zu erfüllen.

2.8.1 CDRH- und IEC-Konformität

Die Endress+Hauser Raman-Analysatoren wurden von Endress+Hauser zur Erfüllung der Konstruktions- und Fertigungsanforderungen des CDRH und der IEC 60825-1 zertifiziert.

Die Raman-Analysatoren von Endress+Hauser wurden beim CDRH registriert. Sämtliche nicht autorisierten Änderungen an einem bestehenden Raman Rxn2- oder Raman Rxn4-Analysator oder dessen Zubehör können zu einer gefährlichen Strahlenexposition führen. Zudem können derartige Änderungen dazu führen, dass das System nicht länger mit den bundesrechtlichen Anforderungen konform ist, für die es von Endress+Hauser zertifiziert wurde.

2.8.2 Lasersicherheitsverriegelung

Die montierte Rxn-20-Sonde ist Bestandteil des Verriegelungskreises. Wenn es zu einem Bruch des Faserkabels kommt, schaltet sich der Laser innerhalb von Millisekunden nach dem Bruch aus.

HINWEIS

Werden Kabel nicht ordnungsgemäß verlegt, kann es zu einer dauerhaften Beschädigung kommen.

- ▶ Sonden und Kabel vorsichtig behandeln und sicherstellen, dass sie nicht geknickt werden.
- ▶ Faserkabel mit einem Mindestbiegeradius gemäß Dokument *Raman-LWL-Kabel Technische Information (TIO1641C)* montieren.

Der Sondenkopf enthält ein eigensichere Menge an elektrischem Potenzial. Wenn der Sondenkopf in einem Gehäuse montiert wird, dann kann optional ein abgesetzter Verriegelungsschalter am Gehäusedeckel angebracht werden, sodass der Laserriegelungsschalter durch das Öffnen des Gehäuses aktiviert wird und den Laser innerhalb von Millisekunden, nachdem das Gehäuse geöffnet wurde, herunterfährt.

2.8.3 Laseremissionsanzeige

Neben den CDRH-konformen Anzeigen auf dem Basisgerät eines Raman Rxn2/Rxn4-Analysators (Hybridkonfiguration) verfügt die Rxn-20-Sonde über eine elektrisch betriebene und CDRH-konforme Laseremissionsanzeige.



Abbildung 2. Position der Laseremissionsanzeige auf der Rxn-20-Sonde

Pos.	Beschreibung
1	Laserverriegelungsanzeige
2	Strahlensperre

2.8.4 Ex-Zulassungen

Die Sonde Rxn-20 wurde von einer unabhängigen dritten Stelle für den Einsatz in explosionsgefährdeten Bereichen gemäß Artikel 17 der Richtlinie 2014/34/EU des Europäischen Parlamentes und des Rates vom 26. Februar 2014 zugelassen.

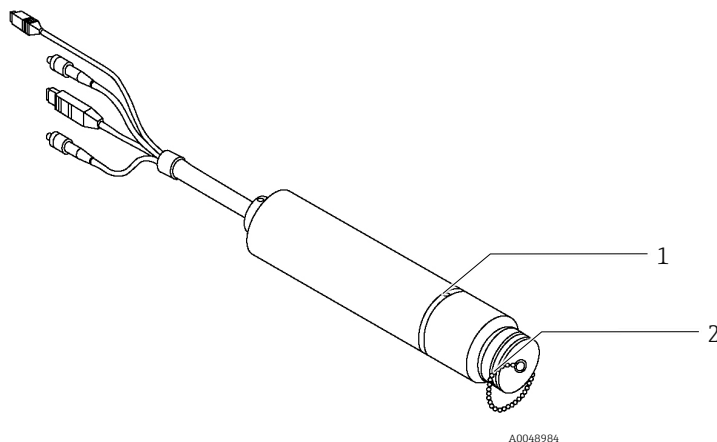
Nur die Rxn-20-Sonde mit ATEX-Kennzeichnung wurde gemäß ATEX-Richtlinie für den Einsatz in Europa sowie in anderen Ländern zertifiziert, in denen ATEX-zertifizierte Betriebsmittel zugelassen sind.



Abbildung 3. ATEX-Kennzeichnung für den Einsatz in explosionsgefährdeten Bereichen

Die Rxn-20-Sonde wurde in den USA (US) und Kanada von der [Canadian Standards Association](#) für den Einsatz in explosionsgefährdeten Bereichen zugelassen, sofern sie gemäß der Zeichnung für die Montage der Rxn-20-Sonde in Ex-Bereichen (3000272) montiert wird.

Die Produkte dürfen mit der CSA-Kennzeichnung versehen werden, und zwar entweder zusammen mit den Angaben "C" und "US" für Kanada und die USA oder mit der Angabe "US" nur für die USA oder ganz ohne eine der beiden Angaben nur für Kanada.



Abbildung 4. CSA-Kennzeichnung für den Einsatz in explosionsgefährdeten Bereichen in den USA und Kanada

Zudem kann die Rxn-20-Sonde mit der [International Electrotechnical Commission](#) (IEC)-Zertifizierung für Systeme für explosionsfähige Atmosphären (IECEx) gekennzeichnet werden, sofern sie gemäß der Zeichnung für die Montage der Rxn-20-Sonde in Ex-Bereichen (3000272) montiert wird.

Nur die Rxn-20-Sonde mit JPEX-Kennzeichnung wurde dafür zertifiziert, die japanischen Anforderungen an den Explosionsschutz zu erfüllen.

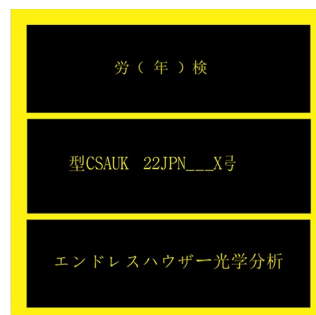

A0053030

Abbildung 5. JPEX-Kennzeichnung für Produktzertifizierung

Die Sonde Rxn-20 wurde anhand der Regulation 42 der Equipment and Protective Systems Intended for Use in Potentially Explosive Atmospheres Regulations 2016, UKSI 2016:1107 beurteilt und erfüllt deren Vorschriften, wenn sie gemäß der Zeichnung für die Montage in Ex-Bereichen (3000272) montiert wird.



Abbildung 6. UK-Kennzeichnung für Produktzertifizierung

Nähere Informationen zu den Einsatzbedingungen und den entsprechenden Kennzeichnungen für die jeweilige Anwendung siehe *Raman-Spektroskopiesonde Rxn-20 Sicherheitshinweise (XA02747C)*.

3 Produktbeschreibung

3.1 Die Rxn-20-Sonde

Die Raman-Spektroskopiesonde Rxn-20 mit Kaiser-Raman-Technologie ist für große volumetrische Messungen optimiert und ermöglicht repräsentative, quantitative Raman-Messungen von Feststoffen und Halbfeststoffen in Labor-, Prozessanlagen- oder Fertigungsumgebungen. Die Rxn-20-Sonde ist so konzipiert, dass sie mit Endress+Hauser Raman Rxn2/Rxn4-Analysatoren (Hybridkonfiguration) kompatibel ist, die mit einer Wellenlänge von 785 nm arbeiten.

Um die Probenentnahmeflexibilität zu verbessern, stehen für die Rxn-20-Sonde sowohl eine Tauch- als auch eine fokusfreie, berührungslose Optik zur Verfügung. Aus Sicherheitsgründen ist an der Rxn-20-Sonde eine Gewindekappe als Strahlensperre angebracht.



Abbildung 7. Rxn-20-Edelstahlsonde

Pos.	Beschreibung
1	Abnehmbare berührungslose Optik
2	Strahlensperre

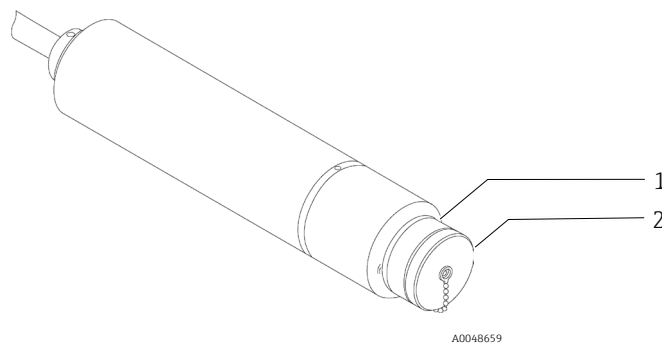

3.2 Vorteile der Sondenkopfbauforn

Die Rxn-20-Sonde beseitigt die bisherigen Einschränkungen traditioneller spektroskopischer Prozessanalyzesysteme (Process Analytical Technology, PAT) für repräsentative Analysen.

- **Repräsentative Messungen:** Durch die größere Laserpunktgröße lässt sich ein deutlich größerer Anteil einer Probe in einer einzelnen Messung untersuchen.
- **Wiederholbare Messungen:** Die durch die Sondenbauform ermöglichte Tiefenschärfe macht Schluss mit der Empfindlichkeit der Raman-Reaktion auf kleine Änderungen in der Probenanordnung von einer Messung zur nächsten und ermöglicht zudem die Erfassung von tiefergehenden Informationen.
- **Exzellente Modellübertragung:** Gerätebauform, Kalibrierprotokoll und wiederholbare Messungen ermöglichen die Übertragung zwischen Skalen und Einheiten in einer GMP-Umgebung.
- **Zerstörungsfreie Messung:** Die deutlich geringere Energiedichte reduziert das Potenzial für thermisch induzierte Veränderungen oder Beschädigungen/Formveränderungen an festen Proben.

3.3 Raman Rxn-20-Sondenzubehör

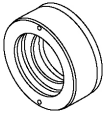
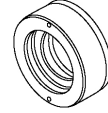
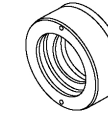
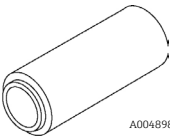
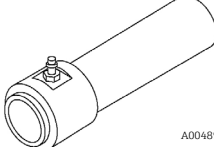
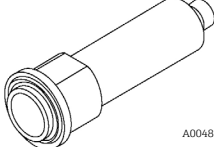
Die Sonde ist mit folgendem Zubehör kompatibel, um die Anforderungen unterschiedlicher Anwendungen zu erfüllen.

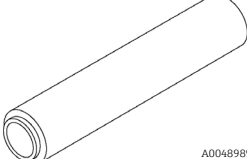
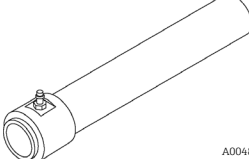
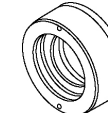
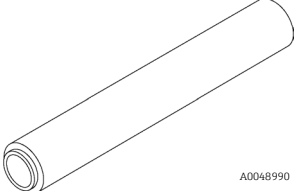
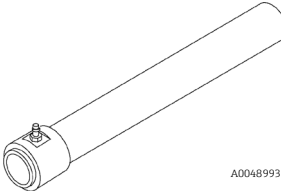
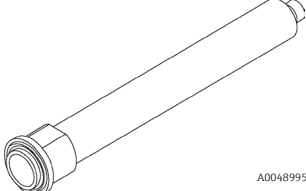
Punktgröße	Linsenadapter 38,1 mm (1,50 in.) Durchmesser	Linsenrohre: nicht spülbar 31,8 mm (1,25 in.) Durchmesser, für Probenraum im Gehäuse	Linsenrohre: spülbar 25,4 mm (1,00 in.) Durchmesser	Tauchoptik 25,4 mm (1,00 in.) Durchmesser
	Edelstahl 316, PTFE	Aluminium-Legierung 6061-T651, schwarz eloxiert	Edelstahl 316 mit Nippel mit Widerhaken aus Edelstahl 303	Edelstahl 316, Kalrez, PTFE, Saphir
1 mm (0,04 in)	 *	X	X	X
1,5 mm (0,06 in)	 *	X	X	X
3 mm (0,12 in)	 *			
4,7 mm (0,19 in)				X
6 mm (0,24 in)				

*Kompatibel mit kleiner Probenkammer mit einem 76,2mm (3,00in.)-Linsenrohr, das zwischen dem Sondenrumpf und dem Linsenadapter montiert ist

3.3.1 Rxn-20-Sonde mit Linsenadapter

Die Rxn-20-Sonde kann verschiedene Punktgrößen von 1...6 mm (0,04...0,24 in) messen, wenn sie mit einem Linsenadapter ausgestattet ist. Im Allgemeinen zeichnen sich größere Linsen durch eine höhere Fokustoleranz aus, was fokussfreie Messungen von unebenen festen Oberflächen oder Proben ermöglicht. Linsen von kleinerer Größe liefern repräsentative Messungen von Feststoffen mit geringerer Größe oder trüben Medien.



Abbildung 8. Rxn-20-Sonde mit Linsenadapter (1)

3.3.2 Rxn-20-Sonde mit Linsenadapter und Linsenrohr

Die Rxn-20-Sonde und die berührungslose Linse können durch ein spülbares oder ein nicht spülbares Linsenrohr (Zubehör) ergänzt werden, um einen geringen Durchfluss eines geeigneten Gases zu ermöglichen und so zu verhindern, dass Material die Sondenlinse verdunkelt. Das spülbare Linsenrohr verbindet die Rxn-20-Sonde mit einem Coater oder anderen Chargenvorgängen, in denen die Linse sauber gehalten werden muss. Das nicht spülbare Linsenrohr ist mit der Probenkammer kompatibel und ermöglicht so eine einfache Analyse in Laboranwendungen.

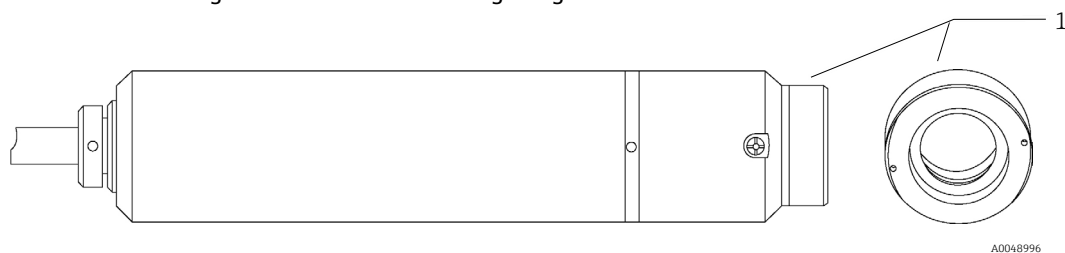

Abbildung 9. Rxn-20-Sonde mit Linsenadapter und nicht spülbarem Linsenrohr

Pos.	Beschreibung
1	Brennweite
2	Länge des Linsenrohrs
3	Punktgröße
4	Erfassungskonus

3.3.3 Rxn-20-Sonde mit Linsenadapter und Tauchoptik

Eine weitere optionale Ergänzung zum Rxn-20-Linsenadapter ist eine Tauchoptik, die den direkten Kontakt der Probe mit Schlämmen und Feststoffen (entweder *in situ* oder offline) ermöglicht.

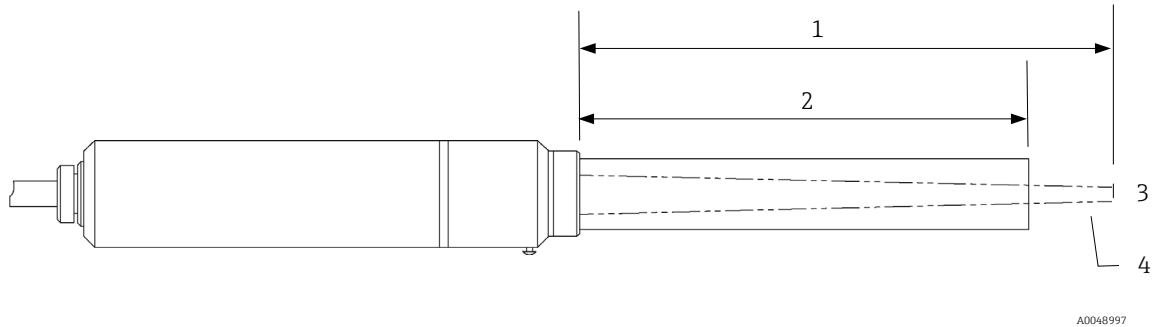

Abbildung 10. Rxn-20-Sonde mit Linsenadapter und Tauchoptik

Pos.	Beschreibung
1	Länge der Tauchoptik
2	Arbeitsabstand
3	Optimale Fokusposition

4 Warenannahme und Produktidentifizierung

4.1 Warenannahme

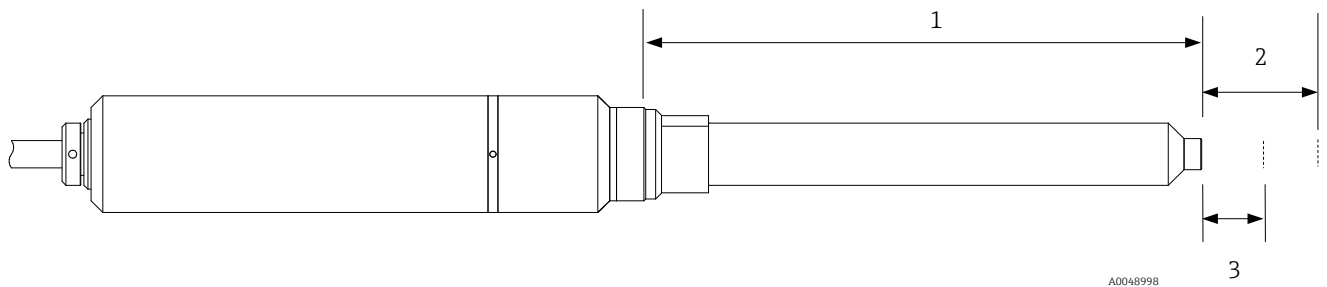
1. Auf unbeschädigte Verpackung achten. Beschädigungen an der Verpackung dem Lieferanten mitteilen. Beschädigte Verpackung bis zur Klärung aufbewahren.
2. Auf unbeschädigten Inhalt achten. Beschädigungen am Lieferinhalt dem Lieferanten mitteilen. Beschädigte Ware bis zur Klärung aufbewahren.
3. Lieferung auf Vollständigkeit prüfen. Lieferpapiere und Bestellung vergleichen.
4. Für Lagerung und Transport Produkt stoßsicher und gegen Feuchtigkeit geschützt verpacken. Die Originalverpackung bietet optimalen Schutz. Zulässige Umgebungsbedingungen unbedingt einhalten.

Bei Rückfragen an den zuständigen Lieferanten oder das lokale Vertriebsbüro wenden.

HINWEIS

Bei unsachgemäßer Verpackung kann die Sonde während des Transports beschädigt werden.

4.2 Produktidentifizierung

4.2.1 Typenschild

Der Sondenkopf und die Messstelle sind mindestens mit folgenden Informationen beschriftet:

- Endress+Hauser Logo
- Produktidentifizierung (z. B. Rxn-20)
- Seriennummer

Wo es die Größe erlaubt, sind auch folgende Informationen enthalten:

- Erweiterter Bestellcode
- Herstellerangaben
- Wesentliche funktionale Aspekte der Sonde (z. B. Material, Wellenlänge, Schärfentiefe)
- Sicherheitshinweise und Zertifizierungsinformationen, wenn zutreffend

Angaben auf dem Typenschild und Etikett mit der Bestellung vergleichen.

4.2.2 Herstelleradresse

Endress+Hauser
371 Parkland Plaza
Ann Arbor, MI 48103 USA

4.3 Lieferumfang

Im Lieferumfang enthalten:

- Rxn-20-Sonde in der bestellten Konfiguration
- Handbuch *Raman-Spektroskopiesonde Rxn-20 Betriebsanleitung*
- Rxn-20-Sonde Zertifikat über Produktleistung
- Lokale Konformitätserklärungen, wenn zutreffend
- Zertifikate für den Einsatz in explosionsgefährdeten Bereichen, wenn zutreffend
- Optionales Zubehör für die Rxn-20-Sonde, wenn zutreffend
- Werkstoffzertifikate, wenn zutreffend

Bei Fragen an den Lieferanten oder das lokale Vertriebsbüro wenden.

4.4 Zertifikate und Zulassungen

Nähere Informationen zu Zertifikaten und Zulassungen siehe *Raman-Spektroskopiesonde Rxn-20 Sicherheitshinweise (XA02747C)*.

5 Sondenkopf und faseroptischer Anschluss

Die Rxn-20-Sonde wird über ein Glasfaserbündel an den Raman Rxn-Analysator (Hybridkonfiguration) angeschlossen. Standardmäßige Faserkabel­längen sind 3, 10 oder 15 m (9,84, 32,81 oder 49,21 ft). Kundenspezifische Längen sind ebenfalls erhältlich.

HINWEIS

Der Anschluss der Sonde an das LWL-Kabel muss von einem entsprechend qualifizierten Endress+Hauser Techniker oder speziell geschultem technischem Personal vorgenommen werden.

- ▶ Sofern der Kunde nicht durch qualifiziertes Personal geschult wurde, kann jeder Versuch des Kunden, die Sonde an das LWL-Kabel anzuschließen zu einer Beschädigung führen und die Garantie außer Kraft setzen.
- ▶ Für zusätzliche Unterstützung hinsichtlich des Anschlusses von Sonde und Faserkabel den lokalen Endress+Hauser Servicevertreter kontaktieren.

Das Glasfaserbündel verbindet die Rxn-20 Sonde über folgende Komponenten mit dem Analysator:

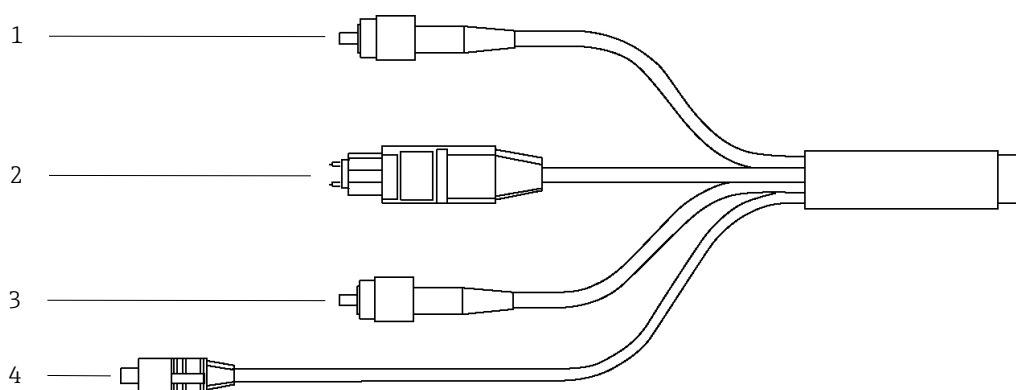

A0048999

Abbildung 11. Faseroptisches Kabelbündel für Rxn-20-Sonde

Pos.	Bezeichnung	Beschreibung
1	Anregungsfaser	FC-Fasertyp (Faserkanal), der einen faseroptischen Ausgang für die Laserstrahlung bereitstellt
2	Erfassungsfaser	MT-Fasertyp (mechanische Übertragung) zur Erfassung von Raman-Streuung
3	Kalibrierfaser	FC-Fasertyp, der einen faseroptischen Ausgang für die automatische Kalibrierquelle bereitstellt
4	Laserverriegelungsstecker	Elektrischer Verriegelungsschleifenstecker; bei einem Faserbruch wird der Laser ausgeschaltet (OFF)

Nähere Informationen zum Anschluss des Analysators siehe Betriebsanleitung zum entsprechenden Raman Rxn2- oder Raman Rxn4-Analysator.

6 Montage

Vor der Montage im Prozess verifizieren, dass die aus jedem Sondenkopf austretende Laserleistung die in der Hazardous Area Equipment Assessment (4002266) (oder äquivalent) spezifizierte Menge nicht überschreitet.

Standardsicherheitsvorkehrungen für Laserprodukte der Klasse 3B zum Schutz von Augen und Haut (gemäß EN-60825/IEC 60825-14) sind wie unten beschrieben einzuhalten.

⚠️ WARNUNG	<p>Die für Laserprodukte geltenden Standardvorsichtsmaßnahmen sind zu beachten.</p> <ul style="list-style-type: none"> ▶ Sondenköpfe, die nicht in einer Probenkammer montiert sind, sollten immer abgedeckt oder von Personen weg auf ein diffuses Ziel gerichtet werden.
⚠️ VORSICHT	<p>Wenn Streulicht in einen nicht verwendeten Sondenkopf eindringen kann, dann beeinträchtigt dies die von einem verwendeten Sondenkopf erfassten Daten und kann zu einem Fehlschlagen der Kalibrierung oder Messfehlern führen.</p> <ul style="list-style-type: none"> ▶ Nicht verwendete Sondenköpfe sind IMMER abzudecken, um zu verhindern, dass Streulicht in den Sondenkopf gelangt.
HINWEIS	<p>Darauf achten, den Sondenkopf so zu montieren, dass er die Probe oder den Bereich von Interesse misst.</p>

6.1 Montage im Ex-Bereich

Der Sondenkopf wurde für die Montage in explosionsgefährdeten Bereichen konzipiert. Er ist gemäß der Zeichnung für die Montage des Rxn-20 in Ex-Bereichen (3000272) zu montieren.

Vor der Montage sicherstellen, dass die Ex-Bereich-Kennzeichnungen auf der Sonde der Gasgruppe, T-Klasse, Zone oder Division entsprechen, in der sie montiert wird. Nähere Informationen zur Verantwortung des Benutzers hinsichtlich Einsatz oder Montage von Produkten in explosionsgefährdeten Bereichen siehe IEC 60079-14.

HINWEIS

Wird der Sondenkopf *in situ* montiert, muss der Benutzer die Zugentlastung für das LWL-Kabel am Montageort des Sondenkopfs bereitstellen.



Abbildung 12. Zeichnung für die Montage der Rxn-20-Sonde in Ex-Bereichen (3000272 Version X2)

6.2 Prozess- und Sondenkopfkompabilität

Vor der Montage muss der Benutzer prüfen, ob die Druck- und Temperaturentlastung des Sondenkopfs sowie die Materialien, aus denen der Sondenkopf gefertigt ist, mit dem Prozess kompatibel sind, in dem er eingesetzt werden soll.

Der Sondenkopf ist mit Dichtungen zu montieren, die für den Behälter oder die Rohrleitung geeignet und typisch sind (z. B. Klemmverschraubungen).

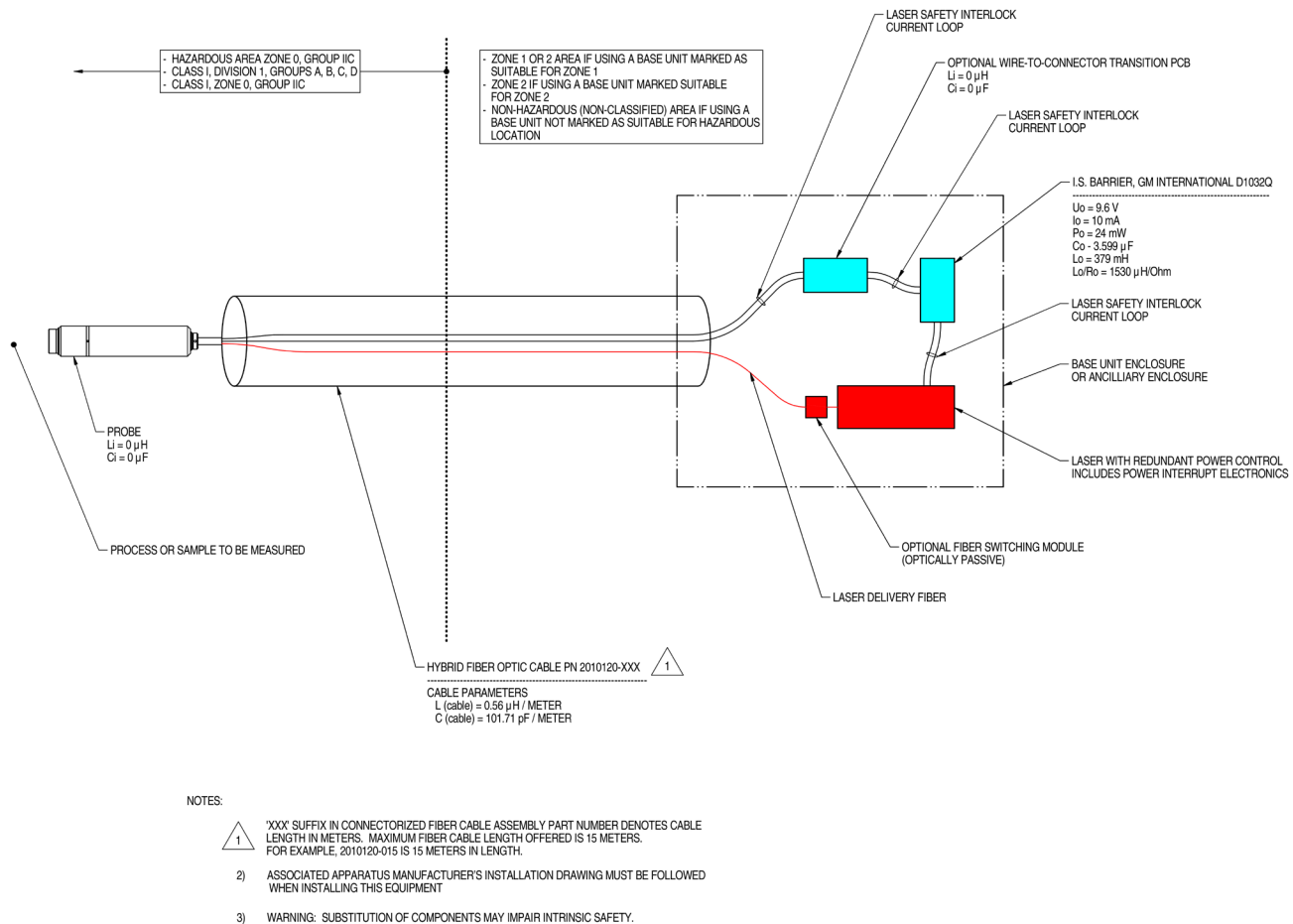
⚠️ WARNUNG

Wenn der Sondenkopf in einem Prozess montiert wird, in dem hohe Temperaturen oder Drücke herrschen, sind zusätzliche Sicherheitsvorkehrungen zu treffen, um eine Beschädigung der Geräte oder Sicherheitsrisiken zu vermeiden.

Eine Ausblassicherung gemäß lokalen Sicherheitsnormen wird dringend empfohlen.

- Der Benutzer ist dafür verantwortlich, festzustellen, ob Ausblassicherungen erforderlich sind, und sicherzustellen, dass sie während der Montage am Sondenkopf angebracht werden.

7 Inbetriebnahme

Bei Auslieferung ist die Rxn-20-Sonde für den Anschluss an den Raman Rxn2- (Hybridkonfiguration) oder Raman Rxn4-Analysator (Hybridkonfiguration) vorbereitet. Es ist keine zusätzliche Ausrichtung oder Justierung des Sondenkopfs selbst erforderlich. Der Anschluss des Sondenkopfes an den Raman-Rxn2/Rxn4-Analysator (Hybridkonfiguration) ist von einem qualifizierten Endress+Hauser Techniker durchzuführen.

Nachfolgende Anweisungen befolgen, um die Sonde in Betrieb zu nehmen.

HINWEIS

Für die Montage der Sonde und Nutzungsparameter können spezifische Anforderungen gelten, die von der jeweiligen Anwendung abhängen.

- ▶ Informationen zu diesen spezifischen Anforderungen siehe entsprechendes Zertifikat für ATEX, CSA, IECEx, JPEX oder UKCA.

7.1 Annahme der Sonde

Die zur Warenannahme im Kapitel *Warenannahme* →  beschriebenen Schritte einhalten.

Außerdem bei Empfang den Deckel des Versandbehälters entfernen und vor Montage des Geräts im Prozess das Saphirfenster auf Schäden überprüfen. Zeigt das Fenster sichtbare Risse, den Lieferanten kontaktieren.

7.2 Sondenkalibrierung und -verifizierung

Die Sonde und der Analysator müssen vor der Verwendung kalibriert werden. Siehe entsprechende Betriebsanleitung zum Raman Rxn2- oder Raman Rxn4-Analysator für weitere Informationen zu einer internen Gerätekalibrierung.

Vor der Erfassung von Messungen und nach dem Auswechseln der Optik muss eine Intensitätskalibrierung durchgeführt werden. Mit dem Raman-Kalibrierzubehör (HCA) und einem passenden optischen Adapter die Sondenkalibrierung durchführen. Alle Zubehörinformationen und Kalibrieranleitungen sind im Dokument *Raman-Kalibrierzubehör Betriebsanleitung (BA02173C)* zu finden.

Ohne eine vorherige interne Systemkalibrierung lässt die Raman RunTime-Software keine Spektrenerfassung zu.

Die Verifizierung der Kalibrierergebnisse mit einem Raman-Shift-Standard wird zwar dringend empfohlen, um die Kalibrierergebnisse zu verifizieren, ist allerdings nicht erforderlich. Anleitungen zur Verifizierung mit Raman-Shift-Standards sind auch in der Betriebsanleitung zum Raman-Kalibrierzubehör zu finden.

Die empfohlene Reihenfolge für die Kalibrierung und Qualifizierung lautet wie folgt:

1. Interne Analysatorkalibrierung für Spektrograph und Laserwellenlänge
2. Intensitätskalibrierung des Systems mithilfe des passenden Kalibrierzubehörs
3. Verifizierung der Systemfunktion mithilfe eines passenden Standardmaterials

Bei spezifischen Fragen zu Sonde, Optik und Probenahmesystem an den zuständigen Vertriebsmitarbeiter wenden.

8 Betrieb

Die Rxn-20-Sonde wurde für große volumetrische Messungen von Feststoffen und Halbfeststoffen in Labor-, Prozessanlagen- oder Fertigungsumgebungen konzipiert. Die Rxn-20-Sonde ist mit Endress+Hauser Raman Rxn2/Rxn4-Analysatoren (Hybridkonfiguration) kompatibel, die mit einer Wellenlänge von 785 nm arbeiten.

Der Sondenkopf bildet das Laseranregungslicht des Faserbündels auf der Probe ab und bildet dann die Emission der Probe auf einem weiteren Faserbündel ab. Das Faserbündel verbindet den Sondenkopf mit dem Analysator.

Die Rxn-20-Sonde beleuchtet eine große Oberfläche und macht Schluss mit der Notwendigkeit, den Sondenkopf auf die Oberflächenrauigkeit ausrichten zu müssen. Nachfolgend werden die Betriebsprinzipien aufgeführt.

8.1 Entfernung von Raman-Siliziumdioxidlicht

Laserlicht, das sich durch eine optische Faser aus Siliziumdioxid bewegt, erzeugt eine Raman-Siliziumdioxidemission. Wenn diese Emission den Spektrografen erreichen sollte, könnte sie das Raman-Spektrum der Probe verdunkeln. Das Problem ist insbesondere dann schwerwiegend, wenn optische Fasern von großen Längen verwendet werden. Die Rxn-20-Sonde entfernt das Raman-Siliziumdioxidlicht aus dem Laserlicht, nachdem das Licht aus dem Anregungsfaserbündel ausgetreten ist und bevor es die Probe erreicht. Der Sondenkopf entfernt außerdem das Laserlicht aus der Probenemission, bevor es das Erfassungsfaserbündel erreicht. Dadurch sind in den Spektren, die mit einer Rxn-20-Sonde erfasst werden, keine Raman-Siliziumdioxidbanden zu sehen – selbst dann nicht, wenn sehr lange optische Fasern verwendet werden.

8.2 Anregungsstrahlung fokussieren



Die standardmäßige Rxn-20-Sonde wurde dafür konzipiert, das Anregungslicht auf einen Punkt von 6 mm (0,24 in.) Durchmesser zu fokussieren, um eine größere Fläche der Probe zu beleuchten. Der große Anregungspunkt und die zahlreichen Erfassungsfasern in der Rxn-20-Sonde ermöglichen eine heterogene Feststoffprobenentnahme sowohl in axialer als auch lateraler Richtung. Dadurch liefert sie zusätzlich zu den Oberflächendaten auch Informationen zu den tieferen Schichten, was hilfreich zur Messung von heterogenen Feststoffen wie Tabletten, Kapseln, festen Lebensmitteln und Polymerkugeln ist.

Alternative Anregungspunktgrößen sind erhältlich. Siehe Probenentnahmezubehör im Kapitel *Raman Rxn-20-Sonden* → .

Weitere Anleitungen zum Einsatz siehe entsprechende Betriebsanleitung zum Raman Rxn2- oder Raman Rxn4-Analysator.

9 Diagnose und Störungsbehebung

Bei der Behebung von Problemen mit der Rxn-20-Sonde nachfolgende Tabelle beachten. Wenn der Sondenkopf beschädigt ist, Sondenkopf vom Prozess isolieren und vor einer Bewertung den Laser ausschalten. Bei Bedarf den zuständigen Servicevertreter für Unterstützung kontaktieren.

Symptom	Mögliche Ursache	Abhilfemaßnahme	
1	Beträchtliche Reduzierung des Signals oder des Signalrauschabstands (Signal-to-Noise Ratio, SNR)	<ol style="list-style-type: none"> Sonde vorsichtig aus dem Prozess entfernen, reinigen und Linse/Fenster an der Sondenspitze überprüfen. Bei Bedarf die Linse/das Fenster reinigen, bevor die Sonde wieder in Betrieb genommen wird. Siehe <i>Linse/Fenster reinigen</i> → . 	
	Gebrochene, aber intakte Faser	Zustand der Faser verifizieren und den zuständigen Servicevertreter für einen Austausch kontaktieren.	
2	Vollständiger Signalverlust, während der Laser eingeschaltet ist und die Laseremissionsanzeige leuchtet	Gebrochene Faser ohne Bruch des Verriegelungsdrahts	Sicherstellen, dass alle Faserverbindungen gesichert sind. Zustand der Faser verifizieren und den zuständigen Servicevertreter für einen Austausch kontaktieren.
3	Laseremissionsanzeige auf der Sonde leuchtet nicht	Beschädigte Faserbaugruppe oder beschädigte Rxn-20-Sondenverriegelung.	<ol style="list-style-type: none"> Nach Anzeichen für einen Faserbruch suchen. Sicherstellen, dass die Sonde korrekt an der Faser angeschlossen ist. Zuständigen Servicevertreter für einen Austausch kontaktieren.
		Laser-Verriegelungsleitung getrennt	Sicherstellen, dass die Laser-Verriegelungsleitung und der abgesetzte Verriegelungsstecker für die Sonde/den Kanal korrekt am Analysator angeschlossen sind.
4	Verringerte Laserleistung oder Erfassungseffizienz	Verunreinigter Faseranschluss (Schmutzpartikel, Staubpartikel oder andere) zwischen Analysator und Sonde	Faserkabelenden der Sonde am Analysator vorsichtig reinigen. Für eine Anleitung zur Reinigung und Inbetriebnahme einer neuen Sonde siehe entsprechende Betriebsanleitung zum Raman Rxn-Analysator.
		Falsche Kombination aus Linsenadapter und Linsenrohr oder Tauchoptik	Geeigneten Linsenadapter und Linsenrohr oder Tauchoptik für die gewünschte Punktgröße auswählen. Für zulässige Kombinationen siehe <i>Raman Rxn-20-Sondenzubehör</i> →  .
5	Laseremissionsanzeige schaltet sich aus	Faserbruch	Servicevertreter für Reparatur oder Austausch des Faserkabels kontaktieren.
6	Laserverriegelung auf dem Analysator führt zu einem Abschalten des Lasers	Laserverriegelung aktiviert	Alle angeschlossenen LWL-Kabelkanäle auf Faserbruch überprüfen und sicherstellen, dass die abgesetzten Verriegelungsstecker auf jedem Kanal angebracht sind.
7	Unerkannte Banden oder Muster in den Spektren	Gebrochene, aber intakte Faser	Mögliche Ursachen verifizieren und den zuständigen Servicevertreter kontaktieren, um das beschädigte Produkt zurückzusenden.
		Verschmutzte Sonde/Linsenspitze	
		Verschmutzte interne Sondenoptik aufgrund eines Lecks	
8	Andere ungeklärte negative Leistung der Sonde	Physische Beschädigung des Sondenkopfs oder Zubehörs	Den zuständigen Servicevertreter kontaktieren, um das beschädigte Produkt zurückzusenden.

10 Wartung

10.1 Linse/Fenster reinigen

Ein Linsentuch und eine Linsenreinigungslösung auf Wasserbasis verwenden, um Verschmutzungen auf dem Linsenadapter oder Sondenfenster sanft abzuwischen. Für eine aggressivere Reinigung Isopropanol und ein Linsentuch verwenden, um Verschmutzungen sanft abzuwischen.



Abbildung 13. Rxn-20-Sondenfenster und -Linse

Pos.	Beschreibung
1	Linse
2	Fenster

10.2 Optische Fasern überprüfen und reinigen

Die Anschlüsse des faseroptischen Bündels müssen sauber und frei von Ablagerungen und Öl sein, um eine optimale Leistung zu liefern. Wenn eine Reinigung erforderlich ist, siehe entsprechende Betriebsanleitung zum Raman Rxn2- oder Raman Rxn4-Analysator, um NUR die Spitzen der Anregungs- und Kalibrierfaser zu reinigen.

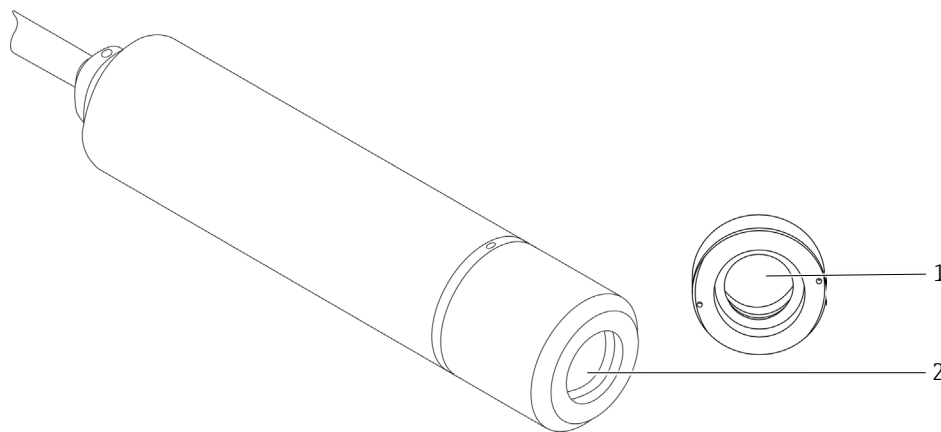
11 Reparatur

Reparaturen, die nicht in diesem Dokument beschrieben sind, dürfen nur direkt beim Hersteller oder durch die Serviceorganisation durchgeführt werden. Für Kontakt zum Technischen Service unsere Website besuchen, wo eine Liste der lokalen Vertriebskanäle in Ihrer Nähe ist (<https://endress.com/contact>).

Wenn ein Produkt zur Reparatur oder zum Austausch zurückgesendet werden muss, alle vom Lieferanten vorgegebenen Dekontaminierungsverfahren einhalten.

 **WARNUNG**

Werden mediumsberührende Teile vor der Rücksendung nicht korrekt dekontaminiert, kann dies zu Tod oder schweren Verletzungen führen.

Um schnelle, sichere und professionelle Produktrücksendungen sicherzustellen, die zuständige Serviceorganisation kontaktieren.

Für weitere Informationen zu Produktrücksendungen nachfolgende Website besuchen und den für Sie geltenden Markt/Region auswählen: <https://www.endress.com/en/instrumentation-services/instrumentation-repair>

12 Technische Daten

12.1 Allgemeine Spezifikationen

Pos.	Beschreibung	
Maximale in den Sondenkopf geleitete Laserleistung	< 499 mW	
Kompatible Wellenlänge	785 nm	
Probenschnittstelle	Temperatur	10...40 °C (50...104 °F)
	Druck	Umgebung
	Relative Feuchte	20...80 %, keine Kondensatbildung
Abmessungen Sondenkopf	Länge	209,55 mm (8,25 in) ohne Linsenadapter 312 mm (12,29 in) mit Biegeradius des Faserkabels
	Durchmesser	48 mm (1,89 in)
	Gewicht	Ca. 2 lb (mit Kabel)
Werkstoffe	Rumpf des Sondenkopfs	Edelstahl 316L
	Fenster	Materialien in optischer Qualität
	LWL-Kabel	Bauform: PVC-ummantelte herstellereigene Konstruktion Anschlüsse: FC, MT und elektrisch
LWL-Kabel	Länge	3, 10 oder 15 m standardmäßig (9,84, 32,81 oder 49,21 ft) Kundenspezifische Längen erhältlich
	Mindestbiegeradius	75 mm (2,96 in)
	Temperatur	-40...70 °C (-40...158 °F)
Nomineller Strahldurchmesser an Fokusposition	Standard	6 mm (0,24 in)
	Optional	4,7, 3 oder 1 mm (0,19, 0,12 oder 0,04 in)

12.2 Maximum Permissible Exposure (maximal zulässige Strahlenexposition)

Bei der MPE (Maximal Zulässige Bestrahlung) handelt es sich um die maximale Menge an Laserstrahlung, der eine Person ausgesetzt sein kann, bevor es zu Schäden an Augen oder Haut kommt. Die MPE wird anhand der Laserwellenlänge (λ) in Nanometern, der Dauer der Exposition in Sekunden (t) und der beteiligten Energie ($J \cdot cm^{-2}$ oder $W \cdot cm^{-2}$) berechnet.

Zudem kann ein Korrekturfaktor (C_A) erforderlich sein, der sich anhand der folgenden Tabelle bestimmen lässt.

Wellenlänge λ (nm)	Korrekturfaktor C_A
400...700	1
700...1050	$10^{0,002(\lambda-700)}$
1050...1400	5

12.2.1 MPE für Exposition der Augen

Die Norm ANSI Z136.1 stellt ein Mittel zur Berechnung der MPE für die Exposition der Augen zur Verfügung. Siehe diese Norm zur Berechnung der entsprechenden MPE-Werte für den Fall einer Strahlenexposition durch den Laser der Rxn-20-Sonde oder für den unwahrscheinlichen Fall einer Strahlenexposition durch den Laser einer gebrochenen optischen Faser.

MPE für den Kontakt des Auges mit einem punktförmigen Laserstrahl				
Wellenlänge λ (nm)	Dauer der Exposition t (s)	MPE-Berechnung		MPE, wobei $C_A = 1,4791$
		(J·cm ⁻²)	(W·cm ⁻²)	
785	10 ⁻¹³ ...10 ⁻¹¹	1,5 $C_A \times 10^{-8}$	-	2,2 × 10 ⁻⁸ (J·cm ⁻²)
	10 ⁻¹¹ ...10 ⁻⁹	2,7 $C_A t^{0,75}$	-	Zeit eingeben (t) und berechnen
	10 ⁻⁹ ...18 × 10 ⁻⁶	5,0 $C_A \times 10^{-7}$	-	7,40 × 10 ⁻⁷ (J·cm ⁻²)
	18 × 10 ⁻⁶ ...10	1,8 $C_A t^{0,75} \times 10^{-3}$	-	Zeit eingeben (t) und berechnen
	10...3 × 10 ⁴	-	$C_A \times 10^{-3}$	1,4971 × 10 ⁻³ (W·cm ⁻²)

12.2.2 MPE für die Exposition der Haut

Die Norm ANSI Z136.1 stellt ein Mittel zur Berechnung der MPE für die Exposition der Haut zur Verfügung. Siehe diese Norm zur Berechnung der entsprechenden MPE-Werte für den Fall einer Strahlenexposition durch den Laser der Rxn-20-Sonde oder für den unwahrscheinlichen Fall einer Strahlenexposition durch den Laser einer gebrochenen optischen Faser.

MPE für den Kontakt der Haut mit Laserstrahlung				
Wellenlänge λ (nm)	Dauer der Exposition t (s)	MPE-Berechnung		MPE, wobei $C_A = 1,4791$
		(J·cm ⁻²)	(W·cm ⁻²)	
785	10 ⁻⁹ ...10 ⁻⁷	2 $C_A \times 10^{-2}$	-	2,9582 × 10 ⁻² (J·cm ⁻²)
	10 ⁻⁷ ...10	1,1 $C_A t^{0,25}$	-	Zeit eingeben (t) und berechnen
	10...3 × 10 ⁴	-	0,2 C_A	2,9582 × 10 ⁻¹ (W·cm ⁻²)

12.3 Nomineller Gefahrenbereich

Für die Rxn-20-Sonde stehen die nachfolgend aufgeführten Konfigurationen für die Fokussierungsoptik zur Verfügung. Die Abmessungen nutzen, um den nominellen Gefahrenbereich zu berechnen.

Laserpunktgröße (Durchmesser) (b_0)	Optische Brennweite (f_0)	NOHD-Gleichung (Nominal Ocular Hazard Distance; Lasersicherheitsabstand)
1 mm (0,04 in)	35 mm (1,38 in)	$r_{\text{NOHD}} = (f_0/b_0)(4\Phi/\pi\text{MPE})^{1/2}$ $\Phi = \text{ausgegebene Laserleistung in Watt}$
1,5 mm (0,06 in)	50 mm (1,97 in)	
3 mm (0,12 in)	125 mm (4,93 in)	
4,7 mm (0,19 in)	200 mm (7,88 in)	
6 mm (0,24 in)	250 mm (9,84 in)	

Analysatorspezifische Informationen zur Berechnung des nominellen Gefahrenbereichs siehe Betriebsanleitung zum entsprechenden Raman Rxn2- oder Raman Rxn4-Analysator.

13 Ergänzende Dokumentation

Alle Dokumentationen sind verfügbar:

- Auf der Endress+Hauser mobile App: www.endress.com/supporting-tools
- Im Download-Bereich der Endress+Hauser Website: www.endress.com/downloads

Das vorliegende Dokument ist wesentlicher Bestandteil dieses Dokumentationspakets, das Folgendes umfasst:

Teilenummer	Dokumenttyp	Dokumenttitel
KA01547C	Kurzanleitung	Raman-Spektroskopiesonde Rxn-20 Kurzanleitung
XA02747C	Sicherheitshinweise	Raman-Spektroskopiesonde Rxn-20 Sicherheitshinweise
TI01631C	Technische Information	Raman-Spektroskopiesonde Rxn-20 Technische Information
BA02173C	Betriebsanleitung	Raman-Kalibrierzubehör Betriebsanleitung

14 Index

- Adapter 19
- Anforderungen an das Personal 6
- [CDRH-Konformität](#) 5, 8
- Elektrischer Anschluss 6
- Ex-Bereich 9, 17, 18
- Faserkabel
 - Anregung 16
 - Erfassung 16
 - Kalibrierung 16
 - Länge 16, 24
 - Laserverriegelung 16
 - Mindestbiegeradius 8, 24
 - Reinigung 22
 - Temperatur 24
- Glossar 5
- [IEC-Konformität](#) 5, 7, 8, 17
- Kalibrierzubehör 19
- Konformität mit Exportvorschriften 4
- Laserverriegelung 21
- MPE
 - Augenexposition 25
 - Hautexposition 25
- Raman Rxn-Analysator (Hybridkonfiguration) 8, 11, 16, 19, 20
- Reparatur 23
- Sicherheit 7
 - Arbeitsplatz 6
 - Auge 7, 17, 25
 - Betrieb 6
 - Grundlegend 6
 - Haut 17, 25
 - Laser 7, 8
 - Produkt 8
 - Service 7
- Sonde
 - Annahme 14
 - Bestimmungsgemäße Verwendung 6
 - Betrieb 20
 - Kalibrierung 19
 - Linse/Fenster reinigen 22
 - Linsenadapter 12, 13
 - Linsenrohr 13
 - Montage 17, 18
 - Schnittstellen 13
 - Störungsbehebung 21
 - Tauchoptik 13
 - Verifizierung 19
 - Verschlusskappe 7, 11
 - Werkstoffe 24
 - Zusätzliche Dokumente 27
- Spezifikationen
 - Druck 24
 - Durchmesser 12, 24
 - Gewicht 24
 - Länge 24
 - Laserleistung 17, 24
 - Relative Feuchte 24
 - Temperatur 24
- Symbole 4
- Technische Daten 24
- [Zertifizierung](#) 8, 9, 14, 15
 - ATEX 9, 19
 - [CSA](#) 5, 9, 19
 - Ex-Bereich 9
 - [IECEX](#) 5, 7, 8, 9, 17, 19
 - [Konformität](#) 5, 8
- Zubehör 12, 13, 14

www.addresses.endress.com
