

Anleitung für den Austausch des Displays des TMT162 Bestellnummer: TMT162X-DA (für HART Geräte) Bestellnummer: TMT162X-DB (für FF Geräte) des Displayhalters Bestellnummer: TMT162X-DC

Der Austausch der Baugruppe darf nur durch elektrotechnisches Fachpersonal erfolgen.

Die Arbeiten sind gemäss gültiger Sicherheitsnormen durchzuführen.

Eingebaute Schutzmassnahmen sind wiederherzustellen.

Es dürfen nur identische, original E+H Ersatzteile eingesetzt werden. Bitte beachten Sie Gerätedokumentationen, einschlägige Normen, die gesetzlichen Vorschriften und die Zertifikate.

Aus- und Einbau erfordert folgende Werkzeuge:

- Innensechskantschlüssel 3mm

Stückliste:

- Displayhalter
- Verdrehsicherung
- Beipackzettel



Ex i Geräte:

Die Reparatur ist so durchzuführen, dass die Spannungsfestigkeit der Ex ia Stromkreise gegen Erde erhalten bleibt. Bei Bedarf kann eine Prüfung mit 500 Veff über 60 s durchgeführt werden.

Ex d Geräte:

Es ist darauf zu achten, dass die Gewinde nicht beschädigt werden.

Bei zertifizierten Geräten ist die Reparatur eines Gerätes zu dokumentieren! Hierzu gehört die Angabe der Seriennummer, Reparaturdatum, Art der Reparatur und ausführender Techniker.

Kabelverschraubungen an Ex-Geräten sind nur durch den gleichen Typ zu ersetzen (Kennzeichnung auf der Verpackung beachten und zulässigen Temperaturbereich einhalten, $T > 75^{\circ}\text{C}$).

Instructions for changing the display of the TMT162 Order No.: TMT162X-DA (for HART device) Order No.: TMT162X-DB (for FF device) the display holder Order No.: TMT162X-DC

The exchange of the module can only be done by electrotechnical personnel.

The work is to be done in accordance with the present safety standard.

Built in safety precautions are to be re-activated.

Only identical, original E+H spare parts may be used. Please observe the device documentation, applicable standards, the legal requirements as well as any certificates.

Disassembly and assembly requires the following tools:

- Allen key 3mm

Bill of material:

- Display holder
- Twist protection
- Leaflet



Ex i devices:

The repair has to be performed such, that the voltage resistance of the Ex ia circuits against ground is maintained. If required, a test can be performed with 500 Veff over a time of 60 s

Ex d devices:

Attention has to be paid not to damage the threads.

Any repair on a certified device has to be documented! This includes the device serial number, repair date, type of repair and name of the repair technician.

Cable glands for Ex-devices may only be replaced with the same type (observe marking on packaging and permissible temperature range, $T > 75^{\circ}\text{C}$).

Vorgehensweise:

Vor der Demontage ist sicherzustellen, dass die Versorgungsspannung für das Gerät abgeschaltet ist.

01. Lösen Sie die Deckelkralle (bei Ex-Geräten) und öffnen Sie den Gehäusedeckel (lösen Sie die Schraube bei Verwendung des T17 Hygienegehäuses).
02. Stecken Sie das Display nach vorne ab (inkl. Verdrehsicherung, falls vorhanden).
03. Nur bei Ersatzteil Displayhalter und Verdrehsicherung: Trennen Sie Displayhalter und Verdrehsicherung (falls vorhanden). Entnehmen Sie das Display aus dem Displayhalter. Montieren Sie das Display auf dem neuen Displayhalter. Stecken Sie anschließend die Verdrehsicherung auf den Displayhalter.
04. Stecken Sie das Display wieder auf die Elektronik.
05. Schrauben Sie den Deckel fest und fixieren Sie die Deckelkralle (bei Ex-Geräten) bzw. setzen Sie den Deckel auf und ziehen Sie die Schraube fest (bei Verwendung des T17 Gehäuses).

To Do:

Before de-installation, it has to be made sure that the supply voltage for the device is switched off.

01. Remove the cover latch (on Ex d-devices) and open the covers (release the screw by using the T17 hygienic housing).
02. Disconnect display by pulling (including the twist protection if it is existing).
03. Only for the spare part display holder and twist protection: Separate display holder and twist protection (in the case that it is existing). Remove the display from the display holder. Mount the display in the new holder. Plug the twist protection on the display holder.
04. Fix the new display.
05. Screw the cover tight and fix the cover latch (on Ex d-devices) or fit the cover and fasten the screw (by using the T17 hygienic housing).

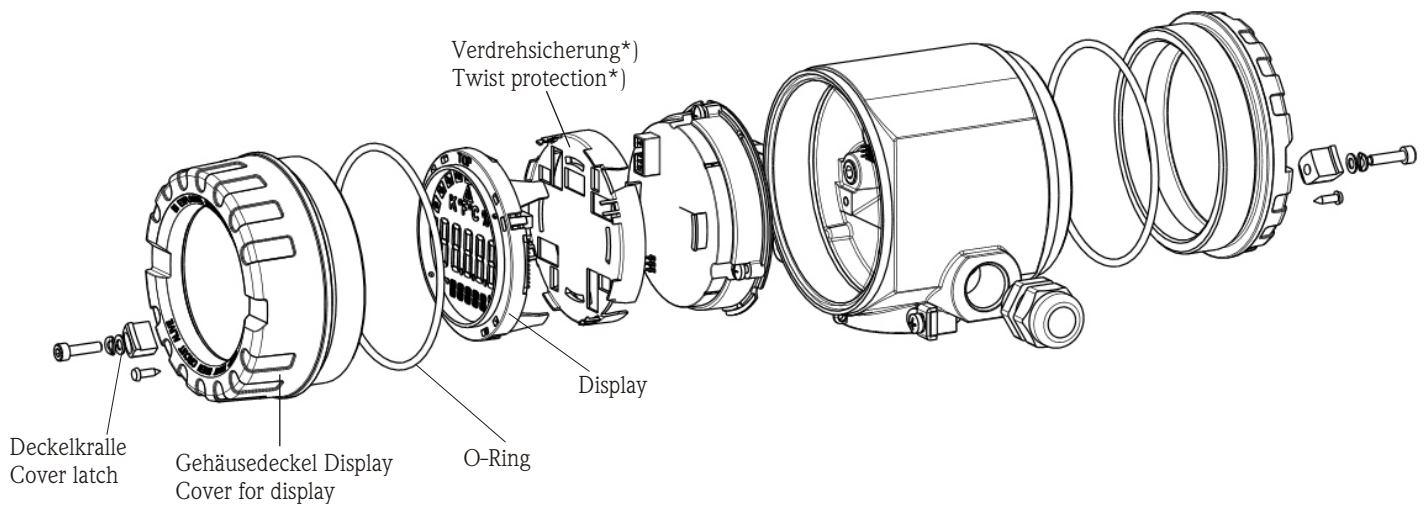

- *) Die Verdrehsicherung muss nicht zwingend in dem von Ihnen verwendeten Gerät eingebaut sein. Dieses Bauteil wurde erst ab einem bestimmten Serienstand verbaut.
*) The twist protection is maybe not used in your device. It is in use since a later series-production status.

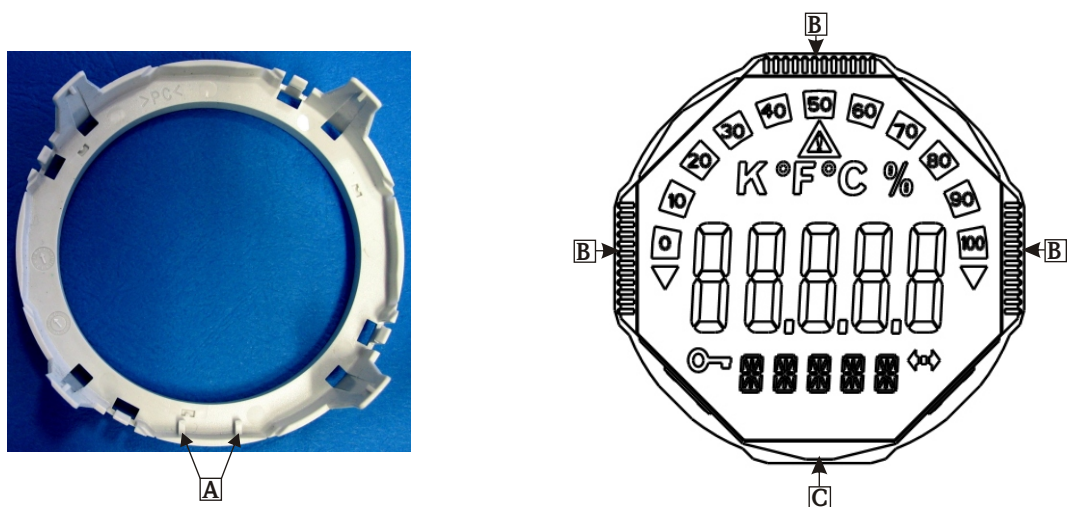

Bitte beachten Sie zur erneuten Inbetriebnahme des Gerätes die gültige Bedienungsanleitung.
When restarting the unit please pay attention to the respective operating manual information.