

# Manual de instrucciones **Field Xpert SMT77**

Tableta PC universal y de altas prestaciones para la configuración de equipos en zonas Ex 1



## Historial de revisiones

Versión del software	Manual de instrucciones	Cambios
1.00.xx	BA01923S/04/ES/01.18	Versión inicial
1.04.xx	BA01923S/04/ES/02.19	<ul style="list-style-type: none"> <li>▪ Capturas de pantalla nuevas</li> <li>▪ Sección 1.2.3: Símbolos nuevos</li> <li>▪ Sección 4.2.1: Dirección del fabricante</li> <li>▪ Sección 8.2: Conexión "Bluetooth"</li> <li>▪ Sección 8.4: Renovación de la licencia</li> <li>▪ Sección 8.7.1: Caso de uso fuera de línea</li> <li>▪ Sección 8.7.2: Acceso directo a Netilion Library</li> <li>▪ Sección 8.8: Carga de una foto en Netilion Library</li> </ul>
1.05.xx	BA01923S/04/ES/03.20	<ul style="list-style-type: none"> <li>▪ Capturas de pantalla nuevas</li> <li>▪ Sección 1.2.3: Símbolos nuevos</li> <li>▪ Sección 4.2: Placa de identificación</li> <li>▪ Sección 8.2: Conexión "Bluetooth" y "WLAN"</li> <li>▪ Sección 8.4: Renovación de la licencia</li> <li>▪ Nueva sección 8.7 "Netilion Library" añadida</li> <li>▪ Nueva sección 8.8 "Aplicación del escáner" añadida</li> <li>▪ Nueva sección 8.9 "Carga de un informe de Heartbeat Verification en Netilion Library" añadida</li> </ul>
1.06.xx	BA01923S/04/ES/04.22	<ul style="list-style-type: none"> <li>▪ Capturas de pantalla en inglés a partir de esta versión</li> <li>▪ Sección 5.3: Servicio de actualización de software</li> <li>▪ Sección 9.1: Mantenimiento de la batería</li> <li>▪ Anexo: Protección de equipos móviles</li> </ul>
1.07.xx	BA01923S/04/ES/05.22	<ul style="list-style-type: none"> <li>▪ Sección 1.2.3: Actualización de la explicación de los símbolos</li> <li>▪ Sección 1.3: Acrónimos empleados</li> <li>▪ Sección 8: Modificación de las capturas de pantalla</li> <li>▪ Sección 8.3.6: Bluetooth nuevo</li> </ul>
1.08.xx	BA01923S/04/ES/06.24	<ul style="list-style-type: none"> <li>▪ Sección 1.2.3 "Iconos Field Xpert": Nota añadida</li> <li>▪ Sección 1.4: Revisada</li> <li>▪ Sección 3.1: Figura revisada</li> <li>▪ Sección 5.3: Revisada</li> <li>▪ Sección 8.2: Fieldgate PAM SFG600 eliminado</li> <li>▪ Sección 8.5 "Fieldgate PAM SFG600 sobre PROFINET" eliminada</li> <li>▪ Sección 8.8 "Aplicación del escáner" eliminada</li> </ul>
1.08.xx	BA01923S/04/ES/07.24	<ul style="list-style-type: none"> <li>▪ Sección 1.2.3 "Iconos de Field Xpert" actualizada</li> <li>▪ Sección 3: Figura "Arquitectura de red" eliminada</li> <li>▪ Sección 3.2 "Modelo de licencia" revisada</li> <li>▪ Sección 5 "Instalación" revisada</li> <li>▪ Sección 8 "Descripción del software Field Xpert" añadida</li> <li>▪ Sección "Instalación de controladores de comunicación y controladores de equipo" (DTM, FDT, IODD)</li> <li>▪ Sección 10 "Configuración" revisada y reorganizada</li> </ul>

# Índice de contenidos

<b>1</b>	<b>Sobre este documento</b> .....	<b>4</b>	<b>comunicación y los controladores del equipo</b> .....	<b>19</b>
1.1	Finalidad del documento .....	4	9.1	DTM .....
1.2	Símbolos .....	4	9.2	FDI – FDI Package Manager .....
1.3	Acrónimos empleados .....	6	9.3	IODD – IODD DTM Configurator .....
1.4	Documentación .....	7		
1.5	Marcas registradas .....	7		
<b>2</b>	<b>Instrucciones de seguridad básicas</b> .....	<b>8</b>	<b>10</b>	<b>Manejo</b> .....
2.1	Requisitos que debe cumplir el personal .....	8	10.1	Inicio del software Field Xpert .....
2.2	Uso previsto .....	8	10.2	Visión general de los tipos de conexión, protocolos e interfaces .....
2.3	Seguridad en el lugar de trabajo .....	8	10.3	Establecimiento de una conexión "Automática" .....
2.4	Funcionamiento seguro .....	8	10.4	Establecimiento de una conexión a través del "Asistente" .....
2.5	Seguridad del producto .....	9	10.5	Establecimiento de una conexión a través de Bluetooth "Inalámbrica" .....
2.6	Seguridad informática .....	9	10.6	Establecimiento de una conexión a través de la red de área local "Inalámbrica" .....
<b>3</b>	<b>Descripción del producto</b> .....	<b>9</b>	10.7	Páginas de menú .....
3.1	Campo de aplicación .....	12	10.8	Ajustes .....
3.2	Modelo de licencias .....	12	10.9	Páginas de información .....
<b>4</b>	<b>Recepción de material e identificación del producto</b> ...	<b>14</b>	10.10	RFID .....
4.1	Recepción de material .....	14	<b>11</b>	<b>Mantenimiento</b> .....
4.2	Identificación del producto .....	14	11.1	Batería .....
4.3	Almacenamiento y transporte .....	15	11.2	Limpieza .....
<b>5</b>	<b>Instalación</b> .....	<b>15</b>	<b>12</b>	<b>Reparaciones</b> .....
5.1	Requisitos del sistema .....	15	12.1	Información general .....
5.2	Actualización del software .....	15	12.2	Piezas de repuesto .....
5.3	Eliminar el software .....	16	12.3	Devolución .....
<b>6</b>	<b>Operaciones de configuración</b> .....	<b>16</b>	12.4	Eliminación de residuos .....
<b>7</b>	<b>Puesta en marcha</b> .....	<b>16</b>	<b>13</b>	<b>Accesorios</b> .....
<b>8</b>	<b>Descripción del software Field Xpert</b> .....	<b>17</b>	<b>14</b>	<b>Datos técnicos</b> .....
8.1	Pantalla de inicio "Connection" .....	17	<b>15</b>	<b>Anexo</b> .....
8.2	Páginas de menú .....	18	15.1	Protección de los dispositivos móviles ..
8.3	Páginas de información .....	19		
<b>9</b>	<b>Instalación de los controladores de</b>			

# 1 Sobre este documento

## 1.1 Finalidad del documento

El presente manual de instrucciones contiene toda la información que se necesita durante las distintas fases del ciclo de vida del equipo: desde la identificación del producto, la recepción de material y su almacenamiento, hasta la instalación, la conexión, la configuración y la puesta en marcha, pasando por la localización y resolución de fallos, el mantenimiento y la eliminación de residuos.

## 1.2 Símbolos

### 1.2.1 Símbolos de seguridad

#### PELIGRO

Este símbolo le advierte de una situación peligrosa. Si no se evita dicha situación, se producirán lesiones graves o mortales.

#### ADVERTENCIA

Este símbolo le advierte de una situación potencialmente peligrosa. Si no se evita dicha situación, se pueden producir lesiones graves y hasta mortales.







#### ATENCIÓN





Este símbolo le advierte de una situación potencialmente peligrosa. Si no se evita dicha situación, se pueden producir lesiones de gravedad leve o media.

#### AVISO









Este símbolo le advierte de una situación potencialmente nociva. Si no se evita dicha situación, se pueden producir daños en el producto o en sus alrededores.

















### 1.2.2 Símbolos para determinados tipos de información

Símbolo	Significado
	<b>Permitido</b> Procedimientos, procesos o acciones que están permitidos.
	<b>Preferible</b> Procedimientos, procesos o acciones que son preferibles.
	<b>Prohibido</b> Procedimientos, procesos o acciones que están prohibidos.
	<b>Consejo</b> Indica información adicional.
	Referencia a documentación
	Referencia a página
	Referencia a gráfico

Símbolo	Significado
	Nota o paso individual que se debe tener en cuenta
	Serie de pasos
	Resultado de un paso
	Ayuda en caso de problemas
	Inspección visual

### 1.2.3 Iconos Field Xpert

Símbolo	Significado
	Activación y desactivación de la tableta.
	Botón de Windows
	Comunicación inalámbrica (WLAN, WWAN, GPS, Bluetooth)
	Batería
	Abre la función de análisis dinámico fuera de línea de la base instalada (DIBA).
	Accede a la pantalla de inicio del software Field Xpert.
	Vuelva a la última página abierta.
	Accede a la página de menú del software Field Xpert.
	Accede a la página de información del software Field Xpert.
	Minimizar la vista.
	Habilite la pantalla completa.
	Deshabilite la pantalla completa.
	Cierra el software Field Xpert.
	Desplazar hacia arriba

Símbolo	Significado
	Desplazamiento hacia abajo
	Actualización
	Abre el FDI Package Manager.
	Mostrar más información.
	Mostrar menos información.
	Conectar automáticamente
	Conectar con el asistente (conexión manual)
	Conecta con los equipos de campo Endress+Hauser de la red de área local inalámbrica (WLAN) y de Bluetooth
	RFID
	Netilion (Cloud)
	Favoritos
	Teclado
	Cámara
	Acceso directo a la Netilion Library
	Adjuntar fotos y ficheros PDF a un activo en Netilion Library
	Ejecuta la función.
	Eliminar

### 1.3 Acrónimos empleados

Acrónimos	Explicación
DTM	Device Type Manager
FCC	Comisión Federal de Comunicaciones

Acónimos	Explicación
FDI	Integración del equipo de campo
HF	Frecuencia alta [RF = radio frequency]
IODD	Definición de los datos de entrada y salida
MSD	Descripción del menú de la estructura
SD	Secure Digital
WWAN	Red de área amplia inalámbrica

## 1.4 Documentación



Para obtener una visión general del alcance de la documentación técnica asociada, véase lo siguiente:

- *Device Viewer* ([www.endress.com/deviceviewer](http://www.endress.com/deviceviewer)): Introduzca el número de serie que figura en la placa de identificación
- *Endress+Hauser Operations App*: Introduzca el número de serie que figura en la placa de identificación o escanee el código matricial de la placa de identificación.

### Field Xpert SMT77

- Información técnica TI01418S
- Manual de instrucciones BA01923S

## 1.5 Marcas registradas

Windows 10 IoT Enterprise® es una marca registrada de Microsoft Corporation, Redmond, Washington, EUA.

Intel® Core™ es una marca registrada de Intel Corporation, Santa Clara (EUA).

BARTEC es una marca registrada de BARTEC Top Holding GmbH, Bad Mergentheim (Alemania).

FOUNDATION™ Fieldbus es una marca del Grupo FieldComm, Austin, TX 78759 (EE. UU.).

HART®, WirelessHART® es una marca registrada del Grupo FieldComm, Austin, TX 78759 (EE. UU.).

PROFIBUS® es una marca registrada de la Organización de Usuarios de PROFIBUS, Karlsruhe (Alemania).

PROFINET® es una marca registrada de PROFIBUS User Organization (PNO), Karlsruhe (Alemania)

Modbus es la marca registrada de Modicon, Incorporated.

IO-Link® es una marca registrada de IO-Link Community c/o PROFIBUS User Organization (PNO), Karlsruhe (Alemania), [www.io-link.com](http://www.io-link.com)

Todas las demás marcas y nombres de productos son marcas comerciales o marcas comerciales registradas de las empresas y organizaciones en cuestión.

## 2 Instrucciones de seguridad básicas



Debe tener en cuenta el Manual de instrucciones proporcionado con el equipo que contiene las instrucciones de seguridad del fabricante de la tableta PC.

### 2.1 Requisitos que debe cumplir el personal

El personal para las tareas de instalación, puesta en marcha, diagnósticos y mantenimiento debe cumplir los siguientes requisitos:

- ▶ El personal especializado cualificado y formado debe disponer de la cualificación correspondiente para esta función y tarea específicas.
- ▶ Deben tener la autorización del jefe/dueño de la planta.
- ▶ Deben estar familiarizados con las normas y reglamentos nacionales.
- ▶ Antes de comenzar con el trabajo, se debe leer y entender las instrucciones contenidas en el manual y la documentación complementaria, así como en los certificados (según cada aplicación).
- ▶ Debe seguir las instrucciones y satisfacer las condiciones básicas.

Los operarios deben satisfacer los siguientes requisitos:

- ▶ Haber recibido la formación apropiada y disponer de la autorización por parte del explotador/propietario de la planta para ejercer dichas tareas.
- ▶ Seguir las instrucciones del presente manual.

### 2.2 Uso previsto

La tableta PC de configuración del equipo permite llevar a cabo la gestión de activos de la planta (PAM) de manera portátil en áreas de peligro y en áreas exentas de peligro. Es adecuada para que el personal encargado de la puesta en marcha y el mantenimiento gestione los instrumentos de campo con una interfaz de comunicación digital y registre el progreso. Esta tableta PC está diseñada como una solución completa y es una herramienta táctil fácil de usar que se puede emplear para gestionar instrumentos de campo durante todo su ciclo de vida. Proporciona extensas bibliotecas de controladores preinstaladas y ofrece acceso al "internet de las cosas industrial", así como a la información y documentación del equipo durante todo su ciclo de vida. La tableta PC ofrece una interfaz de usuario con un software moderno y la opción de actualizaciones en línea basada en un entorno multifuncional seguro de Microsoft Windows 10.

### 2.3 Seguridad en el lugar de trabajo

Cuando trabaje con el equipo o en el equipo:

- ▶ Use el equipo de protección individual requerido conforme a las normas nacionales.

### 2.4 Funcionamiento seguro

Daños en el equipo.

- ▶ Haga funcionar el equipo únicamente si este se encuentra en un estado técnico apropiado y funciona de forma segura.
- ▶ El operario es responsable del funcionamiento sin interferencias del equipo.



## Modificaciones del equipo

No está permitido efectuar modificaciones en el equipo sin autorización, ya que pueden dar lugar a riesgos imprevisibles.

- ▶ No obstante, si se necesita llevar a cabo alguna modificación, esta se debe consultar con el fabricante.

## Reparación

Para asegurar el funcionamiento seguro y la fiabilidad:

- ▶ Lleve a cabo únicamente las reparaciones del equipo que estén permitidas expresamente.
- ▶ Tenga en cuenta las normas federales/nacionales relativas a las reparaciones de equipos eléctricos.
- ▶ Utilice únicamente piezas de repuesto y accesorios originales.

## 2.5 Seguridad del producto

Este equipo de medición ha sido diseñado de acuerdo a las buenas prácticas de ingeniería y cumple los requisitos de seguridad más exigentes, ha sido sometido a pruebas de funcionamiento y ha salido de fábrica en condiciones óptimas para funcionar de forma segura.

Cumple las normas de seguridad y los requisitos legales pertinentes. También cumple las directivas de la UE que se enumeran en la Declaración UE de conformidad específica del equipo. El fabricante lo confirma dotando el equipo con la marca CE.

## 2.6 Seguridad informática

La garantía del fabricante solo es válida si el producto se instala y se usa tal como se describe en el manual de instrucciones. El producto está dotado de mecanismos de seguridad que lo protegen contra modificaciones involuntarias en los ajustes.

El explotador, de conformidad con sus normas de seguridad, debe implementar medidas de seguridad informática que proporcionen protección adicional tanto al producto como a la transmisión de datos asociada.

# 3 Descripción del producto

La tableta PC Field Xpert SMT77 es una tableta PC industrial flexible y robusta para entornos de trabajo exigentes. Cuenta con numerosos certificados internacionales y puede utilizarse en todo el mundo. Cuenta con la certificación ATEX e IECEx Zona 1 así como con la UL Clase I División 1. Hay otras certificaciones nacionales disponibles bajo solicitud del cliente. Gracias a sus múltiples funciones, el Field Xpert SMT77 es el compañero perfecto para técnicos de servicio, ingenieros y jefes de proyectos en aplicaciones móviles y en toda la industria.

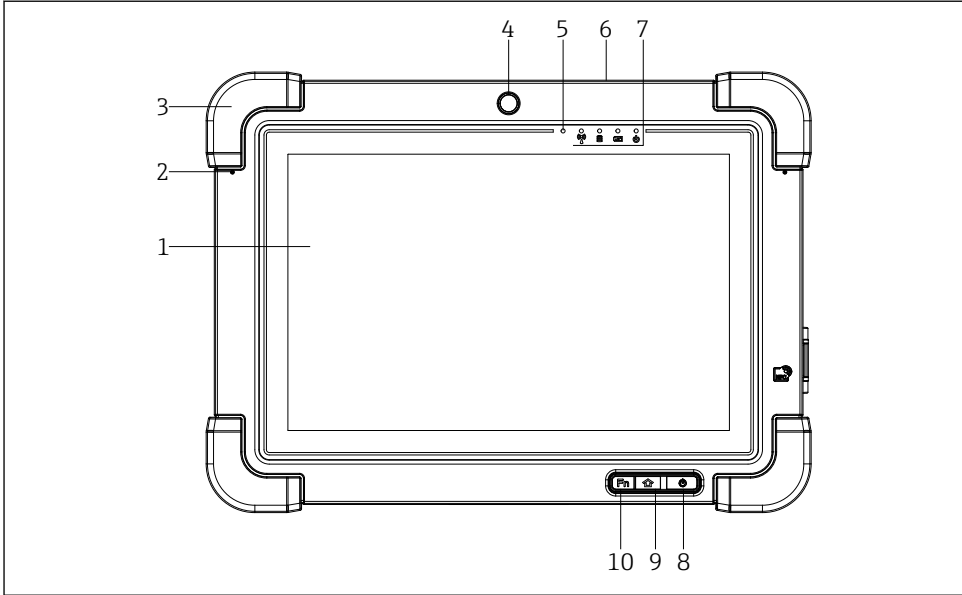

**1** Vista frontal de la tableta PC

- 1 Indicador multitáctil de 10 puntos de alta definición
- 2 2 micrófonos digitales con cancelación de ruido
- 3 Tope de goma
- 4 Cámara frontal
- 5 Sensor de brillo
- 6 Conector de seguridad Kensington
- 7 Indicadores LED
- 8 Botón de encendido/apagado
- 9 Botón de inicio
- 10 Tecla funcional (Fn1), se puede programar como se requiera

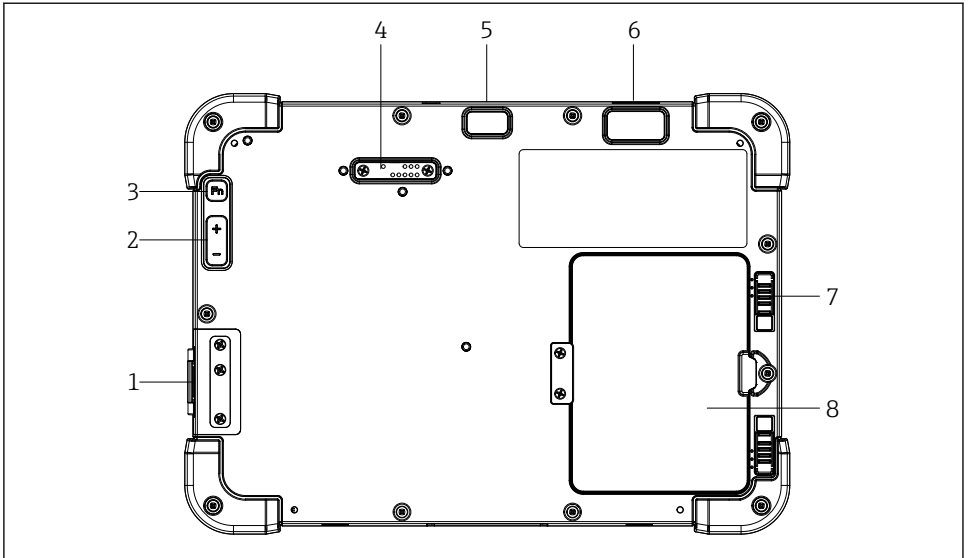

A0037966

### 2 Vista trasera de la tableta PC

- 1 Puertos E/S
- 2 Volumen
- 3 Tecla de función
- 4 Puerto de expansión para módulos adicionales
- 5 Cámara de 5 MP con enfoque automático con flash
- 6 Generador de imágenes 1D/2D SE4500 de la empresa Zebra Technologies (opcional)
- 7 Compartimento de las baterías de múltiples fases
- 8 Batería modular/externa vacía (intercambiable en caliente) para el compartimento de las baterías

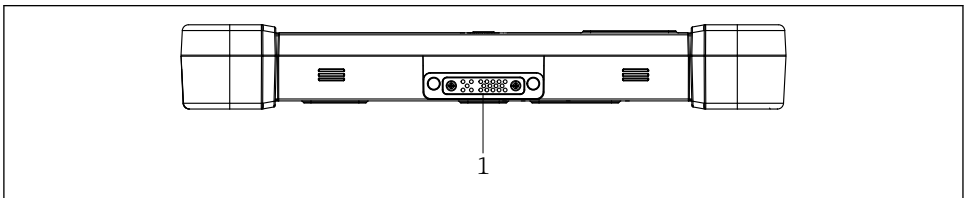

A0037969

### 3 Vista inferior de la tableta PC

- 1 Puerto para la estación de acoplamiento

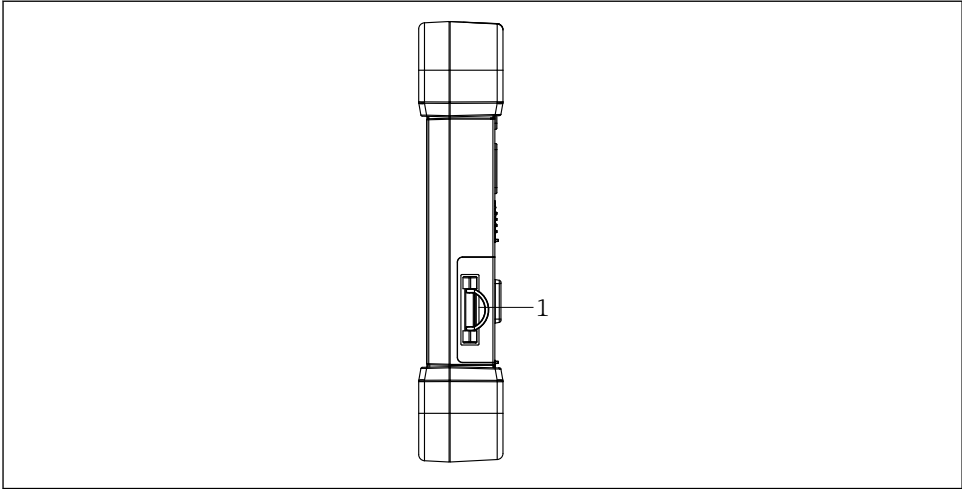

A0037971

#### 4 Vista lateral de la tableta PC

1 Conector de cargador, ranura para tarjeta microSIM, ranura para tarjeta microSD, puerto para USB 2.0

### 3.1 Campo de aplicación

La tableta PC para la configuración de equipos permite una gestión ágil de los activos de planta en áreas con y sin peligro. Es adecuada para que los técnicos de puesta en marcha y mantenimiento gestionen los instrumentos de campo con una interfaz de comunicación digital y registren el progreso. Esta tableta PC está concebida como una solución completa y es una herramienta fácil de usar y táctil que se puede utilizar para gestionar instrumentos de campo durante todo su ciclo de vida. Proporciona bibliotecas de controladores preinstaladas y ofrece acceso al "Internet de las Cosas Industrial", así como a la información y documentación del equipo durante todo su ciclo de vida. La tableta PC ofrece una interfaz de usuario de software moderna y la posibilidad de realizar actualizaciones online basadas en un entorno multifuncional de Microsoft Windows 10.

### 3.2 Modelo de licencias

El software Field Xpert ya está instalado en la tableta PC en el momento de la entrega.

Para usar el software con el fin previsto, primero debe activarlo. Para ello es necesaria una cuenta de usuario del portal del software de Endress+Hauser.



Portal de software de Endress+Hauser: <https://www.software-products.endress.com/>

## Activación del software Field Xpert

1. Pulse el acceso directo a **Field Xpert** en la pantalla de inicio de la tableta PC.
  - ↳ Si el software todavía no se ha activado, la página para activar el software se abre.

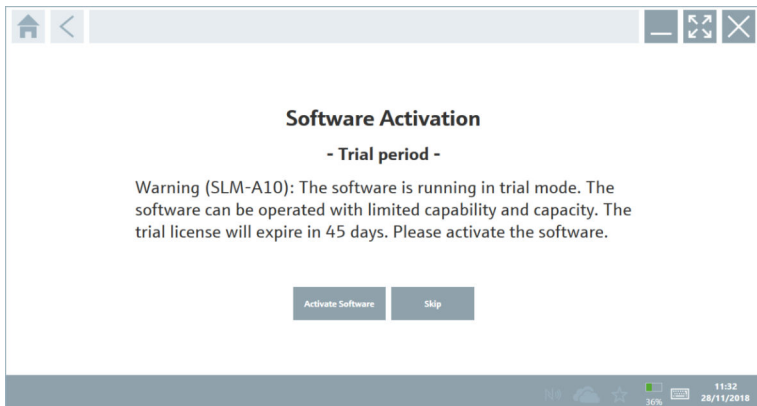

2. Pulse **Activate Software**.
  - ↳ Se muestra la página siguiente:

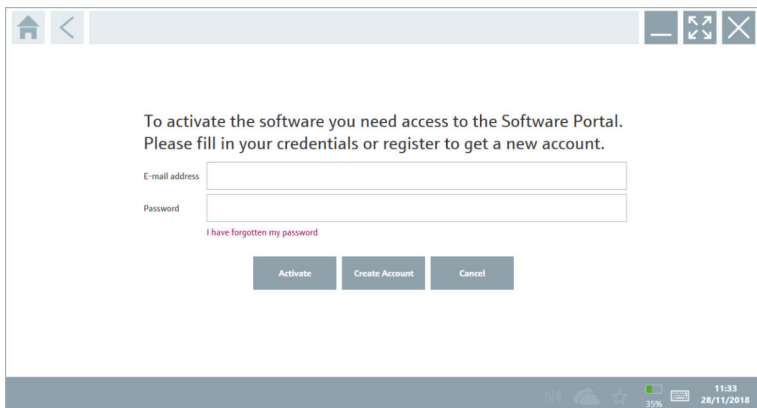

3. Escriba la **E-mail address** y la **Password** y pulse **Activate**.
  - ↳ Se abre un cuadro de diálogo con el mensaje "The application has been activated successfully."
4. Pulse **Show license**.
  - ↳ Se abre un cuadro de diálogo con información sobre la licencia.
5. Pulse **Close**.
  - ↳ Se abre la pantalla de inicio del software Field Xpert.

## 4 Recepción de material e identificación del producto

### 4.1 Recepción de material

#### Inspección visual

- Compruebe si el embalaje tiene daños visibles producidos durante el transporte
- Abra el embalaje con cuidado
- Compruebe si el contenido presenta algún daño visible
- Verifique que el suministro esté completo y que no falte nada
- Conserve todos los documentos adjuntos

 Es posible que el equipo no pueda ponerse en funcionamiento si se detectan contenidos dañados previamente. En tal caso, póngase en contacto con su centro Endress+Hauser en: [www.addresses.endress.com](http://www.addresses.endress.com)

Devuelva el equipo a Endress+Hauser en el embalaje original, siempre que sea posible.

El alcance del suministro comprende:

- Tableta PC Field Xpert SMT77
- Cargador CA (100 ... 240 V<sub>AC</sub>, 1,5 A, 50 ... 60 Hz) con cable conector según pedido
- Software e interfaces/módem según pedido

### 4.2 Identificación del producto

#### 4.2.1 Placa de identificación



- 1 *ID del software de Endress+Hauser*
- 2 *Nombre del producto de Endress+Hauser*
- 3 *Número de serie de Endress+Hauser*

#### 4.2.2 Dirección del fabricante

 BARTEC GmbH, 97980 Bad Mergentheim (Alemania) es el responsable del hardware de la tableta y la produce de manera exclusiva para Endress+Hauser.

#### Hardware

BARTEC GmbH

Max-Eyth-Straße 16

97980 Bad Mergentheim

Alemania

[www.bartec.de](http://www.bartec.de)

## Software

Endress+Hauser Process Solutions AG

Christoph Merian-Ring 12

CH-4153 Reinach

Suiza

[www.endress.com](http://www.endress.com)

## 4.3 Almacenamiento y transporte



Utilice siempre el embalaje original al transportar el producto.

### 4.3.1 Temperatura de almacenamiento

-20 ... 50 °C (-4 ... 122 °F)

## 5 Instalación

### 5.1 Requisitos del sistema

El software Field Xpert ya está instalado en la tableta PC en el momento de la entrega. El software se debe activar.



Modelo de licencias → 12

### 5.2 Actualización del software



#### Servicio de actualización de software

El periodo de mantenimiento incluido comienza con la creación de la licencia y termina de manera automática al cabo de un año.

Las actualizaciones de software también se pueden cargar en una etapa posterior, siempre y cuando la publicación del software lanzado tenga lugar dentro de un periodo de mantenimiento activo válido.



Para buscar actualizaciones es necesario conectar la tableta PC a internet.

1. Pulse el icono situado en la pantalla de inicio del software Field Xpert.
  - ↳ Se muestra la página "License".

## 2. Pulse la pestaña **Update**.

↳ Se muestra la página siguiente:

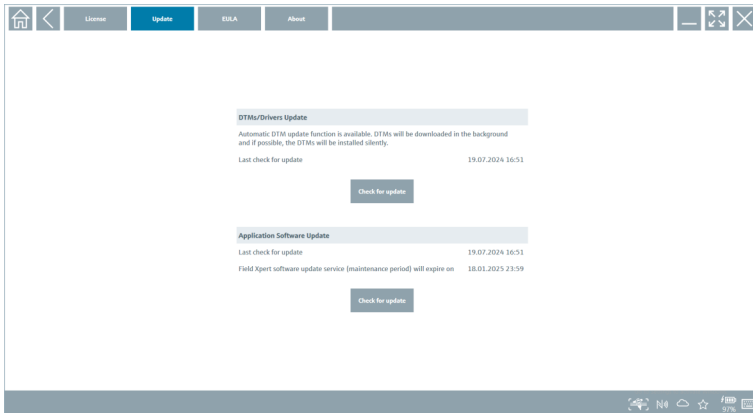

## 3. En "Application Software Update", pulse **Check for updates**.

↳ El software Field Xpert empieza a buscar actualizaciones.

## 5.3 Eliminar el software

### AVISO

#### Desinstalación del software Field Xpert.

Field Xpert ya no se puede emplear para su uso previsto.

► **No** desinstale el software Field Xpert de la tableta PC.

## 6 Operaciones de configuración



Puede encontrar información sobre la operación en el Manual de instrucciones abreviado del fabricante. [www.bartec.de](http://www.bartec.de)

## 7 Puesta en marcha



Puede encontrar información sobre la puesta en marcha en el Manual de instrucciones abreviado del fabricante. [www.bartec.de](http://www.bartec.de)



## 8 Descripción del software Field Xpert

### 8.1 Pantalla de inicio "Connection"

- ▶ Pulse el acceso directo a **Field Xpert** en la pantalla de inicio de la tableta PC.
  - ↳ Se inicia el software Field Xpert. Se muestra la pantalla de inicio:

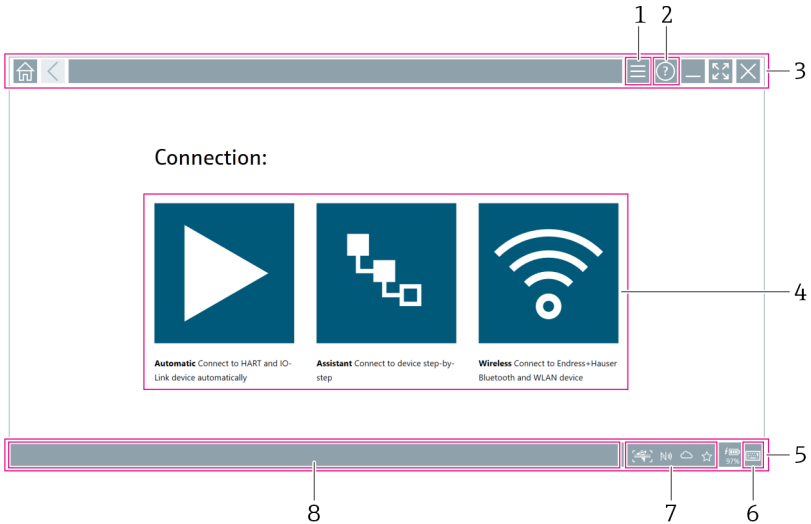

#### 5 Ejemplo de pantalla de inicio

- 1 Acceso a la página de menú
- 2 Acceso a la página de información
- 3 Encabezado
- 4 Asistentes para establecer conexión con el equipo de campo
- 5 Pie de página/barra de estado
- 6 Abrir teclado
- 7 Acceso a otras funciones, según la versión de la tableta PC
- 8 Abrir la página "Event Log"

## 8.2 Páginas de menú

- ▶ Pulse el icono  en el encabezado de la pantalla de inicio.
- ↳ Se muestra la página siguiente:

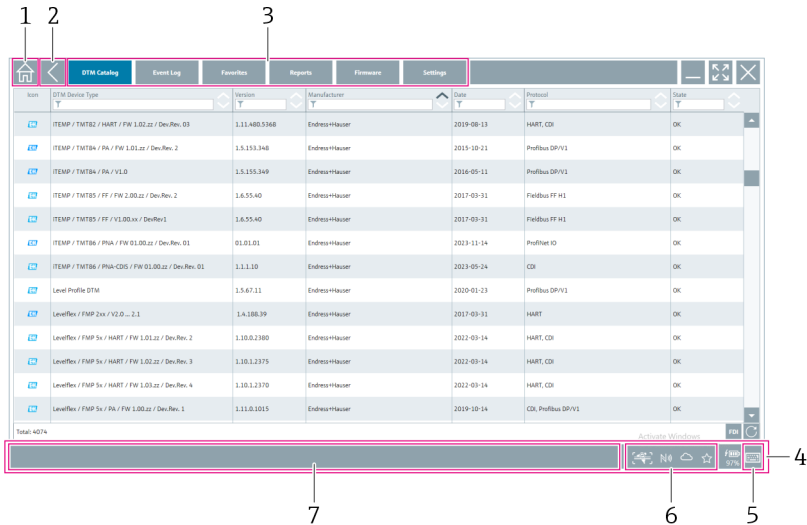

### 6 Ejemplo de página de menú

- 1 Abrir la pantalla de inicio "Connection"
- 2 Volver a la página anterior
- 3 Otras páginas de menú
- 4 Pie de página/barra de estado
- 5 Abrir teclado
- 6 Acceso a otras funciones, según la versión de la tableta PC
- 7 Abrir la página "Event Log"

 Información detallada sobre las páginas de menú: →  35

## 8.3 Páginas de información

► Pulse el icono  en el encabezado de la pantalla de inicio.

↳ Se muestra la página siguiente:



 7 *Ejemplo de página de información*

- 1 *Abrir la pantalla de inicio "Connection"*
- 2 *Volver a la página anterior*
- 3 *Páginas de información adicional*
- 4 *Pie de página/barra de estado*
- 5 *Abrir teclado*
- 6 *Acceso a otras funciones, según la versión de la tableta PC*
- 7 *Abrir la página "Event Log"*





Información detallada en las páginas de información: →  42

## 9 Instalación de los controladores de comunicación y los controladores del equipo

Todos los controladores de comunicación y controladores de equipo necesarios deben estar disponibles en el software Field Xpert para permitir la comunicación entre la tableta PC y el equipo de campo. Según el protocolo de comunicación y el equipo de campo, estos controladores están disponibles en forma de DTM, FDI o IODD.

## 9.1 DTM

Si inicia el software Field Xpert y la tableta PC está conectada a internet, el software busca de manera automática nuevos DTM. Los DTM nuevos se descargan en la tableta PC y se instalan automáticamente.









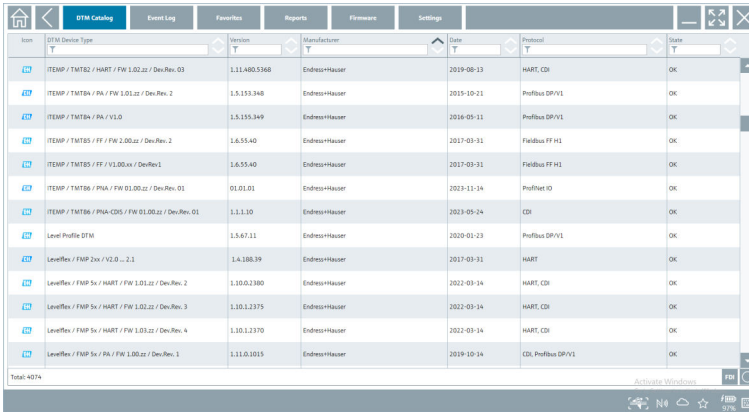



 Los FDI se deben descargar manualmente e instalarse en la tableta PC usando el FDI Package Manager →  21.

Los IODD se deben descargar manualmente e instalarse en la tableta PC usando el IODD DTM Configurator →  22.

### Apertura del catálogo de DTM



- ▶ Pulse el icono  situado en el encabezado de la pantalla de inicio del software Field Xpert.
  - ↳ Se muestra la página "DTM Catalog":



Item	DTM Device Type	Version	Manufacturer	Date	Protocol	State
	TEMP / TMT82 / HART / FW 1.00.02 / Dev.Rev. 03	1.11.480.5368	Endress+Hauser	2019-08-13	HART, CDI	OK
	TEMP / TMT8n / PA / FW 1.01.02 / Dev.Rev. 2	1.5.153.348	Endress+Hauser	2015-10-21	Profibus DPV1	OK
	TEMP / TMT8n / PA / V1.0	1.5.155.349	Endress+Hauser	2016-09-11	Profibus DPV1	OK
	TEMP / TMT8S / FF / FW 2.00.02 / Dev.Rev. 2	1.6.55.40	Endress+Hauser	2017-03-31	FieldBus FF H1	OK
	TEMP / TMT8S / FF / V1.00.0x / Dev.Rev.1	1.6.55.40	Endress+Hauser	2017-03-31	FieldBus FF H1	OK
	TEMP / TMT8n / PA / FW 01.00.02 / Dev.Rev. 01	01.01.01	Endress+Hauser	2023-11-14	ProfNet ID	OK
	TEMP / TMT8n / PA / CDS / FW 01.00.02 / Dev.Rev. 01	1.1.1.30	Endress+Hauser	2023-09-24	CDI	OK
	Level Profile DTM	1.6.67.11	Endress+Hauser	2020-01-23	Profibus DPV1	OK
	LevelRef / FMP 3xx / V2.0...2.1	1.6.108.39	Endress+Hauser	2017-03-31	HART	OK
	LevelRef / FMP 3x / HART / FW 1.03.02 / Dev.Rev. 2	1.10.02.380	Endress+Hauser	2022-03-14	HART, CDI	OK
	LevelRef / FMP 3x / HART / FW 1.02.02 / Dev.Rev. 3	1.10.1.2375	Endress+Hauser	2022-03-14	HART, CDI	OK
	LevelRef / FMP 3x / HART / FW 1.03.02 / Dev.Rev. 4	1.10.1.2370	Endress+Hauser	2022-03-14	HART, CDI	OK
	LevelRef / FMP 3x / PA / FW 1.00.02 / Dev.Rev. 1	1.11.0.3015	Endress+Hauser	2019-10-14	CDI, Profibus DPV1	OK

### Actualización del catálogo de DTM

- ▶ Pulse el icono  situado en la página "DTM Catalog".
  - ↳ El software Field Xpert busca los controladores que se han instalado recientemente en la tableta PC.
    - Se muestra el mensaje "DTM catalog refresh is running".
    - Una barra de progreso de color azul y un círculo rotativo en el pie de página indican el progreso.
    - La actualización del catálogo de DTM puede durar varios minutos.

 Puede usar la página "Update" para buscar DTM nuevos en el servidor. →  43

### Inicie el FDI Package Manager desde el software Field Xpert

- ▶ En la página "DTM Catalog", pulse el icono .

## Se abre la vista fuera de línea del controlador del equipo

- ▶ Pulse la línea que contiene el controlador de equipo deseado.
  - ↳ Se muestra la vista fuera de línea del controlador del equipo.



Esta función solo está activa si el driver del equipo admite la vista offline.

## 9.2 FDI – FDI Package Manager

### Requisitos

Los controladores necesarios están descargados en la tableta PC.



En el caso de los equipos de campo de Endress+Hauser, los controladores de los equipos se pueden descargar de la página de producto relevante o bien a través del portal de software de Endress+Hauser. Para usar el portal de software es necesario registrarse.

Portal de software: <https://www.software-products.endress.com>

1. Pulse el acceso directo a **FDI Package Manager** en la pantalla de inicio de la tableta PC.
  - ↳ Se muestra una visión general de todos los ficheros FDI que ya están instalados en la tableta PC.

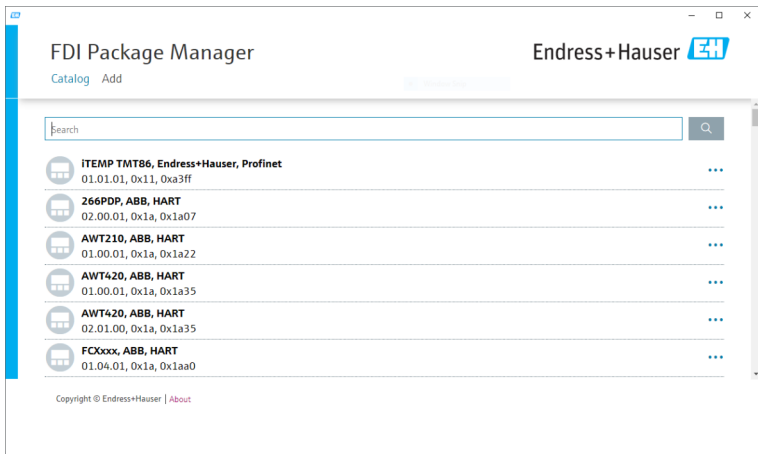

2. Pulse **Add** en el encabezado.
  - ↳ Se muestra la página "Add".

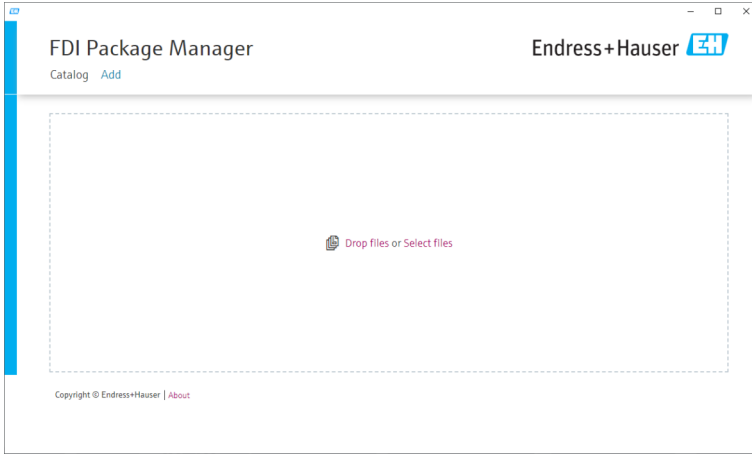

3. Pulse **Drop files or Select files** y seleccione el fichero FDI.
  - ↳ El fichero FDI se instala automáticamente en la tableta PC.  
El controlador nuevo se muestra en la página "Catalog".  
En el software Field Xpert, el controlador nuevo se muestra en la página "DTM Catalog" después de actualizar el catálogo de DTM. → 📄 20

### 9.3 IODD – IODD DTM Configurator

#### Requisitos

Los controladores necesarios están descargados en la tableta PC.

**i** En el caso de los equipos de campo de Endress+Hauser, los controladores de los equipos se pueden descargar de la página de producto relevante o bien a través del portal de software de Endress+Hauser. Para usar el portal de software es necesario registrarse.

Portal de software: <https://www.software-products.endress.com>

De manera alternativa, también puede descargar los controladores de equipo a través del "IODD DTM Configurator" usando la función "Add IODDs from IODDfinder" del servidor IODD.

1. Pulse el acceso directo a **IODD DTM Configurador** en la pantalla de inicio de la tableta PC.
  - ↳ Se muestra la siguiente vista:

IODD DTM Configurador									
Installed IODDs									
Vendor	Device	Vendor ID	Device ID	File version	Release date	IO-Link revision	IODD file	CRC stamp	
<input type="checkbox"/>	Endress+Hauser	Liquiphant FTL3x	17	1024	V01.00.00	2018-12-18	1.1	EHFTL3x-20181218-IODD1.1.xml	✓
<input type="checkbox"/>	Endress+Hauser	Liquipoint FTW33	17	1280	V01.00.00	2019-02-22	1.1	EHFTW33-20190222-IODD1.1.xml	✓
<input type="checkbox"/>	Endress+Hauser	Smartec CLD18	17	131329	V01.00.03	2021-07-09	1.1	EHCLD18-20210709-IODD1.1.xml	✓
<input type="checkbox"/>	Endress+Hauser	Liquitrend QMW43	17	1536	V01.00.00	2019-12-06	1.1	EHQMW43-20191206-IODD1.1.xml	✓
<input type="checkbox"/>	Endress+Hauser	Ceraphant PTK3x	17	1792	V01.00.02	2020-02-18	1.1	EHPTK3x-20200218-IODD1.1.xml	✓
<input type="checkbox"/>	Endress+Hauser	Ceraphant PTK3x	17	1793	V01.00.03	2023-07-19	1.1	EHPTK3x-20230719-IODD1.1.xml	✓
<input type="checkbox"/>	Endress+Hauser	iTHERM CompactLine TM311	17	196864	V01.00.03	2022-09-30	1.1	EHITM311-20220930-IODD1.1.xml	✓
<input type="checkbox"/>	Endress+Hauser	Cerabar PMA5x	17	2048	V01.00.01	2021-10-06	1.1	EHPMa5x-20211006-IODD1.1.xml	✓
<input type="checkbox"/>	Endress+Hauser	Detaplot FMB50	17	2304	V01.00.01	2021-10-06	1.1	EHFMB50-20211006-IODD1.1.xml	✓
<input type="checkbox"/>	Endress+Hauser	Cerabar PMP23	17	256	V01.00.02	2017-10-23	1.1	EHMPMP23-20171023-IODD1.1.xml	✓
<input type="checkbox"/>	Endress+Hauser	Cerabar PMP23	17	257	V01.00.04	2019-06-26	1.1	EHMPMP23-20190626-IODD1.1.xml	✓
<input type="checkbox"/>	Endress+Hauser	Cerabar PMP23	17	258	V01.00.05	2023-08-10	1.1	EHMPMP23-20230810-IODD1.1.xml	✓
<input type="checkbox"/>	Endress+Hauser	Cerabar PMA21	17	3841	V01.00.00	2023-08-10	1.1	EHPMa21-20230810-IODD1.1.xml	✓
<input type="checkbox"/>	Endress+Hauser	Liquipoint FTW23	17	512	V01.00.00	2017-10-19	1.1	EHFTW23-20171019-IODD1.1.xml	✓
<input type="checkbox"/>	Endress+Hauser	PicoMag	17	65792	V01.00.00	2017-11-30	1.1	EHPICOMAG-20171130-IODD1.1.xml	✓
<input type="checkbox"/>	Endress+Hauser	PicoMag	17	65793	V01.01.02	2021-11-17	1.1	EHPICOMAG-20211117-IODD1.1.xml	✓

2. Pulse **Add IODD**, **Add IODD collection (Folder)** o **Add IODD collection (Zip)**.
3. Seleccione el fichero (\*.xml o \*.zip) o la carpeta.
  - ↳ El fichero se instala automáticamente en la tableta PC. El controlador nuevo se muestra en la página "Installed IODDs". En el software Field Xpert, el controlador nuevo se muestra en la página "DTM Catalog" después de actualizar el catálogo de DTM. → 📄 20

## 10 Manejo

### AVISO

#### Configuración con objetos inadecuados.

Daños en la pantalla.

- ▶ No utilice objetos puntiagudos para la pantalla.

### 10.1 Inicio del software Field Xpert



El usuario debe aceptar las condiciones de uso la primera vez que se inicia el software Field Xpert.

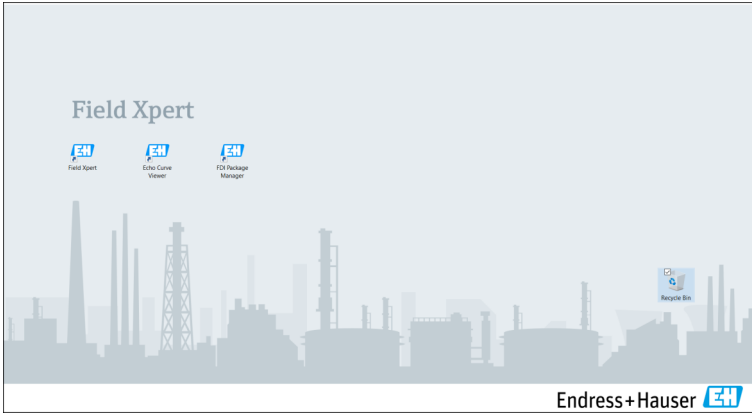

- ▶ Pulse el acceso directo a **Field Xpert** en la pantalla de inicio de la tableta PC.
  - ↳ Se inicia el software Field Xpert. Se muestra la pantalla de inicio:

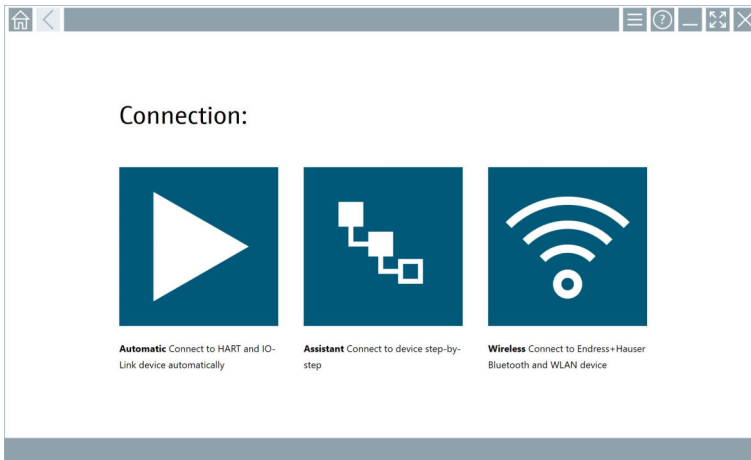

**i** El software Field Xpert proporciona tres métodos diferentes para establecer una conexión con el equipo de campo. La versión posible depende del protocolo, de la interfaz (módem/puerta de enlace) y del equipo de campo.



- Información detallada sobre "Tipos de conexión, protocolos e interfaces": → 📄 25
- Información detallada sobre el "Establecimiento de una conexión": de → 📄 26 a → 📄 31



## 10.2 Visión general de los tipos de conexión, protocolos e interfaces

### 10.2.1 Visión general de los tipo de conexión

El software Field Xpert proporciona tres métodos diferentes para establecer una conexión con el equipo de campo. La versión posible depende del protocolo, de la interfaz (módem/puerta de enlace) y del equipo de campo.

Tipo de conexión	Descripción	Protocolos
	<b>Automáticamente</b> La conexión con el equipo de campo (módem)/equipo de campo se establece de manera automática.	<ul style="list-style-type: none"> <li>■ HART</li> <li>■ IO-Link</li> <li>■ Interfaces de servicio de Endress+Hauser</li> </ul>
	<b>Asistente</b> La conexión con la interfaz (módem/puerta de enlace) y el equipo de campo se establece paso a paso.	<ul style="list-style-type: none"> <li>■ HART</li> <li>■ PROFIBUS</li> <li>■ FOUNDATION Fieldbus</li> <li>■ Modbus</li> <li>■ IO-Link</li> <li>■ Interfaces de servicio de Endress+Hauser</li> </ul>
	<b>Inalámbrico</b> Seleccione esta opción si desea establecer una conexión con un equipo de campo Endress+Hauser Bluetooth o de red de área local inalámbrica.	<ul style="list-style-type: none"> <li>■ Bluetooth</li> <li>■ WLAN</li> </ul>

### 10.2.2 Visión general de los protocolos e interfaces según el tipo de conexión

#### Conexión "automática"

Protocolo	Interfaz (interfaz/módem)
HART	<ul style="list-style-type: none"> <li>■ Commubox FXA195</li> <li>■ Módem Viator Bluetooth IS</li> <li>■ Módem Viator USB con PowerXpress</li> <li>■ FieldPort SFP50</li> <li>■ Módulo BARTEC complementario</li> </ul>
IO-Link	FieldPort SFP20
Interfaces de servicio de Endress+Hauser	<ul style="list-style-type: none"> <li>■ Commubox FXA291 CDI</li> <li>■ TXU10 V2 PCP</li> <li>■ CDI USB</li> </ul>

## Conexión del asistente

Protocolo	Interfaz (interfaz, módem, puerta de enlace)
HART	<ul style="list-style-type: none"> <li>▪ Commubox FXA195</li> <li>▪ Módem Viator Bluetooth IS</li> <li>▪ Módem Viator USB con PowerXpress</li> <li>▪ FieldPort SFP50</li> <li>▪ Fieldgate SFG250</li> <li>▪ Memograph RSG45</li> <li>▪ Escáner de depósito NXA820</li> <li>▪ Módulo BARTEC complementario</li> <li>▪ FieldGate SWG50</li> <li>▪ Fieldgate SWG70</li> </ul>
PROFIBUS	<ul style="list-style-type: none"> <li>▪ Softing PROFusb</li> <li>▪ Softing PBpro USB</li> <li>▪ FieldPort SFP50 con licencia PROFIBUS</li> <li>▪ Fieldgate SFG500</li> </ul>
PROFINET	PROFINET Comm DTM
FOUNDATION Fieldbus	<ul style="list-style-type: none"> <li>▪ NI USB</li> <li>▪ FieldPort SFP50 con licencia FOUNDATION Fieldbus</li> <li>▪ Softing FFusb</li> </ul>
Modbus	MODBUS serie
IO-Link	FieldPort SFP20
Interfaces de servicio de Endress+Hauser	<ul style="list-style-type: none"> <li>▪ Commubox FXA291 CDI</li> <li>▪ Commubox FXA291 IPC, ISS, PCP</li> <li>▪ Commubox FXA193 IPC, ISS</li> <li>▪ TXU10 V2 CDI</li> <li>▪ TXU10 V2 PCP</li> <li>▪ TXU10 V1 PCP, CDI</li> <li>▪ CDI USB</li> <li>▪ CDI TCP/IP</li> </ul>

## Conexión "inalámbrica"

Protocolo	Interfaz (señal de radio)
Bluetooth	Equipos de campo de Endress+Hauser con función Bluetooth
WLAN	Equipos de campo WLAN de Endress+Hauser

## 10.3 Establecimiento de una conexión "Automática"

### Requisitos

- Todos los controladores de comunicación y controladores de equipo necesarios se han integrado en el software Field Xpert.
- El equipo de campo se conecta a la interfaz apropiada de la tableta PC a través de una interfaz (módem).

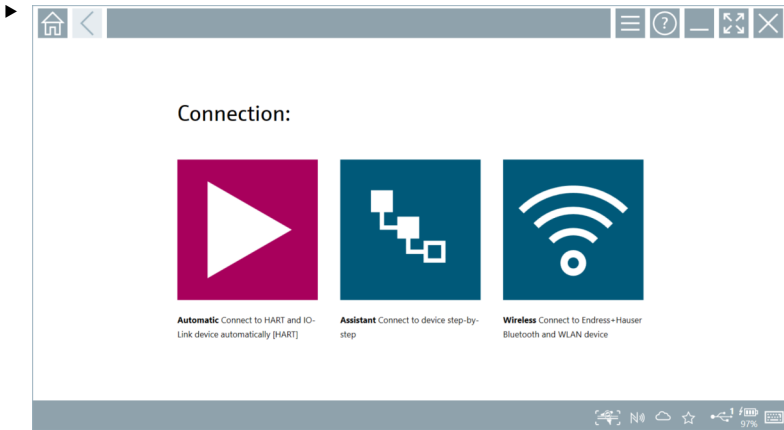

Pulse el icono .

- ↳ El software Field Xpert establece una conexión a través de la interfaz (módem) con el equipo de campo conectado.

Se muestra la página del DTM del equipo de campo.

## 10.4 Establecimiento de una conexión a través del "Asistente"

### Requisitos

- Todos los controladores de comunicación y controladores de equipo necesarios se han integrado en el software Field Xpert.
- El equipo de campo se conecta a la interfaz apropiada de la tableta PC a través de una interfaz (módem/puerta de enlace).

1.

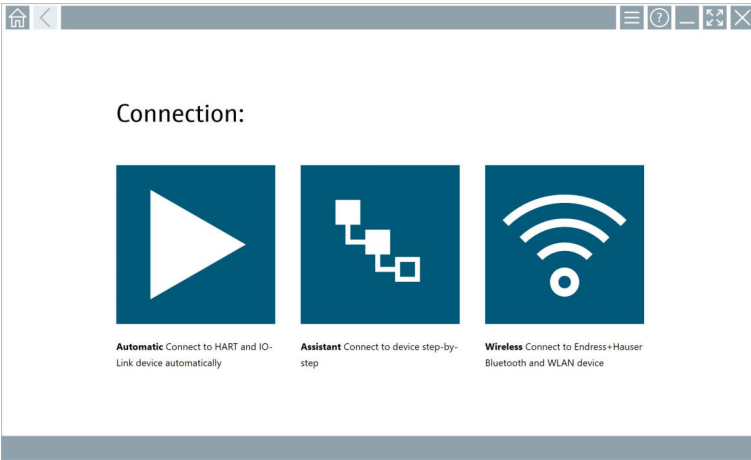

Pulse el icono .

↳ Se muestra una visión general de todos los protocolos disponibles.

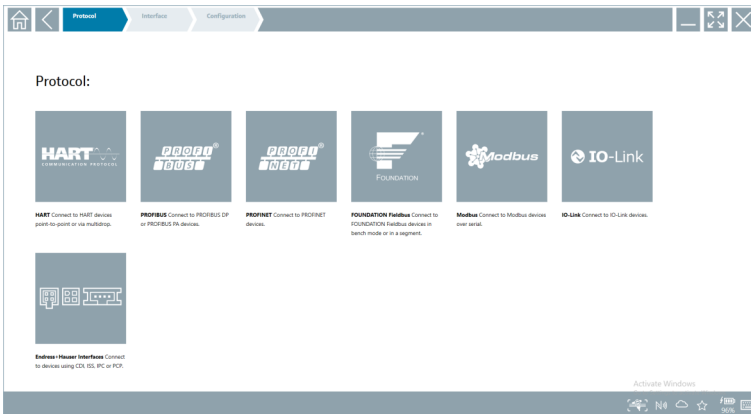

## 2. Seleccione un protocolo.

- Se muestra una visión general de todas las interfaces compatibles (módems/puertas de enlace).

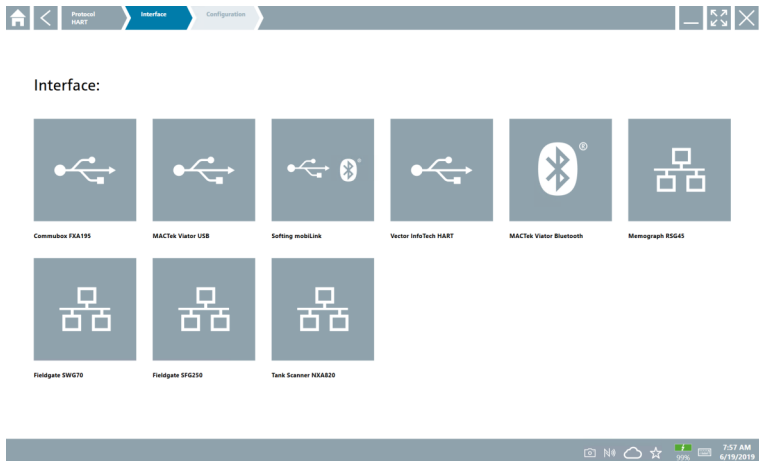

## 3. Seleccione una interfaz.

- Los demás pasos dependen de la interfaz seleccionada. El software Field Xpert le guía a lo largo de los pasos necesarios. Si el siguiente icono  se muestra en una página, debe pulsarlo para acceder al paso siguiente.

## 4. Cuando resulte necesario, configure la interfaz (módem/puerta de enlace).

## 5. Cuando sea necesario, seleccione el DTM.

## 6. Cuando sea necesario, seleccione el DTM del equipo de campo.

Se muestra la página del DTM del equipo de campo.

# 10.5 Establecimiento de una conexión a través de Bluetooth "Inalámbrica"

## Requisitos

Todos los controladores de comunicación y controladores de equipo necesarios se han integrado en el software Field Xpert.

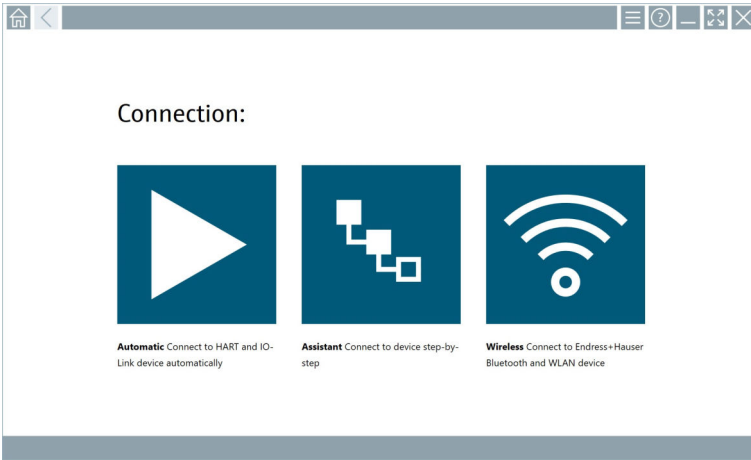

1.

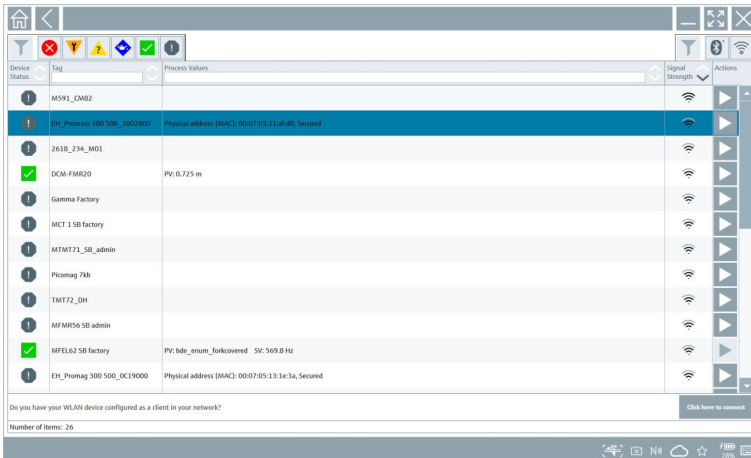

Pulse el icono .

↳ Se muestra una lista actualizada de todos los equipos de campo Bluetooth y WLAN de Endress+Hauser que están disponibles.



 La lista actualizada permite filtrar por equipos de campo Bluetooth y WLAN. Pulsar el icono  activa o desactiva el filtro de equipos de campo Bluetooth. Pulsar el icono  activa o desactiva el filtro de equipos de campo WLAN.

2. Pulse el icono ▶ situado junto al equipo de campo que se tenga que configurar.
  - ↳ Se muestra la página de inicio de sesión del equipo de campo.

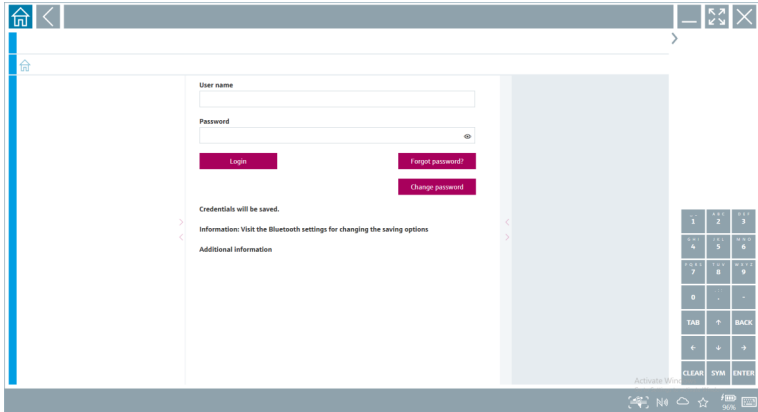

3. Introduzca el **User Name** (admin) y la **Password** y pulse **Login**.

Se muestra la página del DTM del equipo de campo (predeterminado) o el MSD del equipo de campo.



La contraseña inicial coincide con el número de serie del equipo de campo.

Para consultar el código de reinicio, póngase en contacto con el personal de servicios de Endress+Hauser.

## 10.6 Establecimiento de una conexión a través de la red de área local "Inalámbrica"

### Requisitos

Todos los controladores de comunicación y controladores de equipo necesarios se han integrado en el software Field Xpert.



Si el equipo de campo WLAN ya está integrado en la red WLAN como un cliente, puede acceder directamente al equipo de campo WLAN. → 📄 34

### Procedimiento en caso de que el equipo de campo WLAN no esté integrado en la red WLAN como un cliente

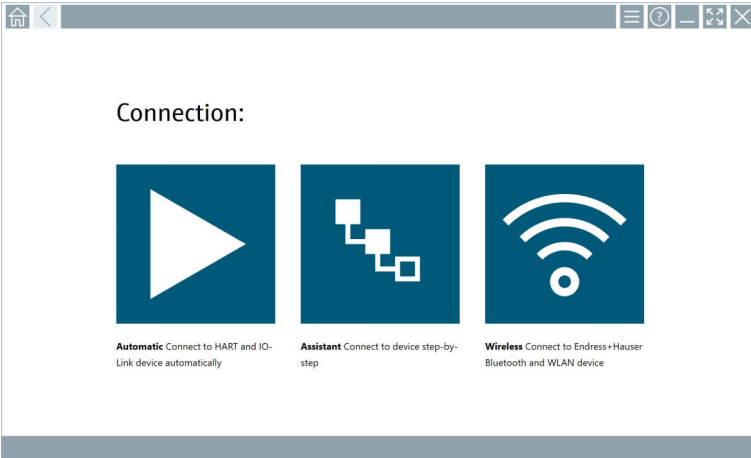

1.

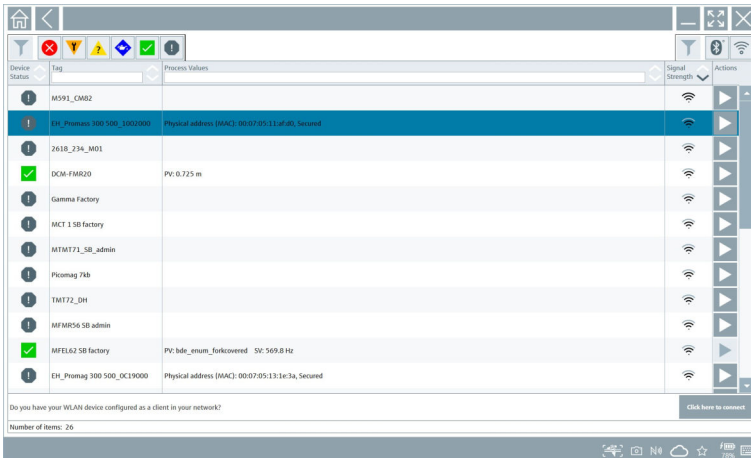

Pulse el icono .

- Se muestra una lista actualizada de todos los equipos de campo Bluetooth y WLAN de Endress+Hauser que están disponibles.



 La lista actualizada permite filtrar por equipos de campo Bluetooth y WLAN. Pulsar el icono  activa o desactiva el filtro de equipos de campo Bluetooth. Pulsar el icono  activa o desactiva el filtro de equipos de campo WLAN.



2. Pulse el icono ▶ situado al lado del equipo de campo que desee configurar.
  - ↳ Se muestra la página de la conexión WLAN con el equipo de campo.

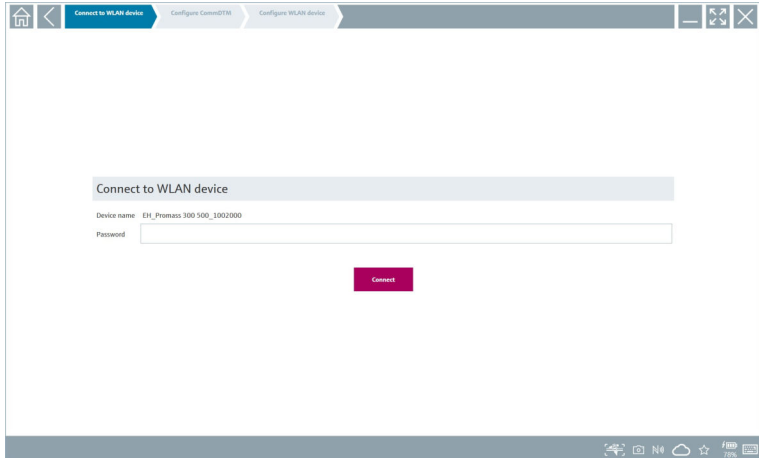



 La contraseña inicial coincide con el número de serie del equipo de campo.

3. Introduzca la **Password** y pulse **Connect**.
  - ↳ Se muestra la página de configuración de la dirección IP.
4. No cambie la dirección de IP; déjela como está.
5. Pulse el icono ▶.
  - ↳ Se muestra la página "Device DTM".
6. En la sección "Selección de DTM", elija el DTM que desee para el equipo de campo.  
Se muestra la página del DTM del equipo de campo.

## Procedimiento en caso de que el equipo de campo WLAN ya esté integrado en la red WLAN como un cliente

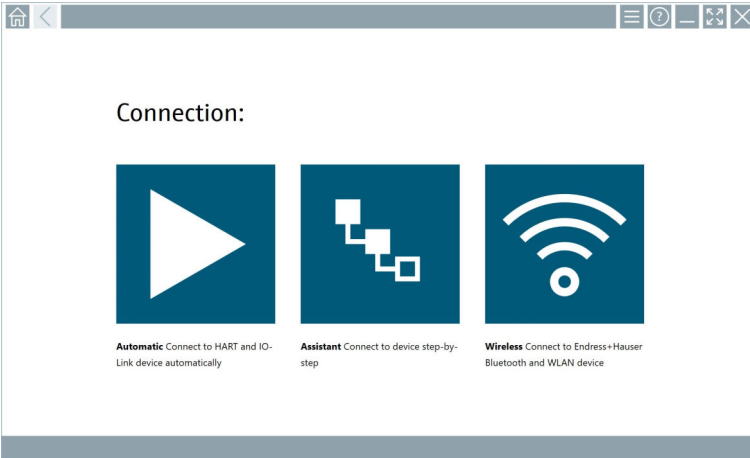
1.



Pulse el icono .

- Se muestra una lista actualizada de todos los equipos de campo Bluetooth y WLAN de Endress+Hauser que están disponibles.

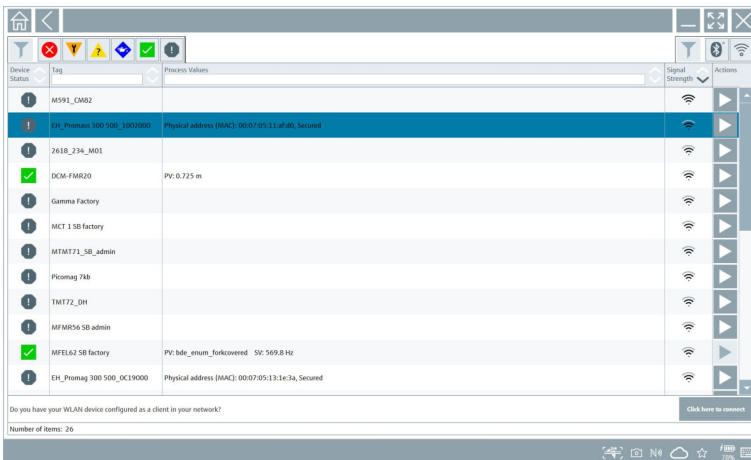

- Selecione el equipo de campo WLAN con el que se debe establecer la conexión.
- Pulse en **Haga clic aquí para conectar** debajo de la lista.
- Escriba la dirección IP del equipo de campo.
- Pulse el icono .

- Se muestra la página "Device DTM".









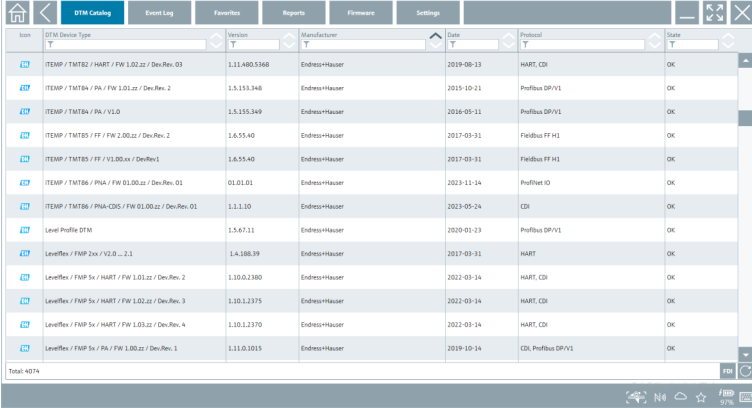



Se muestra la página del DTM del equipo de campo.

## 10.7 Páginas de menú



### 10.7.1 Catálogo de DTM

- ▶ Pulse el icono  en el encabezado de la pantalla de inicio.
  - ↳ Se muestra la página "DTM Catalog" con una visión general de todos los DTM, FDI e IODD disponibles.



Icon	DTM Device Type	Version	Manufacturer	Date	Protocol	State
	TEMP / TMT82 / HART / FW 1.02.22 / Dev.Rev. 03	1.11.480.9368	Endress+Hauser	2019-06-18	HART, CD	OK
	TEMP / TMT84 / PA / FW 1.01.22 / Dev.Rev. 2	1.5.155.348	Endress+Hauser	2015-10-21	Profibus DPV1	OK
	TEMP / TMT84 / PA / V2.0	1.5.155.349	Endress+Hauser	2016-05-11	Profibus DPV1	OK
	TEMP / TMT85 / FF / FW 2.00.22 / Dev.Rev. 2	1.6.55.40	Endress+Hauser	2017-03-31	Fieldbus FF H1	OK
	TEMP / TMT85 / FF / V1.00.0x / Dev.Rev.	1.6.55.40	Endress+Hauser	2017-03-31	Fieldbus FF H1	OK
	TEMP / TMT86 / PA / FW 01.00.22 / Dev.Rev. 01	01.01.01	Endress+Hauser	2023-11-14	ProfNet ID	OK
	TEMP / TMT86 / PA / CDS / FW 01.00.22 / Dev.Rev. 01	1.1.1.10	Endress+Hauser	2023-05-24	CD	OK
	Level Profile DTM	1.5.67.11	Endress+Hauser	2020-01-23	Profibus DPV1	OK
	LevelFlex / FMP 2xx / V2.0 ... 2.1	1.4.188.39	Endress+Hauser	2017-03-31	HART	OK
	LevelFlex / FMP 5x / HART / FW 1.01.22 / Dev.Rev. 2	1.10.0.1360	Endress+Hauser	2022-03-14	HART, CD	OK
	LevelFlex / FMP 5x / HART / FW 1.02.22 / Dev.Rev. 3	1.10.1.2375	Endress+Hauser	2022-03-14	HART, CD	OK
	LevelFlex / FMP 5x / HART / FW 1.03.22 / Dev.Rev. 4	1.10.1.2370	Endress+Hauser	2022-03-14	HART, CD	OK
	LevelFlex / FMP 5x / PA / FW 1.00.22 / Dev.Rev. 1	1.11.0.1015	Endress+Hauser	2019-10-14	CD, Profibus DPV1	OK

Total: 4074

 Información detallada en la página "DTM Catalog": →  20

### 10.7.2 Registro de eventos

1. Pulse el icono  en el encabezado de la pantalla de inicio.
  - ↳ Se muestra la página "DTM Catalog".

2. Pulse la pestaña **Event Log**.
  - ↳ Se muestra una visión general de los eventos.

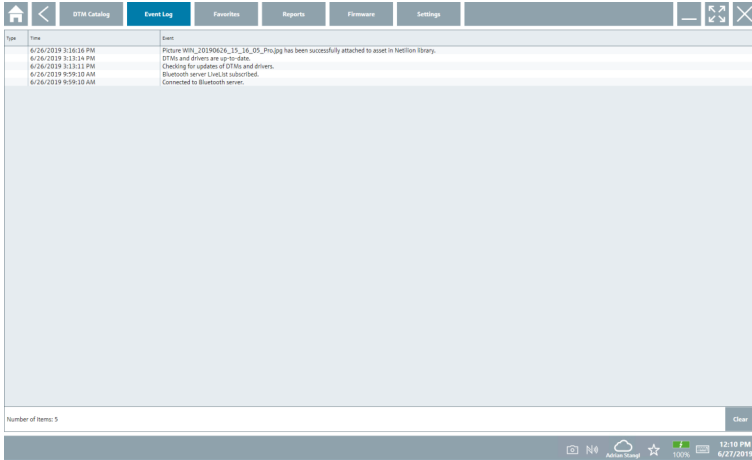

- i** De manera alternativa, también puede pulsar la zona gris del pie de página para abrir el "Event log".

Puede usar el botón **Clear** para borrar los eventos mostrados.

### 10.7.3 Favoritos

1. Pulse el icono  en el encabezado de la pantalla de inicio.
  - ↳ Se muestra la página "DTM Catalog".

2. Pulse la pestaña **Favorites**.
  - ↳ Se muestra una visión general de todos los favoritos.

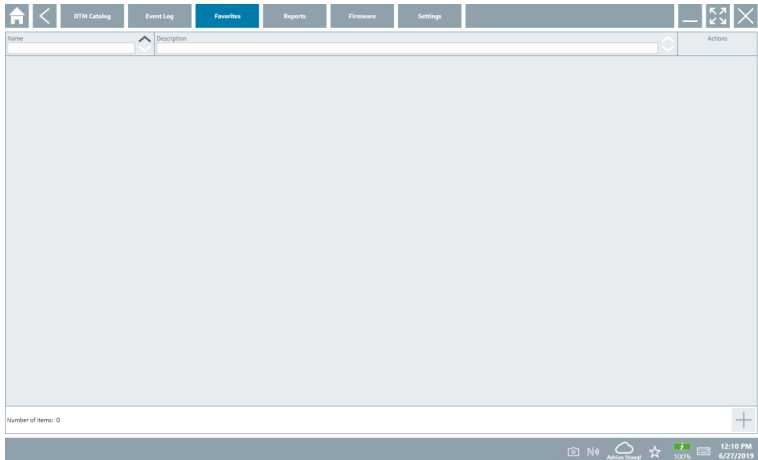

 De manera alternativa, también puede pulsar el icono  del pie de página para acceder a la página "Favorites".

#### 10.7.4 Gestión de informes

1. Pulse el icono  en el encabezado de la pantalla de inicio.
  - ↳ Se muestra la página "DTM Catalog".
2. Pulse la pestaña **Reports**.
  - ↳ Se muestra una visión general con la carpeta "Manage saved device reports".

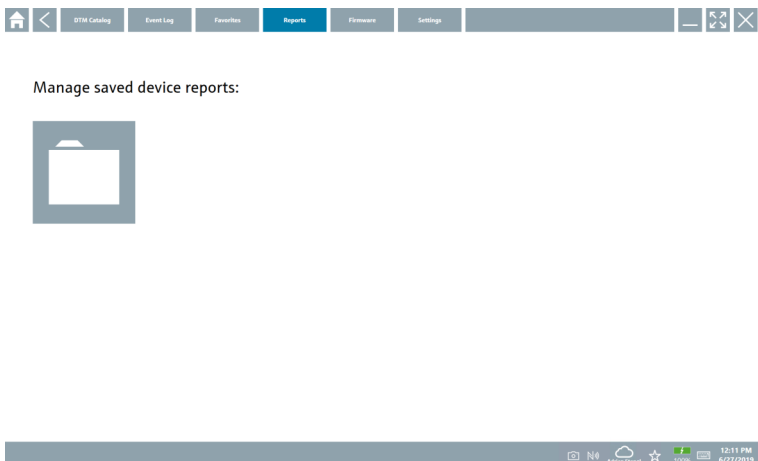

3. Pulse la carpeta "Manage saved device reports".
  - ↳ Se muestra en el Internet Explorer la carpeta en la que están guardados todos los informes del equipo.

### 10.7.5 Firmware

Puede usar la página "Firmware" para escribir en la memoria flash de los equipos de campo. El equipo de campo debe estar conectado a través de una de las interfaces de servicio especificadas para este fin.

1. Pulse el icono ☰ en el encabezado de la pantalla de inicio.
  - ↳ Se muestra la página "DTM Catalog".
2. Pulse la pestaña **Firmware**.
  - ↳ Se muestra una visión general de las posibles interfaces de servicio.

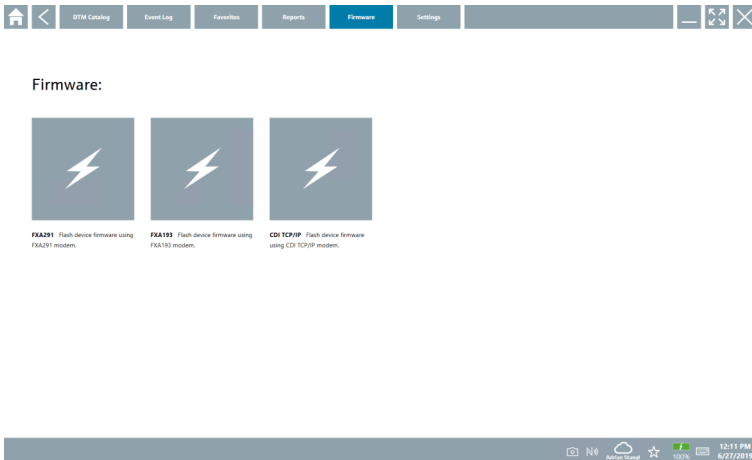

3. Pulse la interfaz de servicio usada.
4. Escriba en la memoria flash del equipo de campo siguiendo las instrucciones.

### 10.7.6 Ajustes

 Información sobre los ajustes: →  38

## 10.8 Ajustes

### 10.8.1 Idioma

1. Pulse el icono ☰ en el encabezado de la pantalla de inicio.
  - ↳ Se muestra la página "DTM Catalog".

2. Pulse la pestaña **Settings**.

- ↳ Se muestra una visión general de todos los idiomas disponibles.



3. Pulse en el idioma deseado.

- ↳ Se muestra un cuadro de diálogo con una pregunta.

4. Elija **Sí** si desea cambiar el idioma. Elija **No** para que no se cambie el idioma.

- ↳ Si selecciona "Yes", el software Field Xpert se reinicia. El idioma seleccionado está activo.

### 10.8.2 Conexión

1. Pulse el icono ☰ en el encabezado de la pantalla de inicio.

- ↳ Se muestra la página "DTM Catalog".

2. Pulse la pestaña **Settings**.

- ↳ Se muestra la página "Language".

3. Pulse la pestaña **Connectivity**.
  - ↳ Se muestra una visión general de todas las conexiones hasta la fecha y de las conexiones que no se han borrado.

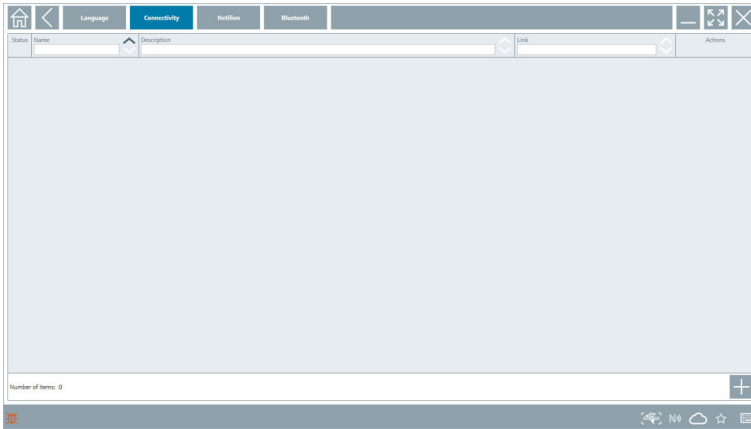

### 10.8.3 Netilion

1. Pulse el icono ☰ en el encabezado de la pantalla de inicio.
  - ↳ Se muestra la página "DTM Catalog".
2. Pulse la pestaña **Settings**.
  - ↳ Se muestra la página "Language".
3. Pulse la pestaña **Netilion**.
  - ↳ Se muestran los ajustes de almacenamiento de los datos.

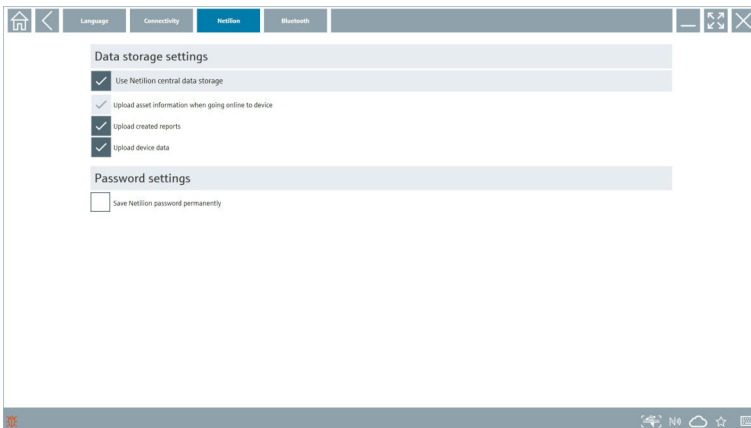



### 10.8.4 Bluetooth

1. Pulse el icono ☰ en el encabezado de la pantalla de inicio.
  - ↳ Se muestra la página "DTM Catalog".
2. Pulse la pestaña **Settings**.
  - ↳ Se muestra la página "Language".
3. Pulse la pestaña **Bluetooth**.
  - ↳ Se muestran los ajustes de Bluetooth.

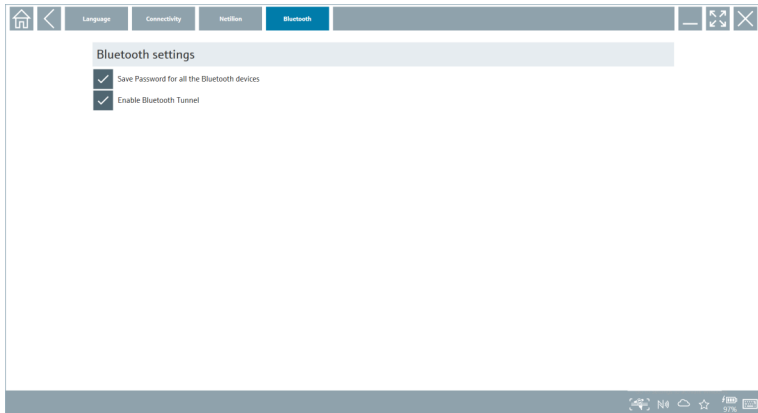

## 10.9 Páginas de información

### 10.9.1 Licencia

- ▶ Pulse el icono  en el encabezado de la pantalla de inicio.
  - ↳ Se muestra la página "License" con información sobre la licencia.

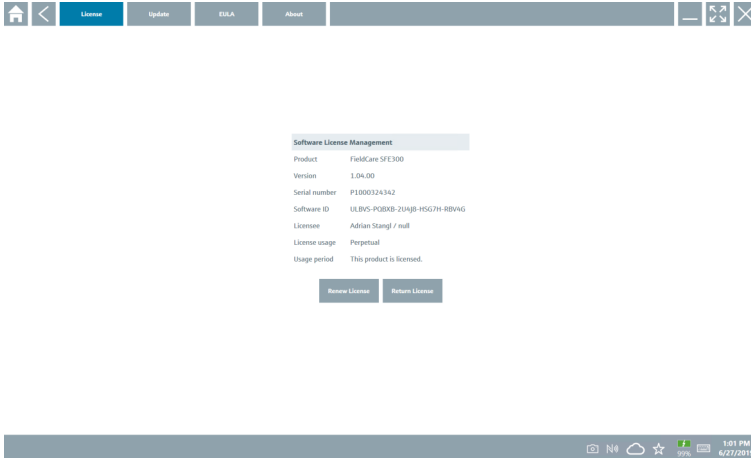

### Renovación de la licencia

 Si el contrato de mantenimiento del "Field Xpert SMT71" ha finalizado, se debe pedir una prolongación del contrato de mantenimiento.

 Para renovar la licencia, la tableta PC debe estar conectada a internet.

### Renovación de la licencia para la versión de software 1.05 y posteriores

El estado de la licencia se comprueba en línea cuando se inicia el software Field Xpert. Si se dispone de una actualización de la licencia para el cliente, la licencia se actualiza de manera automática. El cliente recibe después la notificación consiguiente.

### Renovación de la licencia hasta la versión 1.04 del software

Una vez completado satisfactoriamente el pedido de la prolongación del contrato de mantenimiento del "Field Xpert SMT71":

1. Pulse la pestaña **Licencia**.

## 2. Pulse **Activar licencia**.

↳ Se muestra la página siguiente:

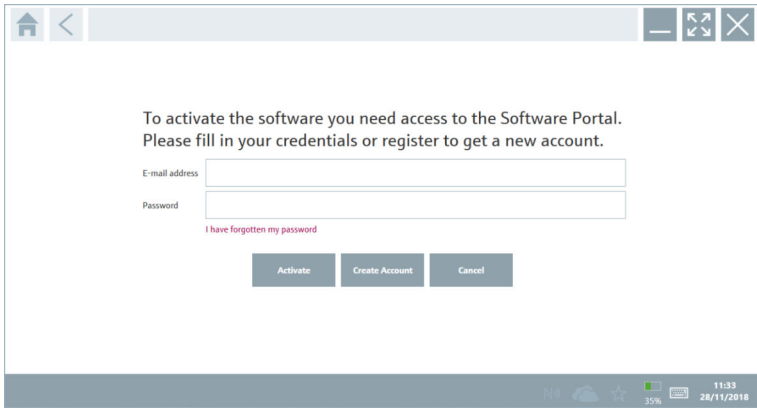

## 3. Escriba la **E-mail address** y la **Password** y pulse **Activate**.

## 4. Pulse **Activar licencia**.

↳ Se ha renovado la licencia.

## 10.9.2 Update

### 1. Pulse el icono en el encabezado de la pantalla de inicio.

↳ Se muestra la página "License".

### 2. Pulse la pestaña **Update**.

↳ Se muestra información sobre las actualizaciones más recientes. También puede buscar nuevas actualizaciones.

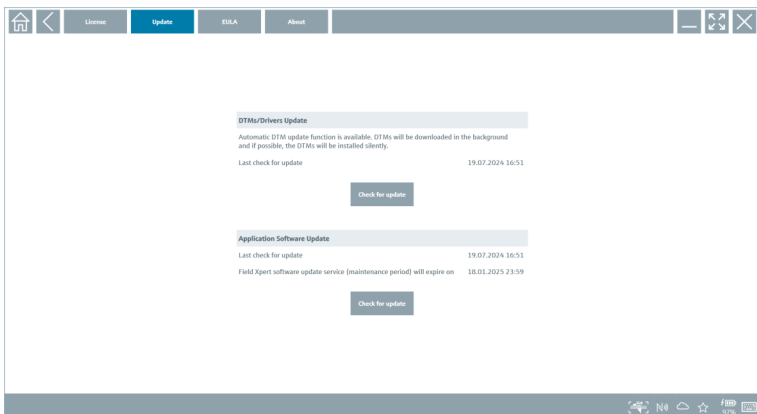

### 10.9.3 EULA

1. Pulse el icono  en el encabezado de la pantalla de inicio.
  - ↳ Se muestra la página "License".
2. Pulse la pestaña **EULA**.
  - ↳ Se muestra una página con las condiciones comerciales y de licencia de Endress+Hauser.

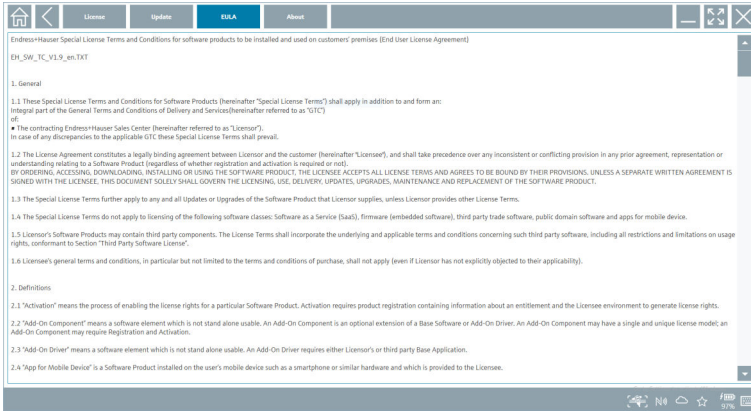

### 10.9.4 Información

Esta página muestra información sobre el software Field Xpert actual, como el pie editorial, los textos fuente, la versión y las notas de la versión actual.

1. Pulse el icono  en el encabezado de la pantalla de inicio.
  - ↳ Se muestra la página "License".
2. Pulse la pestaña **About**.
  - ↳ Se muestra una visión general con información.

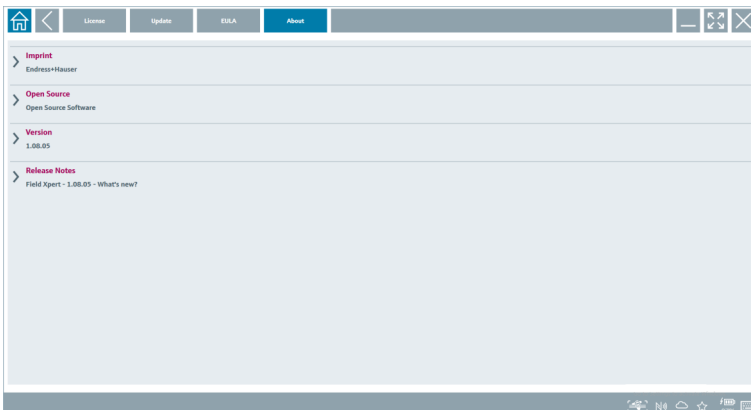

3. Para obtener más información sobre un tema, pulse el icono >.

## 10.10 RFID

1. Conecte el lector RFID a la tableta PC.
2. Pulse el icono  situado en el pie de página del software Field Xpert.
  - ↳ Se muestra la página "RFID TAG Editor".

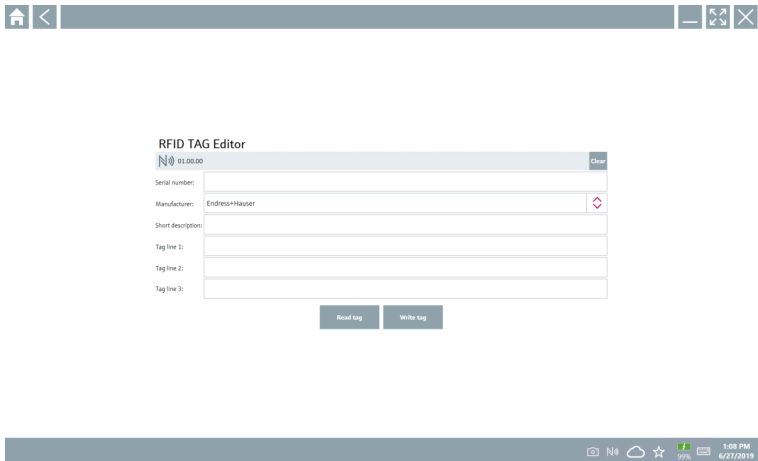

3. Coloque la etiqueta (TAG) RFID en el lector RFID.
4. Pulse **Read tag**.
  - ↳ Se muestra el botón "Device Viewer".
5. Pulse **Device Viewer** para obtener información del equipo y documentación específica para el número de serie.
  - ↳ El Device Viewer se abre en el Internet Explorer.
6. Pulse **Write tag** tras modificar los datos.
  - ↳ Los cambios se escriben en la etiqueta (TAG) RFID.

## 11 Mantenimiento



La información sobre el mantenimiento se proporciona en el manual de instrucciones abreviado del fabricante. [www.bartec.de](http://www.bartec.de)

## 11.1 Batería

Cuando use la batería, tenga en cuenta lo siguiente:

- Cargue y descargue la batería a temperatura ambiente
- La vida útil de la batería depende de varios factores:
  - Número de ciclos de carga y descarga
  - Condiciones ambientales
  - Estado de carga durante el almacenamiento
  - Demandas a las que es expuesta la batería
- El uso predominante con batería afecta negativamente al rendimiento del equipo
- Las baterías se pueden descargar fuera del equipo

 El deterioro en el rendimiento puede aumentar con la vida útil de la batería debido al estrés provocado por la carga y descarga a diario.

Las baterías de iones de litio se suelen sustituir al cabo de entre 300 y 500 ciclos de carga (ciclos completos de carga/descarga) o si la capacidad de la batería ha llegado al 70 ... 80 %.

El número real de ciclos varía según el patrón de uso, la temperatura, la antigüedad y otros factores.

 Para evitar una degradación permanente de la capacidad de la batería debida a la autodescarga, las baterías no se deben descargar en ningún caso por debajo del 5 %.

### ADVERTENCIA

**En caso de caída, aplastamiento o manipulación incorrecta de la batería** se puede producir un incendio o causar quemaduras por sustancias químicas.

- ▶ Use siempre la batería de manera apropiada.

### AVISO

**La batería no se puede cargar si las temperaturas son demasiado bajas o demasiado altas.**

Así se evitan daños potenciales en la batería.

- ▶ Cargue la batería únicamente a una temperatura de aprox. 20 °C (68 °F).

### ATENCIÓN

**Las baterías dañadas o con fugas** pueden provocar lesiones personales.

- ▶ Trate la batería con cuidado extremo.

### ATENCIÓN

**Si la batería se sobrecalienta, o bien si percibe olor a quemado durante el proceso de carga,**

abandone la zona de inmediato.

- ▶ Avise al personal de seguridad inmediatamente.

Cuando use la batería, tenga en cuenta lo siguiente:

- Sustituya la batería si el tiempo de funcionamiento se reduce
- No deposite ningún objeto o material sobre la batería
- Mantenga la batería alejada de materiales conductivos o inflamables

- Mantenga la batería fuera del alcance de los niños
- Use exclusivamente baterías originales
- Para cargar la batería utilice exclusivamente los equipos originales o estaciones de carga originales
- Mantenga la batería apartada del agua
- No queme la batería
- No exponga la batería a temperaturas por debajo de 0 °C (32 °F) ni por encima de 46 °C (115 °F)



Si se expone la batería a temperaturas extremas, no resulta posible alcanzar el 100 % de la capacidad de la batería. Se puede recuperar la capacidad devolviendo la batería a un rango de temperatura de aprox. 20 °C (68 °F).

- Mantenga la ventilación despejada de obstáculos
- Cargue la batería en un lugar a una temperatura de aprox. 20 °C (68 °F)
- No introduzca la batería en un microondas
- No desarme la batería; no toque la batería con un objeto puntiagudo
- No use un objeto afilado para retirar la batería del equipo



Las baterías se someten a certificación Ex en combinación con el equipo. El uso de baterías que no estén incluidas en el certificado Ex conlleva la invalidación de este.



Conservación de la energía en la batería

- Windows 10 Creators Update
  - Mejora la duración de la batería
  - Comprueba el agotamiento de la batería
- Apague los módulos inalámbricos que no estén en uso
- Revise y optimice los ajustes de los equipos inalámbricos
- Reduzca el brillo de la pantalla
- Apague todos los módulos que no se usen en el programa de servicio, p. ej., GPS, escáner, cámara
- Active el salvapantallas
- Elabore un plan energético conforme a las directrices de Microsoft
- Configure las opciones de alimentación conforme a las directrices de Microsoft
- Configure los ajustes de la suspensión conforme a las directrices de Microsoft

### 11.1.1 Sustitución de la batería



#### La sustitución incorrecta de la batería

puede causar una explosión.

- ▶ Sustituya siempre la batería con una batería idéntica o un tipo de batería equivalente recomendado por el fabricante.



La capacidad de la batería se reduce gradualmente con el tiempo, en función de cómo se utilice. La batería se puede sustituir al cabo de 18 o 24 meses.

Deseche las baterías gastadas según lo que indican las instrucciones del fabricante.

## Retirar la batería

1.

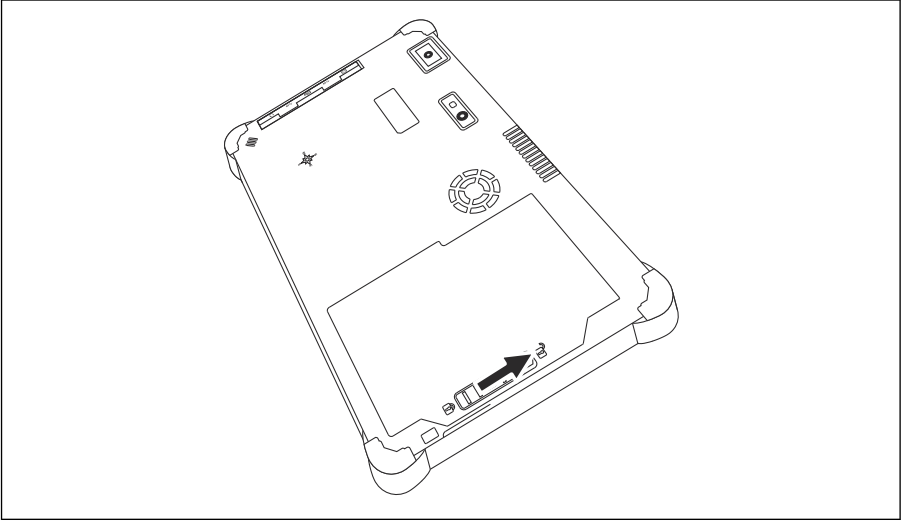

Deslice el bloqueo de batería hacia la posición de "Desbloqueado".

2.

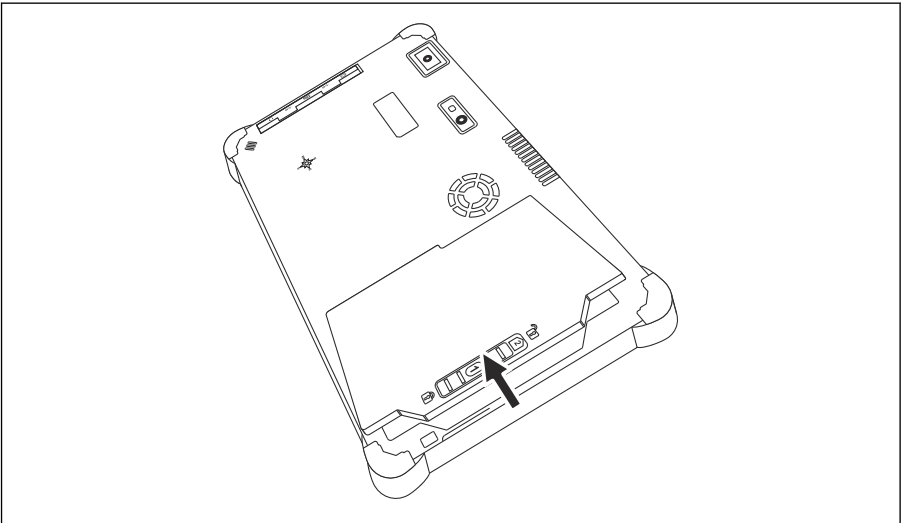

Abra el compartimento de la batería y retírela.



Para más información sobre la inserción de la batería



## 11.2 Limpieza



Al limpiar el equipo:

Apague el equipo de manera adecuada y desconecte el adaptador CA.

Limpie el equipo con un paño limpio y seco.

No utilice nunca detergentes abrasivos para limpiar el equipo.

# 12 Reparaciones

## 12.1 Información general

### AVISO

#### Reparaciones no autorizadas en el equipo

Daños en el equipo o anulación de la garantía.

- ▶ Los trabajos de reparación debe llevarlos a cabo solamente Endress+Hauser. Para reparaciones, póngase siempre en contacto con el centro de ventas de Endress+Hauser: [www.addresses.endress.com](http://www.addresses.endress.com)

## 12.2 Piezas de repuesto



Las piezas de repuesto disponibles actualmente para el producto se pueden encontrar en línea en: <https://www.endress.com/deviceviewer> (→ Introduzca el número de serie)

## 12.3 Devolución

Los requisitos para una devolución segura del equipo pueden variar en función del tipo de equipo y de la legislación nacional.

1. Consulte la página web para obtener información: <https://www.endress.com/support/return-material>
  - ↳ Seleccione la región.
2. En caso de devolución del equipo, embálelo de forma que quede protegido de manera fiable contra impactos e influencias externas. El embalaje original es el que ofrece la mejor protección.

## 12.4 Eliminación de residuos

 En los casos necesarios según la Directiva 2012/19/UE, sobre residuos de equipos eléctricos y electrónicos (RAEE), nuestro producto está marcado con el símbolo representativo a fin de minimizar los desechos de RAEE como residuos urbanos no seleccionados. No tire a la basura los productos que llevan la marca de residuos urbanos no seleccionados. En lugar de ello, devuélvalos al fabricante para que los elimine en las condiciones aplicables.

### 12.4.1 Eliminación de baterías



Este producto contiene una batería de iones de litio o una batería de níquel-metal hidruro. Estas baterías deben eliminarse de forma adecuada. Póngase en contacto con el responsable de protección ambiental de su zona para obtener información acerca de los sistemas de reciclaje y eliminación de desechos de su país.

## 13 Accesorios

Los accesorios disponibles en estos momentos para el producto se pueden seleccionar en [www.endress.com](http://www.endress.com):

1. Seleccione el producto mediante los filtros y el campo de búsqueda.
2. Abra la página de producto.
3. Seleccione **Piezas de repuesto y accesorios**.

## 14 Datos técnicos

 Para obtener información detallada sobre los datos técnicos, véase la información técnica. →  7

## 15 Anexo

### 15.1 Protección de los dispositivos móviles

Hoy en día la tecnología móvil es una parte importante de las empresas comerciales modernas, ya que los datos que guardamos en los dispositivos móviles son cada vez más numerosos. Ahora, además, estos dispositivos son tan potentes como los ordenadores convencionales. Pero los dispositivos móviles salen con frecuencia de las instalaciones de la empresa, por lo que necesitan todavía más protección que los equipos de sobremesa. A

continuación puede encontrar cuatro consejos rápidos que le ayudarán a proteger los dispositivos móviles y la información que contienen.

**Active la protección con contraseña**

Use una contraseña o un NIP de complejidad suficiente.

**Ejecute las actualizaciones de seguridad**

Todos los fabricantes publican con regularidad actualizaciones de seguridad para proteger el equipo. Este proceso es rápido, fácil y gratuito. Compruebe que tenga los ajustes configurados para que las actualizaciones se instalen de manera automática. Si el fabricante no tiene previsto publicar ninguna actualización más para el equipo, este se debe sustituir con una versión que esté al día.

**Ejecute las actualizaciones de la aplicación y del sistema operativo**

Actualice con frecuencia todas las aplicaciones instaladas y el sistema operativo con los parches publicados por los desarrolladores de software. Estas actualizaciones no solo añaden funciones nuevas, sino que también resuelven las vulnerabilidades de seguridad que se hayan detectado. La función de actualización de software de Endress+Hauser ofrece la notificación automática de las actualizaciones nuevas. Para ello se necesita tener acceso a internet. Para el personal es importante saber cuándo hay actualizaciones disponibles, cómo se instalan y que esta operación se debe llevar a cabo lo más rápidamente posible.

**No se conecte a zonas con cobertura inalámbrica WLAN desconocidas**

La precaución más fácil de tomar consiste en no conectarse nunca a internet a través de zonas con cobertura inalámbrica desconocidas y, en vez de ello, usar la red de telefonía móvil 3G o 4G. Mediante las redes privadas virtuales (VPN), sus datos se cifran antes de transmitirse por internet.



71688226

[www.addresses.endress.com](http://www.addresses.endress.com)

---