

Information technique

Micropilot FMR67B

HART

Radar à émission libre

Mesure de niveau sur solides en vrac



Domaine d'application

- Mesure en continu et sans contact du niveau de solides en vrac pulvérulents à granuleux
- Raccords process : brides avec air de purge et dispositif d'orientation
- Gamme de mesure maximale : 125 m (410 ft)
- Température : $-40 \dots +450 \text{ }^{\circ}\text{C}$ ($-40 \dots +842 \text{ }^{\circ}\text{F}$)
- Pression : $-1 \dots +160 \text{ bar}$ ($-14,5 \dots +2\,321 \text{ psi}$)
- Précision : $\pm 3 \text{ mm}$ ($\pm 0,12 \text{ in}$)

Principaux avantages

- Antenne à lentille PTFE ou antenne cornet haute température scellée en céramique
- Mesure fiable grâce à une forte focalisation du signal, même avec plusieurs dispositifs de fixation internes
- Mise en service simple, guidée par menus, avec une interface utilisateur intuitive
- Technologie sans fil *Bluetooth*[®] pour la mise en service, la configuration et la maintenance
- SIL2 selon IEC 61508, SIL3 pour une redondance homogène

Sommaire

| | | | |
|--|-----------|---|-----------|
| Informations importantes concernant le document | 4 | Résistance aux vibrations | 39 |
| Symboles | 4 | Compatibilité électromagnétique (CEM) | 39 |
| Conventions graphiques | 5 | Process | 40 |
| Principe de fonctionnement et architecture du système | 5 | Gamme de pression de process | 40 |
| Principe de mesure | 5 | Constante diélectrique | 41 |
| Fiabilité | 6 | Construction mécanique | 42 |
| Entrée | 6 | Dimensions | 42 |
| Grandeur mesurée | 6 | Poids | 62 |
| Gamme de mesure | 6 | Matériaux | 63 |
| Fréquence de travail | 7 | Affichage et interface utilisateur | 69 |
| Puissance de transmission | 7 | Concept de configuration | 69 |
| Sortie | 7 | Langues | 69 |
| Signal de sortie | 7 | Configuration sur site | 69 |
| Signal de défaut | 9 | Afficheur local | 70 |
| Charge | 10 | Configuration à distance | 70 |
| Linéarisation | 10 | Intégration système | 70 |
| Données spécifiques au protocole | 11 | Outils de configuration pris en charge | 70 |
| Données WirelessHART | 12 | Certificats et agréments | 70 |
| Alimentation électrique | 12 | Marquage CE | 70 |
| Affectation des bornes | 12 | RoHS | 70 |
| Connecteurs d'appareil disponibles | 15 | Marquage RCM | 71 |
| Tension d'alimentation | 16 | Agréments Ex | 71 |
| Raccordement électrique | 17 | Sécurité fonctionnelle | 71 |
| Compensation de potentiel | 18 | Équipement sous pression avec pression autorisée ≤ 200 bar (2 900 psi) | 71 |
| Bornes de raccordement | 19 | Agrément radiotechnique | 71 |
| Entrées de câble | 19 | Norme radioélectrique EN 302729 | 71 |
| Spécification de câble | 19 | Norme radioélectrique EN 302372 | 72 |
| Parafoudre | 19 | FCC | 72 |
| Performances | 20 | Industry Canada | 72 |
| Conditions de référence | 20 | Autres normes et directives | 73 |
| Résolution de la valeur mesurée | 20 | Informations à fournir à la commande | 73 |
| Écart de mesure max. | 20 | Étalonnage | 74 |
| Temps de réponse | 21 | Service | 74 |
| Effet de la température ambiante | 21 | Test, certificat, déclaration | 75 |
| Montage | 22 | Identification | 75 |
| Emplacement de montage | 22 | Packs application | 75 |
| Position de montage | 22 | Heartbeat Technology | 75 |
| Instructions de montage | 23 | Accessoires | 77 |
| Angle d'émission | 27 | Capot de protection climatique : 316L, XW112 | 77 |
| Instructions de montage spéciales | 29 | Capot de protection climatique, plastique, XW111 | 77 |
| Environnement | 30 | Joint de bride biseauté | 78 |
| Gamme de température ambiante | 30 | Connecteur M12 mâle | 81 |
| Gamme de température ambiante limite | 30 | Afficheur séparé FHX50B | 82 |
| Température de stockage | 38 | Traversée étanche aux gaz | 83 |
| Classe climatique | 38 | Commubox FXA195 HART | 83 |
| Altitude d'utilisation selon IEC61010-1 Ed.3 | 39 | Convertisseur de boucle HART HMX50 | 83 |
| Indice de protection | 39 | FieldPort SWA50 | 83 |
| | | Adaptateur WirelessHART SWA70 | 83 |
| | | Fieldgate FXA42 | 83 |

| | |
|-----------------------------------|-----------|
| Field Xpert SMT70 | 83 |
| DeviceCare SFE100 | 83 |
| FieldCare SFE500 | 83 |
| Memograph M RSG45 | 84 |
| RN42 | 84 |
| Documentation | 84 |
| Marques déposées | 85 |

Informations importantes concernant le document

Symboles

Symboles d'avertissement

DANGER

Ce symbole signale une situation dangereuse. Si cette situation n'est pas évitée, cela entraînera des blessures graves ou mortelles.

AVERTISSEMENT

Ce symbole signale une situation potentiellement dangereuse. Si cette situation n'est pas évitée, cela peut entraîner des blessures graves ou mortelles.

ATTENTION

Ce symbole signale une situation potentiellement dangereuse. Si cette situation n'est pas évitée, cela peut entraîner des blessures mineures ou moyennes.

AVIS

Ce symbole signale une situation potentiellement dangereuse. Si cette situation n'est pas évitée, le produit ou un objet situé à proximité peut être endommagé.

Symboles électriques



Courant continu



Courant alternatif



Courant continu et alternatif



Borne de terre

Une borne qui, du point de vue de l'utilisateur, est reliée à un système de mise à la terre.



Borne de compensation de potentiel (PE : terre de protection)

Les bornes de terre doivent être raccordées à la terre avant de réaliser d'autres raccordements. Les bornes de terre se trouvent à l'intérieur et à l'extérieur de l'appareil.

- Borne de terre interne ; la terre de protection est raccordée au réseau électrique.
- Borne de terre externe : l'appareil est raccordé au système de mise à la terre de l'installation.

Symboles pour certains types d'informations et graphiques

Autorisé

Procédures, processus ou actions autorisés

À préférer

Procédures, processus ou actions à privilégier

Interdit

Procédures, processus ou actions interdits

Conseil

Indique des informations complémentaires



Renvoi à la documentation



Renvoi au schéma

1, 2, 3, ...

Repères

A, B, C ...

Vues

Zone explosible

Indique une zone explosible

Zone sûre (zone non explosible)

Indique une zone non explosible

Conventions graphiques



- Les plans d'installation, d'explosion et de raccordement électrique sont présentés dans un format simplifié
- Les appareils, les supports, les composants et les plans dimensionnels sont présentés sous forme de lignes réduites
- Les plans dimensionnels ne sont pas des représentations à l'échelle ; les dimensions indiquées sont arrondies à deux décimales
- Sauf indication contraire, les brides sont présentées avec une surface d'étanchéité selon EN1091-1, B2 ; ASME B16.5, RF ; JIS B2220, RF

Principe de fonctionnement et architecture du système

Principe de mesure

Le Micropilot est un système de mesure "plongeant" qui fonctionne selon le principe de l'onde continue à fréquence modulée (FMCW). L'antenne émet une onde électromagnétique à une fréquence en constante variation. Cette onde est réfléchiée par le produit et réceptionnée à nouveau par l'antenne.

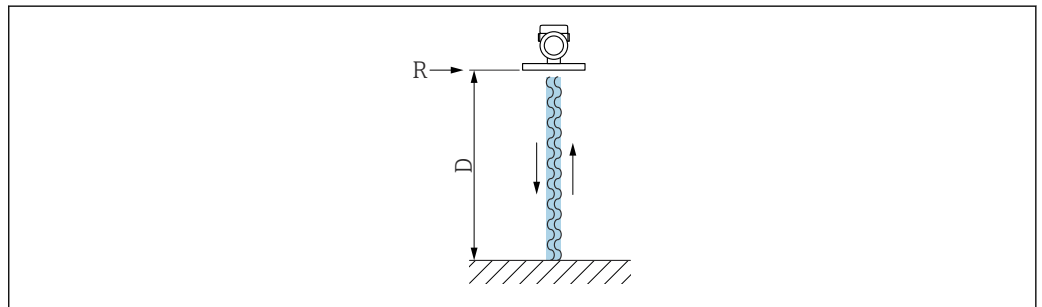

A0032017

1 Principe FMCW : transmission et réflexion de l'onde continue

R Point de référence de la mesure

D Distance entre le point de référence et la surface du produit

La fréquence de cette onde est modulée sous la forme d'un signal en dent de scie entre deux fréquences limites f_1 et f_2 :

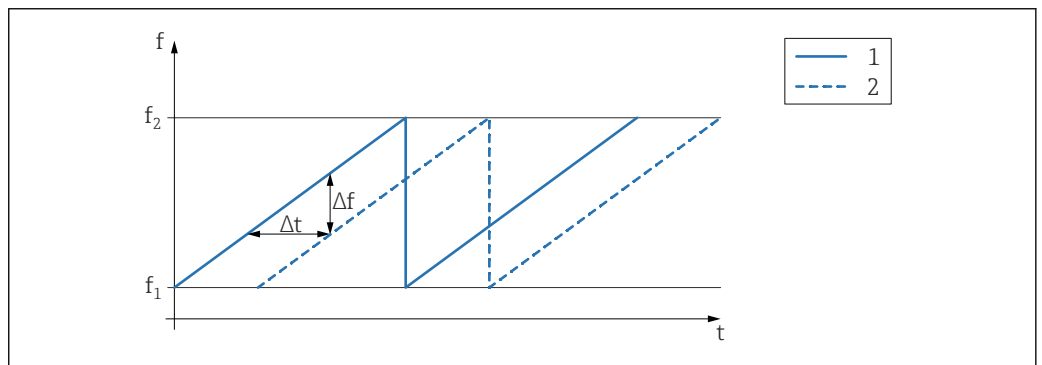

A0023771

2 Principe FMCW : résultat de la modulation de fréquence

1 Signal transmis

2 Signal reçu

Il en résulte à tout moment la différence de fréquence suivante entre le signal transmis et le signal reçu :

$$\Delta f = k \Delta t$$

où Δt est le temps de parcours et k la pente connue de la modulation de fréquence.

Δt est déterminé par la distance D entre le point de référence R et la surface du produit :

$$D = (c \Delta t) / 2$$

où c est la vitesse de propagation de l'onde.

En résumé, D peut être calculé à partir de la différence de fréquence mesurée Δf . D est ensuite utilisé pour déterminer le contenu de la cuve ou du silo.

Fiabilité

Sécurité informatique

La garantie du fabricant n'est valable que si le produit est monté et utilisé comme décrit dans le manuel de mise en service. Le produit dispose de mécanismes de sécurité pour le protéger contre toute modification involontaire des réglages.

Des mesures de sécurité informatique, permettant d'assurer une protection supplémentaire du produit et de la transmission de données associée, doivent être mises en place par les exploitants eux-mêmes conformément à leurs normes de sécurité.

Entrée

Grandeur mesurée

La grandeur mesurée est la distance entre le point de référence et la surface du produit. Le niveau est calculé sur la base de "E", la distance vide entrée.

Gamme de mesure

Le début de la gamme de mesure est le point où le faisceau touche le sol. En dessous de ce point, les niveaux ne peuvent pas être mesurés, notamment dans le cas de trémies coniques. Un dispositif d'orientation peut être utilisé pour augmenter la gamme de mesure maximale dans de telles applications.

Gamme de mesure maximale

La gamme de mesure maximale dépend de la taille et de la construction de l'antenne.

| Antenne | Gamme de mesure maximale |
|--|--------------------------|
| Cornet, 316L, 65 mm (2,6 in) | 125 m (410 ft) |
| Drip-off, PTFE, 50 mm (2 in) | 50 m (164 ft) |
| Montage affleurant, PTFE, 80 mm (3 in) | 125 m (410 ft) |

Gamme de mesure utile

La gamme de mesure utile dépend de la taille de l'antenne, des propriétés de réflexion du produit, de la position de montage et d'éventuelles réflexions parasites.

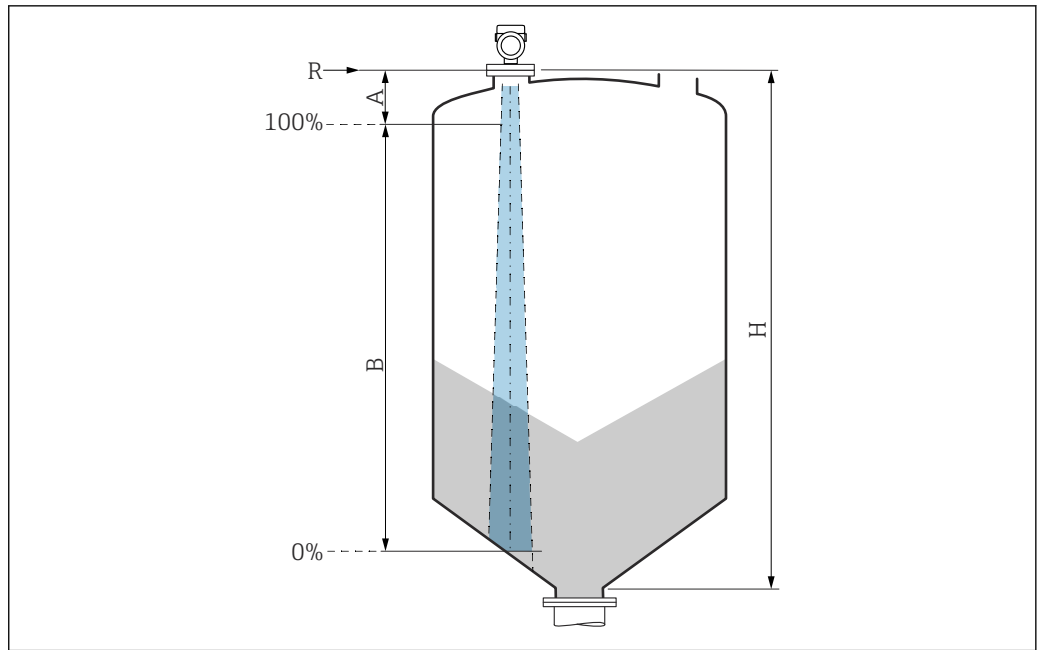

En principe, la mesure est possible jusqu'à l'extrémité de l'antenne.

En fonction de la position du produit (angle d'inclinaison) et afin d'éviter tout dommage matériel dû aux produits abrasifs et à l'accumulation de dépôts sur l'antenne, la fin de la gamme de mesure doit être sélectionnée 10 mm (0,4 in) avant l'extrémité de l'antenne.



A0051659

- A Longueur de l'antenne + 10 mm (0,4 in)
 B Gamme de mesure utile
 H Hauteur de silo
 R Point de référence de la mesure, varie en fonction du système d'antenne

 Pour plus d'informations sur le point de référence, voir →  Construction mécanique.

-  Pour les valeurs de permittivité relative (valeurs ϵ_r) de nombreux produits couramment utilisés dans l'industrie, se reporter à :
- Permittivité relative (valeur ϵ_r), Compendium CP01076F
 - La "DC Values App" Endress+Hauser (disponible pour Android et iOS)

Fréquence de travail

Env. 80 GHz

Jusqu'à 8 appareils peuvent être montés dans une cuve sans que les appareils ne s'influencent mutuellement.

Puissance de transmission

- Puissance maximale : <1,5 mW
- Puissance de sortie moyenne : <70 μ W

Sortie

Signal de sortie

HART

Codage du signal :

FSK \pm 0,5 mA via le signal de courant

Vitesse de transmission des données :

1 200 Bit/s

Isolation galvanique :

Oui

Sortie courant 1, 4 ... 20 mA passive

4 ... 20 mA avec protocole de communication numérique HART superposé, 2 fils

La sortie courant 1 offre trois modes de fonctionnement pour la sélection :

- 4,0 ... 20,5 mA
- NAMUR NE 43 : 3,8 ... 20,5 mA (réglage par défaut)
- Mode US : 3,9 ... 20,8 mA

 La sortie courant 1 est toujours affectée à la valeur mesurée de niveau.

Sortie courant 2, 4 ... 20 mA passive (en option)

 La sortie courant 2 est disponible en option.

La sortie courant 2 offre trois modes de fonctionnement pour la sélection :

- 4,0 ... 20,5 mA
- NAMUR NE 43 : 3,8 ... 20,5 mA (réglage par défaut)
- Mode US : 3,9 ... 20,8 mA

 La sortie courant 2 peut être affectée aux variables d'appareil suivantes :

- Niveau linéarisé
 - Distance
 - Tension aux bornes
 - Température électronique
 - Température capteur
 - Amplitude écho absolue
 - Amplitude écho relative
 - Surface plage de résonnance
 - Pourcentage de la plage
 - Boucle courant
 - Courant borne
- Paramètre **Index colmatage**, en option (Guide utilisateur → Heartbeat Technology → Détection colmatage → Configuration → Index colmatage)
- Paramètre **Détection colmatage sortie courant 2?**, en option (Guide utilisateur → Heartbeat Technology → Détection colmatage → Réglages diagnostique → Détection colmatage sortie courant 2?) Remarque : Si "Oui" est sélectionné ici, le réglage précédent de "Réglages de sortie" sera écrasé.
- Paramètre **Index mousse**, en option (Guide utilisateur → Heartbeat Technology → Détection mousse → Configuration → Index mousse)
- Paramètre **Détection mousse sur sortie courant 2?**, en option (Guide utilisateur → Heartbeat Technology → Détection mousse → Réglages diagnostique → Détection mousse sur sortie courant 2?) Remarque : Si "Oui" est sélectionné ici, le réglage précédent de "Réglages de sortie" sera écrasé.
- Paramètre **Diagnostic boucle sur sortie courant 2?**, en option (Guide utilisateur → Heartbeat Technology → Diagnostique Loop → Activer/Desactiver → Diagnostic boucle sur sortie courant 2?) Remarque : Si "Oui" est sélectionné ici, le réglage précédent de "Réglages de sortie" sera écrasé.

Sortie tout ou rien (en option)

 La sortie tout ou rien est disponible en option.

- Fonction :
Sortie tout ou rien à collecteur ouvert
- Comportement à la commutation :
Binaire (conducteur ou non conducteur), commute lorsque le point d'enclenchement ou de déclenchement programmable est atteint
- Mode défaut :
Non conducteur
- Valeurs de raccordement électrique :
 $U = 16 \dots 35 \text{ V}_{DC}$, $I = 0 \dots 40 \text{ mA}$
- Résistance interne :
 $R_i < 880 \Omega$

La chute de tension au niveau de cette résistance interne doit être prise en compte lors de la planification de la configuration. Par exemple, la tension résultante à un relais raccordé doit être suffisante pour commuter le relais.

 Pour une immunité aux interférences optimale, il est recommandé de raccorder une résistance externe (résistance interne du relais ou résistance de pull-up < 1 k Ω).

- Tensions d'isolement :
Sans potentiel, tension d'isolement 1 350 V_{DC} par rapport à l'alimentation électrique et 500 V_{AC} par rapport à la terre
- Point de commutation :
Programmable par l'utilisateur, séparé pour le point d'enclenchement et le point de déclenchement
- Délai de commutation :
Programmable par l'utilisateur dans la gamme 0 ... 100 s, séparée pour le point d'enclenchement et le point de déclenchement
- Fréquence d'échantillonnage :
Correspond au cycle de mesure
- Nombre de cycles de commutation :
Illimité



La sortie tout ou rien peut être affectée aux variables d'appareil suivantes :

- Niveau linéarisé
- Distance
- Tension aux bornes
- Température électronique
- Température capteur
- Amplitude écho relative
- Surface plage de résonnance
- Paramètre **Index colmatage**, en option (Guide utilisateur → Heartbeat Technology → Détection colmatage → Configuration → Index colmatage)
- Paramètre **Détection colmatage sur sortie contact?**, en option (Guide utilisateur → Heartbeat Technology → Détection colmatage → Réglages diagnostique → Détection colmatage sur sortie contact?) Remarque : Si "Oui" est sélectionné ici, le réglage précédent de "Réglages de sortie" sera écrasé.
- Paramètre **Index mousse**, en option (Guide utilisateur → Heartbeat Technology → Détection mousse → Configuration → Index mousse)
- Paramètre **Détection mousse sur sortie contact?**, en option (Guide utilisateur → Heartbeat Technology → Détection mousse → Réglages diagnostique → Détection mousse sur sortie contact?) Remarque : Si "Oui" est sélectionné ici, le réglage précédent de "Réglages de sortie" sera écrasé.
- Paramètre **Diagnostic de boucle sur sortie commut ?**, en option (Guide utilisateur → Heartbeat Technology → Diagnostique Loop → Activer/Desactiver → Diagnostic de boucle sur sortie commut ?) Remarque : Si "Oui" est sélectionné ici, le réglage précédent de "Réglages de sortie" sera écrasé.

Signal de défaut

Sortie courant

Mode défaut (selon recommandation NAMUR NE 43) :

- Alarme minimale (= réglage par défaut) : 3,6 mA
- Alarme maximale : 22 mA
- Mode défaut avec valeur configurable par l'utilisateur : 3,59 ... 22,5 mA

Afficheur local

Signal d'état (selon recommandation NAMUR NE 107) :

Affichage en texte clair

Outil de configuration via l'interface service (CDI)

Signal d'état (selon recommandation NAMUR NE 107) :

Affichage en texte clair

Outil de configuration via communication HART

Signal d'état (selon recommandation NAMUR NE 107) :

Affichage en texte clair

Charge

4 ... 20 mA passive, HART

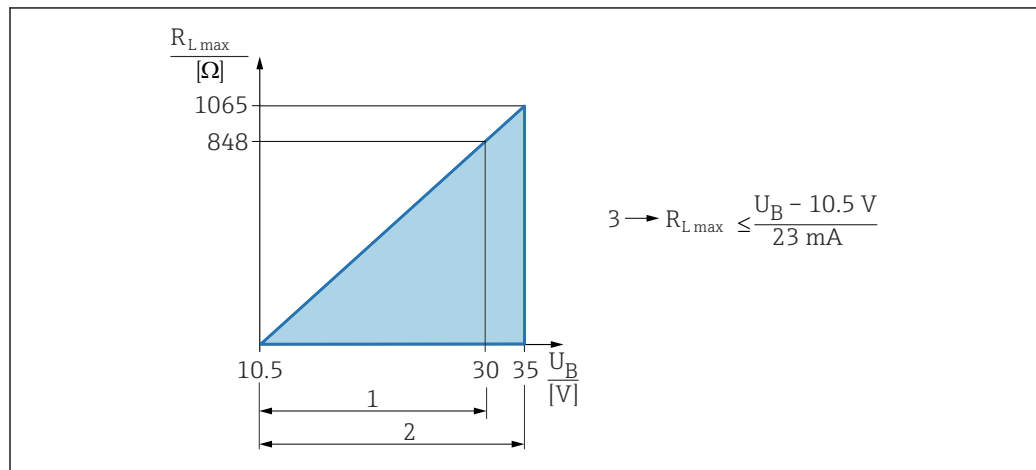

A0039232

- 1 Alimentation électrique 10,5 ... 30 VDC Ex i
 - 2 Alimentation électrique 10,5 ... 35 VDC, pour d'autres modes de protection et versions d'appareil non certifiées
 - 3 $R_{L,max}$ résistance de charge maximale
- U_B Tension d'alimentation



Configuration via terminal portable ou PC avec logiciel de configuration : tenir compte d'une résistance de communication minimum de 250 Ω.

4 ... 20 mA passive, sortie courant 2 (en option)

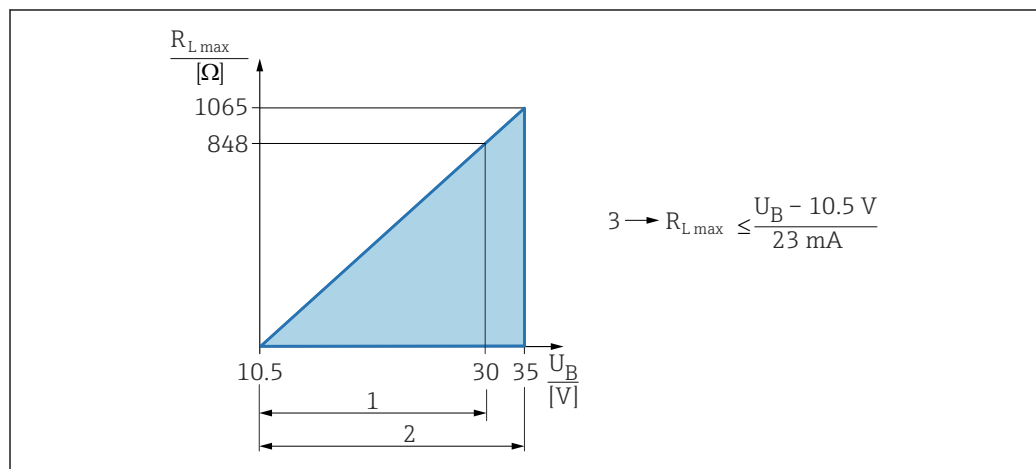

A0039232

- 1 Alimentation électrique 10,5 ... 30 VDC Ex i
 - 2 Alimentation électrique 10,5 ... 35 VDC, pour d'autres modes de protection et versions d'appareil non certifiées
 - 3 $R_{L,max}$ résistance de charge maximale
- U_B Tension d'alimentation

Linéarisation

La fonction de linéarisation de l'appareil permet de convertir la valeur mesurée dans n'importe quelle unité de longueur, de poids, de débit ou de volume.

Courbes de linéarisation préprogrammées

Les tableaux de linéarisation pour le calcul du volume dans les cuves suivantes sont préprogrammés dans l'appareil :

- Fond pyramidal
- Fond conique
- Fond incliné
- Cylindre horizontal
- Cuve sphérique

D'autres tableaux de linéarisation avec jusqu'à 32 couples de valeurs peuvent être entrés manuellement.

Données spécifiques au protocole

HART

ID fabricant :
17 (0x11{hex})

ID type d'appareil :
0x11C1

Révision de l'appareil :
1

Spécification HART :
7

Version DD :
1

Fichiers de description d'appareil (DTM, DD)

Informations et fichiers disponibles sous :

- www.endress.com
Sur la page produit de l'appareil : Téléchargements/Logiciel → Drivers d'appareil
- www.fieldcommgroup.org

Charge HART :
Min. 250 Ω

Variables d'appareil HART

Les valeurs mesurées suivantes sont affectées par défaut aux variables d'appareil :

| Variable d'appareil | Valeur mesurée |
|---|-------------------------|
| Assigner valeur primaire (La variable PV est toujours appliquée à la sortie courant 1) | Niveau linéarisé |
| Assigner valeur secondaire | Distance |
| Assigner valeur ternaire | Amplitude écho absolue |
| Assigner valeur quaternaire | Amplitude écho relative |

Choix des variables d'appareil HART

- Niveau linéarisé
- Distance
- Tension aux bornes
- Température électronique
- Température capteur
- Amplitude écho absolue
- Amplitude écho relative
- Surface plage de résonnance
- Pourcentage de la plage
- Boucle courant
- Courant borne
- Paramètre **Index colmatage**, en option (Guide utilisateur → Heartbeat Technology → Détection colmatage → Configuration → Index colmatage)
- Paramètre **Détection colmatage**, en option (Guide utilisateur → Heartbeat Technology → Détection colmatage → Configuration → Détection colmatage)
- Paramètre **Index mousse**, en option (Guide utilisateur → Heartbeat Technology → Détection mousse → Configuration → Index mousse)
- Paramètre **Détection mousse**, en option (Guide utilisateur → Heartbeat Technology → Détection mousse → Configuration → Détection mousse)
- Paramètre **Diagnostic Loop**, en option (Diagnostic → Heartbeat Technology → Diagnostique Loop → Diagnostique Loop)

Fonctions prises en charge

- Mode burst
- État additionnel du transmetteur
- Verrouillage de l'appareil

Données WirelessHART

Tension de démarrage minimale :
10,5 V

Courant de démarrage :
< 3,6 mA

Temps de démarrage :
< 15 s

Tension de fonctionnement minimale :
10,5 V

Courant Multidrop :
4 mA

Temps d'établissement de la connexion :
< 30 s

Alimentation électrique

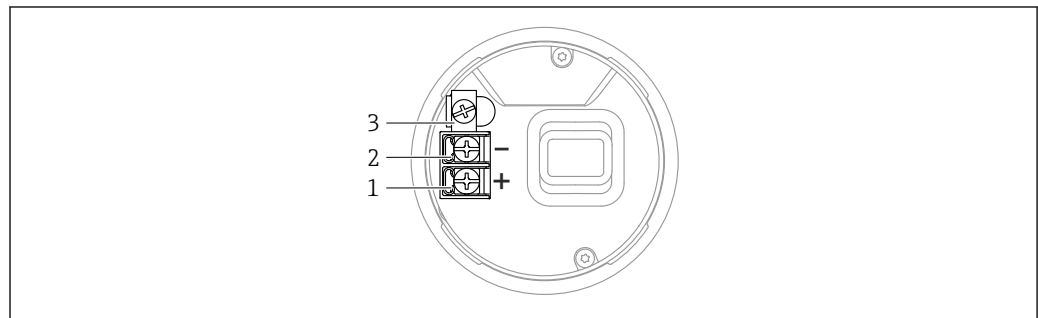
Affectation des bornes**Boîtier à simple compartiment**

A0042594

3 Bornes de raccordement et borne de terre dans le compartiment de raccordement, boîtier à simple compartiment

1 Borne plus

2 Borne moins

3 Borne de terre interne

Boîtier à double compartiment ; 4 ... 20 mA HART

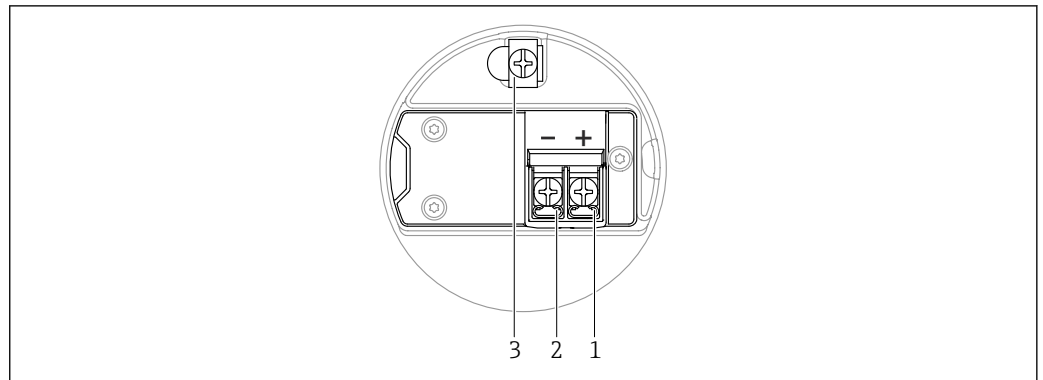

A0042803

4 Affectation des bornes dans le compartiment de raccordement ; 4 ... 20 mA HART ; boîtier à double compartiment

- 1 Borne plus 4 ... 20 mA HART
- 2 Borne moins 4 ... 20 mA HART
- 3 Borne de terre interne

Boîtier à double compartiment ; 4 ... 20 mA HART + 4 ... 20 mA analogique (en option)

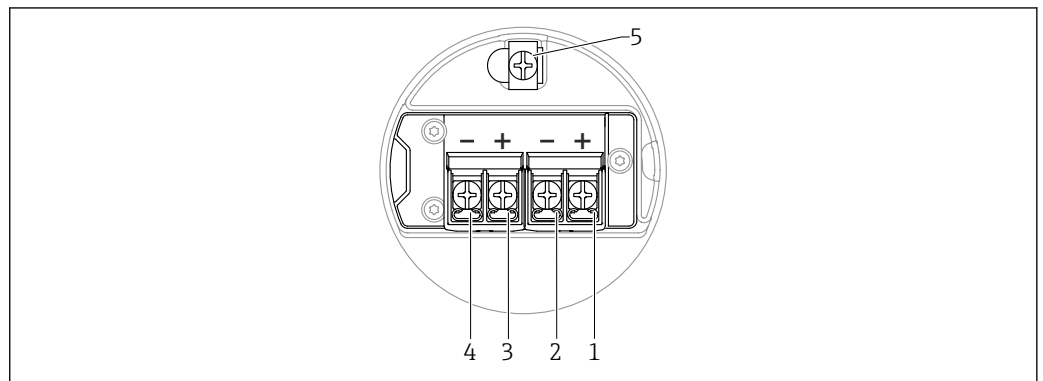

A0054875

5 Affectation des bornes dans le compartiment de raccordement ; 4 ... 20 mA HART + 4 ... 20 mA analogique ; boîtier à double compartiment

- 1 Borne plus 4 ... 20 mA HART (sortie courant 1)
- 2 Borne moins 4 ... 20 mA HART (sortie courant 1)
- 3 Borne plus 4 ... 20 mA analogique (sortie courant 2)
- 4 Borne moins 4 ... 20 mA analogique (sortie courant 2)
- 5 Borne de terre interne

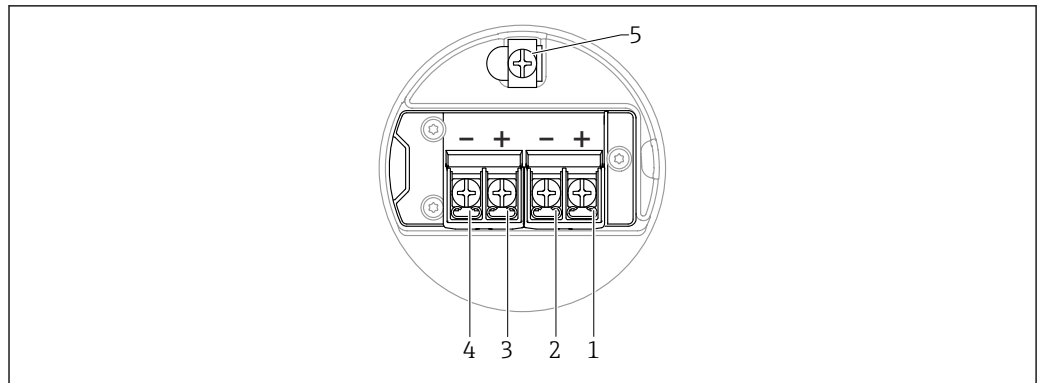
Boîtier à double compartiment ; 4 ... 20 mA HART, sortie tout ou rien (en option)

▣ 6 Affectation des bornes dans le compartiment de raccordement ; 4 ... 20 mA HART, sortie tout ou rien, boîtier à double compartiment

- 1 Borne plus 4 ... 20 mA HART (sortie courant 1)
- 2 Borne moins 4 ... 20 mA HART (sortie courant 1)
- 3 Borne plus sortie tout ou rien (collecteur ouvert)
- 4 Borne moins sortie tout ou rien (collecteur ouvert)
- 5 Borne de terre interne

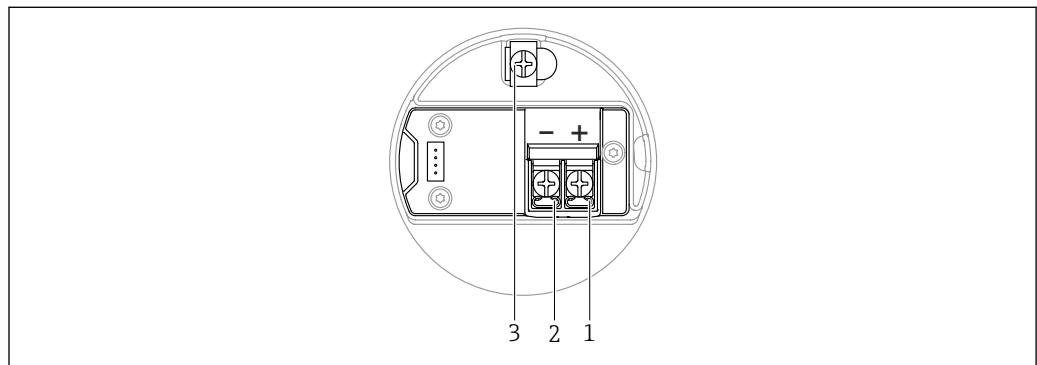
Boîtier à double compartiment en L ; 4 ... 20 mA HART

▣ 7 Affectation des bornes dans le compartiment de raccordement ; 4 ... 20 mA HART ; boîtier à double compartiment, forme L

- 1 Borne plus 4 ... 20 mA HART
- 2 Borne moins 4 ... 20 mA HART
- 3 Borne de terre interne

Boîtier à double compartiment, forme L ; 4 ... 20 mA HART + 4 ... 20 mA analogique (en option)

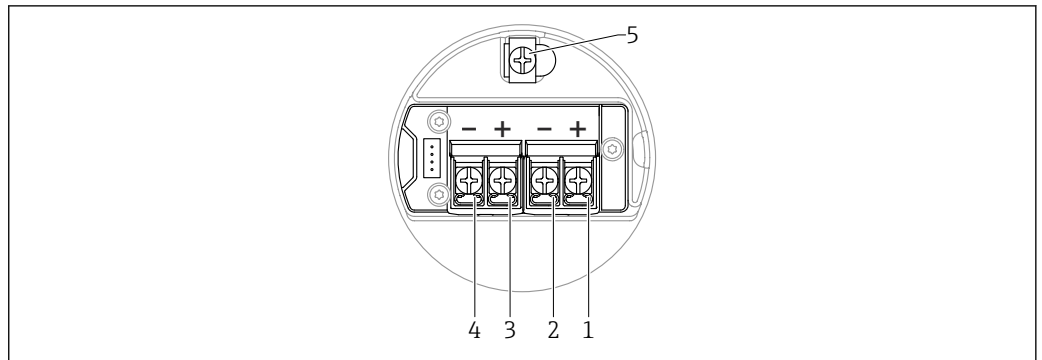

8 Affectation des bornes dans le compartiment de raccordement ; 4 ... 20 mA HART + 4 ... 20 mA analogique ; boîtier à double compartiment, forme L

- 1 Borne plus 4 ... 20 mA HART (sortie courant 1)
- 2 Borne moins 4 ... 20 mA HART (sortie courant 1)
- 3 Borne plus 4 ... 20 mA analogique (sortie courant 2)
- 4 Borne moins 4 ... 20 mA analogique (sortie courant 2)
- 5 Borne de terre interne

Boîtier à double compartiment, forme L ; 4 ... 20 mA HART, sortie tout ou rien (en option)

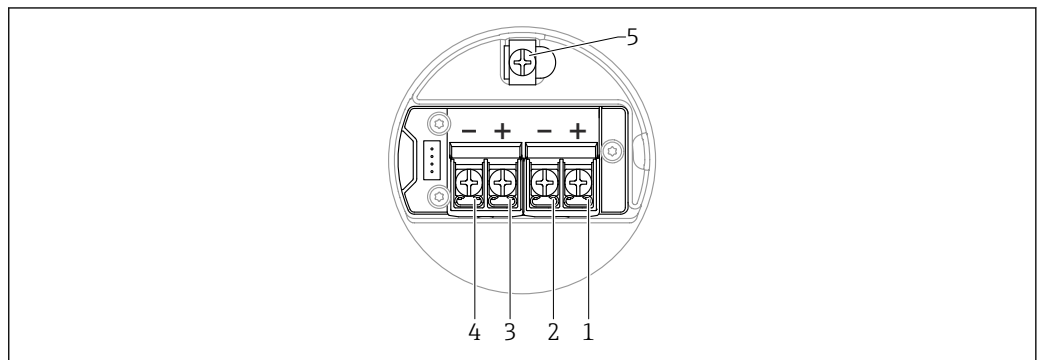

9 Affectation des bornes dans le compartiment de raccordement ; 4 ... 20 mA HART, sortie tout ou rien ; boîtier à double compartiment, forme L

- 1 Borne plus 4 ... 20 mA HART (sortie courant 1)
- 2 Borne moins 4 ... 20 mA HART (sortie courant 1)
- 3 Borne plus sortie tout ou rien (collecteur ouvert)
- 4 Borne moins sortie tout ou rien (collecteur ouvert)
- 5 Borne de terre interne

Connecteurs d'appareil disponibles

i Dans le cas d'appareils équipés d'un connecteur, il n'est pas nécessaire d'ouvrir le boîtier pour le raccordement.

Utiliser les joints fournis pour empêcher la pénétration d'humidité dans l'appareil.

Appareils avec connecteur M12

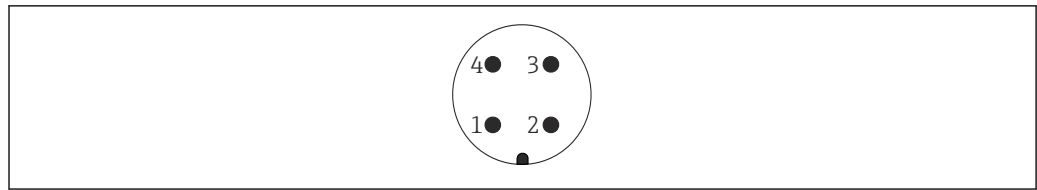

A0011175

10 Vue du connecteur enfichable de l'appareil

- 1 Signal +
- 2 Libre
- 3 Signal -
- 4 Masse

Différents connecteurs M12 sont disponibles comme accessoires pour les appareils équipés de connecteurs M12.

Appareils de mesure avec connecteur Harting Han7D

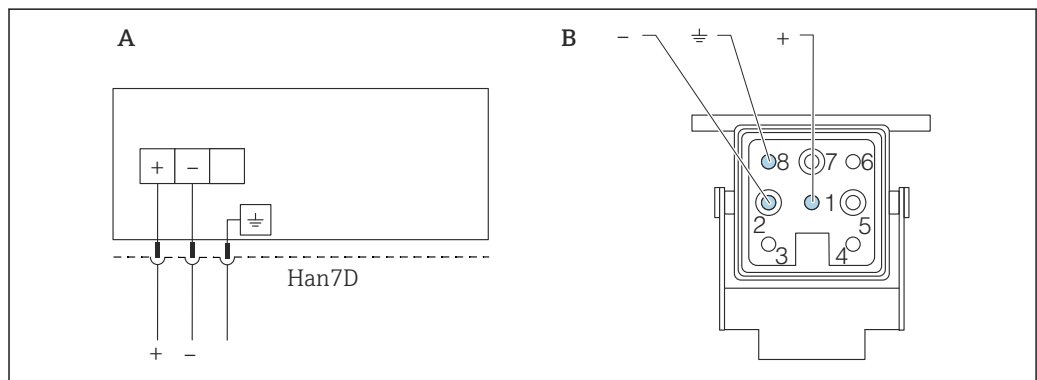

A0041011

A Raccordement électrique pour les appareils avec connecteur Harting Han7D

B Vue du connecteur mâle de l'appareil

- Brun
- ≡ Vert-Jaune
- + Bleu

Matériau

- CuZn
- Contacts plaqués or de la douille enfichable et du connecteur

Tension d'alimentation

La tension d'alimentation dépend du type d'agrément appareil sélectionné.

| | |
|-------------------------|-----------------------------|
| Non Ex, Ex d, Ex e | 10,5 ... 35 V _{DC} |
| Ex i | 10,5 ... 30 V _{DC} |
| Courant nominal | 4 ... 20 mA |
| Consommation électrique | 0,9 W max. |

i L'unité d'alimentation doit disposer d'un agrément de sécurité (p. ex. PELV, SELV, Class 2) et doit être conforme aux spécifications du protocole.

Il faut prévoir un disjoncteur adapté pour l'appareil conformément à IEC/EN 61010-1.

Raccordement électrique

Diagramme fonctionnel 4 ... 20 mA HART

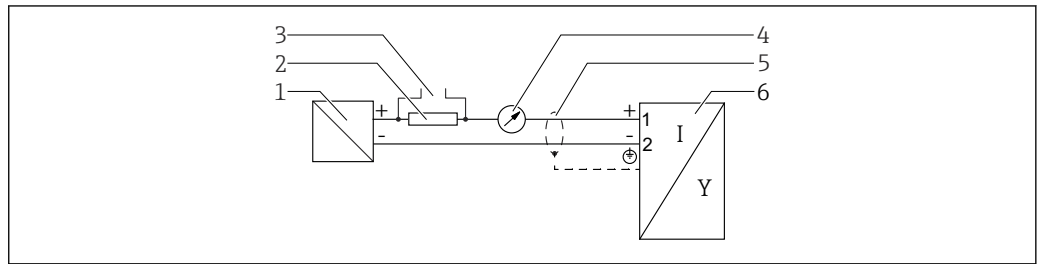

A0036499

11 Diagramme fonctionnel 4 ... 20 mA HART

- 1 Barrière active pour l'alimentation ; tenir compte de la tension aux bornes
- 2 Résistance pour communication HART ($\geq 250 \Omega$) ; tenir compte de la charge limite
- 3 Raccordement pour Commubox FXA195 ou FieldXpert (via modem Bluetooth VIATOR)
- 4 Instrument analogique ; tenir compte de la charge limite
- 5 Blindage de câble : respecter la spécification de câble
- 6 Appareil de mesure

Diagramme fonctionnel 4 ... 20 mA HART, sortie tout ou rien (en option)

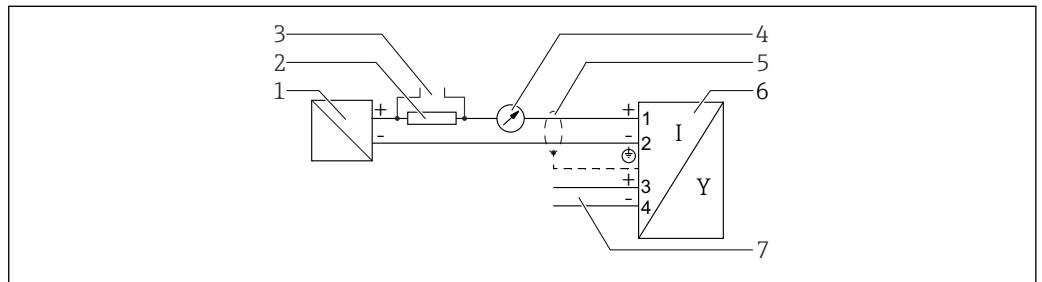

A0036501

12 Diagramme fonctionnel 4 ... 20 mA HART, sortie tout ou rien

- 1 Barrière active pour l'alimentation ; tenir compte de la tension aux bornes
- 2 Résistance pour communication HART ($\geq 250 \Omega$) ; tenir compte de la charge limite
- 3 Raccordement pour Commubox FXA195 ou FieldXpert (via modem Bluetooth VIATOR)
- 4 Instrument analogique ; tenir compte de la charge limite
- 5 Blindage de câble : respecter la spécification de câble
- 6 Appareil de mesure
- 7 Sortie tout ou rien (collecteur ouvert)

Exemple de raccordement d'un relais

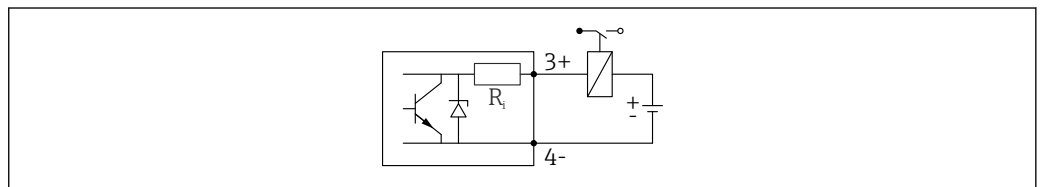

A0015909

13 Exemple de raccordement d'un relais

Exemple de raccordement pour l'entrée numérique

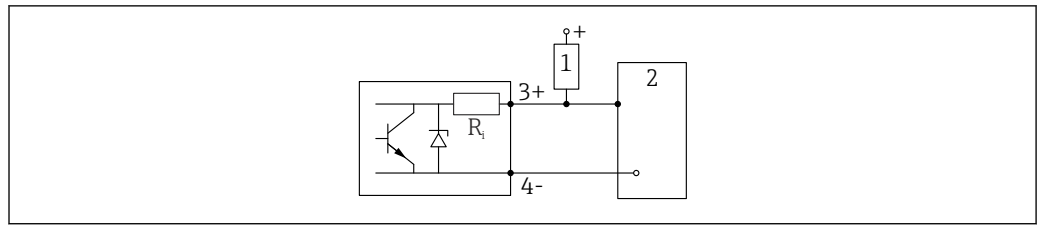

A0015910

14 Exemple de raccordement pour l'entrée numérique

- 1 Résistance de pull-up
- 2 Entrée numérique

Diagramme fonctionnel 4 ... 20 mA HART + 4 ... 20 mA analogique (en option)

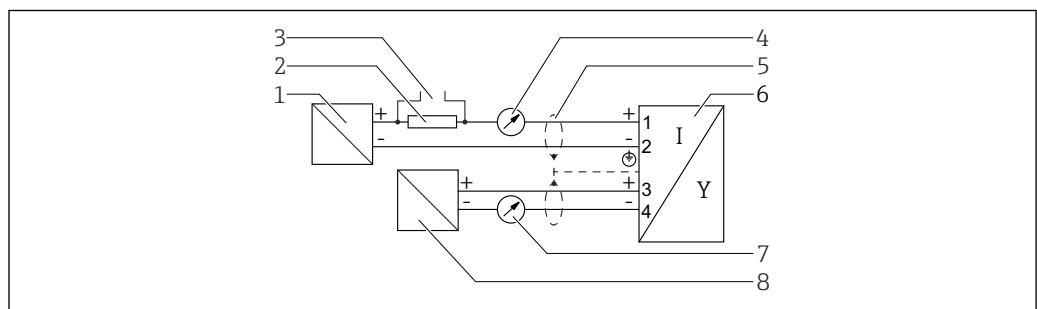

A0036502

15 Diagramme fonctionnel 4 ... 20 mA HART + 4 ... 20 mA analogique

- 1 Barrière active pour l'alimentation, sortie courant 1 ; tenir compte de la tension aux bornes
- 2 Résistance pour communication HART ($\geq 250 \Omega$) ; tenir compte de la charge limite
- 3 Raccordement pour Commubox FXA195 ou FieldXpert (via modem Bluetooth VIATOR)
- 4 Instrument analogique ; tenir compte de la charge limite
- 5 Blindage de câble : respecter la spécification de câble
- 6 Appareil de mesure
- 7 Instrument analogique ; tenir compte de la charge limite
- 8 Barrière active pour l'alimentation, sortie courant 2 ; tenir compte de la tension aux bornes

Compensation de potentiel

La terre de protection sur l'appareil ne doit pas être raccordée. Si nécessaire, le câble d'équipotentialité peut être raccordé à la borne de terre extérieure du boîtier avant que l'appareil ne soit raccordé.

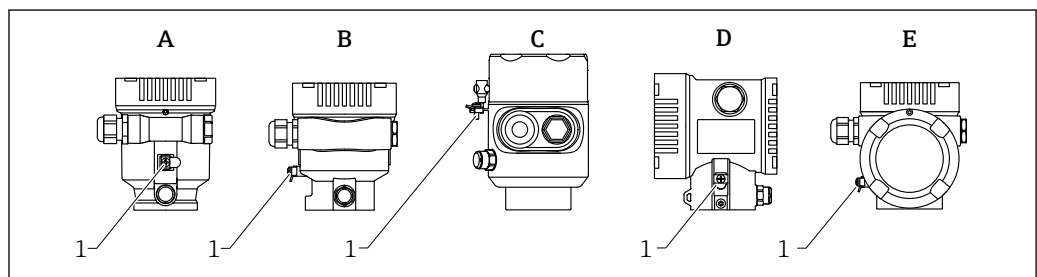

A0046583

- A Boîtier à simple compartiment, plastique
- B Boîtier à simple compartiment, aluminium, revêtu
- C Boîtier à simple compartiment, 316L, hygiénique (appareil Ex)
- D Boîtier à double compartiment, aluminium, revêtu
- E Boîtier à double compartiment, en forme de L, aluminium, revêtu
- 1 Borne de terre pour le raccordement du câble d'équipotentialité

⚠ AVERTISSEMENT

Étincelles inflammables ou températures de surface élevées inadmissibles.

Risque d'explosion !

- ▶ Les conseils de sécurité sont fournis dans la documentation séparée pour les applications en zone explosible.



Pour une compatibilité électromagnétique optimale :

- Veiller à ce que la ligne d'équipotentialité soit aussi courte que possible
- Respecter une section minimale de 2,5 mm² (14 AWG)

Bornes de raccordement

- Tension d'alimentation et borne de terre interne
Gamme de serrage : 0,5 ... 2,5 mm² (20 ... 14 AWG)
- Borne de terre externe
Gamme de serrage : 0,5 ... 4 mm² (20 ... 12 AWG)

Entrées de câble

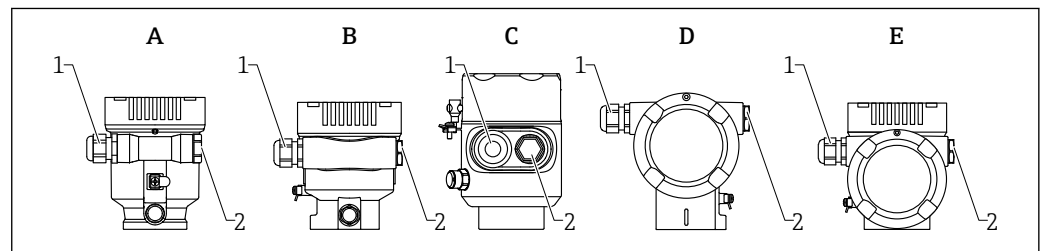

A0046584

- A Boîtier à simple compartiment, plastique
- B Boîtier à simple compartiment, aluminium, revêtu
- C Boîtier à simple compartiment, 316L, hygiénique
- D Boîtier à double compartiment, aluminium, revêtu
- E Boîtier à double compartiment, en forme de L, aluminium, revêtu
- 1 Entrée de câble
- 2 Bouchon aveugle

Le nombre et le type d'entrées de câble dépendent de la version d'appareil commandée.



Toujours poser les câbles de raccordement vers le bas, afin d'empêcher l'humidité de pénétrer dans le compartiment de raccordement.

Si nécessaire, former une boucle d'égouttement ou utiliser un capot de protection climatique.

Spécification de câble

Section nominale

- Tension d'alimentation : 0,5 ... 2,5 mm² (20 ... 13 AWG)
- Fil de terre ou mise à la terre du blindage de câble : > 1 mm² (17 AWG)
- Borne de terre externe : 0,5 ... 4 mm² (20 ... 12 AWG)

Diamètre extérieur de câble

Le diamètre extérieur du câble dépend du presse-étoupe utilisé

- Presse-étoupe en plastique : Ø5 ... 10 mm (0,2 ... 0,38 in)
- Presse-étoupe en laiton nickelé : Ø7 ... 10,5 mm (0,28 ... 0,41 in)
- Presse-étoupe en inox : Ø7 ... 12 mm (0,28 ... 0,47 in)

Parafoudre

Il est possible de commander le parafoudre en option comme "Accessoire monté" par le biais de la structure de commande.

Appareils sans protection optionnelle contre les surtensions

Les appareils satisfont la norme de produits IEC/DIN EN IEC (Tableau 2 Environnement industriel).

Selon le type de port (port d'alimentation DC, port d'entrée/sortie), différents niveaux de test sont appliqués selon IEC / DIN EN 61326-1 par rapport aux surtensions transitoire (IEC / DIN EN 61000-4-5 Surge) :

Le niveau de test sur les ports d'alimentation DC et les ports d'entrée/sortie est de 1 000 V entre phase et terre

Appareils avec protection optionnelle contre les surtensions

- Tension d'amorçage : min. 400 V_{DC}
- Testé selon IEC / DIN EN 60079-14 sous-chapitre 12.3 (IEC / DIN EN 60060-1 chapitre 7)
- Courant de décharge nominal : 10 kA

AVIS

L'appareil peut être détruit par des tensions électriques excessivement élevées.

- ▶ Toujours mettre à la terre l'appareil avec le parafoudre intégré.

Catégorie de surtension

Catégorie de surtension II

Performances

Conditions de référence

- Température = +24 °C (+75 °F) ±5 °C (±9 °F)
- Pression = 960 mbar abs. (14 psia) ±100 mbar (±1,45 psi)
- Humidité = 60 % ±15 %
- Réflecteur : plaque métallique de diamètre ≥ 1 m (40 in)
- Pas de réflexions parasites importantes dans le faisceau d'ondes

Résolution de la valeur mesurée

- Zone morte selon DIN EN IEC 61298-2 / DIN EN IEC 60770-1 :
- Numérique : 1 mm
 - Analogique : 1 µA

Écart de mesure max.**Précision de référence**

À la livraison, les appareils sont optimisés pour les applications sur solides en vrac. Une autre condition de référence pour les spécifications de précision des appareils sur solides est **Type de cuve/silo= Test atelier**.

Précision

La précision est la somme de la non-linéarité, de la non-répétabilité et de l'hystérésis.

- Distance de mesure jusqu'à 1,5 m (4,92 ft) : max. ±20 mm (±0,79 in)
- Distance de mesure > 1,5 m (4,92 ft) : ±3 mm (±0,12 in)

Non-répétabilité

La non-répétabilité est déjà incluse dans la précision.

≤ 1 mm (0,04 in)

-  Si les conditions s'écartent des conditions de référence, l'offset/le point zéro qui résulte des conditions de montage peut aller jusqu'à ±4 mm (±0,16 in). Cet offset / ce point zéro supplémentaire peut être éliminé en entrant une correction (paramètre **Correction du niveau**) pendant la mise en service.

Valeurs divergentes dans la portée proximale

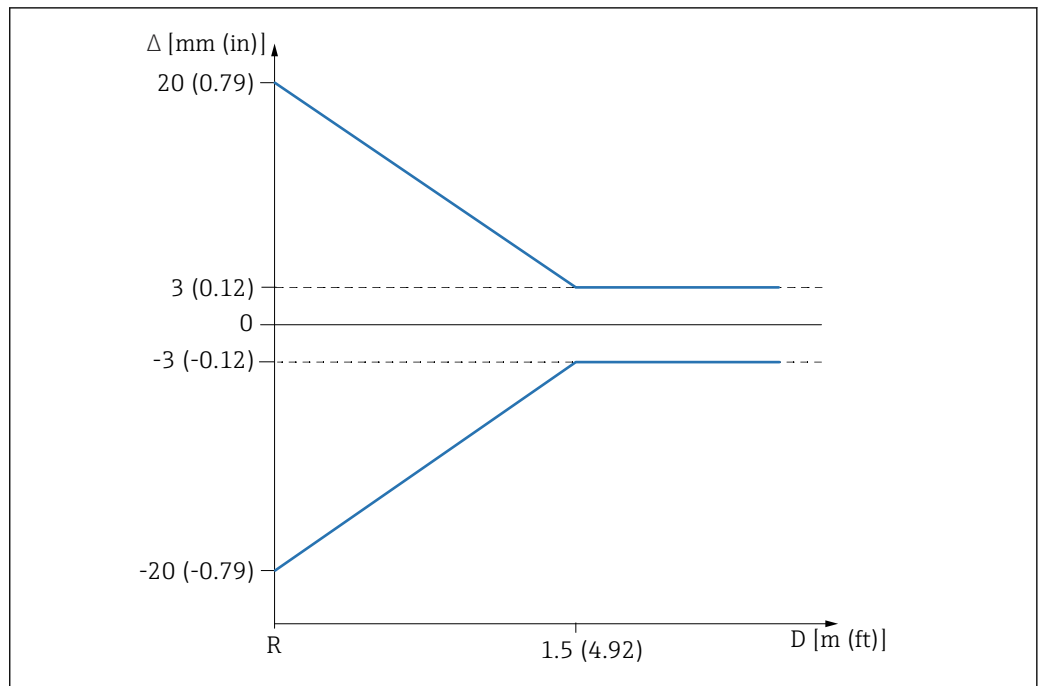

A0032637

16 Écart de mesure maximal dans la portée proximale

Δ Écart de mesure max.

R Point de référence de la mesure de distance

D Distance à partir du point de référence de l'antenne

Temps de réponse

Conformément aux normes DIN EN IEC 61298-2 / DIN EN IEC 60770-1, le temps de réponse à un échelon est le temps qui suit une modification brutale du signal d'entrée jusqu'à ce que le signal de sortie modifié ait atteint pour la première fois 90 % de la valeur de l'état stable.

Le temps de réponse pour la sortie 4 ... 20 mA HART peut être configuré.

Les temps de réponse à un échelon suivants s'appliquent (conformément aux normes DIN EN IEC 61298-2/DIN EN IEC 60770-1) lorsque l'amortissement est désactivé :

- Fréquence d'impulsion $\geq 5/s$ (temps de cycle ≤ 200 ms)
à $U = 10,5 \dots 35$ V, $I = 4 \dots 20$ mA et $T_{amb} = -50 \dots +80$ °C ($-58 \dots +176$ °F)
- Temps de réponse à un échelon < 1 s

Effet de la température ambiante



La sortie 4 ... 20 mA HART varie en fonction de l'effet de la température ambiante par rapport à la température de référence.

Les mesures sont effectuées selon DIN EN IEC 61298-3 / DIN EN IEC 60770-1

■ **Sortie numérique (HART)**

T_C moyen = 3 mm/10 K

■ **Analogique (sortie courant 1)**

■ Point zéro (4 mA) : T_C moyen = 0,02 %/10 K

■ Étendue de mesure (20 mA) : T_C moyen = 0,05 %/10 K

■ **Analogique (sortie courant 2) ; (en option)**

■ Point zéro (4 mA) : T_C moyen = 0,08 %/10 K

■ Étendue de mesure (20 mA) : T_C moyen = 0,08 %/10 K

Montage

Emplacement de montage

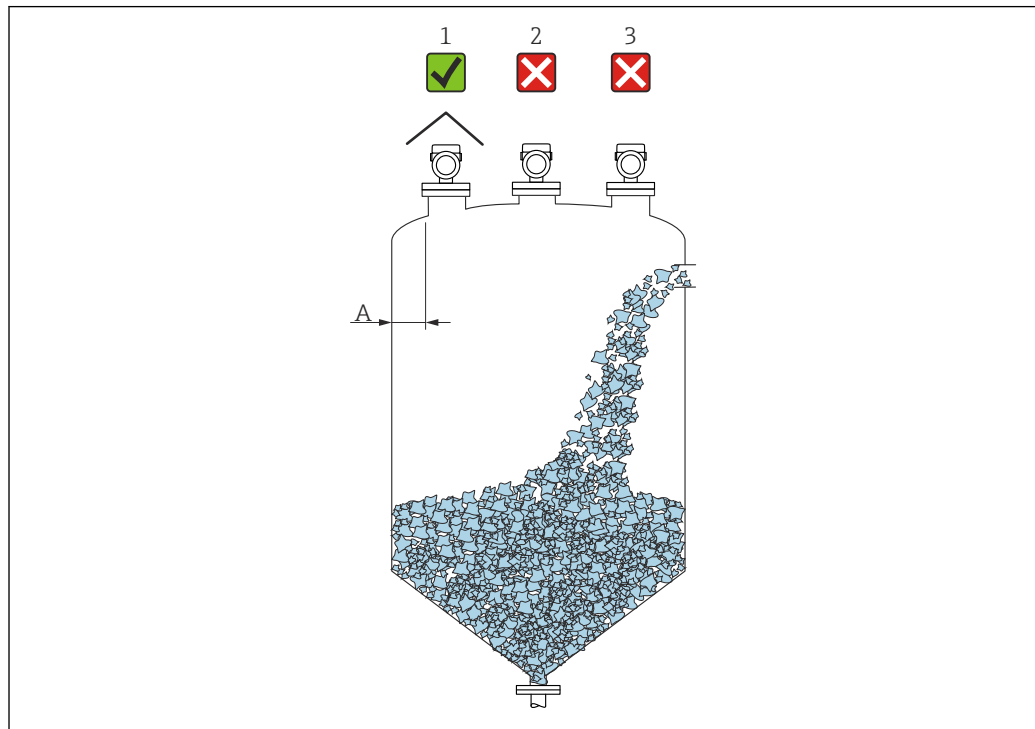

A0016883

- A Distance recommandée entre le mur et le bord extérieur du piquage $\sim 1/6$ du diamètre de la cuve. Toutefois, l'appareil ne peut en aucun cas être monté à moins de 20 cm (7,87 in) de la paroi de la cuve.
- 1 Utiliser un capot de protection climatique ; protection contre le rayonnement solaire direct ou la pluie
- 2 Montage au centre, les interférences peuvent causer une perte de signal
- 3 Ne pas monter au-dessus de la veine de remplissage

i Dans les applications avec fort dégagement de poussière, le raccord d'air de purge intégré peut éviter le colmatage de l'antenne.

Position de montage

Éléments internes de la cuve

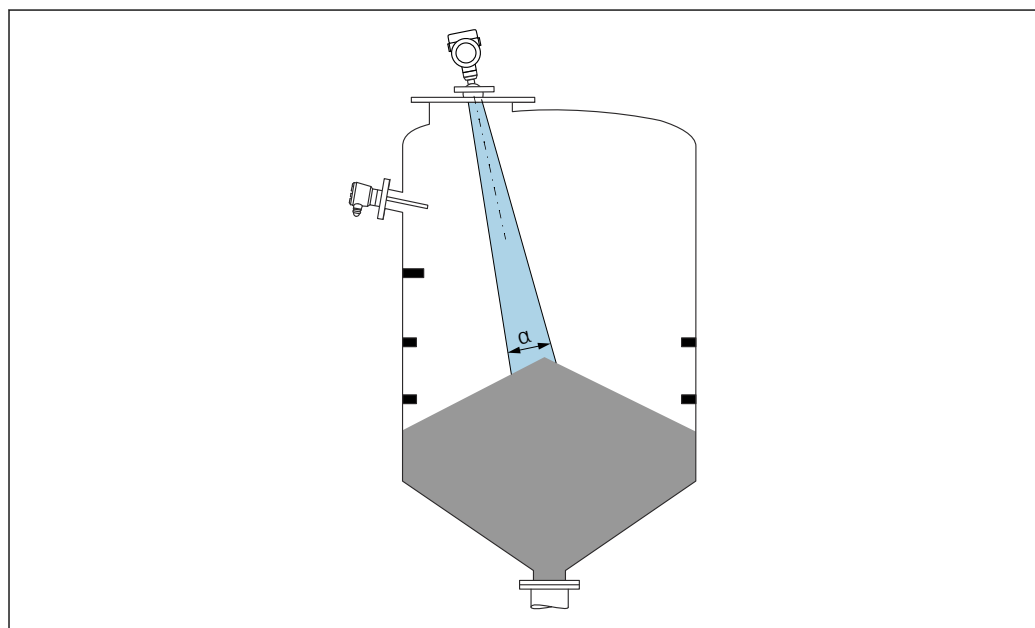

A0031814

Éviter que des éléments internes (détecteurs de niveau, capteurs de température, renforts, anneaux à vide, serpentins de chauffage, déflecteurs, etc.) ne se trouvent dans le faisceau d'ondes. Tenir compte de l'angle d'émission α .

Éviter les échos parasites

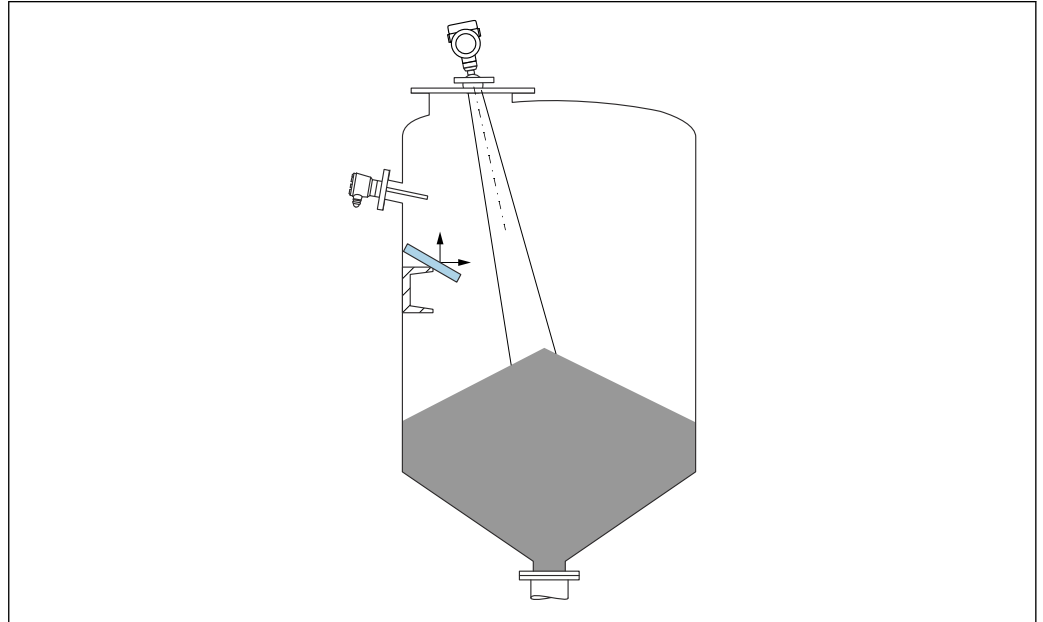

Des déflecteurs métalliques, installés selon un certain angle, diffusent les signaux radar et aident à éviter les échos parasites.

Orientation verticale de l'axe de l'antenne

Orienter l'antenne de telle sorte qu'elle soit perpendiculaire à la surface du produit.

 Si l'antenne n'est pas installée perpendiculairement au produit, sa portée maximale peut être réduite ou des signaux parasites supplémentaires peuvent apparaître.

Orientation radiale de l'antenne

En raison de la caractéristique directionnelle, l'orientation radiale de l'antenne n'est pas nécessaire.

Instructions de montage

Antenne cornet 65 mm (2,56 in)

Informations sur le piquage de montage

La longueur maximale de piquage H_{max} dépend du diamètre de piquage D .

Longueur maximale de piquage H_{max} en fonction du diamètre de piquage D

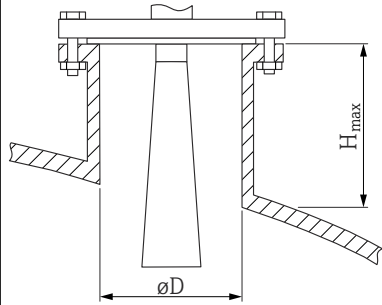
| | ϕD | H_{max} |
|---|------------------------------|-------------------|
|  | 80 ... 100 mm (3,2 ... 4 in) | 1 700 mm (67 in) |
| | 100 ... 150 mm (4 ... 6 in) | 2 100 mm (83 in) |
| | ≥ 150 mm (6 in) | 3 200 mm (126 in) |

i Dans le cas de piquages plus longs, il faut s'attendre à une réduction des performances de mesure.

Tenir compte des points suivants :

- L'extrémité du piquage doit être lisse et ébavurée.
- Le bord du piquage doit être arrondi.
- Il faut réaliser une suppression des échos parasites.
- Contacter le service d'assistance technique du fabricant pour les applications avec des piquages plus hauts que ceux mentionnés dans le tableau.

Antenne cornet 65 mm (2,56 in) avec dispositif d'orientation

Des brides UNI avec un dispositif d'orientation intégré sont disponibles pour l'antenne cornet 65 mm (2,56 in). Un angle d'inclinaison jusqu'à 15° dans toutes les directions peut être réglé pour l'axe de l'antenne à l'aide du dispositif d'orientation. Le dispositif d'orientation est utilisé pour orienter de façon optimale le signal de mesure vers les solides en vrac.

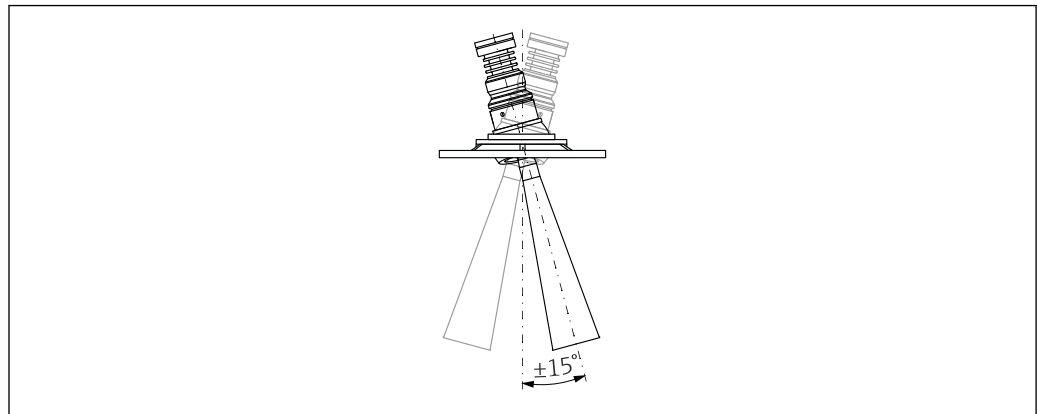

A0048891

17 Antenne cornet avec dispositif d'orientation

Informations sur le piquage de montage

La longueur maximale de piquage H_{max} dépend du diamètre de piquage D .

La longueur maximale de piquage H_{max} dépend du diamètre de piquage D

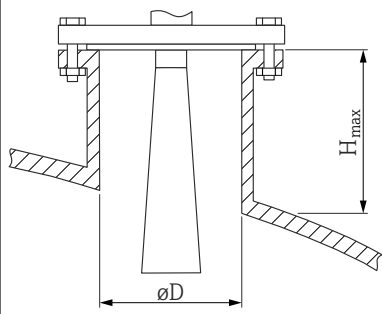
| | ϕD | H_{max} |
|---|------------------------------|-------------------|
|  | 80 ... 100 mm (3,2 ... 4 in) | 1 700 mm (67 in) |
| | 100 ... 150 mm (4 ... 6 in) | 2 100 mm (83 in) |
| | ≥ 150 mm (6 in) | 3 200 mm (126 in) |

i Dans le cas de piquages plus longs, il faut s'attendre à une réduction des performances de mesure.

Tenir compte des points suivants :

- L'extrémité du piquage doit être lisse et ébavurée.
- Le bord du piquage doit être arrondi.
- Il faut réaliser une suppression des échos parasites.
- Contacter le service d'assistance technique du fabricant pour les applications avec des piquages plus hauts que ceux mentionnés dans le tableau.

Antenne drip-off PTFE 50 mm (2 in)

Informations sur le piquage de montage

La longueur maximale de piquage H_{max} dépend du diamètre de piquage D .

La longueur maximale du piquage H_{max} dépend du diamètre de piquage D

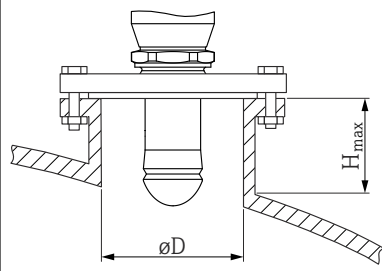
| | ϕD | H_{max} |
|---|------------------------------|------------------|
|  | 50 ... 80 mm (2 ... 3,2 in) | 750 mm (30 in) |
| | 80 ... 100 mm (3,2 ... 4 in) | 1 150 mm (46 in) |
| | 100 ... 150 mm (4 ... 6 in) | 1 450 mm (58 in) |
| | ≥ 150 mm (6 in) | 2 200 mm (88 in) |

i Dans le cas de piquages plus longs, il faut s'attendre à une réduction des performances de mesure.

Tenir compte des points suivants :

- L'extrémité du piquage doit être lisse et ébavurée.
- Le bord du piquage doit être arrondi.
- Il faut réaliser une suppression des échos parasites.
- Contacter le service d'assistance technique du fabricant pour les applications avec des piquages plus hauts que ceux mentionnés dans le tableau.

Antenne, affleurante 80 mm (3 in)

Informations sur le piquage de montage

La longueur maximale de piquage H_{max} dépend du diamètre de piquage D .

Montage sur piquage de l'antenne, affleurante 80 mm (3 in)

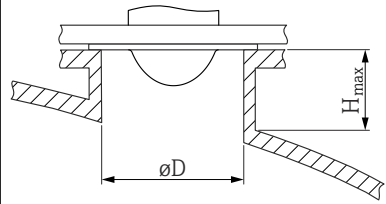
| | $\varnothing D$ | H_{max} |
|---|------------------------------|-------------------|
|  | 80 ... 100 mm (3,2 ... 4 in) | 1 750 mm (70 in) |
| | 100 ... 150 mm (4 ... 6 in) | 2 200 mm (88 in) |
| | ≥ 150 mm (6 in) | 3 300 mm (132 in) |

i Dans le cas de piquages plus longs, il faut s'attendre à une réduction des performances de mesure.

Tenir compte des points suivants :

- L'extrémité du piquage doit être lisse et ébavurée.
- Le bord du piquage doit être arrondi.
- Il faut réaliser une suppression des échos parasites.
- Contacter le service d'assistance technique du fabricant pour les applications avec des piquages plus hauts que ceux mentionnés dans le tableau.

Antenne affleurante 80 mm (3 in) avec dispositif d'orientation

Des brides UNI avec un dispositif d'orientation intégré sont disponibles pour l'antenne affleurante 80 mm (3 in). Une inclinaison de l'axe de l'antenne jusqu'à 15° dans toutes les directions peut être réglée à l'aide du dispositif d'orientation. Le dispositif d'orientation est utilisé pour orienter de façon optimale le signal de mesure vers les solides en vrac.

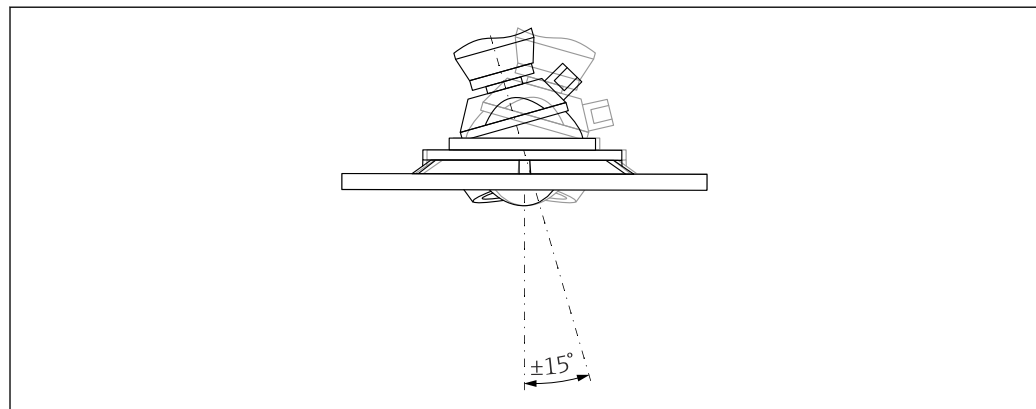

A0046592

18 Antenne affleurante avec dispositif d'orientation

Informations sur le piquage de montage

La longueur maximale de piquage H_{max} dépend du diamètre de piquage D .

La longueur maximale de piquage H_{max} dépend du diamètre du piquage D

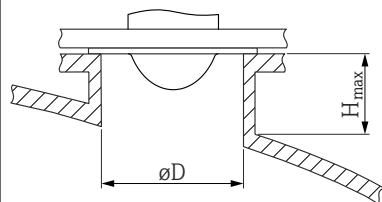
| | ϕD | H_{max} |
|---|---------------------------------|-------------------|
|  | Min. 80 ... 100 mm (3 ... 4 in) | 1 450 mm (57 in) |
| | 100 ... 150 mm (4 ... 6 in) | 1 800 mm (71 in) |
| | ≥ 150 mm (6 in) | 2 700 mm (106 in) |

i Dans le cas de piquages plus longs, il faut s'attendre à une réduction des performances de mesure.

Tenir compte des points suivants :

- L'extrémité du piquage doit être lisse et ébavurée.
- Le bord du piquage doit être arrondi.
- Il faut réaliser une suppression des échos parasites.
- Contacter le service d'assistance technique du fabricant pour les applications avec des piquages plus hauts que ceux mentionnés dans le tableau.

Raccord d'air de purge

Dans les applications avec fort dégagement de poussière, le raccord d'air de purge intégré peut éviter le colmatage de l'antenne. Le fonctionnement pulsé est recommandé.

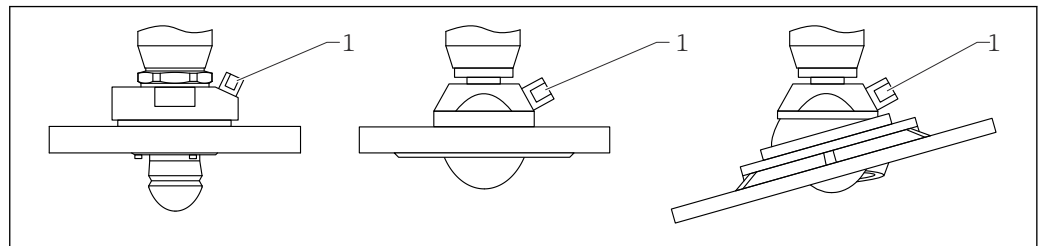

19 Antenne avec adaptateur d'air de purge

1 Raccord d'air de purge NPT 1/4" ou G 1/4"

Gamme de pression de l'air de purge

- **Fonctionnement pulsé :**
Max. 6 bar (87 psi)
- **Fonctionnement continu :**
200 ... 500 mbar (3 ... 7,25 psi)

Raccord d'air de purge

- Outil :
 - Clé à molette 13 mm (G 1/4")
 - Clé à molette 14 mm (NPT)
 - Clé à molette 17 mm ("adaptateur" NPT)
- Couple de serrage min. : 6 Nm (4,4 lbf ft)
- Couple de serrage max. : 7 Nm

- i**
 - Toujours utiliser de l'air de purge sec
 - En général, la purge ne doit être réalisée que si cela est nécessaire, étant donné qu'une purge excessive peut causer des dommages mécaniques (abrasion)

Angle d'émission

L'angle d'émission est l'angle α , pour lequel la puissance des ondes radar est encore au moins égale à la moitié de la puissance maximale (amplitude 3 dB). Des micro-ondes sont également émises à l'extérieur du faisceau et peuvent être réfléchies par des éléments parasites.

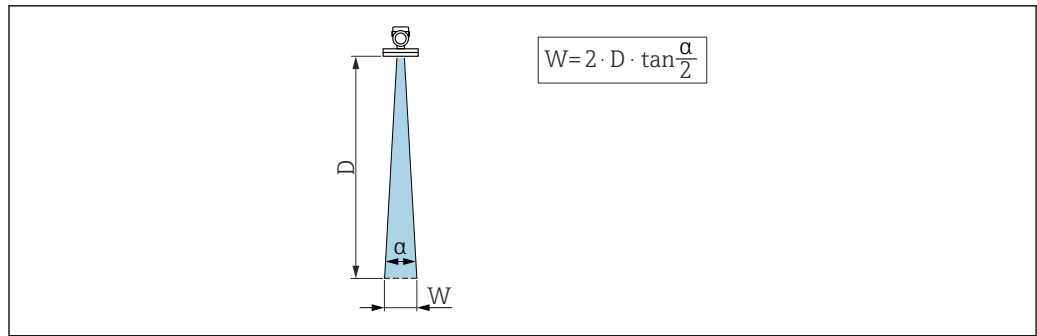

A0031824

20 Relation entre l'angle d'émission α , la distance D et la largeur de faisceau W

i Le diamètre de la largeur de faisceau W dépend de l'angle d'émission α et de la distance D .

Antenne cornet 65 mm (2,56 in), $\alpha = 4^\circ$

| $W = D \times 0,07$ | D | W |
|---------------------|----------------|-------------------|
| | 5 m (16 ft) | 0,35 m (1,15 ft) |
| | 10 m (33 ft) | 0,70 m (2,30 ft) |
| | 15 m (49 ft) | 1,05 m (3,45 ft) |
| | 20 m (66 ft) | 1,40 m (4,59 ft) |
| | 25 m (82 ft) | 1,75 m (5,74 ft) |
| | 30 m (98 ft) | 2,10 m (6,89 ft) |
| | 35 m (115 ft) | 2,45 m (8,04 ft) |
| | 40 m (131 ft) | 2,80 m (9,19 ft) |
| | 45 m (148 ft) | 3,15 m (10,33 ft) |
| | 50 m (164 ft) | 3,50 m (11,48 ft) |
| | 80 m (262 ft) | 5,60 m (18,37 ft) |
| | 100 m (328 ft) | 7,00 m (23,00 ft) |
| | 125 m (410 ft) | 8,75 m (28,71 ft) |

Antenne drip-off, PTFE 50 mm (2 in), $\alpha = 6^\circ$

| $W = D \times 0,10$ | D | W |
|---------------------|---------------|-------------------|
| | 5 m (16 ft) | 0,52 m (1,70 ft) |
| | 10 m (33 ft) | 1,04 m (3,41 ft) |
| | 15 m (49 ft) | 1,56 m (5,12 ft) |
| | 20 m (66 ft) | 2,08 m (6,82 ft) |
| | 25 m (82 ft) | 2,60 m (8,53 ft) |
| | 30 m (98 ft) | 3,12 m (10,24 ft) |
| | 35 m (115 ft) | 3,64 m (11,94 ft) |
| | 40 m (131 ft) | 4,16 m (13,65 ft) |
| | 45 m (148 ft) | 4,68 m (15,35 ft) |
| | 50 m (164 ft) | 5,20 m (17,06 ft) |

Antenne PTFE, affleurante 80 mm (3 in), $\alpha 3^\circ$

| $W = D \times 0,05$ | D | W |
|---------------------|----------------|-------------------|
| | 5 m (16 ft) | 0,25 m (0,82 ft) |
| | 10 m (33 ft) | 0,50 m (1,64 ft) |
| | 15 m (49 ft) | 0,75 m (2,46 ft) |
| | 20 m (66 ft) | 1,00 m (3,28 ft) |
| | 25 m (82 ft) | 1,25 m (4,10 ft) |
| | 30 m (98 ft) | 1,50 m (4,92 ft) |
| | 35 m (115 ft) | 1,75 m (5,74 ft) |
| | 40 m (131 ft) | 2,00 m (6,56 ft) |
| | 45 m (148 ft) | 2,25 m (7,38 ft) |
| | 50 m (164 ft) | 2,50 m (8,20 ft) |
| | 60 m (197 ft) | 3,00 m (9,84 ft) |
| | 70 m (230 ft) | 3,50 m (11,48 ft) |
| | 80 m (262 ft) | 4,00 m (13,12 ft) |
| | 100 m (328 ft) | 5,00 m (16,40 ft) |
| | 125 m (410 ft) | 6,25 m (20,51 ft) |

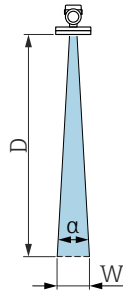

Instructions de montage spéciales

Mesure externe à travers le couvercle en plastique ou les fenêtres diélectriques

- Constante diélectrique du produit : $\epsilon_r \geq 10$
- La distance entre l'extrémité de l'antenne et la cuve doit être d'env. 100 mm (4 in).
- Éviter les positions de montage où de la condensation ou des dépôts peuvent se former entre l'antenne et la cuve
- En cas de montage à l'extérieur, veiller à ce que la zone entre l'antenne et la cuve soit protégée des intempéries
- Ne pas installer de supports ou de fixations entre l'antenne et la cuve, qui pourraient réfléchir le signal

L'épaisseur du toit de la cuve ou de la fenêtre diélectrique dépend de la valeur ϵ_r du matériau.

L'épaisseur du matériau peut être un multiple entier de l'épaisseur optimale (tableau) ; il est important de noter, cependant, que la transparence aux micro-ondes diminue de manière significative avec l'augmentation de l'épaisseur du matériau.

Épaisseur optimale du matériau

| Matériau | Épaisseur optimale du matériau |
|-------------------------|--------------------------------|
| PE ; $\epsilon_r 2,3$ | 1,25 mm (0,049 in) |
| PTFE ; $\epsilon_r 2,1$ | 1,30 mm (0,051 in) |
| PP ; $\epsilon_r 2,3$ | 1,25 mm (0,049 in) |
| PMMA ; $\epsilon_r 3,1$ | 1,10 mm (0,043 in) |

Réservoirs avec isolation thermique

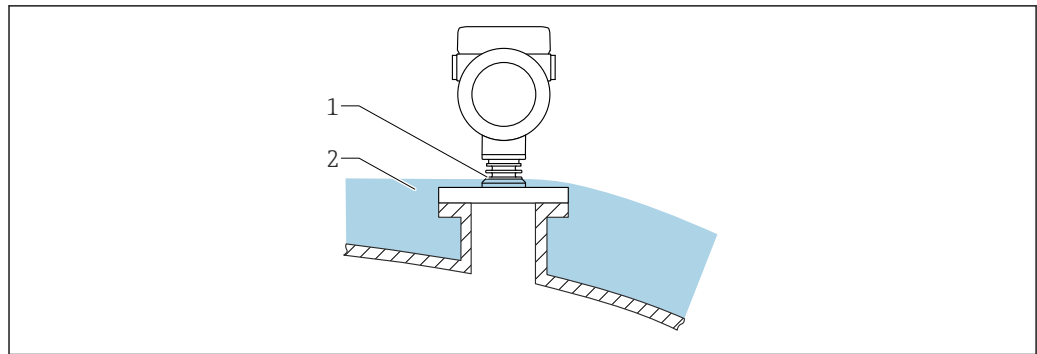

A0046566

En cas de températures de process élevées, il faut inclure l'appareil dans l'isolation usuelle du réservoir (2) pour éviter l'échauffement de l'électronique par rayonnement thermique ou convection. La structure de la nervure (1) ne doit pas être isolée.

Environnement

Gamme de température ambiante

Les valeurs suivantes sont valables jusqu'à une température de process de +85 °C (+185 °F). En présence de températures de process élevées, la température ambiante admissible est réduite.

- Sans afficheur LCD :
 - Standard : -40 ... +85 °C (-40 ... +185 °F)
 - Disponible en option : -50 ... +85 °C (-58 ... +185 °F) avec durée de vie et performances limitées
 - Disponible en option : -60 ... +85 °C (-76 ... +185 °F) avec durée de vie et performances limitées ; sous -50 °C (-58 °F) : les appareils peuvent être endommagés de façon permanente
- Avec afficheur LCD : -40 ... +85 °C (-40 ... +185 °F) avec limitations des propriétés optiques comme la vitesse et le contraste d'affichage. Peut être utilisé sans limitations jusqu'à -20 ... +60 °C (-4 ... +140 °F)

Restriction de la température ambiante

Dans le cas d'appareils avec sortie courant 2 ou sortie tout ou rien, la limite de la température ambiante autorisée est réduite de 5 K en raison de la température de service supérieure de l'électronique.

- i** En cas d'utilisation en extérieur sous un fort ensoleillement :
 - Installer l'appareil à l'ombre.
 - Éviter la lumière directe du soleil, en particulier dans les régions au climat chaud.
 - Utiliser un capot de protection climatique (voir accessoires).

Gamme de température ambiante limite

La température ambiante autorisée (T_a) dépend du matériau de boîtier sélectionné (Configurateur de produit → Boîtier ; matériau →) et de la gamme de température de process sélectionnée (Configurateur de produit → Application →).

En cas de température (T_p) au niveau du raccord process, la température ambiante autorisée (T_a) est réduite.

- i** Les informations suivantes ne prennent en compte que les aspects fonctionnels. D'autres restrictions peuvent s'appliquer à des versions d'appareil certifiées.

Boîtier plastique

Boîtier plastique ; température de process $-40 \dots +80 \text{ °C}$ ($-40 \dots +176 \text{ °F}$)

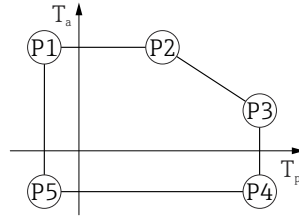

A0032024

21 Boîtier plastique ; température de process $-40 \dots +80 \text{ °C}$ ($-40 \dots +176 \text{ °F}$)

P1 = $T_p: -40 \text{ °C} (-40 \text{ °F})$ | $T_a: +76 \text{ °C} (+169 \text{ °F})$

P2 = $T_p: +76 \text{ °C} (+169 \text{ °F})$ | $T_a: +76 \text{ °C} (+169 \text{ °F})$

P3 = $T_p: +80 \text{ °C} (+176 \text{ °F})$ | $T_a: +75 \text{ °C} (+167 \text{ °F})$

P4 = $T_p: +80 \text{ °C} (+176 \text{ °F})$ | $T_a: -40 \text{ °C} (-40 \text{ °F})$

P5 = $T_p: -40 \text{ °C} (-40 \text{ °F})$ | $T_a: -40 \text{ °C} (-40 \text{ °F})$

i Dans le cas des appareils dotés d'un boîtier plastique et d'un agrément CSA C/US, la température de process sélectionnée de

$-40 \dots +80 \text{ °C}$ ($-40 \dots +176 \text{ °F}$) doit être limitée à $0 \dots +80 \text{ °C}$ ($+32 \dots +176 \text{ °F}$).

Restriction à une température de process de $0 \dots +80 \text{ °C}$ ($+32 \dots +176 \text{ °F}$) avec agrément CSA C/US et boîtier plastique

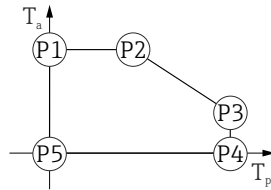

A0048826

22 Boîtier plastique ; température de process $0 \dots +80 \text{ °C}$ ($+32 \dots +176 \text{ °F}$) avec agrément CSA C/US

P1 = $T_p: 0 \text{ °C} (+32 \text{ °F})$ | $T_a: +76 \text{ °C} (+169 \text{ °F})$

P2 = $T_p: +76 \text{ °C} (+169 \text{ °F})$ | $T_a: +76 \text{ °C} (+169 \text{ °F})$

P3 = $T_p: +80 \text{ °C} (+176 \text{ °F})$ | $T_a: +75 \text{ °C} (+167 \text{ °F})$

P4 = $T_p: +80 \text{ °C} (+176 \text{ °F})$ | $T_a: 0 \text{ °C} (+32 \text{ °F})$

P5 = $T_p: 0 \text{ °C} (+32 \text{ °F})$ | $T_a: 0 \text{ °C} (+32 \text{ °F})$

Boîtier plastique ; température de process $-40 \dots +150 \text{ }^\circ\text{C}$ ($-40 \dots +302 \text{ }^\circ\text{F}$)

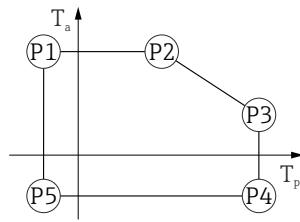

A0032024

▣ 23 Boîtier plastique ; température de process $-40 \dots +150 \text{ }^\circ\text{C}$ ($-40 \dots +302 \text{ }^\circ\text{F}$)

| | | | | | | | | |
|----|---|-------|---|---|--|-------|---|--|
| P1 | = | T_p | : | $-40 \text{ }^\circ\text{C}$ ($-40 \text{ }^\circ\text{F}$) | | T_a | : | $+76 \text{ }^\circ\text{C}$ ($+169 \text{ }^\circ\text{F}$) |
| P2 | = | T_p | : | $+76 \text{ }^\circ\text{C}$ ($+169 \text{ }^\circ\text{F}$) | | T_a | : | $+76 \text{ }^\circ\text{C}$ ($+169 \text{ }^\circ\text{F}$) |
| P3 | = | T_p | : | $+150 \text{ }^\circ\text{C}$ ($+302 \text{ }^\circ\text{F}$) | | T_a | : | $+25 \text{ }^\circ\text{C}$ ($+77 \text{ }^\circ\text{F}$) |
| P4 | = | T_p | : | $+150 \text{ }^\circ\text{C}$ ($+302 \text{ }^\circ\text{F}$) | | T_a | : | $-40 \text{ }^\circ\text{C}$ ($-40 \text{ }^\circ\text{F}$) |
| P5 | = | T_p | : | $-40 \text{ }^\circ\text{C}$ ($-40 \text{ }^\circ\text{F}$) | | T_a | : | $-40 \text{ }^\circ\text{C}$ ($-40 \text{ }^\circ\text{F}$) |

i Dans le cas des appareils dotés d'un boîtier plastique et d'un agrément CSA C/US, la température de process sélectionnée de $-40 \dots +150 \text{ }^\circ\text{C}$ ($-40 \dots +302 \text{ }^\circ\text{F}$) doit être limitée à $0 \dots +150 \text{ }^\circ\text{C}$ ($+32 \dots +302 \text{ }^\circ\text{F}$).

Restriction à une température de process de $0 \dots +150 \text{ }^\circ\text{C}$ ($+32 \dots +302 \text{ }^\circ\text{F}$) avec agrément CSA C/US et boîtier plastique

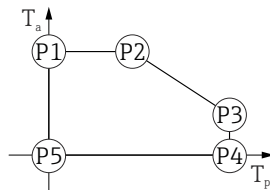

A0048826

▣ 24 Boîtier plastique ; température de process $0 \dots +150 \text{ }^\circ\text{C}$ ($+32 \dots +302 \text{ }^\circ\text{F}$) avec agrément CSA C/US

| | | | | | | | | |
|----|---|-------|---|---|--|-------|---|--|
| P1 | = | T_p | : | $0 \text{ }^\circ\text{C}$ ($+32 \text{ }^\circ\text{F}$) | | T_a | : | $+76 \text{ }^\circ\text{C}$ ($+169 \text{ }^\circ\text{F}$) |
| P2 | = | T_p | : | $+76 \text{ }^\circ\text{C}$ ($+169 \text{ }^\circ\text{F}$) | | T_a | : | $+76 \text{ }^\circ\text{C}$ ($+169 \text{ }^\circ\text{F}$) |
| P3 | = | T_p | : | $+150 \text{ }^\circ\text{C}$ ($+302 \text{ }^\circ\text{F}$) | | T_a | : | $+25 \text{ }^\circ\text{C}$ ($+77 \text{ }^\circ\text{F}$) |
| P4 | = | T_p | : | $+150 \text{ }^\circ\text{C}$ ($+302 \text{ }^\circ\text{F}$) | | T_a | : | $0 \text{ }^\circ\text{C}$ ($+32 \text{ }^\circ\text{F}$) |
| P5 | = | T_p | : | $0 \text{ }^\circ\text{C}$ ($+32 \text{ }^\circ\text{F}$) | | T_a | : | $0 \text{ }^\circ\text{C}$ ($+32 \text{ }^\circ\text{F}$) |

Boîtier plastique ; température de process $-40 \dots +200 \text{ }^\circ\text{C}$ ($-40 \dots +392 \text{ }^\circ\text{F}$)

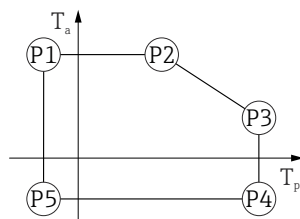

A0032024

▣ 25 Boîtier plastique ; température de process $-40 \dots +200 \text{ }^\circ\text{C}$ ($-40 \dots +392 \text{ }^\circ\text{F}$)

| | | | | | | | | |
|----|---|-------|---|---|--|-------|---|--|
| P1 | = | T_p | : | $-40 \text{ }^\circ\text{C}$ ($-40 \text{ }^\circ\text{F}$) | | T_a | : | $+76 \text{ }^\circ\text{C}$ ($+169 \text{ }^\circ\text{F}$) |
| P2 | = | T_p | : | $+76 \text{ }^\circ\text{C}$ ($+169 \text{ }^\circ\text{F}$) | | T_a | : | $+76 \text{ }^\circ\text{C}$ ($+169 \text{ }^\circ\text{F}$) |
| P3 | = | T_p | : | $+200 \text{ }^\circ\text{C}$ ($+392 \text{ }^\circ\text{F}$) | | T_a | : | $+27 \text{ }^\circ\text{C}$ ($+81 \text{ }^\circ\text{F}$) |
| P4 | = | T_p | : | $+200 \text{ }^\circ\text{C}$ ($+392 \text{ }^\circ\text{F}$) | | T_a | : | $-40 \text{ }^\circ\text{C}$ ($-40 \text{ }^\circ\text{F}$) |
| P5 | = | T_p | : | $-40 \text{ }^\circ\text{C}$ ($-40 \text{ }^\circ\text{F}$) | | T_a | : | $-40 \text{ }^\circ\text{C}$ ($-40 \text{ }^\circ\text{F}$) |

i Dans le cas des appareils dotés d'un boîtier plastique et d'un agrément CSA C/US, la température de process sélectionnée de $-40 \dots +200 \text{ }^\circ\text{C}$ ($-40 \dots +392 \text{ }^\circ\text{F}$) doit être limitée à $0 \dots +200 \text{ }^\circ\text{C}$ ($+32 \dots +392 \text{ }^\circ\text{F}$).

Restriction à une température de process de 0 ... +200 °C (+32 ... +392 °F) avec agrément CSA C/US et boîtier plastique

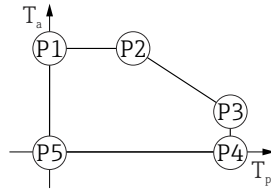

A0048826

26 Boîtier plastique ; température de process 0 ... +200 °C (+32 ... +392 °F) avec agrément CSA C/US

- P1 = T_p : 0 °C (+32 °F) | T_a : +76 °C (+169 °F)
- P2 = T_p : +76 °C (+169 °F) | T_a : +76 °C (+169 °F)
- P3 = T_p : +200 °C (+392 °F) | T_a : +27 °C (+81 °F)
- P4 = T_p : +200 °C (+392 °F) | T_a : 0 °C (+32 °F)
- P5 = T_p : 0 °C (+32 °F) | T_a : 0 °C (+32 °F)

Boîtier plastique ; température de process -40 ... +280 °C (-40 ... +536 °F)

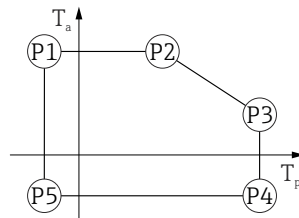

A0032024

27 Boîtier plastique ; température de process -40 ... +280 °C (-40 ... +536 °F)

- P1 = T_p : -40 °C (-40 °F) | T_a : +76 °C (+169 °F)
- P2 = T_p : +76 °C (+169 °F) | T_a : +76 °C (+169 °F)
- P3 = T_p : +280 °C (+536 °F) | T_a : +48 °C (+118 °F)
- P4 = T_p : +280 °C (+536 °F) | T_a : -40 °C (-40 °F)
- P5 = T_p : -40 °C (-40 °F) | T_a : -40 °C (-40 °F)

i Dans le cas des appareils dotés d'un boîtier plastique et d'un agrément CSA C/US, la température de process sélectionnée de -40 ... +280 °C (-40 ... +536 °F) doit être limitée à 0 ... +280 °C (+32 ... +536 °F).

Restriction à une température de process de 0 ... +280 °C (+32 ... +536 °F) avec agrément CSA C/US et boîtier plastique

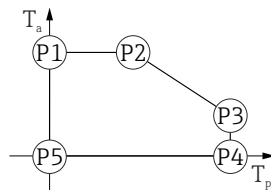

A0048826

28 Boîtier plastique ; température de process 0 ... +280 °C (+32 ... +536 °F) avec agrément CSA C/US

- P1 = T_p : 0 °C (+32 °F) | T_a : +76 °C (+169 °F)
- P2 = T_p : +76 °C (+169 °F) | T_a : +76 °C (+169 °F)
- P3 = T_p : +280 °C (+536 °F) | T_a : +48 °C (+118 °F)
- P4 = T_p : +280 °C (+536 °F) | T_a : 0 °C (+32 °F)
- P5 = T_p : 0 °C (+32 °F) | T_a : 0 °C (+32 °F)

Boîtier plastique ; température de process $-40 \dots +450 \text{ }^\circ\text{C}$ ($-40 \dots +842 \text{ }^\circ\text{F}$)

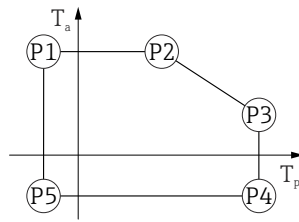

A0032024

▣ 29 Boîtier plastique ; température de process $-40 \dots +450 \text{ }^\circ\text{C}$ ($-40 \dots +842 \text{ }^\circ\text{F}$)

| | | | | | | | | |
|----|---|-------|---|---|--|-------|---|--|
| P1 | = | T_p | : | $-40 \text{ }^\circ\text{C}$ ($-40 \text{ }^\circ\text{F}$) | | T_a | : | $+76 \text{ }^\circ\text{C}$ ($+169 \text{ }^\circ\text{F}$) |
| P2 | = | T_p | : | $+76 \text{ }^\circ\text{C}$ ($+169 \text{ }^\circ\text{F}$) | | T_a | : | $+76 \text{ }^\circ\text{C}$ ($+169 \text{ }^\circ\text{F}$) |
| P3 | = | T_p | : | $+450 \text{ }^\circ\text{C}$ ($+842 \text{ }^\circ\text{F}$) | | T_a | : | $+20 \text{ }^\circ\text{C}$ ($+68 \text{ }^\circ\text{F}$) |
| P4 | = | T_p | : | $+450 \text{ }^\circ\text{C}$ ($+842 \text{ }^\circ\text{F}$) | | T_a | : | $-40 \text{ }^\circ\text{C}$ ($-40 \text{ }^\circ\text{F}$) |
| P5 | = | T_p | : | $-40 \text{ }^\circ\text{C}$ ($-40 \text{ }^\circ\text{F}$) | | T_a | : | $-40 \text{ }^\circ\text{C}$ ($-40 \text{ }^\circ\text{F}$) |

i Dans le cas des appareils dotés d'un boîtier plastique et d'un agrément CSA C/US, la température de process sélectionnée de $-40 \dots +450 \text{ }^\circ\text{C}$ ($-40 \dots +842 \text{ }^\circ\text{F}$) doit être limitée à $0 \dots +450 \text{ }^\circ\text{C}$ ($+32 \dots +842 \text{ }^\circ\text{F}$).

Restriction à une température de process de $0 \dots +450 \text{ }^\circ\text{C}$ ($+32 \dots +842 \text{ }^\circ\text{F}$) avec agrément CSA C/US et boîtier plastique

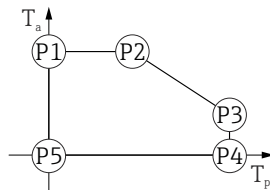

A0048826

▣ 30 Boîtier plastique ; température de process $0 \dots +450 \text{ }^\circ\text{C}$ ($+32 \dots +842 \text{ }^\circ\text{F}$) avec agrément CSA C/US

| | | | | | | | | |
|----|---|-------|---|---|--|-------|---|--|
| P1 | = | T_p | : | $0 \text{ }^\circ\text{C}$ ($+32 \text{ }^\circ\text{F}$) | | T_a | : | $+76 \text{ }^\circ\text{C}$ ($+169 \text{ }^\circ\text{F}$) |
| P2 | = | T_p | : | $+76 \text{ }^\circ\text{C}$ ($+169 \text{ }^\circ\text{F}$) | | T_a | : | $+76 \text{ }^\circ\text{C}$ ($+169 \text{ }^\circ\text{F}$) |
| P3 | = | T_p | : | $+450 \text{ }^\circ\text{C}$ ($+842 \text{ }^\circ\text{F}$) | | T_a | : | $+20 \text{ }^\circ\text{C}$ ($+68 \text{ }^\circ\text{F}$) |
| P4 | = | T_p | : | $+450 \text{ }^\circ\text{C}$ ($+842 \text{ }^\circ\text{F}$) | | T_a | : | $0 \text{ }^\circ\text{C}$ ($+32 \text{ }^\circ\text{F}$) |
| P5 | = | T_p | : | $0 \text{ }^\circ\text{C}$ ($+32 \text{ }^\circ\text{F}$) | | T_a | : | $0 \text{ }^\circ\text{C}$ ($+32 \text{ }^\circ\text{F}$) |

Boîtier alu, revêtu

Boîtier alu ; température de process $-40 \dots +80 \text{ }^\circ\text{C}$ ($-40 \dots +176 \text{ }^\circ\text{F}$)

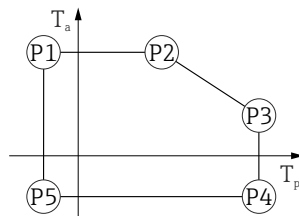

A0032024

▣ 31 Boîtier alu, revêtu ; température de process $-40 \dots +80 \text{ }^\circ\text{C}$ ($-40 \dots +176 \text{ }^\circ\text{F}$)

| | | | | | | | | |
|----|---|-------|---|--|--|-------|---|--|
| P1 | = | T_p | : | $-40 \text{ }^\circ\text{C}$ ($-40 \text{ }^\circ\text{F}$) | | T_a | : | $+79 \text{ }^\circ\text{C}$ ($+174 \text{ }^\circ\text{F}$) |
| P2 | = | T_p | : | $+79 \text{ }^\circ\text{C}$ ($+174 \text{ }^\circ\text{F}$) | | T_a | : | $+79 \text{ }^\circ\text{C}$ ($+174 \text{ }^\circ\text{F}$) |
| P3 | = | T_p | : | $+80 \text{ }^\circ\text{C}$ ($+176 \text{ }^\circ\text{F}$) | | T_a | : | $+79 \text{ }^\circ\text{C}$ ($+174 \text{ }^\circ\text{F}$) |
| P4 | = | T_p | : | $+80 \text{ }^\circ\text{C}$ ($+176 \text{ }^\circ\text{F}$) | | T_a | : | $-40 \text{ }^\circ\text{C}$ ($-40 \text{ }^\circ\text{F}$) |
| P5 | = | T_p | : | $-40 \text{ }^\circ\text{C}$ ($-40 \text{ }^\circ\text{F}$) | | T_a | : | $-40 \text{ }^\circ\text{C}$ ($-40 \text{ }^\circ\text{F}$) |

Boîtier alu ; température de process -40 ... +150 °C (-40 ... +302 °F)



A0032024

32 Boîtier alu, revêtu ; température de process -40 ... +150 °C (-40 ... +302 °F)

- P1 = T_p : -40 °C (-40 °F) | T_a : +79 °C (+174 °F)
- P2 = T_p : +79 °C (+174 °F) | T_a : +79 °C (+174 °F)
- P3 = T_p : +150 °C (+302 °F) | T_a : +53 °C (+127 °F)
- P4 = T_p : +150 °C (+302 °F) | T_a : -40 °C (-40 °F)
- P5 = T_p : -40 °C (-40 °F) | T_a : -40 °C (-40 °F)

Boîtier alu ; température de process -40 ... +200 °C (-40 ... +392 °F)



A0032024

33 Boîtier alu, revêtu ; température de process -40 ... +200 °C (-40 ... +392 °F)

- P1 = T_p : -40 °C (-40 °F) | T_a : +79 °C (+174 °F)
- P2 = T_p : +79 °C (+174 °F) | T_a : +79 °C (+174 °F)
- P3 = T_p : +200 °C (+392 °F) | T_a : +47 °C (+117 °F)
- P4 = T_p : +200 °C (+392 °F) | T_a : -40 °C (-40 °F)
- P5 = T_p : -40 °C (-40 °F) | T_a : -40 °C (-40 °F)

Boîtier alu ; température de process -40 ... +280 °C (-40 ... +536 °F)

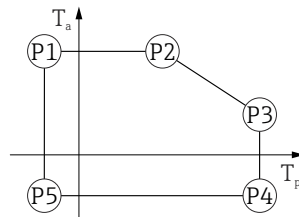

A0032024

34 Boîtier alu, revêtu ; température de process -40 ... +280 °C (-40 ... +536 °F)

- P1 = T_p : -40 °C (-40 °F) | T_a : +79 °C (+174 °F)
- P2 = T_p : +79 °C (+174 °F) | T_a : +79 °C (+174 °F)
- P3 = T_p : +280 °C (+536 °F) | T_a : +59 °C (+138 °F)
- P4 = T_p : +280 °C (+536 °F) | T_a : -40 °C (-40 °F)
- P5 = T_p : -40 °C (-40 °F) | T_a : -40 °C (-40 °F)

Boîtier alu ; température de process -40 ... +450 °C (-40 ... +842 °F)

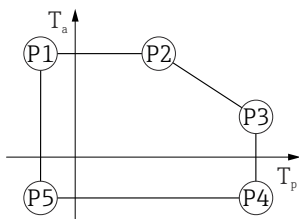

A0032024

▣ 35 Boîtier alu, revêtu ; température de process -40 ... +450 °C (-40 ... +842 °F)

- P1 = T_p : -40 °C (-40 °F) | T_a : +79 °C (+174 °F)
- P2 = T_p : +79 °C (+174 °F) | T_a : +79 °C (+174 °F)
- P3 = T_p : +450 °C (+842 °F) | T_a : +39 °C (+102 °F)
- P4 = T_p : +450 °C (+842 °F) | T_a : -40 °C (-40 °F)
- P5 = T_p : -40 °C (-40 °F) | T_a : -40 °C (-40 °F)

Boîtier 316L

Boîtier 316L ; température de process -40 ... +80 °C (-40 ... +176 °F)

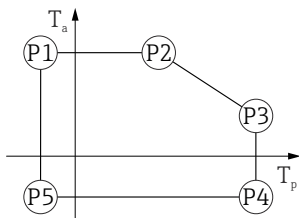

A0032024

▣ 36 Boîtier 316L ; température de process -40 ... +80 °C (-40 ... +176 °F)

- P1 = T_p : -40 °C (-40 °F) | T_a : +77 °C (+171 °F)
- P2 = T_p : +77 °C (+171 °F) | T_a : +77 °C (+171 °F)
- P3 = T_p : +80 °C (+176 °F) | T_a : +77 °C (+171 °F)
- P4 = T_p : +80 °C (+176 °F) | T_a : -40 °C (-40 °F)
- P5 = T_p : -40 °C (-40 °F) | T_a : -40 °C (-40 °F)

Boîtier 316L ; température de process -40 ... +150 °C (-40 ... +302 °F)

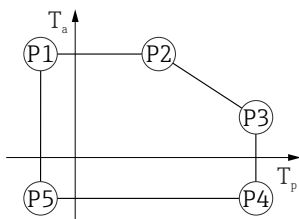

A0032024

▣ 37 Boîtier 316L ; gamme de température de process : -40 ... +150 °C (-40 ... +302 °F)

- P1 = T_p : -40 °C (-40 °F) | T_a : +77 °C (+171 °F)
- P2 = T_p : +77 °C (+171 °F) | T_a : +77 °C (+171 °F)
- P3 = T_p : +150 °C (+302 °F) | T_a : +43 °C (+109 °F)
- P4 = T_p : +150 °C (+302 °F) | T_a : -40 °C (-40 °F)
- P5 = T_p : -40 °C (-40 °F) | T_a : -40 °C (-40 °F)

Boîtier 316L ; température de process $-40 \dots +200 \text{ }^\circ\text{C}$ ($-40 \dots +392 \text{ }^\circ\text{F}$)



A0032024

38 Boîtier 316L ; température de process $-40 \dots +200 \text{ }^\circ\text{C}$ ($-40 \dots +392 \text{ }^\circ\text{F}$)

- P1 = T_p : $-40 \text{ }^\circ\text{C}$ ($-40 \text{ }^\circ\text{F}$) | T_a : $+77 \text{ }^\circ\text{C}$ ($+171 \text{ }^\circ\text{F}$)
- P2 = T_p : $+77 \text{ }^\circ\text{C}$ ($+171 \text{ }^\circ\text{F}$) | T_a : $+77 \text{ }^\circ\text{C}$ ($+171 \text{ }^\circ\text{F}$)
- P3 = T_p : $+200 \text{ }^\circ\text{C}$ ($+392 \text{ }^\circ\text{F}$) | T_a : $+38 \text{ }^\circ\text{C}$ ($+100 \text{ }^\circ\text{F}$)
- P4 = T_p : $+200 \text{ }^\circ\text{C}$ ($+392 \text{ }^\circ\text{F}$) | T_a : $-40 \text{ }^\circ\text{C}$ ($-40 \text{ }^\circ\text{F}$)
- P5 = T_p : $-40 \text{ }^\circ\text{C}$ ($-40 \text{ }^\circ\text{F}$) | T_a : $-40 \text{ }^\circ\text{C}$ ($-40 \text{ }^\circ\text{F}$)

Boîtier 316L ; température de process $-40 \dots +280 \text{ }^\circ\text{C}$ ($-40 \dots +536 \text{ }^\circ\text{F}$)



A0032024

39 Boîtier 316L ; température de process $-40 \dots +280 \text{ }^\circ\text{C}$ ($-40 \dots +536 \text{ }^\circ\text{F}$)

- P1 = T_p : $-40 \text{ }^\circ\text{C}$ ($-40 \text{ }^\circ\text{F}$) | T_a : $+77 \text{ }^\circ\text{C}$ ($+171 \text{ }^\circ\text{F}$)
- P2 = T_p : $+77 \text{ }^\circ\text{C}$ ($+171 \text{ }^\circ\text{F}$) | T_a : $+77 \text{ }^\circ\text{C}$ ($+171 \text{ }^\circ\text{F}$)
- P3 = T_p : $+280 \text{ }^\circ\text{C}$ ($+536 \text{ }^\circ\text{F}$) | T_a : $+54 \text{ }^\circ\text{C}$ ($+129 \text{ }^\circ\text{F}$)
- P4 = T_p : $+280 \text{ }^\circ\text{C}$ ($+536 \text{ }^\circ\text{F}$) | T_a : $-40 \text{ }^\circ\text{C}$ ($-40 \text{ }^\circ\text{F}$)
- P5 = T_p : $-40 \text{ }^\circ\text{C}$ ($-40 \text{ }^\circ\text{F}$) | T_a : $-40 \text{ }^\circ\text{C}$ ($-40 \text{ }^\circ\text{F}$)

Boîtier 316L ; température de process $-40 \dots +450 \text{ }^\circ\text{C}$ ($-40 \dots +842 \text{ }^\circ\text{F}$)

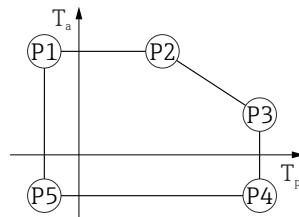

A0032024

40 Boîtier 316L ; température de process $-40 \dots +450 \text{ }^\circ\text{C}$ ($-40 \dots +842 \text{ }^\circ\text{F}$)

- P1 = T_p : $-40 \text{ }^\circ\text{C}$ ($-40 \text{ }^\circ\text{F}$) | T_a : $+77 \text{ }^\circ\text{C}$ ($+171 \text{ }^\circ\text{F}$)
- P2 = T_p : $+77 \text{ }^\circ\text{C}$ ($+171 \text{ }^\circ\text{F}$) | T_a : $+77 \text{ }^\circ\text{C}$ ($+171 \text{ }^\circ\text{F}$)
- P3 = T_p : $+450 \text{ }^\circ\text{C}$ ($+842 \text{ }^\circ\text{F}$) | T_a : $+31 \text{ }^\circ\text{C}$ ($+88 \text{ }^\circ\text{F}$)
- P4 = T_p : $+450 \text{ }^\circ\text{C}$ ($+842 \text{ }^\circ\text{F}$) | T_a : $-40 \text{ }^\circ\text{C}$ ($-40 \text{ }^\circ\text{F}$)
- P5 = T_p : $-40 \text{ }^\circ\text{C}$ ($-40 \text{ }^\circ\text{F}$) | T_a : $-40 \text{ }^\circ\text{C}$ ($-40 \text{ }^\circ\text{F}$)

Boîtier 316L, app. hygiénique

Boîtier 316L, app. hygiénique ; température de process $-40 \dots +80 \text{ }^\circ\text{C}$ ($-40 \dots +176 \text{ }^\circ\text{F}$)

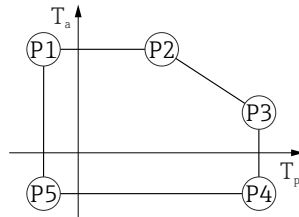

A0032024

▣ 41 Boîtier 316L, app. hygiénique ; température de process $-40 \dots +80 \text{ }^\circ\text{C}$ ($-40 \dots +176 \text{ }^\circ\text{F}$)

- P1 = $T_p: -40 \text{ }^\circ\text{C} (-40 \text{ }^\circ\text{F})$ | $T_a: +76 \text{ }^\circ\text{C} (+169 \text{ }^\circ\text{F})$
- P2 = $T_p: +76 \text{ }^\circ\text{C} (+169 \text{ }^\circ\text{F})$ | $T_a: +76 \text{ }^\circ\text{C} (+169 \text{ }^\circ\text{F})$
- P3 = $T_p: +80 \text{ }^\circ\text{C} (+176 \text{ }^\circ\text{F})$ | $T_a: +75 \text{ }^\circ\text{C} (+167 \text{ }^\circ\text{F})$
- P4 = $T_p: +80 \text{ }^\circ\text{C} (+176 \text{ }^\circ\text{F})$ | $T_a: -40 \text{ }^\circ\text{C} (-40 \text{ }^\circ\text{F})$
- P5 = $T_p: -40 \text{ }^\circ\text{C} (-40 \text{ }^\circ\text{F})$ | $T_a: -40 \text{ }^\circ\text{C} (-40 \text{ }^\circ\text{F})$

Boîtier 316L, app. hygiénique ; température de process $-40 \dots +150 \text{ }^\circ\text{C}$ ($-40 \dots +302 \text{ }^\circ\text{F}$)

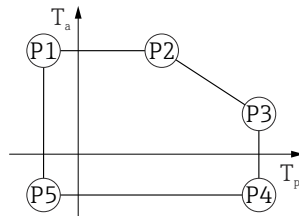

A0032024

▣ 42 Boîtier 316L, app. hygiénique ; gamme de température de process : $-40 \dots +150 \text{ }^\circ\text{C}$ ($-40 \dots +302 \text{ }^\circ\text{F}$)

- P1 = $T_p: -40 \text{ }^\circ\text{C} (-40 \text{ }^\circ\text{F})$ | $T_a: +76 \text{ }^\circ\text{C} (+169 \text{ }^\circ\text{F})$
- P2 = $T_p: +76 \text{ }^\circ\text{C} (+169 \text{ }^\circ\text{F})$ | $T_a: +76 \text{ }^\circ\text{C} (+169 \text{ }^\circ\text{F})$
- P3 = $T_p: +150 \text{ }^\circ\text{C} (+302 \text{ }^\circ\text{F})$ | $T_a: +41 \text{ }^\circ\text{C} (+106 \text{ }^\circ\text{F})$
- P4 = $T_p: +150 \text{ }^\circ\text{C} (+302 \text{ }^\circ\text{F})$ | $T_a: -40 \text{ }^\circ\text{C} (-40 \text{ }^\circ\text{F})$
- P5 = $T_p: -40 \text{ }^\circ\text{C} (-40 \text{ }^\circ\text{F})$ | $T_a: -40 \text{ }^\circ\text{C} (-40 \text{ }^\circ\text{F})$

Boîtier 316L, app. hygiénique ; température de process $-40 \dots +200 \text{ }^\circ\text{C}$ ($-40 \dots +392 \text{ }^\circ\text{F}$)

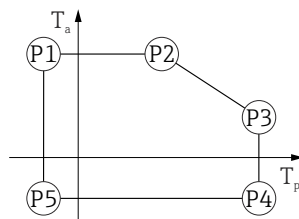

A0032024

▣ 43 Boîtier 316L, app. hygiénique ; température de process $-40 \dots +200 \text{ }^\circ\text{C}$ ($-40 \dots +392 \text{ }^\circ\text{F}$)

- P1 = $T_p: -40 \text{ }^\circ\text{C} (-40 \text{ }^\circ\text{F})$ | $T_a: +76 \text{ }^\circ\text{C} (+169 \text{ }^\circ\text{F})$
- P2 = $T_p: +76 \text{ }^\circ\text{C} (+169 \text{ }^\circ\text{F})$ | $T_a: +76 \text{ }^\circ\text{C} (+169 \text{ }^\circ\text{F})$
- P3 = $T_p: +200 \text{ }^\circ\text{C} (+392 \text{ }^\circ\text{F})$ | $T_a: +32 \text{ }^\circ\text{C} (+90 \text{ }^\circ\text{F})$
- P4 = $T_p: +200 \text{ }^\circ\text{C} (+392 \text{ }^\circ\text{F})$ | $T_a: -40 \text{ }^\circ\text{C} (-40 \text{ }^\circ\text{F})$
- P5 = $T_p: -40 \text{ }^\circ\text{C} (-40 \text{ }^\circ\text{F})$ | $T_a: -40 \text{ }^\circ\text{C} (-40 \text{ }^\circ\text{F})$

Température de stockage

- Sans afficheur LCD : $-40 \dots +90 \text{ }^\circ\text{C}$ ($-40 \dots +194 \text{ }^\circ\text{F}$)
- Avec afficheur LCD : $-40 \dots +85 \text{ }^\circ\text{C}$ ($-40 \dots +185 \text{ }^\circ\text{F}$)

Classe climatique

DIN EN 60068-2-38 (contrôle Z/AD)

| | |
|---|--|
| Altitude d'utilisation selon IEC61010-1 Ed.3 | <ul style="list-style-type: none"> ■ En général jusqu'à 2 000 m (6 600 ft) au-dessus du niveau de la mer ■ Au-dessus de 2 000 m (6 600 ft) dans les conditions suivantes : <ul style="list-style-type: none"> ■ Tension d'alimentation < 35 V_{DC} ■ Alimentation électrique, catégorie de surtension 1 |
| Indice de protection | <p>Test selon IEC 60529 et NEMA 250</p> <p>Boîtier</p> <p>IP66/68, NEMA type 4X/6P</p> <p>Condition de test IP68 : 1,83 m sous l'eau pendant 24 heures.</p> <p>Entrées de câble</p> <ul style="list-style-type: none"> ■ Raccord M20, plastique, IP66/68 NEMA type 4X/6P ■ Raccord M20, laiton nickelé, IP66/68 NEMA type 4X/6P ■ Raccord M20, 316L, IP66/68 NEMA type 4X/6P ■ Raccord M20, app. hygiénique, IP66/68/69 NEMA type 4X/6P ■ Filetage M20, IP66/68, type NEMA 4X/6P ■ Filetage G ½, IP66/68 NEMA type 4X/6P <p>Si le filetage G ½ est sélectionné, l'appareil est fourni avec un filetage M20 en standard et un adaptateur M20 vers G ½ est inclus, ainsi que la documentation associée</p> <ul style="list-style-type: none"> ■ Filetage NPT ½, IP66/68 NEMA type 4X/6P ■ Connecteur HAN7D, 90 degrés, IP65 NEMA type 4X ■ Connecteur M12 <ul style="list-style-type: none"> ■ Avec boîtier fermé et câble de raccordement branché : IP66/67 NEMA type 4X ■ Avec boîtier ouvert ou câble de raccordement non branché : IP20, NEMA type 1 |
| <p>AVIS</p> <p>Connecteur M12 mâle et connecteur HAN7D : un montage incorrect peut invalider l'indice de protection IP !</p> <ul style="list-style-type: none"> ▶ L'indice de protection s'applique uniquement si le câble de raccordement utilisé est enfiché et vissé. ▶ L'indice de protection ne s'applique que si le câble de raccordement utilisé est spécifié selon IP67 NEMA type 4X. ▶ Les indices de protection sont uniquement maintenus si le bouchon aveugle est utilisé ou si le câble est raccordé. | |
| Résistance aux vibrations | DIN EN 60068-2-64 / IEC 60068-2-64 pour 5 ... 2 000 Hz : 1,25 (m/s ²) ² /Hz |
| Compatibilité électromagnétique (CEM) | <ul style="list-style-type: none"> ■ Compatibilité électromagnétique selon la série EN 61326 et la recommandation NAMUR CEM (NE21) ■ En ce qui concerne la fonction de sécurité (SIL), les exigences de la norme EN 61326-3-x sont satisfaites ■ Écart de mesure max. pendant le test CEM : < 0,5 % de l'étendue de mesure. <p>Pour plus de détails, se référer à la déclaration UE de conformité.</p> |

Process

Gamme de pression de process

⚠ AVERTISSEMENT

La pression maximale pour l'appareil dépend de son composant le moins résistant à la pression (ces composants sont : le raccord process et les pièces ou accessoires montés en option).

- ▶ N'utiliser l'appareil que dans les limites spécifiées pour les composants !
- ▶ MWP (Maximum Working Pressure, pression de service maximale) : la MWP est indiquée sur la plaque signalétique. Cette valeur se base sur une température de référence de +20 °C (+68 °F) et peut être appliquée à l'appareil sur une durée illimitée. Tenir compte de la relation entre la température et la MWP. Pour les valeurs de pression admissibles à des températures plus élevées pour les brides, se reporter aux normes suivantes : EN 1092-1 (en ce qui concerne leurs propriétés thermiques/leur stabilité à la température, les matériaux 1.4435 et 1.4404 sont regroupés sous EN 1092-1 ; la composition chimique des deux matériaux peut être identique), ASME B16.5, JIS B2220 (la dernière version de la norme s'applique dans chaque cas). Les données MWP qui s'en écartent sont fournies dans les sections correspondantes de l'Information technique.
- ▶ La Directive sur les équipements sous pression (2014/68/UE) utilise l'abréviation **PS**. Ceci correspond à la pression de service maximale (MWP, Maximum Working Pressure) de l'appareil.

Les tableaux suivants montrent les dépendances entre le matériau du joint, la température de process (T_p) et la gamme de pression de process pour chaque raccord process qui peut être sélectionné pour l'antenne utilisée.

Antenne drip-off 50 mm (2 in)

Bride UNI de raccord process

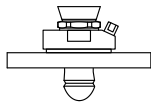
| | Joint | T_p | Gamme de pression de process |
|---|---------------|----------------------------------|-----------------------------------|
|  A0047827 | FKM Viton GLT | -40 ... +80 °C (-40 ... +176 °F) | -1 ... 3 bar (-14,5 ... 43,5 psi) |



La gamme de pression peut être davantage limitée dans le cas d'un agrément CRN.

Antenne cornet 65 mm (2,6 in)

Bride standard de raccord process

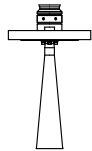
| | Joint | T_p | Gamme de pression de process |
|---|----------|-----------------------------------|--|
|  A0047836 | Graphite | -40 ... +280 °C (-40 ... +536 °F) | -1 ... 160 bar (-14,5 ... 2 320,6 psi) |
| | Graphite | -40 ... +450 °C (-40 ... +842 °F) | -1 ... 160 bar (-14,5 ... 2 320,6 psi) |

Bride UNI de raccord process, aluminium, réglable

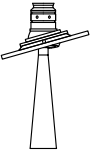
| | Joint | T _p | Gamme de pression de process |
|--|----------|-----------------------------------|-----------------------------------|
|  <small>A0048812</small> | Graphite | -40 ... +280 °C (-40 ... +536 °F) | -1 ... 1 bar (-14,5 ... 14,5 psi) |

 La gamme de pression peut être davantage limitée dans le cas d'un agrément CRN.

Antenne, affleurante, PTFE, 80 mm (3 in)

Bride standard de raccord process avec raccord d'air de purge

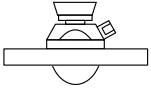
| | Joint | T _p | Gamme de pression de process |
|--|---------------|-----------------------------------|-----------------------------------|
|  <small>A0047828</small> | FKM Viton GLT | -40 ... +150 °C (-40 ... +302 °F) | -1 ... 16 bar (-14,5 ... 232 psi) |
| | FKM Viton GLT | -40 ... +200 °C (-40 ... +392 °F) | -1 ... 16 bar (-14,5 ... 232 psi) |

Bride UNI de raccord process, 316L avec raccord d'air de purge

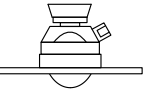
| | Joint | T _p | Gamme de pression de process |
|--|---------------|-----------------------------------|---|
|  <small>A0047829</small> | FKM Viton GLT | -40 ... +150 °C (-40 ... +302 °F) | P _{relative} = -1 ... 1 bar (-14,5 ... 14,5 psi) |
| | FKM Viton GLT | -40 ... +200 °C (-40 ... +392 °F) | P _{relative} = -1 ... 1 bar (-14,5 ... 14,5 psi) |

Bride UNI de raccord process, aluminium, réglable avec raccord d'air de purge

| | Joint | T _p | Gamme de pression de process |
|--|---------------|-----------------------------------|-----------------------------------|
|  <small>A0047830</small> | FKM Viton GLT | -40 ... +150 °C (-40 ... +302 °F) | -1 ... 1 bar (-14,5 ... 14,5 psi) |
| | FKM Viton GLT | -40 ... +200 °C (-40 ... +392 °F) | -1 ... 1 bar (-14,5 ... 14,5 psi) |

 La gamme de pression peut être davantage limitée dans le cas d'un agrément CRN.

Constante diélectrique

Pour les solides en vrac

$$\epsilon_r \geq 1,6$$

Pour les applications avec des constantes diélectriques plus faibles que celles indiquées, contacter Endress+Hauser.

Construction mécanique

Dimensions

i Les dimensions des différents composants doivent être additionnées pour obtenir les dimensions totales.

Boîtier à simple compartiment, plastique

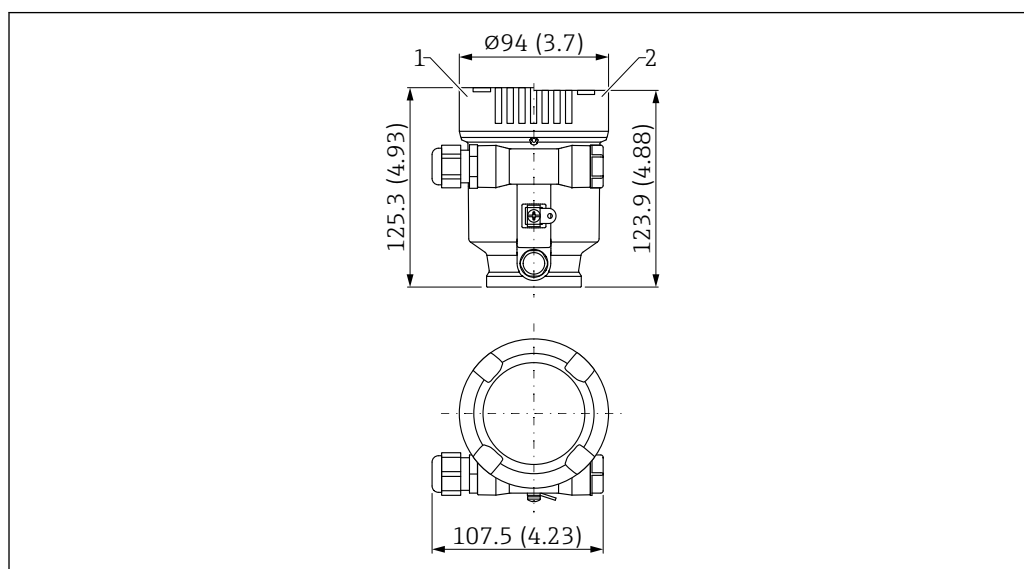

44 Dimensions ; boîtier à simple compartiment, plastique ; avec raccord M20 et bouchon, plastique. Unité de mesure mm (in)

- 1 Hauteur avec couvercle comprenant une fenêtre en plastique transparent
- 2 Hauteur avec couvercle sans fenêtre

Boîtier à simple compartiment, aluminium, revêtu

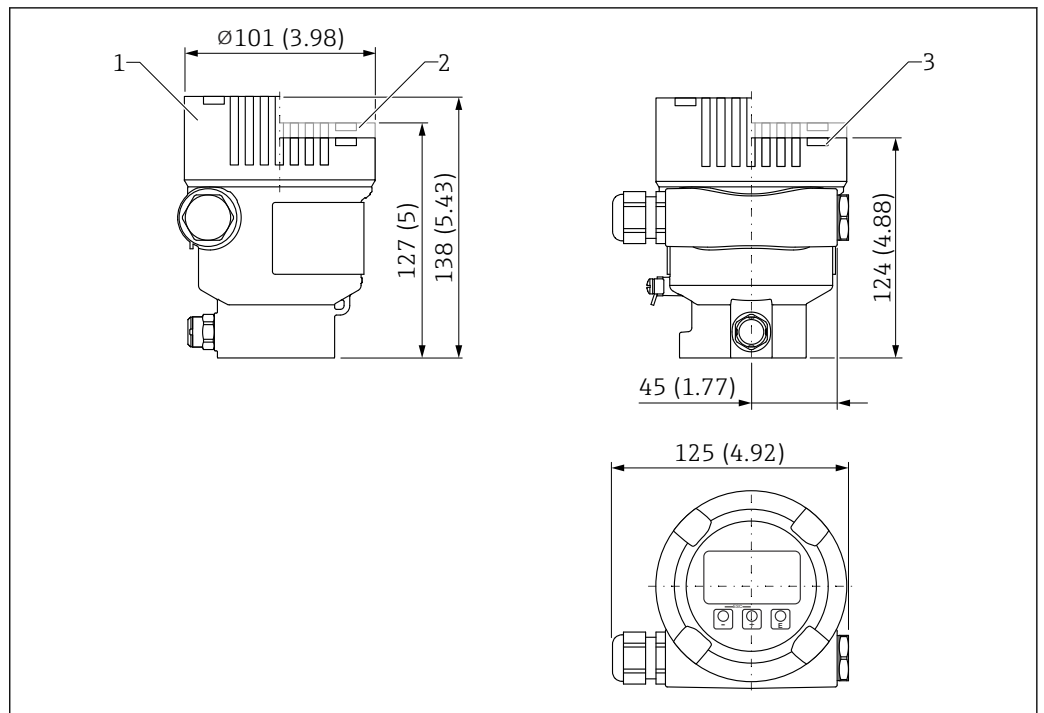

A0038380

45 Dimensions ; boîtier à simple compartiment, aluminium, revêtu ; avec raccord M20 et bouchon, plastique.
Unité de mesure mm (in)

- 1 Hauteur avec couvercle comprenant une fenêtre en verre (appareils pour Ex d/XP, Ex poussière)
- 2 Hauteur avec couvercle comprenant une fenêtre en plastique transparent
- 3 Couvercle sans fenêtre

Boîtier à simple compartiment, 316L, hygiénique

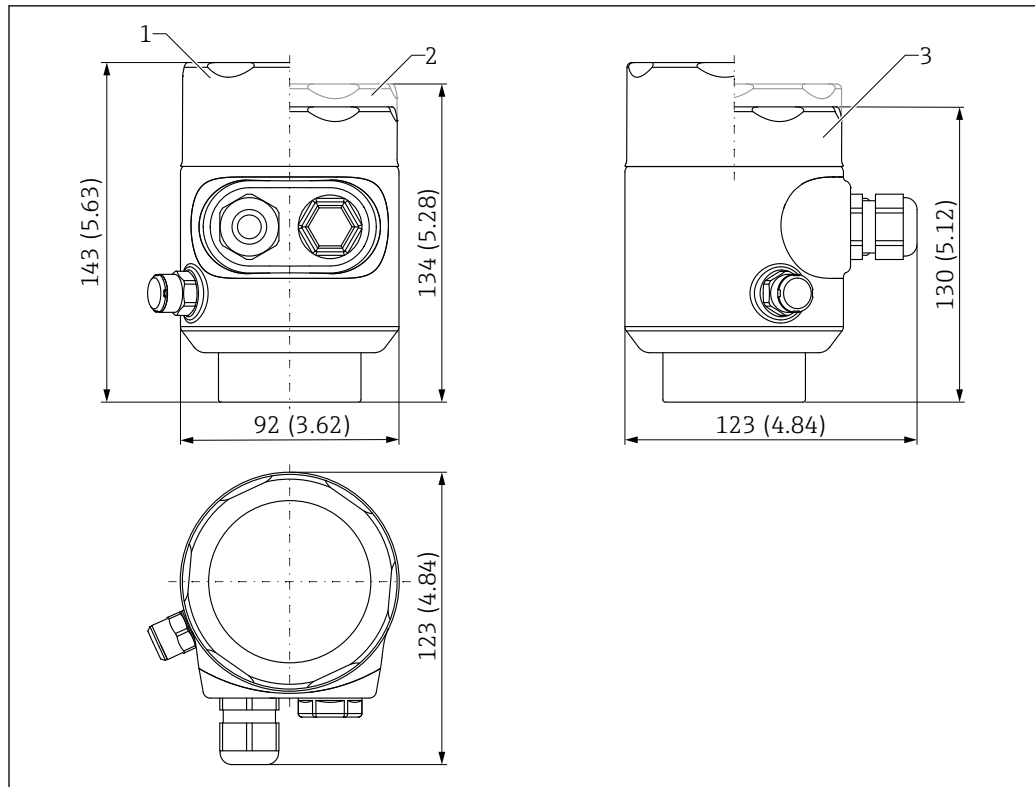

A0050364

46 Dimensions ; boîtier à simple compartiment, 316L, app. hygiénique ; avec raccord M20 et bouchon, plastique. Unité de mesure mm (in)

- 1 Hauteur avec couvercle comprenant une fenêtre en verre (Ex "poussières")
- 2 Hauteur avec couvercle comprenant une fenêtre en plastique transparent
- 3 Couvercle sans fenêtre

Boîtier à double compartiment, aluminium, revêtu

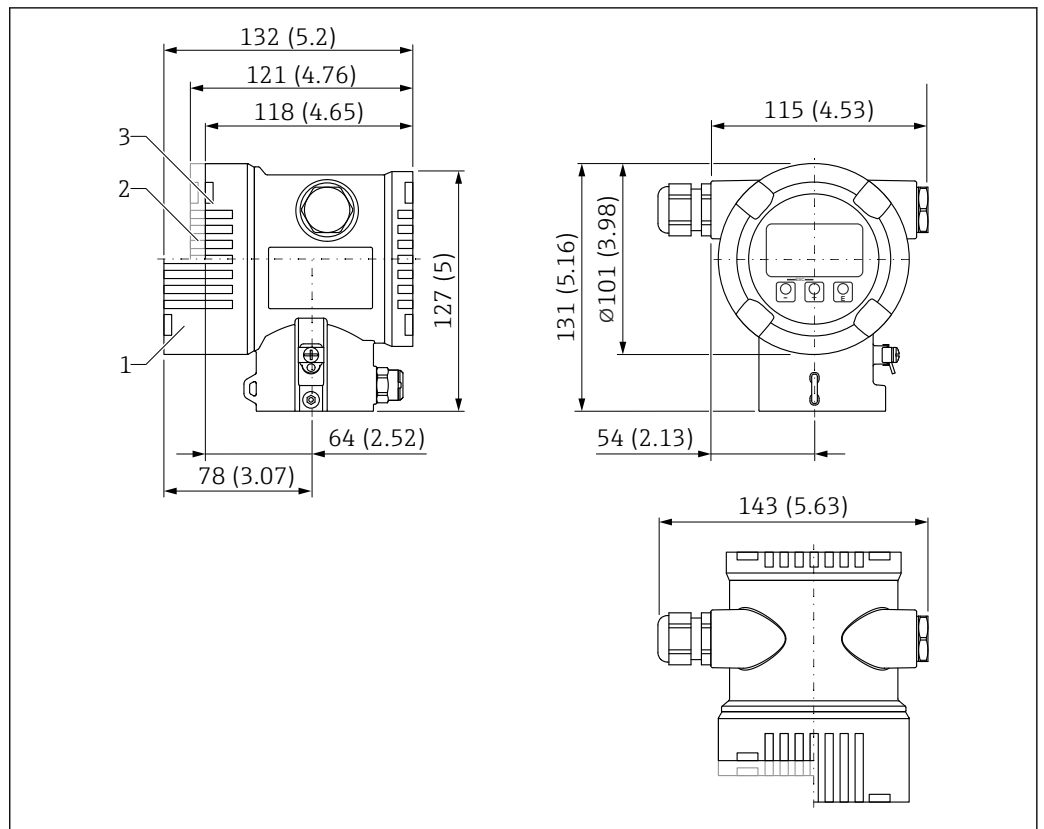

47 Dimensions ; boîtier à double compartiment, aluminium, revêtu ; avec raccord M20 et bouchon, plastique.
Unité de mesure mm (in)

- 1 Hauteur avec couvercle comprenant une fenêtre en verre (appareils pour Ex d/XP, Ex poussière)
- 2 Hauteur avec couvercle comprenant une fenêtre en plastique transparent
- 3 Couvercle sans fenêtre

Boîtier à double compartiment, en forme de L, aluminium, revêtu

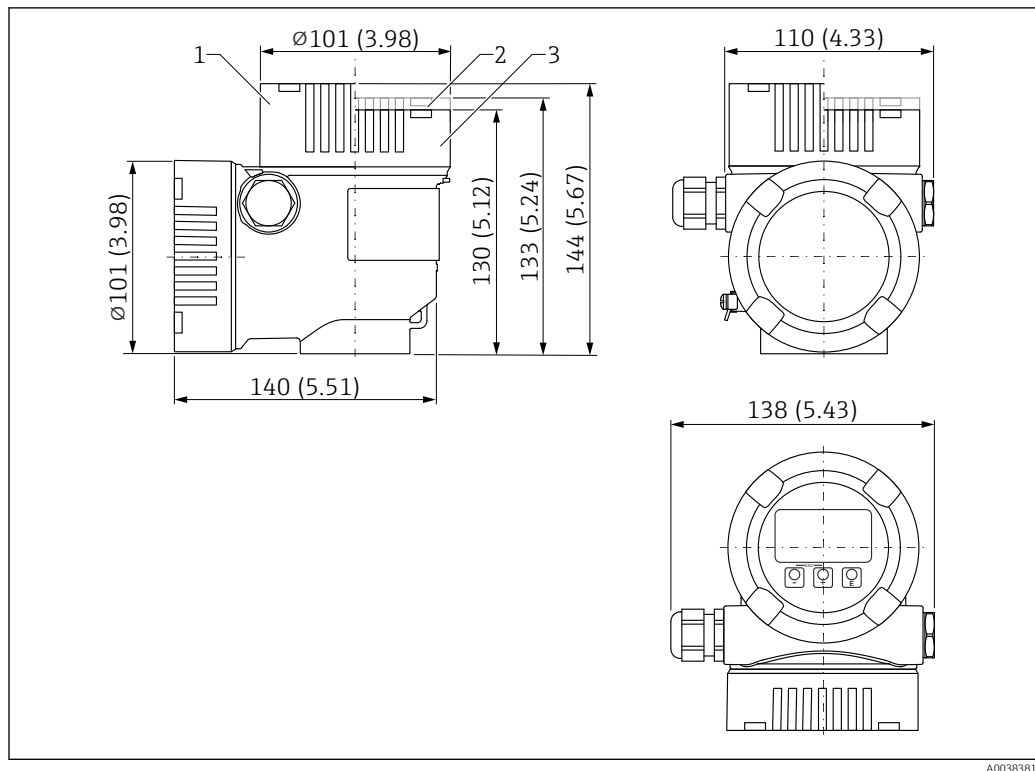

A0038381

48 Dimensions ; boîtier à double compartiment en L, aluminium, revêtu ; avec raccord M20 et bouchon, plastique. Unité de mesure mm (in)

- 1 Hauteur avec couvercle comprenant une fenêtre en verre (appareils pour Ex d/XP, Ex poussière)
- 2 Hauteur avec couvercle comprenant une fenêtre en plastique transparent
- 3 Couvercle sans fenêtre

Boîtier à double compartiment, en L, 316L

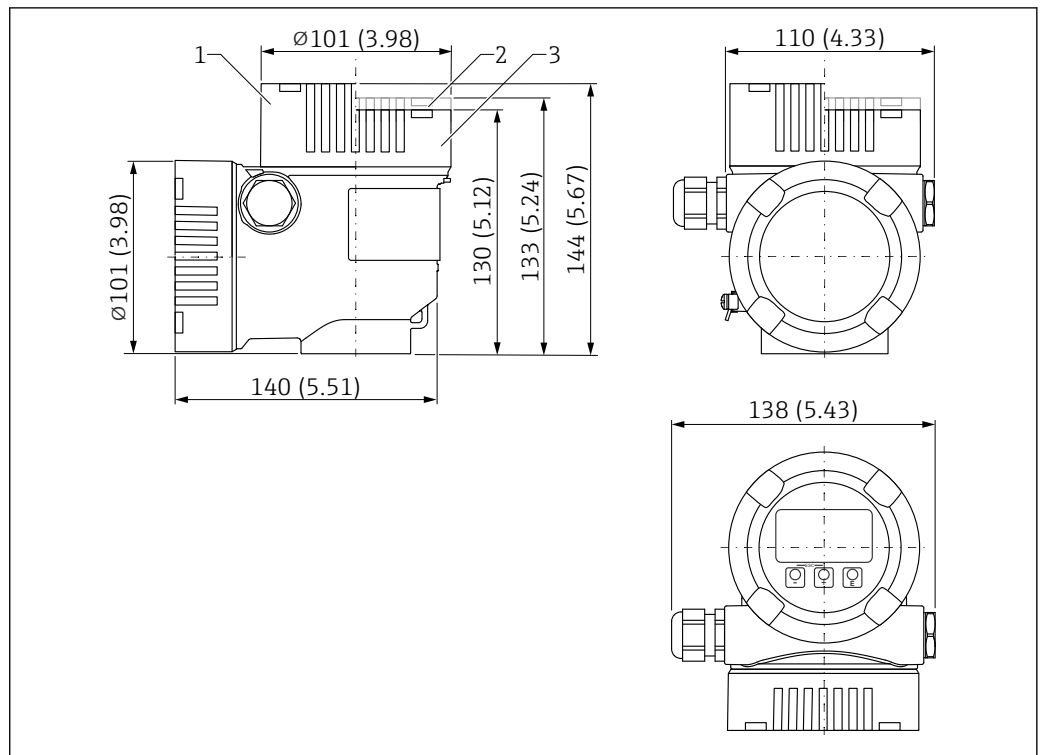

A0038381

49 Dimensions ; boîtier à double compartiment en L, 316L ; avec raccord M20 et bouchon, plastique. Unité de mesure mm (in)

- 1 Hauteur avec couvercle comprenant une fenêtre en verre (appareils pour Ex d/XP, Ex poussière)
- 2 Hauteur avec couvercle comprenant une fenêtre en plastique transparent
- 3 Couvercle sans fenêtre

Antenne cornet DN65 – raccord process à bride

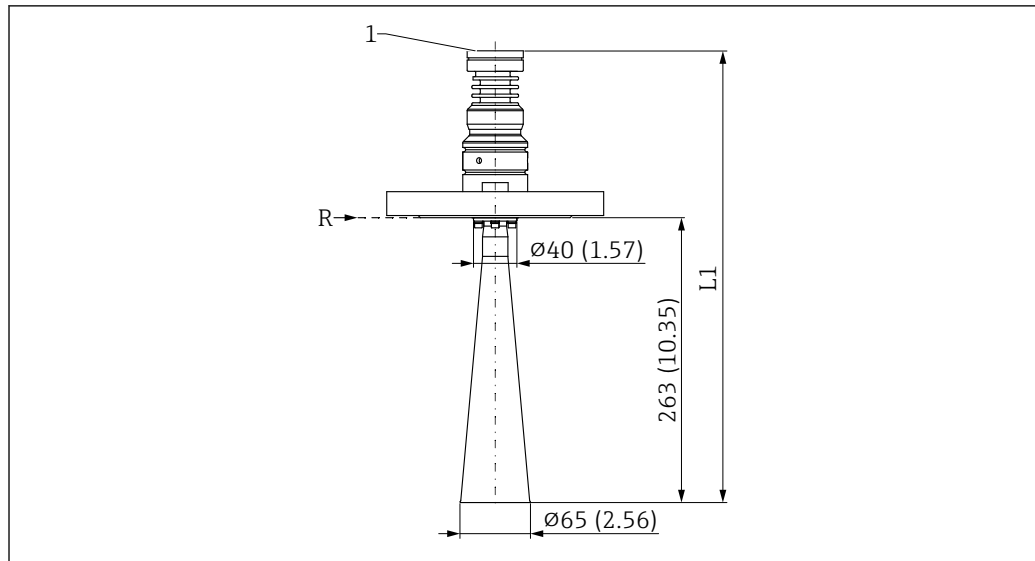

A0046495

50 Dimensions de l'antenne cornet DN65 - raccord process à bride. Unité de mesure mm (in)

R Point de référence de la mesure

1 Bord inférieur du boîtier

L1 466 mm (18,35 in) ; version avec agrément Ex d ou XP +5 mm (+0,20 in)



Les dimensions de la bride dépendent de la norme et de la surface d'étanchéité sélectionnées (options de commande).

Les dimensions qui s'écartent de la norme sont indiquées.

Antenne cornet DN65, avec bride UNI et dispositif d'orientation

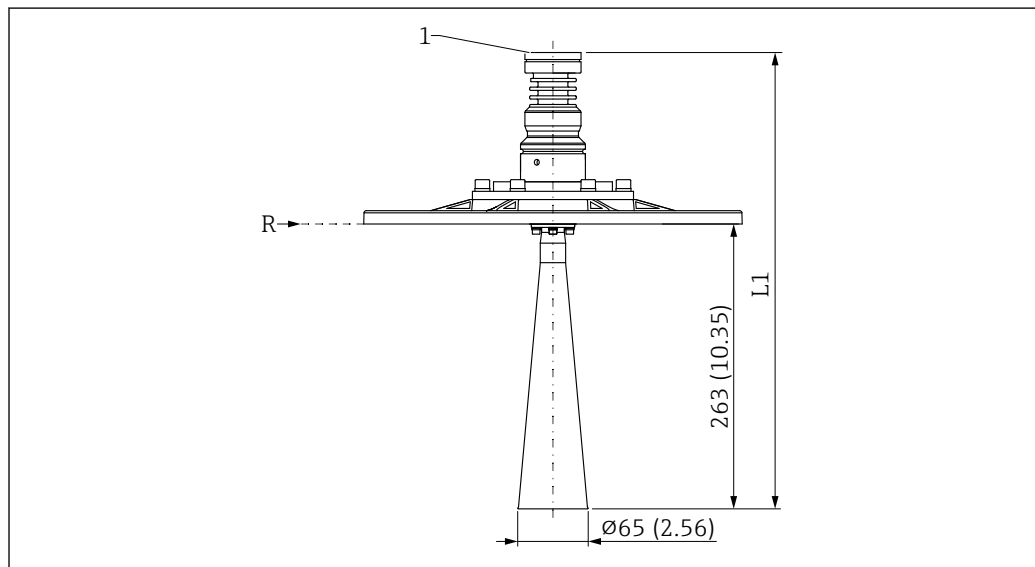

A0048883

51 Dimensions de l'antenne cornet DN65, avec bride UNI et dispositif d'orientation. Unité de mesure mm (in)

R Point de référence de la mesure

1 Bord inférieur du boîtier

L1 466 mm (18,35 in) ; version avec agrément Ex d ou XP +5 mm (+0,20 in)

Bride UNI 4"/DN100/100A pour antennes avec dispositif d'orientation

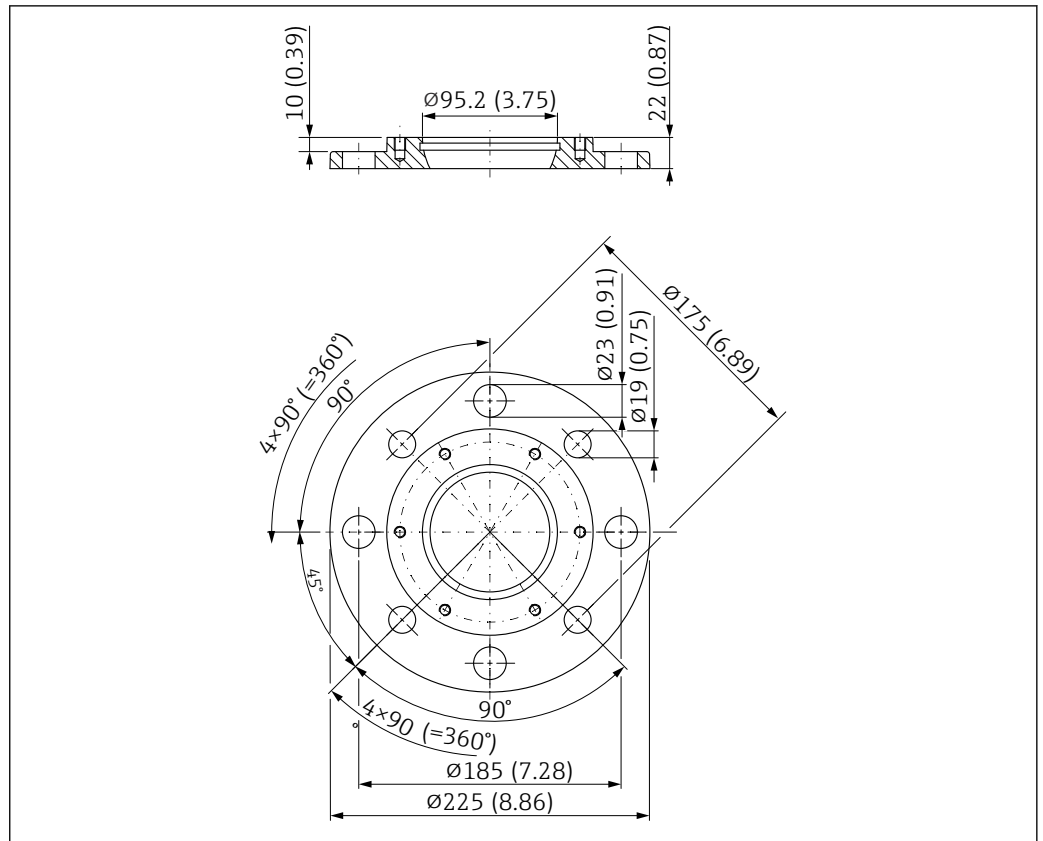

52 Dimensions de la bride UNI 4"/DN100/100A pour antennes avec dispositif d'orientation. Unité de mesure mm (in)

Bride UNI 4"/DN100/100A

Convient pour ASME B16.5, 4" 150lbs / EN1092-1 ; DN100 PN16 / JIS B2220 ; 10K 100A

- Matériau :
Aluminium
- Pression de process :
≤ 1 bar (14,5 psi)
- Poids :
1,4 kg (3,09 lb)

i Le nombre de vis est réduit dans certains cas. Les perçages des vis ont été agrandis pour s'adapter aux dimensions, c'est pourquoi la bride doit être correctement centrée sur la contre-bride avant de serrer les vis.

Bride UNI 6"/DN150/150A pour antennes avec dispositif d'orientation

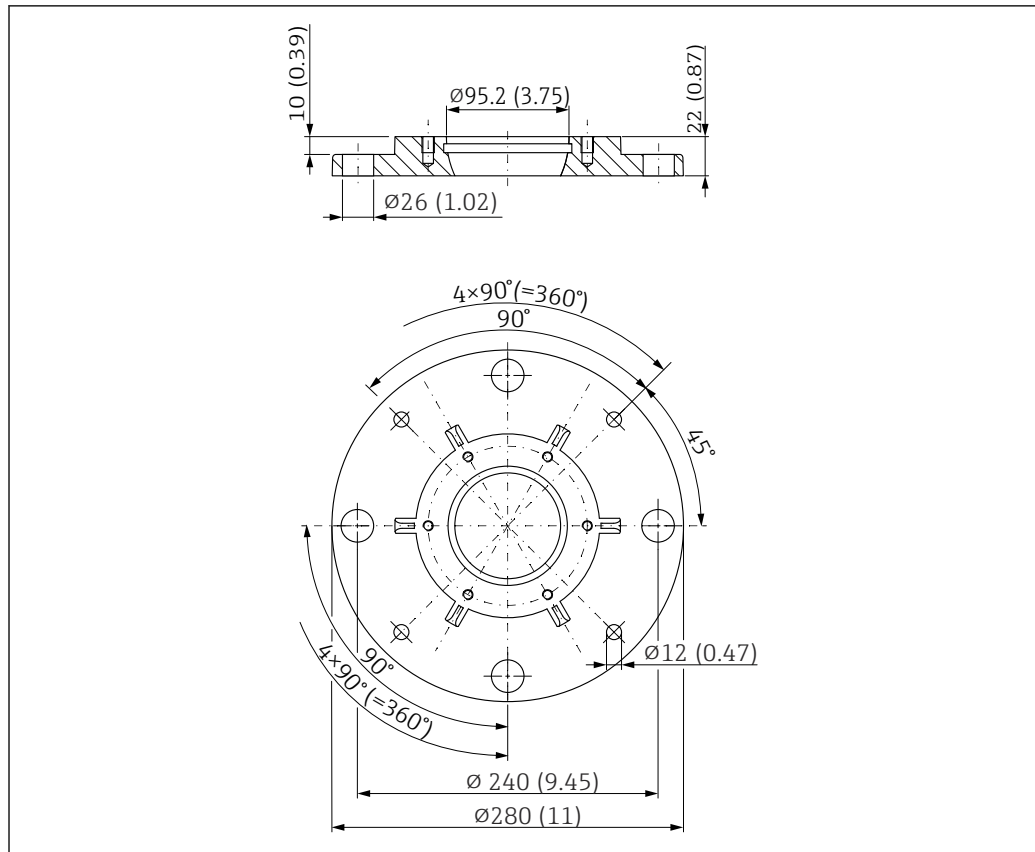

53 Dimensions de la bride UNI 6"/DN150/150A pour antennes avec dispositif d'orientation. Unité de mesure mm (in)

Bride UNI 6"/DN150/150A

Convient pour ASME B16.5, 6" 150lbs / EN1092-1 ; DN150 PN16 / JIS B2220 ; 10K 150A

- Matériau :
Aluminium
- Pression de process :
≤ 1 bar (14,5 psi)
- Poids :
2,2 kg (4,85 lb)

i Le nombre de vis est réduit dans certains cas. Les perçages des vis ont été agrandis pour s'adapter aux dimensions, c'est pourquoi la bride doit être correctement centrée sur la contre-bride avant de serrer les vis.

Bride UNI 8"/DN200/200A pour antennes avec dispositif d'orientation

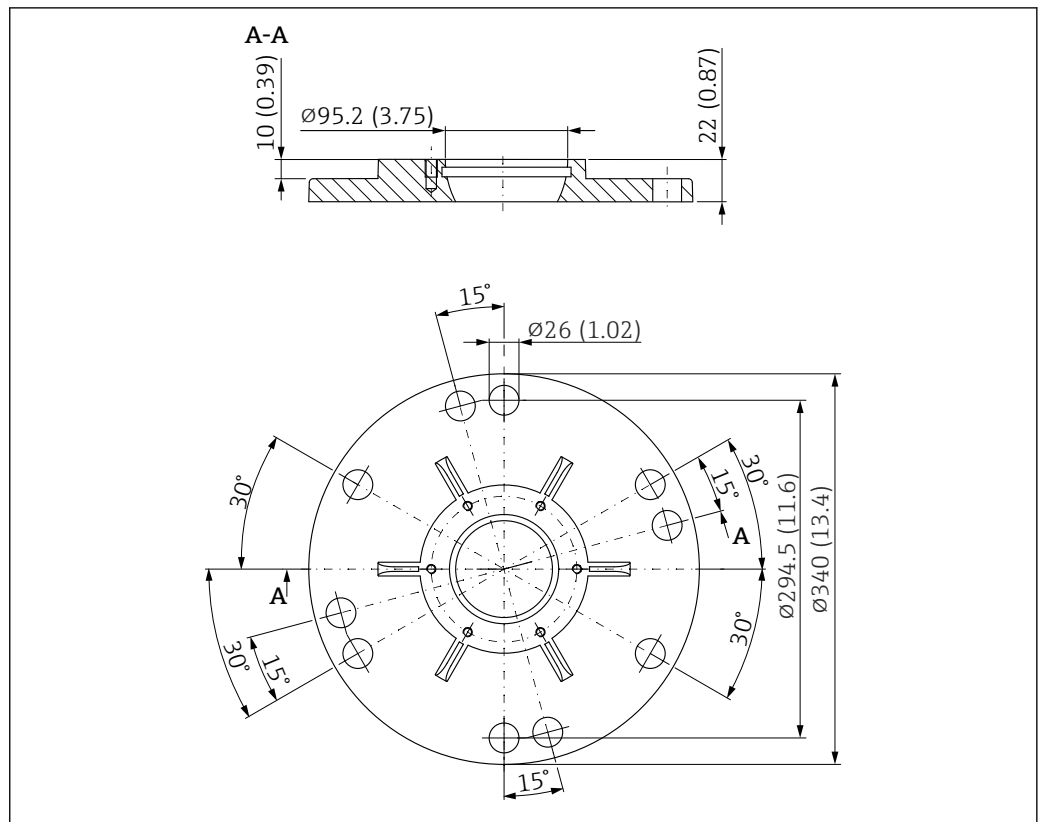

54 Dimensions de la bride UNI 8"/DN200/200A pour antennes avec dispositif d'orientation. Unité de mesure mm (in)

Bride UNI 8"/DN200/200A

Convient pour ASME B16.5, 8" 150lbs / EN1092-1 ; DN200 PN16 / JIS B2220 ; 10K 200A

- Matériau :
Aluminium
- Pression de process :
≤ 1 bar (14,5 psi)
- Poids :
3,2 kg (7,05 lb)

i Le nombre de vis est réduit dans certains cas. Les perçages des vis ont été agrandis pour s'adapter aux dimensions, c'est pourquoi la bride doit être correctement centrée sur la contre-bride avant de serrer les vis.

Bride UNI 10"/DN250/250A pour antennes avec dispositif d'orientation

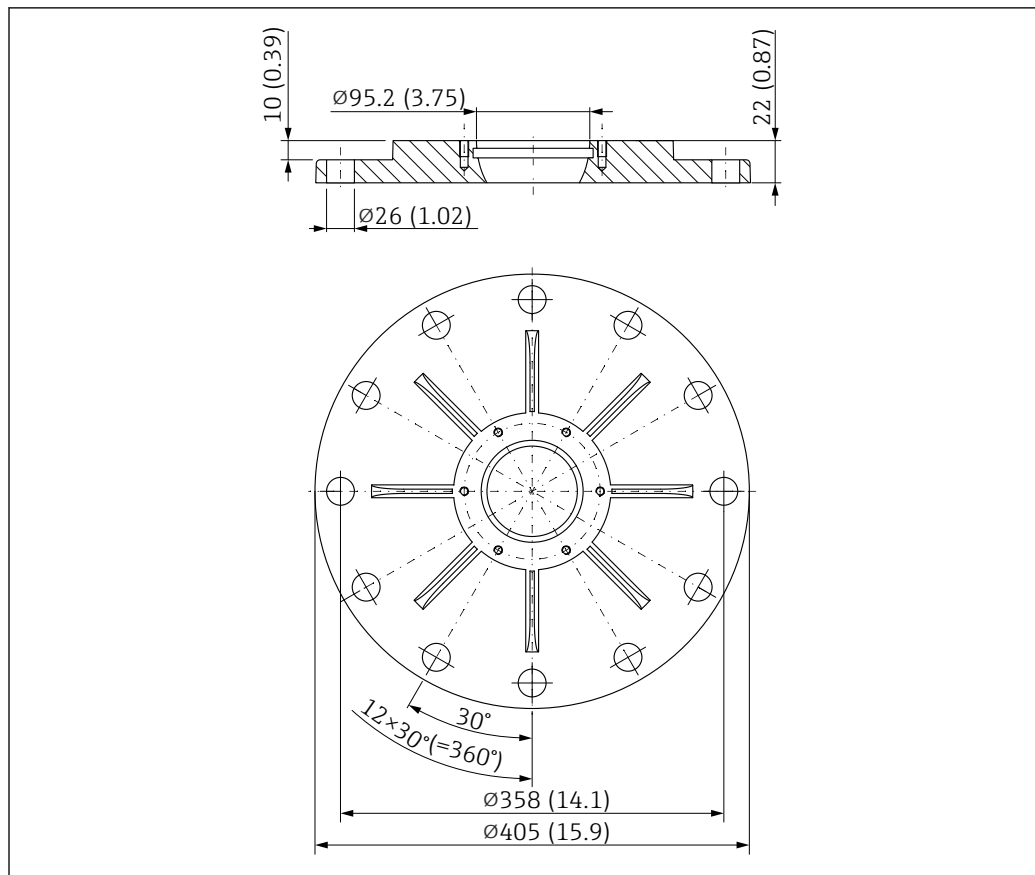

A0048841

55 Dimensions de la bride UNI 10"/DN250/250A pour antennes avec dispositif d'orientation. Unité de mesure mm (in)

Bride UNI 10"/DN250/250A

Convient pour ASME B16.5, 10" 150lbs / EN1092-1 ; DN250 PN16 / JIS B2220 ; 10K 250A

- Matériau :
Aluminium
- Pression de process :
≤ 1 bar (14,5 psi)
- Poids :
4,7 kg (10,36 lb)

i Le nombre de vis est réduit dans certains cas. Les perçages des vis ont été agrandis pour s'adapter aux dimensions, c'est pourquoi la bride doit être correctement centrée sur la contre-bride avant de serrer les vis.

Antenne drip-off, PTFE, 50 mm (2 in), avec bride UNI et raccord d'air de purge

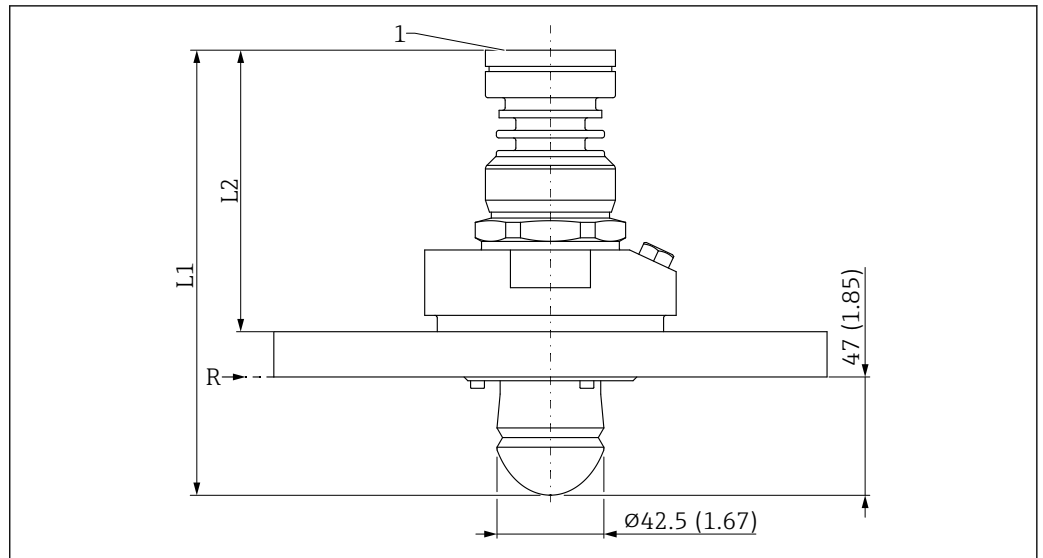

A0046488

56 Dimensions de l'antenne drip-off, PTFE, 50 mm (2 in), avec bride UNI et raccord d'air de purge. Unité de mesure mm (in)

1 Bord inférieur du boîtier

R Point de référence de la mesure

L1 175 mm (6,89 in) ; version avec agrément Ex d ou XP +5 mm (+0,20 in)

L2 108 mm (4,25 in) ; version avec agrément Ex d ou XP +5 mm (+0,20 in)

Bride UNI 3"/DN80/80A pour antenne drip-off, PTFE, 50 mm (2 in) avec raccord d'air de purge

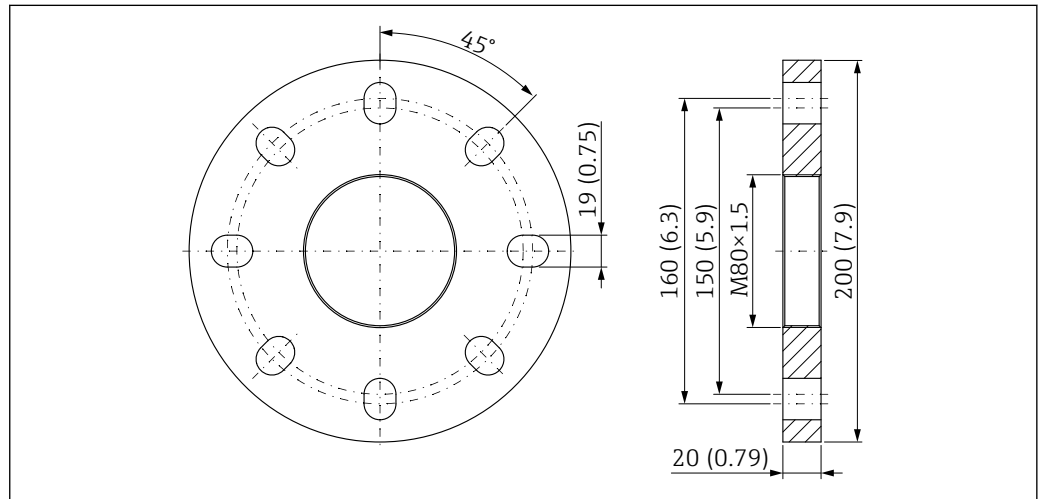

A0046875

57 Bride UNI 3"/DN80/80A pour antenne drip-off, PTFE, 50 mm (2 in) avec raccord d'air de purge. Unité de mesure mm (in)

Bride UNI 3"/DN80/80A

Convient pour bride : 3" 150lbs ; DN80 PN16 ; 10K 80A

- Matériau :
PP
- Pression de process :
≤ 1 bar (14,5 psi)
- Poids :
0,5 kg (1,10 lb)

Bride UNI 4"/DN100/100A pour antenne drip-off, PTFE, 50 mm (2 in) avec raccord d'air de purge

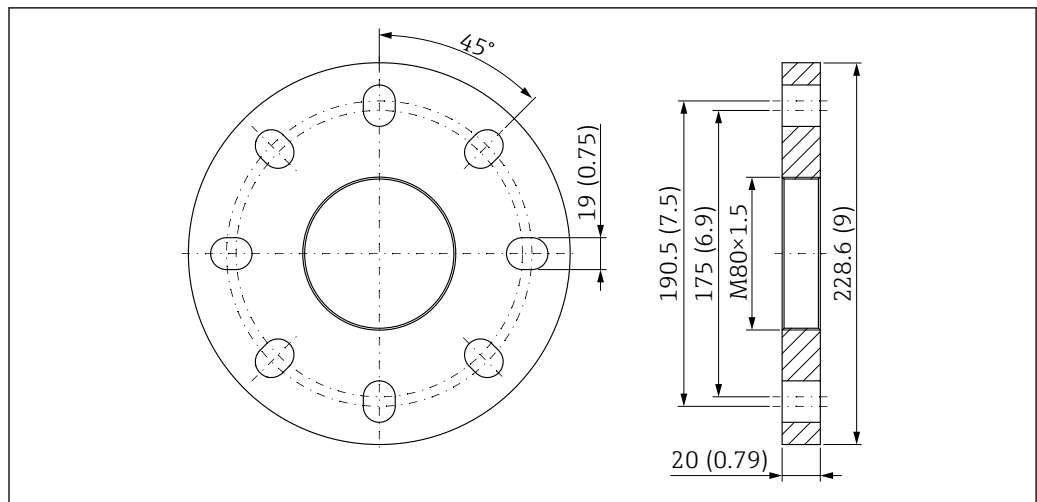

■ 58 Bride UNI 4"/DN100/100A pour antenne drip-off, PTFE, 50 mm (2 in) avec raccord d'air de purge. Unité de mesure mm (in)

Bride UNI 4"/DN100/100A

Convient pour bride : 4" 150lbs ; DN100 PN16 ; 10K 100A

- Matériau :
PP
- Pression de process :
≤ 1 bar (14,5 psi)
- Poids :
0,65 kg (1,43 lb)

Bride UNI 6"/DN150/150A pour antenne drip-off, PTFE, 50 mm (2 in) avec raccord d'air de purge

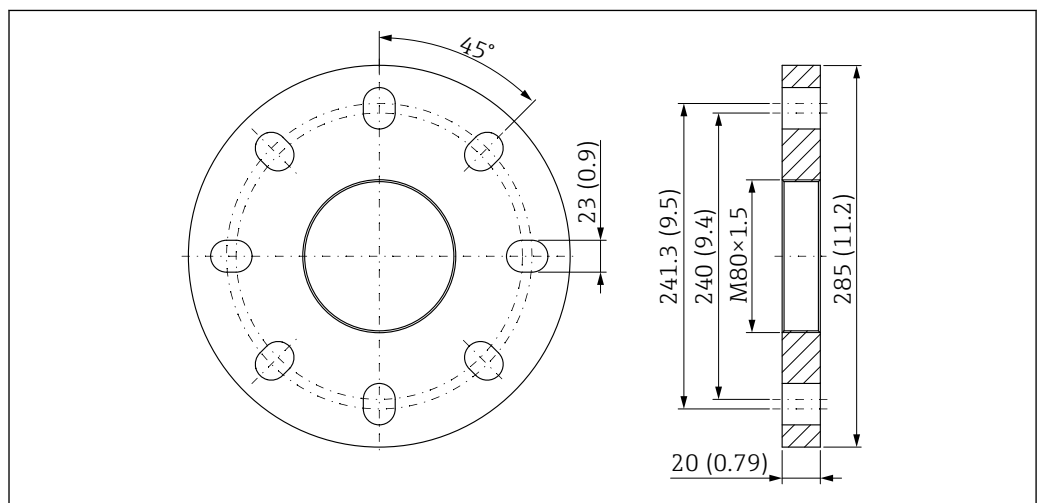

■ 59 Bride UNI 6"/DN150/150A pour antenne drip-off, PTFE, 50 mm (2 in) avec raccord d'air de purge. Unité de mesure mm (in)

Bride UNI 6"/DN150/150A

Convient pour bride : 6" 150lbs ; DN150 PN16 ; 10K 150A

- Matériau :
PP
- Pression de process :
≤ 1 bar (14,5 psi)
- Poids :
1,1 kg (2,43 lb)

Antenne affleurante, PTFE, 80 mm (3 in), avec bride standard et raccord d'air de purge

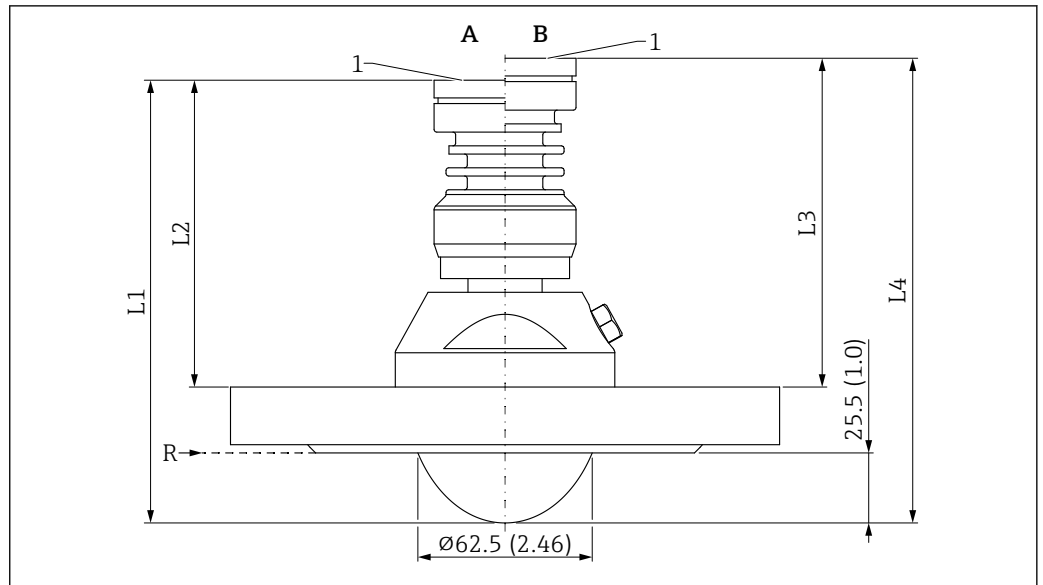

60 Dimensions de l'antenne affleurante, PTFE, 80 mm (3 in), avec bride standard et raccord d'air de purge .
Unité de mesure mm (in)

A Version température de process ≤ 150 °C (302 °F)

B Version température de process ≤ 200 °C (392 °F)

R Point de référence de la mesure

1 Bord inférieur du boîtier

L1 158 mm (6,22 in); version avec agrément Ex d ou XP +5 mm (+0,20 in)

L2 Dimension variable en raison de l'épaisseur de bride (bride standard)

L3 Dimension variable en raison de l'épaisseur de bride (bride standard)

L4 170 mm (6,69 in); version avec agrément Ex d ou XP +5 mm (+0,20 in)



Les dimensions de la bride dépendent de la norme et de la surface d'étanchéité sélectionnées (options de commande).

Les dimensions qui s'écartent de la norme sont indiquées.

Antenne affleurante, PTFE, 80 mm (3 in), avec bride UNI et raccord d'air de purge

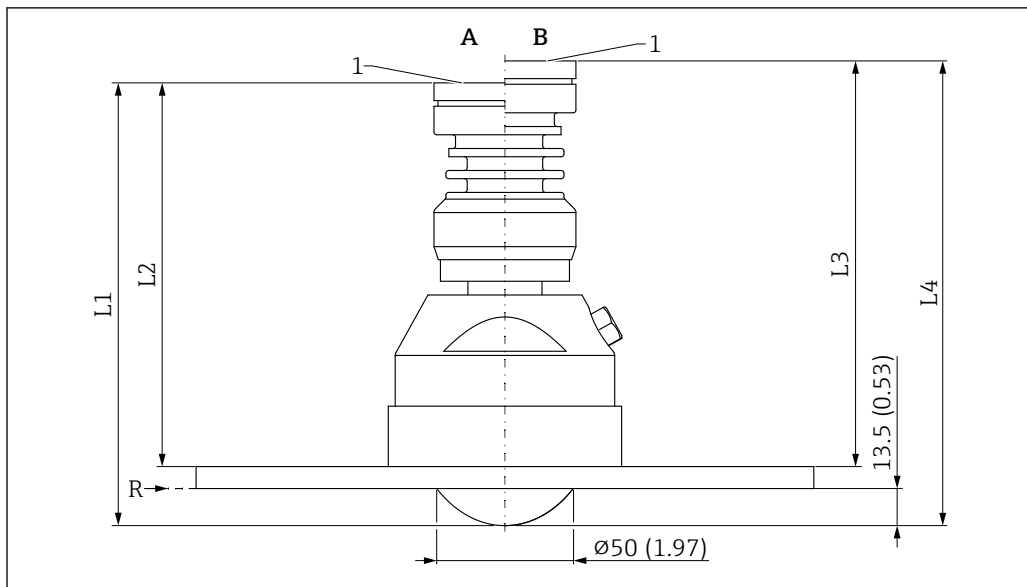

61 Dimensions de l'antenne affleurante, PTFE, 80 mm (3 in), avec bride UNI et raccord d'air de purge. Unité de mesure mm (in)

A Version température de process $\leq 150\text{ }^{\circ}\text{C}$ (302 $^{\circ}\text{F}$)

B Version température de process $\leq 200\text{ }^{\circ}\text{C}$ (392 $^{\circ}\text{F}$)

R Point de référence de la mesure

1 Bord inférieur du boîtier

L1 158 mm (6,22 in); version avec agrément Ex d ou XP +5 mm (+0,20 in)

L2 137 mm (5,39 in); version avec agrément Ex d ou XP +5 mm (+0,20 in)

L3 149 mm (5,87 in); version avec agrément Ex d ou XP +5 mm (+0,20 in)

L4 170 mm (6,69 in); version avec agrément Ex d ou XP +5 mm (+0,20 in)

Bride UNI 8"/DN200/200A pour antenne affleurante, PTFE, 80 mm (3 in), raccord d'air de purge

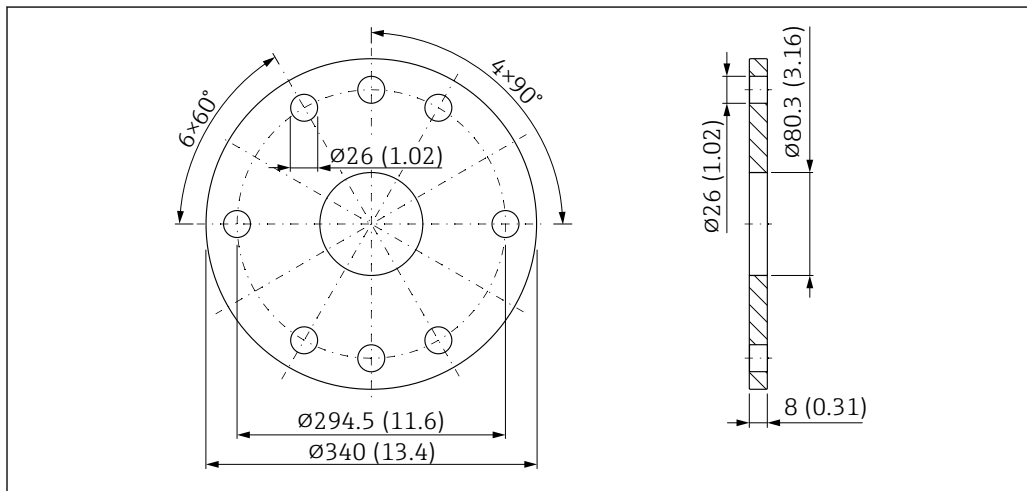

62 Dimensions de la bride UNI 8"/DN200/200A pour antenne DN80 avec raccord d'air de purge. Unité de mesure mm (in)

Bride UNI 8"/DN200/200A

Convient pour ASME B16.5, 8" 150lbs / EN1092-1 ; DN200 PN16 / JIS B2220 ; 10K 200A

- Matériau : 316L
- Pression de process : ≤ 1 bar (14,5 psi)
- Poids : 5,1 kg (11,24 lb)

Bride UNI 10"/DN250/250A pour antenne affleurante, PTFE, 80 mm (3 in), raccord d'air de purge

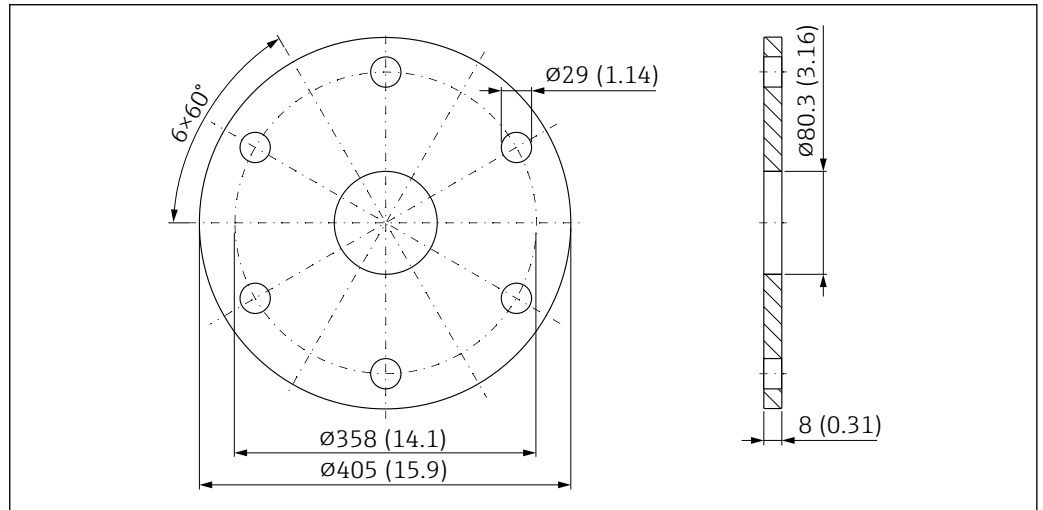

63 Dimensions de la bride UNI 10"/DN250/250A pour antenne DN80 avec raccord d'air de purge. Unité de mesure mm (in)

Bride UNI 10"/DN250/250A

Convient pour ASME B16.5, 10" 150lbs / EN1092-1 ; DN250 PN16 / JIS B2220 ; 10K 250A

- Matériau : 316L
- Pression de process : ≤ 1 bar (14,5 psi)
- Poids : 7,9 kg (17,41 lb)

Antenne affleurante, 80 mm (3 in), avec bride UNI, dispositif d'orientation et raccord d'air de purge

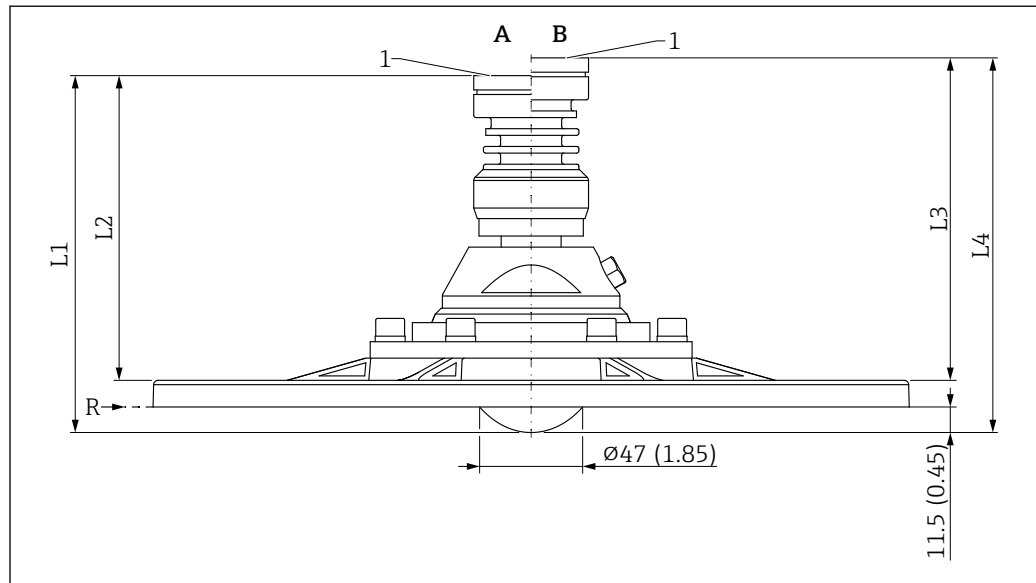

A0046491

▣ 64 Dimensions de l'antenne affleurante, 80 mm (3 in), avec bride UNI, dispositif d'orientation et raccord d'air de purge. Unité de mesure mm (in)

A Version température de process $\leq 150\text{ °C}$ (302 °F)

B Version température de process $\leq 200\text{ °C}$ (392 °F)

R Point de référence de la mesure

1 Bord inférieur du boîtier

L1 158 mm (6,22 in); version avec agrément Ex d ou XP +5 mm (+0,20 in)

L2 134 mm (5,28 in); version avec agrément Ex d ou XP +5 mm (+0,20 in)

L3 146 mm (5,75 in); version avec agrément Ex d ou XP +5 mm (+0,20 in)

L4 170 mm (6,69 in); version avec agrément Ex d ou XP +5 mm (+0,20 in)

Bride UNI 4"/DN100/100A pour antennes avec dispositif d'orientation

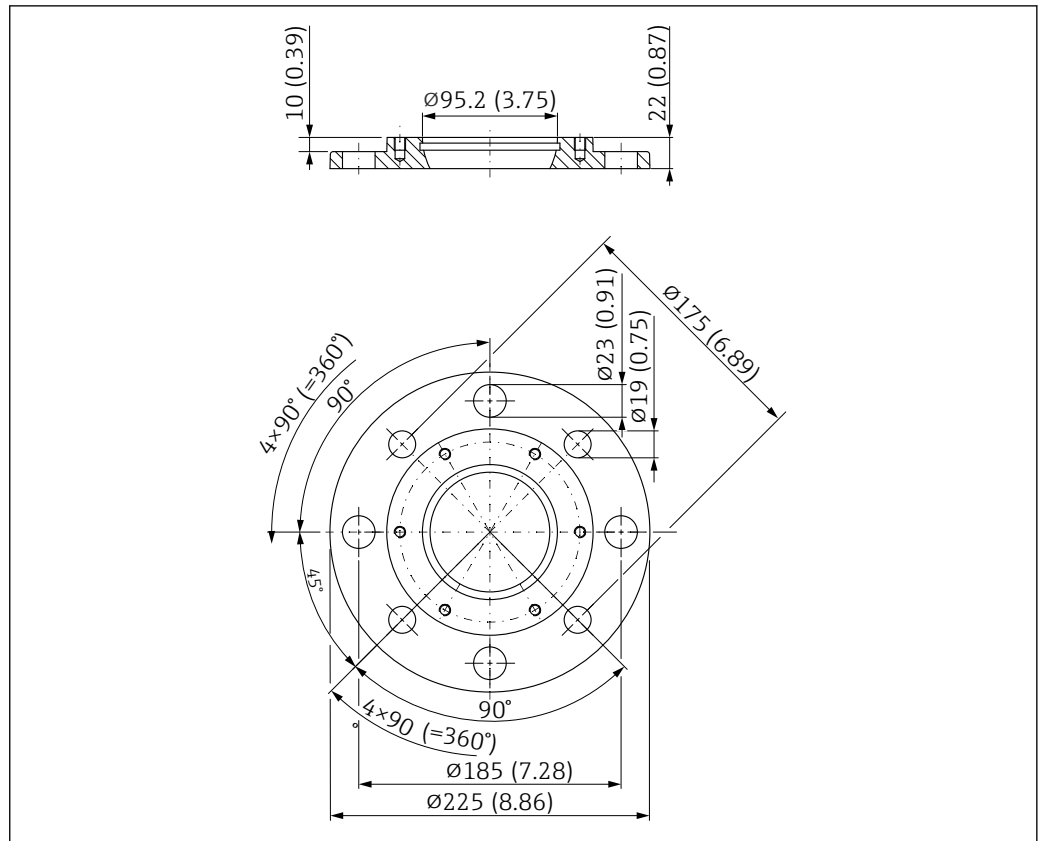

65 Dimensions de la bride UNI 4"/DN100/100A pour antennes avec dispositif d'orientation. Unité de mesure mm (in)

Bride UNI 4"/DN100/100A

Convient pour ASME B16.5, 4" 150lbs / EN1092-1 ; DN100 PN16 / JIS B2220 ; 10K 100A

- Matériau :
Aluminium
- Pression de process :
≤ 1 bar (14,5 psi)
- Poids :
1,4 kg (3,09 lb)

i Le nombre de vis est réduit dans certains cas. Les perçages des vis ont été agrandis pour s'adapter aux dimensions, c'est pourquoi la bride doit être correctement centrée sur la contre-bride avant de serrer les vis.

Bride UNI 6"/DN150/150A pour antennes avec dispositif d'orientation

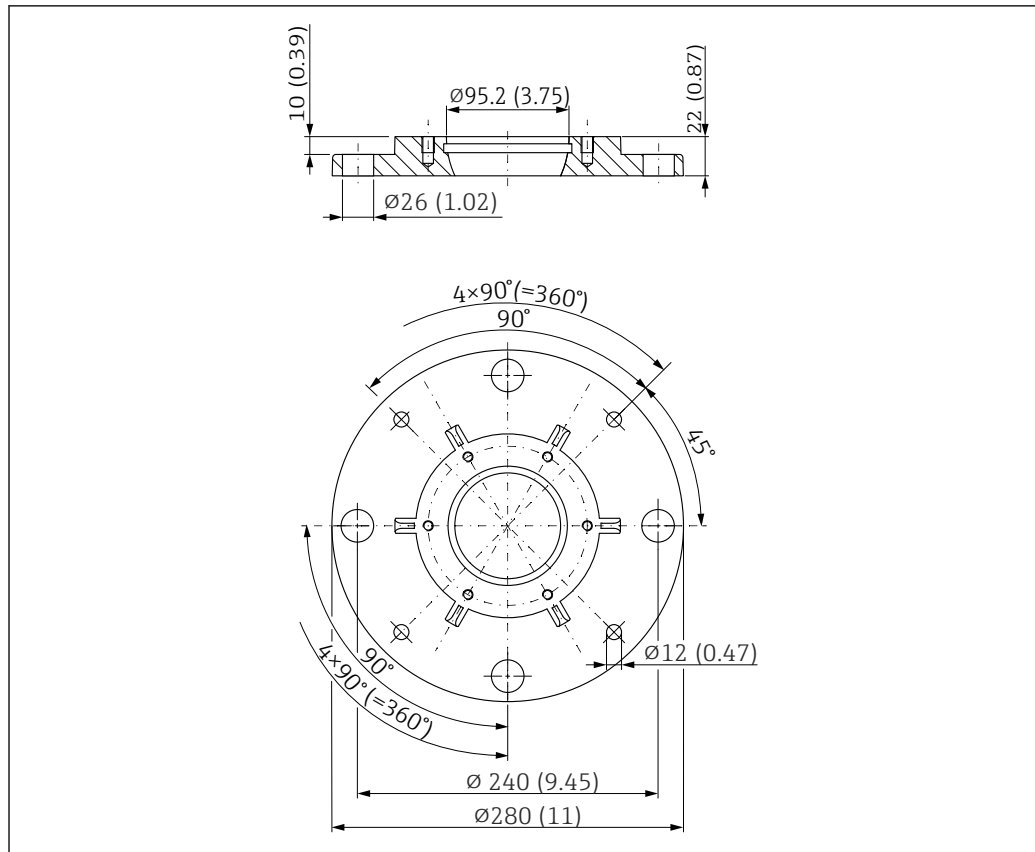

66 Dimensions de la bride UNI 6"/DN150/150A pour antennes avec dispositif d'orientation. Unité de mesure mm (in)

Bride UNI 6"/DN150/150A

Convient pour ASME B16.5, 6" 150lbs / EN1092-1 ; DN150 PN16 / JIS B2220 ; 10K 150A

- Matériau :
Aluminium
- Pression de process :
≤ 1 bar (14,5 psi)
- Poids :
2,2 kg (4,85 lb)

i Le nombre de vis est réduit dans certains cas. Les perçages des vis ont été agrandis pour s'adapter aux dimensions, c'est pourquoi la bride doit être correctement centrée sur la contre-bride avant de serrer les vis.

Bride UNI 8"/DN200/200A pour antennes avec dispositif d'orientation

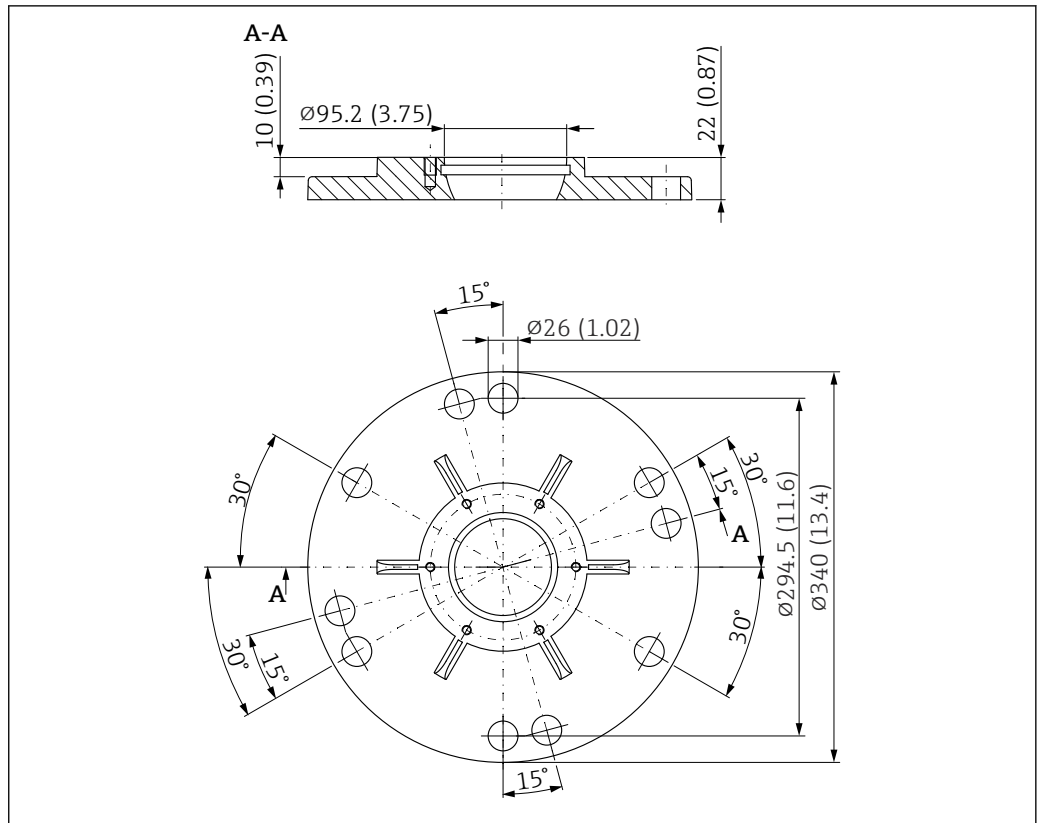

67 Dimensions de la bride UNI 8"/DN200/200A pour antennes avec dispositif d'orientation. Unité de mesure mm (in)

Bride UNI 8"/DN200/200A

Convient pour ASME B16.5, 8" 150lbs / EN1092-1 ; DN200 PN16 / JIS B2220 ; 10K 200A

- Matériau :
Aluminium
- Pression de process :
≤ 1 bar (14,5 psi)
- Poids :
3,2 kg (7,05 lb)

i Le nombre de vis est réduit dans certains cas. Les perçages des vis ont été agrandis pour s'adapter aux dimensions, c'est pourquoi la bride doit être correctement centrée sur la contre-bride avant de serrer les vis.

Bride UNI 10"/DN250/250A pour antennes avec dispositif d'orientation

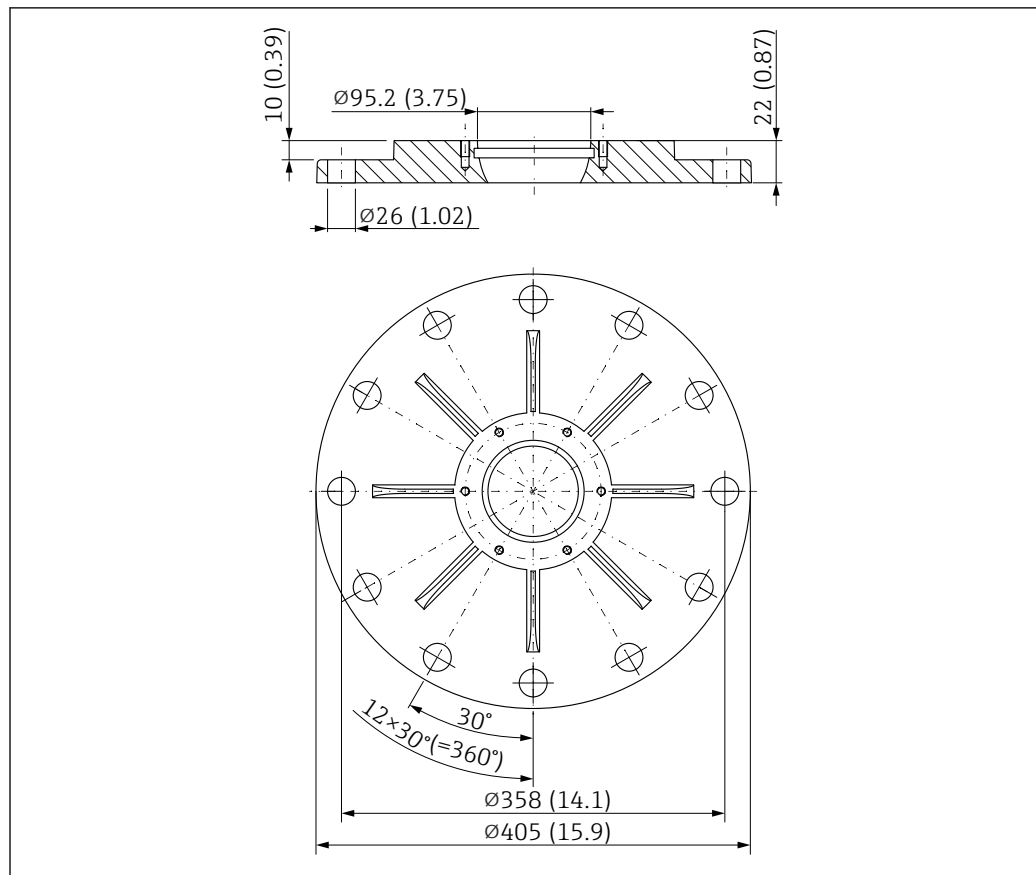

68 Dimensions de la bride UNI 10"/DN250/250A pour antennes avec dispositif d'orientation. Unité de mesure mm (in)

Bride UNI 10"/DN250/250A

Convient pour ASME B16.5, 10" 150lbs / EN1092-1 ; DN250 PN16 / JIS B2220 ; 10K 250A

- Matériau :
Aluminium
- Pression de process :
≤ 1 bar (14,5 psi)
- Poids :
4,7 kg (10,36 lb)

i Le nombre de vis est réduit dans certains cas. Les perçages des vis ont été agrandis pour s'adapter aux dimensions, c'est pourquoi la bride doit être correctement centrée sur la contre-bride avant de serrer les vis.

Poids

i Les poids des différents composants doivent être additionnés pour obtenir le poids total.

Boîtier

Poids avec électronique et afficheur.

Boîtier à simple compartiment

- Plastique : 0,5 kg (1,10 lb)
- Aluminium : 1,2 kg (2,65 lb)
- 316L app. hygiénique : 1,2 kg (2,65 lb)

Boîtier à double compartiment

Aluminium : 1,4 kg (3,09 lb)

Boîtier à double compartiment, en L

- Aluminium : 1,7 kg (3,75 lb)
- Inox : 4,5 kg (9,9 lb)

Antenne et adaptateur de raccord process



Le poids de la bride (316/316L) dépend de la norme et de la surface d'étanchéité sélectionnées.
Détails -> TI00426F ou dans la norme pertinente



La version la plus lourde est indiquée pour les poids d'antenne

Antenne cornet DN65

4,40 kg (9,70 lb) + poids de bride

Antenne drip-off 50 mm (2 in)

1,70 kg (3,75 lb)

Antenne, affleurante, PTFE, 80 mm (3 in)

3,20 kg (7,05 lb) + poids de bride

Matériaux

Matériaux sans contact avec le process

Boîtier à simple compartiment, plastique

- Boîtier : PBT/PC
- Couvercle aveugle : PBT/PC
- Couvercle avec fenêtre : PBT/PC et PC
- Joint du couvercle : EPDM
- Compensation de potentiel : 316L
- Joint sous compensation de potentiel : EPDM
- Bouchon : PBT-GF30-FR
- Joint sur bouchon : EPDM
- Plaque signalétique : film plastique
- Plaque signalétique : film plastique, métallique ou fournie par le client



L'entrée de câble (matériau : inox, laiton nickelé, plastique) peut être commandée via la structure de commande "Raccordement électrique".

Boîtier à simple compartiment, aluminium, revêtu

- Boîtier : aluminium EN AC 43400
- Revêtement de boîtier, couvercle : polyester
- Couvercle alu : EN AC-43400 avec fenêtre PC Lexan 943A
Couvercle alu : EN AC-443400 avec fenêtre en borosilicate ; Ex poussières pour Ex d/XP
- Cache : aluminium EN AC 43400
- Matériaux d'étanchéité couvercle : HNBR
- Matériaux des joints des couvercles : FVMQ (uniquement en version basse température)
- Bouchon : PBT-GF30-FR ou alu
- Matériau joint de connecteur : EPDM
- Plaque signalétique : film plastique
- Plaque signalétique : film plastique, inox ou fournie par le client



L'entrée de câble (matériau : inox, laiton nickelé, plastique) peut être commandée via la structure de commande "Raccordement électrique".

Boîtier à simple compartiment, 316L, hygiénique

- Boîtier : inox 316 L (1.4404)
- Cache : inox 316 L (1.4404)
- Couvercle inox 316 L (1.4404) avec fenêtre PC Lexan 943A
Couvercle inox 316 L (1.4404) avec fenêtre en borosilicate ; peut être commandé en option comme accessoire monté
Pour les applications Ex "poussières", la fenêtre est toujours en borosilicate.
- Matériaux joint de couvercle : VMQ
- Connecteur : PBT-GF30-FR ou inox
- Matériau joint de connecteur : EPDM
- Plaque signalétique : boîtier inox étiqueté directement
- Plaque signalétique : film plastique, inox ou fournie par le client



L'entrée de câble (matériau : inox, laiton nickelé, plastique) peut être commandée via la structure de commande "Raccordement électrique".

Boîtier à double compartiment, aluminium, revêtu

- Boîtier : aluminium EN AC 43400
- Revêtement de boîtier, couvercle : polyester
- Couvercle alu : EN AC-43400 avec fenêtre PC Lexan 943A
Couvercle alu : EN AC-443400 avec fenêtre en borosilicate ; Ex poussières pour Ex d/XP
- Cache : aluminium EN AC 43400
- Matériaux d'étanchéité couvercle : HNBR
- Matériaux des joints des couvercles : FVMQ (uniquement en version basse température)
- Bouchon : PBT-GF30-FR ou alu
- Matériau joint de connecteur : EPDM
- Plaque signalétique : film plastique
- Plaque signalétique : film plastique, inox ou fournie par le client

 L'entrée de câble (matériau : inox, laiton nickelé, plastique) peut être commandée via la structure de commande "Raccordement électrique".

Boîtier à double compartiment ; 316L

- Boîtier : inox AISI 316L (1.4409)
Inox (ASTM A351 : CF3M (fonte équivalente au matériau AISI 316L)/DIN EN 10213 : 1.4409)
- Cache : inox AISI 316L (1.4409)
- Couvercle : inox AISI 316L (1.4409) avec fenêtre en borosilicate
- Matériaux d'étanchéité couvercle : HNBR
- Matériaux des joints des couvercles : FVMQ (uniquement en version basse température)
- Bouchon : inox
- Matériau joint de connecteur : EPDM
- Plaque signalétique : inox
- Plaque signalétique : film plastique, inox ou fournie par le client

 L'entrée de câble (matériau : inox, laiton nickelé, plastique) peut être commandée via la structure de commande "Raccordement électrique".

Boîtier à double compartiment, en forme de L, aluminium, revêtu

- Boîtier : aluminium EN AC 43400
- Revêtement de boîtier, couvercle : polyester
- Couvercle alu : EN AC-43400 avec fenêtre PC Lexan 943A
Couvercle alu : EN AC-443400 avec fenêtre en borosilicate ; Ex poussières pour Ex d/XP
- Cache : aluminium EN AC 43400
- Matériaux d'étanchéité couvercle : HNBR
- Matériaux des joints des couvercles : FVMQ (uniquement en version basse température)
- Bouchon : PBT-GF30-FR ou alu
- Matériau joint de connecteur : EPDM
- Plaque signalétique : film plastique
- Plaque signalétique : film plastique, inox ou fournie par le client

 L'entrée de câble (matériau : inox, laiton nickelé, plastique) peut être commandée via la structure de commande "Raccordement électrique".

Boîtier à double compartiment, en L, 316L

- Boîtier : inox AISI 316L (1.4409)
Inox (ASTM A351 : CF3M (fonte équivalente au matériau AISI 316L)/DIN EN 10213 : 1.4409)
- Cache : inox AISI 316L (1.4409)
- Couvercle : inox AISI 316L (1.4409) avec fenêtre en borosilicate
- Matériaux d'étanchéité couvercle : HNBR
- Matériaux des joints des couvercles : FVMQ (uniquement en version basse température)
- Bouchon : inox
- Matériau joint de connecteur : EPDM
- Plaque signalétique : boîtier inox étiqueté directement
- Plaque signalétique : film plastique, inox ou fournie par le client

 L'entrée de câble (matériau : inox, laiton nickelé, plastique) peut être commandée via la structure de commande "Raccordement électrique".

Entrée de câble

Connecteur M20, plastique

- Matériau : PA
- Joint sur le presse-étoupe : EPDM
- Bouchon aveugle : plastique

Connecteur M20, laiton nickelé

- Matériau : laiton nickelé
- Joint sur le presse-étoupe : EPDM
- Bouchon aveugle : plastique

Connecteur M20, 316L

- Matériau : 316L
- Joint sur le presse-étoupe : EPDM
- Bouchon aveugle : plastique

Connecteur M20, 316 L, app. hygiénique

- Matériau : 316L
- Joint sur le presse-étoupe : EPDM

Filetage M20

L'appareil est livré avec un filetage M20 en standard.

Bouchon de transport : LD-PE

Filetage G ½

L'appareil est livré en standard avec un filetage M20 et un adaptateur pour G ½ joint, documentation incluse (boîtier alu, boîtier 316L, boîtier hygiénique) ou avec un adaptateur pour G ½ monté (boîtier plastique).

- Adaptateur en PA66-GF ou alu ou 316L (selon la version de boîtier commandée)
- Bouchon de transport : LD-PE

Filetage NPT ½

L'appareil est livré en standard avec un filetage NPT ½ (boîtier alu, boîtier 316L) ou avec un adaptateur pour NPT ½ monté (boîtier plastique, boîtier hygiénique).

- Adaptateur en PA66-GF ou 316L (selon la version de boîtier commandée)
- Bouchon de transport : LD-PE

Connecteur M20, plastique bleu

- Matériau : PA, bleu
- Joint sur le presse-étoupe : EPDM
- Bouchon aveugle : plastique

Connecteur M12

- Matériau : CuZn nickelé ou 316L (selon la version de boîtier commandée)
- Bouchon de transport : LD-PE

Connecteur HAN7D

Matériau : aluminium, zinc coulé sous pression, acier

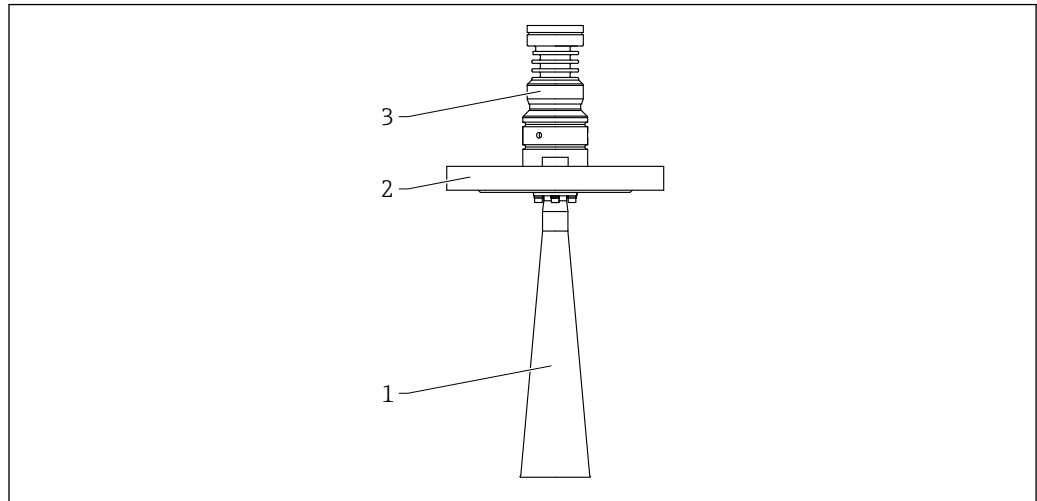
Matériaux en contact avec le produit*Antenne cornet 65 mm (2,6 in)*

A0046618

▣ 69 *Matériau ; antenne cornet 65 mm (2,6 in). Unité de mesure mm (in)*

- 1 *Cornet : 316L (1.4404)*
Antenne : Al₂O₃ (céramique)
Joint d'antenne : graphite
- 2 *Raccord process : 316L (1.4404)*
- 3 *Adaptateur de boîtier : 316L (1.4404)*

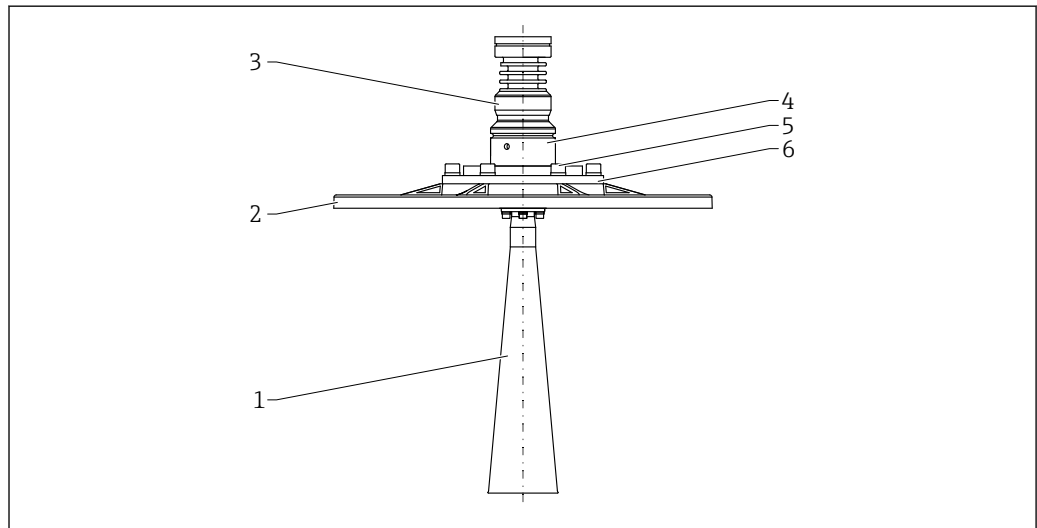
Antenne cornet 65 mm (2,6 in), avec bride UNI et dispositif d'orientation

A0048884

▣ 70 *Matériau ; antenne cornet 65 mm (2,6 in), avec bride UNI et dispositif d'orientation. Unité de mesure mm (in)*

- 1 *Cornet : 316L (1.4404)*
Antenne : Al₂O₃ (céramique)
Joint d'antenne : graphite
- 2 *Raccord process : aluminium*
- 3 *Adaptateur de boîtier : 316L (1.4404)*
- 4 *Adaptateur de capteur avec dispositif d'orientation : 316 L (1.4404)*
- 5 *Vis : A4-70 ou A2-70*
- 6 *Rondelle de serrage : 3.1645 ou aluminium*

Antenne drip-off, raccord d'air de purge

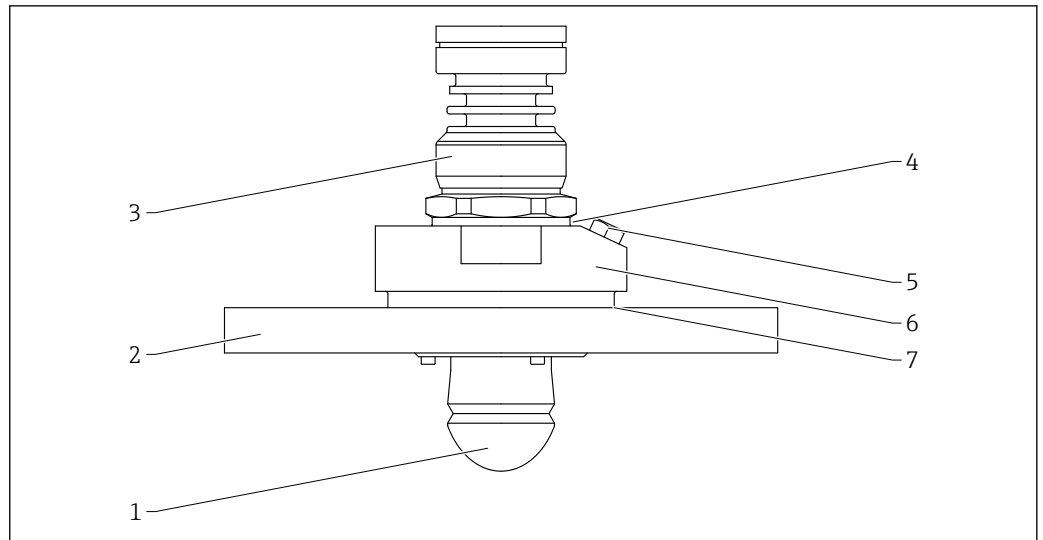

A0046611

71 Matériau ; antenne drip-off, raccord d'air de purge . Unité de mesure mm (in)

- 1 Antenne : PTFE, matériau d'étanchéité FKM Viton GLT
- 2 Raccord process : PP
- 3 Boîtier adaptateur de capteur : 316L (1.4404)
- 4 Joint élastomère et fibres synthétiques/organiques (sans amiante), matériau FA
- 5 Raccord fileté, bouchon à vis : 316 L (1.4404)
Pour bouchon à vis NPT : matériau d'étanchéité ruban PTFE
Pour bouchon à vis G ou adaptateur NPT : matériau d'étanchéité joint torique FKM
- 6 Adaptateur d'air de purge : PA-GF (polyamide renforcé de fibres de verre)
- 7 Joint élastomère et fibres synthétiques/organiques (sans amiante), matériau FA

Antenne, affleurante, 80 mm (3 in), avec bride et raccord d'air de purge

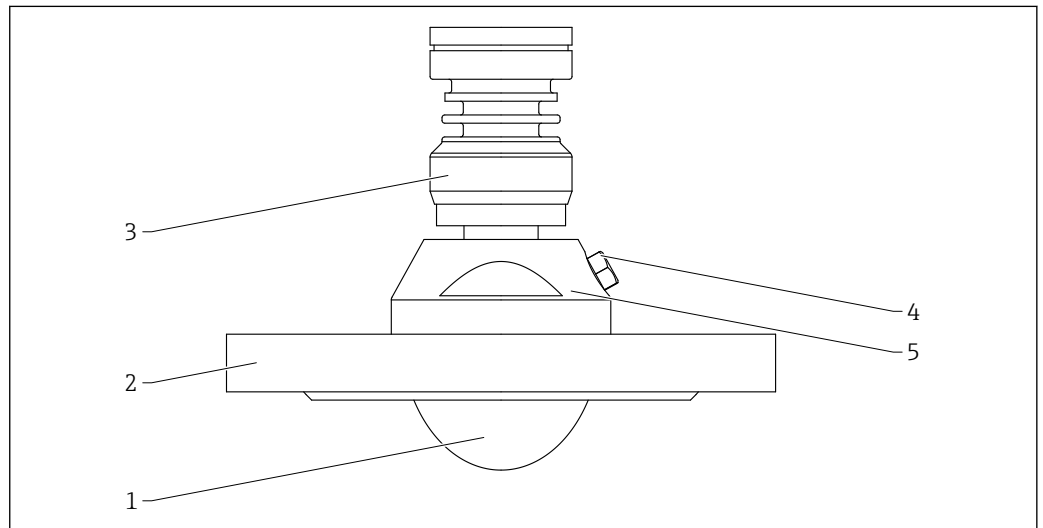

A0046612

72 Matériau ; antenne, affleurante, 80 mm (3 in), avec bride et raccord d'air de purge. Unité de mesure mm (in)

- 1 Antenne : PTFE, matériau d'étanchéité FKM Viton GLT
- 2 Raccord process : 316L (1.4404)
- 3 Adaptateur de boîtier : 316L (1.4404)
- 4 Raccord fileté, bouchon à vis : 316 L (1.4404)
Pour bouchon à vis NPT : matériau d'étanchéité ruban PTFE
Pour bouchon à vis G ou adaptateur NPT : matériau d'étanchéité joint torique FKM
- 5 Adaptateur d'air de purge intégré : 316 L (1.4404)

Antenne, affleurante, 80 mm (3 in), avec bride UNI et raccord d'air de purge

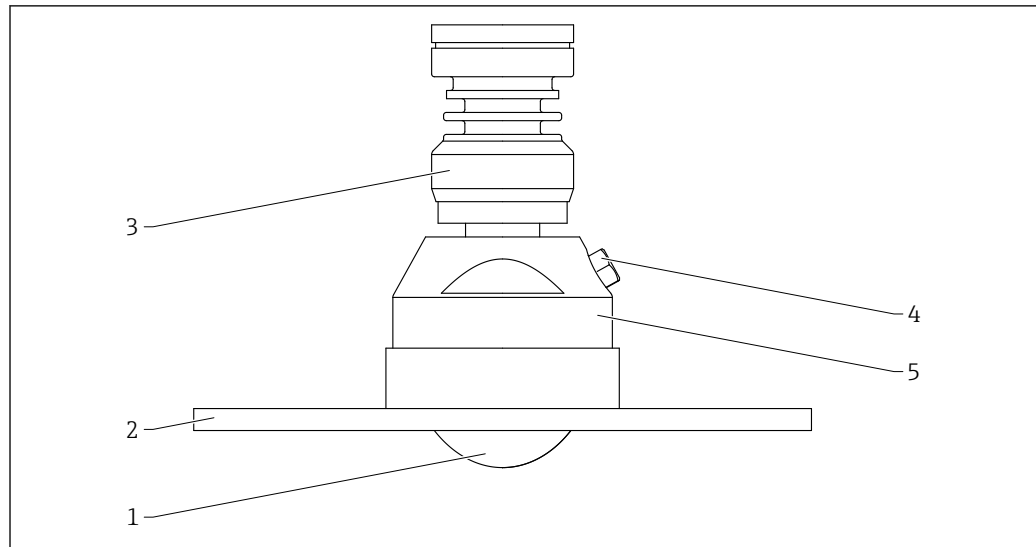

A0046613

73 Matériau ; antenne, affleurante, 80 mm (3 in), avec bride UNI et raccord d'air de purge. Unité de mesure mm (in)

- 1 Antenne : PTFE, matériau d'étanchéité FKM Viton GLT
- 2 Raccord process : 316L (1.4404)
- 3 Adaptateur de boîtier : 316L (1.4404)
- 4 Raccord fileté, bouchon à vis : 316 L (1.4404)
Pour bouchon à vis NPT : matériau d'étanchéité ruban PTFE
Pour bouchon à vis G ou adaptateur NPT : matériau d'étanchéité joint torique FKM
- 5 Adaptateur d'air de purge intégré : 316 L (1.4404)

Antenne, affleurante, 80 mm (3 in), avec bride UNI, dispositif d'orientation et raccord d'air de purge

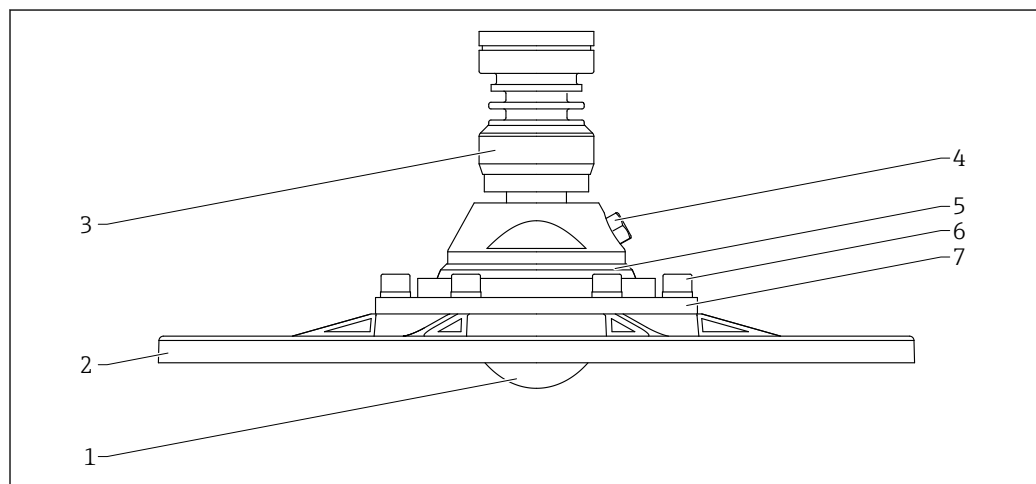

A0046614

74 Matériau, antenne, affleurante, 80 mm (3 in), avec bride UNI, dispositif d'orientation et raccord d'air de purge

- 1 Antenne : PTFE, matériau d'étanchéité FKM Viton GLT
- 2 Raccord process : aluminium
- 3 Adaptateur de boîtier : 316L (1.4404)
- 4 Raccord fileté, bouchon à vis, adaptateur d'air de purge : 316 L (1.4404)
Pour bouchon à vis NPT : matériau d'étanchéité ruban PTFE
Pour bouchon à vis G ou adaptateur NPT : matériau d'étanchéité joint torique FKM
- 5 Adaptateur de capteur avec dispositif d'orientation : 316 L (1.4404)
- 6 Vis : A4-70 ou A2-70
- 7 Rondelle de serrage : 3.1645 ou aluminium

Affichage et interface utilisateur

Concept de configuration

Structure de menu orientée opérateur pour les tâches spécifiques à l'utilisateur

- Guide utilisateur
- Diagnostic
- Application
- Système

Mise en service rapide et sûre

- Assistant interactif avec interface utilisateur graphique pour une mise en service guidée dans FieldCare, DeviceCare ou DTM, des outils tiers basés sur AMS et PDM ou PDM ou l'app SmartBlue
- Guidage par menu avec de brèves explications sur les fonctions des différents paramètres
- Fonctionnement standardisé sur l'appareil et dans les outils de configuration

Mémoire de données HistoROM intégrée

- Adoption de la configuration des données lors du remplacement des modules électroniques
- Jusqu'à 100 messages d'événement enregistrés dans l'appareil

Un comportement de diagnostic efficace augmente la disponibilité de la mesure

- Les mesures correctives sont intégrées en texte clair
- Diverses options de simulation

Bluetooth (fonctionnalité intégrée en option dans l'afficheur local)

- Configuration simple et rapide avec l'app SmartBlue ou le PC avec DeviceCare, version 1.07.05 et supérieure, ou FieldXpert SMT70
- Aucun outil ou adaptateur supplémentaire n'est nécessaire
- Transmission de données point à point unique cryptée (testée par le Fraunhofer Institute) et communication protégée par mot de passe via technologie sans fil *Bluetooth®*

Langues

La langue de programmation de l'afficheur local (en option) peut être sélectionnée via le Configurateur de produit.

Si aucune langue d'interface particulière n'a été sélectionnée, l'afficheur local est réglé sur English au départ usine.

La langue d'interface peut être changée ensuite via le paramètre **Language**.

Configuration sur site

Touches de configuration et commutateurs DIP sur l'électronique HART

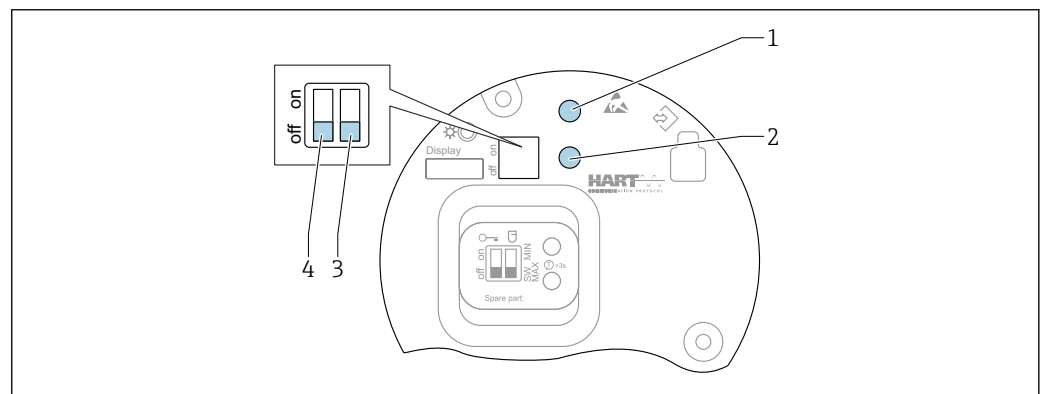

75 Touches de configuration et commutateurs DIP sur l'électronique HART

- 1 Touche de configuration pour la réinitialisation du mot de passe (pour connexion Bluetooth et rôle utilisateur Maintenance)
- 1+2 Touches de configuration pour la réinitialisation de l'appareil (état à la livraison)
- 2 Touche de configuration II (uniquement pour le rétablissement des réglages usine)
- 3 Commutateur DIP pour le courant d'alarme
- 4 Commutateur DIP pour le verrouillage et le déverrouillage de l'appareil

i Le réglage des commutateurs DIP de l'électronique est prioritaire sur les réglages effectués par d'autres méthodes de configuration (p. ex. FieldCare/DeviceCare).

Afficheur local**Affichage de l'appareil (en option)**

Fonctions :

- Affichage des valeurs mesurées, messages d'erreur et d'information
- Rétroéclairage, qui passe du vert au rouge en cas d'erreur
- L'affichage de l'appareil peut être retiré pour faciliter le fonctionnement

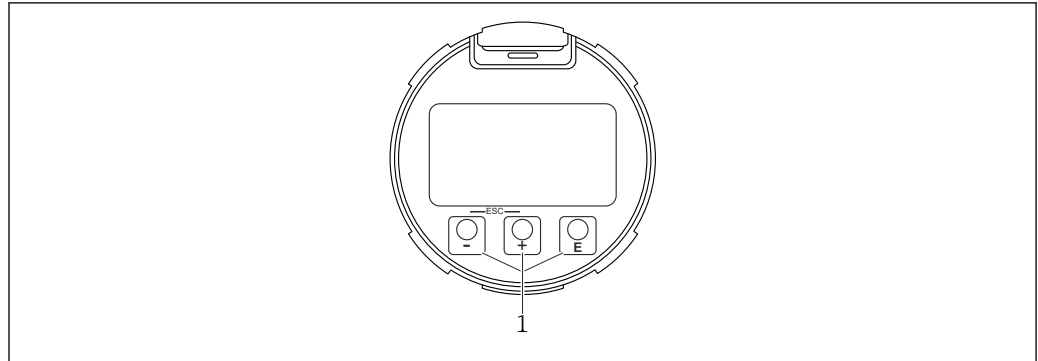

A0039284

 76 Affichage graphique avec touches de configuration optiques (1)

Configuration à distance**Via protocole HART****Via interface service (CDI)****Configuration via technologie sans fil Bluetooth® (en option)**

Condition

- Appareil de mesure avec afficheur, Bluetooth inclus
- Smartphone ou tablette avec l'app Endress+Hauser SmartBlue ou PC avec DeviceCare à partir de la version 1.07.05 ou FieldXpert SMT70

La connexion a une portée allant jusqu'à 25 m (82 ft). La portée peut varier en fonction des conditions environnementales telles que fixations, parois ou plafonds.

 Les touches de configuration sur l'afficheur sont verrouillées sitôt que l'appareil est connecté via Bluetooth.

Intégration système**HART**

Version 7

Outils de configuration pris en charge

Smartphone ou tablette avec app Endress+Hauser SmartBlue, DeviceCare à partir de la version 1.07.05, FieldCare, DTM, AMS et PDM

Certificats et agréments

Les certificats et agréments actuels pour le produit sont disponibles sur la page produit correspondante, à l'adresse www.endress.com :

1. Sélectionner le produit à l'aide des filtres et du champ de recherche.
2. Ouvrir la page produit.
3. Sélectionner **Télécharger**.

Marquage CE

Le système de mesure satisfait aux exigences légales des directives UE en vigueur. Celles-ci sont listées dans la déclaration de conformité UE correspondante avec les normes appliquées.

Le fabricant confirme que l'appareil a réussi les tests en apposant le marquage CE.

RoHS

L'ensemble de mesure satisfait aux restrictions de substances définies par la directive relative à la limitation de l'utilisation de certaines substances dangereuses 2011/65/UE (RoHS 2) et la directive déléguée (UE) 2015/863 (RoHS 3).

Marquage RCM

Le produit ou l'ensemble de mesure fourni satisfait aux exigences de l'ACMA (Australian Communications and Media Authority) en matière d'intégrité des réseaux, d'interopérabilité et de caractéristiques de performance ainsi qu'aux réglementations en matière d'hygiène et sécurité. Ici, en particulier, les dispositions réglementaires pour la compatibilité électromagnétique sont satisfaites. Les produits portent la marque RCM sur la plaque signalétique.



A0029561

Agréments Ex

En cas d'utilisation en zone explosible, il convient de respecter les conseils de sécurité complémentaires. Se référer au manuel "Conseils de sécurité" (XA) séparé compris dans la livraison. La référence de la XA en vigueur est indiquée sur la plaque signalétique.

Smartphones et tablettes antidéflagrants

En cas d'utilisation en zone explosible, des terminaux mobiles avec agrément Ex doivent être utilisés.

Sécurité fonctionnelle

Utilisation pour la surveillance du niveau (MIN, MAX, gamme) jusqu'à SIL 3 (redondance), évaluée de manière indépendante par le TÜV Rheinland conformément à la norme IEC 61508, voir le "Manuel de sécurité fonctionnelle" pour plus d'informations.

Équipement sous pression avec pression autorisée ≤ 200 bar (2 900 psi)

Les appareils sous pression avec un raccord process, qui n'ont pas de boîtier sous pression, ne relèvent pas de la Directive des équipements sous pression, indépendamment de la pression maximale autorisée.

Causes :

Selon l'Article 2, point 5 de la Directive UE 2014/68/EU, les accessoires sous pression sont définis comme des "appareils avec une fonction opérationnelle et ayant des boîtiers résistants à la pression".

Si un appareil sous pression ne dispose pas d'un boîtier résistants à la pression (pas de chambre de pression identifiable à part), il n'y a pas d'accessoire sous pression présent au sens prévu par la Directive.

Agrément radiotechnique

Les affichages avec Bluetooth LE ont une licence radio selon CE et FCC. Les informations et les étiquettes de certification pertinentes sont fournies à l'écran.

Norme radioélectrique EN 302729

Les appareils satisfont à la norme radioélectrique LPR (Level Probing Radar) EN 302729.

Les appareils sont agréés pour une utilisation sans restriction à l'intérieur et à l'extérieur de réservoirs fermés dans les pays de l'UE et de l'AELE. La condition préalable est que les pays aient déjà mis en œuvre cette norme.

La norme est déjà appliquée dans les pays suivants :

Allemagne, Autriche, Belgique, Bulgarie, Chypre, Danemark, Espagne, Estonie, France, Grèce, Irlande, Islande, Italie, Lettonie, Liechtenstein, Lituanie, Malte, Norvège, Pays-Bas, Pologne, Portugal, République tchèque, Roumanie, Royaume-Uni, Slovaquie, Suède et Suisse.

La mise en œuvre n'est pas encore achevée dans tous les autres pays qui n'ont pas été mentionnés.

Veillez tenir compte des points suivants pour une utilisation de l'appareil en dehors de cuves fermées :

- Le montage doit être réalisé par un personnel spécialisé et dûment formé
- L'antenne de l'appareil doit être installée dans un endroit fixe et orientée verticalement vers le bas
- L'emplacement de montage doit être situé à une distance de 4 km (2,49 mi) des stations d'astronomie listées ci-dessous. Dans le cas contraire, un agrément doit avoir été délivré par l'autorité compétente. Si un appareil est installé à une distance de 4 ... 40 km (2,49 ... 24,86 mi) autour de l'une des stations listées, il ne doit pas être installé à une hauteur supérieure à 15 m (49 ft) au-dessus du sol

Stations dastronomie

| Pays | Nom de la station | Latitude | Longitude |
|-----------------|-------------------|------------------|-------------------|
| Allemagne | Effelsberg | 50° 31' 32" Nord | 06° 53' 00" Est |
| Finlande | Metsähovi | 60° 13' 04" Nord | 24° 23' 37" Est |
| | Tuorla | 60° 24' 56" Nord | 24° 26' 31" Est |
| France | Plateau de Bure | 44° 38' 01" Nord | 05° 54' 26" Est |
| | Floirac | 44° 50' 10" Nord | 00° 31' 37" Ouest |
| Grande-Bretagne | Cambridge | 52° 09' 59" Nord | 00° 02' 20" Est |
| | Damhall | 53° 09' 22" Nord | 02° 32' 03" Ouest |
| | Jodrell Bank | 53° 14' 10" Nord | 02° 18' 26" Ouest |
| | Knockin | 52° 47' 24" Nord | 02° 59' 45" Ouest |
| | Pickmere | 53° 17' 18" Nord | 02° 26' 38" Ouest |
| Italie | Medicina | 44° 31' 14" Nord | 11° 38' 49" Est |
| | Noto | 36° 52' 34" Nord | 14° 59' 21" Est |
| | Sardinia | 39° 29' 50" Nord | 09° 14' 40" Est |
| Pologne | Fort Skala Krakow | 50° 03' 18" Nord | 19° 49' 36" Est |
| Russie | Dmitrov | 56° 26' 00" Nord | 37° 27' 00" Est |
| | Kalyazin | 57° 13' 22" Nord | 37° 54' 01" Est |
| | Pushchino | 54° 49' 00" Nord | 37° 40' 00" Est |
| | Zelenchukskaya | 43° 49' 53" Nord | 41° 35' 32" Est |
| Suède | Onsala | 57° 23' 45" Nord | 11° 55' 35" Est |
| Suisse | Bleien | 47° 20' 26" Nord | 08° 06' 44" Est |
| Espagne | Yebes | 40° 31' 27" Nord | 03° 05' 22" Ouest |
| | Robledo | 40° 25' 38" Nord | 04° 14' 57" Ouest |
| Hongrie | Penc | 47° 47' 22" Nord | 19° 16' 53" Est |



De façon générale, les exigences définies dans la norme EN 302729 doivent être respectées.

Norme radioélectrique EN 302372

Les appareils sont conformes à la norme radioélectrique TLPR (Tanks Level Probing Radar) EN 302372 et sont agréés pour une utilisation dans des cuves fermées. Les points a à f de l'Annexe E de la norme EN 302372 doivent être respectés pour le montage.

FCC

This device complies with Part 15 of the FCC rules. Operation is subject to the following two conditions: (1) This device may not cause harmful interference, and (2) this device must accept any interference received, including interference that may cause undesired operation.

[Any] changes or modifications not expressly approved by the party responsible for compliance could void the user's authority to operate the equipment.

The devices are compliant with the FCC Code of Federal Regulations, CFR 47, Part 15, Sections 15.205, 15.207, 15.209.



In addition, the devices are compliant with Section 15.256. For these LPR (Level Probe Radar) applications the devices must be professionally installed in a downward operating position. In addition, the devices are not allowed to be mounted in a zone of 4 km (2,49 mi) around RAS stations and within a radius of 40 km (24,86 mi) around RAS stations the maximum operation height of devices is 15 m (49 ft) above ground.

Industry Canada

Canada CNR-Gen Section 7.1.3

This device complies with Industry Canada licence-exempt RSS standard(s). Operation is subject to the following two conditions: (1) This device may not interference, and (2) this device must accept any interference, including interference that may cause undesired operation of the device.

Le présent appareil est conforme aux CNR d'Industrie Canada applicables aux appareils radio exempts de licence. L'exploitation est autorisée aux deux conditions suivantes : (1) l'appareil ne doit pas produire de brouillage, et (2) l'utilisateur de l'appareil doit accepter tout brouillage radioélectrique subi, même si le brouillage est susceptible d'en compromettre le fonctionnement.

[Any] changes or modifications not expressly approved by the party responsible for compliance could void the user's authority to operate the equipment.

- The installation of the LPR/TLPR device shall be done by trained installers, in strict compliance with the manufacturer's instructions.
- The use of this device is on a "no-interference, no-protection" basis. That is, the user shall accept operations of high-powered radar in the same frequency band which may interfere with or damage this device. However, devices found to interfere with primary licensing operations will be required to be removed at the user's expense.
- This device shall be installed and operated in a completely enclosed container to prevent RF emissions, which can otherwise interfere with aeronautical navigation.
- The installer/user of this device shall ensure that it is at least 10 km from the Dominion Astrophysical Radio Observatory (DRAO) near Penticton, British Columbia. The coordinates of the DRAO are latitude 49°19'15" N and longitude 119°37'12" W. For devices not meeting this 10 km separation (e.g., those in the Okanagan Valley, British Columbia,) the installer/user must coordinate with, and obtain the written concurrence of, the Director of the DRAO before the equipment can be installed or operated. The Director of the DRAO may be contacted at 250-497-2300 (tel.) or 250-497-2355 (fax). (Alternatively, the Manager, Regulatory Standards Industry Canada, may be contacted.)

Autres normes et directives

- EN 60529
Indices de protection fournis par les boîtiers (code IP)
- EN 61010-1
Exigences de sécurité pour les matériels électriques destinés à la mesure, au contrôle et à l'utilisation en laboratoire
- IEC/EN 61326
Émission conforme aux exigences de la classe A ; compatibilité électromagnétique (exigences EMC)
- NAMUR NE 21
Compatibilité électromagnétique (CEM) de matériels électriques destinés aux process et aux laboratoires
- NAMUR NE 43
Normalisation du niveau de signal pour les informations de défaut des transmetteurs numériques avec signal de sortie analogique
- NAMUR NE 53
Logiciel d'appareils de terrain et d'appareils de traitement de signaux avec électronique numérique
- NAMUR NE 107
Catégorisation de l'état conformément à la norme NE 107
- NAMUR NE 131
Exigences imposées aux appareils de terrain pour les applications standard
- IEC 61508
Sécurité fonctionnelle des systèmes électriques/électroniques/électroniques programmables relatifs à la sécurité

Informations à fournir à la commande

Des informations détaillées à fournir à la commande sont disponibles sur www.addresses.endress.com ou dans le configurateur de produit sur www.endress.com :

1. Sélectionner le produit à l'aide des filtres et du champ de recherche.
2. Ouvrir la page produit.

3. Sélectionner **Configuration**.

i Le configurateur de produit - l'outil pour la configuration individuelle des produits

- Données de configuration actuelles
- Selon l'appareil : entrée directe des données spécifiques au point de mesure comme la gamme de mesure ou la langue de programmation
- Vérification automatique des critères d'exclusion
- Création automatique de la référence de commande avec édition en format PDF ou Excel
- Possibilité de commande directe dans le shop en ligne Endress+Hauser

Étalonnage

Certificat d'étalonnage en usine

Les points d'étalonnage sont répartis uniformément sur la gamme de mesure (0 ... 100 %). Les paramètres Distance du point zéro **E** et Plage de mesure **F** doivent être spécifiés pour définir la gamme de mesure. Si ces informations sont manquantes, des valeurs par défaut dépendantes de l'antenne sont utilisées à la place.

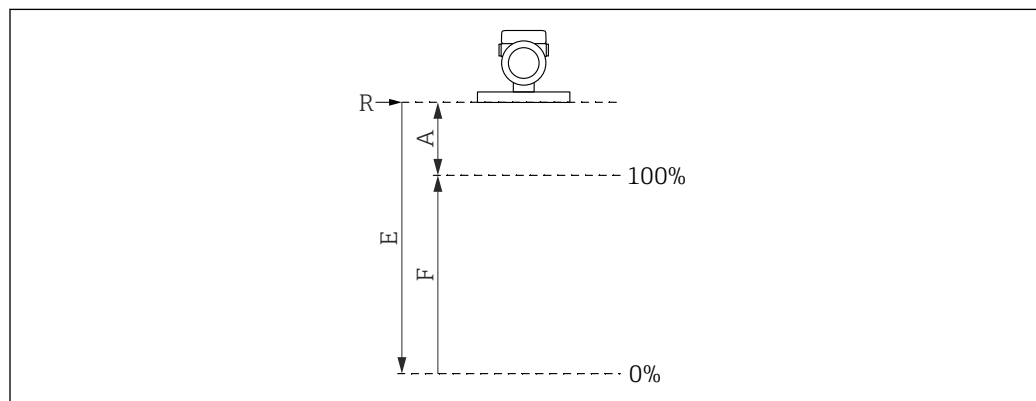

- R* Point de référence de la mesure
A Distance minimale entre le point de référence **R** et la marque **100%**
E Distance du point zéro
F Plage de mesure

Restrictions de la gamme de mesure

Les restrictions suivantes doivent être prises en compte lors de la sélection de **E** et **F** :

- Distance minimale entre le point de référence **R** et la marque **100%**
 $A \geq 400 \text{ mm (16 in)}$
- Étendue minimale
 $F \geq 45 \text{ mm (1,77 in)}$
- Valeur maximale pour Distance du point zéro
 $E \geq 450 \text{ mm (17,72 in)}$ (max. 50 m (164 ft))



- L'étalonnage se fait sous les conditions de référence.
- Les valeurs sélectionnées pour Distance du point zéro et Plage de mesure sont uniquement utilisées pour créer le certificat d'étalonnage en usine. Par la suite, les valeurs sont réinitialisées aux valeurs par défaut spécifiques à l'antenne. Si des valeurs autres que les valeurs par défaut sont requises, elles doivent être commandées en tant qu'étalonnage vide/plein personnalisé.

Configurateur de produit → Option → Service → **Étalonnage vide/plein personnalisé**

Service

Les services suivants peuvent être sélectionnés en utilisant le Configurateur de produit.

- Déshuilé et dégraissé (pièces en contact avec le produit)
- Dégraissé silicone (substances altérant le mouillage des peintures)
- **i** Le capot de protection plastique est exclu du nettoyage dégraissé
- Revêtement rouge de sécurité ANSI, couvercle de boîtier revêtu
- Amortissement réglé
- Mode burst HART PV réglé
- Courant alarme max. réglé

- La communication Bluetooth est désactivée à la livraison
- Étalonnage vide/plein personnalisé
- Documentation produit sur papier
En option, les rapports de test, les déclarations et les certificats de test peuvent être commandés en version papier en utilisant la caractéristique **Service**, format **Documentation produit sur papier**.
Les documents peuvent être sélectionnés via la caractéristique **Test, certificat, déclaration** et sont ensuite fournis avec l'appareil lors de la livraison.

Test, certificat, déclaration Tous les rapports de test, déclarations et certificats de réception sont fournis par voie électronique dans le *Device Viewer* :
Entrer le numéro de série figurant sur la plaque signalétique (www.endress.com/deviceviewer)

Identification

Point de mesure (TAG)

L'appareil peut être commandé avec une désignation du point de mesure (TAG).

Emplacement de la désignation du point de mesure

Dans la spécification additionnelle, sélectionner :

- Plaque signalétique inox
- Étiquette adhésive papier
- TAG fourni par le client
- TAG RFID
- TAG RFID + plaque signalétique inox
- TAG RFID + étiquette autocollante papier
- RFID TAG + TAG fourni par le client
- TAG inox IEC 61406
- TAG inox IEC 61406 + TAG NFC
- TAG inox IEC 61406, TAG inox
- TAG inox IEC 61406 + NFC, TAG inox
- TAG inox IEC 61406, plaque fournie
- TAG inox IEC 61406 + NFC, plaque fournie

Définition de la désignation du point de mesure

Dans la spécification additionnelle, spécifier :

3 lignes avec un maximum de 18 caractères par ligne

La désignation du point de mesure spécifiée apparaît sur la plaque sélectionnée et/ou sur le tag RFID.

Présentation dans l'app SmartBlue

Les 32 premiers caractères de la désignation du point de mesure

La désignation du point de mesure peut toujours être modifiée spécialement pour le point de mesure via Bluetooth.

Affichage sur la plaque signalétique électronique (ENP)

Les 32 premiers caractères de la désignation du point de mesure



Pour plus d'informations, voir SD01502F, SD02796P

Disponible dans la zone de téléchargement du site Internet Endress+Hauser (www.endress.com/downloads).

Packs application

Heartbeat Technology

Le pack application Heartbeat Verification + Monitoring offre une fonctionnalité de diagnostic grâce à l'autosurveillance continue, à la transmission de variables mesurées supplémentaires à un système de Condition Monitoring et à la vérification in situ des appareils de mesure dans l'application.

Le pack application peut être commandé avec l'appareil ou peut être activé ultérieurement avec un code d'activation. Pour les informations détaillées sur la référence de commande, consulter le site web Endress+Hauser www.endress.com ou le centre de ventes Endress+Hauser local.

Heartbeat Verification

La fonctionnalité Heartbeat Verification est exécutée sur demande et complète l'autocontrôle, qui est effectué en continu, en réalisant des tests supplémentaires. Pendant la vérification, le système contrôle si les composants de l'appareil respectent les spécifications usine. Autant les capteurs que les modules électroniques sont soumis aux tests.

Sur demande, la fonctionnalité Heartbeat Verification confirme le fonctionnement de l'appareil dans la tolérance de mesure spécifiée avec une couverture de test totale TTC (Total Test Coverage) en pour-cent.

Heartbeat Verification satisfait aux exigences relatives à la traçabilité métrologique conformément à la norme ISO 9001 (ISO 9001:2015 Section 7.1.5.2).

Le résultat de la vérification est soit Réussi soit Échec. Les données de vérification sont enregistrées dans l'appareil et archivées en option sur un PC avec le logiciel d'Asset Management FieldCare ou dans Netilion Library. Sur la base de ces données, un rapport de vérification est généré automatiquement pour garantir que la documentation traçable des résultats de la vérification est disponible.

Heartbeat Monitoring

Plusieurs assistants Heartbeat Monitoring sont disponibles. En outre, des paramètres de surveillance supplémentaires peuvent être affichés et utilisés pour la maintenance prédictive ou l'optimisation des applications.

Assistant "Diagnostic Loop"

Grâce à cet assistant, les modifications des caractéristiques de la boucle courant-tension (Baseline) peuvent être utilisées pour détecter des anomalies d'installation indésirables telles que des courants de fuite causés par la corrosion des bornes ou une détérioration de l'alimentation électrique pouvant conduire à une valeur mesurée incorrecte de 4-20 mA.

Domaines d'application

- Détection des variations de la résistance du circuit de mesure dues à des anomalies
Exemples : Résistance de contact ou courants de fuite dans le câblage, les bornes ou la mise à la terre en raison de la corrosion et/ou de l'humidité
- Détection d'une alimentation électrique défaillante

Assistant "Détection mousse"

L'assistant configure la détection automatique de mousse.

La détection de la mousse peut être liée à une variable de sortie ou à des informations d'état, p. ex. pour commander un arroseur utilisé pour dissoudre la mousse. Il est également possible de suivre l'augmentation de la mousse dans ce que l'on appelle un indice de mousse. L'indice de mousse peut également être lié à une variable de sortie et être affiché à l'écran.

Préparation :

L'initialisation de la surveillance de la mousse doit être effectuée sans mousse ou avec moins de mousse.

Domaines d'application

- Mesure dans les liquides
- Détection fiable de mousse sur le produit

Assistant "Détection colmatage"

L'assistant configure la détection du colmatage.

Idée de base :

La détection du colmatage peut, par exemple, être reliée à un système à air comprimé permettant de nettoyer l'antenne.

La surveillance du colmatage permet d'optimiser les cycles de maintenance.

Préparation :

L'initialisation de la surveillance du colmatage doit être effectuée sans dépôts ou avec peu de dépôts.

Domaines d'application

- Mesure dans les liquides et les matières solides
- Détection fiable des dépôts sur l'antenne

Description détaillée



Documentation Spéciale SD02953F

Accessoires

Les accessoires actuellement disponibles pour le produit peuvent être sélectionnés sur www.endress.com :

1. Sélectionner le produit à l'aide des filtres et du champ de recherche.
2. Ouvrir la page produit.
3. Sélectionner **Pièce de rechange et accessoires**.

Capot de protection climatique : 316L, XW112

Le capot de protection climatique peut être commandé conjointement avec l'appareil via la structure de commande "Accessoire fourni".

Il est utilisé pour protéger contre les rayons directs du soleil, les précipitations et la glace.

Le capot de protection climatique 316L est approprié pour le boîtier à double compartiment en aluminium ou en 316L. La livraison comprend le support pour un montage direct sur le boîtier.

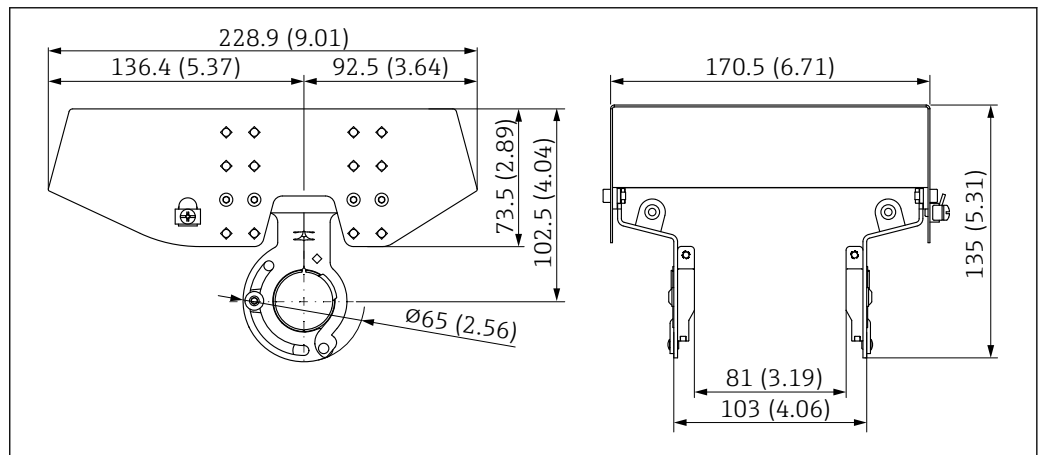

77 Dimensions du capot de protection climatique, 316 L, XW112. Unité de mesure mm (in)

Matériau

- Capot de protection climatique : 316L
- Vis de serrage : A4
- Support : 316L

Référence accessoire :

71438303



Documentation Spéciale SD02424F

Capot de protection climatique, plastique, XW111

Le capot de protection climatique peut être commandé conjointement avec l'appareil via la structure de commande "Accessoire fourni".

Il est utilisé pour protéger contre les rayons directs du soleil, les précipitations et la glace.

Le capot de protection climatique en plastique est adapté pour le boîtier à simple compartiment en aluminium. La livraison comprend le support pour un montage direct sur le boîtier.

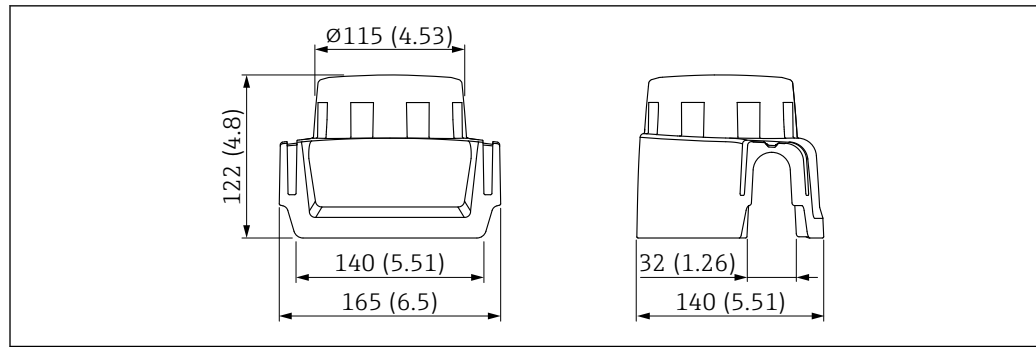

A0038280

78 Dimensions du capot de protection climatique, plastique, XW111. Unité de mesure mm (in)

Matériau

Plastique

Référence accessoire :

71438291



Documentation Spéciale SD02423F

Joint de bride biseauté

Le joint de bride biseauté est utilisé pour aligner le capteur par rapport à la surface du produit. Il peut être commandé directement avec l'appareil via la structure de commande "Accessoire fourni" ou individuellement via la référence de commande spécifique.

Joint, réglable, DN80

Le joint, réglable, DN80 est compatible avec les brides EN DN80 PN10/PN40

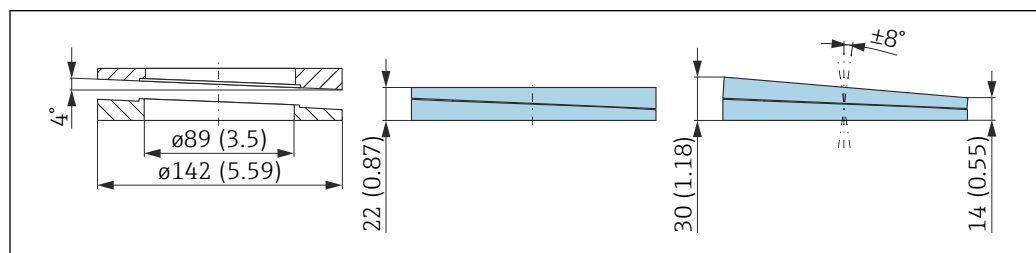

A0046695

Caractéristiques techniques

- Matériau : EPDM
- Taille de vis recommandée : M14
- Longueur de vis recommandée : 100 mm (3,9 in)
- Pression de process : -0,1 ... 0,1 bar (-1,45 ... 1,45 psi)
- Température de process : -40 ... +80 °C (-40 ... +176 °F)

Informations à fournir à la commande

- Le joint de bride réglable peut être commandé conjointement avec l'appareil via la structure de commande "Accessoire fourni".
- Référence de commande : 71074263

Joint, réglable, DN100

Le joint, réglable, DN100 est compatible avec les brides EN DN100 PN10/PN16

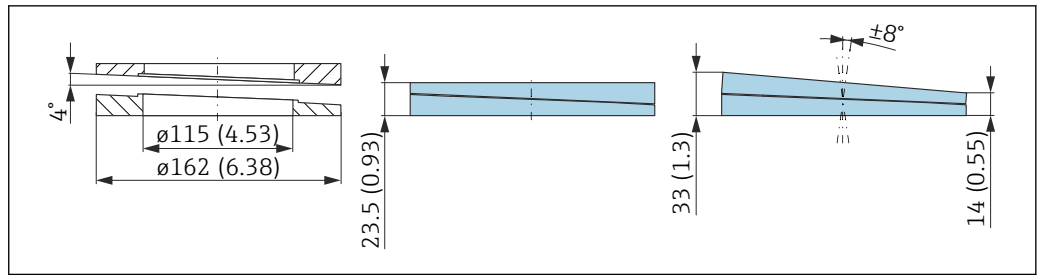

A0046696

Caractéristiques techniques

- Matériau : EPDM
- Taille de vis recommandée : M14
- Longueur de vis recommandée : 100 mm (3,9 in)
- Pression de process : -0,1 ... 0,1 bar (-1,45 ... 1,45 psi)
- Température de process : -40 ... +80 °C (-40 ... +176 °F)

Informations à fournir à la commande

- Le joint de bride réglable peut être commandé conjointement avec l'appareil via la structure de commande "Accessoire fourni".
- Référence de commande : 71074264

Joint, biseauté, DN150

Le joint, biseauté, DN150 est compatible avec les brides EN DN150 PN10/PN19

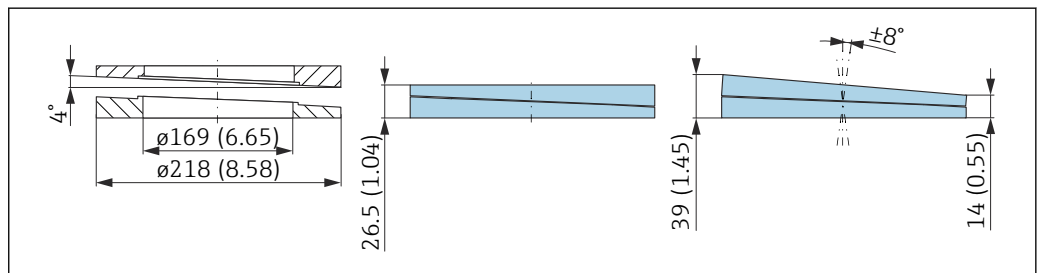

A0046697

Caractéristiques techniques

- Matériau : EPDM
- Taille de vis recommandée : M18
- Longueur de vis recommandée : 110 mm (4,3 in)
- Pression de process : -0,1 ... 0,1 bar (-1,45 ... 1,45 psi)
- Température de process : -40 ... +80 °C (-40 ... +176 °F)

Informations à fournir à la commande

- Le joint de bride peut être commandé conjointement avec l'appareil via la structure de commande "Accessoire fourni".
- Référence : 71074265

Joint, réglable, ASME 3"/ JIS 80A

Le joint, réglable, ASME 3"/ JIS 80A est compatible avec les brides ASME 3" 150 lbs et JIS 80A 10K

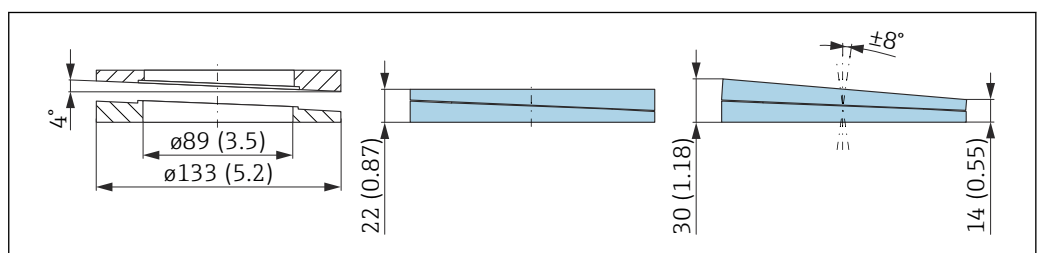

A0046698

Caractéristiques techniques

- Matériau : EPDM
- Taille de vis recommandée : M14
- Longueur de vis recommandée : 100 mm (3,9 in)
- Pression de process : -0,1 ... 0,1 bar (-1,45 ... 1,45 psi)
- Température de process : -40 ... +80 °C (-40 ... +176 °F)

Informations à fournir à la commande

- Le joint de bride réglable peut être commandé conjointement avec l'appareil via la structure de commande "Accessoire fourni".
- Référence de commande : 71249070

Joint, réglable, ASME 4"

Le joint, réglable, ASME 4" est compatible avec les brides ASME 4" 150 lbs

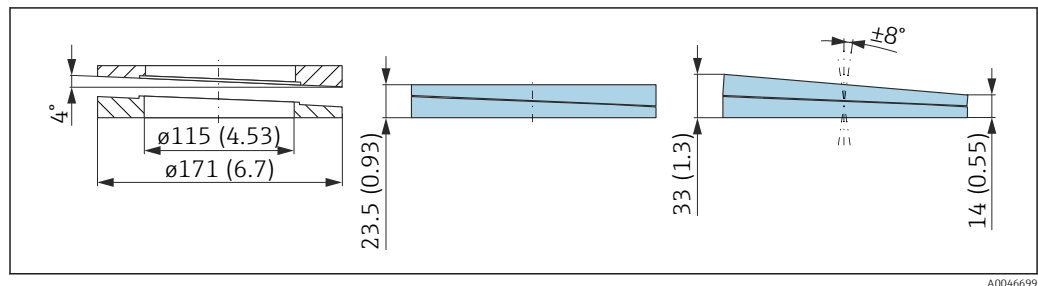

A0046699

Caractéristiques techniques

- Matériau : EPDM
- Taille de vis recommandée : M14
- Longueur de vis recommandée : 100 mm (3,9 in)
- Pression de process : -0,1 ... 0,1 bar (-1,45 ... 1,45 psi)
- Température de process : -40 ... +80 °C (-40 ... +176 °F)

Informations à fournir à la commande

- Le joint de bride réglable peut être commandé conjointement avec l'appareil via la structure de commande "Accessoire fourni".
- Référence de commande : 71249072

Joint, réglable, ASME 6"/ JIS 150A

Le joint, réglable, ASME 6"/ JIS 150A est compatible avec les brides ASME 6" 150 lbs et JIS 150A 10K

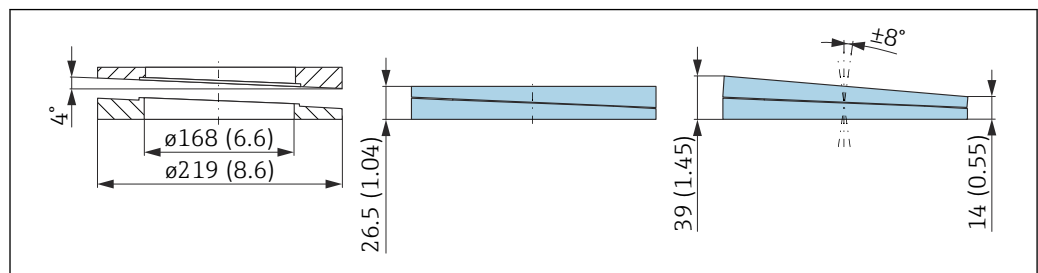

A0046700

Caractéristiques techniques

- Matériau : EPDM
- Taille de vis recommandée : M18
- Longueur de vis recommandée : 100 mm (3,9 in)
- Pression de process : -0,1 ... 0,1 bar (-1,45 ... 1,45 psi)
- Température de process : -40 ... +80 °C (-40 ... +176 °F)

Informations à fournir à la commande

- Le joint de bride réglable peut être commandé conjointement avec l'appareil via la structure de commande "Accessoire fourni".
- Référence de commande : 71249073

Connecteur M12 mâle

Connecteur M12 femelle, côté câble

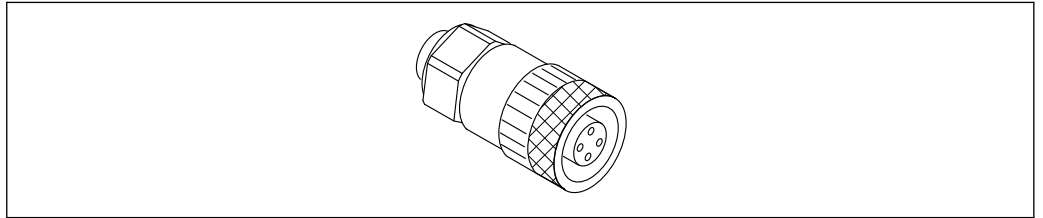

A0051231

 79 *Connecteur M12 femelle, côté câble*

- Matériau :
 - Corps : PBT
 - Protection d'écrou : zinc nickelé coulé sous pression
 - Joint : NBR
- Indice de protection (entièrement verrouillé) : IP67
- Raccord Pg : Pg7
- Référence : 52006263

 Documentation Spéciale SD02586F

Connecteur M12 femelle, 90°, côté câble

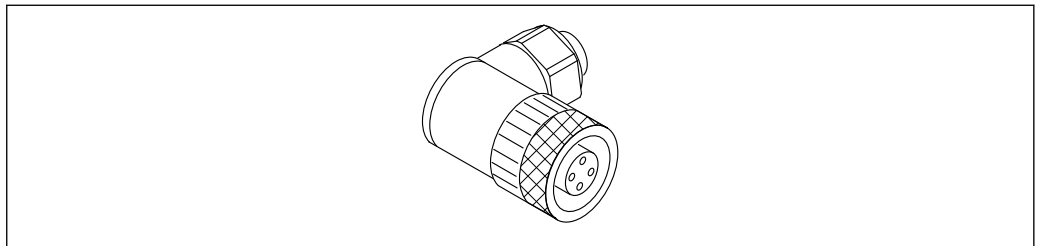

A0051232

 80 *Connecteur M12 femelle, coudé*

- Matériau :
 - Corps : PBT
 - Protection d'écrou : zinc nickelé coulé sous pression
 - Joint : NBR
- Indice de protection (entièrement verrouillé) : IP67
- Raccord Pg : Pg7
- Référence : 71114212

 Documentation Spéciale SD02586F

Connecteur M12 femelle, 100°, câble 5 m (16 ft)

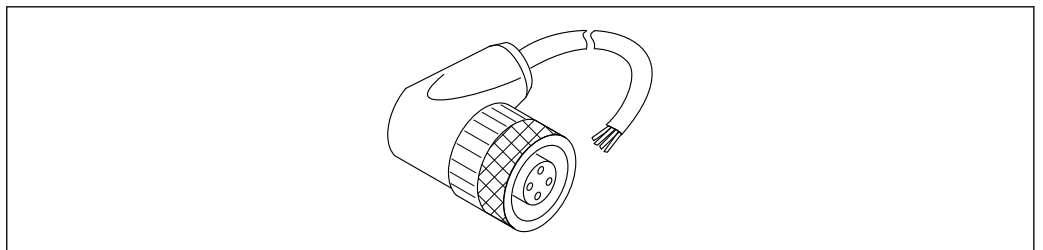

A0051233

 81 *Connecteur M12 femelle, 100°, câble 5 m (16 ft)*

- Matériau du connecteur M12 femelle :
 - Corps : TPU
 - Protection d'écrou : zinc nickelé coulé sous pression
- Matériau du câble : PVC
- Câble Li Y YM 4×0,34 mm² (20 AWG)
- Couleurs des câbles
 - 1 = BN = brun
 - 2 = WH = blanc
 - 3 = BU = bleu
 - 4 = BK = noir
- Référence : 52010285



Documentation Spéciale SD02586F

Afficheur séparé FHX50B

L'afficheur séparé est commandé via le Configurateur de produit.

Si l'afficheur séparé doit être utilisé, la version d'appareil **Préparé pour l'afficheur FHX50B** doit être commandée.

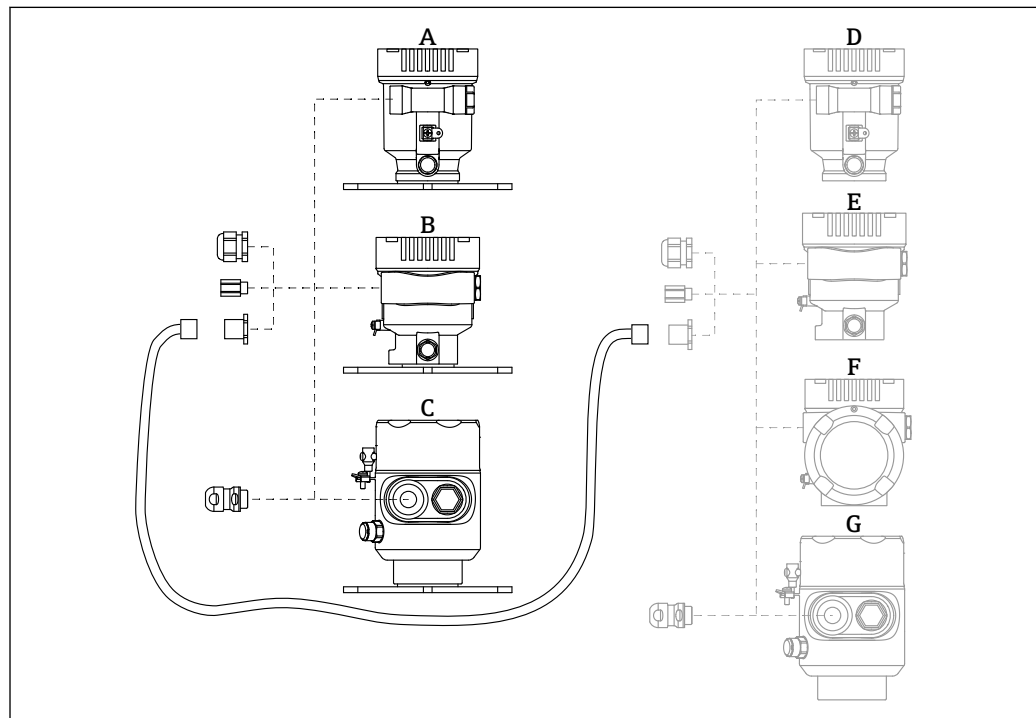

A0046692

- A Boîtier à simple compartiment, plastique, affichage séparé
- B Boîtier à simple compartiment, aluminium, afficheur séparé
- C Boîtier à simple compartiment, 316L app. hygiénique, afficheur séparé
- D Côté appareil, boîtier à simple compartiment, plastique, préparé pour l'afficheur FHX50B
- E Côté appareil, boîtier à simple compartiment, aluminium, préparé pour l'afficheur FHX50B
- F Côté appareil, boîtier à double compartiment, en L, préparé pour l'afficheur FHX50B
- G Côté appareil, boîtier à simple compartiment, 316L app. hygiénique, préparé pour l'afficheur FHX50B

Matériau boîtier à simple compartiment, afficheur séparé

- Aluminium
- Plastique

Indice de protection :

- IP68 / NEMA 6P
- IP66 / NEMA 4x

Câble de raccordement :

- Câble de raccordement (option) jusqu'à 30 m (98 ft)
 - Câble standard fourni par le client jusqu'à 60 m (197 ft)
- Recommandation : EtherLine®-P CAT.5e de LAPP.

Spécification du câble de raccordement fourni par le client

Technologie de raccordement Push-in CAGE CLAMP®, actionnement par pression

- Section de conducteur :
 - Conducteur rigide 0,2 ... 0,75 mm² (24 ... 18 AWG)
 - Conducteur souple 0,2 ... 0,75 mm² (24 ... 18 AWG)
 - Conducteur souple ; avec extrémité préconfectionnée isolée 0,25 ... 0,34 mm²
 - Conducteur souple ; sans extrémité préconfectionnée isolée 0,25 ... 0,34 mm²
- Longueur à dénuder 7 ... 9 mm (0,28 ... 0,35 in)
- Diamètre extérieur : 6 ... 10 mm (0,24 ... 0,4 in)
- Longueur maximale du câble : 60 m (197 ft)

Température ambiante :

- -40 ... +80 °C (-40 ... +176 °F)
- Option : -50 ... +80 °C (-58 ... +176 °F)

 Documentation Spéciale SD02991F

Traversée étanche aux gaz Traversée en verre chimiquement inerte empêchant la pénétration de gaz dans le boîtier de l'électronique.
Commande possible en option comme "Accessoire monté" via la structure de commande du produit.

Commubox FXA195 HART Pour communication HART à sécurité intrinsèque avec FieldCare via interface USB

 Information technique TI00404F

Convertisseur de boucle HART HMX50 Sert à l'évaluation et à la conversion de variables de process HART dynamiques en signaux électriques analogiques ou en seuils.

Référence :
71063562

 Information technique TI00429F et manuel de mise en service BA00371F

FieldPort SWA50 Adaptateur intelligent Bluetooth® et/ou WirelessHART pour tous les appareils de terrain HART

 Information technique TI01468S

Adaptateur WirelessHART SWA70 L'adaptateur WirelessHART est utilisé pour la connexion sans fil d'appareils de terrain. Il peut être intégré facilement dans les appareils de terrain et les infrastructures existantes, garantit la sécurité des données et de transmission et peut être utilisé en parallèle avec d'autres réseaux sans fil.

 Manuel de mise en service BA00061S

Fieldgate FXA42 Les Fieldgate permettent la communication entre les appareils 4 ... 20 mA, Modbus RS485 et Modbus TCP raccordés et SupplyCare Hosting ou SupplyCare Enterprise. Les signaux sont transmis soit via Ethernet TCP/IP, WLAN ou téléphonie mobile (UMTS). Des capacités d'automatisation avancées sont disponibles, comme automate Web intégré, OpenVPN et autres fonctions.

 Information technique TI01297S et manuel de mise en service BA01778S

Field Xpert SMT70 Tablette PC hautes performances, universelle, pour la configuration des appareils en zone Ex 2 et en zone non Ex

 Information technique TI01342S

DeviceCare SFE100 Outil de configuration pour appareils de terrain HART, PROFIBUS et FOUNDATION Fieldbus

 Information technique TI01134S

FieldCare SFE500 Outil d'Asset Management basé sur FDT

Il permet de configurer tous les équipements de terrain intelligents de l'installation et facilite leur gestion. Grâce à l'utilisation d'informations d'état, il constitue en outre un moyen simple, mais efficace, de contrôler leur état.



Information technique TI00028S

Memograph M RSG45

L'enregistreur graphique évolué est un système flexible et performant pour la gestion des valeurs de process.

Le Memograph M est utilisé pour l'acquisition électronique, l'affichage, l'enregistrement, l'analyse, la transmission à distance et l'archivage de signaux d'entrée analogiques et numériques ainsi que des valeurs calculées.



Information technique TI01180R et manuel de mise en service BA01338R

RN42

Barrière active monovoie avec alimentation universelle pour une isolation électrique sûre des circuits de signal 4 ... 20 mA standard, transparent HART.



Information technique TI01584K et manuel de mise en service BA02090K

Documentation

Les types de document suivants sont disponibles dans l'espace téléchargement du site web Endress+Hauser (www.endress.com/downloads), selon la version de l'appareil :

| Type de document | But et contenu du document |
|--|---|
| Information technique (TI) | Aide à la planification pour l'appareil Le document contient toutes les caractéristiques techniques de l'appareil et donne un aperçu des accessoires et autres produits pouvant être commandés pour l'appareil. |
| Instructions condensées (KA) | Prise en main rapide Les instructions condensées fournissent toutes les informations essentielles, de la réception des marchandises à la première mise en service. |
| Manuel de mise en service (BA) | Document de référence Le manuel de mise en service contient toutes les informations nécessaires aux différentes phases du cycle de vie de l'appareil : de l'identification du produit, de la réception et du stockage, au montage, au raccordement, à la configuration et à la mise en service, en passant par la suppression des défauts, la maintenance et la mise au rebut. |
| Description des paramètres de l'appareil (GP) | Ouvrage de référence pour les paramètres Le document fournit une explication détaillée de chaque paramètre individuel. La description s'adresse à ceux qui travaillent avec l'appareil tout au long de son cycle de vie et effectuent des configurations spécifiques. |
| Conseils de sécurité (XA) | En fonction de l'agrément, des consignes de sécurité pour les équipements électriques en zone explosible sont également fournies avec l'appareil. Ceux-ci font partie intégrante du manuel de mise en service.  La plaque signalétique indique quels Conseils de sécurité (XA) s'appliquent à l'appareil. |
| Documentation complémentaire spécifique à l'appareil (SD/FY) | Toujours respecter scrupuleusement les instructions figurant dans la documentation complémentaire correspondante. La documentation complémentaire fait partie intégrante de la documentation de l'appareil. |

Marques déposées

HART®

Marque déposée par le FieldComm Group, Austin, Texas, USA

Bluetooth®

La marque et les logos *Bluetooth*® sont la propriété de Bluetooth SIG, Inc. et toute utilisation de ces marques par Endress+Hauser fait l'objet d'une licence. Les autres marques déposées et marques commerciales appartiennent à leurs propriétaires respectifs.

Apple®

Apple, le logo Apple, iPhone et iPod touch sont des marques déposées par Apple Inc., enregistrées aux États-Unis et dans d'autres pays. App Store est une marque de service d'Apple Inc.

Android®

Android, Google Play et le logo Google Play sont des marques déposées par Google Inc.

KALREZ®, VITON®

Marques déposées par DuPont Performance Elastomers L.L.C., Wilmington, USA



www.addresses.endress.com
