

Informações técnicas

Micropilot FMR66B

PROFINET sobre Ethernet- APL

Radar de onda livre

Medição de nível em sólidos



Aplicação

- Medição de nível contínua e sem contato de sólidos em pó a granulares
- Conexões de processo: rosca ou suporte de montagem
- Faixa de medição máxima: 50 m (164 ft)
- Temperatura: -40 para +130 °C (-40 para +266 °F)
- Pressão: -1 para +16 bar (-14.5 para +232 psi)
- Precisão: ±3 mm (±0.12 in)

Seus benefícios

- Antena PVDF ou PTFE tipo drip-off
- Medição confiável graças ao ótimo foco de sinal, mesmo com conexões de processo pequenas
- Comissionamento fácil e guiado com interface de usuário intuitiva
- Tecnologia sem fio *Bluetooth*® para comissionamento, operação e manutenção

Sumário

Informações importantes sobre o documento	4	Processo	24
Símbolos	4	Faixa de pressão do processo	24
Convenções gráficas	5	Constante dielétrica	25
Função e projeto do sistema	5	Construção mecânica	26
Princípio de medição	5	Dimensões	26
Confiabilidade	6	Peso	36
Entrada	6	Materiais	36
Variável medida	6	Operabilidade	41
Faixa de medição	6	Conceito de operação	41
Frequência operacional	7	Idiomas	41
Poder de transmissão	7	Operação local	41
Saída	7	Display local	42
PROFINET-APL	7	Operação remota	42
Sinal no alarme	7	Integração do sistema	43
Linearização	7	Ferramentas de operação compatíveis	43
PROFINET com Ethernet-APL	8	Certificados e aprovações	43
Fonte de alimentação	9	Identificação CE	44
Esquema de ligação elétrica	9	RoHS	44
Terminais	10	Identificação RCM	44
Conectores do equipamento disponíveis	10	Aprovações Ex	44
Fonte de alimentação	10	Equipamento de pressão com pressão permitida ≤ 200 bar (2 900 psi)	44
Conexão elétrica	11	Aprovação de rádio	44
Equalização de potencial	11	Padrão de rádio EN 302729	44
Entradas para cabo	12	Norma de rádio EN 302372	45
Especificação do cabo	12	FCC	45
Proteção contra sobretensão	12	Industry Canada	45
Características de desempenho	13	Certificação PROFINET com Ethernet-APL	46
Condições de operação de referência	13	Normas e diretrizes externas	46
Erro máximo medido	13	Informações para pedido	46
Resolução do valor medido	14	Calibração	47
Tempo de resposta	14	Serviço	47
Influência da temperatura ambiente	14	Teste, certificado, declaração	48
Instalação	15	Identificação	48
Local de instalação	15	Pacotes de aplicação	48
Orientação	15	Tecnologia Heartbeat	48
Instruções de instalação	16	Acessórios	49
Ângulo do feixe	17	Tampa de proteção contra tempo: 316L, XW112	49
Instruções especiais de instalação	18	Tampa de proteção contra tempo, plástico, XW111	50
Ambiente	19	Vedação de flange ajustável	50
Faixa de temperatura ambiente	19	Suporte de montagem, ajustável, FMR6xB	53
Limites de temperatura ambiente	19	Tomada de encaixe M12	55
Temperatura de armazenamento	23	Display remoto FHX50B	56
Classe climática	23	Passagem feedthrough estanque a gases	57
Altura de instalação de acordo com IEC61010-1 Ed.3	23	Field Xpert SMT70	58
Grau de proteção	23	DeviceCare SFE100	58
Resistência à vibração	24	FieldCare SFE500	58
Compatibilidade eletromagnética (EMC)	24	Documentação	58

Marcas comerciais registradas 58

Informações importantes sobre o documento

Símbolos

Símbolos de segurança

PERIGO

Este símbolo te alerta para uma situação perigosa. A falha em evitar essa situação resultará em ferimentos sérios ou fatais.

ATENÇÃO

Este símbolo te alerta para uma situação potencialmente perigosa. A falha em evitar essa situação pode resultar em ferimentos sérios ou fatais.

CUIDADO

Este símbolo te alerta para uma situação potencialmente perigosa. A falha em evitar essa situação pode resultar em ferimentos pequenos ou médios.

AVISO

Este símbolo te alerta para uma situação potencialmente prejudicial. A falha em evitar essa situação pode resultar em danos ao produto ou a algo em suas proximidades.

Símbolos elétricos



Corrente contínua



Corrente alternada



Corrente contínua e corrente alternada



Conexão de aterramento

Um terminal terra que, no que diz respeito ao operador, está aterrado através de um sistema de aterramento.



Aterramento de proteção (PE)

Terminais de terra devem ser conectados ao terra antes de estabelecer quaisquer outras conexões. Os terminais de terra são localizados dentro e fora do equipamento.

- Terminal de aterramento interno; o terra de proteção é conectado à rede elétrica.
- Terminal de aterramento externo; o equipamento é conectado ao sistema de aterramento da fábrica.

Símbolos para determinados tipos de informações e gráficos

Permitido

Procedimentos, processos ou ações que são permitidos

Preferido

Procedimentos, processos ou ações que são recomendados

Proibido

Procedimentos, processos ou ações que são proibidos

Dica

Indica informação adicional



Consulte a documentação



Referência ao gráfico

1, 2, 3, ...

Números de itens

A, B, C, ...

Visualizações

Área classificada

Indica a área classificada

Área segura (área não classificada)

Indica a área não classificada

Convenções gráficas

-  Desenhos de conexão elétrica, explosão e instalação são apresentados em formato simplificado
- Desenhos dimensionais, de componentes, conjuntos e equipamentos são apresentados em formato de linha reduzida
- Desenhos dimensionais não são representações em escala; as dimensões indicadas são arredondadas para 2 casas decimais
- A não ser quando descrito do contrário, flanges são apresentadas com forma de superfície de vedação EN1091-1, B2; ASME B16.5, RF; JIS B2220, RF

Função e projeto do sistema

Princípio de medição

O Micropilot é um sistema de medição "descendente", que opera com base no método de onda contínua modulada por frequência (FMCW). A antena emite uma onda eletromagnética em uma frequência que varia continuamente. Esta onda é refletida pelo produto e recebida novamente pela antena.

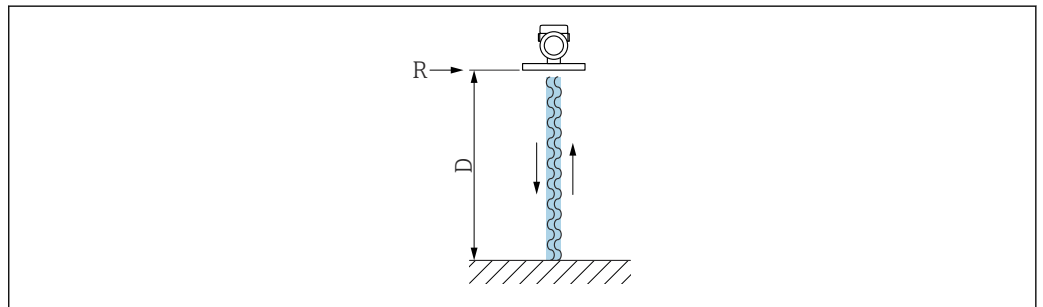



 1 Princípio FMCW: transmissão e reflexão da onda contínua

R Ponto de referência da medição

D Distância entre o ponto de referência e a superfície do produto

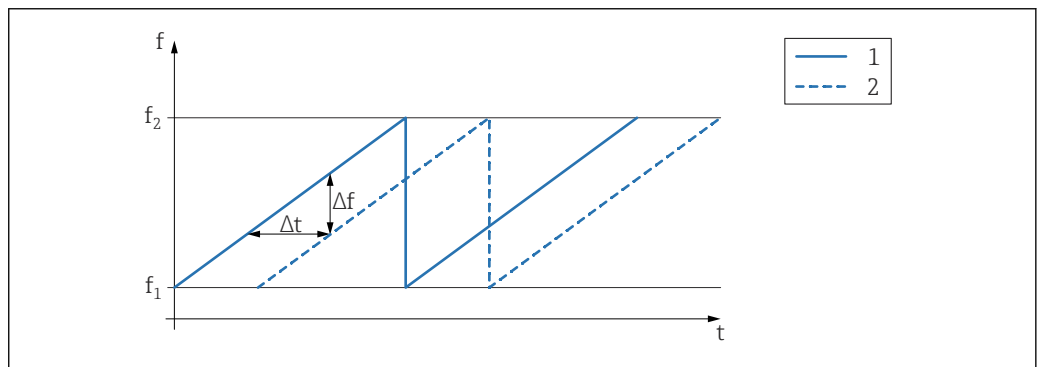
A frequência dessa onda é modulada na forma de um sinal dente de serra entre dois limites de frequência f_1 e f_2 :



 2 Princípio FMCW: resultado da modulação da frequência

1 Sinal transmitido

2 Sinal recebido

Isso resulta na frequência de diferença a seguir a qualquer momento entre o sinal transmitido e o sinal recebido:

$$\Delta f = k \Delta t$$

onde Δt é o tempo de execução e k é o aumento especificado na modulação de frequência.

Δt é dado pela distância D entre o ponto de referência R e a superfície do produto:

$$D = (c \Delta t) / 2$$

em que c é a velocidade de propagação da onda.

Em suma, D pode ser calculado a partir do deslocamento da frequência medida Δf . D é então utilizado para determinar o conteúdo do tanque ou silo.

Confiabilidade

Segurança de TI

A garantia do fabricante somente é válida se o produto for instalado e usado conforme descrito nas Instruções de operação. O produto é equipado com mecanismos de segurança para protegê-lo contra qualquer mudança acidental das configurações.

Medidas de segurança de TI, que oferecem proteção adicional para o produto e a respectiva transferência de dados, devem ser implantadas pelos próprios operadores de acordo com seus padrões de segurança.

Entrada

Variável medida

A variável medida é a distância do ponto de referência até a superfície do produto. O nível é calculado baseando-se em 'E', a distância vazia inserida.

Faixa de medição

O início da faixa de medição é o ponto em que o feixe toca no chão. Níveis abaixo desse ponto não podem ser medidos, particularmente no caso de saídas cônicas. A faixa máxima de medição nessas aplicações pode ser aumentada usando um dispositivo de alinhamento.

Faixa de medição máxima

A faixa de medição máxima depende do tamanho e design da antena.

Antena	Faixa de medição máxima
Encapsulada, PVDF, 40 mm (1.5 in)	30 m (98 ft)
Drip-off, PTFE, 50 mm (2 in)	50 m (164 ft)

Faixa de medição utilizável

A faixa de medição utilizável depende do tamanho da antena, das propriedades reflexivas do meio, da posição de instalação e de quaisquer interferências possíveis de reflexão.

Em princípio, a medição é possível até a ponta da antena.

Dependendo da posição do produto (ângulo de repouso) e para evitar qualquer dano material devido a meio abrasivo e formação de depósito na antena, o final da faixa de medição deve ser selecionado 10 mm (0.4 in) antes da ponta da antena.

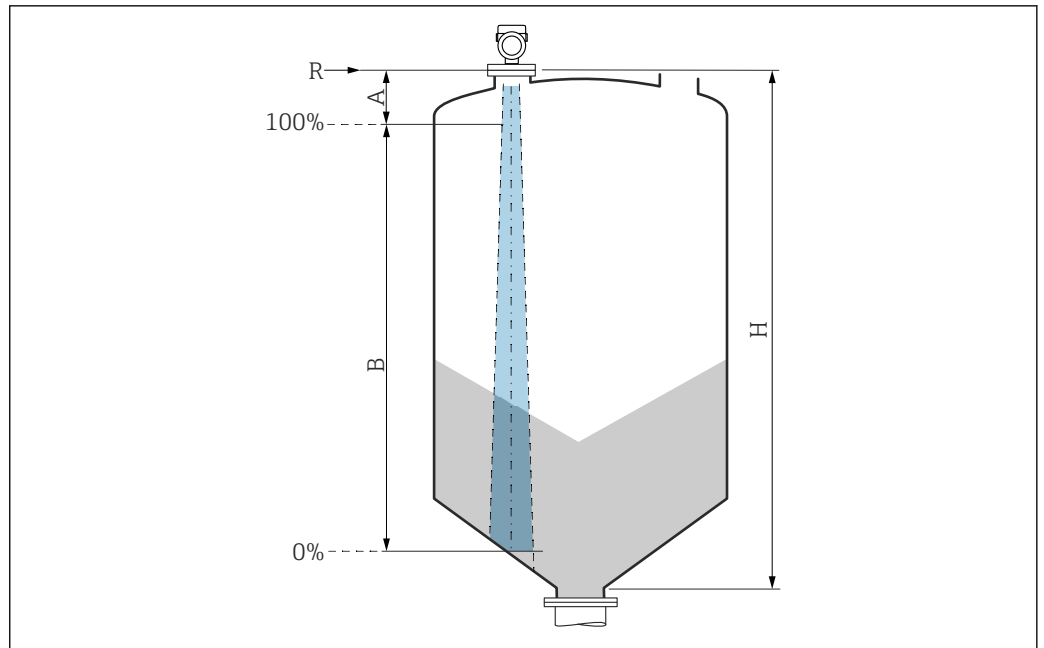

A0051659

- A Comprimento da antena + 10 mm (0.4 in)
 B Faixa de medição utilizável
 H Altura do silo
 R Ponto de referência de medição, varia de acordo com o sistema de antena

Para mais informações sobre o ponto de referência, consulte → Construção mecânica.

- Para obter os valores de permissividade relativa (valores ϵ_r) de diversos meios comumente usados na indústria, consulte:
- Permissividade relativa (valor ϵ_r), Compêndio CP01076F
 - O aplicativo "DC Values App" da Endress+Hauser (disponível para Android e iOS)

Frequência operacional	Aprox. 80 GHz Até 8 equipamentos podem ser instalados em um tanque sem os equipamentos influenciando-se mutuamente.
Poder de transmissão	<ul style="list-style-type: none"> ▪ Potência de pico: <1.5 mW ▪ Potência média de saída: <70 μW

Saída

PROFINET-APL	PROFINET com Ethernet-APL 10BASE-T1L, 2 fios 10 Mbit/s
Sinal no alarme	<p>Display local Sinal de status (em conformidade com a recomendação NAMUR NE 107): Display de texto padronizado</p> <p>Ferramenta de operação através da interface de operação (CDI) Sinal de status (em conformidade com a recomendação NAMUR NE 107): Display de texto padronizado</p> <p>Ferramenta de operação através de PROFINET com Ethernet-APL</p> <ul style="list-style-type: none"> ▪ De acordo com o "protocolo de aplicação de camada para periferia descentralizada", versão 2.4 ▪ Diagnóstico de acordo com PROFINET PA Profile 4.02

Linearização	A função de linearização do equipamento permite a conversão do valor medido em qualquer unidade de comprimento, peso, vazão ou volume.
---------------------	--

Curvas de linearização pré-programadas

Tabelas de linearização para calcular o volume nos recipientes a seguir estão programadas no equipamento:

- Parte inferior piramidal
- Parte inferior cônica
- Fundo com ângulo
- Cilindro horizontal
- Esféra

Outras tabelas de linearização de até 32 pares de valores podem ser inseridas manualmente.

PROFINET com Ethernet-APL

Protocolo	Protocolo da camada de Aplicação para periférico do equipamento descentralizado e para a automação distribuída, versão 2.4
Tipo de comunicação	Camada física avançada Ethernet 10BASE-T1L
Classe de conformidade	Classe de conformidade B
Classe Netload	Classe Netload II
Taxas Baud	Automática 10 Mbit/s com detecção full-duplex
Tempo do ciclo	De 32 ms
Polaridade	Polaridade automática para correção automática de pares TxD e RxD cruzados
Protocolo de redundância do meio (MRP)	Sim
Suporte de redundância do sistema	Redundância do sistema S2 (2 AR com 1 NAP)
Perfil do equipamento	Identificador da interface de aplicação 0xB321 Equipamento genérico
ID do fabricante	0x11
ID do tipo de equipamento	0xA1C1
Arquivos de descrição do equipamento (GSD, FDI, DTM, DD)	Informações e arquivos disponíveis em: <ul style="list-style-type: none"> ▪ www.endress.com Na página do produto do equipamento: Documentos/Software → Drivers do equipamento ▪ www.profibus.org
Conexões compatíveis	<ul style="list-style-type: none"> ▪ 2 x AR (IO controlador AR) ▪ 1 x AR (Equipamento de supervisão IO AR conexão permitida) ▪ 1 x Entrada CR (Relação de comunicação) ▪ 1 x Saída CR (Relação de comunicação) ▪ 1 x Alarme CR (Relação de comunicação)
Opções de configuração para o equipamento	<ul style="list-style-type: none"> ▪ Software específico do fabricante (FieldCare, DeviceCare) ▪ Navegador Web ▪ Arquivo mestre do equipamento (GSD), pode ser lido através do servidor de rede integrado do equipamento ▪ Minisseletores para configuração do endereço IP de serviço
Configuração do nome do equipamento	<ul style="list-style-type: none"> ▪ Protocolo DCP ▪ Equipamento de gerenciamento de processo (PDM) ▪ Servidor web integrado

<p>Funções compatíveis</p>	<ul style="list-style-type: none"> ▪ Identificação e manutenção <ul style="list-style-type: none"> ▪ Identificação simples do equipamento através de: <ul style="list-style-type: none"> ▪ Sistema de controle ▪ Etiqueta de identificação ▪ Estado do valor medido <ul style="list-style-type: none"> As variáveis do processo são comunicadas com um estado de valor medido ▪ Recurso piscante através do display local para simples atribuição e identificação do equipamento ▪ Operação do equipamento via ferramentas de operação (por ex., FieldCare, DeviceCare, SIMATIC PDM)
<p>Integração do sistema</p>	<p>Para informações sobre integração do sistema, consulte as  Instruções de Operação</p> <ul style="list-style-type: none"> ▪ Dados de transmissão cíclica ▪ Visão geral e descrição dos módulos ▪ Codificação de status ▪ Configuração de inicialização ▪ Configuração de fábrica

Fonte de alimentação

Esquema de ligação elétrica

Invólucro de compartimento único

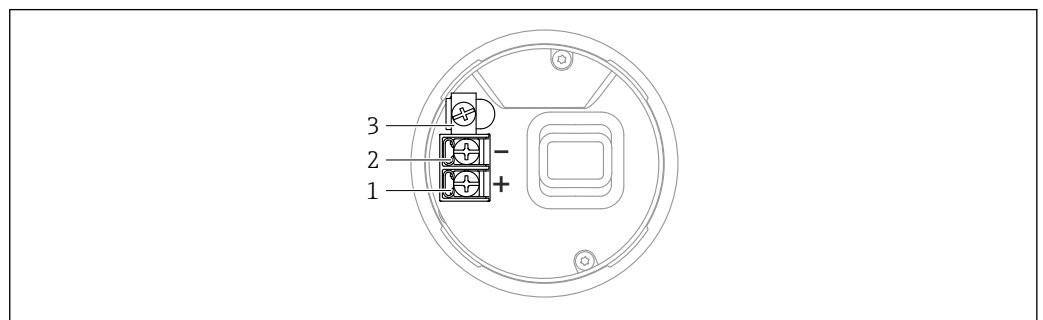

A0042594

 3 Terminais de conexão e os terminais de terra no compartimento de conexão, invólucro de compartimento único

- 1 Terminal positivo
- 2 Terminal negativo
- 3 Terminal terra interno

Invólucro de compartimento duplo

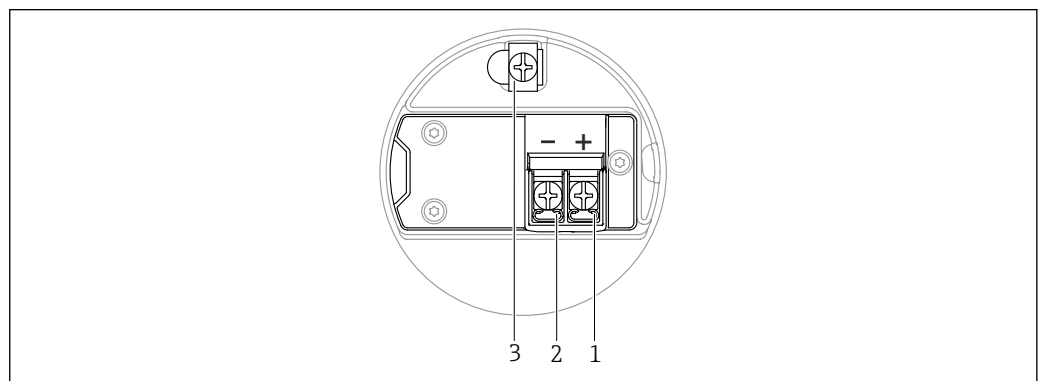

A0042803

 4 Os terminais de conexão e os terminais de terra no compartimento de conexão

- 1 Terminal positivo
- 2 Terminal negativo
- 3 Terminal de terra interno

invólucro duplo do compartimento, formato L

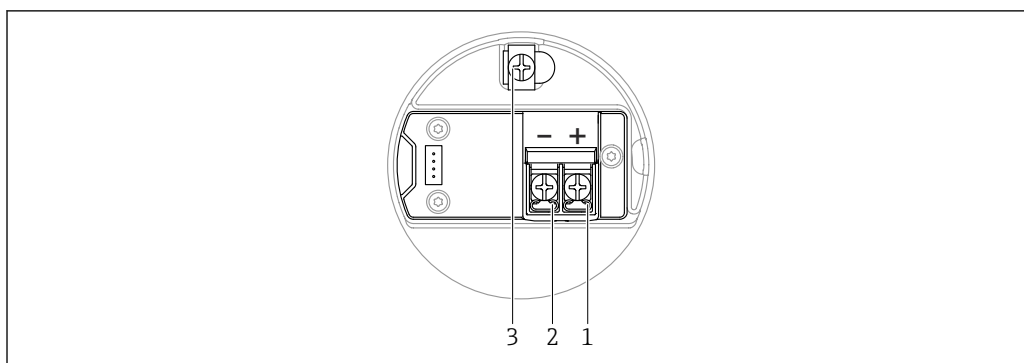

A0045842

5 Os terminais de conexão e os terminais de terra no compartimento de conexão

- 1 Terminal positivo
- 2 Terminal negativo
- 3 Terminal de terra interno

Terminais

- Tensão de alimentação e terminal terra interno
Faixa de fixação: 0.5 para 2.5 mm² (20 para 14 AWG)
- Terminal de aterramento externo
Faixa de fixação: 0.5 para 4 mm² (20 para 12 AWG)

Conectores do equipamento disponíveis

i No caso de equipamentos com um conector, não é necessário abrir o invólucro para fins de conexão.

Use as vedações que acompanham para evitar a entrada de umidade no equipamento.

Equipamentos com conector M12

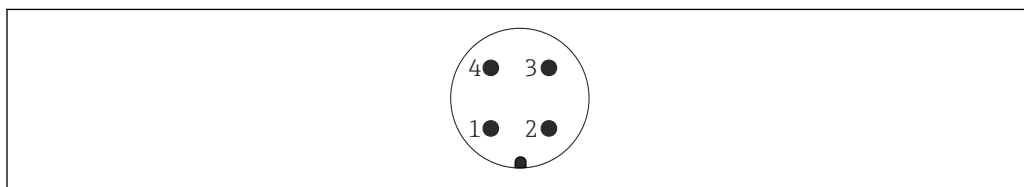

A0011175

6 Visualização da conexão plug-in no equipamento

- 1 Sinal APL -
- 2 Sinal APL +
- 3 Blindagem
- 4 Não atribuído

Vários soquetes M12 estão disponíveis como acessórios para equipamentos com conectores M12.

Fonte de alimentação

Classe A de desempenho APL (9.6 para 15 V_{DC} 540 mW)

i A seletora de campo APL deve ser testada para garantir que ela atenda as especificações de segurança (ex. PELV, SELV, Classe 2) e deve atender as especificações do protocolo relevante.

Conexão elétrica

Exemplos de conexão

PROFINET com Ethernet-APL

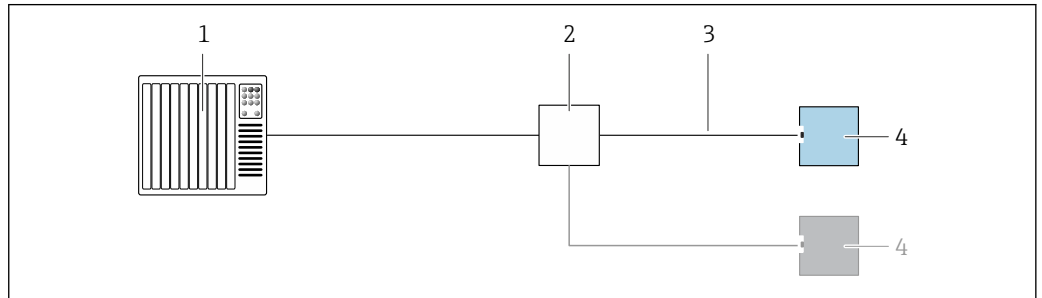

A0045802

7 Exemplo de conexão para PROFINET com Ethernet-APL

- 1 Sistema de automação
- 2 Comutador de campo APL
- 3 Observe as especificações de cabo
- 4 Transmissor

Equalização de potencial

O aterramento protetivo do equipamento não deve ser conectado. Se necessário, a linha de equalização de potencial pode ser conectada ao terminal terra externo do invólucro antes que o equipamento seja conectado.

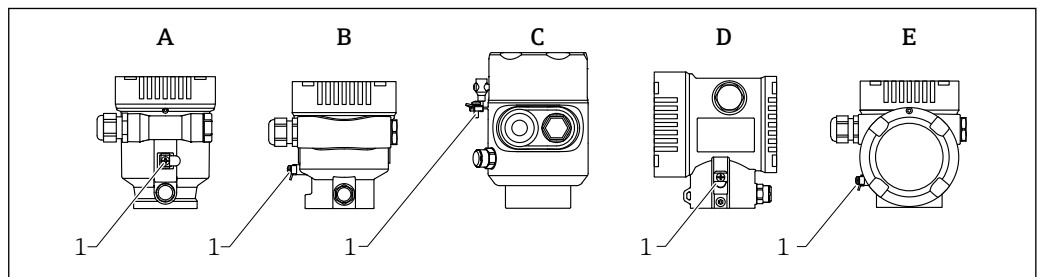

A0046583

- A Invólucro de compartimento único, plástico
- B Invólucro de compartimento único, alumínio, revestido
- C Invólucro de compartimento único, 316L, sanitário (equipamento Ex)
- D Invólucro de compartimento duplo, alumínio, revestido
- E Invólucro com compartimento duplo em formato de L, alumínio, revestido
- 1 Terminal de aterramento para conexão da linha de equalização de potencial

ATENÇÃO

Ignição de faíscas ou altas temperaturas de superfície não permitidas.

Perigo de explosão!

- Consulte a documentação separada sobre aplicações em áreas classificadas para mais instruções de segurança.



Para compatibilidade eletromagnética ideal:

- Mantenha a linha de equalização de potencial o mais curta possível
- Observe uma seção transversal mínima de 2.5 mm² (14 AWG)

Entradas para cabo

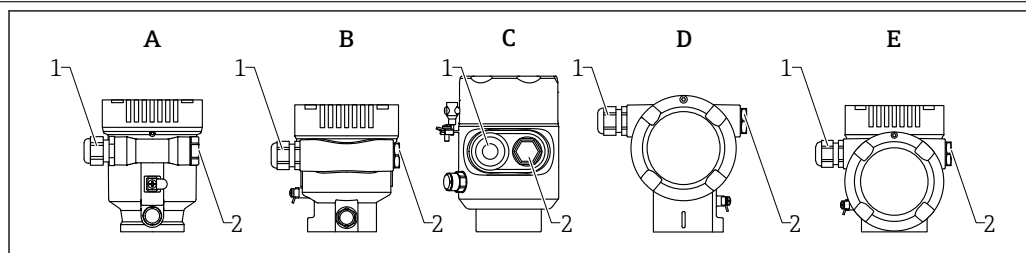

- A *Invólucro de compartimento único, plástico*
- B *Invólucro de compartimento único, alumínio, revestido*
- C *Invólucro de compartimento simples, 316L, sanitário*
- D *Invólucro de compartimento duplo, alumínio, revestido*
- E *Invólucro com compartimento duplo em formato de L, alumínio, revestido*
- 1 *Entrada para cabo*
- 2 *Conector falso*

O número e o tipo de entradas para cabos dependem da versão do equipamento solicitada.



Sempre direcione os cabos de conexão para baixo, para que a umidade não penetre no compartimento de conexão.

Se necessário, crie uma alça de gotejamento ou use uma tampa de proteção contra tempo.

Especificação do cabo

Seção transversal calculada

- Fonte de alimentação
0.5 para 2.5 mm² (20 para 13 AWG)
- Aterramento de proteção ou aterramento da blindagem do cabo
> 1 mm² (17 AWG)
- Terminal de terra externo
0.5 para 4 mm² (20 para 12 AWG)

Diâmetro externo do cabo

O diâmetro externo do cabo depende do prensa-cabo usado

- Acoplamento, plástico:
Ø5 para 10 mm (0.2 para 0.38 in)
- Acoplamento, latão niquelado:
Ø7 para 10.5 mm (0.28 para 0.41 in)
- Acoplamento, aço inoxidável:
Ø7 para 12 mm (0.28 para 0.47 in)

Tipo de cabo de referência

O tipo de cabo de referência para os segmentos APL são cabo fieldbus tipo A, tipo MAU 1 e 3 (especificado na IEC 61158-2). Esse cabo atende as especificações para aplicações intrinsecamente seguras de acordo com a IEC TS 60079-47 e também podem ser usados em aplicações não intrinsecamente seguras.

Tipo de cabo	A
Capacitância do cabo	45 para 200 nF/km
Resistência da malha	15 para 150 Ω/km
Indutância do cabo	0.4 para 1 mH/km

Detalhes adicionais estão disponíveis na Orientação de Engenharia Ethernet-APL (<https://www.ethernet-apl.org>).

Proteção contra sobretensão

A proteção contra sobretensão pode opcionalmente ser solicitada como um "Acessório montado" através da estrutura do produto.

Equipamentos sem proteção contra sobretensão opcional

O equipamento atende à norma de produto IEC/DIN EN IEC 61326-1 (Tabela 2: Ambiente industrial).

Dependendo do tipo de porta (fonte de alimentação CC, porta de entrada/saída) são aplicados diferentes níveis de teste de acordo com a IEC /DIN EN 61326-1 contra sobretensões transitórias (Surto IEC / DIN EN 61000-4-5):

Nível de teste em portas de alimentação CC e portas de entrada/saída é 1 000 V linha com terra

Equipamentos com proteção contra sobretensão opcional

- Tensão por ignição: mín. 400 V_{DC}
- Testado em conformidade com IEC /DIN EN 60079-14 subcapítulo 12.3 (IEC / DIN EN 60060-1 capítulo 7)
- Corrente de descarga nominal: 10 kA

AVISO

O equipamento pode ser destruído por tensões elétricas excessivamente altas.

- ▶ Sempre aterre o equipamento com proteção integrada contra sobretensão.

Categoria de sobretensão

Categoria de sobretensão II

Características de desempenho

Condições de operação de referência

- Temperatura = +24 °C (+75 °F) ±5 °C (±9 °F)
- Pressão = 960 mbar abs. (14 psia) ±100 mbar (±1.45 psi)
- Umidade = 60 % ±15 %
- Refletor: placa de metal com o diâmetro ≥ 1 m (40 in)
- Não há grandes reflexões de interferência dentro do feixe de sinal

Erro máximo medido

Exatidão referencial

Os equipamentos são otimizados para aplicações de sólidos mediante entrega. Uma condição adicional de referência para as especificações de precisão para equipamentos de sólidos é **Tipo bin = Teste de bancada**.

Precisão

A precisão é a soma de não linearidade, não repetibilidade e histerese.

- Distância de medição até 1.5 m (4.92 ft): máx. ±20 mm (±0.79 in)
- Distância de medição > 1.5 m (4.92 ft): ±3 mm (±0.12 in)

Não repetibilidade

A não repetibilidade já está inclusa na precisão.

≤ 1 mm (0.04 in)



Se as condições desviarem das condições de operação de referência, o deslocamento/ponto zero que resulta das condições de instalação por ser até ±4 mm (±0.16 in). Esse deslocamento/ponto zero adicional pode ser eliminado através da inserção de uma correção (parâmetro **Correção do nível**) durante o comissionamento.

Valores diferentes em aplicações de curto alcance

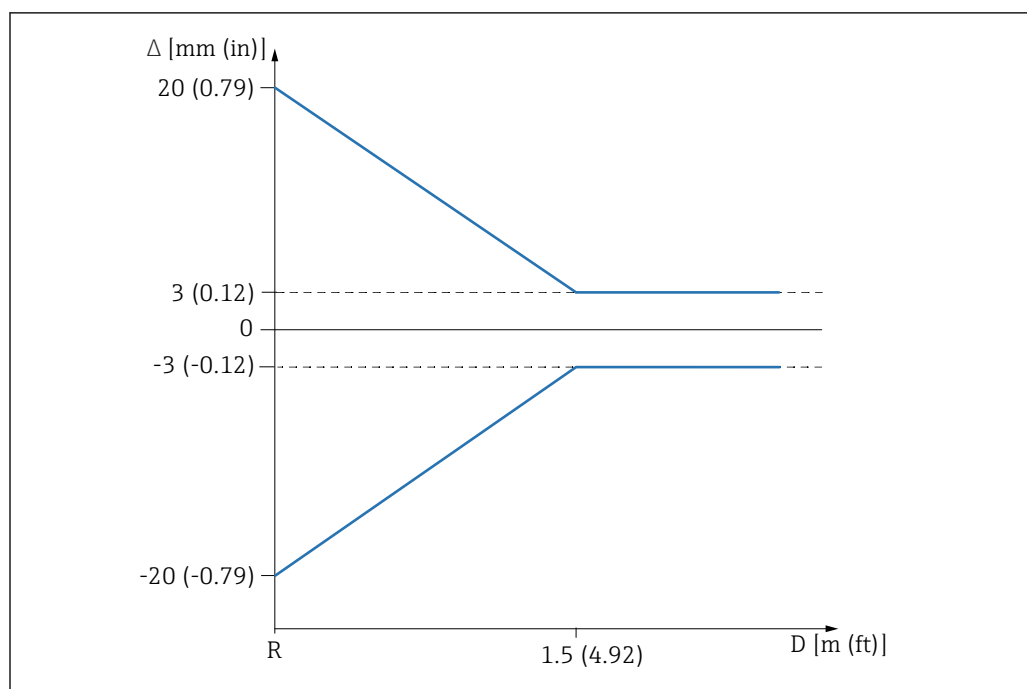

A0032637

8 Erro máximo medido em aplicações de curto alcance

Δ Erro máximo medido

R Ponto de referência da medição de distância

D Distância do ponto de referência da antena

Resolução do valor medido

Banda morta de acordo com DIN EN IEC 61298-2 / DIN EN IEC 60770-1:

Digital: 1 mm

Tempo de resposta

De acordo com DIN EN IEC 61298-2 / DIN EN IEC 60770-1, o tempo de resposta em etapas é o tempo após uma mudança abrupta no sinal de entrada até o valor de estado estável adotado 90 % pela primeira vez.

O tempo de resposta pode ser configurado.

Os seguintes tempos de resposta em etapas são aplicáveis (de acordo com DIN EN IEC 61298-2/DIN EN IEC 60770-1) quando o amortecimento é desativado:

- Frequência de pulso $\geq 5/s$ (tempo do ciclo ≤ 200 ms)
- Tempo de resposta da etapa < 1 s

Influência da temperatura ambiente

i As mudanças na saída devido ao efeito da influência da temperatura ambiente em relação à temperatura de referência.

As medições são realizadas de acordo com DIN EN IEC 61298-3 / DIN EN IEC 60770-1

T_C média = 3 mm/10 K

Instalação

Local de instalação

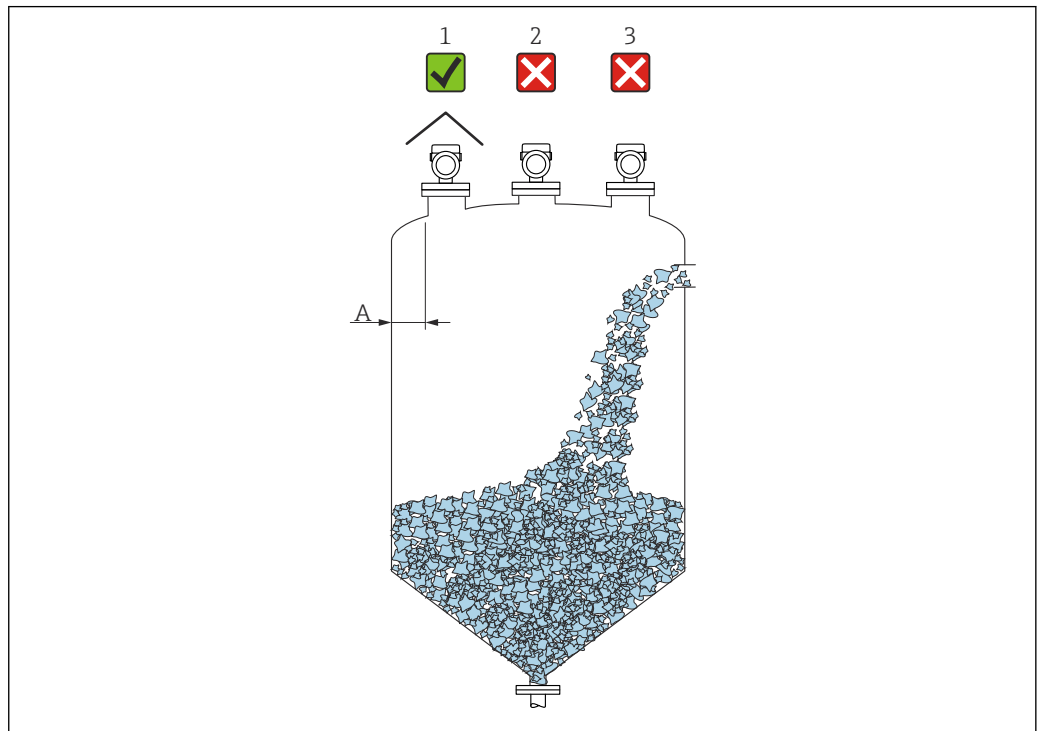

A0016883

A Distância recomendada da parede até a borda externa do injetor: $\sim 1/6$ do diâmetro do recipiente. Entretanto, o equipamento não deve, sob qualquer circunstância, ser instalado a menos de 20 cm (7.87 in) da parede do tanque.

- 1 Uso de uma tampa de proteção contra intempérie; proteção contra luz solar direta ou chuva
- 2 Instalação no centro, a interferência pode causar perda de sinais
- 3 Não instale acima da cortina de preenchimento



Em aplicações com fortes emissões de poeira, a conexão de purga integrada pode impedir que a antena fique obstruída.

Orientação

Conexões internas do recipiente

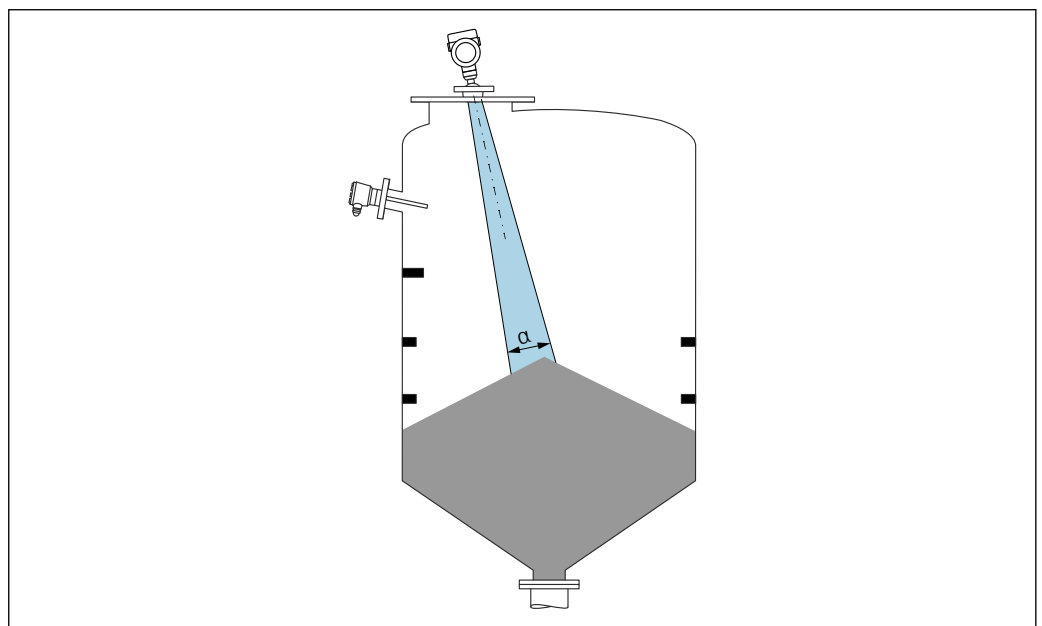

A0031814

Evite conexões internas (chaves de nível, sensores de temperatura, suportes, anéis de vácuo, bobinas de aquecimento, defletores etc.) dentro do feixe de sinal. Prestar atenção ao ângulo do feixe α .

Evite ecos de interferência

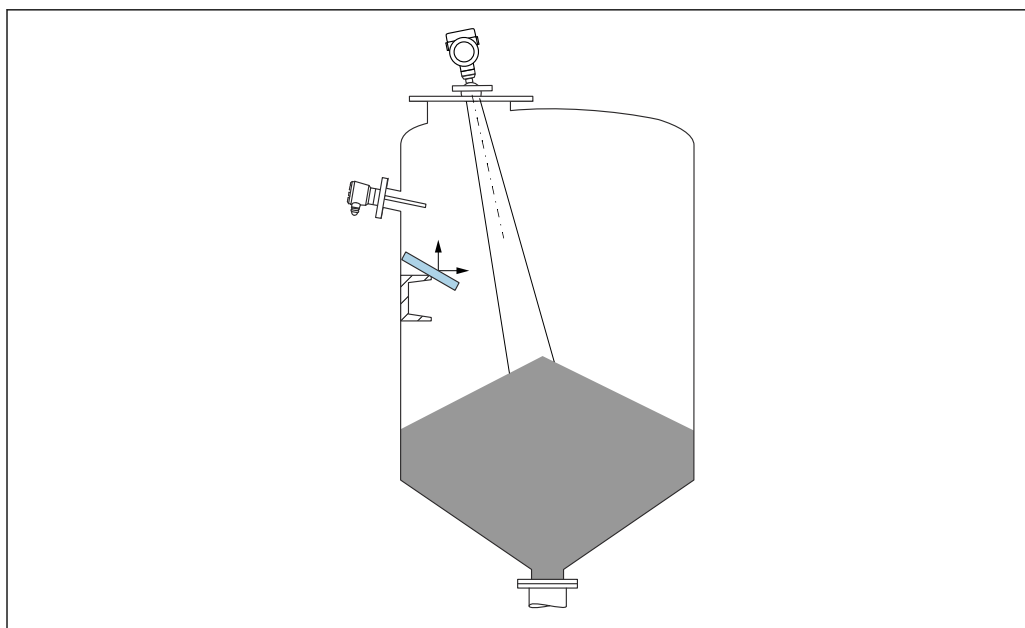

A0031817

As placas do defletor de metal instaladas em um ângulo para espalhar os sinais de radar ajudam a evitar ecos de interferência.

Alinhamento vertical do eixo da antena

Alinhe a antena de modo que fique perpendicular à superfície do produto.

i O alcance máximo da antena pode ser reduzido, ou podem ocorrer sinais adicionais de interferência se a antena não for instalada perpendicularmente ao produto.

Alinhamento radial da antena

Com base na característica direcional, o alinhamento radial da antena não é necessário.

Instruções de instalação

Antena encapsulada, PVDF 40 mm (1.57 in)

Informações sobre o bocal de instalação

O comprimento máximo do bocal $H_{m\acute{a}x}$ depende do diâmetro do injetor D .

Comprimento máximo do bocal $H_{m\acute{a}x}$ como uma função do diâmetro do bocal D

	ϕD	$H_{m\acute{a}x}$
	50 para 80 mm (2 para 3.2 in)	600 mm (24 in)
	80 para 100 mm (3.2 para 4 in)	1000 mm (24 in)

	ϕD	$H_{m\acute{a}x}$
	100 para 150 mm (4 para 6 in)	1 250 mm (50 in)
	≥ 150 mm (6 in)	1 850 mm (74 in)

i No caso de bocais mais longos, é esperado um desempenho de medição reduzido.

Observe também os seguintes pontos:

- A extremidade do bocal deve ser lisa e sem rebarbas.
- A extremidade do bocal deve ser arredondada.
- O mapeamento deve ser realizado.
- Entre em contato com o departamento de suporte do fabricante para aplicações com bocais mais altos do que os indicados na tabela.

Antena de PTFE tipo drip-off 50 mm (2 in)

Informações sobre o bocal de instalação

O comprimento máximo do bocal $H_{m\acute{a}x}$ depende do diâmetro do injetor D .

O comprimento máximo do bocal $H_{m\acute{a}x}$ depende do diâmetro máximo do bocal D

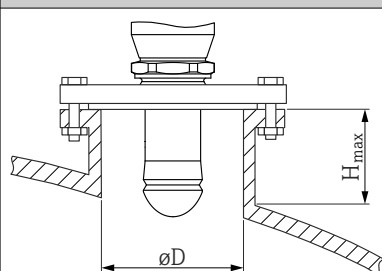
	ϕD	$H_{m\acute{a}x}$
	50 para 80 mm (2 para 3.2 in)	750 mm (30 in)
	80 para 100 mm (3.2 para 4 in)	1 150 mm (46 in)
	100 para 150 mm (4 para 6 in)	1 450 mm (58 in)
	≥ 150 mm (6 in)	2 200 mm (88 in)

i No caso de bocais mais longos, é esperado um desempenho de medição reduzido.

Observe também os seguintes pontos:

- A extremidade do bocal deve ser lisa e sem rebarbas.
- A extremidade do bocal deve ser arredondada.
- O mapeamento deve ser realizado.
- Entre em contato com o departamento de suporte do fabricante para aplicações com bocais mais altos do que os indicados na tabela.

Ângulo do feixe

O ângulo de feixe é definido como o ângulo α no qual a densidade de energia das ondas de radar alcança metade do valor da densidade máxima de energia (largura 3dB). As micro-ondas também são emitidas fora do feixe do sinal e podem ser refletidas para fora das instalações de interferência.

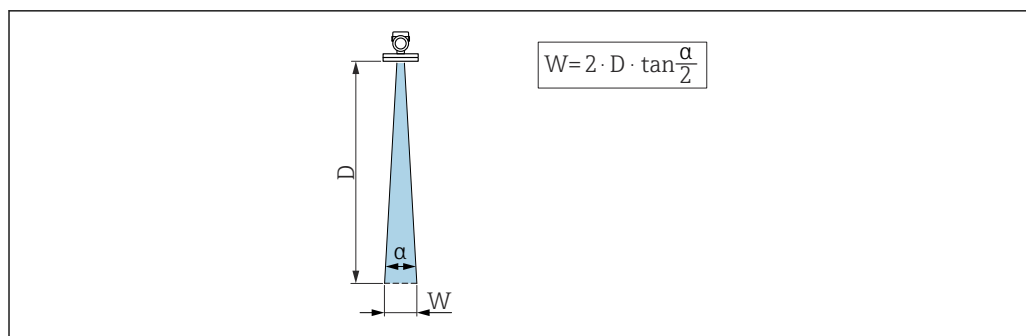

A0031824

9 Relação entre o ângulo do feixe α , a distância D e o diâmetro do feixe W

i O diâmetro da largura do feixe W depende do ângulo do feixe α e da distância D .

Antena encapsulada, PVDF 40 mm (1.5 in), $\alpha = 8^\circ$

$W = D \times 0.14$	D	W
	5 m (16 ft)	0.70 m (2.29 ft)
	10 m (33 ft)	1.40 m (4.58 ft)
	15 m (49 ft)	2.09 m (6.87 ft)
	20 m (66 ft)	2.79 m (9.16 ft)
	25 m (82 ft)	3.50 m (11.48 ft)
	30 m (98 ft)	4.20 m (13.78 ft)

Antena tipo drip-off, PTFE 50 mm (2 in), $\alpha = 6^\circ$

$W = D \times 0.10$	D	W
	5 m (16 ft)	0.52 m (1.70 ft)
	10 m (33 ft)	1.04 m (3.41 ft)
	15 m (49 ft)	1.56 m (5.12 ft)
	20 m (66 ft)	2.08 m (6.82 ft)
	25 m (82 ft)	2.60 m (8.53 ft)
	30 m (98 ft)	3.12 m (10.24 ft)
	35 m (115 ft)	3.64 m (11.94 ft)
	40 m (131 ft)	4.16 m (13.65 ft)
	45 m (148 ft)	4.68 m (15.35 ft)
	50 m (164 ft)	5.20 m (17.06 ft)

Instruções especiais de instalação

Medição externa através de cobertura de plástico ou janelas dielétricas

- Constante dielétrica do meio: $\epsilon_r \geq 10$
- A distância do topo da antena até o tanque deve ser de aprox. 100 mm (4 in).
- Evite posições de instalação onde possam se formar condensados ou incrustações entre a antena e o recipiente
- No caso de instalações ao ar livre, certifique-se que a área entre a antena e o tanque está protegida contra intempéries
- Não instale acessórios ou conexões entre a antena e o tanque que possam refletir o sinal

A espessura do teto do tanque ou a janela dielétrica depende do ϵ_r do material.

A espessura do material pode ser um múltiplo total da espessura ideal (tabela); é importante observar, entretanto, que a transparência de micro-onda diminui significativamente quanto maior a espessura do material.

Espessura ideal do material

Material	Espessura ideal do material
PE; ϵ_r 2.3	1.25 mm (0.049 in)
PTFE; ϵ_r 2.1	1.30 mm (0.051 in)
PP; ϵ_r 2.3	1.25 mm (0.049 in)
Perspex; ϵ_r 3.1	1.10 mm (0.043 in)

Contêiner com isolamento térmico

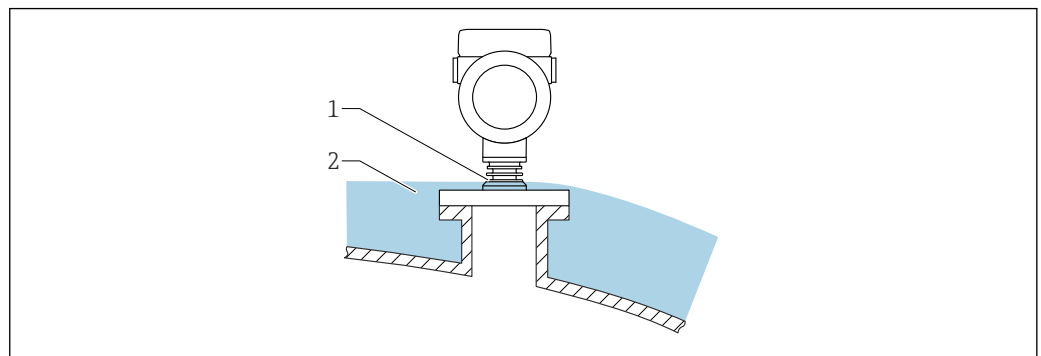

A0046566

Caso as temperaturas do processo sejam muito altas, o equipamento deve ser colocado no sistema de isolamento normal do contêiner (2) para evitar o aquecimento dos componentes eletrônicos como resultado de uma radiação ou propagação de calor. A estrutura de nervuras (1) não deve ser isolada.

Ambiente

Faixa de temperatura ambiente

Os valores a seguir são aplicáveis a uma temperatura do processo de +85 °C (+185 °F). Em temperaturas de processo mais altas, a temperatura ambiente permitida é reduzida.

- Sem display LCD:
Padrão: -40 para +85 °C (-40 para +185 °F)
- Com display de LCD: -40 para +85 °C (-40 para +185 °F) com limitações em propriedades ópticas, como velocidade e contraste do display por exemplo. Pode ser usado sem limitações até -20 para +60 °C (-4 para +140 °F)

- i** Se a operação for feita ao ar livre com forte luz solar:
 - Instale o equipamento à sombra.
 - Evite luz solar direta, particularmente em regiões de clima quente.
 - Use uma tampa de proteção contra intempérie (consulte Acessórios).

Limites de temperatura ambiente

A temperatura ambiente (T_a) permitida depende do material do invólucro selecionado (Configurador de produto → Invólucro; Material →) e a faixa de temperatura do processo selecionada (Configurador de produto → Aplicação →).

No caso de temperatura (T_p) na conexão de processo, a temperatura ambiente permitida (T_a) é reduzida.

- i** As informações a seguir consideram apenas os aspectos funcionais. Restrições adicionais podem ser aplicáveis para versões de equipamento certificadas.

Invólucro de plástico

Invólucro plástico; temperatura do processo -40 para $+80$ °C (-40 para $+176$ °F)

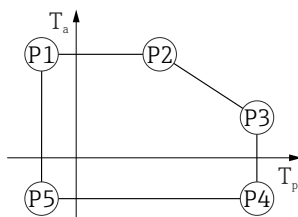

A0032024

▣ 10 Invólucro plástico; temperatura do processo -40 para $+80$ °C (-40 para $+176$ °F)

P1	=	T_p :	-40 °C (-40 °F)		T_a :	$+76$ °C ($+169$ °F)
P2	=	T_p :	$+76$ °C ($+169$ °F)		T_a :	$+76$ °C ($+169$ °F)
P3	=	T_p :	$+80$ °C ($+176$ °F)		T_a :	$+75$ °C ($+167$ °F)
P4	=	T_p :	$+80$ °C ($+176$ °F)		T_a :	-40 °C (-40 °F)
P5	=	T_p :	-40 °C (-40 °F)		T_a :	-40 °C (-40 °F)

i No caso de equipamentos com um invólucro plástico e aprovação CSA C/US, a temperatura do processo selecionada de

-40 para $+80$ °C (-40 para $+176$ °F) fica limitada a 0 para $+80$ °C ($+32$ para $+176$ °F).

Restrição à uma temperatura do processo de 0 para $+80$ °C ($+32$ para $+176$ °F) com aprovação CSA C/US e invólucro plástico

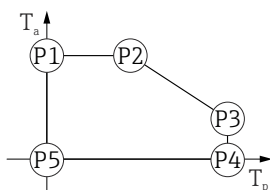

A0048826

▣ 11 Invólucro plástico; temperatura do processo 0 para $+80$ °C ($+32$ para $+176$ °F) com aprovação CSA C/US

P1	=	T_p :	0 °C ($+32$ °F)		T_a :	$+76$ °C ($+169$ °F)
P2	=	T_p :	$+76$ °C ($+169$ °F)		T_a :	$+76$ °C ($+169$ °F)
P3	=	T_p :	$+80$ °C ($+176$ °F)		T_a :	$+75$ °C ($+167$ °F)
P4	=	T_p :	$+80$ °C ($+176$ °F)		T_a :	0 °C ($+32$ °F)
P5	=	T_p :	0 °C ($+32$ °F)		T_a :	0 °C ($+32$ °F)

Involúcro plástico; temperatura do processo -40 para +130 °C (-40 para +266 °F)

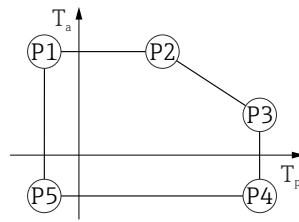

A0032024

12 Involúcro plástico; temperatura do processo -40 para +130 °C (-40 para +266 °F)

P1	=	T_p : -40 °C (-40 °F)		T_a : +76 °C (+169 °F)
P2	=	T_p : +76 °C (+169 °F)		T_a : +76 °C (+169 °F)
P3	=	T_p : +130 °C (+266 °F)		T_a : +41 °C (+106 °F)
P4	=	T_p : +130 °C (+266 °F)		T_a : -40 °C (-40 °F)
P5	=	T_p : -40 °C (-40 °F)		T_a : -40 °C (-40 °F)

i No caso de equipamentos com um invólucro plástico e aprovação CSA C/US, a temperatura do processo selecionada do -40 para +130 °C (-40 para +266 °F) fica limitada a 0 para +130 °C (+32 para +266 °F).

Restrição à uma temperatura do processo de 0 para +130 °C (+32 para +266 °F) com aprovação CSA C/US e invólucro plástico

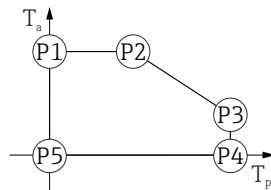

A0048826

13 Involúcro plástico; temperatura do processo 0 para +130 °C (+32 para +266 °F) com aprovação CSA C/US

P1	=	T_p : 0 °C (+32 °F)		T_a : +76 °C (+169 °F)
P2	=	T_p : +76 °C (+169 °F)		T_a : +76 °C (+169 °F)
P3	=	T_p : +130 °C (+266 °F)		T_a : +41 °C (+106 °F)
P4	=	T_p : +130 °C (+266 °F)		T_a : 0 °C (+32 °F)
P5	=	T_p : 0 °C (+32 °F)		T_a : 0 °C (+32 °F)

Involúcro de alumínio, revestido

Involúcro de alumínio; revestido; temperatura do processo -40 para +80 °C (-40 para +176 °F)

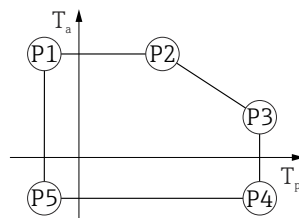

A0032024

14 Involúcro de alumínio; revestido; temperatura do processo -40 para +80 °C (-40 para +176 °F)

P1	=	T_p : -40 °C (-40 °F)		T_a : +79 °C (+174 °F)
P2	=	T_p : +79 °C (+174 °F)		T_a : +79 °C (+174 °F)
P3	=	T_p : +80 °C (+176 °F)		T_a : +79 °C (+174 °F)
P4	=	T_p : +80 °C (+176 °F)		T_a : -40 °C (-40 °F)
P5	=	T_p : -40 °C (-40 °F)		T_a : -40 °C (-40 °F)

Invólucro de alumínio; temperatura do processo -40 para +130 °C (-40 para +266 °F)

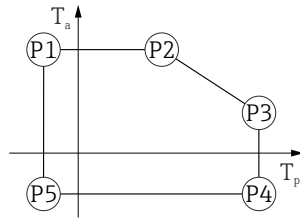

A0032024

▣ 15 Invólucro de alumínio; revestido; temperatura do processo -40 para +130 °C (-40 para +266 °F)

- P1 = T_p : -40 °C (-40 °F) | T_a : +79 °C (+174 °F)
- P2 = T_p : +79 °C (+174 °F) | T_a : +79 °C (+174 °F)
- P3 = T_p : +130 °C (+266 °F) | T_a : +55 °C (+131 °F)
- P4 = T_p : +130 °C (+266 °F) | T_a : -40 °C (-40 °F)
- P5 = T_p : -40 °C (-40 °F) | T_a : -40 °C (-40 °F)

Invólucro de 316 L

Invólucro 316L; temperatura do processo -40 para +80 °C (-40 para +176 °F)

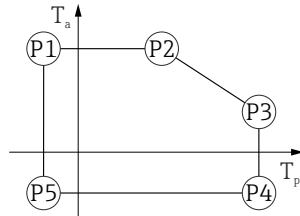

A0032024

▣ 16 Invólucro 316L; temperatura do processo -40 para +80 °C (-40 para +176 °F)

- P1 = T_p : -40 °C (-40 °F) | T_a : +77 °C (+171 °F)
- P2 = T_p : +77 °C (+171 °F) | T_a : +77 °C (+171 °F)
- P3 = T_p : +80 °C (+176 °F) | T_a : +77 °C (+171 °F)
- P4 = T_p : +80 °C (+176 °F) | T_a : -40 °C (-40 °F)
- P5 = T_p : -40 °C (-40 °F) | T_a : -40 °C (-40 °F)

Invólucro 316L; temperatura do processo -40 para +130 °C (-40 para +266 °F)

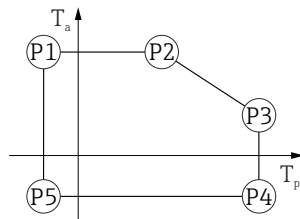

A0032024

▣ 17 Invólucro 316L; temperatura do processo -40 para +130 °C (-40 para +266 °F)

- P1 = T_p : -40 °C (-40 °F) | T_a : +77 °C (+171 °F)
- P2 = T_p : +77 °C (+171 °F) | T_a : +77 °C (+171 °F)
- P3 = T_p : +130 °C (+266 °F) | T_a : +54 °C (+129 °F)
- P4 = T_p : +130 °C (+266 °F) | T_a : -40 °C (-40 °F)
- P5 = T_p : -40 °C (-40 °F) | T_a : -40 °C (-40 °F)

Invólucro de 316 L, sanitário

Invólucro 316L; higiene, temperatura do processo -40 para +80 °C (-40 para +176 °F)

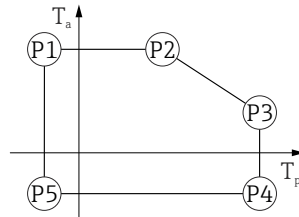

A0032024

18 Invólucro 316L; higiene, temperatura do processo -40 para +80 °C (-40 para +176 °F)

- P1 = T_p : -40 °C (-40 °F) | T_a : +76 °C (+169 °F)
- P2 = T_p : +76 °C (+169 °F) | T_a : +76 °C (+169 °F)
- P3 = T_p : +80 °C (+176 °F) | T_a : +75 °C (+167 °F)
- P4 = T_p : +80 °C (+176 °F) | T_a : -40 °C (-40 °F)
- P5 = T_p : -40 °C (-40 °F) | T_a : -40 °C (-40 °F)

Invólucro 316L; higiene, temperatura do processo -40 para +130 °C (-40 para +266 °F)

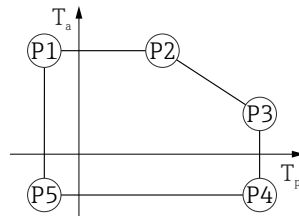

A0032024

19 Invólucro 316L; higiene, temperatura do processo -40 para +130 °C (-40 para +266 °F)

- P1 = T_p : -40 °C (-40 °F) | T_a : +76 °C (+169 °F)
- P2 = T_p : +76 °C (+169 °F) | T_a : +76 °C (+169 °F)
- P3 = T_p : +130 °C (+266 °F) | T_a : +55 °C (+131 °F)
- P4 = T_p : +130 °C (+266 °F) | T_a : -40 °C (-40 °F)
- P5 = T_p : -40 °C (-40 °F) | T_a : -40 °C (-40 °F)

Temperatura de armazenamento

- Sem display de LCD: -40 para +90 °C (-40 para +194 °F)
- Com display LCD: -40 para +85 °C (-40 para +185 °F)

Classe climática

DIN EN 60068-2-38 (teste Z/AD)

Altura de instalação de acordo com IEC61010-1 Ed.3

Geralmente até 5 000 m (16 404 ft) acima do nível do mar

Grau de proteção

Teste de acordo com IEC 60529 e NEMA 250

Invólucro

IP66/68, NEMA TIPO 4X/6P

Condição de teste IP68: 1.83 m Submerso em água por 24 horas.

Entradas para cabo

- Acoplamento M20, plástico, IP66/68 NEMA tipo 4X/6P
- Acoplamento M20, latão niquelado, IP66/68 NEMA tipo 4X/6P
- Acoplamento M20, 316L, IP66/68 NEMA tipo 4X/6P
- Acoplamento M20, sanitário, IP66/68/69 NEMA tipo 4X/6P
- Rosca M20, IP66/68 NEMA tipo 4X/6P

- Rosca G ½, IP66/68 NEMA tipo 4X/6P
Se a rosca G ½ for selecionada, o equipamento é fornecido com uma rosca M20 por padrão e um adaptador M20 para G M20 ½ é incluído, junto com a documentação associada
- Rosca ½ NPT, IP66/68 NEMA tipo 4X/6P
- Conector M12
 - Se o invólucro estiver fechado e o cabo de conexão estiver conectado: IP66/67 NEMA tipo 4X
 - Se o invólucro estiver aberto ou o cabo de conexão não estiver conectado: IP20, NEMA tipo 1

AVISO

Conector M12: Perda da classe de proteção IP devido à instalação incorreta!

- ▶ O grau de proteção só se aplica se o cabo de conexão usado estiver conectado e rosqueado firmemente.
- ▶ O grau de proteção só se aplica se o cabo de conexão usado for especificado de acordo com IP67 NEMA 4X.
- ▶ As classes de proteção IP só são atendidas se a tampa falsa for usada ou se o cabo estiver conectado.

Resistência à vibração

DIN EN 60068-2-64 / IEC 60068-2-64 para 5 para 2 000 Hz: 1,25 (m/s²)/Hz

Compatibilidade eletromagnética (EMC)

- Compatibilidade eletromagnética de acordo com a série EN 61326 e recomendação NAMUR EMC (NE21)
 - Erro medido máximo durante o teste EMC: < 0,5 % do valor da corrente medido digitalmente
- Para mais detalhes, consulte a Declaração de conformidade da UE.

Processo

Faixa de pressão do processo

⚠ ATENÇÃO

A pressão máxima para o equipamento depende do componente de classificação mais baixa em relação à pressão (os componentes são: conexão de processo, peças instaladas opcionais ou acessórios).

- ▶ Somente opere o equipamento dentro dos limites especificados para os componentes!
- ▶ MWP (pressão máxima de operação): A MWP é especificada na etiqueta de identificação. Este valor se refere a uma temperatura de referência de +20 °C (+68 °F) e pode ser aplicada no equipamento por tempo ilimitado. Observe a dependência de temperatura da MWP. Para flanges, consulte as seguintes normas para os valores de pressão permitidos em altas temperaturas: EN 1092-1 (com relação a sua propriedade temperatura-estabilidade, os materiais 1.4435 e 1.4404 estão agrupados juntos sob o EN 1092-1; a composição química dos dois materiais pode ser idêntica.), ASME B16.5, JIS B2220 (a última versão da norma se aplica em cada caso). Os dados da MWP que foram desviados são fornecidos nas seções relevantes das informações técnicas.
- ▶ A Diretriz dos Equipamentos sob Pressão (2014/68/EU) usa a abreviação **PS**. Isso corresponde à pressão máxima de operação (MWP) do equipamento.

As tabelas a seguir mostram as dependências entre o material de vedação, temperatura do processo (T_p) e faixa de pressão do processo para cada conexão de processo que pode ser selecionada para a antena usada.

Antena encapsulada, PVDF, 40 mm (1.5 in)

Rosca da conexão do processo 1-½L

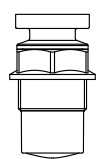
	Vedação	T _p	Faixa de pressão do processo
 <p>A0047831</p>	PVDF encapsulado	-40 para +80 °C (-40 para +176 °F)	-1 para 3 bar (-14.5 para 43.5 psi)
	PVDF encapsulado	+80 para +130 °C (+176 para +266 °F)	Pressão atmosférica
	A restrição de temperatura a seguir se aplica aos equipamentos com a categoria de aprovação à prova de ignição por poeira 1D, 2D ou 3D		
	PVDF encapsulado	-20 para +80 °C (-4 para +176 °F)	-1 para 3 bar (-14.5 para 43.5 psi)

Conexão de processo flange UNI PP

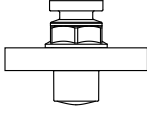
	Vedação	T _p	Faixa de pressão do processo
 A0047947	PVDF encapsulado	-40 para +80 °C (-40 para +176 °F)	-1 para 3 bar (-14.5 para 43.5 psi)
	A restrição de temperatura a seguir se aplica aos equipamentos com a categoria de aprovação à prova de ignição por poeira 1D, 2D ou 3D		
	PVDF encapsulado	-20 para +80 °C (-4 para +176 °F)	-1 para 3 bar (-14.5 para 43.5 psi)

 A faixa de pressão pode ser adicionalmente restringida no caso de uma aprovação CRN.

Antena drip-off 50 mm (2 in)

Rosca da conexão do processo

	Vedação	T _p	Faixa de pressão do processo
 A0047447	FKM Viton GLT	-40 para +80 °C (-40 para +176 °F)	-1 para 16 bar (-14.5 para 232 psi)
	FKM Viton GLT	-40 para +130 °C (-40 para +266 °F)	-1 para 16 bar (-14.5 para 232 psi)

Conexão de processo flange UNI PP

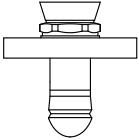
	Vedação	T _p	Faixa de pressão do processo
 A0047726	FKM Viton GLT	-40 para +80 °C (-40 para +176 °F)	-1 para 3 bar (-14.5 para 43.5 psi)

Conexão do processo flange UNI 316L

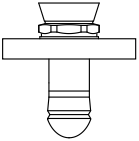
	Vedação	T _p	Faixa de pressão do processo
 A0047726	FKM Viton GLT	-40 para +80 °C (-40 para +176 °F)	-1 para 3 bar (-14.5 para 43.5 psi)
	FKM Viton GLT	-40 para +130 °C (-40 para +266 °F)	-1 para 3 bar (-14.5 para 43.5 psi)

 A faixa de pressão pode ser adicionalmente restringida no caso de uma aprovação CRN.

Constante dielétrica

Para sólidos

$$\epsilon_r \geq 1.6$$

Entre em contato com a Endress+Hauser para aplicações com constantes dielétricas menores que o indicado.

Construção mecânica

Dimensões

i As dimensões dos componentes individuais devem ser somadas para obter as dimensões totais.

Invólucro de compartimento único, plástico

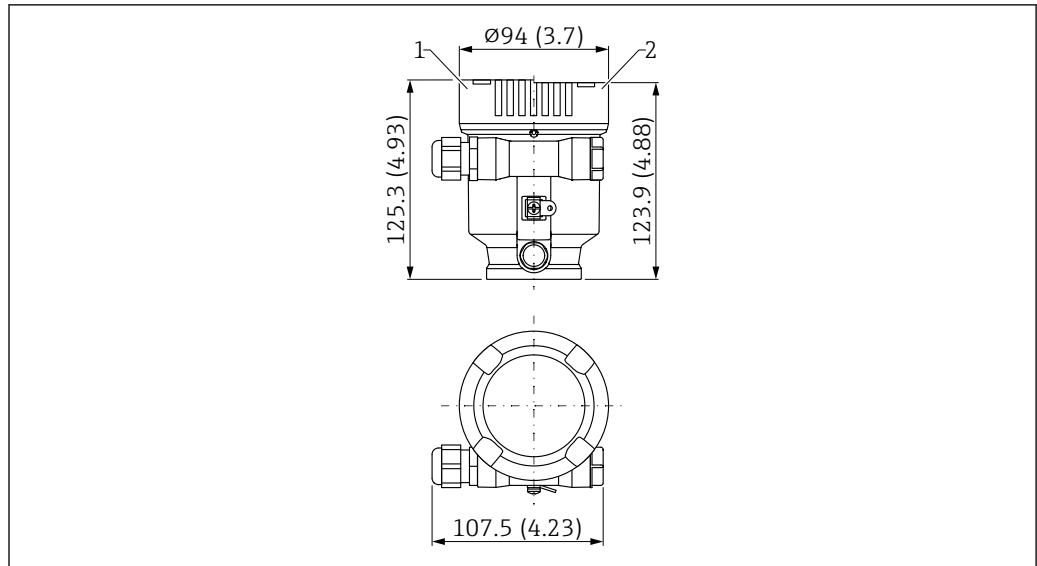

A0048768

20 Dimensões; invólucro de compartimento único, plástico; incl. acoplamento e conector M20, plástico.
Unidade de medida mm (in)

- 1 Altura com tampa incluindo janela de visualização de plástico
- 2 Altura com tampa sem janela de visualização

Invólucro de compartimento único, alumínio, revestido

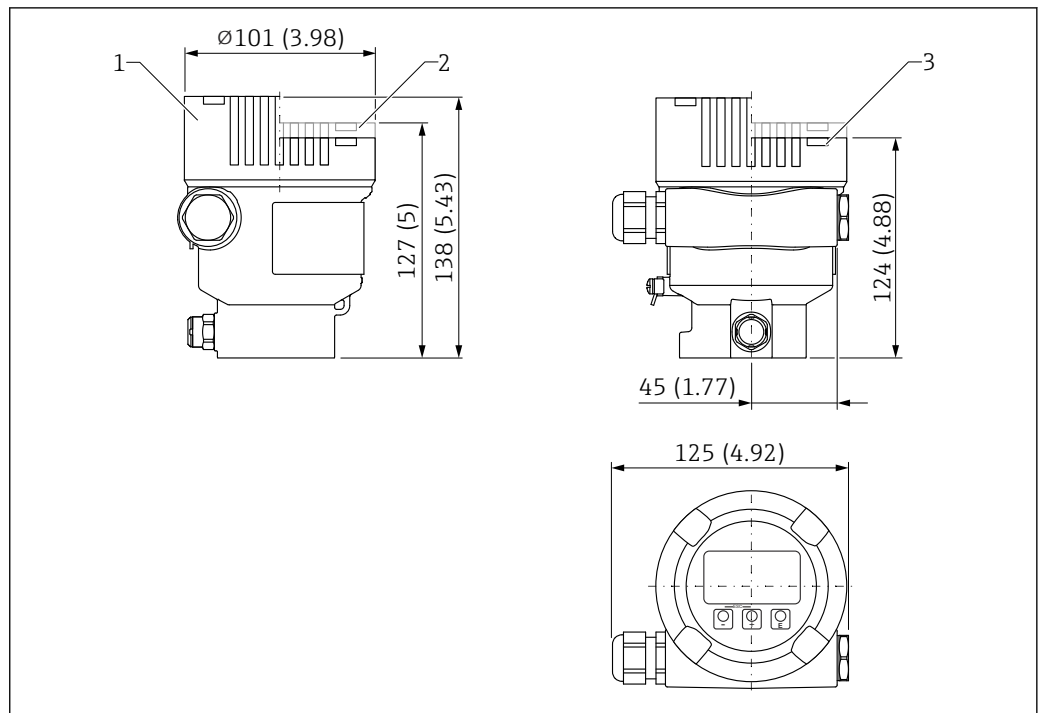

A0038380

21 Dimensões; invólucro de compartimento único, alumínio, revestido; incl. acoplamento e conector M20, plástico. Unidade de medida mm (in)

- 1 Altura com tampa incluindo janela de visualização de vidro (equipamentos para Ex d/XP, poeira Ex)
- 2 Altura com tampa incluindo janela de visualização de plástico
- 3 Tampa sem janela de visualização

Invólucro de compartimento simples, 316L, sanitário

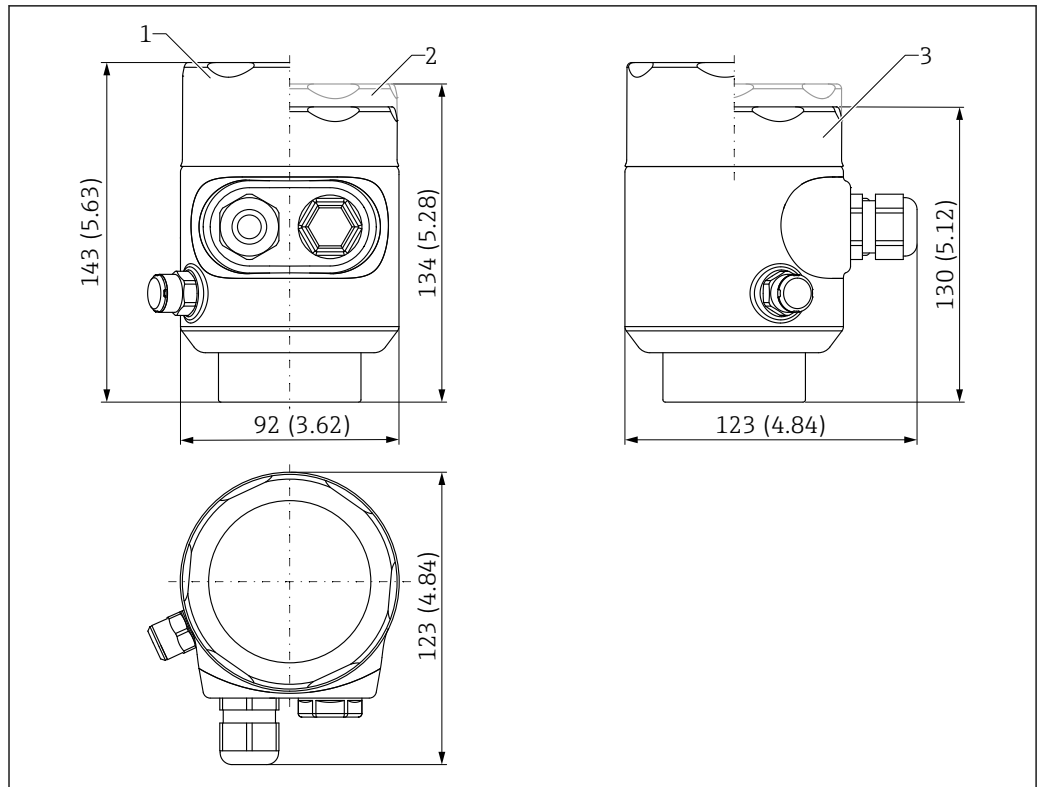

A0050364

▣ 22 *Dimensões; invólucro de compartimento único, 316 L, sanitário; incl. acoplamento e conector M20, plástico. Unidade de medida mm (in)*

- 1 *Altura com tampa incluindo janela de visualização de vidro (à prova de ignição por poeira)*
- 2 *Altura com tampa incluindo janela de visualização de plástico*
- 3 *Tampa sem janela de visualização*

Invólucro de compartimento duplo, alumínio, revestido

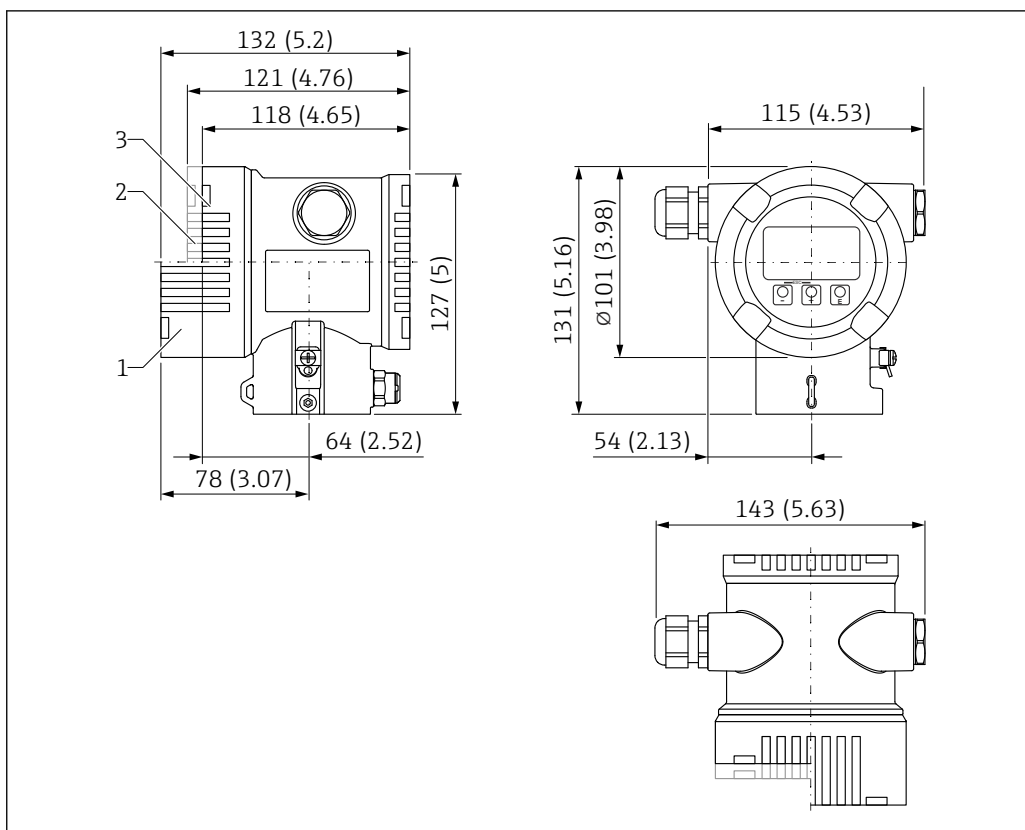

23 Dimensões; invólucro de compartimento duplo, alumínio, revestido; incl. acoplamento e conector M20, plástico. Unidade de medida mm (in)

- 1 Altura com tampa incluindo janela de visualização de vidro (equipamentos para Ex d/XP, poeira Ex)
- 2 Altura com tampa incluindo janela de visualização de plástico
- 3 Tampa sem janela de visualização

Invólucro com compartimento duplo em formato de L, alumínio, revestido

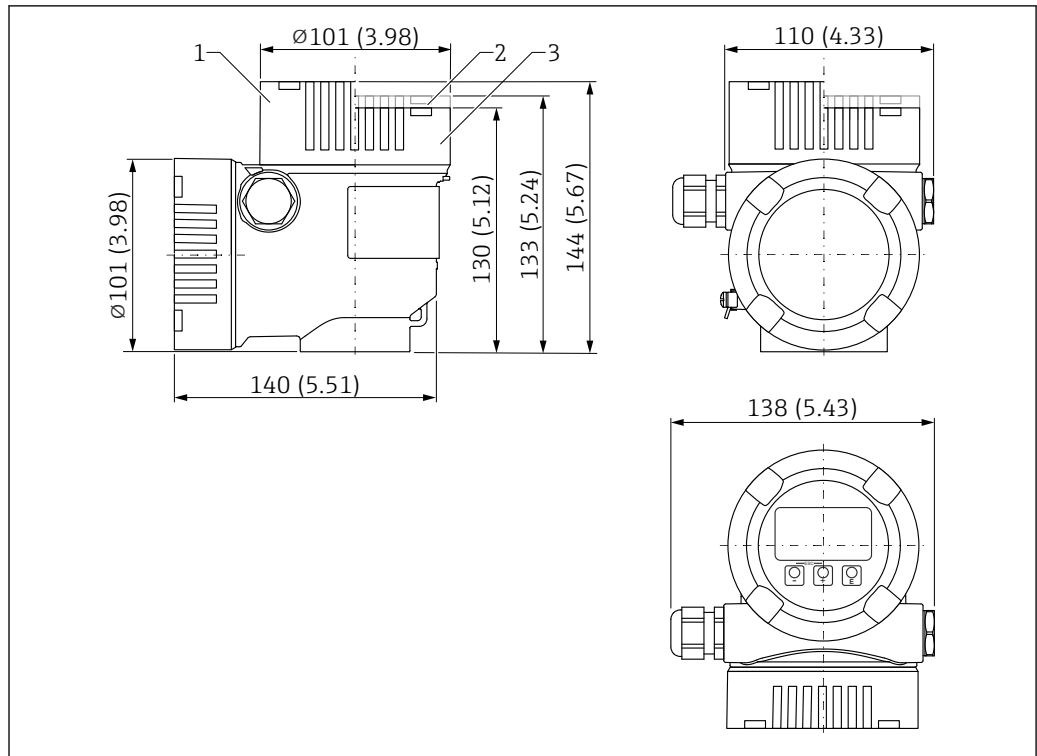

A0038381

24 Dimensões; invólucro de compartimento duplo em formato de L, alumínio, revestido; incl. acoplamento e conector M20, plástico. Unidade de medida mm (in)

- 1 Altura com tampa incluindo janela de visualização de vidro (equipamentos para Ex d/XP, poeira Ex)
- 2 Altura com tampa incluindo janela de visualização de plástico
- 3 Tampa sem janela de visualização

Invólucro de compartimento duplo, formato de L, 316 L

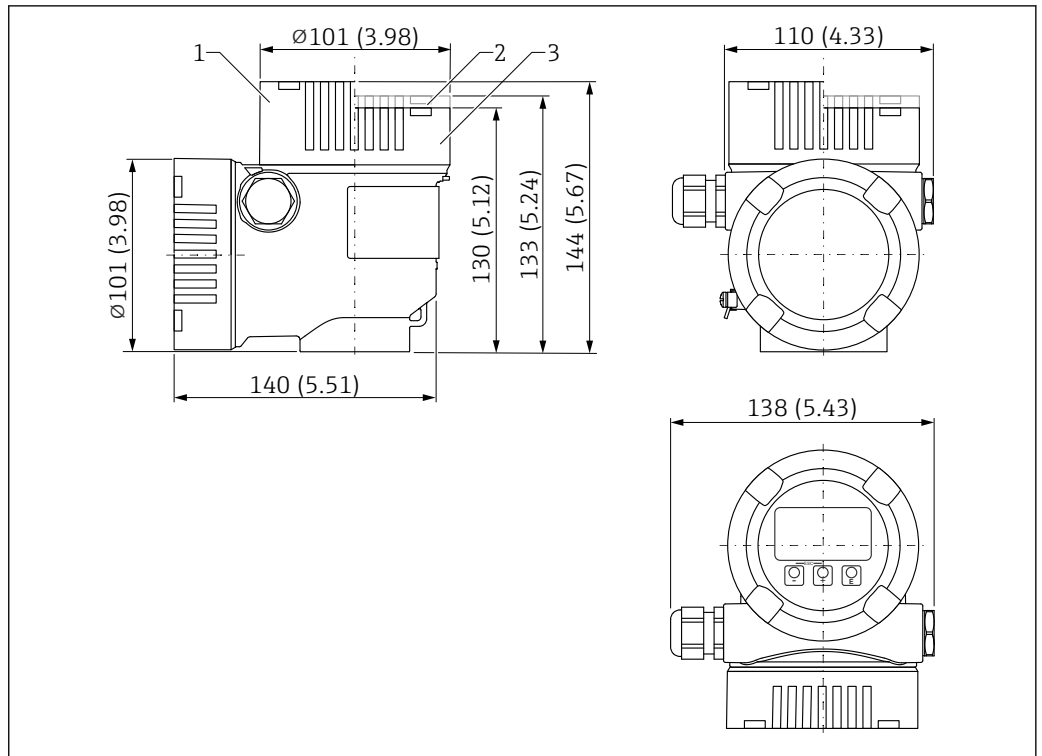

25 Dimensões; invólucro de compartimento duplo em formato de L, 316 L; incl. acoplamento e conector M20, plástico. Unidade de medida mm (in)

- 1 Altura com tampa incluindo janela de visualização de vidro (equipamentos para Ex d/XP, poeira Ex)
- 2 Altura com tampa incluindo janela de visualização de plástico
- 3 Tampa sem janela de visualização

Antena encapsulada, PVDF, 40 mm (1.5 in)

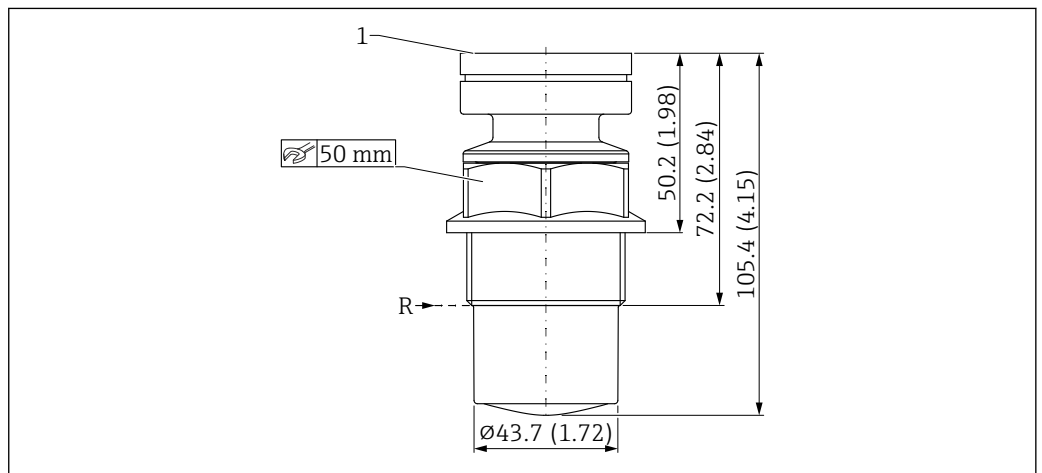

26 Dimensões da antena encapsulada, PVDF, 40 mm (1.5 in). Unidade de medida mm (in)

- R Ponto de referência da medição
- 1 Parte inferior do invólucro

Conexão do processo:

- Rosca ISO228 G1-1/2, PVDF
- Rosca ASME MNPT1-1/2; PVDF

Antena encapsulada, PVDF, 40 mm (1.5 in), conexão de processo flange UNI

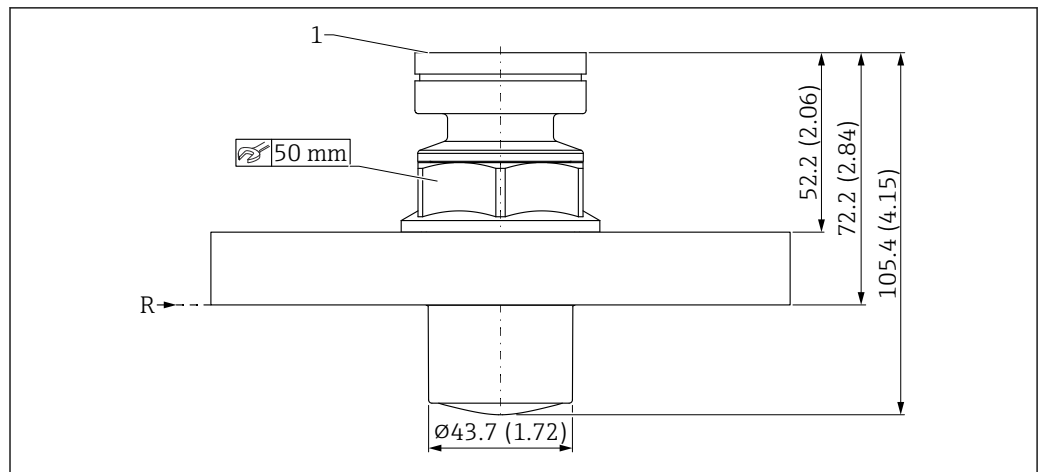

27 Dimensões da antena encapsulada, PVDF, 40 mm (1.5 in), conexão de processo flange UNI. Unidade de medida mm (in)

R Ponto de referência da medição
1 Parte inferior do invólucro

Flange UNI 3"/DN80/80A

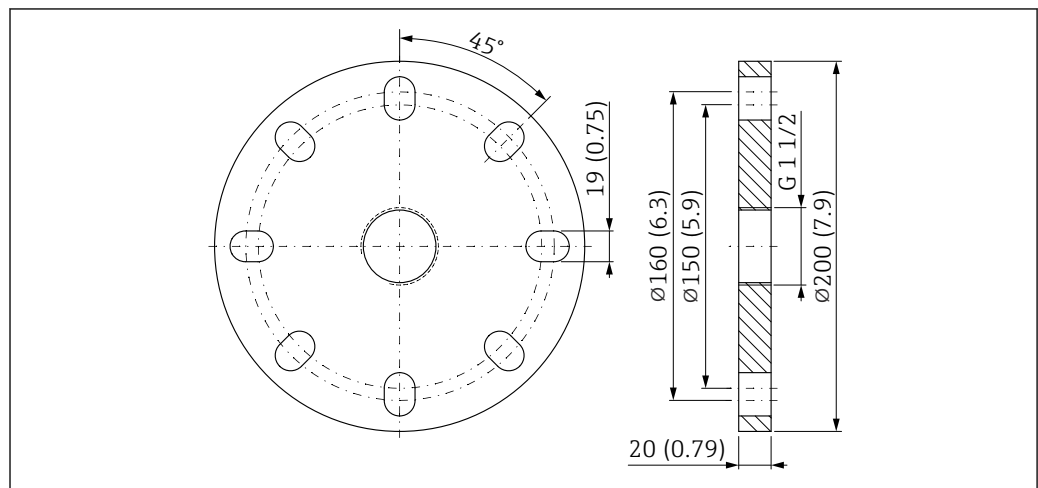

28 Dimensões da flange UNI 3"/DN80/80A. Unidade de medida mm (in)

Adequada para ASME B16.5, 3" 150lbs / EN1092-1; DN80 PN16 / JIS B2220; 10K 80A

Material:

PP, peso 0.50 kg (1.10 lb)

Flange UNI 4"/DN100/100A

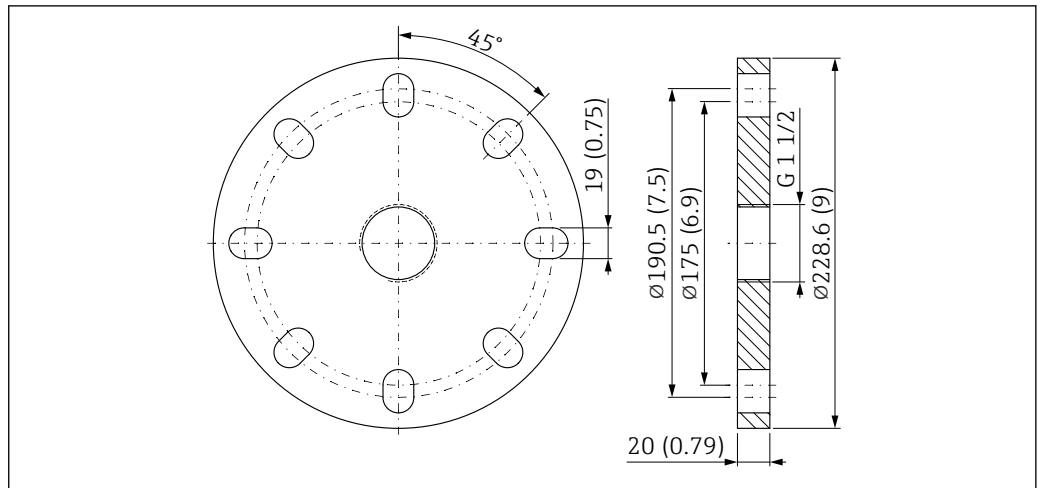

29 Dimensões da flange UNI 4"/DN100/100A. Unidade de medida mm (in)

Adequada para ASME B16.5, 4" 150lbs / EN1092-1; DN100 PN16 / JIS B2220; 10K 100A

Material:

PP, peso 0.70 kg (1.54 lb)

Flange UNI 6"/DN150/150A

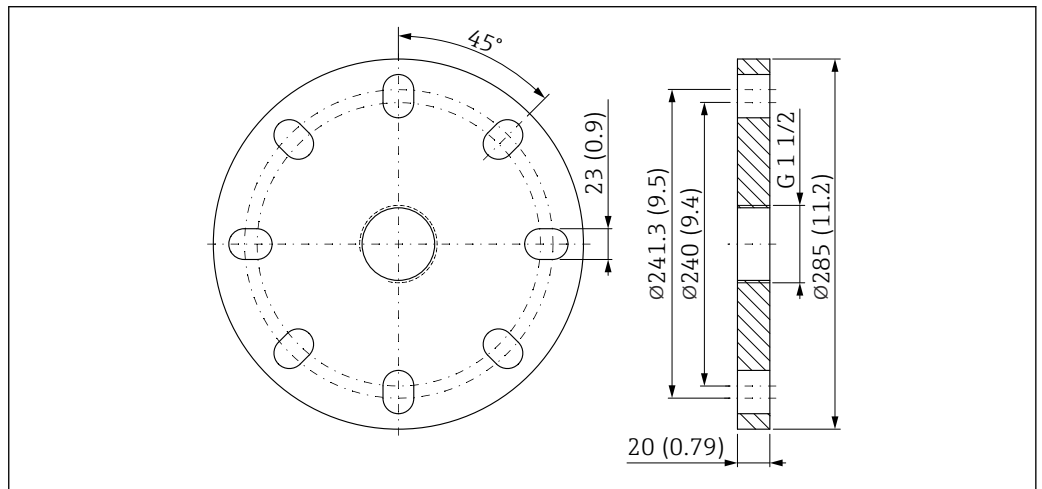

30 Dimensões da flange UNI 6"/DN150/150A. Unidade de medida mm (in)

Adequada para ASME B16.5, 6" 150lbs / EN1092-1; DN150 PN16 / JIS B2220; 10K 150A

Material:

PP, peso 1.00 kg (2.20 lb)

Antena tipo drip-off 50 mm (2 in), conexão de processo de rosca

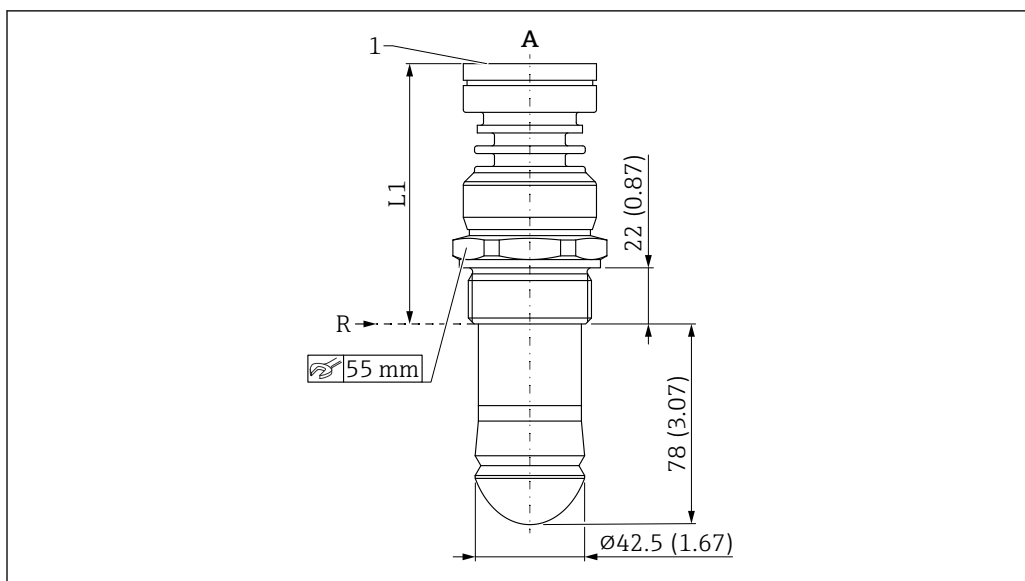

A0052079

31 Dimensões da antena tipo drip-off 50 mm (2 in), conexão de processo de rosca

A Versão de temperatura do processo ≤ 130 °C (266 °F)

1 Parte inferior do invólucro

R Ponto de referência da medição

L1 97 mm (3.82 in); versão com aprovação Ex d ou XP +5 mm (+0.20 in)

Conexão do processo:

- Rosca ISO228 G1-½, 316 L
- Rosca ASME MNPT1-½, 316L

Antena tipo drip-off 50 mm (2 in), conexão de processo de flange UNI

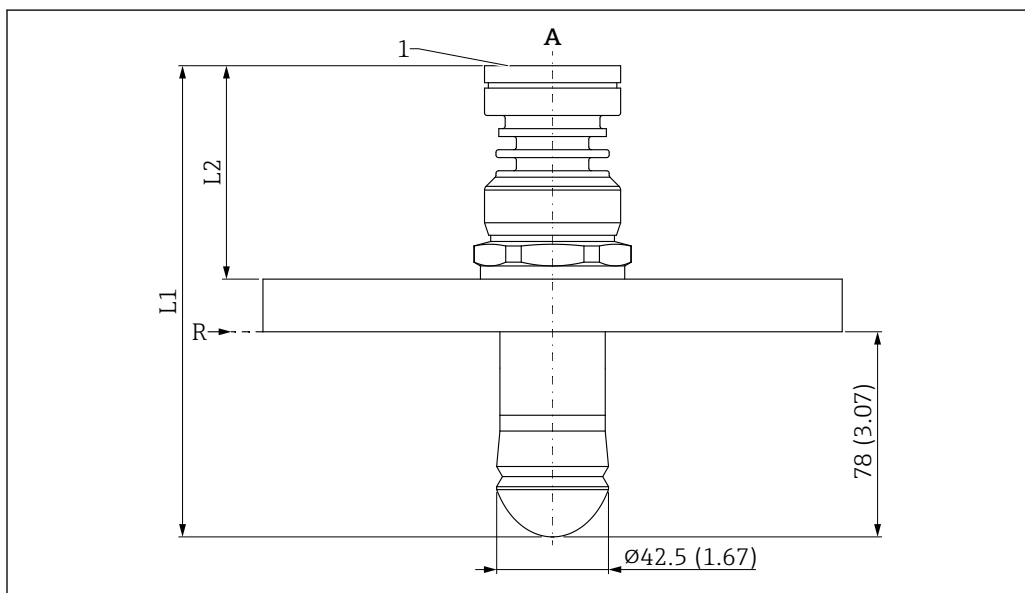

A0052080

32 Dimensões da antena tipo drip-off 50 mm (2 in), conexão de processo de flange UNI. Unidade de medida mm (in)

A Versão, temperatura do processo ≤ 130 °C (266 °F)

1 Parte inferior do invólucro

R Ponto de referência da medição

L1 175 mm (6.89 in); versão com aprovação Ex d ou XP +5 mm (+0.20 in)

L2 77 mm (3.03 in); versão com aprovação Ex d ou XP +5 mm (+0.20 in)

Flanges UNI 3"/DN80/80A

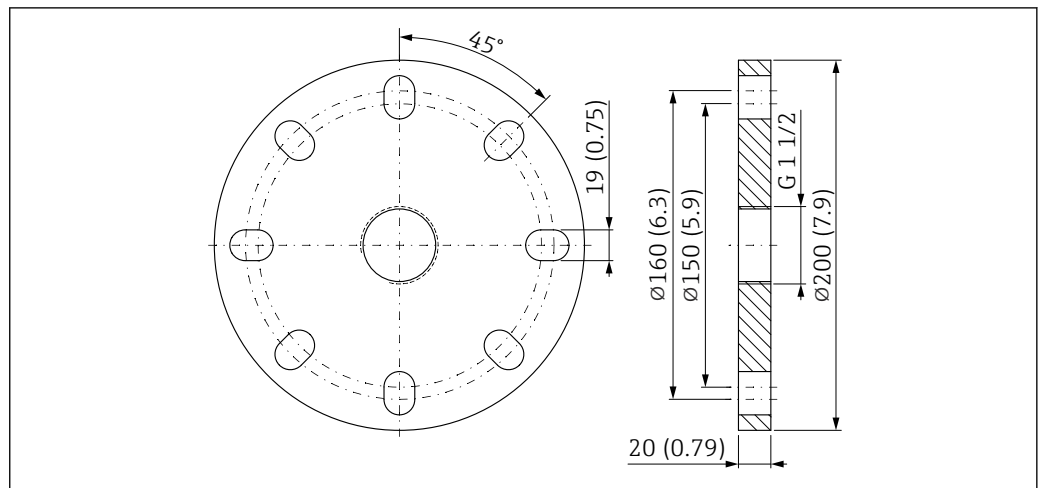

33 Dimensões da flange UNI 3"/DN80/80A. Unidade de medida mm (in)

Adequado para ASME B16.5, 3" 150lbs / EN1092-1; DN80 PN16 / JIS B2220; 10K 80A

Material:

- PP, peso 0.50 kg (1.10 lb)
- 316L, peso 4.3 kg (9.48 lb)

Flanges UNI 4"/DN100/100A

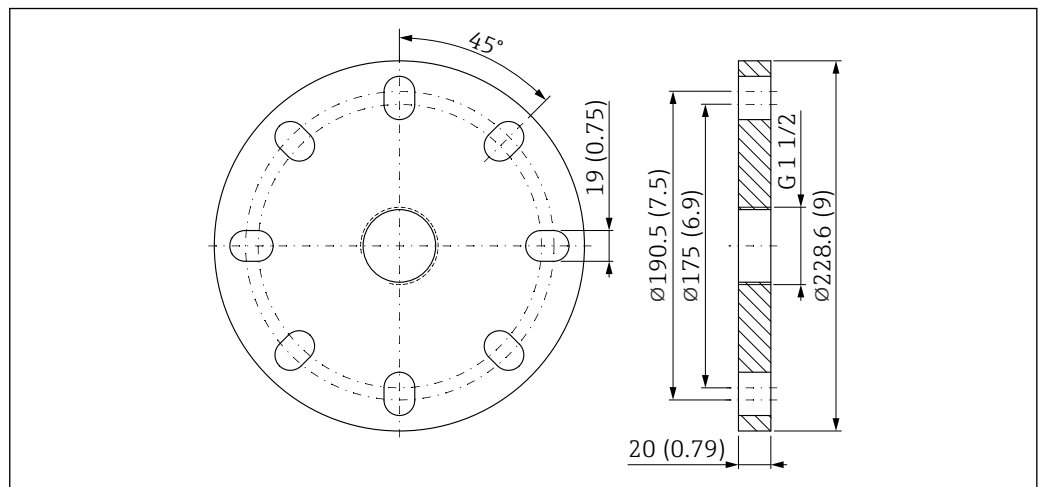

34 Dimensões da flange UNI 4"/DN100/100A. Unidade de medida mm (in)

Adequado para ASME B16.5, 4" 150lbs / EN1092-1; DN100 PN16 / JIS B2220; 10K 100A

Material:

- PP, peso 0.70 kg (1.54 lb)
- 316L, peso 5.80 kg (12.79 lb)

Flange UNI 6"/DN150/150A

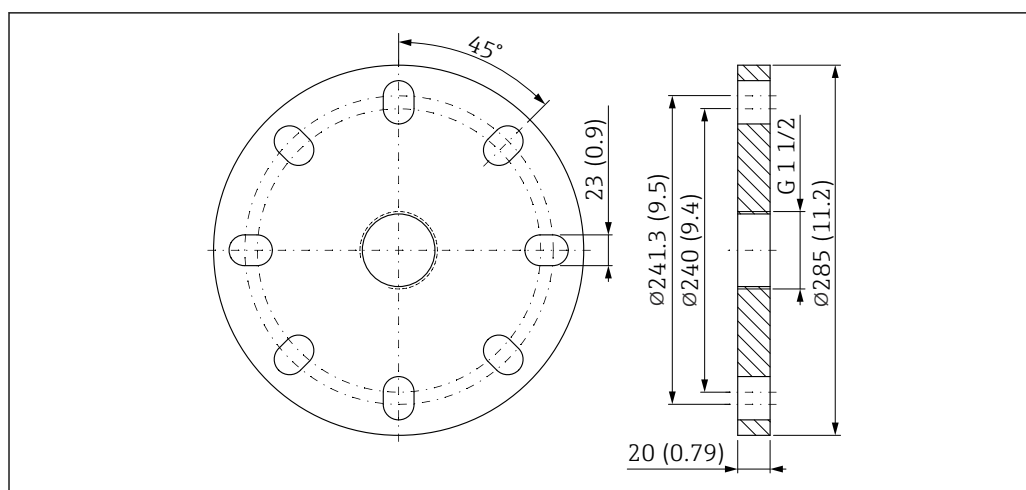

A0048849

35 Dimensões da flange UNI 6"/DN150/150A. Unidade de medida mm (in)

Adequado para ASME B16.5, 6" 150lbs / EN1092-1; DN150 PN16 / JIS B2220; 10K 150A

Material:

- PP, peso 1.00 kg (2.20 lb)
- 316L, peso 9.30 kg (20.50 lb)

Peso

Os pesos dos componentes individuais devem ser somados para obter o peso total.

Invólucro

Peso incluindo os componentes eletrônicos e o display.

Invólucro simples do compartimento

- Plástico: 0.5 kg (1.10 lb)
- Alumínio: 1.2 kg (2.65 lb)
- 316L sanitário: 1.2 kg (2.65 lb)

Invólucro duplo do compartimento

Alumínio: 1.4 kg (3.09 lb)

Invólucro de compartimento duplo, formato em L

- Alumínio: 1.7 kg (3.75 lb)
- Aço inoxidável: 4.5 kg (9.9 lb)

Adaptador da antena e conexões de processo

O peso da flange (316/316L) depende do padrão selecionado e superfície de vedação.

Detalhes -> TI00426F ou na norma relevante



A versão mais pesada é indicada para os pesos da antena

Antena tipo drip-off 50 mm (2 in)

1.70 kg (3.75 lb)

Antena encapsulada, PVDF, 40 mm (1.5 in)

0.60 kg (1.32 lb)

Materiais**Materiais que não estão em contato com o processo**

Invólucro de compartimento único, plástico

- Invólucro: PBT/PC
- Tampa modelo: PBT/PC
- Tampa com visor: PBT/PC e PC
- Vedação da tampa: EPDM
- Equalização potencial: 316L

- Vedação sob equalização de potencial: EPDM
- Conector: PBT-GF30-FR
- Vedação do conector: EPDM
- Etiqueta de identificação: película plástica
- Placa TAG: película plástica, metal ou fornecida pelo cliente

 A entrada para cabos (material: aço inoxidável, latão niquelado, plástico) pode ser solicitada por meio da estrutura do produto "Conexão elétrica".

Invólucro de compartimento único, alumínio, revestido

- Invólucro: alumínio EN AC 43400
- Revestimento do invólucro, tampa: poliéster
- Tampa de alumínio EN AC-43400 com janela de visualização de PC Lexan 943A
Tampa de alumínio EN AC-443400 com janela de visualização de borossilicato; poeira Ex para Ex d/XP
- Tampa postiça: alumínio EN AC 43400
- Materiais de vedação da cobertura: HNBR
- Materiais de vedação da tampa: FVMQ (somente na versão de baixa temperatura)
- Conector: PBT-GF30-FR ou alumínio
- Material de vedação do conector: EPDM
- Etiqueta de identificação: película plástica
- TAG: película plástica, aço inoxidável ou fornecida pelo cliente

 A entrada para cabos (material: aço inoxidável, latão niquelado, plástico) pode ser solicitada por meio da estrutura do produto "Conexão elétrica".

Invólucro de compartimento único, 316L, sanitário

- Invólucro: aço inoxidável 316L (1.4404)
- Tampa falsa: aço inoxidável 316L (1.4404)
- Tampa de aço inoxidável 316L (1.4404) com janela de visualização de PC Lexan 943A
Tampa de aço inoxidável 316L (1.4404) com janela de visualização de borossilicato; pode ser solicitada opcionalmente como um acessório integrado
Para aplicações à prova de ignição de poeira, a janela de visualização é sempre feita de borossilicato.
- Materiais da vedação da tampa: VMQ
- Conector: PBT-GF30-FR ou aço inoxidável
- Material de vedação do conector: EPDM
- Etiqueta de identificação: invólucro de aço inoxidável, rotulado diretamente
- TAG: película plástica, aço inoxidável ou fornecida pelo cliente

 A entrada para cabos (material: aço inoxidável, latão niquelado, plástico) pode ser solicitada por meio da estrutura do produto "Conexão elétrica".

Invólucro de compartimento duplo, alumínio, revestido

- Invólucro: alumínio EN AC 43400
- Revestimento do invólucro, tampa: poliéster
- Tampa de alumínio EN AC-43400 com janela de visualização de PC Lexan 943A
Tampa de alumínio EN AC-443400 com janela de visualização de borossilicato; poeira Ex para Ex d/XP
- Tampa postiça: alumínio EN AC 43400
- Materiais de vedação da cobertura: HNBR
- Materiais de vedação da tampa: FVMQ (somente na versão de baixa temperatura)
- Conector: PBT-GF30-FR ou alumínio
- Material de vedação do conector: EPDM
- Etiqueta de identificação: película plástica
- TAG: película plástica, aço inoxidável ou fornecida pelo cliente

 A entrada para cabos (material: aço inoxidável, latão niquelado, plástico) pode ser solicitada por meio da estrutura do produto "Conexão elétrica".

Invólucro de compartimento duplo; 316 L

- Invólucro: aço inoxidável AISI 316L (1.4409)
Aço inoxidável (ASTM A351 : CF3M (fundido equivalente ao material AISI 316L)/DIN EN 10213 : 1.4409)
- Tampa postiça: aço inoxidável 316L (1.4409)
- Tampa: aço inoxidável AISI 316L (1.4409) com janela de visualização de borossilicato

- Materiais de vedação da cobertura: HNBR
- Materiais de vedação da tampa: FVMQ (somente na versão de baixa temperatura)
- Conector: aço inoxidável
- Material de vedação do conector: EPDM
- Etiqueta de identificação: aço inoxidável
- TAG: película plástica, aço inoxidável ou fornecida pelo cliente

 A entrada para cabos (material: aço inoxidável, latão niquelado, plástico) pode ser solicitada por meio da estrutura do produto "Conexão elétrica".

Invólucro com compartimento duplo em formato de L, alumínio, revestido

- Invólucro: alumínio EN AC 43400
- Revestimento do invólucro, tampa: poliéster
- Tampa de alumínio EN AC-43400 com janela de visualização de PC Lexan 943A
Tampa de alumínio EN AC-443400 com janela de visualização de borossilicato; poeira Ex para Ex d/XP
- Tampa postiça: alumínio EN AC 43400
- Materiais de vedação da cobertura: HNBR
- Materiais de vedação da tampa: FVMQ (somente na versão de baixa temperatura)
- Conector: PBT-GF30-FR ou alumínio
- Material de vedação do conector: EPDM
- Etiqueta de identificação: película plástica
- TAG: película plástica, aço inoxidável ou fornecida pelo cliente

 A entrada para cabos (material: aço inoxidável, latão niquelado, plástico) pode ser solicitada por meio da estrutura do produto "Conexão elétrica".

Invólucro de compartimento duplo, formato de L, 316 L

- Invólucro: aço inoxidável AISI 316L (1.4409)
Aço inoxidável (ASTM A351 : CF3M (fundido equivalente ao material AISI 316L)/DIN EN 10213 : 1.4409)
- Tampa postiça: aço inoxidável 316L (1.4409)
- Tampa: aço inoxidável AISI 316L (1.4409) com janela de visualização de borossilicato
- Materiais de vedação da cobertura: HNBR
- Materiais de vedação da tampa: FVMQ (somente na versão de baixa temperatura)
- Conector: aço inoxidável
- Material de vedação do conector: EPDM
- Etiqueta de identificação: invólucro de aço inoxidável, rotulado diretamente
- TAG: película plástica, aço inoxidável ou fornecida pelo cliente

 A entrada para cabos (material: aço inoxidável, latão niquelado, plástico) pode ser solicitada por meio da estrutura do produto "Conexão elétrica".

Entrada para cabo

Acoplamento M20, plástico

- Material: PA
- Vedação no prensa-cabos: EPDM
- Conector falso: plástico

Acoplamento M20, latão niquelado

- Material: latão niquelado
- Vedação no prensa-cabos: EPDM
- Conector falso: plástico

Acoplamento M20, 316L

- Material: 316L
- Vedação no prensa-cabos: EPDM
- Conector falso: plástico

Acoplamento M20, 316L, sanitário

- Material: 316L
- Vedação no prensa-cabos: EPDM

Rosca M20

O equipamento é fornecido com uma rosca M20 como padrão.

Conector de transporte: LD-PE

Rosca G ½

O equipamento é fornecido como padrão com uma rosca M20 e um adaptador para G ½ incluído, juntamente com a documentação (invólucro de alumínio, invólucro 316L, invólucro sanitário) ou com um adaptador montado para G ½ (invólucro de plástico).

- Adaptador feito de PA66-GF ou alumínio ou 316L (depende da versão do invólucro solicitada)
- Conector de transporte: LD-PE

Rosca NPT ½

O equipamento é fornecido como padrão com uma rosca NPT ½ (invólucro de alumínio, invólucro de 316L) ou com um adaptador montado para NPT ½ (invólucro de plástico, invólucro sanitário).

- Adaptador feito de PA66-GF ou 316L (depende da versão do invólucro solicitada)
- Conector de transporte: LD-PE

Acoplamento M20, plástico azul

- Material: PA, azul
- Vedação no prensa-cabos: EPDM
- Conector falso: plástico

Conector M12

- Material: CuZn niquelado ou 316L (depende da versão do invólucro solicitada)
- Tampa de transporte: LD-PE

Conector HAN7D

Material: alumínio, zinco fundido, aço

Materiais úmidos

Antena encapsulada, PVDF, 40 mm (1.5 in)

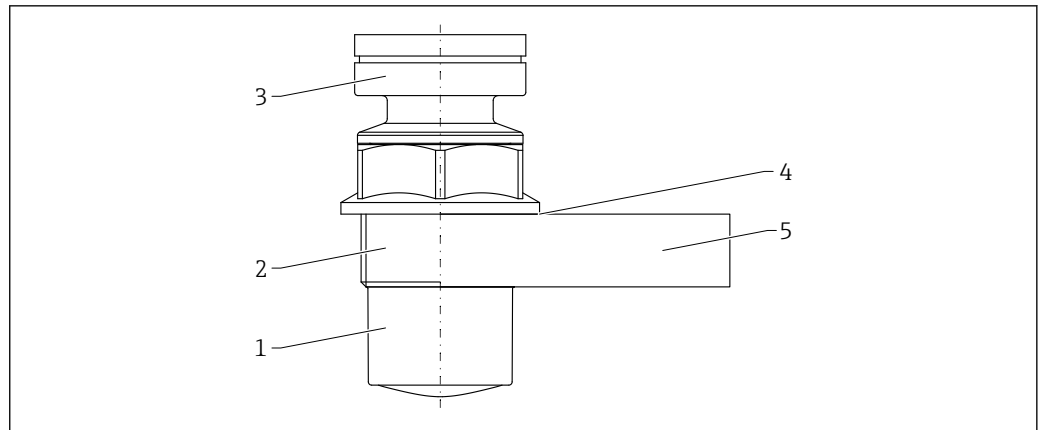

36 Material: antena encapsulada de PVDF, 40 mm (1.5 in)

- 1 Antena: PVDF
- 2 Rosca de conexão do processo: PVDF
- 3 Adaptador do invólucro: PBT-GF30 ou 304 (1.4301) para a versão à prova de ignição de poeira
- 4 Vedação de elastômero de fibra orgânica/sintética (sem amianto), material FA
- 5 Flange UNI: PP

Antena tipo drip-off 50 mm (2 in)

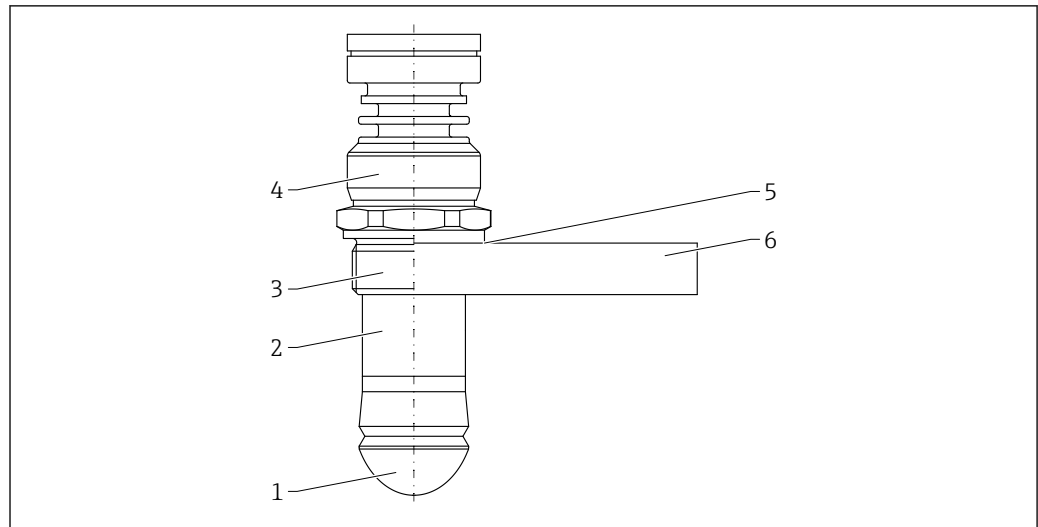

A0046603

37 Material; antena tipo drip-off 50 mm (2 in)

- 1 Antena: PTFE, o material de vedação pode ser selecionado (opção de pedido)
- 2 Luva rosqueada: 316L (1.4404)
- 3 Conexão do processo: 316L (1.4404)
- 4 Adaptador do invólucro: 316L (1.4404)
- 5 Vedação de elastômero de fibra orgânica/sintética (sem amianto), material FA
- 6 Flange UNI: o material pode ser selecionado (opção de pedido)

Operabilidade

Conceito de operação

Estrutura do operador voltada para as tarefas específicas do usuário

- Guia do usuário
- Diagnóstico
- Aplicação
- Sistema

Comissionamento rápido e seguro

- Assistente interativo com interface de usuário gráfica para comissionamento guiado no FieldCare, DeviceCare ou ferramentas de terceiros baseadas em DTM, AMS e PDM ou SmartBlue
- Guia de menu com explicações curtas das funções dos parâmetros individuais
- Operação padronizada no equipamento e nas ferramentas operacionais

Memória de dados HistorOM integrada

- Adoção da configuração de dados quando os módulos dos componentes eletrônicos são substituídos
- Grava até 100 mensagens de evento no equipamento

Comportamento eficiente de diagnóstico aumenta a disponibilidade de medição

- Medidas corretivas são integradas em texto padronizado
- Diversas opções de simulação

Bluetooth (opcionalmente integrado no display local)

- Configuração rápida e fácil com o aplicativo SmartBlue ou PC com DeviceCare, versão 1.07.05 e superior, ou FieldXpert SMT70
- Sem necessidade de ferramentas adicionais ou adaptadores
- Transmissão única criptografada de dados ponto a ponto (testado pelo Fraunhofer Institute) e comunicação protegida por senha através da *tecnologia* sem fio Bluetooth®

Idiomas

Idiomas de operação

- Opção **English** (opção **English** é configurado na fábrica caso outro idioma não seja solicitado)
- Deutsch
- Français
- Español
- Italiano
- Nederlands
- Portuguesa
- Polski
- русский язык (Russian)
- Türkçe
- 中文 (Chinese)
- 日本語 (Japanese)
- 한국어 (Korean)
- čeština (Czech)
- Svenska

Operação local

Teclas de operação e minisseletoras na unidade eletrônica

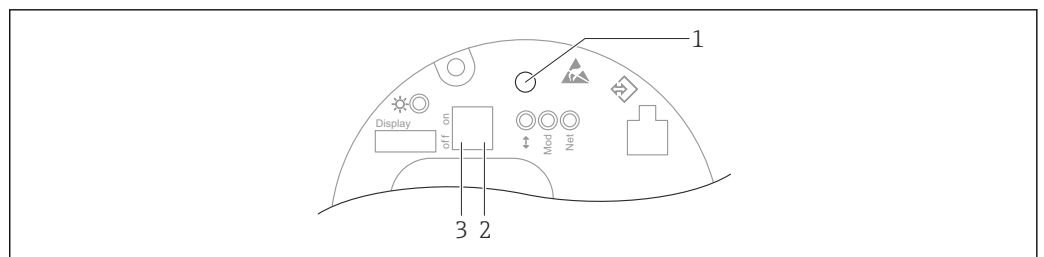

38 Teclas de operação e seletoras DIP na unidade eletrônica Ethernet-APL

- 1 Tecla de operação para Redefinir senha e Reset do equipamento
- 2 Minisseletora para configuração do endereço IP de serviço
- 3 Minisseletora para bloqueio e desbloqueio do medidor



O ajuste das minisseletoras na unidade eletrônica tem prioridade em relação às configurações feitas por outros métodos de operação (ex. FieldCare/DeviceCare).

Display local

Display do equipamento (opcional)

Funções:

- Display dos valores medidos, erros e mensagens informativas
- iluminação de fundo, que muda de verde para vermelha no caso de erro
- O equipamento pode ser removido para facilitar a operação

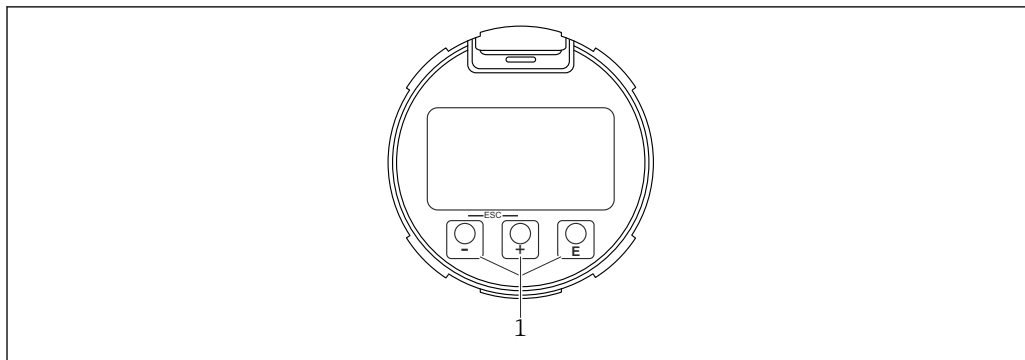

A0039284

39 Display gráfico com teclas de operação óticas (1)

Operação remota

Através da rede PROFINET com Ethernet-APL

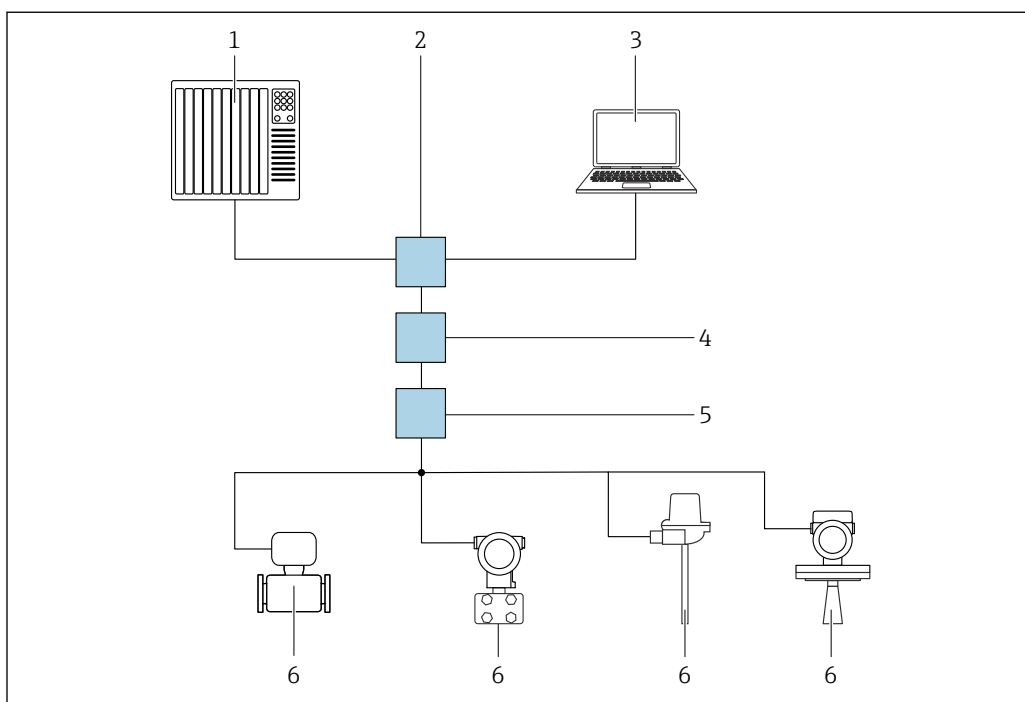

A0046097

40 Opções para operação remota através da rede PROFIBUS com Ethernet-APL: topologia estrela

- 1 Sistema de automação, por ex. Simatic S7 (Siemens)
- 2 Seletor Ethernet
- 3 Computador com navegador de internet (por ex., Microsoft Edge) para acesso ao servidor de internet do equipamento integrado ou computador com ferramenta de operação (por ex., FieldCare, DeviceCare, SIMATIC PDM) com iDTM Profinet Communication
- 4 Interruptor de alimentação APL (opcional)
- 5 Seletor de campo APL
- 6 Equipamento de campo APL

Acesse o site através do computador na rede. É necessário saber o endereço IP do equipamento.

O endereço IP pode ser atribuído ao equipamento de várias maneiras:

- Dynamic Configuration Protocol (Protocolo de configuração dinâmica) (DCP), ajuste de fábrica
O sistema de automação (ex. Siemens S7) atribui automaticamente o endereço IP ao equipamento
- Endereçamento do software
O endereço IP é inserido através do parâmetro de endereço IP
- Minisseletora para serviço
O equipamento tem então o endereço IP fixo 192.168.1.212
 - O endereço IP é adotado apenas depois da reinicialização.
 - O endereço IP pode agora ser usado para estabelecer a conexão com a rede

A configuração padrão é o equipamento usar o Dynamic Configuration Protocol (DCP). O sistema de automação (ex. Siemens S7) atribui automaticamente o IP do equipamento.

Através da interface de operação (CDI)

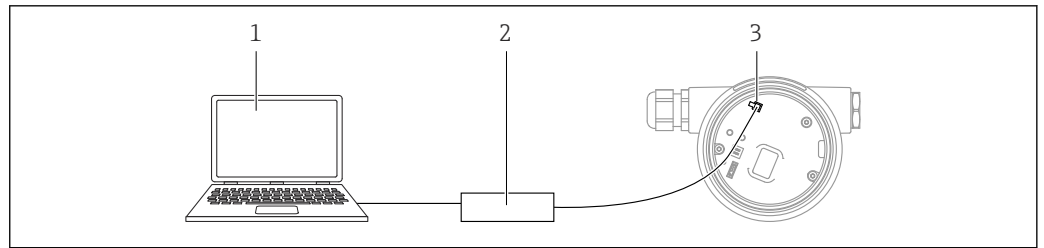

- 1 Computador com ferramenta de operação FieldCare/DeviceCare
- 2 Commubox
- 3 Interface de serviço (CDI) do equipamento (= Endress+Hauser Interface de Dados Comuns)

Através do navegador web

Escopo de função

Graças ao servidor web integrado, o equipamento pode ser operado e configurado através de um navegador Web. A estrutura do menu de operação é a mesma que a do display local. Além dos valores pedidos, também são exibidas informações de status do equipamento, permitindo que os usuários monitorem o status do equipamento. E mais, os dados do equipamento podem ser gerenciados e os parâmetros de rede podem ser configurados.

Operação através da tecnologia sem fio Bluetooth® (opcional)

Pré-requisito

- Medidor com display Bluetooth
- Smartphone ou tablet com o aplicativo SmartBlue ou PC com DeviceCare, versão 1.07.00 e superior, ou FieldXpert SMT70

A conexão tem uma faixa de até 25 m (82 ft). A faixa pode variar dependendo das condições ambientais como acessórios, paredes ou tetos.

Integração do sistema

PROFINET com Ethernet-APL

Perfil PROFINET 4.02

Ferramentas de operação compatíveis

Smartphone ou tablet com o (aplicativo) SmartBlue da Endress+Hauser, DeviceCare versão 1.07.00 e superior, FieldCare, DTM, AMS e PDM.

Computador com servidor de rede através do protocolo fieldbus.

Certificados e aprovações

Certificados atuais e aprovações para o produto estão disponíveis na www.endress.com respectiva página do produto em:

1. Selecione o produto usando os filtros e o campo de pesquisa.
2. Abra a página do produto.
3. Selecione **Downloads**.

Identificação CE	<p>O sistema de medição atende aos requisitos legais das diretrizes EU aplicáveis. Elas estão listadas na Declaração de Conformidade EU correspondente junto com as normas aplicadas.</p> <p>O fabricante confirma que o equipamento foi testado com sucesso com base na identificação CE fixada no produto.</p>
RoHS	<p>O sistema de medição atende às restrições de substâncias da diretiva Restrição de determinadas substâncias perigosas 2011/65/UE (RoHS 2) e Diretriz delegada (UE) 2015/863 (RoHS 3).</p>
Identificação RCM	<p>O produto ou sistema de medição fornecido atende aos requisitos da ACMA (Australian Communications and Media Authority) para integridade da rede, interoperabilidade, características de desempenho e diretrizes de saúde e segurança. Nesse ponto, são atendidas especialmente as disposições regulamentares para a compatibilidade eletromagnética. Os produtos portam a marca RCM na etiqueta de identificação.</p>
	
Aprovações Ex	<p>Instruções adicionais de segurança devem ser seguidas para o uso em áreas classificadas. Consulte o documento separado "Instruções de Segurança" (XA) incluso na entrega. Referência ao XA aplicável pode ser encontrada na etiqueta de identificação.</p>
Tablets e smartphones protegidos contra explosões	
<p>Se usados em áreas classificadas, equipamentos finais móveis com aprovação Ex devem ser utilizados.</p>	
Equipamento de pressão com pressão permitida ≤ 200 bar (2 900 psi)	<p>Os instrumentos de pressão que não possuem invólucro pressurizado não se enquadram no âmbito da Diretriz de equipamentos de pressão, independentemente da pressão máxima permitida.</p> <p>Razões:</p> <p>De acordo com o Artigo 2, ponto 5 da Diretriz EU 2014/68/EU, acessórios de pressão são definidos como "equipamentos com função de operação e que possuem invólucros que suportam pressão".</p> <p>Se um instrumento de pressão não possui um invólucro que suporta pressão (não é possível identificar nenhuma câmara de pressão própria), não existe um acessório de pressão presente que se encaixa na Diretriz.</p>
Aprovação de rádio	<p>Displays com Bluetooth LE possuem licenças de rádio de acordo com CE e FCC. As informações relevantes da certificação e as etiquetas são fornecidas no display.</p>
Padrão de rádio EN 302729	<p>O equipamento está em conformidade com a norma de rádio LPR (Level Probing Radar - Radar de sondagem de nível) EN 302729.</p> <p>Os equipamentos são aprovados para uso irrestrito dentro e fora dos contêineres fechados nos países da UE e EFTA. Como pré-requisito, os países já devem ter implementado esse padrão.</p> <p>O padrão já está implantado nos seguintes países:</p> <p>Bélgica, Bulgária, Alemanha, Dinamarca, Estônia, França, Grécia, Reino Unido, Irlanda, Islândia, Itália, Liechtenstein, Lituânia, Letônia, Malta, Países Baixos, Noruega, Áustria, Polônia, Portugal, România, Suécia, Suíça, Eslováquia, Espanha, República Checa e Chipre.</p> <p>A implementação ainda está em andamento em todos os países não listados.</p> <p>Observe o seguinte para operação dos equipamentos fora de recipientes fechados:</p> <ul style="list-style-type: none"> ■ A instalação deve ser realizada por funcionários devidamente treinados e especializados ■ A antena do equipamento deve ser instalada em um local fixo apontando para baixo verticalmente ■ O local de instalação deve estar localizado a uma distância de 4 km (2.49 mi) das estações de astronomia listadas abaixo, caso contrário deve-se obter uma autorização das autoridades relevantes. Se o equipamento for instalado em um raio de 4 para 40 km (2.49 para 24.86 mi) em torno das estações listadas, ele não deve ser instalado a uma altura maior que 15 m (49 ft) acima do solo

Estações de astronomia

País	Nome da estação	Latitude	Longitude
Alemanha	Effelsberg	50° 31' 32" Norte	06° 53' 00" Leste
Finlândia	Metsähovi	60° 13' 04" Norte	24° 23' 37" Leste
	Tuorla	60° 24' 56" Norte	24° 26' 31" Leste
França	Plateau de Bure	44° 38' 01" Norte	05° 54' 26" Leste
	Floirac	44° 50' 10" Norte	00° 31' 37" Oeste
Grã-Bretanha	Cambridge	52° 09' 59" Norte	00° 02' 20" Leste
	Damhall	53° 09' 22" Norte	02° 32' 03" Oeste
	Jodrell Bank	53° 14' 10" Norte	02° 18' 26" Oeste
	Knockin	52° 47' 24" Norte	02° 59' 45" Oeste
	Pickmere	53° 17' 18" Norte	02° 26' 38" Oeste
Itália	Medicina	44° 31' 14" Norte	11° 38' 49" Leste
	Noto	36° 52' 34" Norte	14° 59' 21" Leste
	Sardenia	39° 29' 50" Norte	09° 14' 40" Leste
Polônia	Fort Skala Krakow	50° 03' 18" Norte	19° 49' 36" Leste
Rússia	Dmitrov	56° 26' 00" Norte	37° 27' 00" Leste
	Kalyazin	57° 13' 22" Norte	37° 54' 01" Leste
	Pushchino	54° 49' 00" Norte	37° 40' 00" Leste
	Zelenchukskaya	43° 49' 53" Norte	41° 35' 32" Leste
Suécia	Onsala	57° 23' 45" Norte	11° 55' 35" Leste
Suíça	Bleien	47° 20' 26" Norte	08° 06' 44" Leste
Espanha	Yebes	40° 31' 27" Norte	03° 05' 22" Oeste
	Robledo	40° 25' 38" Norte	04° 14' 57" Oeste
Hungria	Penc	47° 47' 22" Norte	19° 16' 53" Leste



Como regra geral, os requerimentos descritos na EN 302729 devem ser observados.

Norma de rádio EN 302372

Os equipamentos atendem os requerimentos do padrão de rádio TLPR (Tanks Level Probing Radar - Radar de Sonda de Nível em Tanques) EN 302372 e são permitidos para o uso em recipientes fechados. Os pontos de A a F no Anexo E da EN 302372 devem ser observados para a instalação.

FCC

This device complies with Part 15 of the FCC rules. Operation is subject to the following two conditions: (1) This device may not cause harmful interference, and (2) this device must accept any interference received, including interference that may cause undesired operation.

[Any] changes or modifications not expressly approved by the party responsible for compliance could void the user's authority to operate the equipment.

The devices are compliant with the FCC Code of Federal Regulations, CFR 47, Part 15, Sections 15.205, 15.207, 15.209.



In addition, the devices are compliant with Section 15.256. For these LPR (Level Probe Radar) applications the devices must be professionally installed in a downward operating position. In addition, the devices are not allowed to be mounted in a zone of 4 km (2.49 mi) around RAS stations and within a radius of 40 km (24.86 mi) around RAS stations the maximum operation height of devices is 15 m (49 ft) above ground.

Industry Canada

Canada CNR-Gen Section 7.1.3

This device complies with Industry Canada licence-exempt RSS standard(s). Operation is subject to the following two conditions: (1) This device may not interference, and (2) this device must accept any interference, including interference that may cause undesired operation of the device.

Le présent appareil est conforme aux CNR d'Industrie Canada applicables aux appareils radio exempts de licence. L'exploitation est autorisée aux deux conditions suivantes : (1) l'appareil ne doit pas produire de brouillage, et (2) l'utilisateur de l'appareil doit accepter tout brouillage radioélectrique subi, même si le brouillage est susceptible d'en compromettre le fonctionnement.

[Any] changes or modifications not expressly approved by the party responsible for compliance could void the user's authority to operate the equipment.

- The installation of the LPR/TLPR device shall be done by trained installers, in strict compliance with the manufacturer's instructions.
- The use of this device is on a "no-interference, no-protection" basis. That is, the user shall accept operations of high-powered radar in the same frequency band which may interfere with or damage this device. However, devices found to interfere with primary licensing operations will be required to be removed at the user's expense.
- This device shall be installed and operated in a completely enclosed container to prevent RF emissions, which can otherwise interfere with aeronautical navigation.
- The installer/user of this device shall ensure that it is at least 10 km from the Dominion Astrophysical Radio Observatory (DRAO) near Penticton, British Columbia. The coordinates of the DRAO are latitude 49°19'15" N and longitude 119°37'12" W. For devices not meeting this 10 km separation (e.g., those in the Okanagan Valley, British Columbia,) the installer/user must coordinate with, and obtain the written concurrence of, the Director of the DRAO before the equipment can be installed or operated. The Director of the DRAO may be contacted at 250-497-2300 (tel.) or 250-497-2355 (fax). (Alternatively, the Manager, Regulatory Standards Industry Canada, may be contacted.)

Certificação PROFINET com Ethernet-APL

Interface PROFINET com Ethernet-APL

O equipamento é certificado e registrado pela PNO (PROFIBUS Nutzerorganisation e.V. /Organização de usuário PROFIBUS). O sistema de medição atende aos requisitos das especificações a seguir:

- Certificado de acordo com:
 - Especificação de teste para equipamentos PROFINET
 - Nível de Segurança PROFINET – Classe Netload
- O equipamento também pode ser operado com equipamentos certificados de outros fabricantes (interoperabilidade)

Normas e diretrizes externas

- EN 60529
Graus de proteção fornecidos pelos invólucros (código IP)
- EN 61010-1
Especificações de segurança para equipamentos elétricos para medição, controle e uso de laboratório
- IEC/EN 61326
Emissão de acordo com as Classe A especificações A; Compatibilidade eletromagnética (Especificações EMC)
- NAMUR NE 21
Compatibilidade Eletromagnética (EMC) de processo industrial e equipamento de controle de laboratório
- NAMUR NE 53
Software dos equipamentos de campo e equipamentos de processamento de sinal com componentes eletrônicos digitais
- NAMUR NE 107
Status de categorização de acordo com NE 107
- NAMUR NE 131
Especificações para equipamentos de campo para aplicações padrão

Informações para pedido

Informações para colocação do pedido detalhadas estão disponíveis junto ao representante de vendas mais próximo www.addresses.endress.com ou no Configurator de produto em www.endress.com:

1. Selecione o produto usando os filtros e o campo de pesquisa.
2. Abra a página do produto.

3. Selecione **Configuração**.



Configurador de produto - a ferramenta para configuração individual de produto

- Dados de configuração por minuto
- Dependendo do equipamento: entrada direta de ponto de medição - informação específica, como faixa de medição ou idioma de operação
- Verificação automática de critérios de exclusão
- Criação automática do código de pedido e sua separação em formato de saída PDF ou Excel
- Funcionalidade para solicitação direta na loja virtual da Endress+Hauser

Calibração

Certificado de calibração de fábrica

Os pontos de calibração são distribuídos uniformemente ao longo da faixa de medição (0 para 100 %). A Calibração de vazio **E** e Calibração de cheio **F** devem ser especificadas para definir a faixa de medição. Se essas informações estiverem ausentes, os valores padrão dependentes da antena são usados.

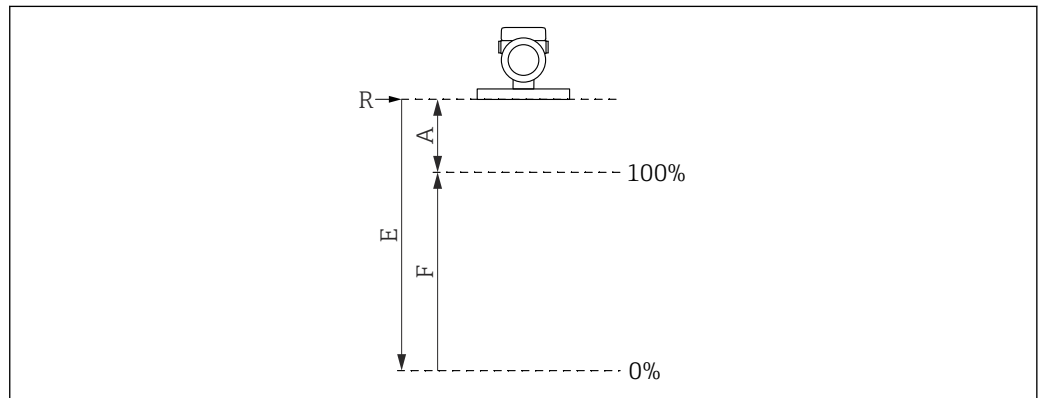

A0032643

R Ponto de referência da medição

A Distância mínima entre o ponto de referência *R* e a identificação 100%

E Calibração de vazio

F Calibração de cheio

Restrições da faixa de medição

As seguintes restrições devem ser consideradas ao selecionar **E** e **F**:

- Distância mínima entre o ponto de referência **R** e a identificação 100%
A ≥ 400 mm (16 in)
- Span mínimo
F ≥ 45 mm (1.77 in)
- Valor máximo para Calibração de vazio
E ≥ 450 mm (17.72 in) (máximo 30 m (98 ft))



▪ A calibração é efetuada nas condições de referência .

▪ Os valores selecionados para Calibração de vazio e Calibração de cheio são usados somente para criar o certificado de calibração de fábrica. Posteriormente, os valores são redefinidos para os valores padrão específicos para a antena. Se forem necessários valores diferentes do padrão, eles devem ser encomendados como uma calibração de vazio/cheio personalizada.
Configurador de produto → Opcional → Serviço → **Calibração de vazio/cheio personalizada**

Serviço

Serviços que podem ser selecionados através da estrutura do produto no Configurador de Produtos incluem.

- Limpeza de óleo+graxa (úmida)
- Livre de PWIS (substâncias que prejudicam a umectação da tinta)
A tampa protetora de plástico é excluída da limpeza de PWIS
- Revestimento vermelho de segurança ANSI, tampa do invólucro revestida
- Ajuste de amortecimento

- A comunicação Bluetooth está desativada na entrega
- Calibração de vazio/cheio customizada
- Documentação do produto em papel
Uma versão física (cópia impressa) dos relatórios de teste, declarações e certificados de inspeção podem ser solicitados, como opção, através do recurso **Serviço, Documentação do produto em papel**. Os documentos necessários podem ser selecionados através do recurso **Teste, certificado, declaração** e são então incluídos com o equipamento na entrega.

Teste, certificado, declaração Todos os relatórios de teste, declarações e certificados de inspeção são fornecidos eletronicamente no *Device Viewer*.
Insira o número de série a partir da etiqueta de identificação (www.endress.com/deviceviewer)

Identificação

Ponto de medição (TAG)

O equipamento pode ser solicitado com um nome de identificação.

Local do nome da etiqueta

Nas especificações adicionais, selecione:

- Placa de identificação em aço inoxidável
- Etiqueta adesiva de papel
- Fornecido TAG pelo cliente
- RFID TAG
- Etiqueta RFID + placa de identificação em aço inoxidável
- Etiqueta RFID + etiqueta adesiva de papel
- Etiqueta RFID + TAG fornecida pelo cliente
- Etiqueta em aço inoxidável IEC 61406
- Etiqueta em aço inoxidável IEC 61406 + etiqueta NFC
- Etiqueta em aço inoxidável IEC 61406, etiqueta em aço inoxidável
- Etiqueta em aço inoxidável IEC 61406 + NFC, etiqueta em aço inoxidável
- Etiqueta em aço inoxidável IEC 61406, placa fornecida
- Etiqueta em aço inoxidável IEC 61406 + NFC, placa fornecida

Definição do nome de identificação

Nas especificações adicionais, especifique:

3 linhas com no máximo 18 caracteres por linha

O nome tag especificado aparece na placa selecionada e/ou na RFID TAG.

Apresentação no aplicativo SmartBlue

Os primeiros 32 caracteres do nome de tag

O nome de identificação sempre pode ser alterado especificamente para o ponto de medição através de Bluetooth.

Exibição na etiqueta de identificação eletrônica (ENP)

Os primeiros 32 caracteres do nome de tag



Para mais informações, consulte: SD01502F, SD02796P

Disponível na área de Downloads do site da Endress+Hauser (www.endress.com/downloads).

Pacotes de aplicação

Tecnologia Heartbeat

O pacote de aplicativo Verificação Heartbeat + Monitoramento oferece funcionalidade de diagnóstico através do automonitoramento contínuo, da transmissão de variáveis medidas adicionais para um sistema externo de Monitoramento das Condições e da verificação in-situ de medidores na aplicação.

O pacote de aplicação pode ser solicitado junto com o equipamento ou pode ser ativado subsequentemente com um código de ativação. Informações detalhadas sobre o código de pedido estão disponíveis através do site da Endress+Hauser www.endress.com ou de sua Central de Vendas Endress+Hauser local.

Heartbeat Verification

A Heartbeat Verification é realizada mediante solicitação e complementa o automonitoramento, que é realizado continuamente, com a realização de outros testes. Durante a verificação, o sistema verifica se os componentes do equipamento estão em conformidade com as especificações de fábrica. O sensor e os módulos de eletrônica estão inclusos nos testes.

A Heartbeat Verification confirma a função do equipamento, sob demanda, dentro da tolerância de medição especificada com uma cobertura total de teste TTC (Total Test Coverage) em porcentagem.

A Heartbeat Verification atende as especificações para rastreabilidade metrológica conforme ISO 9001 (ISO 9001:2015 Seção 7.1.5.2).

O resultado da verificação é Passou ou Falha. Os dados de verificação são salvos no equipamento e opcionalmente arquivados em um PC com o software de gerenciamento de ativos FieldCare ou na Netilion Library. Com base nesses dados, um relatório de verificação é gerado automaticamente para garantir que uma documentação que pode ser comprovada dos resultados da verificação esteja disponível.

Monitoramento Heartbeat

A assistente **Detecção de espuma** e assistente **Detecção de incrustação** estão disponíveis, as janelas de processo podem ser configuradas. Além disso, parâmetros de monitoramento adicional podem ser exibidos e usados para manutenção preditiva ou otimização da aplicativo aplicação.

Assistente "Detecção de espuma"

Este assistente configura a detecção automática de espuma.

A detecção de espuma pode ser vinculada a uma variável de saída ou informações de status, por exemplo, para controlar um sprinkler usado para dissolver a espuma. Também é possível monitorar o aumento da espuma usando o índice de espuma. O índice de espuma também pode ser vinculado a uma variável de saída e pode ser mostrado no visor.

Preparação:

A inicialização do monitoramento de espuma só deve ser feita na ausência ou com pouca espuma.

Áreas de aplicação

- Medição em líquidos
- Detecção confiável de espuma no meio

Assistente "Detecção de incrustação"

Este assistente configura a detecção de incrustação.

Ideia básica:

A detecção de incrustação pode, por exemplo, ser ligada a um sistema de ar comprimido para limpar a antena.

Com o monitoramento de incrustação, os ciclos de manutenção podem ser otimizados.

Preparação:

A inicialização do monitoramento de incrustação só deve ser feita na ausência ou com pouca incrustação.

Áreas de aplicação

- Medição em líquidos e sólidos
- Detecção confiável de incrustações na antena

Descrição detalhada

 Documentação especial SD03093F

Acessórios

Tampa de proteção contra tempo: 316L, XW112

A tampa de proteção contra intempérie pode ser solicitada juntamente com o equipamento através da estrutura do produto "Acompanha acessórios".

Ela é usada para proteger contra a luz solar direta, precipitação e gelo.

A tampa de proteção contra o tempo de 316L é adequada para o invólucro de compartimento duplo feito de alumínio ou 316L. A entrega inclui o suporte para instalação direta no invólucro.

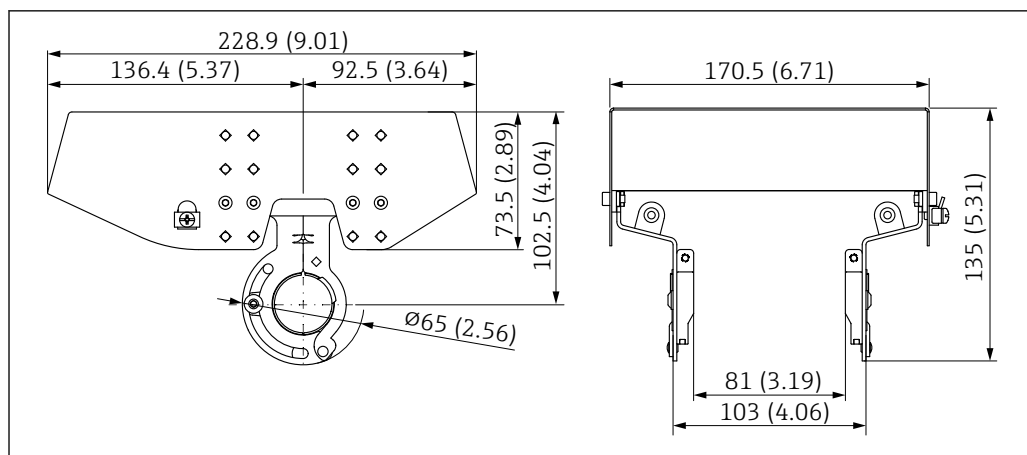

A0039231

41 Dimensões da tampa de proteção contra tempo: 316 L, XW112. Unidade de medida mm (in)

Material

- Tampa de proteção contra tempo: 316 L
- Parafuso de fixação: A4
- Suporte: 316L

Código de pedido do acessório:

71438303

 Documentação especial SD02424F

Tampa de proteção contra tempo, plástico, XW111

A tampa de proteção contra intempérie pode ser solicitada juntamente com o equipamento através da estrutura do produto "Acompanha acessórios".

Ela é usada para proteger contra a luz solar direta, precipitação e gelo.

A tampa plástica de proteção contra intempéries é adequada para o invólucro de compartimento único feito de alumínio. A entrega inclui o suporte para instalação direta no invólucro.

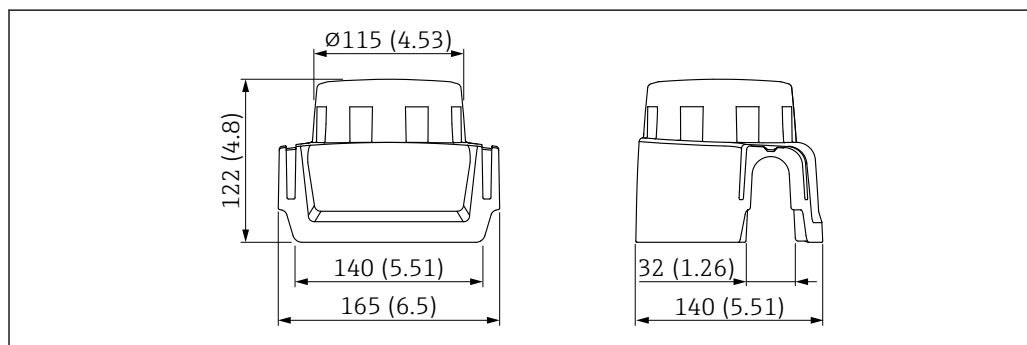

A0038280

42 Dimensões da tampa de proteção contra tempo, plástico, XW111. Unidade de medida mm (in)

Material

Plástico

Código de pedido do acessório:

71438291

 Documentação especial SD02423F

Vedação de flange ajustável

A vedação do flange ajustável é usada para alinhar o sensor à superfície do produto. Ela pode ser encomendada diretamente com o equipamento por meio da estrutura do produto "Acessórios incluídos" ou individualmente por meio do número de pedido específico.

Vedação, ajustável, DN80

A vedação, ajustável, DN80 é compatível com flanges EN DN80 PN10/PN40

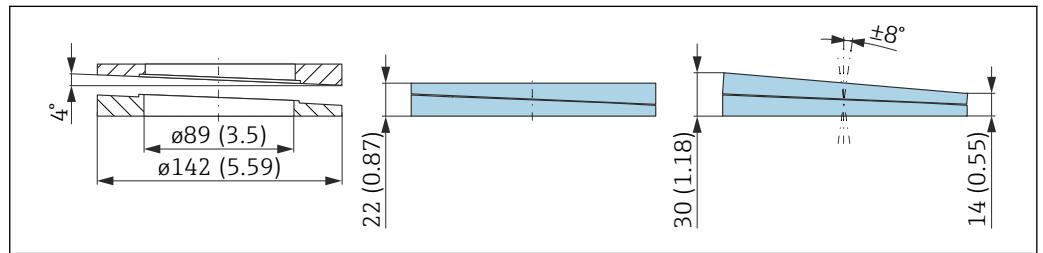

A0046695

Dados técnicos

- Material: EPDM
- Tamanho recomendado do parafuso: M14
- Comprimento recomendado do parafuso: 100 mm (3.9 in)
- Pressão de processo: -0.1 para 0.1 bar (-1.45 para 1.45 psi)
- Temperatura do processo: -40 para +80 °C (-40 para +176 °F)

Informações para pedido

- A vedação de flange pode ser encomendada junto com o equipamento através da estrutura de produto "Acessórios incluídos".
- Número de pedido: 71074263

Vedação, ajustável, DN100

A vedação, ajustável, DN100 é compatível com flanges EN DN100 PN10/PN16

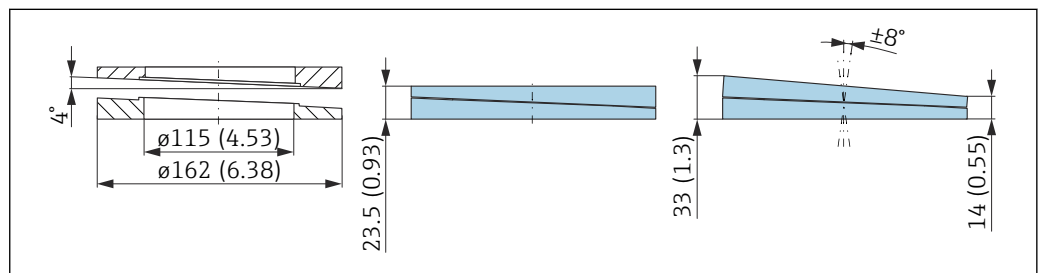

A0046696

Dados técnicos

- Material: EPDM
- Tamanho recomendado do parafuso: M14
- Comprimento recomendado do parafuso: 100 mm (3.9 in)
- Pressão de processo: -0.1 para 0.1 bar (-1.45 para 1.45 psi)
- Temperatura do processo: -40 para +80 °C (-40 para +176 °F)

Informações para pedido

- A vedação de flange pode ser encomendada junto com o equipamento através da estrutura de produto "Acessórios incluídos".
- Número de pedido: 71074264

Vedação, ajustável, DN150

A vedação, ajustável, DN150 é compatível com flanges EN DN150 PN10/PN19

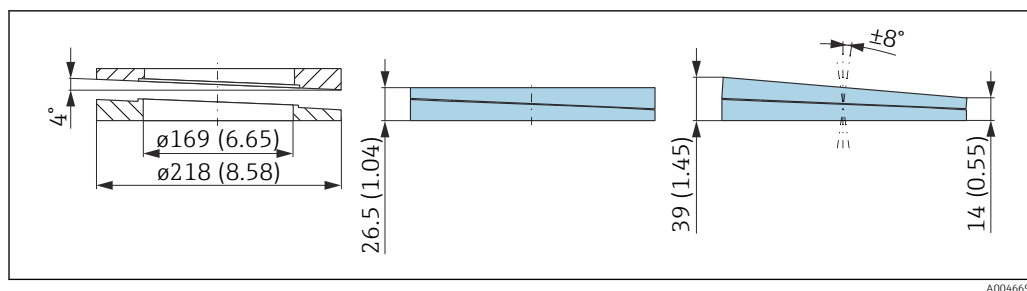

A0046697

Dados técnicos

- Material: EPDM
- Tamanho recomendado do parafuso: M18
- Comprimento recomendado do parafuso: 110 mm (4.3 in)
- Pressão de processo: -0.1 para 0.1 bar (-1.45 para 1.45 psi)
- Temperatura do processo: -40 para +80 °C (-40 para +176 °F)

Informações para pedido

- A vedação de flange pode ser encomendada junto com o equipamento através da estrutura de produto "Acessórios incluídos".
- Número de pedido: 71074265

Vedação, ajustável, ASME 3"/ JIS 80A

A vedação, ajustável, ASME 3"/ JIS 80A é compatível com flanges ASME 3" 150 lbs e JIS 80A 10K

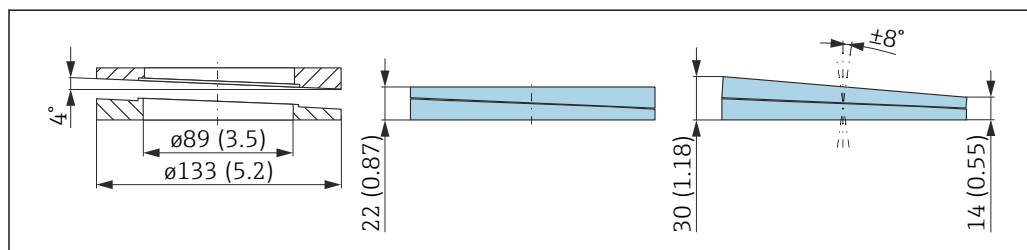

A0046698

Dados técnicos

- Material: EPDM
- Tamanho recomendado do parafuso: M14
- Comprimento recomendado do parafuso: 100 mm (3.9 in)
- Pressão de processo: -0.1 para 0.1 bar (-1.45 para 1.45 psi)
- Temperatura do processo: -40 para +80 °C (-40 para +176 °F)

Informações para pedido

- A vedação de flange pode ser encomendada junto com o equipamento através da estrutura de produto "Acessórios incluídos".
- Número de pedido: 71249070

Vedação ajustável, ASME 4"

A vedação, ajustável, ASME 4" é compatível com flanges ASME 4" 150 lbs

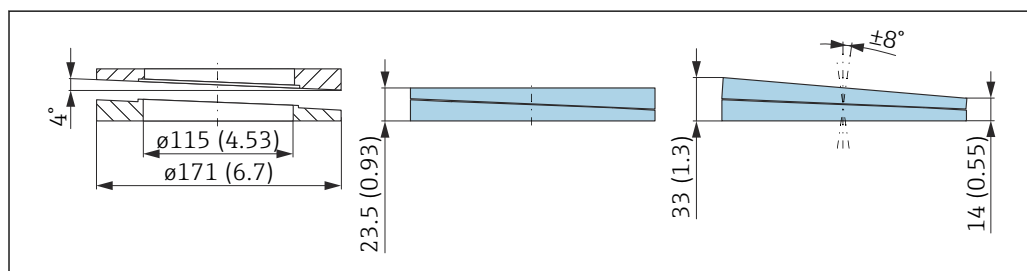

A0046699

Dados técnicos

- Material: EPDM
- Tamanho recomendado do parafuso: M14
- Comprimento recomendado do parafuso: 100 mm (3.9 in)
- Pressão de processo: -0.1 para 0.1 bar (-1.45 para 1.45 psi)
- Temperatura do processo: -40 para +80 °C (-40 para +176 °F)

Informações para pedido

- A vedação de flange pode ser encomendada junto com o equipamento através da estrutura de produto "Acessórios incluídos".
- Número de pedido: 71249072

Vedação, ajustável, ASME 6"/ JIS 150A

A vedação, ajustável, ASME 6"/ JIS 150A é compatível com flanges ASME 6" 150 lbs e JIS 150A 10K

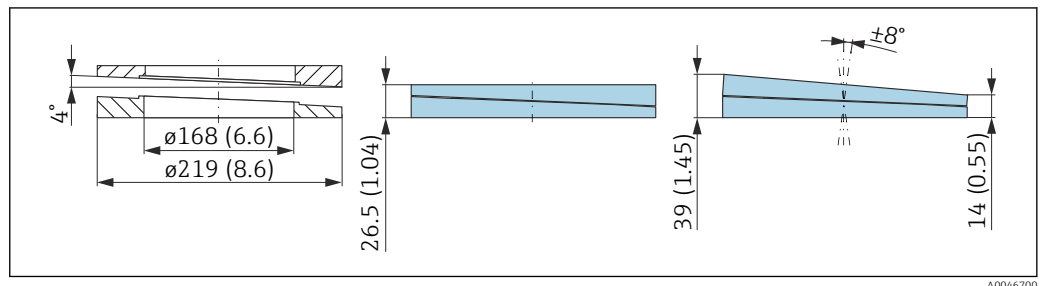

Dados técnicos

- Material: EPDM
- Tamanho recomendado do parafuso: M18
- Comprimento recomendado do parafuso: 100 mm (3.9 in)
- Pressão de processo: -0.1 para 0.1 bar (-1.45 para 1.45 psi)
- Temperatura do processo: -40 para +80 °C (-40 para +176 °F)

Informações para pedido

- A vedação de flange pode ser encomendada junto com o equipamento através da estrutura de produto "Acessórios incluídos".
- Número de pedido: 71249073

Suporte de montagem, ajustável, FMR6xB

O equipamento pode ser instalado em uma parede ou teto com o suporte de montagem.

O equipamento pode ser alinhado com a superfície do produto com a função giratória.

O suporte de montagem pode ser encomendado junto com o equipamento através da estrutura de produto "Acessórios incluídos".

Adequado para equipamento com invólucro plástico de compartimento simples, invólucro de alumínio de compartimento simples ou invólucro de alumínio em formato de L com compartimento duplo, cada um combinado com a antena encapsulada, 40 mm (1.5 in) PVDF ou 50 mm (2 in) antena tipo drip-off com roscas de conexão do processo.

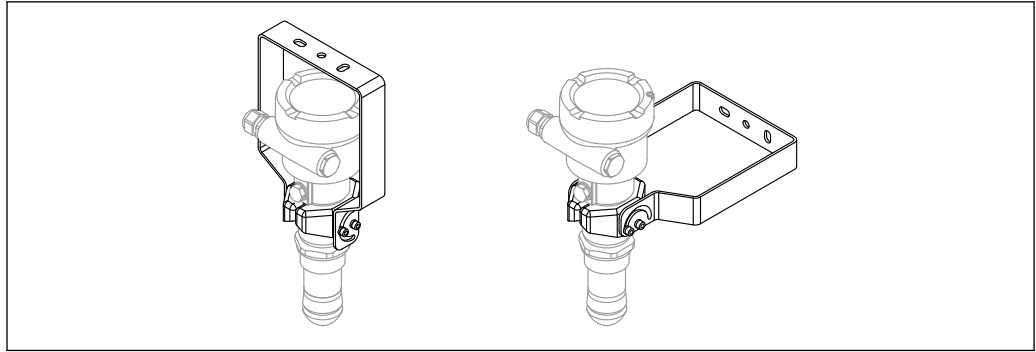

A0048745

43 Suporte de montagem ajustável FMR6xB; montagem no teto ou em parede

i Não há conexão condutora entre o suporte de montagem e o invólucro do transmissor. O suporte deve ser incluído na equalização de potencial local para evitar quaisquer cargas eletrostáticas.

Fixe apenas em materiais estáveis (por exemplo, metal, tijolo, concreto) com acessórios de fixação adequados (fornecidos pelo cliente).

Código de pedido do acessório:
71597288

Dimensões

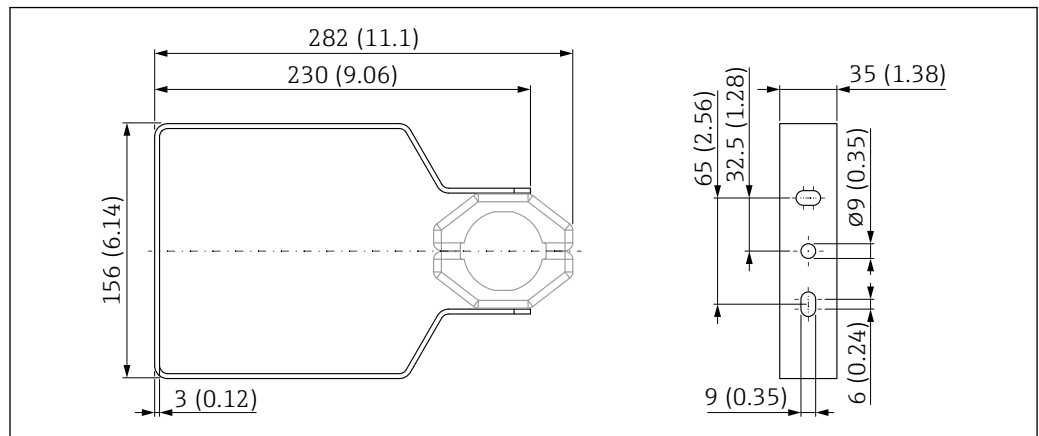

A0048769

44 Dimensões; suporte de montagem ajustável FMR6xB. Unidade de medida mm (in)

Escopo de entrega

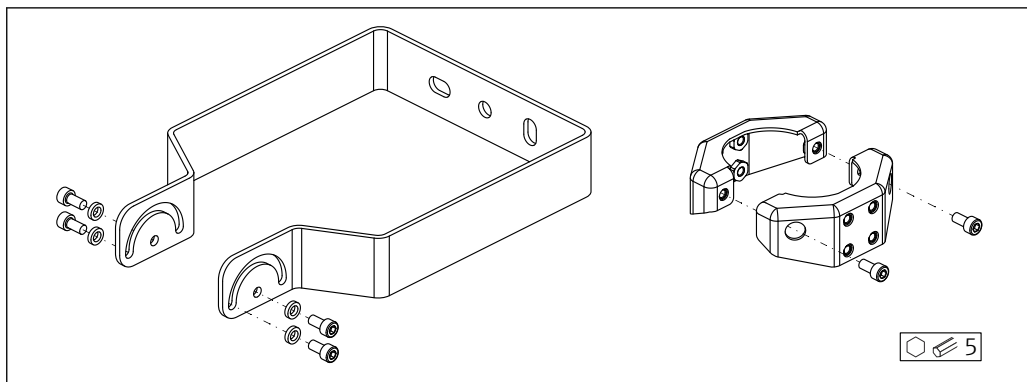

A0049050

45 Escopo de entrega; suporte de montagem ajustável FMR6xB

- 1 × suporte de montagem, 316L (1,4404)
- 2 × suporte, 316L (1,4404)
- 6 × parafusos, A4
- 4 × arruela de trava, A4

Tomada de encaixe M12

Soquete M12, lado do cabo

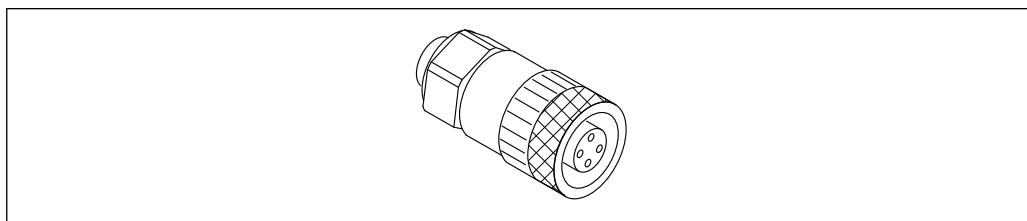

A0051231

46 Soquete M12, lado do cabo

- Material:
 - Corpo: PBT
 - Porca de união: zinco fundido niquelado
 - Vedação: NBR
- Grau de proteção (totalmente bloqueado): IP67
- Acoplamento Pg: Pg7
- Código de pedido: 52006263

 Documentação especial SD02586F

Soquete M12, 90 graus, lado do cabo

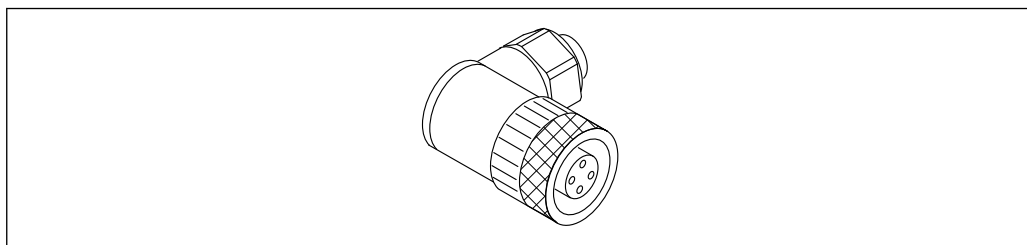

A0051232

47 Soquete M12, angular

- Material:
 - Corpo: PBT
 - Porca de união: zinco fundido niquelado
 - Vedação: NBR
- Grau de proteção (totalmente bloqueado): IP67
- Acoplamento Pg: Pg7
- Código de pedido: 71114212



Documentação especial SD02586F

Soquete M12, 100 graus, 5 m (16 ft) lado do cabo

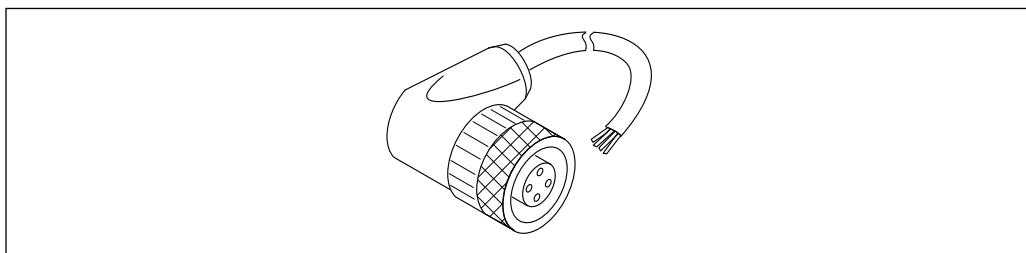

A0051233

48 Soquete M12, 100 graus, 5 m (16 ft) lado do cabo

- Material do soquete M12:
 - Corpo: TPU
 - Porca de união: zinco fundido niquelado
- Material do cabo:
 - PVC
- Cabo Li Y YM 4×0.34 mm² (20 AWG)
- Cores dos cabos
 - 1 = BN = marrom
 - 2 = WH = branco
 - 3 = BU = azul
 - 4 = BK = preto
- Código de pedido: 52010285



Documentação especial SD02586F

Display remoto FHX50B

O display remoto é encomendado através do Configurador de Produto.

Se o display remoto deve ser usado, a versão do equipamento **Preparado para FHX50B** deve ser solicitada.

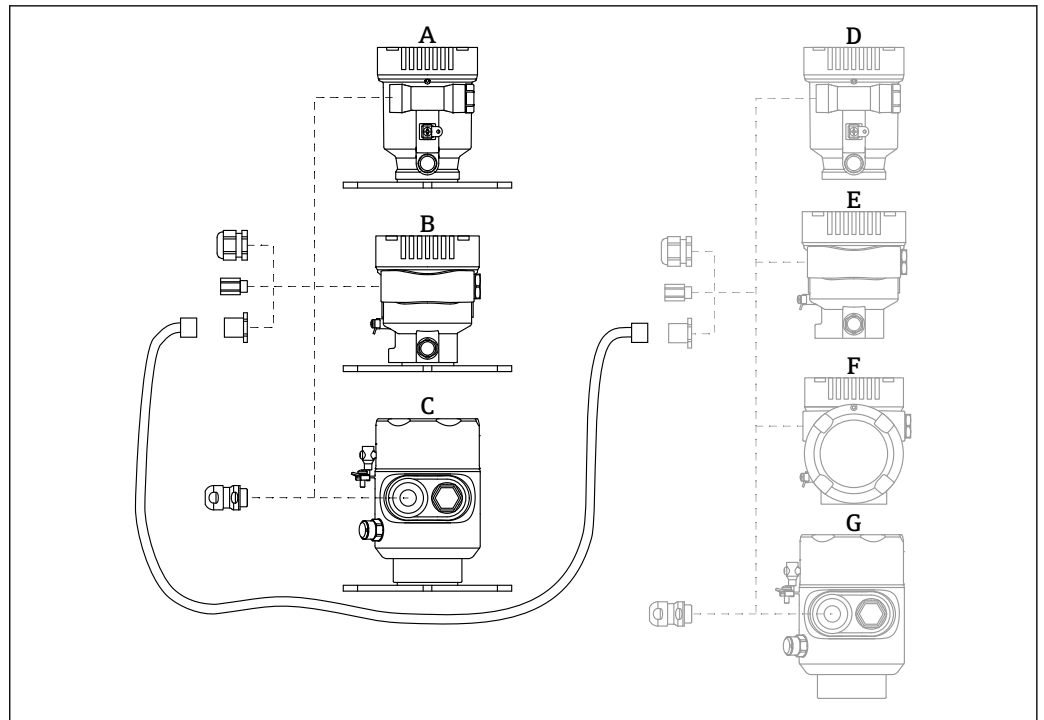

A0046692

- A Invólucro de compartimento único, plástico, display remoto
 B Invólucro de compartimento único, alumínio, display remoto
 C Invólucro de compartimento simples, 316L, sanitário, display remoto
 D Lado do equipamento, invólucro de compartimento único, plástico, preparado para display FHX50B
 E Lado do equipamento, invólucro de compartimento único, alumínio, preparado para display FHX50B
 F Lado do equipamento, invólucro de compartimento duplo, formato em L, preparado para display FHX50B
 G Lado do equipamento, invólucro de compartimento único, 316 L sanitário, preparado para display FHX50B

Material do Invólucro de compartimento único, display remoto

- Alumínio
- Plástico

Grau de proteção:

- IP68 / NEMA 6P
- IP66 / NEMA 4x

Cabo de conexão:

- Cabo de conexão (opção) até 30 m (98 ft)
- Cabo padrão fornecido pelo cliente até 60 m (197 ft)
 Recomendação: EtherLine®-P CAT.5e da LAPP.

Especificação do cabo de conexão fornecido pelo cliente

Push-in CAGE CLAMP® tecnologia de conexão, atuação por pressão

- Seção transversal do condutor:
 - Condutor sólido 0.2 para 0.75 mm² (24 para 18 AWG)
 - Condutor trançado fino 0.2 para 0.75 mm² (24 para 18 AWG)
 - Condutor trançado fino; com arruela isolada 0.25 para 0.34 mm²
 - Condutor trançado fino; sem arruela isolada 0.25 para 0.34 mm²
- Comprimento de desencapamento 7 para 9 mm (0.28 para 0.35 in)
- Diâmetro externo: 6 para 10 mm (0.24 para 0.4 in)
- Comprimento máximo do cabo: 60 m (197 ft)

Temperatura ambiente:

- -40 para +80 °C (-40 para +176 °F)
- Opção: -50 para +80 °C (-58 para +176 °F)





Documentação especial SD02991F

Passagem feedthrough estanque a gases

Passagem de vidro quimicamente inerte que evita que gases entrem no invólucro dos componentes eletrônicos.

Pode opcionalmente ser solicitada como "Acessório montado" através da estrutura do produto.

Field Xpert SMT70	Tablet PC universal de alto desempenho para configuração de equipamentos na zona Ex 2 e áreas que não sejam Ex  Informações técnicas TI01342S
DeviceCare SFE100	Ferramenta de configuração para equipamentos de campo HART, PROFIBUS e FOUNDATION Fieldbus  Informações Técnicas TI01134S
FieldCare SFE500	Ferramenta de gerenciamento de ativos de fábrica baseada em FDT É possível configurar todas as unidades de campo inteligentes em seu sistema e ajudá-lo a gerenciá-las. Através do uso das informações de status, é também um modo simples e eficaz de verificar o status e a condição deles.  Informações Técnicas TI00028S

Documentação

Os seguintes tipos de documentação estão disponíveis na área de downloads do site da Endress+Hauser (www.endress.com/downloads), dependendo da versão do equipamento::

Tipo de documento	Objetivo e conteúdo do documento
Informações técnicas (TI)	Auxílio de planejamento para seu equipamento O documento contém todos os dados técnicos sobre o equipamento e fornece uma visão geral dos acessórios e outros produtos que podem ser solicitados para o equipamento.
Resumo das instruções de operação (KA)	Guia que o leva rapidamente ao 1º valor medido O Resumo das instruções de operação contém todas as informações essenciais desde o recebimento até o comissionamento inicial.
Instruções de operação (BA)	Seu documento de referência As instruções de operação contêm todas as informações necessárias em várias fases do ciclo de vida do equipamento: desde a identificação do produto, recebimento e armazenamento, até a instalação, conexão, operação e comissionamento, incluindo a localização de falhas, manutenção e descarte.
Descrição dos parâmetros do equipamento (GP)	Referência para seus parâmetros O documento oferece uma explicação detalhada de cada parâmetro individual. A descrição destina-se àqueles que trabalham com o equipamento em todo seu ciclo de vida e executam configurações específicas.
Instruções de segurança (XA)	Dependendo da aprovação, instruções de segurança para equipamentos elétricos em áreas classificadas também são fornecidas com o equipamento. Elas são parte integral das instruções de operação.  A etiqueta de identificação indica que Instruções de segurança (XA) se aplicam ao equipamento.
Documentação complementar de acordo com o equipamento (SD/FY)	Siga sempre as instruções à risca na documentação complementar. A documentação complementar é parte integrante da documentação do equipamento.

Marcas comerciais registradas

PROFINET®

Marca registrada da organização do usuário PROFIBUS, Karlsruhe, Alemanha

Bluetooth®

A marca *Bluetooth*® e seus logotipos são marcas registradas de propriedade da Bluetooth SIG, Inc. e qualquer uso de tais marcas por parte da Endress + Hauser está sob licença. Outras marcas registradas e nomes comerciais são aqueles dos respectivos proprietários.

Apple®

Apple, o logotipo da Apple, iPhone e iPod touch são marcas registradas da Apple Inc., nos EUA e outros países. App Store é uma marca de serviço da Apple Inc.

Android®

Android, Google Play e o logo da Google Play são marcas registradas da Google Inc.

KALREZ®, VITON®

Marcas registradas da DuPont Performance Elastomers L.L.C., Wilmington, EUA



71691288

www.addresses.endress.com
