

Anleitung für den Austausch des Gehäusedeckels des TMT142

Bestellnummer:

TMT142X-HA	TMT142X-HB
TMT142X-HC	TMT142X-HD
TMT142X-HH	TMT142X-HI
TMT142X-HK	TMT142X-HL

Der Austausch der Baugruppe darf nur durch elektrotechnisches Fachpersonal erfolgen.

Die Arbeiten sind gemäss gültiger Sicherheitsnormen durchzuführen.

Eingebaute Schutzmassnahmen sind wiederherzustellen.

Es dürfen nur identische, original E+H Ersatzteile eingesetzt werden. Bitte beachten Sie Gerätedokumentationen, einschlägige Normen, die gesetzlichen Vorschriften und die Zertifikate.

Aus- und Einbau erfordert folgende Werkzeuge:

- Innensechskantschlüssel 3mm

Stückliste:

- Gehäusedeckel
- Beipackzettel



Ex i Geräte:

Die Reparatur ist so durchzuführen, dass die Spannungsfestigkeit der Ex ia Stromkreise gegen Erde erhalten bleibt. Bei Bedarf kann eine Prüfung mit 500 Veff über 60 s durchgeführt werden.

Ex d Geräte:

Es ist darauf zu achten, dass die Gewinde nicht beschädigt werden.

Bei zertifizierten Geräten ist die Reparatur eines Gerätes zu dokumentieren! Hierzu gehört die Angabe der Seriennummer, Reparaturdatum, Art der Reparatur und ausführender Techniker.

Kabelverschraubungen an Ex-Geräten sind nur durch den gleichen Typ zu ersetzen (Kennzeichnung auf der Verpackung beachten und zulässigen Temperaturbereich einhalten, $T > 75^{\circ}\text{C}$).

Instructions for changing the cover of the TMT142

Order No.:

TMT142X-HA	TMT142X-HB
TMT142X-HC	TMT142X-HD
TMT142X-HH	TMT142X-HI
TMT142X-HK	TMT142X-HL

The exchange of the module can only be done by electrotechnical personnel.

The work is to be done in accordance with the present safety standard.

Built in safety precautions are to be re-activated.

Only identical, original E+H spare parts may be used. Please observe the device documentation, applicable standards, the legal requirements as well as any certificates.

Disassembly and assembly requires the following tools:

- Allen key 3mm

Bill of material:

- Cover
- Leaflet



Ex i devices:

The repair has to be performed such, that the voltage resistance of the Ex ia circuits against ground is maintained. If required, a test can be performed with 500 Veff over a time of 60 s

Ex d devices:

Attention has to be paid not to damage the threads.

Any repair on a certified device has to be documented! This includes the device serial number, repair date, type of repair and name of the repair technician.

Cable glands for Ex-devices may only be replaced with the same type (observe marking on packaging and permissible temperature range, $T > 75^{\circ}\text{C}$).

Vorgehensweise:

Vor der Demontage ist sicherzustellen, dass die Versorgungsspannung für das Gerät abgeschaltet ist.

01. Lösen Sie die Deckelkralle (bei Ex-Geräten)
02. Öffnen Sie den Gehäusedeckel.
03. Tauschen Sie den Deckel aus.
04. Schrauben Sie die Deckel fest
05. Fixieren Sie die Deckelkrallen (bei Ex-d Geräten).

To Do:

Before de-installation, it has to be made sure that the supply voltage for the device is switched off.

01. Remove the cover latch (on Ex d-devices)
02. Open the cover.
03. Exchange the cover.
04. Screw the cover tight
05. Fix the cover latch (on Ex d-devices).

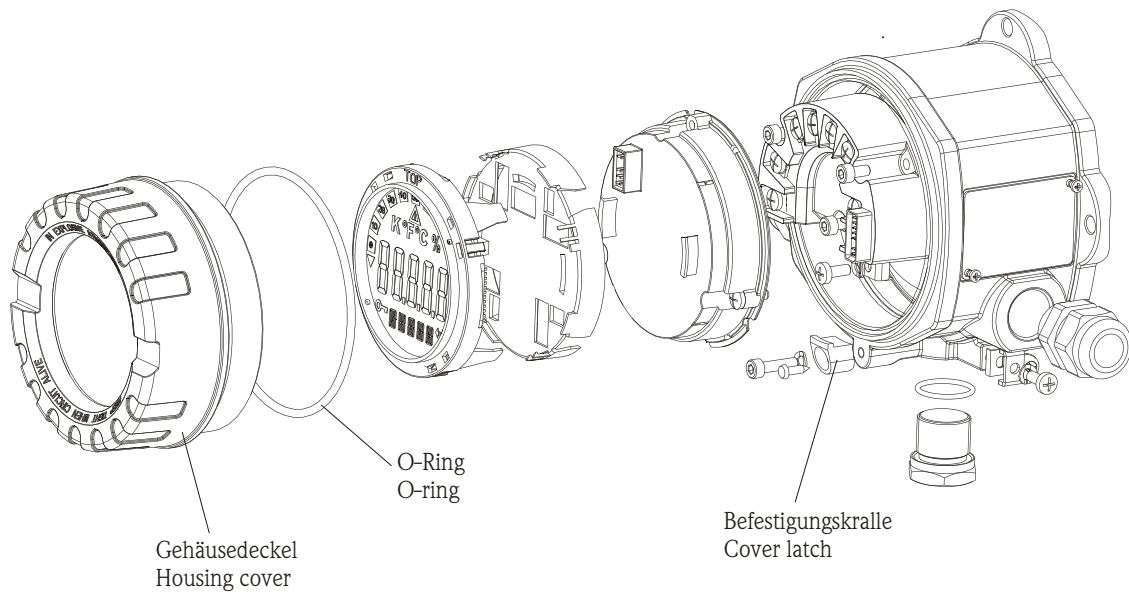

Bitte beachten Sie zur erneuten Inbetriebnahme des Gerätes die gültige Bedienungsanleitung.
When restarting the unit please pay attention to the respective operating manual information.