

# Informações técnicas

## Liquicap M

### FMI52

Capacitivo



## Medição de nível contínua para líquidos

### Aplicação

O equipamento é independente da constante dielétrica (CC) a partir de uma condutividade líquida de 100  $\mu\text{S}/\text{cm}$  e permite a medição de vários líquidos sem a necessidade de recalibração.

- Conexões de processo: Flanges e roscas
- Pressão de processo: Vácuo para +100 bar (+1 450 psi)
- Faixa de medição: 0.42 para 10 m (1.38 para 33 ft)
- Temperatura: -80 para +200 °C (-112 para +392 °F)
- Certificados internacionais de proteção contra explosão, prevenção contra transbordamento WHG, SIL, certificados higiênicos, aprovações marítimas

### Seus benefícios

- Uso também em sistemas de segurança que exigem segurança funcional para SIL2 de acordo com IEC 61508
- Aplicação confiável e universal graças à uma ampla gama de certificados e aprovações
- Não necessita calibração (pré-configuração de fábrica). Não necessita calibração para meio com uma condutividade igual ou superior a 100  $\mu\text{S}/\text{cm}$
- Material em contato com o processo feito de material resistente à corrosão, materiais listados pelo FDA
- Configuração local orientada por menu através do display de texto padronizado (opcional)
- Proteção contra sobretensão em dois estágios

## Sumário

<b>Informações do documento</b> . . . . .	<b>3</b>	<b>Construção mecânica</b> . . . . .	<b>26</b>
Convenções do documento . . . . .	3	Dimensões do design . . . . .	26
<b>Função e projeto do sistema</b> . . . . .	<b>5</b>	Peso . . . . .	40
Princípio de medição . . . . .	5	Especificações da haste de medição . . . . .	40
Sistema de medição . . . . .	6	Materiais . . . . .	40
<b>Entrada</b> . . . . .	<b>8</b>	<b>Operabilidade</b> . . . . .	<b>41</b>
Variável medida . . . . .	8	Conceito de operação . . . . .	41
Faixa de medição . . . . .	8	Operação local . . . . .	41
Condição de medição . . . . .	8	Display local . . . . .	42
<b>Saída</b> . . . . .	<b>9</b>	Operação remota . . . . .	42
Sinal de saída . . . . .	9	<b>Certificados e aprovações</b> . . . . .	<b>43</b>
Sinal no alarme . . . . .	9	Identificação CE . . . . .	43
Linearização . . . . .	9	RoHS . . . . .	43
<b>Fonte de alimentação</b> . . . . .	<b>10</b>	Selo de verificação RCM . . . . .	43
Esquema de ligação elétrica . . . . .	10	Aprovação Ex . . . . .	43
Conector . . . . .	11	Compatibilidade sanitária . . . . .	43
Fonte de alimentação . . . . .	11	Conformidade EAC . . . . .	44
Consumo de energia . . . . .	11	Outras normas e diretrizes . . . . .	44
Consumo de corrente . . . . .	11	Aprovação CRN . . . . .	44
Entradas para cabo . . . . .	12	Aprovações adicionais . . . . .	44
<b>Características de desempenho</b> . . . . .	<b>12</b>	Diretriz dos Equipamentos de Pressão 2014/68/EU . . . . .	44
Condições de operação de referência . . . . .	12	<b>Informações para pedido</b> . . . . .	<b>45</b>
Erro máximo medido . . . . .	12	<b>Acessórios</b> . . . . .	<b>45</b>
Influência da temperatura ambiente . . . . .	12	Tampa de proteção . . . . .	45
Influência da pressão do processo . . . . .	12	Commubox FXA195 HART . . . . .	45
Comportamento ao acionar . . . . .	12	Para-raios . . . . .	45
Tempo de reação ao valor medido . . . . .	13	Adaptador de solda . . . . .	45
Tempo de resposta . . . . .	13	<b>Documentação</b> . . . . .	<b>46</b>
Precisão da calibração de fábrica . . . . .	13	Informações técnicas . . . . .	46
Resolução . . . . .	14	Instruções de Operação . . . . .	46
<b>Instalação</b> . . . . .	<b>15</b>	Certificados . . . . .	46
Sondas de haste flexível . . . . .	15		
Sonda com invólucro separado . . . . .	17		
<b>Ambiente</b> . . . . .	<b>19</b>		
Faixa de temperatura ambiente . . . . .	19		
Armazenamento e transporte . . . . .	19		
Classe climática . . . . .	19		
Resistência contra vibração . . . . .	19		
Resistência contra choque . . . . .	19		
Limpeza . . . . .	19		
Grau de proteção . . . . .	19		
Compatibilidade eletromagnética (EMC) . . . . .	20		
<b>Processo</b> . . . . .	<b>21</b>		
Faixa de temperatura do processo . . . . .	21		
Limites da pressão de processo . . . . .	22		
Redução de potência de pressão e de temperatura . . . . .	23		
Condutividade . . . . .	25		

## Informações do documento

### Convenções do documento

#### Símbolos de segurança



Este símbolo alerta sobre uma situação perigosa. Se esta situação não for evitada, poderão ocorrer ferimentos sérios ou fatais.



Este símbolo alerta sobre uma situação perigosa. A falha em evitar esta situação pode resultar em sérios danos ou até morte.



Este símbolo alerta sobre uma situação perigosa. A falha em evitar esta situação pode resultar em danos pequenos ou médios.



Este símbolo contém informações sobre procedimentos e outros dados que não resultam em danos pessoais.

#### Símbolos elétricos



Corrente alternada



Corrente contínua e corrente alternada



Corrente contínua



Conexão de aterramento

Um terminal aterrado que, pelo conhecimento do operador, está aterrado através de um sistema de aterramento.

#### ⊕ Aterramento de proteção (PE)

Terminais de terra devem ser conectados ao terra antes de estabelecer quaisquer outras conexões.

Os terminais de terra são localizados dentro e fora do equipamento:

- Terminal interno de terra: conecta o aterramento de proteção à rede elétrica.
- Terminal de terra externo: conecta o equipamento ao sistema de aterramento da fábrica.

#### Símbolos da ferramenta



Chave Phillips



Chave de fenda plana



Chave de fenda Torx



Chave Allen



Chave de boca

#### Símbolos para determinados tipos de informação e gráficos

##### ✔ Permitido

Procedimentos, processos ou ações que são permitidos

##### ✔✔ Preferido

Procedimentos, processos ou ações que são recomendados

##### ✘ Proibido

Procedimentos, processos ou ações que são proibidos

##### ℹ Dica

Indica informação adicional



Consulte a documentação



Consulte a página



Referência ao gráfico



Aviso ou etapa individual a ser observada

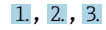

Série de etapas



Resultado de uma etapa



Ajuda em casos de problema



Inspeção visual



Operação através da ferramenta de operação



Parâmetro protegido contra gravação

**1, 2, 3, ...**

Números de itens

**A, B, C, ...**

Visualizações



**Área classificada**

Indica a área classificada



**Área segura (área não classificada)**

Indica a área não classificada



**Instruções de segurança**

Observe as instruções de segurança contidas nas instruções de operação correspondentes



**Resistência à temperatura dos cabos de conexão**

Especifica o valor mínimo da resistência à temperatura dos cabos de conexão

## Função e projeto do sistema

### Princípio de medição

O princípio da medição de nível da capacitância baseia-se na mudança na capacitância do capacitor devido à mudança no nível. A sonda e a parede do contêiner feitos em material condutivo formam um capacitor elétrico.

Quando a sonda está no ar, é medida uma determinada capacitância inicial baixa. Quando o contêiner está abastecido, a capacitância aumenta à medida que a sonda é coberta. A partir de uma condutividade de 100  $\mu\text{S}/\text{cm}$ , a medição é independente do valor para a constante dielétrica (CC) do líquido. Consequentemente, flutuações no valor CC não afetam o display do valor medido. Além disso, o sistema evita também o efeito da incrustação do meio ou condensado próximo à conexão de processo para sondas com um comprimento inativo.

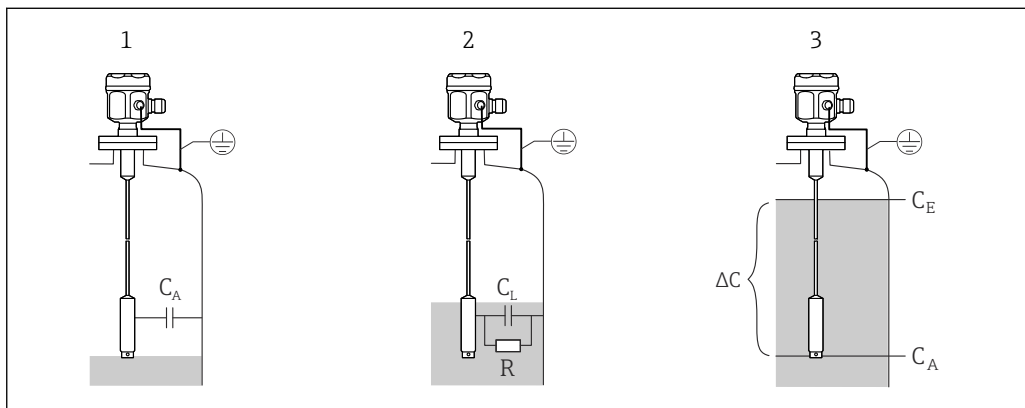

A0040663

- 1 A sonda está no ar
  - 2 A sonda está coberta por líquido
  - 3 A sonda está totalmente coberta por líquido
- R Condutividade do líquido  
 $C_L$  Capacitância do líquido  
 $C_A$  Capacitância inicial quando a sonda não está coberta  
 $C_E$  Capacitância final quando a sonda está coberta  
 $\Delta C$  Mudança na capacitância

### Função

A unidade eletrônica da sonda selecionada (por ex. FEI50H HART) converte a mudança medida em capacitância do líquido em um sinal proporcional ao nível.

### Medição com seleção de fases

A avaliação da capacitância do recipiente funciona a partir do princípio de medição com seleção de fases. Nesse processo, a quantidade de corrente alternada e a mudança de fase entre a tensão e a corrente são medidas. Com essas duas quantidades características, a corrente ociosa de capacitância pode ser calculada pelo capacitor do meio e a corrente real pela resistência do meio. Incrustações condutivas presas à haste flexível agem como uma resistência adicional do meio e causam erro na medição. Como o tamanho da resistência do meio pode ser determinado com uma medição com seleção de fases, o sistema compensa a incrustação na sonda.

### Interface

Um ajuste anterior também garante um valor medido específico e definitivo mesmo que a camada de emulsão tenha espessura variável. Nesse processo, o valor médio do filme de emulsão é sempre medido. Os valores de ajuste para ajuste vazio e cheio podem ser calculados com o programa operacional FieldCare da Endress+Hauser.

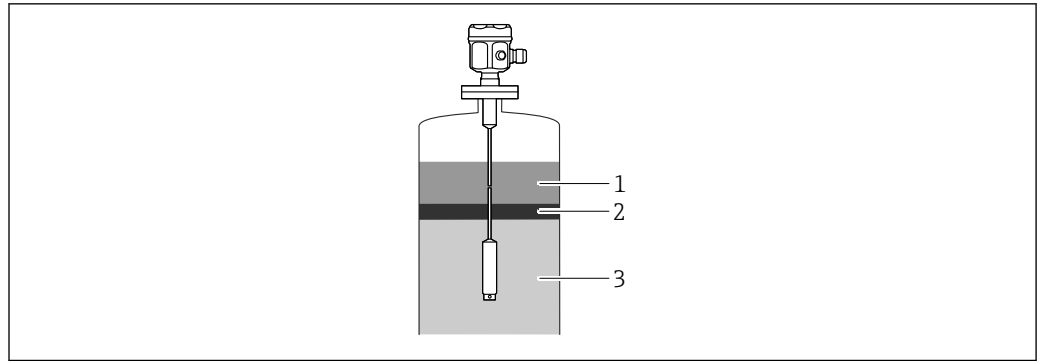

A0040615

- 1 Meio não-condutivo  $< 1 \mu S/cm$ ,  $CC < 5$
- 2 Emulsão
- 3 Meio condutivo  $\ge 100 \mu S/cm$

## Sistema de medição

### 4 para 20 mA saída com protocolo HART (FEI50H)

O sistema de medição consiste em:

- a sonda de nível de capacitância Liquicap M FMI52
- a unidade eletrônica FEI50H
- a unidade da fonte de alimentação do transmissor

**i** A tensão CC deve ser fornecida para a unidade eletrônica. O alimentador de núcleo duplo também é usado para a transmissão do sinal do protocolo HART.

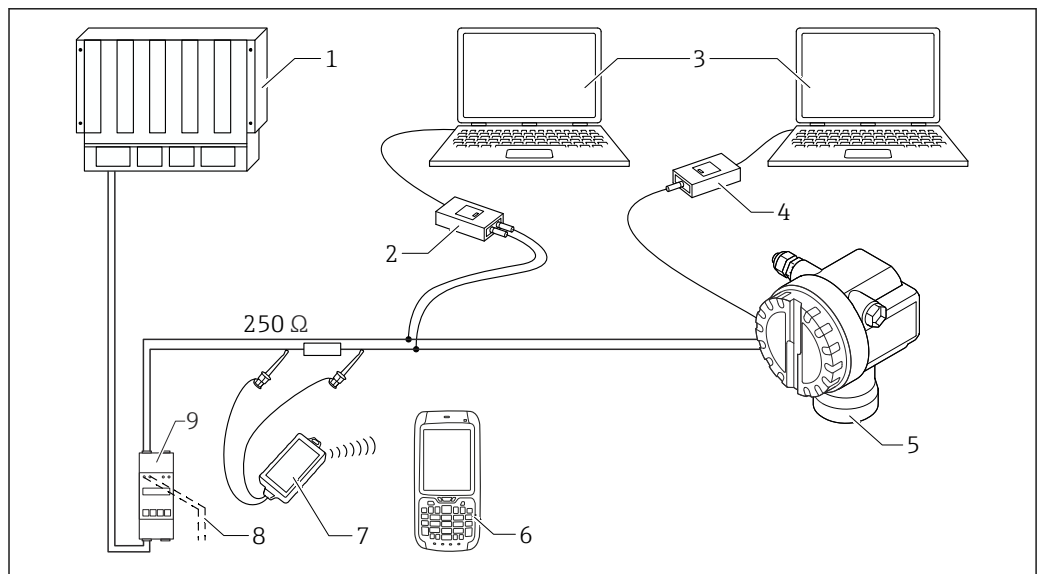

A0038653

- 1 PLC
- 2 Commubox FXA195
- 3 Computador com ferramenta de operação FieldCare
- 4 Commubox FXA219
- 5 Sonda com unidade eletrônica FEI50H
- 6 Field Xpert
- 7 Modem Bluetooth VIATOR com cabo de conexão
- 8 Saída para FXA195
- 9 Unidade da fonte de alimentação do transmissor RN221N

Operação local:

- Padrão
  - uso de teclas e seletoras na unidade eletrônica
- Opcional
  - uso de display e de módulo de operação

Operação remota:

- com HART
- com um computador pessoal, Commubox FXA195 e o programa operacional FieldCare

**i** FieldCare é um programa de operação gráfica e é usado para auxiliar o comissionamento, backup de dados, análise de sinal e documentação do ponto de medição.

### Saída PFM (FEI57C)

O sistema de medição consiste em:

- a sonda de nível de capacitância Liquicap M FMI52
- a unidade eletrônica FEI57C
- a unidade da fonte de alimentação do transmissor

**i** O alimentador de núcleo duplo também é usado para a transmissão do sinal PFM.

Em combinação com a unidade da fonte de alimentação, o FEI57C somente irá operar em no modo de 1 canal e sem uma correção de alinhamento automática.

Para o FEI57C não está mais disponível a unidade de fonte de alimentação do transmissor (retrofit do equipamento). Para novas instalações recomenda-se FMI52 com FEI50H.

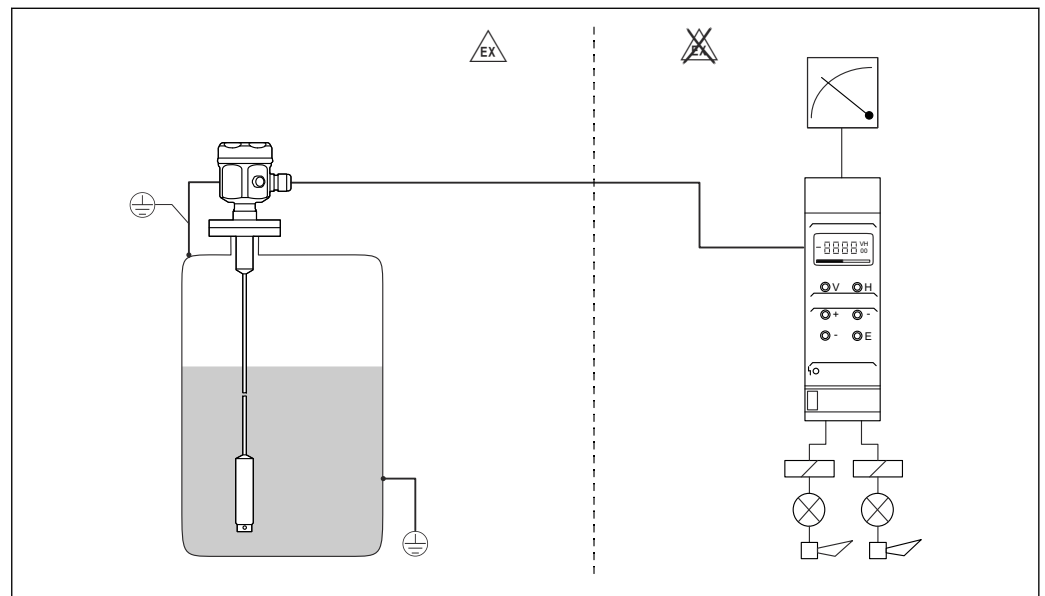

**1** Medição de nível

A0040754

## Entrada

### Variável medida

A medição contínua da mudança na capacitância entre a haste rígida e a parede do contêiner, dependendo do nível de um líquido.

A sonda coberta -> alta capacitância.

A sonda não coberta -> baixa capacitância.

### Faixa de medição

- frequência de medição:  
500 kHz
- span  $\Delta C$ 
  - recomendado: 25 para 4 000 pF
  - possível: 2 para 4 000 pF
- capacitância final  $C_E$ :  
máx. 4 000 pF
- capacitância inicial ajustável  $C_A$ :
  - < 6 m (20 ft) 0 para 2 000 pF
  - > 6 m (20 ft) 0 para 4 000 pF

### Condição de medição

A faixa de medição L1 é possível a partir da ponta da sonda até a conexão de processo.

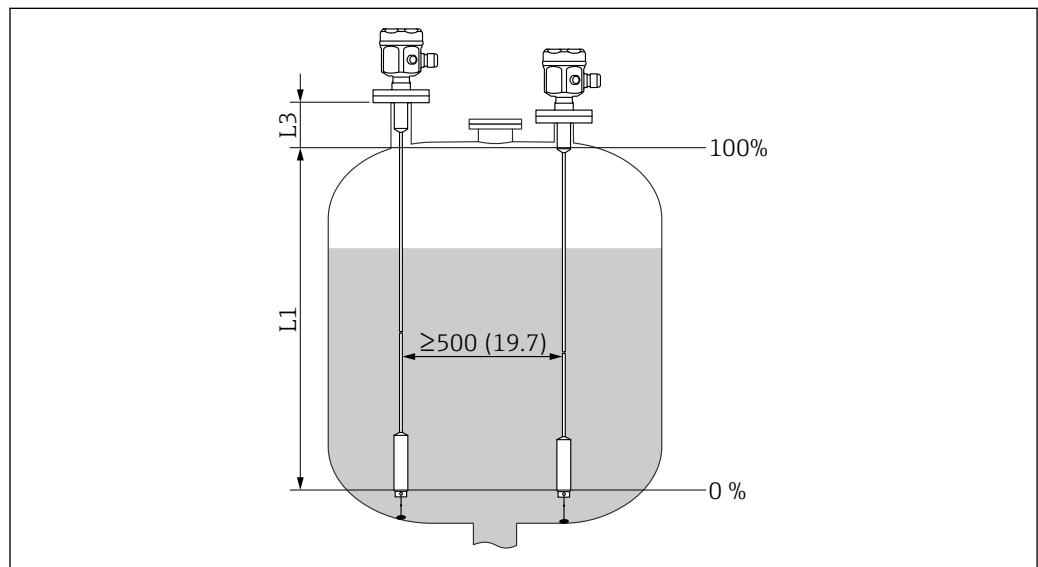

A0040579

Unidade de medida mm (in)

L1 Faixa de medição

L3 Comprimento inativo



Ao instalar em um bocal, use o comprimento inativo L3.

A calibração de 0 % e 100 % pode ser invertida.



## Saída

---

<b>Sinal de saída</b>	<b>FEI50H (4 para 20 mA / HART versão 5)</b> 3.8 para 20.5 mA com protocolo HART  <b>FEI57C (saída PFM)</b> O transmissor sobrepõe os pulsos de corrente (sinal PFM 60 para 2 800 Hz) com uma largura de pulso de aproximadamente 100 µs e um força de corrente de aproximadamente 8 mA na corrente de alimentação.
<b>Sinal no alarme</b>	<b>FEI50H (4 para 20 mA / HART versão 5)</b> O diagnóstico de erro pode ser chamado através de: <ul style="list-style-type: none"><li>▪ LED vermelho no display local</li><li>▪ símbolo de erro no display local</li><li>▪ texto padronizado no display</li><li>▪ saída em corrente 22 mA</li><li>▪ interface digital: mensagem de erro de status HART</li></ul> <b>FEI57C (saída PFM)</b> O diagnóstico de erro pode ser chamado através de: <ul style="list-style-type: none"><li>▪ LED vermelho no display local</li><li>▪ display local nas unidades de comutação</li></ul>
<b>Linearização</b>	<b>FEI50H (4 para 20 mA / HART versão 5)</b> A função de linearização do Liquicap M permite a conversão do valor medido em qualquer comprimento ou unidade de volume desejados. Tabelas de linearização para cálculo de volume dos tanques cilíndricos horizontais e tanques esféricos são pré-programadas. Quaisquer outras tabelas de até 32 pares de valores podem ser inseridas manualmente ou semi-automaticamente.  <b>FEI57C (saída PFM)</b> A linearização é realizada nos transmissores.

---

## Fonte de alimentação

### Esquema de ligação elétrica

#### FEI50H (4 para 20 mA / HART versão 5)

O cabo de conexão de núcleo duplo é conectado aos terminais de parafuso com a seção transversal do condutor 0.5 para 2.5 mm<sup>2</sup> (20 para 13 AWG) no compartimento de conexão na unidade eletrônica. Se for usado o sinal de comunicação sobreposto (HART), é necessário usar um cabo blindado com a blindagem conectada ao sensor e à fonte de alimentação. Circuitos de proteção contra polaridade reversa, influências HF e picos de sobretensão estão integrados.



A blindagem deve ser conectada ao sensor e à fonte de alimentação. Circuitos de proteção contra polaridade reversa, influências HF e picos de sobretensão estão integrados.

Para mais informações, consulte o documento "Procedimentos de teste EMC" TI00241F.

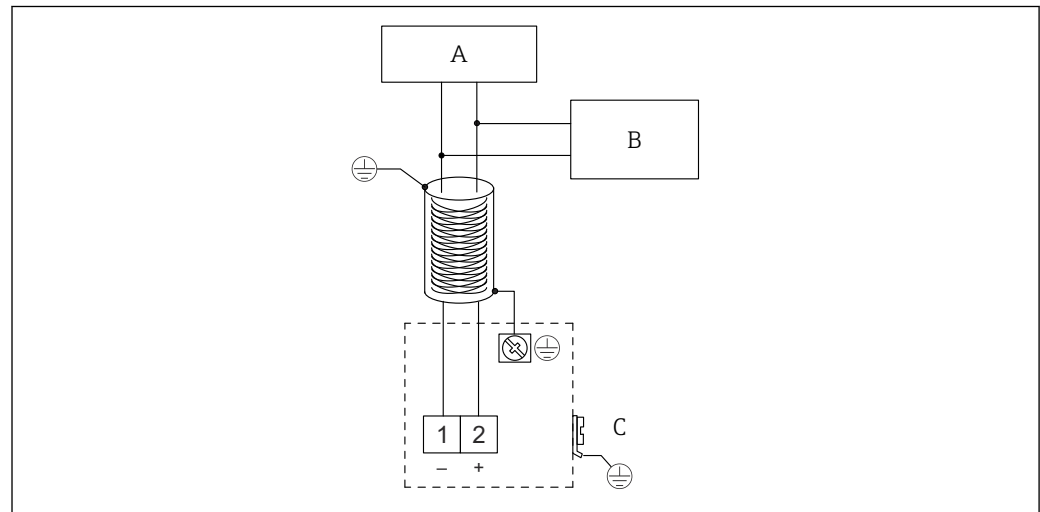

A0040479

A Fonte de alimentação, resistor de comunicação 250 Ω

B Commubox FXA195

C Terminal de terra

#### FEI57C (saída PFM)

O cabo de conexão blindado com núcleo duplo com um cabo de resistência de no máx. 25 Ω por núcleo é conectado aos terminais de parafuso (seção transversal do condutor 0.5 para 2.5 mm (0.02 para 0.1 in)) no compartimento de conexão.



A blindagem deve ser conectada ao sensor e à fonte de alimentação. Circuitos de proteção contra polaridade reversa, influências HF e picos de sobretensão estão integrados.

Para mais informações, consulte o documento "Procedimentos de teste EMC" TI00241F.

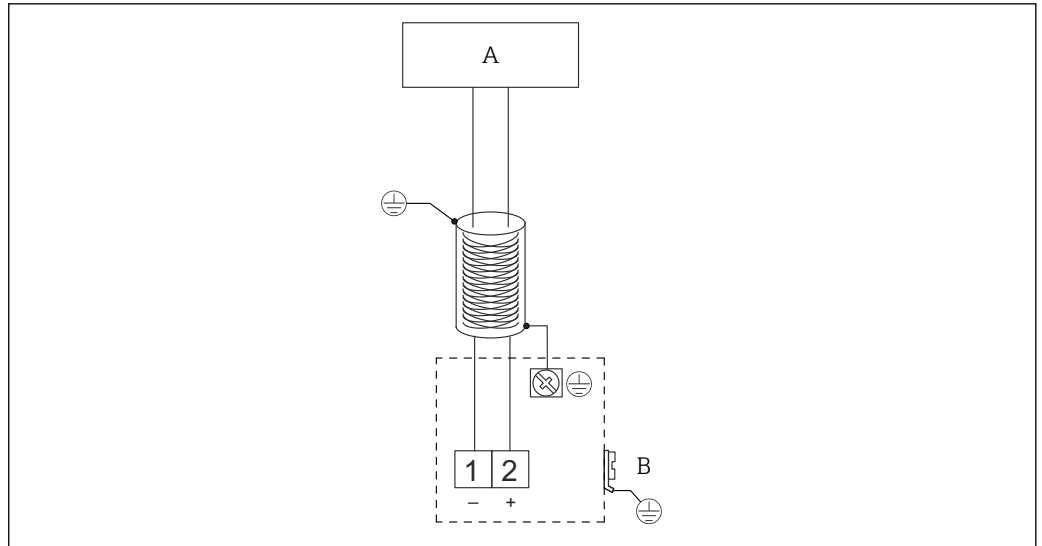

A0040776

A Unidade de comutação  
B Terminal de terra

**Conector**

Para a versão com um conector M12 ou ", o invólucro não tem de ser aberto para conectar-se à linha do sinal.

**Pinagem para o conector M12**

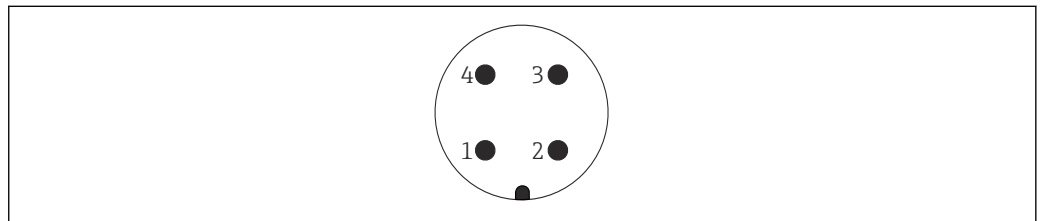

A0011175

1 Potencial positivo  
2 Não usado  
3 Potencial negativo  
4 Aterramento

**Fonte de alimentação**

Todas as tensões a seguir são tensões terminais diretamente no equipamento.

**FEI50H (4 para 20 mA / HART versão 5)**

- 12.0 para 36.0 V<sub>DC</sub> - um equipamento instalado em uma área não classificada
- 12.0 para 30.0 V<sub>DC</sub> - um equipamento instalado em áreas classificadas Ex ia
- 14.4 para 30.0 V<sub>DC</sub> - um equipamento instalado em áreas classificadas Ex d

**FEI57C (saída PFM)**

14.8 V<sub>DC</sub> a partir da unidade de alimentação associada

As duas unidades eletrônicas possuem proteção integrada contra polaridade reversa.

**Consumo de energia**

**FEI50H (4 para 20 mA / HART versão 5)**

- Mínimo: 40 mW
- Máximo: 800 mW

**FEI57C (saída PFM)**

Máximo: 250 mW

**Consumo de corrente**

**FEI50H (4 para 20 mA / HART versão 5)**

- Consumo de corrente: 3.8 para 22 mA
- Operação multidrop HART: 4 mA
- ondulação residual HART: 47 para 125 Hz U<sub>SS</sub> = 200 mV com 500 Ω
- ruído HART: 0.5 para 10 kHz U<sub>eff</sub> < 2.2 mV com 500 Ω

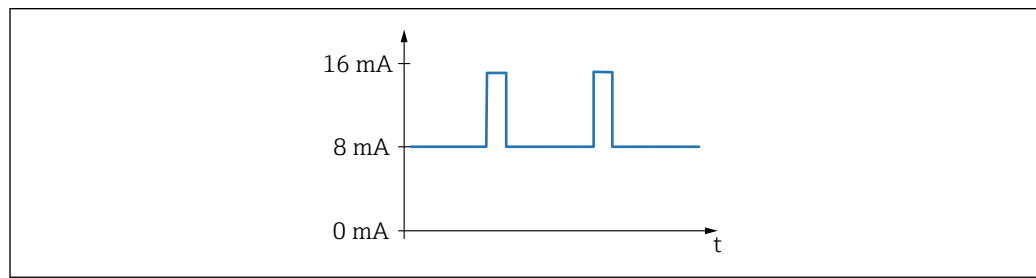
**FEI57C (saída PFM)**

A0040777

2    Frequência 60 para 2 800 Hz

**Entradas para cabo**

Prensa-cabo  
M20×1.5<sup>1)</sup> - somente para entrada para cabo Ex d  
 Dois prensa-cabos estão incluídos no escopo de entrega.  
 Entrada para cabo  
G½ ou ½ NPT

**Características de desempenho****Condições de operação de referência**

Temperatura ambiente: +20 °C (+68 °F)±5 °C (±8 °F).  
Span: ΔC = 25 para 4 000 pF recomendado, 2 para 4 000 pF possível.

**Erro máximo medido**

Sem repetibilidade (reprodutibilidade) de acordo com DIN 61298-2:  
máximo ±0.1 %  
Sem linearidade para ajuste do ponto limite (linearidade) de acordo com DIN 61298-2:  
máximo ±0.5 %

**Influência da temperatura ambiente**

**Unidade eletrônica**  
< 0.06 %/10 K referente ao valor de escala plena  
**Invólucro separado**  
mudança na capacitância do cabo de conexão 0.015 pF / m por K

**Influência da pressão do processo**

No caso de sondas inteiramente isoladas em líquidos condutivos:  
< 10.0 % referente ao valor de escala plena

**Comportamento ao acionar****FEI50H (4 para 20 mA / HART versão 5)**

14 s, valor medido estável após o procedimento de acionamento, colocação em operação no status seguro 22 mA

**FEI57C (saída PFM)**

1.5 s, valor medido estável após o procedimento de acionamento, colocação em operação no status seguro 22 mA

1) Rosca fina métrica.

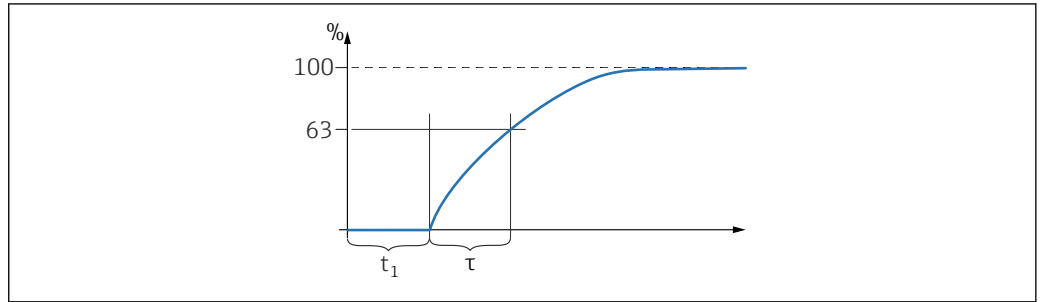
**Tempo de reação ao valor medido**

A0040622

$\tau$  Constante de tempo  
 $t_1$  Tempo desligado

**FEI50H (4 para 20 mA / HART versão 5)**

Modo de operação:  $t_1 \leq 0.3$  s

Modo de operação SIL:  $t_1 \leq 0.5$  s

**FEI57C (saída PFM)**

Observe a constante de tempo da unidade de comutação.

$t_1 = 0.3$  s

**Tempo de resposta****FEI50H (4 para 20 mA / HART versão 5)**

O tempo de resposta afeta a velocidade na qual o display e a saída em corrente reagem a mudanças no nível.

É possível definir o ajuste de fábrica para constante de tempo  $\tau = 1$  s; 0 para 60 s.

**Precisão da calibração de fábrica**

Calibração vazio (0 %) e calibração cheio (100 %):

- comprimento da sonda < 2 m (6.6 ft)  
 $\leq 5$  mm (0.2 in)
- comprimento da sonda > 2 m (6.6 ft)  
aproximadamente  $\leq 2$  %

Condições de referência para a calibração de fábrica:

- condutividade do meio  $\geq 100$   $\mu\text{S}/\text{cm}$
- distância mínima da parede do tanque = 250 mm (9.84 in)

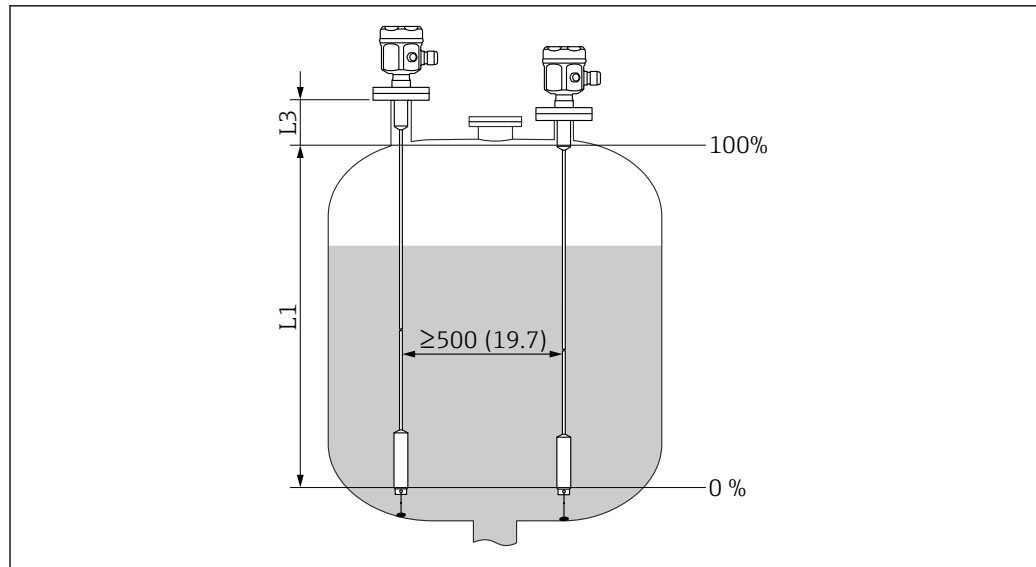

Unidade de medida mm (in)

L1 Faixa de medição da ponta da sonda até a conexão de processo

L3 O comprimento inativo



Em um estado instalado, a recalibração somente é necessária quando:

- os valores 0 % ou 100 % precisam ser ajustados especificamente para o cliente
- o líquido não é condutivo
- a distância da sonda até a parede do tanque é de < 250 mm (9.84 in)

## Resolução

### FEI50H (4 para 20 mA / HART versão 5)

Entrada analógica % (4 para 20 mA)

- 11 bit/ 2 048 steps, 8  $\mu$ A
- a resolução dos componentes eletrônicos pode ser convertida diretamente em unidades de comprimento da sonda ex. o comprimento da haste rígida é 1 000 mm, a resolução equivale a  $1\,000\text{ mm}/2048 = 0.48\text{ mm}$

### FEI57C (saída PFM)

Frequência zero  $f_0 = 60\text{ Hz}$

- sensibilidade da unidade eletrônica = 0.685 Hz/pF
- entrada na unidade de comutação FMC671 em V3H5 e V3H6 ou V7H5 e V7H6

## Instalação

### Sondas de haste flexível

A sonda pode ser instalada de cima em tanques condutores feitos de metal.

Se a conexão de processo da sonda for isolada do tanque de metal usando um material de vedação, então a conexão de aterramento no invólucro da sonda deve ser conectada ao tanque usando uma linha curta.

- i** A sonda pode não entrar em contato com a parede do contêiner! Não instale as sondas na área da cortina de enchimento.
- 500 mm (19.7 in) Se várias sondas forem instaladas próximas umas das outras, deve haver uma distância mínima de > entre as sondas.
- Ao montar, certifique-se de que haja uma boa conexão eletricamente condutiva entre a conexão do processo e o tanque. Use uma faixa de vedação eletricamente condutiva, por exemplo.

- i** Uma haste rígida totalmente isolada não pode ser encurtada nem estendida.  
O isolamento danificado na haste da sonda causa medições incorretas.

Os seguintes exemplos de aplicativo mostram a instalação vertical para medição de nível contínua.

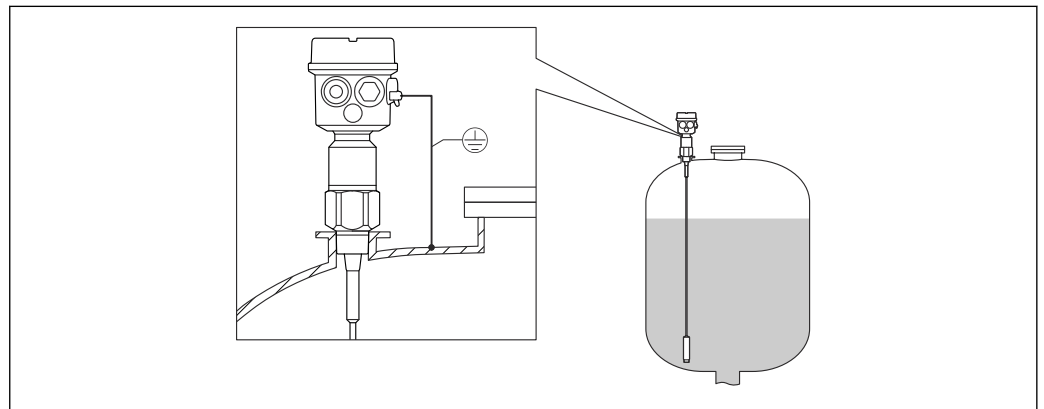

A0040451

**3** Sonda de haste flexível

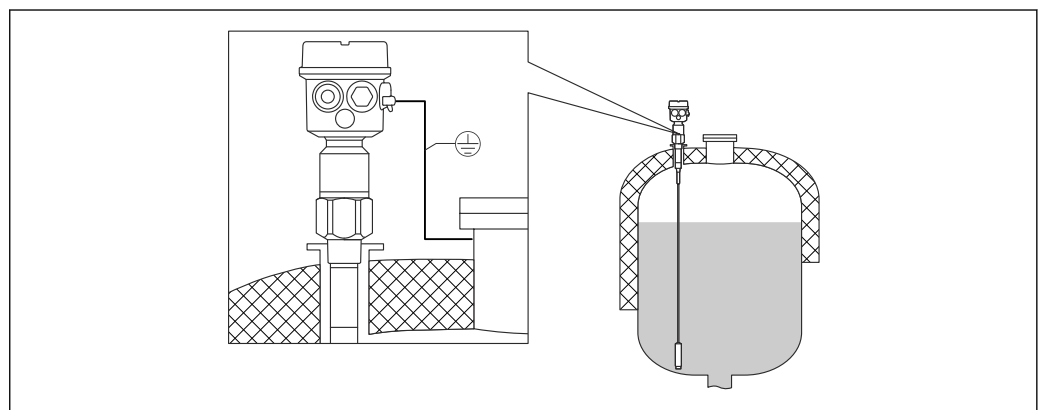

A0040452

**4** Uma sonda com o comprimento inativo para tanques isolados

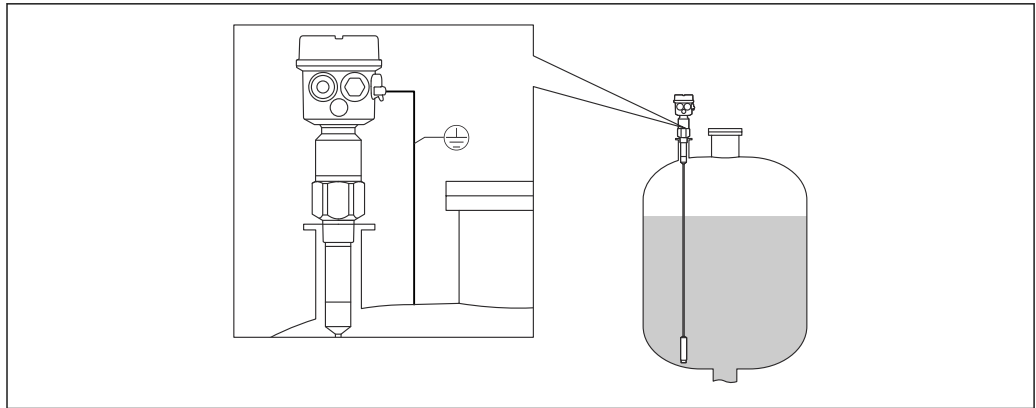

5 Uma sonda com comprimento de isolamento completamente inativo para bocais de instalação

### Encurtando a haste

Para informações sobre o kit de encurtamento, veja o Resumo das instruções de operação KA061F/00.

### Peso de tensionamento com tensão

A extremidade da sonda precisa ser fixada se a sonda entrar em contato com a parede do silo ou outra parte no tanque. Está é a função da rosca interna no peso da sonda. A amarra pode ser condutiva ou isolante em relação a parede do tanque.

Para evitar uma carga de tração muito alta, a haste deve ser solta ou fixada com uma mola. A carga de tração máxima não pode exceder 200 Nm (147.5 lbf ft).

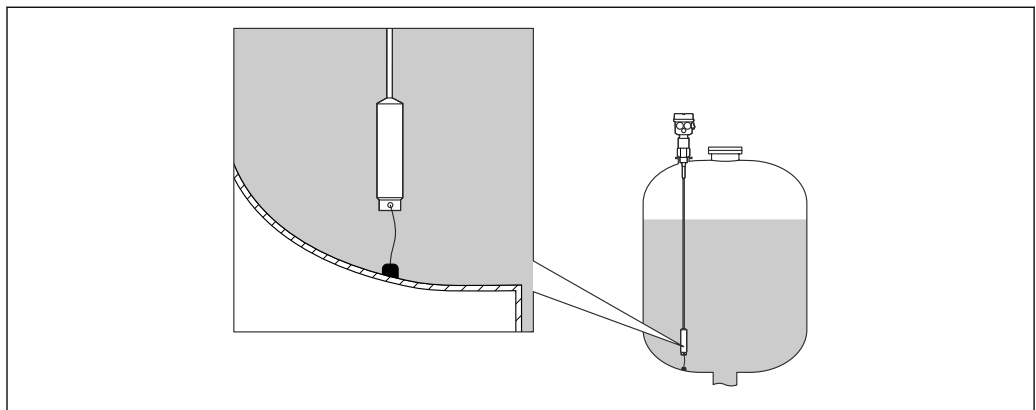



## Sonda com invólucro separado

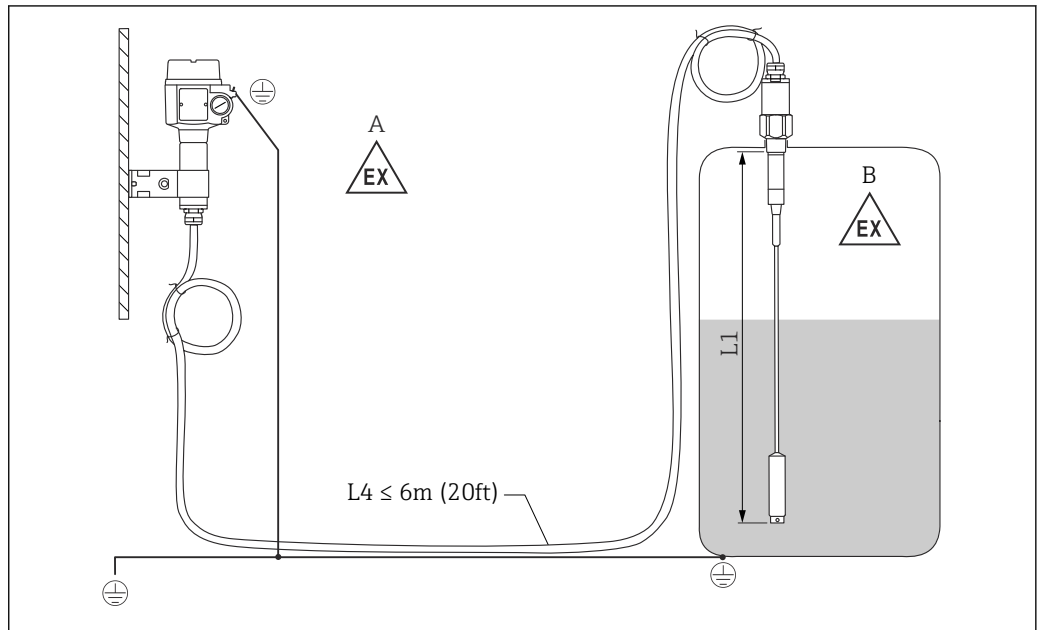

A0040473

**6** Conexão da sonda e invólucro separado

A Zona explosiva 1

B Zona explosiva 0

L1 Comprimento da haste flexível: máx. 9,7 m (32 ft)

L4 Comprimento do cabo: máx. 6 m (20 ft)

O comprimento máximo do cabo L4 e da haste flexível L1 não podem exceder 10 m (33 ft).



O comprimento máximo do cabo entre a sonda e o invólucro separado é 6 m (20 ft). O comprimento de cabo necessário deve ser indicado no processo de pedido de um Liquicap M com invólucro separado.

Se a conexão do cabo precisar ser encurtada ou passada por uma parede, ela deverá ser separada da conexão de processo.

**Alturas de extensão: invólucro separado**



O cabo:

- tem um raio de curvatura mínimo de  $r \geq 100\text{ mm (3.94 in)}$
- diâmetro  $\varnothing 10,5\text{ mm (0.14 in)}$
- camisa externa feita de silicone, resistente a entalhe

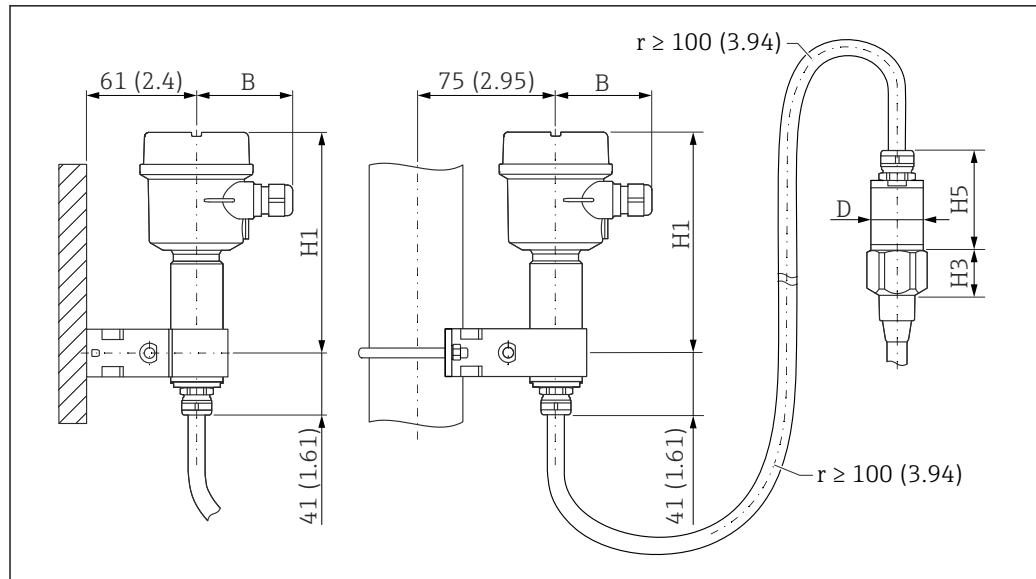

A0040471

7 Lado do invólucro: montagem em parede, montagem na tubulação e lado do sensor. Unidade de medida mm (in)

Valores de parâmetros<sup>2)</sup>:

#### Invólucro de poliéster (F16)

- B: 76 mm (2.99 in)
- H1: 172 mm (6.77 in)

#### Invólucro de poliéster (F15)

- B: 64 mm (2.52 in)
- H1: 166 mm (6.54 in)

#### Invólucro de alumínio (F17)

- B: 65 mm (2.56 in)
- H1: 177 mm (6.97 in)

#### Parâmetro D e H5

- sonda de hastas flexíveis sem comprimento totalmente isolado inativo e roscas G $\frac{3}{4}$ ", G1", NPT $\frac{3}{4}$ ", NPT1", Braçadeira 1", Braçadeira 1 $\frac{1}{2}$ ", Universal  $\varnothing$ 44 mm (1.73 in), flange < DN50, ANSI 2", 10K50:
  - D: 38 mm (1.5 in)
  - H5: 66 mm (2.6 in)
- sonda de hastas flexíveis sem comprimento totalmente isolado inativo e roscas G1 $\frac{1}{2}$ ", NPT1 $\frac{1}{2}$ ", Braçadeira 2", DIN 11851, flange  $\geq$  DN50, ANSI 2", 10K50
  - D: 50 mm (1.97 in)
  - H5: 89 mm (3.5 in)
- sonda de hastas flexíveis sem comprimento totalmente isolado inativo e roscas:
  - D: 38 mm (1.5 in)
  - H5: 89 mm (3.5 in)

#### Suporte de parede

- i** O suporte de parede é parte do escopo de entrega.
- Para que o suporte de parede seja usado como gabarito de furação, o suporte deve primeiro ser aparafusado ao invólucro separado.
- A distância entre os furos é reduzida aparafusando-o no invólucro separado.

2) Consulte os parâmetros nos desenhos.

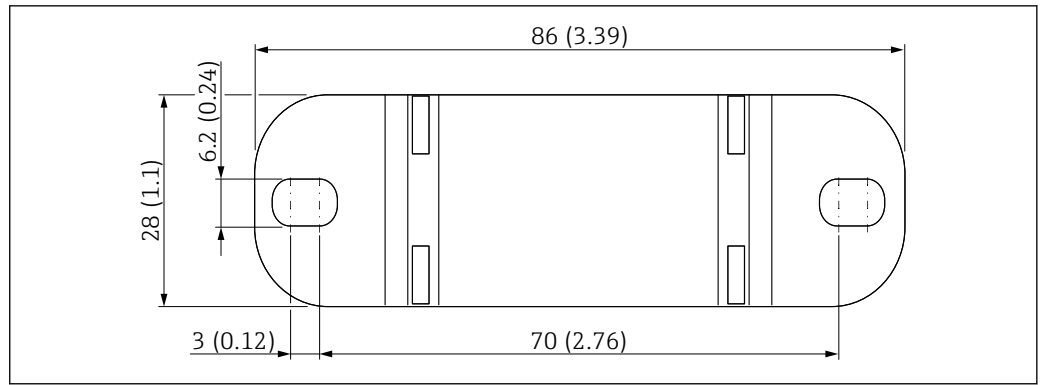

A0033881

Unidade de medida mm (in)

## Ambiente

### Faixa de temperatura ambiente

- Invólucro F16: -40 para +70 °C (-40 para +158 °F)
- invólucro restante: -50 para +70 °C (-58 para +158 °F)
- observe a redução da potência
- use uma tampa de proteção durante operações externas

### Armazenamento e transporte

Para armazenamento e transporte, embale o equipamento e proteja-o contra impactos. A embalagem original oferece a melhor proteção. A temperatura de armazenamento permitida é -50 para +85 °C (-58 para +185 °F).

### Classe climática

DIN EN 60068-2-38/IEC 68-2-38: verifique Z/AD

### Resistência contra vibração

DIN EN 60068-2-64/IEC 68-2-64: 20 para 2 000 Hz, 0.01 g<sup>2</sup>/Hz

### Resistência contra choque

DIN EN 60068-2-27/IEC 68-2-27: aceleração 30g

### Limpeza

#### Invólucro:

Certifique-se de que a superfície e vedações do invólucro sejam resistentes a agentes de limpeza.

#### Sonda:

Dependendo da aplicação, incrustação de contaminação ou sujeiras podem se formar na haste flexível. Um alto nível de incrustação de material pode afetar o resultado da medição.

Recomenda-se a limpeza regular da haste flexível se o meio tiver tendência a criar um alto nível de incrustação.

Certifique-se de que o isolamento da haste flexível não esteja danificado ao lavar usando mangueira ou durante a limpeza mecânica.

### Grau de proteção



Todo grau de proteção em relação a EN60529.

Grau de proteção Tipo 4X em relação a NEMA250.

#### Invólucro de poliéster F16

Grau de proteção:

- IP66
- IP67
- Tipo 4X

#### Invólucro de aço inoxidável F15

Grau de proteção:

- IP66
- IP67
- Tipo 4X

**invólucro de alumínio F17**

Grau de proteção:

- IP66
- IP67
- Tipo 4X

**Invólucro de alumínio F13 vedação de processo com estanqueidade de gás**

Grau de proteção:

- IP66
- IP68 <sup>3)</sup>
- Tipo 4X

**Invólucro de aço inoxidável F27 com vedação de processo com estanqueidade de gás**

Grau de proteção:

- IP66
- IP67
- IP68 <sup>3)</sup>
- Tipo 4X

**Invólucro de alumínio T13 com vedação de processo com estanqueidade de gás e compartimento de conexão separado (Ex d)**

Grau de proteção:

- IP66
- IP68 <sup>3)</sup>
- Tipo 4X

**Invólucro separado**

Grau de proteção:

- IP66
- IP68 <sup>3)</sup>
- Tipo 4X

**Compatibilidade eletromagnética (EMC)**

Emissão de interferência para EN 61326, classe de equipamento elétrico B. Interferência de imunidade para EN 61326, Anexo A (Industrial) e recomendação NAMUR NE 21 (EMC).

Corrente de falha de acordo com NAMUR NE43: FEI50H = 22 mA.

É possível usar um cabo de instrumento comercial padrão.



Informações sobre a conexão dos cabos blindados são fornecidas nas Informações técnicas TI00241F "Procedimentos de teste EMC".

3) Somente com entrada para cabo M20 ou rosca G½.

## Processo

### Faixa de temperatura do processo

Os diagramas a seguir aplicam-se a:

- Isolamento
  - PTFE
  - PFA
  - FEP
- aplicações padrões fora de áreas classificadas

**i** A temperatura é restrita a  $T_a - 40\text{ °C}$  ( $-40\text{ °F}$ ) quando o invólucro de poliéster F16 é usado ou se a opção adicional B for selecionada.

### Sonda com invólucro compacto

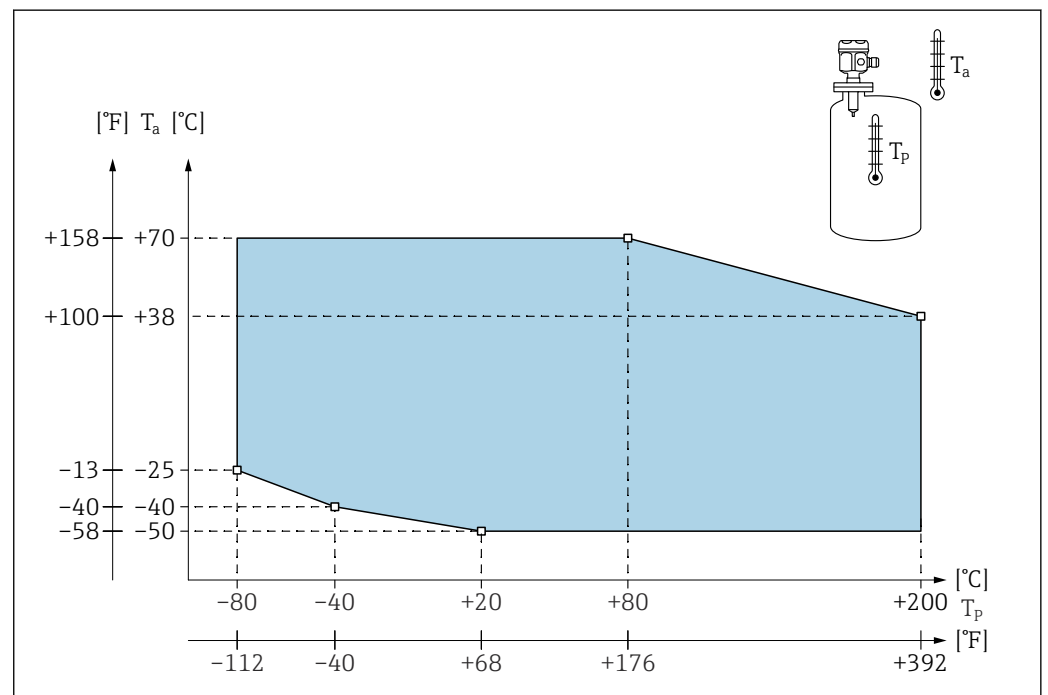

**8** Diagrama da faixa de pressão do processo: sonda com invólucro compacto

$T_a$  Temperatura ambiente

$T_p$  Temperatura do processo

A0043638

## Sonda com invólucro separado

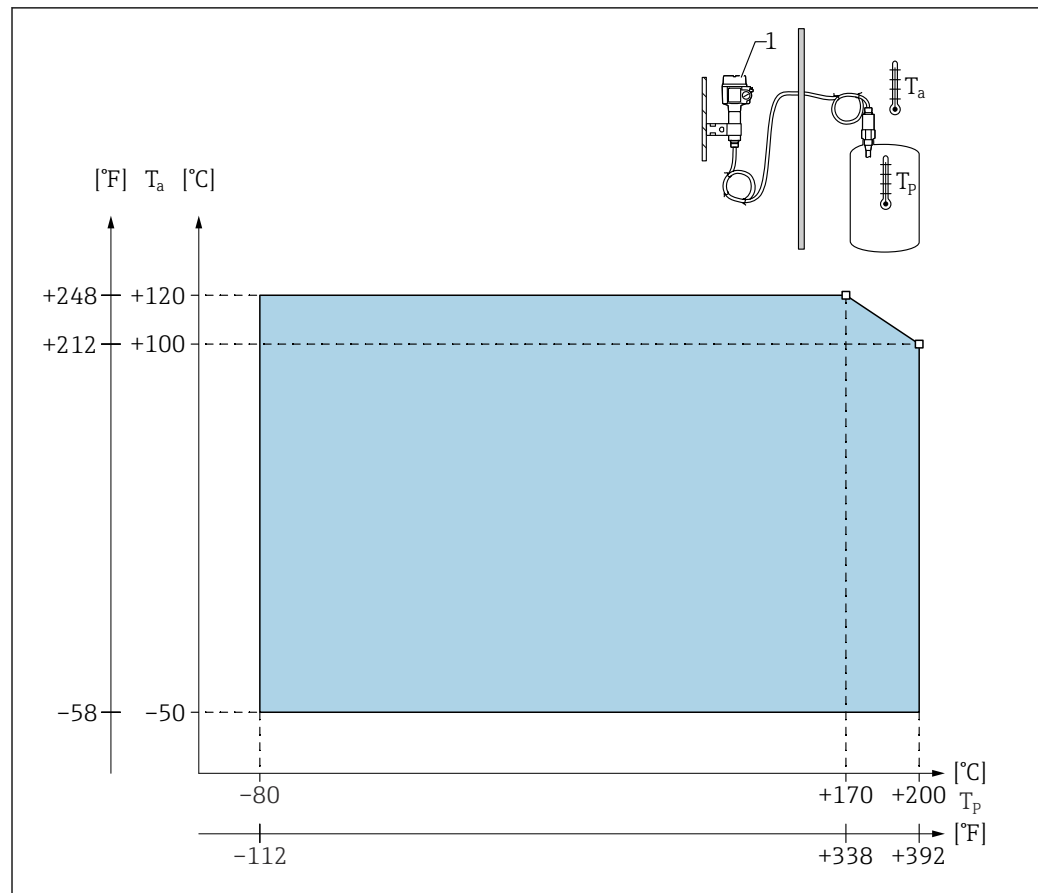

9 Diagrama da faixa de pressão do processo: sonda com invólucro separado

$T_a$  Temperatura ambiente

$T_p$  Temperatura do processo

1 A temperatura ambiente permitida no invólucro separado é a mesma indicada para o invólucro compacto.

## Influência da temperatura de processo

Erro no caso de sondas totalmente isoladas geralmente 0.13 %/K relacionados ao valor de escala plena.

## Limites da pressão de processo

**i** Os limites de pressão do processo dependem das conexões de processo.  
Consulte também o capítulo "Conexões de processo" → 29.

## Sonda de corda sem comprimento inativo ou com comprimento inativo em 316L

**i** Configurações do configurador E+H:

- Recurso: 20
- Opções: 1, 2, 5
- -1 para 25 bar (-14.5 para 362.5 psi)
- -1 para 100 bar (-14.5 para 1450 psi)
- em relação ao comprimento inativo, a pressão de processo máxima permitida é 63 bar (913.5 psi)
- para aprovação CRN e comprimento inativo: a pressão de processo máxima permitida é 32 bar (464 psi)

## Sonda de corda com comprimento inativo totalmente isolado

**i** Configurações do configurador E+H:



- Recurso: 20
- Opções: 3, 6
- 1 para 50 bar (-14.5 para 725 psi)

Consulte as seguintes normas para os valores de pressão permitidos para temperaturas mais altas:

- EN 1092-1: Tabela 2005, Apêndice G2  
No que diz respeito à sua propriedade estabilidade e temperatura, o material 1.4435 é idêntico ao 1.4404 (AISI 316L), que é classificado como 13E0 na norma EN 1092-1 Tabela 18. A composição química dos dois materiais pode ser idêntica.
- ASME B 16.5a - Tabela -1998 2-2.2 F316
- ASME B 16.5a - Tabela -1998 2.3.8 N10276
- JIS B 2220

Aplica-se o valor mais baixo nas curvas de desclassificação do equipamento e do flange selecionado.

**Redução de potência de pressão e de temperatura**

 Consulte também o capítulo "Conexões de processo" →  29

**Para sondas de corda sem comprimento inativo ou com comprimento inativo em 316 L, conexões de processo de 3/4", 1", flanges <DN50, <ANSI 2", <JIS 10K e conexões de processo de 3/4", 1", flanges <DN50, <ANSI 2", <JIS 10K**

Isolamento da corda: FEP, PFA

 **Configurações do configurador E+H:**

- Recurso: 20
- Opções: 1, 2, 5

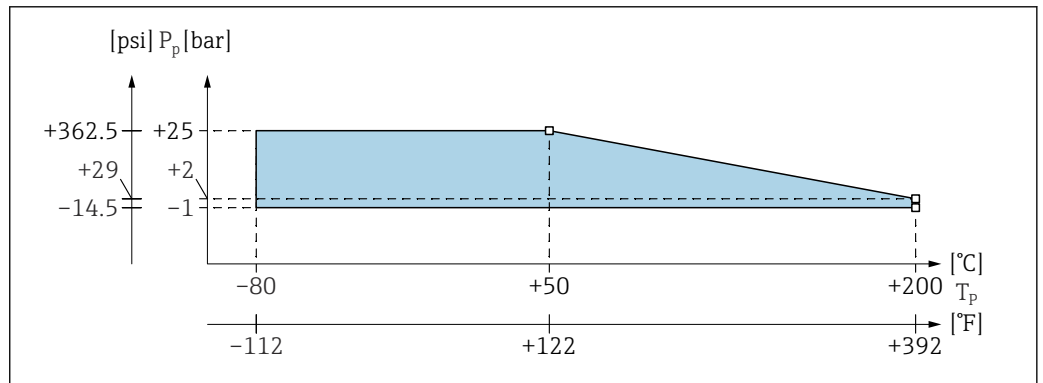

$P_p$  Pressão de processo  
 $T_p$  Temperatura do processo

A0043640

Para sondas de corda sem comprimento inativo ou com comprimento inativo em 316 L, conexões de processo de 1½", flanges ≥DN50, ≥ANSI 2", ≥JIS 50A

Isolamento da corda: FEP, PFA

**i** Configurações do configurador E+H:

- Recurso: 20
- Opções: 1, 2, 5

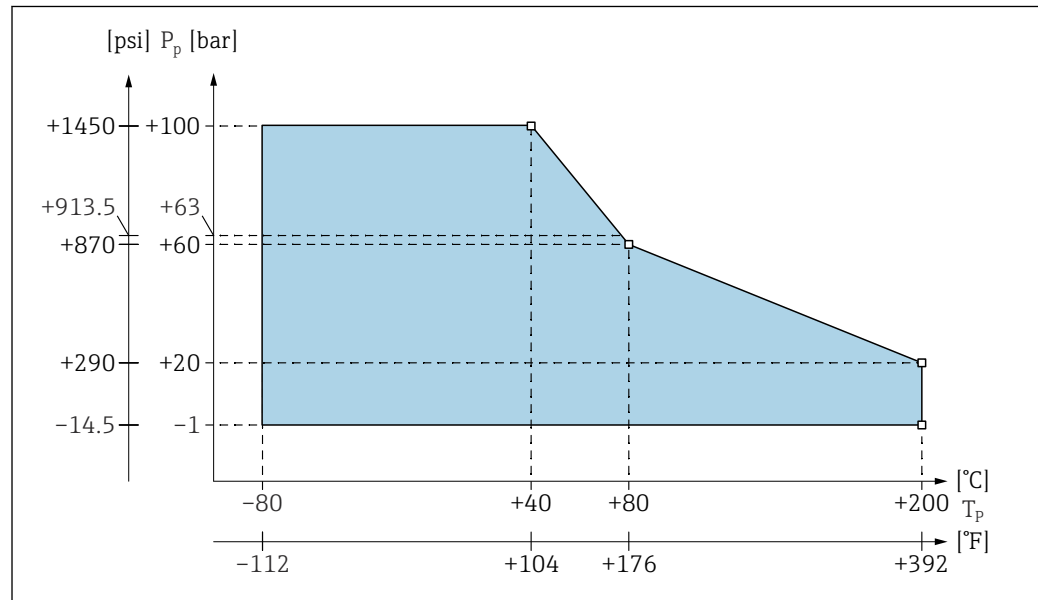

A0043641

$P_p$  Pressão de processo

$T_p$  Temperatura do processo

63 Pressão de processo para sondas com um comprimento inativo

Para sonda de corda com um comprimento inativo totalmente isolado

Isolamento da corda: FEP, PFA

**i** Configurações do configurador E+H:

- Recurso: 20
- Opções: 3, 6

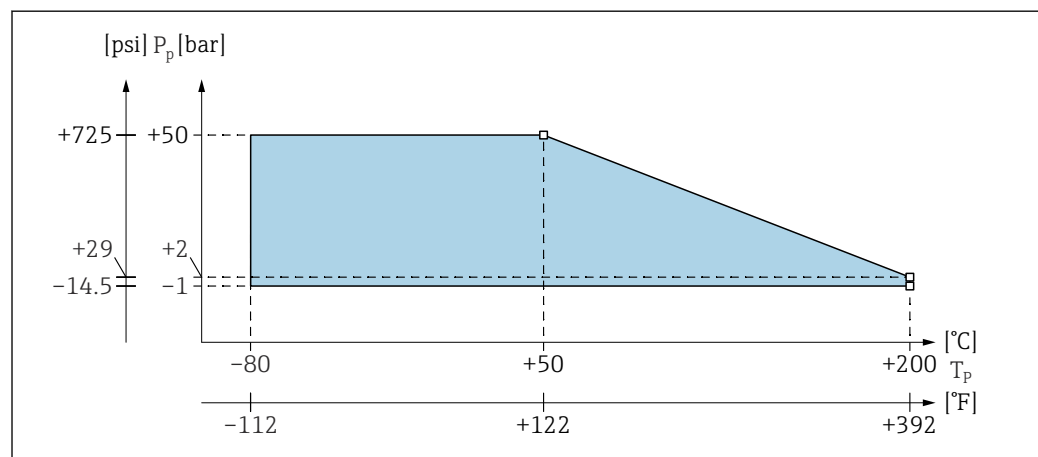

A0043642

$P_p$  Pressão de processo

$T_p$  Temperatura do processo



## Conductividade

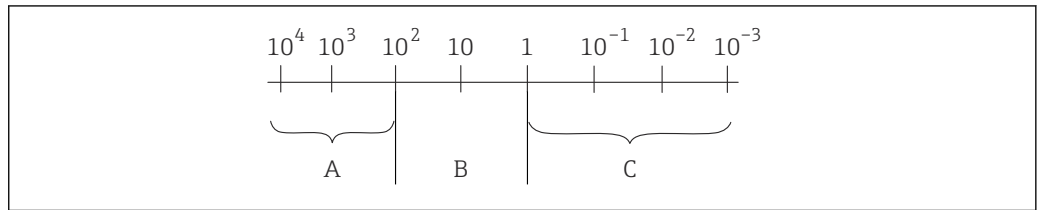

A0040690

**10** Unidade de medição:  $\mu\text{S}/\text{cm}$

- A A precisão de medição independe do valor de condutividade e da constante dielétrica. A calibração de fábrica é válida nessa faixa.
- B A precisão de medição depende do valor de condutividade e da constante dielétrica do meio. Medição não recomendável, selecione um princípio de medição diferente.
- C A precisão de medição depende do valor da constante dielétrica.

Valores típicos da constante dielétrica (CC):

- ar:  $1 \mu\text{S}/\text{cm}$
- vácuo:  $1 \mu\text{S}/\text{cm}$
- gases liquefeitos em geral: 1.2 para  $1.7 \mu\text{S}/\text{cm}$
- gasolina:  $1.9 \mu\text{S}/\text{cm}$
- diesel:  $2.1 \mu\text{S}/\text{cm}$
- óleos em geral: 2 para  $4 \mu\text{S}/\text{cm}$
- éter metílico:  $5 \mu\text{S}/\text{cm}$
- butanol:  $11 \mu\text{S}/\text{cm}$
- amônia:  $21 \mu\text{S}/\text{cm}$
- latex:  $24 \mu\text{S}/\text{cm}$
- etanol:  $25 \mu\text{S}/\text{cm}$
- soda cáustica: 22 para  $26 \mu\text{S}/\text{cm}$
- acetona:  $20 \mu\text{S}/\text{cm}$
- glicerina:  $37 \mu\text{S}/\text{cm}$
- água:  $81 \mu\text{S}/\text{cm}$



Consulte informações adicionais e constantes dielétricas (valores CC) na área de Download do website Endress+Hauser:

- Manual Endress+Hauser CC (CP01076F)
- Endress+Hauser "Aplicativo de valores CC" no Android e iOS

## Construção mecânica

### Dimensões do design

#### Invólucro

##### Invólucro de poliéster F16

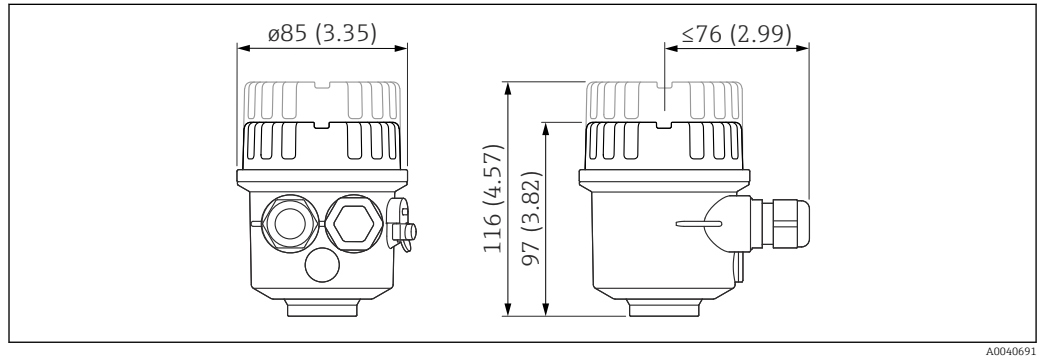

A0040691

##### Invólucro de aço inoxidável F15

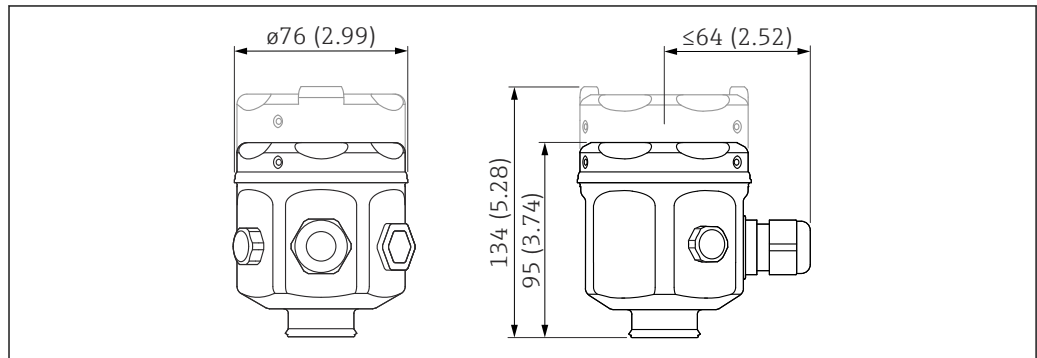

A0040692

Unidade de medida mm (in)

##### Invólucro de alumínio F17

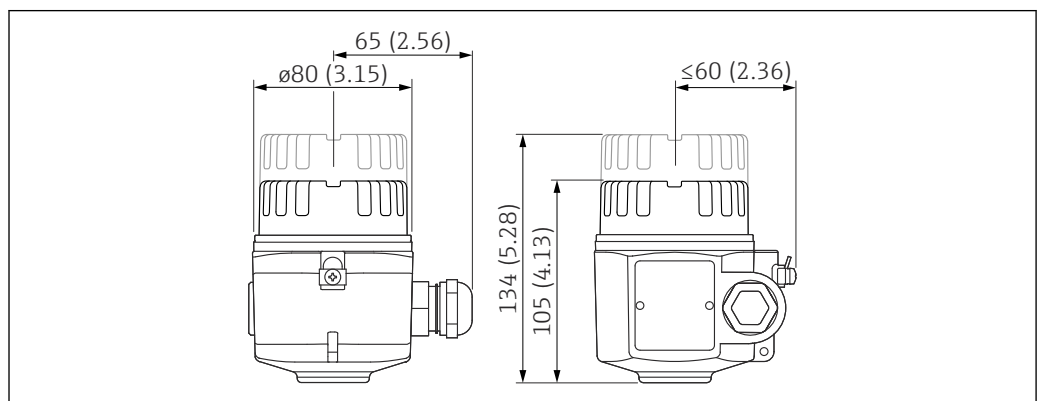

A0040693

Unidade de medida mm (in)

##### invólucro de alumínio F13

Com vedação de processo com estanqueidade de gás.

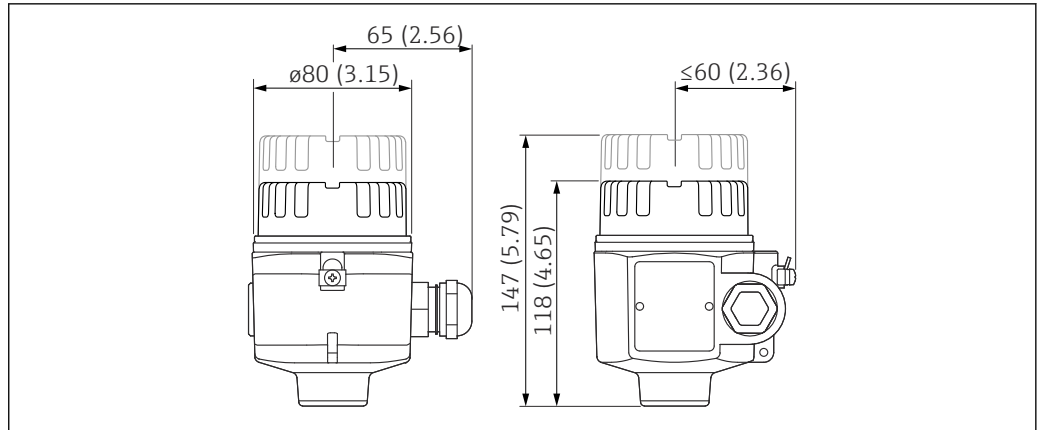

A0040694

Unidade de medida mm (in)

invólucro de aço inoxidável F27

Com vedação de processo com estanqueidade de gás.

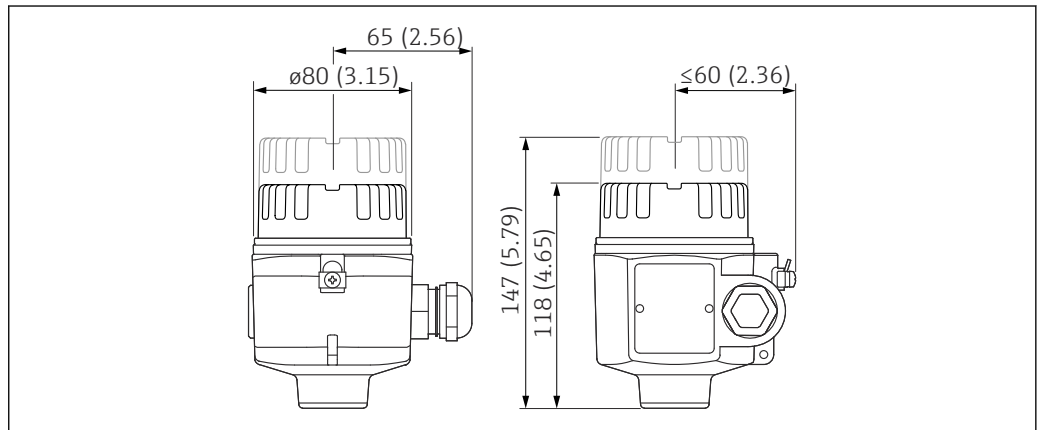

A0040694

Unidade de medida mm (in)

Invólucro de alumínio T13

Com compartimento de conexão e vedação de processo com estanqueidade de gás.

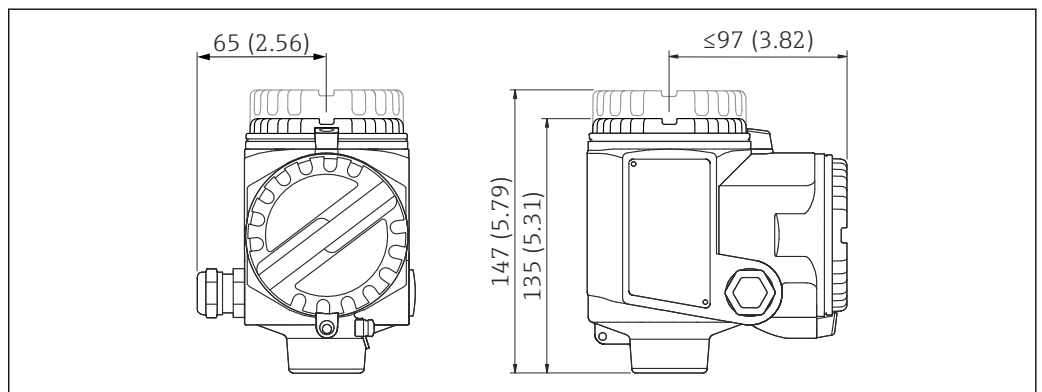

A0040695

Unidade de medida mm (in)

### A altura da extensão do invólucro com adaptador

#### Lista de abreviaturas:

- G - Código de pedido
- H1 - altura sem display
- H2 - altura com display

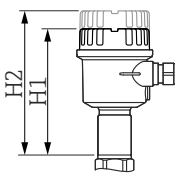
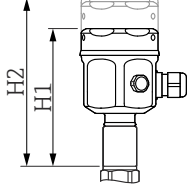
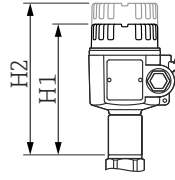
	A <sup>1)</sup>	B <sup>2)</sup>	C <sup>3)</sup>
	 <small>A0040696</small>	 <small>A0040697</small>	 <small>A0040698</small>
G	2	1	3
H1	143 mm (5.63 in)	141 mm (5.55 in)	150 mm (5.91 in)
H2	162 mm (6.38 in)	179 mm (7.05 in)	179 mm (7.05 in)

- 1) Invólucro de poliéster F16  
 2) Invólucro de aço inoxidável F15  
 3) Invólucro de alumínio F17

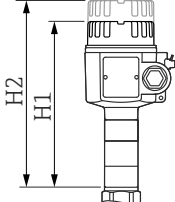
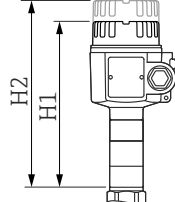
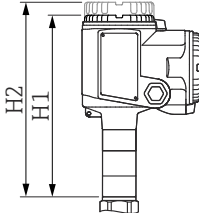
	D <sup>1)</sup>	E <sup>2)</sup>	F <sup>3)</sup>
	 <small>A0040699</small>	 <small>A0040699</small>	 <small>A0040700</small>
G	4	6	5
H1	194 mm (7.64 in)	194 mm (7.64 in)	210 mm (8.27 in)
H2	223 mm (8.78 in)	223 mm (8.78 in)	223 mm (8.78 in)

- 1) Invólucro de alumínio F13  
 2) Invólucro de aço inoxidável F27  
 3) Invólucro de alumínio T13

**Conexões de processo**

Rosca G - DIN EN ISO 228-1

Material de vedação: elastômetro

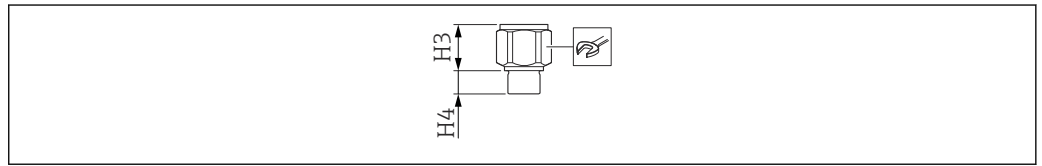

A0042280

**Lista de abreviaturas:**

- p<sub>máx.</sub> - valor de pressão máximo
- H3 - alturas dos cones
- H4 - alturas das roscas

A <sup>1)</sup>			B <sup>2)</sup>
<b>Configurações do Configurator da E+H:</b>			
Recurso: 20 Opção: 1, 2, 5			Recurso: 20 Opção: 3, 6
<b>Versão</b>			
G <sup>3/4</sup>	G1	G1½	G1½
<b>Código do pedido</b>			
GDJ	GEJ	GGJ	GGJ
<b>P máx.</b>			
25 bar (362.5 psi)	25 bar (362.5 psi)	100 bar (1450 psi)	50 bar (725 psi)
<b>H3</b>			
38 mm (1.5 in)	38 mm (1.5 in)	41 mm (1.61 in)	85 mm (3.35 in)
<b>H4</b>			
19 mm (0.75 in)	19 mm (0.75 in)	25 mm (0.98 in)	25 mm (0.98 in)
			
A0011222			
41	41	55	55

- 1) Haste flexível sem comprimento inativo ou com comprimento inativo em 316L
- 2) Haste flexível com comprimento inativo totalmente isolado

## Rosca NPT - ANSI B 1.20.1

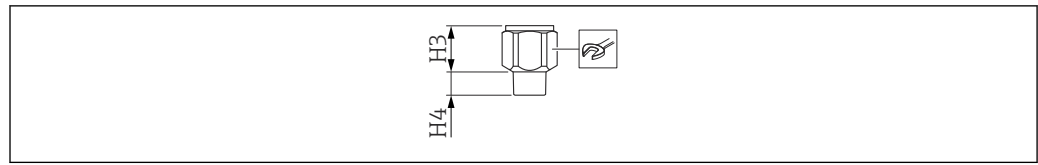

A0040702

## Lista de abreviaturas:

- $p_{\text{máx.}}$  - valor de pressão máximo
- H3 - alturas dos cones
- H4 - alturas das roscas

A <sup>1)</sup>						B <sup>2)</sup>
<b>Configurações do Configurator da E+H:</b>						
Recurso: 20 Opção: 1, 2, 5					Recurso: 20 Opção: 3, 6	
<b>Versão</b>						
NPT½	NPT¾	NPT1	NPT¾	NPT1	NPT1½	NPT1½
<b>Código do pedido</b>						
RCJ	RDJ	REJ	RDJ	REJ	RGJ	RGJ
<b><math>p_{\text{máx.}}</math></b>						
25 bar (362.5 psi)	25 bar (362.5 psi)	25 bar (362.5 psi)	25 bar (362.5 psi)	25 bar (362.5 psi)	100 bar (1450 psi)	50 bar (725 psi)
<b>H3</b>						
38 mm (1.5 in)	38 mm (1.5 in)	38 mm (1.5 in)	38 mm (1.5 in)	38 mm (1.5 in)	41 mm (1.61 in)	85 mm (3.35 in)
<b>H4</b>						
19 mm (0.75 in)	19 mm (0.75 in)	19 mm (0.75 in)	19 mm (0.75 in)	19 mm (0.75 in)	25 mm (0.98 in)	25 mm (0.98 in)
						
						A0011222
41	41	41	41	41	55	55

1) Haste flexível sem comprimento inativo ou com comprimento inativo em 316L

2) Haste flexível com comprimento inativo totalmente isolado

## Junta de tubulação com rosca - DIN11851

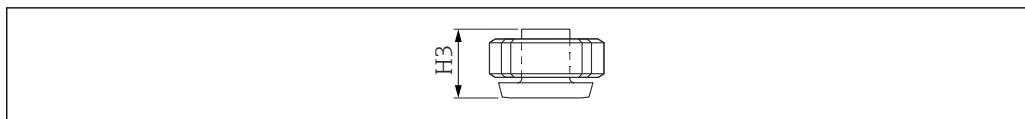

A0040703

## Lista de abreviaturas:

- $P_{\text{máx.}}$  - valor de pressão máximo
- H3 - alturas dos cones

A <sup>1)</sup>	
<b>Configurações do Configurador da E+H:</b>	
Recurso: 20 Opção: 1, 2, 5	
<b>Versão</b>	
DN50 PN40	
<b>Código do pedido</b>	
MRJ	
<b><math>P_{\text{máx.}}</math></b>	
40 bar (580 psi)	
<b>H3</b>	
66 mm (2.6 in)	
<b>Rugosidade da superfície <sup>2)</sup></b>	
$\leq 0.8 \mu\text{m}$ (31.5 $\mu\text{in}$ )	

- 1) Haste flexível sem comprimento inativo ou com comprimento inativo em 316L  
 2) Não em conjunto com comprimento inativo

## Braçadeira Tri-clamp - ISO2852

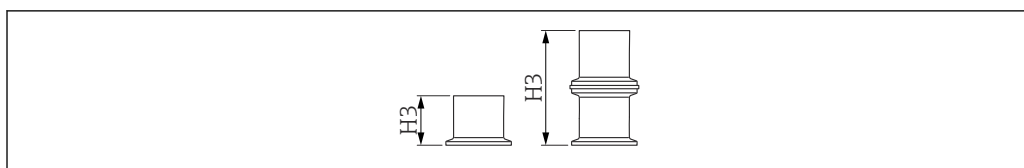

A0040704

## Lista de abreviaturas:

- $p_{\text{máx.}}$  - valor de pressão máximo
- H3 - alturas dos cones

A <sup>1)</sup>		
<b>Configurações do Configurador da E+H:</b>		
Recurso: 20		
Opção: 1, 2, 5		
<b>Versão</b>		
DN25 1 in	DN38 1.5 in	DN40-51 2 in
<b>Código do pedido</b>		
TCJ	TJJ	TDJ
<b><math>P_{\text{máx.}}</math> <sup>2)</sup></b>		
25 bar (362.5 psi)	25 bar (362.5 psi)	40 bar (580 psi)
<b>H3</b>		
57 mm (2.24 in)	57 mm (2.24 in)	66 mm (2.6 in)
<b>Rugosidade da superfície <sup>3)</sup></b>		
$\leq 0.8 \mu\text{m}$ (31.5 $\mu\text{in}$ )	$\leq 0.8 \mu\text{m}$ (31.5 $\mu\text{in}$ )	$\leq 0.8 \mu\text{m}$ (31.5 $\mu\text{in}$ )

- 1) Haste flexível sem comprimento inativo ou com comprimento inativo em 316L
- 2) Em casos de aprovação CRN, a pressão de processo máxima permitida é 11 bar (159.5 psi).
- 3) Não em conjunto com comprimento inativo



## Braçadeira Tri-clamp com revestimento - ISO2852

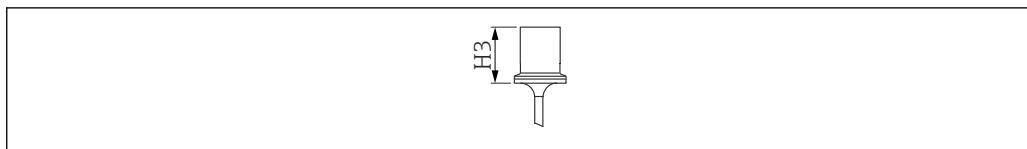

A0040705

## Lista de abreviaturas:

- $p_{\text{máx.}}$  - valor de pressão máximo
- H3 - alturas dos cones

A <sup>1)</sup>	
<b>Configurações do Configurator da E+H:</b>	
Recurso: 20	
Opção: 1	
<b>Versão</b>	
DN38 1.5 in	DN40-51 2 in
<b>Código do pedido</b>	
TJK	TDK
<b><math>P_{\text{máx.}}</math> <sup>2)</sup></b>	
16 bar (232 psi)	16 bar (232 psi)
<b>H3</b>	
66 mm (2.6 in)	66 mm (2.6 in)
<b>Rugosidade da superfície <sup>3)</sup></b>	
$\leq 0.8 \mu\text{m}$ (31.5 $\mu\text{in}$ )	$\leq 0.8 \mu\text{m}$ (31.5 $\mu\text{in}$ )

- 1) Haste flexível sem comprimento inativo
- 2) Em casos de aprovação CRN, a pressão de processo máxima permitida é 11 bar (159.5 psi).
- 3) Não em conjunto com comprimento inativo

## Flanges

 A pressão do processo depende dos recursos escolhidos e da flange.

EN1092-1

ANSI B 16.5

JIS B2220

## Versão e código de pedido:

- EN / B##
- ANSI / A##
- JIS / K##

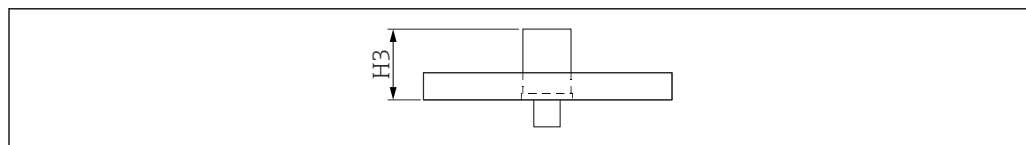

A0040706

A <sup>1)</sup>		B <sup>2)</sup>
< DN50, < ANSI 2", < JIS 50A	≥ DN50, ≥ ANSI 2", ≥ JIS 50A	
<b>Configurações do Configurator da E+H:</b>		
<b>Recurso: 20</b> <b>Opção: 1, 2, 5</b>		<b>Recurso: 20</b> <b>Opção: 3, 6</b>
<b>P<sub>máx</sub> <sup>3)</sup></b>		
25 bar (362.5 psi)	100 bar (1450 psi)	50 bar (725 psi)
<b>H3</b>		
57 mm (2.24 in)	66 mm (2.6 in)	111 mm (4.37 in)
<b>Dimensões com comprimento inativo</b>		
-	56 mm (2.2 in)	-
<b>Informações adicionais</b>		
1 <sup>4)</sup>	1 <sup>4)</sup>	2 <sup>5)</sup>

- 1) Haste flexível sem comprimento inativo ou com comprimento inativo em 316L
- 2) Haste flexível com comprimento inativo totalmente isolado
- 3) Depende da flange
- 4) Também revestimento (PTFE)
- 5) Somente revestimento (PTFE)

Conexões sanitárias para hastes flexíveis sem comprimento inativo

Rosca G1 com vedação com montagem flush

Para adaptador soldado, consulte o capítulo "Acessórios" → 45.

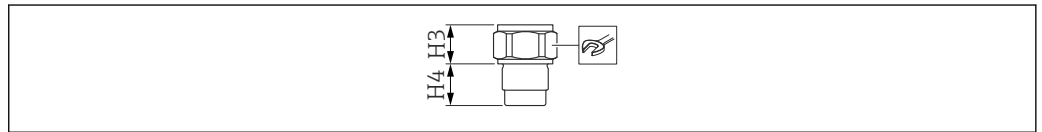

A0040708

**Lista de abreviaturas:**

- $p_{\text{máx.}}$  - valor de pressão máximo
- H3 - alturas dos cones
- H4 - alturas das roscas

A <sup>1)</sup>	
<b>Configurações do Configurator da E+H:</b>	
Recurso: 20 Opção: 1	
Versão	
G1	
Código do pedido	
GWJ	
P máx.	
25 bar (362.5 psi)	
H3	
30 mm (1.18 in)	
H4	
27 mm (1.06 in)	
	
A0011222	
41	

1) Haste flexível sem comprimento inativo

Adaptador 44 mm (1.73 in) com vedação com montagem flush

**Versão**

Adaptador universal

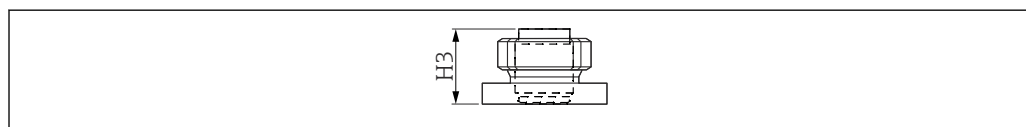

A0040709

A <sup>1)</sup>	
<b>Configurações do Configurator da E+H:</b>	
<b>Recurso: 20</b>	
<b>Opção: 1</b>	
<b>Código do pedido</b>	
UPJ	
<b>P<sub>máx</sub></b> <sup>2)</sup>	
16 bar (232 psi)	
<b>H3</b>	
57 mm (2.24 in)	

- 1) Haste flexível sem comprimento inativo
- 2) Torque de aperto 10 Nm (7.37 lbf ft)

### Hastes flexíveis



Lembre-se:

- a haste rígida não é adequada para tanques de agitação, líquidos de alta-viscosidade e tanques plásticos
- a haste da sonda ativa (L1) é sempre totalmente isolada
- o comprimento total da sonda da superfície de vedação equivale a:  $L = L1 + L3$
- a espessura de isolamento para a haste rígida é de 0.75 mm (0.03 in)
- para líquidos condutivos  $> 100 \mu\text{S/cm}$ , a sonda é ajustada de fábrica para o comprimento da sonda solicitado 0 para 100 %
- para líquidos não-condutivos  $< 1 \mu\text{S/cm}$  o ajuste de 0 % é realizado na fábrica e o ajuste de 100 % precisa ser feito no local
- na faixa de peso do chumbador a medição não é linear
- Todas as hastes rígidas são preparadas para tensionamento em tanques - peso do tensionamento ou furo do chumbador
  - no caso de meios  $< 1 \mu\text{S/cm}$ , medidas apropriadas devem ser tomadas, por ex. um ponto de referência metálico ou tanque metálico
  - o balanço da haste influencia diretamente o ponto de comutação. A haste deve portanto ser apertada
- as tolerâncias de comprimento L1, L3 equivalem a:
  - $< 1 \text{ m}$  (3.3 ft) = 0 para -10 mm (0 para -0.39 in)
  - 1 para 3 m (3.3 para 9.8 ft) = 0 para -20 mm (0 para -0.79 in)
  - 3 para 6 m (9.8 para 20 ft) = 0 para -30 mm (0 para -1.18 in)
  - 6 para 12 m (20 para 39 ft) = 0 para -40 mm (0 para -1.57 in)

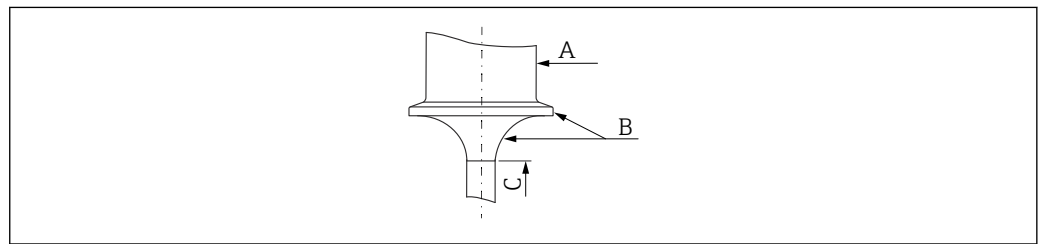

A0040742

- A 316 L  
B PTFE  
C PFA

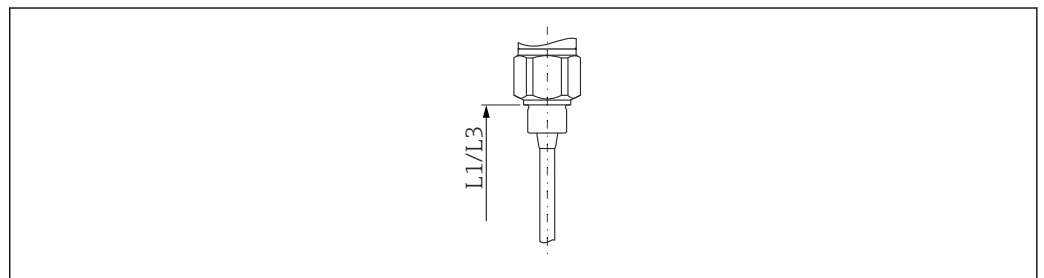

A0044755

11 Sonda com rosca G

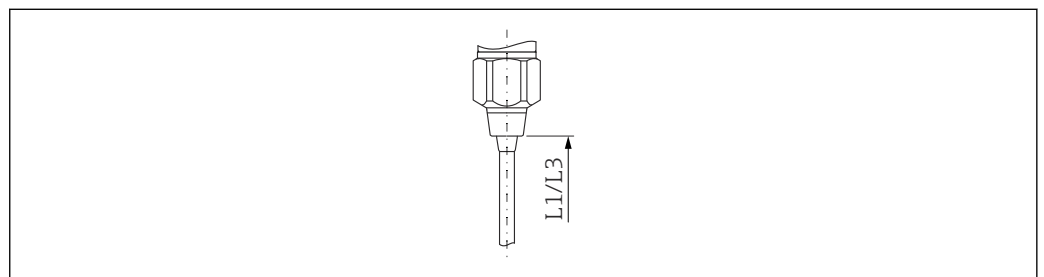

A0044665

12 Sonda com rosca cônica NPT

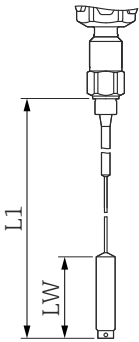
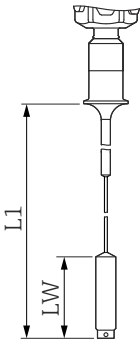
A <sup>1)</sup>	B <sup>2)</sup>
 <p style="text-align: right; font-size: small;">A0040756</p>	 <p style="text-align: right; font-size: small;">A0040757</p>
<b>Comprimento total L</b>	
420 para 10000 mm (1.4 para 33 ft)	420 para 10000 mm (1.4 para 33 ft)
<b>Comprimento ativo da haste L1</b>	
420 para 10000 mm (1.4 para 33 ft)	420 para 10000 mm (1.4 para 33 ft)
<b>Comprimento inativo L3</b>	
-	-
<b>Diâmetro da haste</b>	
4 mm (0.16 in)	4 mm (0.16 in)
<b>Diâmetro do comprimento inativo</b>	
-	-
<b>Comprimento do peso do chumbador (LW)</b>	
120 mm (4.72 in)	120 mm (4.72 in)
<b>Diâmetro do peso do chumbador</b>	
22 mm (0.87 in)	22 mm (0.87 in)
<b>Diâmetro do buraco do chumbador</b>	
5 mm (0.2 in)	5 mm (0.2 in)
<b>Capacidade de carga elástica da haste flexível a 20 °C (68 °F)</b>	
200 N (44.96 lbf)	200 N (44.96 lbf)
<b>Para líquidos condutivos &gt; 100 µS/cm</b>	
✓	✓
<b>Líquidos não-condutivos &lt; 1 µS/cm</b>	
-	-
<b>Para líquidos agressivos</b>	
✓	✓
<b>Para líquidos de alta viscosidade</b>	
-	-
<b>Para uso em bocais de instalação</b>	
-	-
<b>A sonda pode ser usada em caso de condensado no teto do tanque</b>	
-	-

1) Haste rígida

2) Haste rígida com braçadeira Tri-Clamp revestida

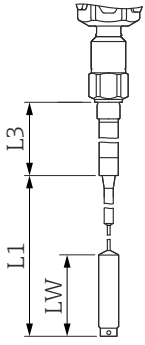
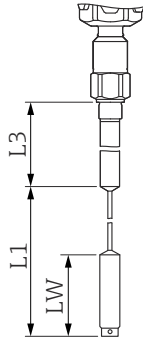
C <sup>1)</sup>		D <sup>2)</sup>	
			
<small>A0040758</small>		<small>A0040759</small>	
<b>Comprimento total L</b>			
570 para 10000 mm (1.9 para 33 ft)		570 para 10000 mm (1.9 para 33 ft)	
<b>Comprimento ativo da haste L1</b>			
420 para 9850 mm (1.4 para 32 ft)		420 para 9850 mm (1.4 para 32 ft)	
<b>Comprimento inativo L3</b>			
150 para 2000 mm (0.5 para 6.6 ft)		150 para 1000 mm (0.5 para 39.4 in)	
<b>Diâmetro da haste</b>			
4 mm (0.16 in)		4 mm (0.16 in)	
<b>Diâmetro do comprimento inativo</b>			
22 mm (0.87 in) <sup>3)</sup>	43 mm (1.69 in) <sup>4)</sup>	22 mm (0.87 in) <sup>5)</sup>	
<b>Comprimento do peso do chumbador (LW)</b>			
120 mm (4.72 in)		120 mm (4.72 in)	
<b>Diâmetro do peso do chumbador</b>			
22 mm (0.87 in)		22 mm (0.87 in)	
<b>Diâmetro do buraco do chumbador</b>			
5 mm (0.2 in)		5 mm (0.2 in)	
<b>Capacidade de carga elástica da haste flexível a 20 °C (68 °F)</b>			
200 N (44.96 lbf)		200 N (44.96 lbf)	
<b>Para líquidos condutivos &gt; 100 µS/cm</b>			
✓		✓	
<b>Líquidos não-condutivos &lt; 1 µS/cm</b>			
✓		✓	
<b>Para líquidos agressivos</b>			
-		✓	
<b>Para líquidos de alta viscosidade</b>			
-		-	
<b>Para uso em bocais de instalação</b>			
✓		✓	

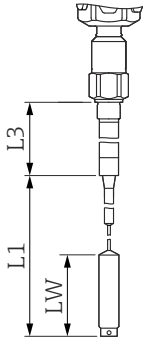
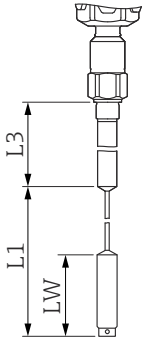
C <sup>1)</sup>	D <sup>2)</sup>
 <p style="text-align: right; font-size: small;">A0040758</p>	 <p style="text-align: right; font-size: small;">A0040759</p>
<b>A sonda pode ser usada em caso de condensado no teto do tanque</b>	
✓	✓

- 1) Haste rígida com comprimento inativo
- 2) Haste rígida com comprimento inativo totalmente isolado
- 3) O valor do diâmetro do comprimento inativo depende da conexão de processo selecionada: Ø22: GDJ, GEJ, RDJ, REJ, TCJ, TJJ; Flange: ASME B16.5: NPS ≤ 1½", EN1092-1: ≤ DN40, JIS: ≤ 10K40;
- 4) O valor do diâmetro do comprimento inativo depende da conexão de processo selecionada: Ø43: GGJ, RGJ, TDJ, MRJ; Flange: ASME B16.5: NPS ≥ 2", EN1092-1: ≥ DN50, JIS: ≥ 10K50
- 5) Tubo de sonda

<b>Peso</b>	Invólucro com conexão de processo: <ul style="list-style-type: none"> <li>■ F15, F16, F17, F13 aproximadamente 4.00 kg (8.82 lb)</li> <li>■ T13 aproximadamente 4.50 kg (9.92 lb)</li> <li>■ F27 aproximadamente 5.50 kg (10.1 lb)</li> </ul> Peso da flange Haste flexível: 0.04 kg/m (0.03 lb/ft)
-------------	--

#### Especificações da haste de medição

#### Valores de capacitância da sonda

A capacitância básica da sonda é de aproximadamente 18 pF.

#### Capacitância adicional

Instale a sonda a uma distância mínima de 50 mm (1.97 in) de uma parede do contêiner condutivo: aproximadamente 1.0 pF/100 mm (3.94 in) no ar para uma haste flexível

Haste rígida isolada na água:  
 aproximadamente 19 pF/100 mm (3.94 in) no ar

#### Materiais

Especificações de material de acordo com AISI e DIN-EN.

#### Em contato com o processo

- Haste flexível: 316L (1.4401)
- Isolamento da haste flexível:
  - se selecionado FEP: FEP, PTFE e PFA (FDA 21 CFR 177.1550)
  - Se selecionado PFA: PTFE e PFA (FDA 21 CFR 177.1550)
- Conexão de processo: 316L (1.4435 ou 1.4404)
- Vedação plana para conexão de processo G¾ ou G1: fibra de elastômetro, livre de amianto
- Anel de vedação para conexão de processo G½, G¾, G1, G1½: fibra de elastômetro, livre de amianto, resistente a lubrificantes, solventes, vapor, ácidos fracos e alcalinos para 300 °C (572 °F) e para 100 bar (1450 psi)

#### Não estão em contato com o processo

- terminais de terra no invólucro (exterior): 304 (1.4301)
- a etiqueta de identificação no invólucro (exterior): 304 (1.4301)
- prensa-cabos:
  - invólucro F13, F15, F16, F17, F27: poliamida (PA) com aprovação C, D, E, F, H, M, J, P, S, 1, 4, 5: latão niquelado
  - invólucro T13: latão niquelado



- Invólucro de poliéster F16: PBT-FR com uma tampa feita de PBT-FR ou com visor feito de PA12
  - vedação da tampa: EPDM
  - etiqueta de identificação adesiva: filme de poliéster (PET)
  - filtro de compensação de pressão: PBT-GF20
- invólucro de aço inoxidável F15: 316L (1.4404)
  - vedação da tampa: silicone
  - braçadeira da tampa: 304 (1.4301)
  - filtro de compensação de pressão: PBT-GF20, PA
- Invólucro de alumínio F17/F13/T13: EN-AC-AISi10Mg, revestimento plástico
  - vedação da tampa: EPDM
  - braçadeira da tampa: latão niquelado
  - filtro de compensação da pressão: silicone (não T13)
- invólucro de aço inoxidável F27: 316L (1.4435)
  - vedação da tampa: FVMQ, opcional: vedação EPDM disponível como peça sobressalente
  - braçadeira da tampa: 316L (1.4435)

## Operabilidade

### Conceito de operação

Esse equipamento pode operar com:

- os elementos de operação na unidade eletrônica FEI50H ou FEI57C
- o módulo de display e de operação
- o protocolo HART com programa operacional Commubox FXA195 e FieldCare
- o terminal portátil HART

### Operação local

#### Unidades eletrônicas

*FEI50H (4 para 20 mA / HART versão 5)*

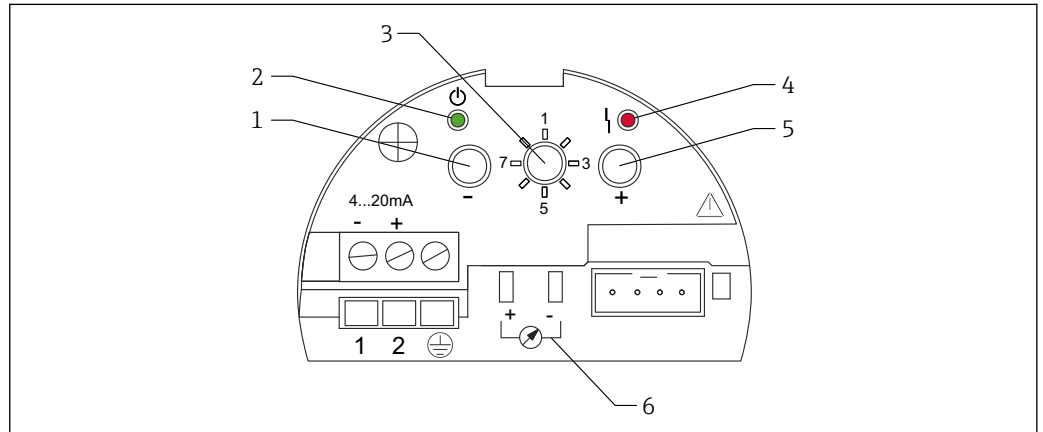

- 1 Tecla
- 2 LED verde - status de operação
- 3 Seletora de modo
- 4 LED vermelho - erro
- 5 Tecla
- 6 Corrente neutra 4 para 20 mA

Posições da seletora de modo:

- 1: Operação
- 2: Ajuste vazio
- 3: Ajuste cheio
- 4: Modos de medição - incrustação
- 5: Faixa de medição
- 6: Autoteste

- 7: Reset
- 8: Upload do EEPROM do sensor

FEI57C (saida PFM)

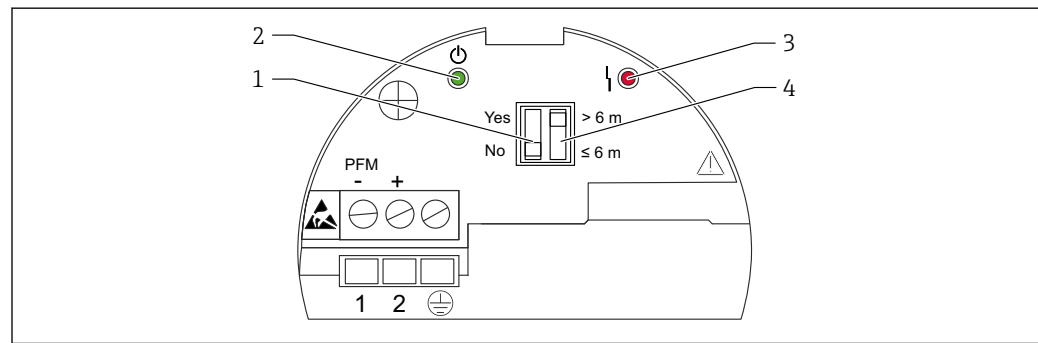

- 1 Minisseletora de duas posições "Incrustação"
- 2 LED verde - status de operação
- 3 LED vermelho - erro
- 4 Minisseletora de duas posições "Comprimento da sonda"

### Descrição dos elementos

- Minisseletora de duas posições "Incrustação" (1):
  - SIM: a configuração é recomendada para meio que causa incrustação pesada, ex. mel
  - NÃO: a configuração é recomendada para meio que não causa incrustação pesada, ex. água
- LED verde - status de operação (2):
  - indica que o equipamento está pronto para operação quando pisca a cada 5 s
- LED vermelho - erro (3):
  - pisca 5x por segundo - Alarme.

A saída PFM sinalizada indica um sinal de erro de corrente e define uma saída da unidade de comutação conectada para 3.6 mA ou 22 mA. A própria unidade de comutação produz um alarme.

  - pisca 1x por segundo - Aviso

A temperatura na unidade eletrônica está fora da faixa de temperatura permitida.
- Minisseletora de duas posições "Comprimento da sonda" (4):
  - comprimento da sonda > 6 m (20 ft)
  - comprimento da haste ≤ 6 m (20 ft)

### Display local

O display opcional pode ser usado para configurar através de 3 teclas diretamente no equipamento. Todas as funções do equipamento podem ser definidas através da operação do menu. O menu consiste em grupos de funções e funções. Os parâmetros de aplicativo podem ser lidos ou definidos nas funções.

A orientação no menu com ajuda integrada e textos de ajuda garantem o comissionamento rápido e seguro. Para acessar o display, a tampa do compartimento de componentes eletrônicos também pode ser aberta em áreas classificadas (Ex ia).

### Operação remota

#### Configuração do equipamento FieldCare - o programa operacional

FieldCare é um programa operacional para medidores Endress+Hauser com base no princípio tempo de voo. Ele é usado para auxiliar o comissionamento, o backup dos dados, a análise de sinal e a documentação dos equipamentos.

É compatível com os seguintes sistemas operacionais:

- Windows 7 Professional SP1 (x32+x64)
- Windows 7 Ultimate SP1 (x32+x64)
- Windows 7 Enterprise SP1 (x32+x64)
- Windows Server 2008 R2 SP2
- Windows 8.1
- Windows 8.1 Professional
- Windows 8.1 Enterprise
- Windows 10 Professional
- Windows 10 Enterprise

O FieldCare suporta as seguintes funções:

- Configuração dos transmissores em operação online
- linearização do tanque
- Carregamento e armazenamento de dados do equipamento (upload ou download)
- documentação do ponto de medição

 Informações adicionais sobre o FieldCare são fornecidas no CD-ROM fornecido com o equipamento.

### FieldCare

#### Escopo de funções

Ferramenta de gerenciamento de ativos da planta baseado em FDT da Endress+Hauser. É possível configurar todos os equipamentos de campo inteligentes em um sistema e ajudá-lo a gerenciá-los. Através do uso das informações de status, é também um modo simples e eficaz de verificar o status e a condição deles.



 Para informações adicionais sobre o FieldCare, consulte as Instruções de operação BA00027S e BA00059S





Opções de conexão: HART através do Commubox FXA195 e da porta USB de um computador

#### Fonte para arquivos de descrição do equipamento

- [www.endress.com](http://www.endress.com) → Downloads
- CD-ROM (contate a Endress+Hauser)
- DVD (contate a Endress+Hauser)

## Certificados e aprovações

<b>Identificação CE</b>	O sistema de medição atende aos requisitos legais das diretrizes CE aplicáveis. Elas estão listadas na Declaração de Conformidade CE correspondente junto com as normas aplicadas. A Endress+Hauser confirma o teste bem-sucedido do equipamento, fixando-lhe a identificação CE.
<b>RoHS</b>	O sistema de medição está em conformidade com as restrições de substância da diretiva Restrição de Certas Substâncias Perigosas 2011/65/EU (RoHS 2).
<b>Selo de verificação RCM</b>	O produto fornecido ou os sistemas de medição atendem às demandas do ACMA (Autoridade australiana de mídia e comunicações) por integridade de rede, interoperabilidade, características de desempenho e regulamentações de saúde e segurança. Nesse ponto, são atendidas especialmente as disposições regulamentares para a compatibilidade eletromagnética. Os produtos são rotulados com o Selo de verificação RCM na placa de identificação.
<b>Aprovação Ex</b>	<ul style="list-style-type: none"> <li>▪ ATEX</li> <li>▪ IECEX</li> <li>▪ CSA</li> <li>▪ FM</li> <li>▪ NEPSI</li> <li>▪ INMETRO</li> <li>▪ EAC</li> </ul> <p>Consulte "Informações para pedido" →  45.</p>
<b>Compatibilidade sanitária</b>	<p>Informações sobre as versões de equipamentos que atendem aos requisitos da 3A Norma Sanitária Nº 74 e/ou são certificadas pela EHEDG:</p> <p> SD02503F</p> <p> As conexões e as vedações adequadas devem ser usadas para garantir um esquema higiênico de acordo com as especificações 3A e EHEDG.</p> <p>Não ultrapasse a temperatura máxima permitida da vedação do processo.</p> <p>As conexões livres de intervalos podem ter todos os seus resíduos limpos usando os métodos de limpeza usuais desta indústria (CIP e SIP).</p>

<b>Conformidade EAC</b>	O sistema de medição atende aos requisitos legais das diretrizes EAC aplicáveis. Elas estão listadas na Declaração de Conformidade EAC correspondente junto com as normas aplicadas. A Endress+Hauser confirma que o equipamento foi testado com sucesso, com base na identificação EAC fixada no produto.
<b>Outras normas e diretrizes</b>	<p><b>EN 60529</b> Graus de proteção por invólucro (Código IP)</p> <p><b>EN 61010</b> Medidas de proteção para equipamentos elétricos para medição, controle, regulamentação e procedimentos laboratoriais</p> <p><b>EN 61326</b> Emissão de interferência (equipamento de classe B), imunidade de interferência (anexo A - Industrial).</p> <p><b>NAMUR</b> Associação para normas para regulamentação e controle na indústria química</p> <p><b>IEC 61508</b> Segurança funcional</p>
<b>Aprovação CRN</b>	As versões com uma aprovação CRN (Canadian Registration Number) estão listadas nos documentos de registro correspondentes. Os equipamentos com aprovação CRN são identificados com o número de registro CRN OF1988.7C na etiqueta de identificação. Você pode encontrar mais detalhes sobre os valores máximos de pressão na área de download do website da Endress+Hauser: <a href="http://www.endress.com">www.endress.com</a> .
<b>Aprovações adicionais</b>	<p> Os componentes úmidos do equipamento estão listados em:</p> <ul style="list-style-type: none"> <li>▪ "Construção mecânica" →  26</li> <li>▪ "Informações para pedido" →  45</li> </ul> <p>Para encontrar uma lista de todos os certificados, vá para o capítulo "Certificados" →  46.</p> <p><b>AD2000</b> O material úmido (316 L) corresponde ao AD2000 - W0/W2.</p>
<b>Diretriz dos Equipamentos de Pressão 2014/68/EU</b>	<p><b>Equipamento de pressão com pressão permitida ≤ 200 bar (2 900 psi)</b></p> <p>Os instrumentos de pressão com uma flange e uma união rosqueada que não possuem invólucro pressurizado não se enquadram no âmbito da Diretriz de equipamentos de pressão, independentemente da pressão máxima permitida.</p> <p>Razões:</p> <p>De acordo com o Artigo 2, ponto 5 da Diretriz EU 2014/68/EU, acessórios de pressão são definidos como "equipamentos com função de operação e que possuem invólucros que suportam pressão". Se um instrumento de pressão não possui um invólucro que suporta pressão (não é possível identificar nenhuma câmara de pressão própria), não existe um acessório de pressão presente que se encaixa na Diretriz.</p>

## Informações para pedido

Informações para colocação do pedido detalhadas estão disponíveis junto ao representante de vendas mais próximo [www.addresses.endress.com](http://www.addresses.endress.com) ou no Configurador de produto em [www.endress.com](http://www.endress.com):



1. Selecione o produto usando os filtros e o campo de pesquisa.
2. Abra a página do produto.
3. Selecione **Configuração**.



### Configurador de produto - a ferramenta para configuração individual de produto

- Dados de configuração por minuto
- Dependendo do equipamento: entrada direta de ponto de medição - informação específica, como faixa de medição ou idioma de operação
- Verificação automática de critérios de exclusão
- Criação automática do código de pedido e sua separação em formato de saída PDF ou Excel
- Funcionalidade para solicitação direta na loja virtual da Endress+Hauser

## Acessórios

<b>Tampa de proteção</b>	<b>Tampa de proteção para invólucro F13, F17 e F27</b> número de pedido: 71040497  <b>Tampa de proteção para invólucro F16</b> número de pedido: 71127760
<b>Commubox FXA195 HART</b>	Para comunicação HART intrinsecamente segura com FieldCare através da interface RS232C ou USB.
<b>Para-raios</b>	<b>HAW562</b>  <ul style="list-style-type: none"> <li>▪ Para linhas de alimentação: BA00302K.</li> <li>▪ Para linhas de sinal: BA00303K.</li> </ul> <b>HAW569</b>  <ul style="list-style-type: none"> <li>▪ Para linhas de sinal no invólucro de campo: BA00304K.</li> <li>▪ Para linhas de sinal ou de alimentação no invólucro de campo: BA00305K.</li> </ul>
<b>Adaptador de solda</b>	Todos os adaptadores soldados disponíveis estão descritos no documento TI00426F. A documentação está disponível na seção Download no website Endress+Hauser: <a href="http://www.endress.com">www.endress.com</a>

## Documentação

<b>Informações técnicas</b>	Fieldgate FXA320, FXA520 TI00025S
<b>Instruções de Operação</b>	Liquicap M FMI52 HART BA02021F  Liquicap M FMI52 PFM BA01986F
<b>Certificados</b>	<p><b>Instruções de segurança ATEX</b> Liquicap M FMI52</p> <ul style="list-style-type: none"> <li>▪ II 1/2 G Ex ia IIC T3...T6 Ga/Gb II 1/2 G Ex ia IIB T3...T6 Ga/Gb II 1/2 D Ex ia IIIC T90 °C Da/Db XA00327F</li> <li>▪ II 1/2 Ex ia/db IIC T6...T3 Ga/Gb II 1/2 Ex ia/db eb IIC T6...T3 Ga/Gb II 1/2 D Ex ia /tb IIIC T90 °C Da/Db XA00328F</li> <li>▪ Ga/Gb Ex ia IIC T3...T6 Zona 20/21 Ex iaD 20/Ex tD A21 IP65 T 90 °C IECEX BVS 08.0027X XA00423F</li> <li>▪ II 3 G Ex nA IIC T6 Gc II 3 G Ex nA nC IIC T5 Gc II 3C D Ex tc IIIC T100 °C Dc XA00346F</li> </ul> <p><b>Instruções de segurança INMETRO</b> Liquicap M FMI52</p> <ul style="list-style-type: none"> <li>▪ Ex d [ia Ga] IIB T3...T6 Ga/Gb Ex d [ia Ga] IIC T3...T6 Ga/Gb Ex de [ia Ga] IIC T3...T6 Ga/Gb XA01171F</li> <li>▪ Ex ia IIC T* Ga/Gb Ex ia IIB T* Ga/Gb Ex ia IIIC T90 °C Da/Db IP66 XA01172F</li> </ul> <p><b>Instruções de segurança NEPSI</b></p> <ul style="list-style-type: none"> <li>▪ Liquicap M FMI52 Ex ia IIC/IIB T3...T6 Ga/Gb XA00417F</li> <li>▪ Liquicap M FMI52 Ex d ia IIC/IIB T3/T4/T6 Ga/Gb Ex d e ia IIC/IIB T3/T4/T6 Ga/Gb XA00418F</li> <li>▪ Liquicap M FMI52 Ex nA IIC T3...T6 Gc Ex nA nC IIC T3...T6 Gc XA00430F</li> </ul> <p><b>Prevenção contra transbordo DIBt (WHG)</b> Liquicap M FMI52 ZE00265F</p> <p><b>Segurança funcional (SIL2)</b> Liquicap M FMI52 SD00198F</p>

**Desenhos de controle (CSA e FM)**

- Liquicap M FMI52  
FM IS  
ZD00220F
- Liquicap M FMI52  
CSA IS  
ZD00221F
- Liquicap M FMI52  
CSA XP  
ZD00233F



71696287

[www.addresses.endress.com](http://www.addresses.endress.com)

---