

Çalıştırma Talimatları

CCS50

Klor dioksit ölçüm sensörü

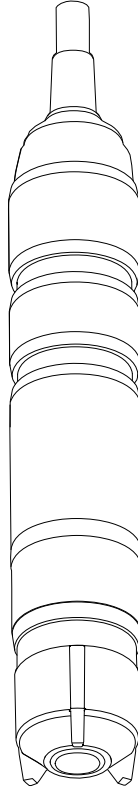

İçindekiler







1	Bu doküman hakkında	4	11	Aksesuarlar	40
1.1	Uyarılar	4	11.1	Bakım kiti CCV05	40
1.2	Kullanılan semboller	4	11.2	Cihaza özel aksesuarlar	40
2	Temel güvenlik talimatları	6	12	Teknik bilgiler	42
2.1	Personel için gereksinimler	6	12.1	Giriş	42
2.2	Kullanım amacı	6	12.2	Performans özellikleri	42
2.3	İş yeri güvenliği	6	12.3	Çevre koşulları	43
2.4	Çalışma güvenliği	6	12.4	Proses	44
2.5	Ürün güvenliği	7	12.5	Mekanik yapı	45
3	Ürün açıklaması	8	İndeks	46	
3.1	Ürün tasarımı	8			
4	Teslimatın kabul edilmesi ve ürünün tanımlanması	12			
4.1	Teslimatın kabul edilmesi	12			
4.2	Ürün tanımlaması	12			
5	Kurulum	14			
5.1	Kurulum koşulları	14			
5.2	Sensörün montajı	16			
5.3	Kurulum sonrası kontrolü	23			
6	Elektrik bağlantısı	24			
6.1	Sensörün bağlanması	24			
6.2	Koruma derecesinin temin edilmesi	25			
6.3	Bağlantı sonrası kontrol	25			
7	Devreye alma	26			
7.1	Fonksiyon kontrolü	26			
7.2	Transmitterde sensör tipi seçimi	26			
7.3	Sensör polarizasyonu	27			
7.4	Sensör kalibrasyonu	27			
8	Hata teşhisi ve arıza giderme	29			
9	Bakım	31			
9.1	Bakım programı	31			
9.2	Bakım işleri	32			
10	Onarım	39			
10.1	Yedek parçalar	39			
10.2	İade	39			
10.3	İmha	39			

1 Bu doküman hakkında



1.1 Uyarılar

Bilgilerin yapısı	Anlamı
<p>⚠ TEHLİKE</p> <p>Nedenleri (sonuçları) Uyulmaması halinde olabilecekler (geçerliyse)</p> <ul style="list-style-type: none"> ► Düzeltme eylemi 	Bu işaret, tehlikeli durumları belirtir. Tehlikeli durum engellenmediği takdirde ölümcül veya ciddi yaralanmalar oluşacaktır .
<p>⚠ UYARI</p> <p>Nedenleri (/sonuçları) Uyulmaması halinde olabilecekler (geçerliyse)</p> <ul style="list-style-type: none"> ► Düzeltme eylemi 	Bu işaret, tehlikeli durumları belirtir. Tehlikeli durum engellenmediği takdirde ölümcül veya ciddi yaralanmalar oluşabilir .
<p>⚠ DİKKAT</p> <p>Nedenleri (/sonuçları) Uyulmaması halinde olabilecekler (geçerliyse)</p> <ul style="list-style-type: none"> ► Düzeltme eylemi 	Bu işaret, tehlikeli durumları belirtir. Tehlikeli durum engellenmediği takdirde hafif veya daha ciddi yaralanmalar oluşabilir.
<p>DUYURU</p> <p>Neden/durum Uyulmaması halinde olabilecekler (geçerliyse)</p> <ul style="list-style-type: none"> ► Eylem/not 	Bu işaret, maddi hasara neden olabilecek durumlara karşı uyarır.

1.2 Kullanılan semboller

Sembol	Anlamı
	Ek bilgi, ipucu
	İzin verilen veya tavsiye edilen
	İzin verilmeyen veya tavsiye edilmeyen
	Cihaz belgesi referansı
	Sayfa referansı
	Grafik referansı
	Adım sonucu

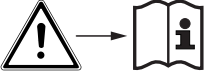
1.2.1 Cihaz üzerindeki semboller

Sembol	Anlamı
	Cihaz dokümantasyonu referansı
	Minimum daldırma derinliği

2 Temel güvenlik talimatları

2.1 Personel için gereksinimler

Ölçüm sisteminin kurulumu, devreye alınması, çalıştırılması ve bakımı sadece özel eğitimli teknik personel tarafından yapılmalıdır.

- ▶ Teknik personel, tesis operatörü tarafından belirtilen işlemleri yapmak üzere yetkilendirilmiş olmalıdır.
- ▶ Elektrik bağlantısı sadece bir elektrik teknisyeni tarafından yapılmalıdır.
- ▶ Teknik personel bu Çalıştırma Talimatlarını okumuş ve anlamış olmalı ve belirtilen talimatlara uymalıdır.
- ▶ Ölçüm noktası arızaları sadece yetkili ve özel eğitimli personel tarafından onarılmalıdır.

 Çalıştırma Talimatlarında açıklanmayan onarımlar sadece doğrudan üreticinin tesislerinde veya Servis Birimi tarafından gerçekleştirilebilir.

2.2 Kullanım amacı

İçme suyunun ve endüstriyel suyun klor gazı veya uygun inorganik klor bileşikleri ilavesiyle dezenfekte edilmesi gerekir. Doz miktarı sürekli değişen çalışma koşullarına göre adapte edilmelidir. Sudaki konsantrasyonun çok düşük olması dezenfeksiyon işleminin etkisini tehlikeye atabilir. Öte yandan, çok yüksek konsantrasyonlar korozyon belirtilerinin ortaya çıkmasına eden olabilir ve suyun tadını olumsuz etkileyebilir; ayrıca gereksiz masraflara da yol açar.

Bu uygulama için özel geliştirilen sensör sudaki klor dioksit miktarını sürekli olarak ölçmek için tasarlanmıştır. Ölçüm ve kontrol işlemleriyle bağlantılı bir şekilde optimum dezenfeksiyon kontrolü sağlar.

Bu cihazın belirtilenin dışında herhangi bir amaç doğrultusunda kullanılması can güvenliği ve tüm ölçüm sistemi açısından bir tehlike teşkil etmekte olup, bu şekilde kullanılması yasaktır.

Üretici, yanlış veya amaç dışı kullanımdan kaynaklanan hasardan sorumlu değildir.

2.3 İş yeri güvenliği

Kullanıcı olarak aşağıdaki güvenlik şartlarına uyma sorumluluğu size aittir:

- Montaj kuralları
- Yerel standartlar ve düzenlemeler

Elektromanyetik uyumluluk

- Ürün, endüstriyel uygulamalarla ilgili uluslararası standartlara uygun şekilde elektromanyetik uyumluluk açısından test edilmiştir.
- Belirtilen elektromanyetik uyumluluğun sağlanabilmesi için ürün bu Kullanım Talimatlarında belirtilen şekilde bağlanmalıdır.

2.4 Çalışma güvenliği

Tüm ölçüm noktasını devreye almadan önce:

1. Tüm bağlantıların doğru olduğunu onaylayın.

2. Elektrik kablolarında ve hortum bağlantılarında hasar bulunmadığından emin olun.
3. Hasarlı ürünleri çalıştırmayın ve kaza eseri çalışmalarını engelleyin.
4. Hasarlı ürünleri arızalı olarak etiketleyin.

Çalışma sırasında:

- ▶ Arızalar giderilemiyorsa:
ürünler kullanımdan çıkarılmalıdır ve kaza eseri çalışmalarına karşı korunmalıdır.

2.4.1 Özel talimatlar

- ▶ Ozmotik şartlar nedeniyle elektrolit bileşenlerin membranı aşarak prosesi etkileyebileceği durumlarda sensörleri çalıştırmayın.

2.5 Ürün güvenliği

Ürün, güvenlik açısından en son teknolojiye göre tasarlanmış olup, test edilmiş ve üretim yerinden kullanım güvenliğini sağlayacak şekilde ayrılmıştır. İlgili tüm düzenlemelere ve uluslararası standartlara uyulmuştur.

3 Ürün açıklaması

3.1 Ürün tasarımı

Sensör aşağıdaki fonksiyonel üniteleri içerir:

- Membran kapağı (membranlı ölçüm haznesi)
 - İçerideki amperometrik sistemi ortamdaki ayırır
 - Dayanıklı PVDF membran ve basınç boşaltma valfiyle
 - Çalışma elektrodu ile membran arasındaki özel destek ızgarası ile belirli ve kararlı bir elektrolit filmi oluşturarak farklı basınç ve akışlarda göreceli olarak sabit gösterim sağlar
- Sensör şaftı ve
 - Büyük karşı elektrot
 - Plastiğe gömülmüş çalışma elektrodu
 - Gömülü sıcaklık sensörü

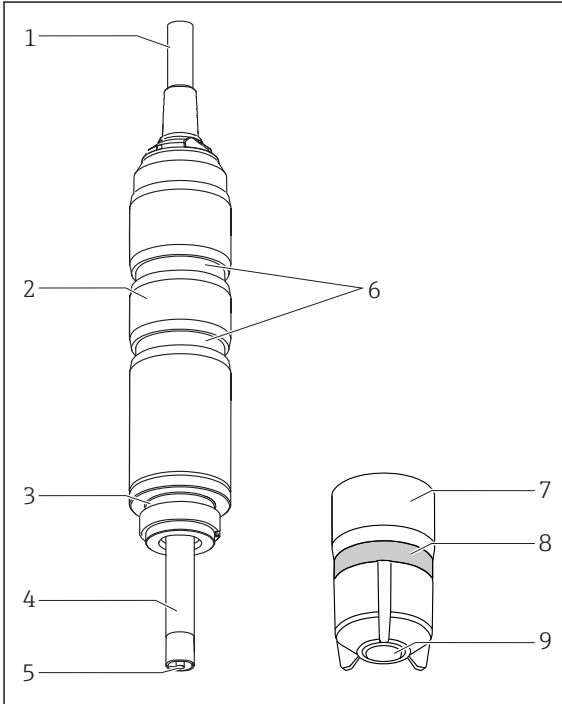

- 1 Sabit kablo bağlantısı
- 2 Sensör şaftı
- 3 O-ring
- 4 Büyük karşı elektrot, gümüş/gümüş klorür
- 5 Altın çalışma elektrodu
- 6 Kurulum adaptörü kanalları
- 7 Membran kapağı ve kir tutmayan membran
- 8 Basınç boşaltma valfi (elastik)
- 9 Sensör membranı

A0039302

1 Sensör yapısı

3.1.1 Ölçüm prensibi

Klor dioksit seviyesi amperometrik ölçüm prensibine uygun olarak belirlenir.

Ortamdaki klor dioksit (ClO_2) sensör membranı içinden geçerek altın çalışma elektrodu üzerinde klor iyonlarına (Cl^-) indirgenir. Karşı elektrot üzerindeki gümüş ise oksitlenerek

gümüş klorür oluşturur. Altın çalışma elektrodundaki elektron kaybı ve gümüş karşı elektrottaki elektron kazancı bir akıma neden olur. Bu akım, sabit koşullarda ortamda bulunan klor dioksit konsantrasyonuyla orantılıdır. Bu işlem, geniş bir aralık için pH değerine bağlı değildir.

Transmitter, mg/l (ppm) cinsinden ölçülen konsantrasyon değişkeninin hesabı için akım sinyalinden yararlanır.

3.1.2 Ölçülen sinyal üzerindeki etkiler

pH değeri

pH bağımlılığı

pH değeri	Sonuç
< 3,5	Ortamda aynı zamanda klorür (Cl ⁻) varsa, klor ortaya çıkar. Klor dioksit ile olan güçlü çapraz hassasiyet, ölçülen değer artışına yol açar.
3,5 ila 9	pH değeri ortamdaki klor dioksit konsantrasyonunun ölçümünü etkilemez.
> 9	Klor dioksit kararsız bir maddedir ve ayrışır.

Akış

Membran kaplı ölçüm hücresindeki minimum akış hızı şöyledir: 15 cm/s (0,5 ft/s).

- Flowfit CCA151 akış düzeneği kullanılırken, minimum akış hızı 5 l/h (1,3 gal/h) hacimsel akışa karşılık gelir.
- CCA250 akış düzeneği kullanılırken, minimum akış hızı 30 l/h (7,9 gal/h) hacimsel akışa karşılık gelir (kırmızı çubuk işaretinin yüksekliğinde şamandıra üst kenarında).

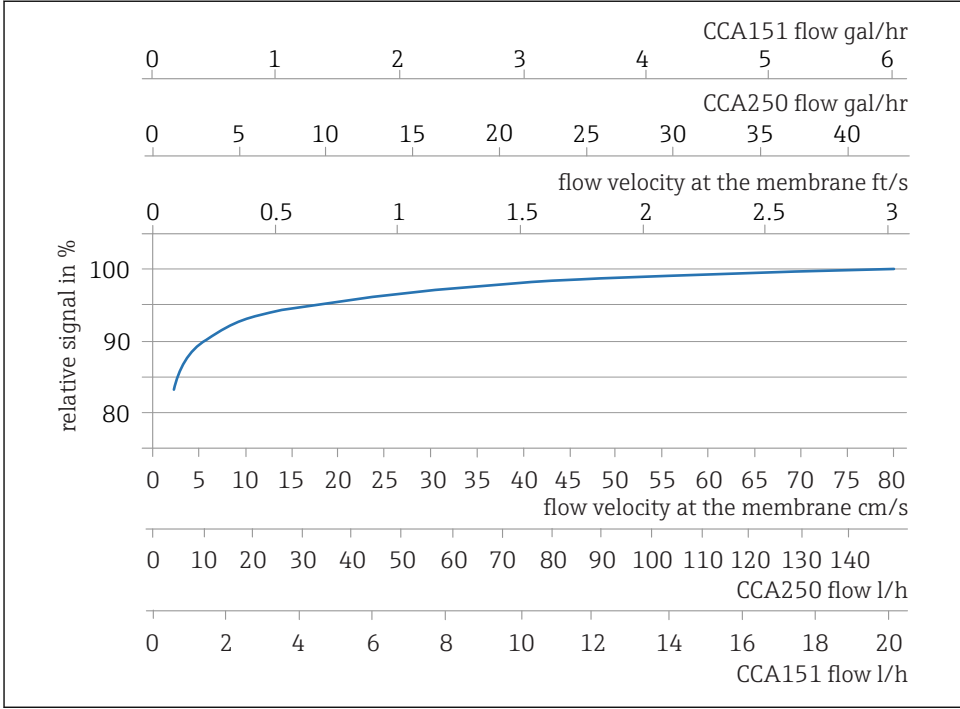

A0042804

2 Elektrodun eğimiyle membrandaki akış hızı veya tüm setteki hacimsel akış arasındaki ilişki

Yüksek akış hızlarında, ölçülen sinyal neredeyse akıştan bağımsızdır. Ancak akış hızı belirlenen değerin altına düşerse ölçülen sinyal akışa bağlı hale gelir.

Set üzerine takılacak bir INS yakınlık sivici ile bu geçersiz çalışma durumu güvenilir şekilde tespit edilerek bir alarm tetiklenebilir ya da gerekiyorsa dozlamaya prosesi durdurulabilir.

Minimum akış hızının altında, sensör akımı akıştaki dalgalanmalara karşı daha hassastır. Aşındırıcı ortamlarda minimum akış hızının aşılmaması önerilir. Aslı durumunda katı maddeler varsa, bunlar kalıntı oluşturabileceğinden maksimum akış hızı önerilir.

Sıcaklık

Ortam sıcaklığındaki değişiklikler, ölçülen değeri etkiler:

- Sıcaklıktaki artış, daha yüksek değer ölçümüne yol açar (her bir K için yakl. %4)
- Sıcaklıktaki düşüş, daha düşük değer ölçümüne yol açar.

Liquisys CCM223/253 ile birlikte sensör kullanılması otomatik sıcaklık kompanzasyonuna (ATC) imkan tanır. Sıcaklık değişimleri durumunda yeniden kalibrasyon yapmaya gerek yoktur.

1. Transmitterde otomatik sıcaklık kompanzasyonu devre dışı bırakılırsa kalibrasyondan sonra sıcaklığın sabit seviyede tutulması gerekir.

2. Aksi halde sensör tekrar kalibre edilmelidir.

Sıcaklıktaki normal ve yavaş değişimler durumunda (0,3 K / dakika), dahili sıcaklık sensörü yeterlidir.

Çapraz hassasiyetler¹⁾

Şu maddeler arasında çapraz hassasiyet mevcuttur: serbest klor, ozon, serbest brom.

Çapraz hassasiyet bulunmayan maddeler: H₂O₂, perasetik asit.

1) Burada listelenen maddeler farklı konsantrasyonlarla test edilmiştir. Fazladan etki durumu araştırılmamıştır.

4 Teslimatın kabul edilmesi ve ürünün tanımlanması

4.1 Teslimatın kabul edilmesi

1. Paketin hasar görmediğinden emin olun.
 - ↳ Pakette herhangi bir hasar varsa tedarikçiyi uyarın. Sorun çözümlenene kadar hasarlı paketi ellemeyin.
2. Paket içeriğinin hasar görmediğinden emin olun.
 - ↳ Teslimat içeriğinde herhangi bir hasar varsa tedarikçiyi uyarın. Sorun çözümlenene kadar hasarlı ürünlere dokunmayın.
3. Teslimatın eksiksiz olduğundan ve eksik parça olmadığından emin olun.
 - ↳ Nakliye dokümanlarını siparişiniz ile karşılaştırın.
4. Ürünün saklanması ve depolanmasında kullanılan ambalaj darbeler ve neme karşı koruma sağlamalıdır.
 - ↳ Bu amaçla en iyi korumayı orijinal paket sağlar. İzin verilen ortam koşullarına uyduğunuzdan emin olun.

Herhangi bir sorunuz olduğunda lütfen tedarikçinize veya yerel satış merkezimize başvurun.

4.2 Ürün tanımlaması

4.2.1 İsim plakası

İsim plakası cihaz hakkındaki şu bilgileri içerir:

- Üretici tanımlaması
 - Uzun sipariş kodu
 - Seri numarası
 - Güvenlik bilgileri ve uyarılar
- İsim plakası üzerindeki bilgileri sipariş ile karşılaştırın.

4.2.2 Ürün sayfası

www.endress.com/ccs50

4.2.3 Sipariş kodunun okunması

Ürününüzün sipariş kodunu ve seri numarasını şu yerlerde bulabilirsiniz:

- İsim plakasında
- Teslimat kağıtlarında

Ürün hakkında bilgi

1. www.endress.com adresine gidin.
2. Site içinde aramayı çalıştırın (büyüteç).
3. Geçerli bir seri numarası girin.
4. Arama yapın.
 - ↳ Ürün yapısı açılan bir popup pencerede görüntülenir.

5. Popup pencerede görünen ürün resmini tıklayın.

- ↳ Yeni bir pencere (**Device Viewer**) açılır. Cihazınızla ilgili tüm bilgiler ve ürün dokümanları bu pencerede görüntülenir.

4.2.4 Üretici adresi

Endress+Hauser Conducta GmbH+Co. KG
Dieselstraße 24
D-70839 Gerlingen

4.2.5 Teslimat kapsamı

Teslimat kapsamında aşağıdakiler bulunur:

- Dezenfeksiyon sensörü (membran kaplı, Ø25 mm) ve koruyucu kapağı (kullanıma hazır)
- Elektrolit şişesi (50 ml (1,69 fl.oz))
- Koruyucu kapakta yedek membran kapağı
- Kullanım Talimatları
- Üretici kontrol sertifikası

4.2.6 Sertifikalar ve onaylar

CE işareti

Uygunluk Beyanı

Ürün, harmonize Avrupa standartlarının gereksinimlerini karşılamaktadır. Bu nedenle AB direktiflerinin yasal spesifikasyonlarına uygundur. Üretici, ürüne CE işaretini yapııştırarak başarıyla test edilmiş olduğunu onaylar.

EAC

Ürün, Avrupa Ekonomik Bölgesi (EEA) için geçerli olan TP TC 004/2011 ve TP TC 020/2011 yönetmeliklerine göre sertifikalandırılmıştır. Ürüne EAC uygunluk işareti yapııştırılmıştır.

5 Kurulum

5.1 Kurulum koşulları

5.1.1 Yönlendirme

Baş aşağı kurulum yapmayın!

- ▶ Sensörü, kurulum açısı yataya göre en az 15° olacak şekilde bir montajın, desteğin veya uygun proses bağlantısının üzerine yerleştirin.
- ▶ Diğer eğim açlarına izin verilmez.
- ▶ Sensörün kurulumunda, kullanılan setin Kullanım Talimatları içerisinde verilen talimatlara uyulmalıdır.

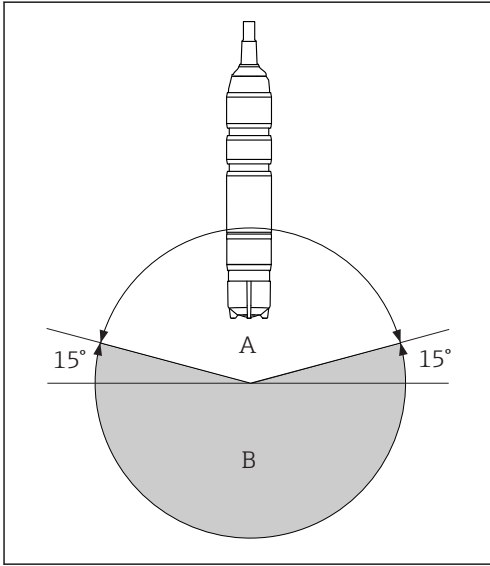

A İzin verilen yönlendirme

B Hatalı yönlendirme

5.1.2 Daldırma derinliği

50 mm (1,97 in)

5.1.3 Boyutlar

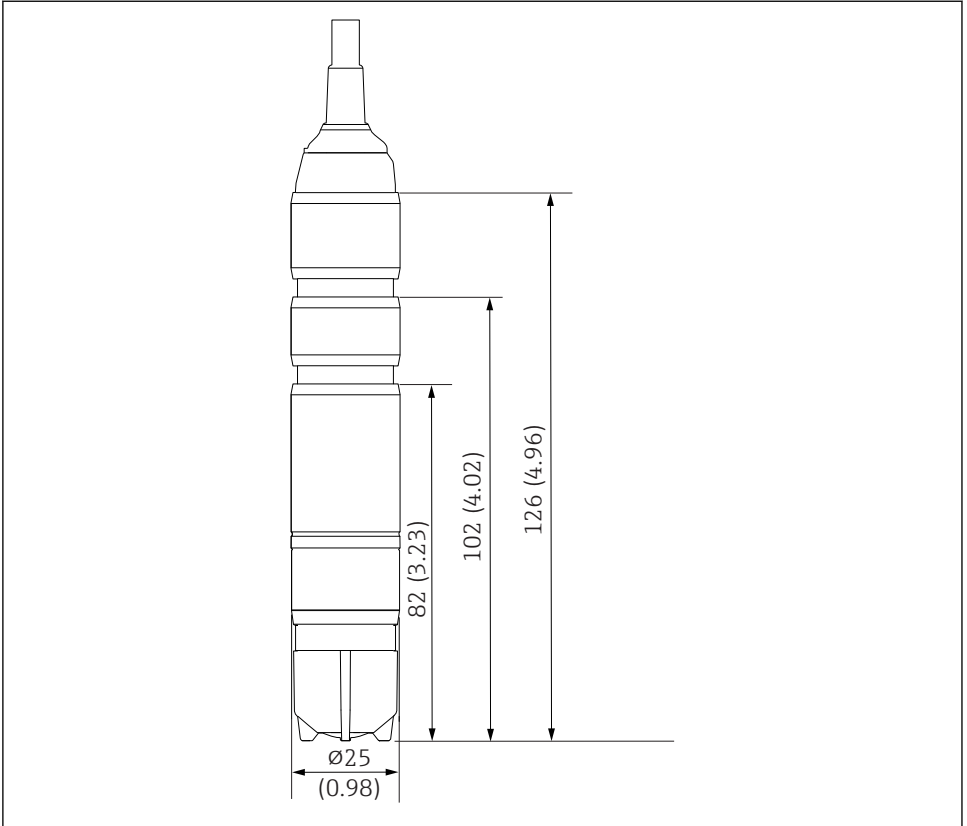

A0037034

3 Boyutlar, mm (inç)

5.2 Sensörün montajı

5.2.1 Ölçüm sistemi

Tam bir ölçüm sisteminde bulunanlar:

- Dezenfeksiyon sensörü CCS50 (membran kaplı, Ø25 mm) uygun montaj adaptörüyle
- Flowfit CCA151 akış düzeneği
- Transmitter, ö. r. Liquisys CCM223/253
- Opsiyonel: Yakınlık sivici
- Opsiyonel: CPS3 1
- Opsiyonel: Flowfit CCA250 akış düzeneği (bir pH/ORP sensörü ek olarak buraya kurulabilir)
- Opsiyonel: Flexdip CYA112

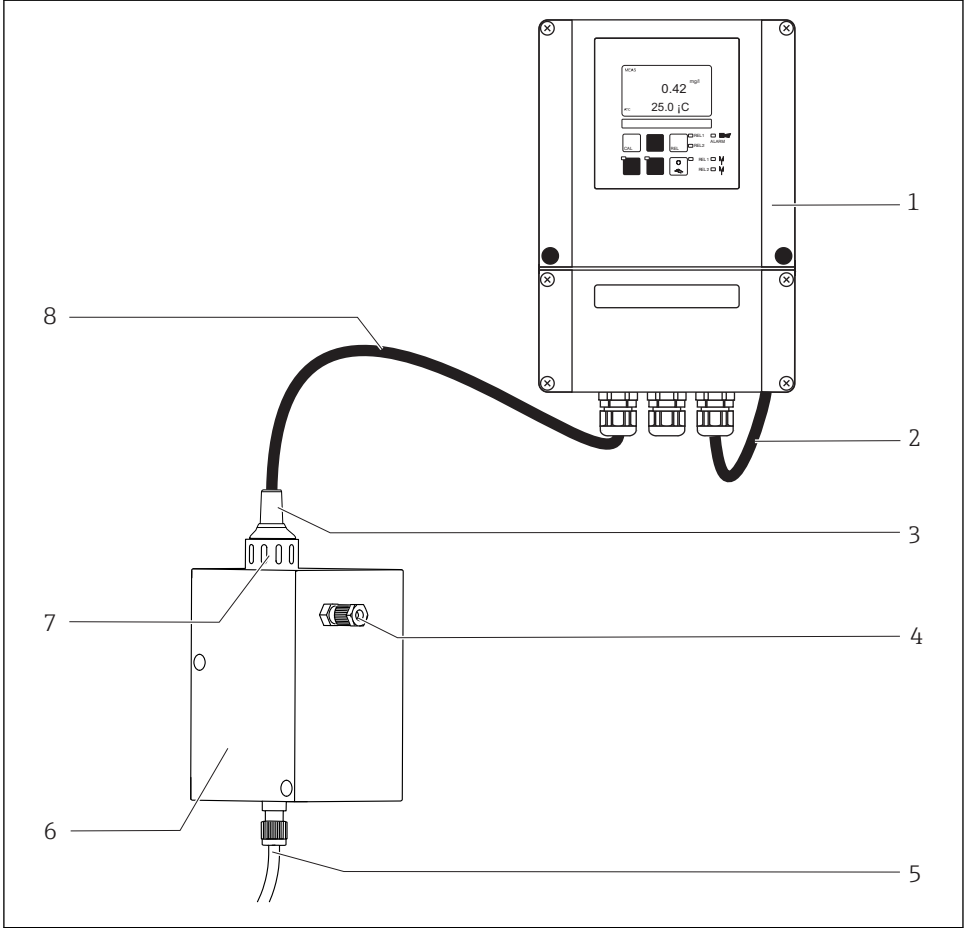

A0036970

4 Bir ölçüm sistemi örneği

- 1 Liquisys CCM223/253 transmitter
- 2 Transmitter için güç kablosu
- 3 Dezenfeksiyon sensörü CCS50 (membran kaplı, $\varnothing 25$ mm)
- 4 Çıkış
- 5 Giriş
- 6 Flowfit CCA151 akış düzeneği
- 7 Flowfit CCA151 akış düzeneğine dezenfeksiyon sensörü yerleştirmek için rakor somunu
- 8 CCS50 dezenfeksiyon sensörü sabit kablosu

- Okumada yüksek stabilite sağlamak için bir opsiyon olarak Flowfit CCA250 kullanın ve PAL ucunu kullanarak topraklayın.

5.2.2 Sensörün hazırlanması

Sensördeki koruma kapağının çıkarılması

DUYURU

Eksi basınç, sensörün membran kapağına zarar verir

► Sensörde koruma kapağı takılıysa çıkarırken dikkatli olun.

1. Sensör müşteriye teslim edildiğinde ve depodayken üzerinde koruyucu kapak bulunur: Öncelikle, koruyucu kapağın üst bölümünü çevirerek çıkarın.

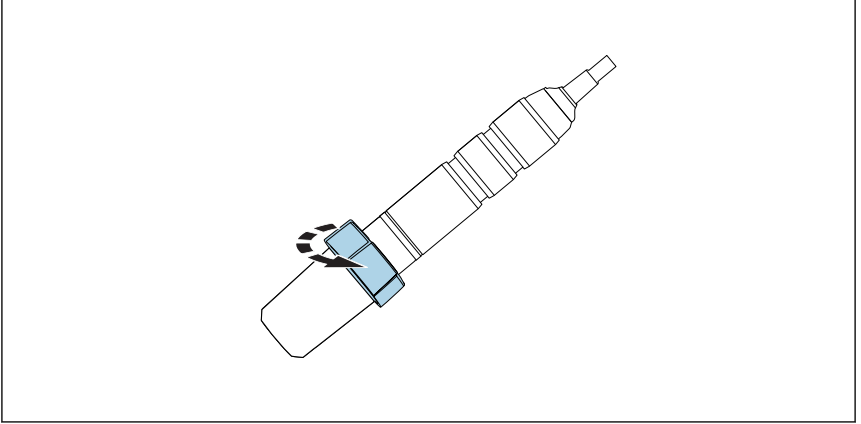

A0037037

- 5  Koruma kapağının üst bölümünü çevirerek çıkarma

2. Koruma kapağını sensörden dikkatle çıkarın.

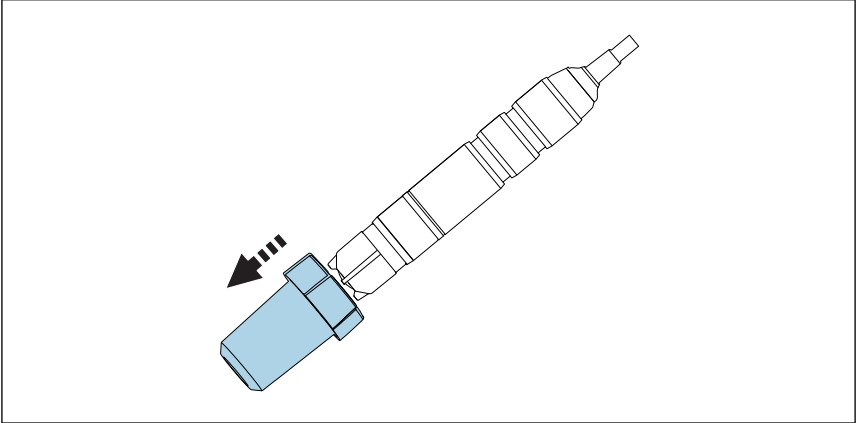

A0037038

- 6  Koruma kapağını dikkatle çıkarın

5.2.3 Sensörün CCA151 düzeneğine kurulumu

Dezenfeksiyon sensörü (membran kaplı, Ø25 mm) Flowfit CCA151 akış düzeneğine kurulum için tasarlanmıştır.

Lütfen kurulum sırasında aşağıdakilere dikkat edin:

- ▶ Hacimsel akış en az 5 l/h (1,3 gal/h) olmalıdır.
- ▶ Madde, taşma havuzu, borusu veya benzeri bir yerden geri beslenecek olursa sensörde ortaya çıkacak karşı basınç maksimum 1 bar (14,5 psi) (2 bar mutlak (29 psi mutlak)) olmalı ve sabit tutulmalıdır.
- ▶ Sensörde negatif basınçtan sakınılmalıdır (ör. ortamın bir pompadaki emme tarafına geri dönüşünde olduğu gibi).
- ▶ Birikmeyi önlemek için aşırı kirlenmiş suların filtre edilmesi gerekir.

Düzenekğin hazırlanması

1. Düzenek müşteriye, üzerine bir rakor somunu vidalanmış olarak sunulur: bu rakor somunu düzenekten ayrılmalıdır.

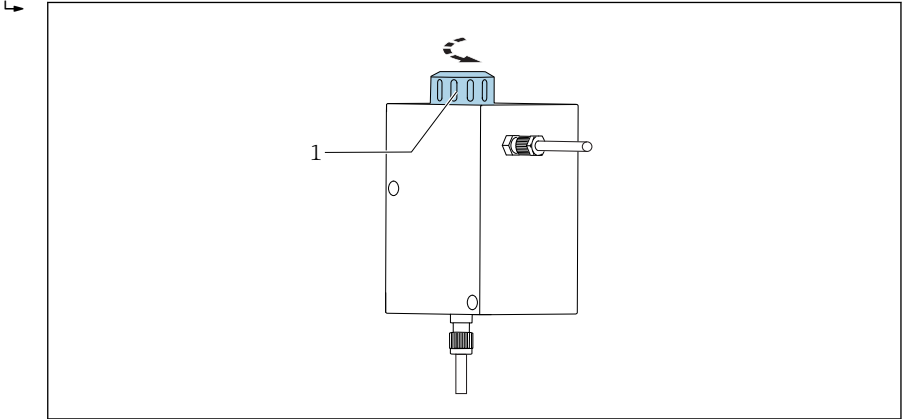

A0034262

7 Flowfit CCA151 akış düzeneği

1 Rakor somunu

2. Düzenek müşteriye, üzerine bir kör tapa vidalanmış olarak sunulur: bu kör tapa düzenekten ayrılmalıdır.

Sensöre adaptör takma

Gereken adaptör (bağlama halkası, baskı bileziği ve O-ring) sensör montaj aksesuarı veya ayrı aksesuar olarak sipariş edilebilir → 40.

1. Membran kapağından sensörün başına ve alt kanala doğru önce bağlama halkasını kaydırın, ardından baskı bileziğini ve sonra O-ring'i yerleştirin.

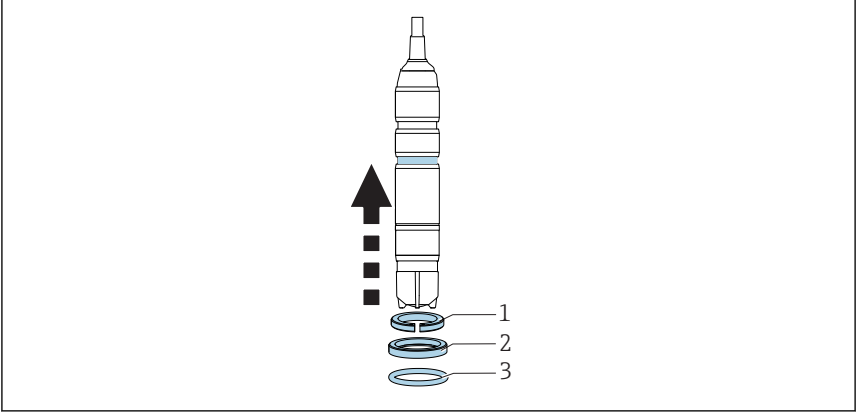

A0037041

- 8 *Bağlama halkası, baskı bileziği ve O-ring yukarı doğru olmak üzere membran kapağından sensörün shaftına ve alt kanala doğru itilir*

Sensörü düzeneğe yerleştirme

2. Sensörü ve Flowfit CCA151 adaptörünü düzenekteki boşluğa yerleştirin.

3. Rakor somununu blok üzerindeki düzeneğe vidalayın.

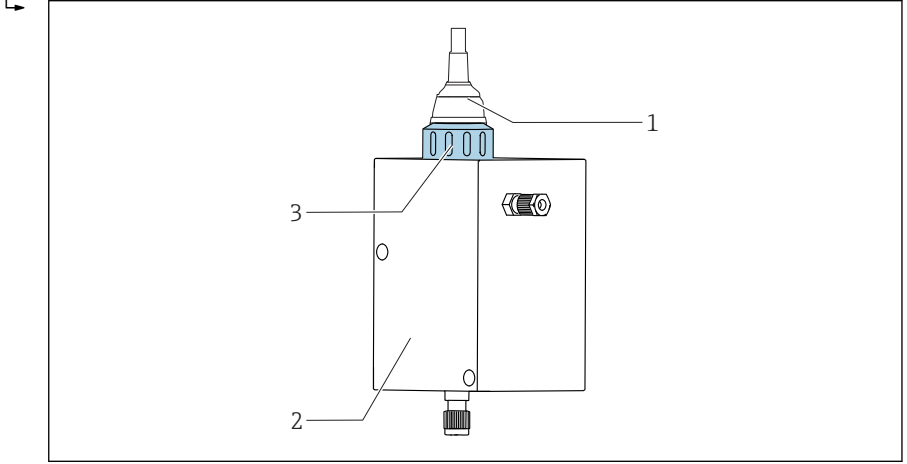

A0037049

9 Flowfit CCA151 akış düzeneği

- 1 Dezenfeksiyon sensörü
- 2 Flowfit CCA151 akış düzeneği
- 3 Dezenfeksiyon sensörünü sabitlemek için rakor somunu

5.2.4 Sensörün CCA250 düzeneğine kurulumu

Sensör Flowfit CCA250 akış düzeneğine kurulabilir. Böylece hem klor veya klor diyoksit sensörü kurulabilir hem de örneğin pH ve ORP sensörleri aynı anda çalıştırılabilir. Hacimsel akış, bir iğneli valf yardımıyla 30 ... 120 l/h (7,9 ... 31,7 gal/h) aralığında tutulur.

Lütfen kurulum sırasında aşağıdakilere dikkat edin:

- ▶ Hacimsel akış en az 30 l/h (7,9 gal/h) olmalıdır. Akış bu değer altına düşer veya tamamen durursa bu durum bir endüktif yakınlık siviçiyile belirlenebilir ve dozaj pompalarındaki kilitlenmeyi belirten bir alarm tetiklenebilir.
- ▶ Madde, taşma havuzu, borusu veya benzeri bir yerden geri beslenecek olursa sensörde ortaya çıkacak karşı basınç maksimum 1 bar (14,5 psi) (2 bar mutlak (29 psi mutlak)) olmalı ve sabit tutulmalıdır.
- ▶ Sensörde negatif basınç, örn. maddenin pompadaki emme tarafına geri dönmesi, önlenmelidir.

Sensöre adaptör takma

Gereken adaptör sensör montaj aksesuarı veya ayrı aksesuar olarak sipariş edilebilir. →  40

1. Flowfit CCA250 adaptörünü sensörün başından itibaren kaydırarak sensör üzerindeki duruş konumuna getirin.

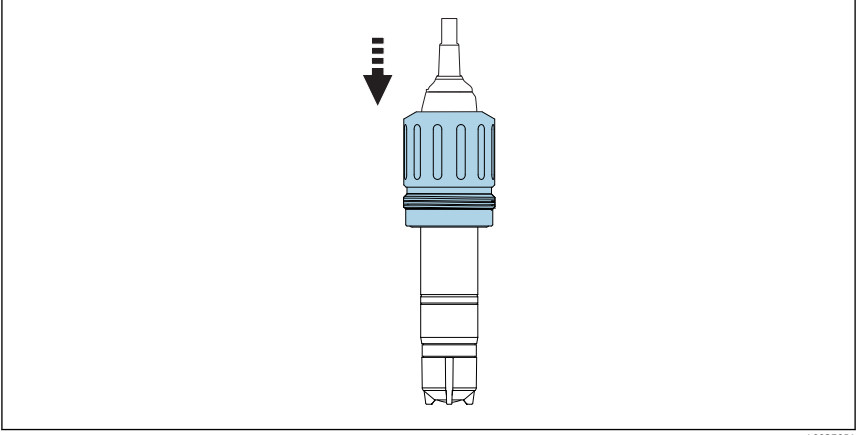

A0037051

 10 Flowfit CCA250 adaptörünü kaydırın.

2. Adaptörü, birlikte verilen 2 saplama vida ve Alyan vida (2 mm) yardımıyla sabitleyin.
3. Sensörü düzeneğin içerisine vidalayın.



"Flowfit CCA250 düzeneğine sensör kurulumu" konusunda detaylı bilgi için bkz. Kullanım Talimatları

5.2.5 Sensörün diğer akış düzeneklerine kurulumu

Diğer akış düzeneklerini kullanırken şu konuların sağlandığına emin olun:

- ▶ Membranda her zaman en az 15 cm/s (0,49 ft/s) akış hızı korunmalıdır.
- ▶ Akış yönü yukarı doğrudur. Taşınan hava kabarcıkları ortadan kaldırılarak membran önünde birikmeleri önlenmelidir.
- ▶ Akışın membrana doğru olması gereklidir.



5.2.6 Sensörün CYA112 daldırma düzeneğine kurulumu

Alternatif olarak, sensörü daldırma düzeneğine G1 vidalı bir bağlantı kullanarak da yerleştirmek mümkündür.

Sensöre adaptör takma

Gereken adaptör sensör montaj aksesuarı veya ayrı aksesuar olarak sipariş edilebilir. → 📄 40

1. Flexdip CYA112 adaptörünü sensörün başından itibaren kaydırarak sensör üzerindeki duruş konumuna getirin.

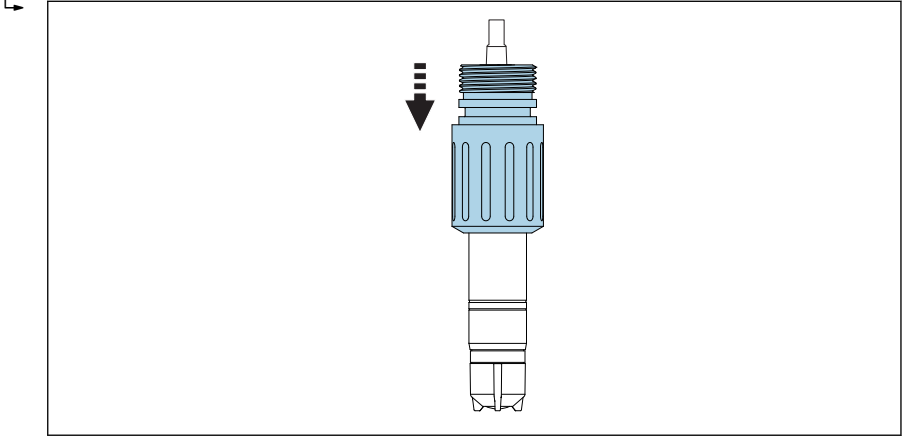

A0037053

📄 11 Flexdip CYA112 adaptörünü kaydırın.

2. Adaptörü, birlikte verilen 2 saplama vida ve Alyan vida (2 mm) yardımıyla sabitleyin.
3. Sensörü düzeneğin içerisine vidalayın. Hızlı açılan bir sabitleyici kullanılması önerilir.



"Flexdip CYA112 düzeneğine sensör kurulumu" konusunda detaylı bilgi için bkz. Kullanım Talimatları

5.3 Kurulum sonrası kontrolü

1. Adaptör yerine kilitlenmış ve serbestçe hareket etmesi önlenmiş midir?
2. Sensör, kablo ucunda serbest olarak asılı durumda değil ve düzeneğe üzerine takılı mı?
 - ↳ Sensörü düzeneğe içine veya doğrudan proses bağlantısına takın.
3. Membran kapağı sızıntılara karşı yalıtılmış durumda mı?
 - ↳ İyice sıkıştırın veya değiştirin.
4. Membran sağlam ve düz mü: Membranda hafif bir şişkinlik var mı (düz değil)?
5. Membran kapağında elektrolit var mı?
 - ↳ Gerekliyorsa membran kapağına elektrolit takviyesi yapın.

6 Elektrik bağlantısı

⚠ DİKKAT

Cihazda elektrik vardır

Hatalı bağlantı yaralanmaya neden olabilir!

- ▶ Elektrik bağlantısı sadece bir elektrik teknisyeni tarafından yapılmalıdır.
- ▶ Elektrik teknisyeni bu Çalıştırma Talimatlarını okumuş ve anlamış olmalı ve belirtilen talimatlara uymalıdır.
- ▶ Bağlantı işlemine başlamadan **önce** kablolarda voltaj olmadığından emin olun.

6.1 Sensörün bağlanması

DUYURU

Hatalı bağlantı nedeniyle ölçüm hataları

- ▶ Sensör kablosunun bağlantısı yapılırken siyah yarı iletken katmanın içteki kılıfa kadar çıkarıldığından emin olun.

Sensörlerde maksimum uzunluğu 3 m (9,8 ft)olan sabit bir kablo bulunur.

- ▶ Sensörleri aşağıdaki şemaya uygun olarak transmitere bağlayın:

Sensör: atama	Sensör: çekirdek	Transmitter: terminal
Dış kılıf		S
Karşı elektrot	[A] kırmızı	91
Çalışma elektrodu	[K] şeffaf	90
NTC sıcaklık sensörü	Yeşil	11
NTC sıcaklık sensörü	Kahverengi	12

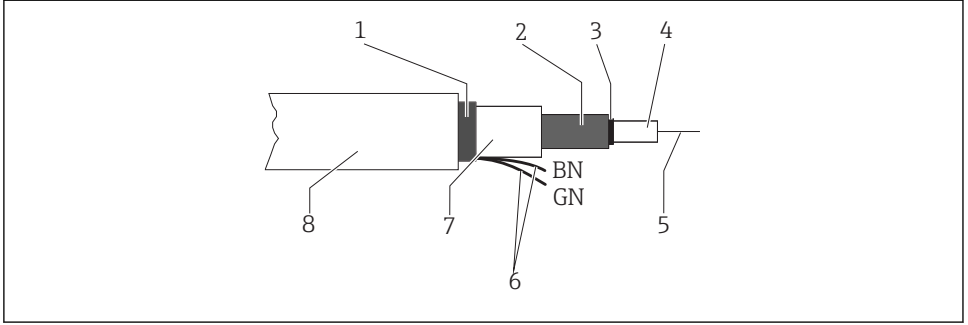

A0036973

12 Sensör kablosunun yapısı

- 1 Dış kılıf
- 2 İç koruma, karşı elektrot
- 3 Yarı iletken katmanı
- 4 İç yalıtım
- 5 İçteki iletken, ölçülen sinyal
- 6 Sıcaklık sensörü bağlantısı
- 7 2. yalıtım
- 8 Dış yalıtım

6.2 Koruma derecesinin temin edilmesi

Gerektiğinde, kullanım amacı doğrultusunda teslim edilen cihaz üzerinde sadece bu talimatlarda açıklanan mekanik ve elektrik bağlantıları yapılabilir.

► Çalışma sırasında çok dikkatli olun.

Aksi takdirde, bu ürün için üzerinde anlaşılmış olan ayrı koruma tipleri (Giriş Koruması (IP), elektrik güvenliği, EMC parazit koruması) artık garanti edilemez, bunun örnek nedenleri kapakların açık kalması veya gevşek veya yeterince sabitlenmemiş kablo (uçları) olabilir.

6.3 Bağlantı sonrası kontrol

Cihaz durumu ve teknik özellikleri	Notlar
Sensör, düzeneğe ve kablolar dıştan bakınca hasarsız mı?	Gözle kontrol
Elektrik bağlantısı	Notlar
Takılan kabloların gerginliği ve kıvrımları giderildi mi?	
Kablo çekirdeklerinin ucu yeterli miktarda sıyrılmış mı ve bu çekirdekler terminale doğru olarak takılmış mı?	Uygunluk kontrolü yapın (hafifçe çekerek)
Tüm vidalı terminaller doğru şekilde sıkıştırılmış mı?	Sıkıştırın
Tüm kablo girişleri takılmış, sıkılmış ve sızdırmaz hale getirilmiş mi?	Yanlardan giren kablolarda gelen suyun süzülmesi için kabloda aşağı doğru bir kıvrım bırakın
Tüm kablo girişleri aşağı yönde veya yatay olarak takılı durumda mı?	

7 Devreye alma

7.1 Fonksiyon kontrolü

Devreye alma öncesinde lütfen aşağıdakileri sağlayın:

- Sensör doğru takılmıştır.
- Elektrik bağlantısı doğru.
- Membran kapağında yeterli elektrolit var ve transmitterde elektrolit eksilmesi uyarısı görülüyor.



Elektrolitin güvenli kullanımıyla ilgili olarak güvenlik veri sayfasındaki bilgileri okuyun.



Devreye alma sonrasında sensörü her zaman nemli tutun.

UYARI

İşlem ortamı kaçışı

Yüksek basınç, yüksek sıcaklık veya kimyasal risklere bağlı yaralanma tehlikesi

- ▶ Temizleme sistemi bulunan bir düzeneğe basınç uygulamadan önce sistemin doğru bağlanmış olduğunu kontrol edin.
- ▶ Güvenilir bir şekilde ve doğru olarak bağlantı sağlayamıyorsanız düzenek üzerinde işlem yapmayın.

7.2 Transmitterde sensör tipi seçimi



Liquisys CCM223/253 transmitterinin ayarları ve kalibrasyonu CCS240/241 ile aynıdır.

Kodlama	Alan	Ayar aralığı (fabrika ayarı koyu renkle gösterilmiştir)	Ekran	Bilgi
A	AYAR 1 fonksiyon grubu			Temel fonksiyonların konfigürasyonu
A1	Bağlantılı sensör tipini seçin	120 = CCS120 140 = CCS140 240 = CCS240 241 = CCS241 963 50-AD = CCS50 İzleme 50-BF = CCS50 Standart 51-AD = CCS51 İzleme 51-BF = CCS51 Standart		Cihaz S9 alanında sıfırlanmış konfigüre edilmiş sensör tipi değiştirilmez.

7.3 Sensör polarizasyonu

Transmitter tarafından çalışma elektrodu ile sayaç elektrodu arasına uygulanan voltaj çalışma elektrodunun yüzeyini kutuplaştırır. Dolayısıyla sensör bağlı durumdayken transmitteri çalıştırdığınızda, kalibrasyona başlamadan önce polarizasyon süresinin geçmesini beklemeniz gerekir.

Stabil bir görüntüleme değeri sağlamak üzere sensörde aşağıdaki sürelerle polarizasyon yapılmalıdır:

İlk kez devreye alma	60 min
Tekrar devreye alma	30 min

7.4 Sensör kalibrasyonu

DPD yöntemine göre referans ölçümü

Ölçüm sisteminin kalibrasyonunu yapmak üzere klor dioksit için DPD yöntemiyle bir kolorimetrik karşılaştırma ölçümü yapılmalıdır. Klor dioksit dietil-p-fenilendiamin (DPD) ile reaksiyona girerek kırmızı bir boya meydana getirir ve klor dioksit miktarıyla orantılı olarak kırmızı rengin yoğunluğu artar.

Kırmızı rengin yoğunluğunu fotometre ile ölçün, ör. PF-3 (→ 📖 40). Fotometre, klor dioksit içeriğini gösterir.

Kullanılan fotometre, klorun varlığını gösteriyorsa mevcut kloru klor dioksit içeriğine çevirmek için üreticinin talimatlarına bakın.

Gereksinimleri

Sensör okuması kararlı kalmalı (en az 5 dakika süreyle sapmalar veya değişen değerler olmamalıdır), ve ortam kararlı olmalıdır. Bu durum normal olarak aşağıdaki koşullar yerine geldiğinde sağlanır:

- Polarizasyon süresi geçmiştir.
- Akış sabittir ve doğru aralık içindedir.
- Sensörün ve ortamın sıcaklığı aynıdır.
- pH değeri izin verilen aralık içindedir.
- Opsiyonel:
Sıfır noktası ayarı için: elektrolit değiştirildi (→ 📖 33)

Sıfır noktası ayarlama

Membran kaplı sensörün sıfır noktasının stabil olması nedeniyle, sıfır noktası ayarı şart değildir.

Bununla birlikte, istenirse sıfır noktası ayarı yapılabilir.

1. Sıfır noktası ayarı yapmak için düzeneği veya koruma kapağını su kabı olarak kullanın ve sensörü klorsuz suda en az 15 dakika çalıştırın.
2. Alternatif olarak, sıfır noktası ayarını yapmak için COY8 sıfır noktası jeli de kullanılabilir → 📖 40.

Eđim kalibrasyonu



Ařađıdaki durumlarda her zaman eđim kalibrasyonu yapılmalıdır:

- Membran kapađının deđiřtirilmesi sonrasında
- Elektrolit deđiřimi sonrasında
- Membran kapađı yerine vidalandıktan sonra

1. Ortam sıcaklıđının sabit olduđundan emin olun.
2. DPD ölçümü için örnek olacak bir parça alın. Bu iřlem sensörün çok yakınında yapılmalıdır. Varsa, örnekleme musluđu kullanın.
3. DPD yöntemini kullanarak klor dioksit içeriđini belirleyin.
4. Ölçülen deđer transmiere girin (transmitter Çalıřtırma Talimatlarına bakın).
5. Daha iyi bir dođruluk elde etmek için kalibrasyonu DPD yönteminden birkaç saat veya 24 saat sonra uygulayın.

8 Hata teşhisi ve arıza giderme

Arıza giderme sırasında tüm ölçüm noktası hesaba katılmalıdır. Ölçüm sistemi şunları içerir:

- Transmitter
- Elektrik bağlantıları ve hatları
- Düzenek
- Sensör

Aşağıdaki tabloda verilen muhtemel hata nedenleri birincil olarak sensörle ilgilidir. Arıza giderme işlemine başlamadan önce aşağıdaki çalışma koşullarının karşılandığından emin olun:

- Kalibrasyon sonrasında sabit sıcaklıkta
- Akış hızı en düşük 15 cm/s (0,5 ft/s) (Flowfit CCA151 akış düzeneği kullanıldığında) olmalıdır
- Organik klorlama maddeleri kullanılmamalıdır



Sensörde ölçülen değer, DPD yöntemine göre ölçülen değerden çok farklıysa öncelikle fotometrik DPD yönteminin tüm olası hataları dikkate alınmalıdır (bkz. fotometre Kullanım Talimatları). Gerekirse DPD ölçümünü defalarca tekrarlayın.

Hata	Muhtemel neden	Çözüm
Görüntü yok, sensörde akım yok	Transmitterde besleme voltajı yok	► Şebeke bağlantısını yapın
	Sensörle transmitter arasındaki bağlantı kablosu arızalı	► Kablo bağlantısını yapın
	Membran kapağında elektrolit yok	► Membran kapağını doldurun
	Madde giriş akışı yok	► Akışı sağlayın, filtreyi temizleyin
Ekran değeri çok yüksek	Sensör polarizasyonu henüz tamamlanmamış	► Polarizasyonun tamamlanmasını bekleyin
	Membran arızalı	► Membran kapağını değiştirin
	Sensör şaftında paralel direnç (ör. nem kontağı)	► Membran kapağını çıkarın, çalışma elektrodunu silerek kurulaşın. ► Transmitter ekranı sıfıra dönmezse paralel devre vardır: sensörü değiştirin.
	Yabancı oksitleyici maddeler sensörü etkiliyor	► Maddeyi ve kimyasal maddeleri kontrol edin

Hata	Muhtemel neden	Çözüm
Ekran değeri çok düşük	Membran kapağı tam vidalanmamış	<ul style="list-style-type: none"> ▶ Membran kapağına taze elektrolit doldurun → 📄 33 ▶ Membran kapağını tamamen vidalayın
	Membran kirlenmiş	▶ Membranı temizleyin → 📄 32
	Membran önünde hava kabarcığı	▶ Hava kabarcığını giderin
	Çalışma elektrodu ve membran arasında hava kabarcığı	<ul style="list-style-type: none"> ▶ Membran kapağını açıp elektrolit doldurun ▶ Membran kapağının dışına hafifçe vurarak hava kabarcığını giderin ▶ Membran kapağını vidalayın
	Madde giriş akışı çok yavaş	▶ Doğru akışı sağlayın
	Yabancı oksitleyici maddeler DPD referans ölçümünü etkiliyor	▶ Maddeyi ve kimyasal maddeleri kontrol edin
	Organik dezenfektan madde kullanımı	<ul style="list-style-type: none"> ▶ Uygun bir madde kullanın (ör. DIN 19643 uyumlu) (öncelikle suyun değiştirilmesi gerekebilir) ▶ Uygun referans sistemi kullanın.
Ekranında çok oynama var	Membranda delik var Elektromanyetik parazitler	<ul style="list-style-type: none"> ▶ Membran kapağını değiştirin ▶ Topraklama çubuğu kullanın (sipariş no 51501086). ▶ Maddenin sensörden topraklanması (PML, topraklama potansiyeline bağlanır)

9 Bakım



Elektrolitin güvenli kullanımıyla ilgili olarak güvenlik veri sayfasındaki bilgileri okuyun.

Tüm ölçüm sisteminin çalışma emniyetini ve güvenilirliğini sağlamak üzere gereken tüm önlemleri doğru zamanda yerine getirin.

DUYURU

Proses ve proses kontrolü üzerindeki etkiler!

- ▶ Sistem üzerinde bir çalışma gerçekleştirirken bunun proses kontrol sistemine ve prosesin kendisine olan etkilerini aklınızda bulundurun.
- ▶ Kendi güvenliğinizi açısından sadece orijinal aksesuarlar kullanın. Orijinal parçalar kullandığınızda bakım işlemleri sonrasında da fonksiyon, hassasiyet ve güvenilirlik garantisine sahip olursunuz.

9.1 Bakım programı

Aralık	Bakım çalışması
Membran üzerinde kalıntı görülüyorsa (biyofilm, kireç tortusu)	Sensör membranını temizleyin → 33
Elektrot gövdesi üzerinde görünen kir varsa	Sensördeki elektrot gövdesini temizleyin → 33
<ul style="list-style-type: none"> ▪ Eğim, uygulamaya bağlı olarak değişir: <ul style="list-style-type: none"> ▪ Sabit koşullar altında ve izin verilen 0 ... 55 °C (32 ... 131 °F) aralığında maksimum 12 ayda bir ▪ Şiddetli sıcaklık dalgalanmaları halinde, ör. 100 defa 10°C (50 °F) düzeyinden 25°C (77 °F) düzeyine ve tersine ▪ Sıfır noktası kalibrasyonu: <ul style="list-style-type: none"> ▪ Eğer 0,5 mg/l (ppm) altındaki bir konsantrasyon aralığında çalıştırılırsa ▪ Fabrika kalibrasyonu ile negatif ölçüm değeri görüntüleniyorsa 	Sensör kalibrasyonu
<ul style="list-style-type: none"> ▪ Kapak değişimi yapıldıysa ▪ Sıfır noktasını belirlemek için ▪ Eğim normal eğime göre çok alçak veya yüksek kalıyorsa ve membran kapağında gözle görülür bir hasar veya kir yoksa 	Membran kapağına taze elektrolit doldurun → 33
<ul style="list-style-type: none"> ▪ Gres veya yağ kalıntıları varsa (membran üzerinde koyu renkli veya şeffaf lekeler) ▪ Eğim çok yüksek veya alçak kalıyorsa ya da sensör akımında çok gürültü varsa ▪ Sensör akımının sıcaklığa aşırı derecede bağlı olduğu görülüyorsa (sıcaklık kompanzasyonu çalışmıyorsa). 	Membran kapağını değiştirin → 34
Çalışma elektrodu veya karşı elektrot üzerinde değişiklikler görünür durumdaysa (kahverengi kaplamanın artık görünmemesi)	Sensörü yenileyin → 38

9.2 Bakım işleri

9.2.1 Sensör temizliği

⚠ DİKKAT

Seyreltilmiş hidroklorik asit

Hidroklorik asit cilde veya gözlere temas ederse tahrişe neden olur.

- ▶ Seyreltilmiş hidroklorik asitle çalışırken eldiven ve gözlük gibi koruyucu giysiler kullanın.
- ▶ Sıçramalardan sakının.

DUYURU

Yüzey gerilimini düşüren kimyasal maddeler (ör. suya karışabilen temizlik maddelerindeki yüzey temizleyiciler veya alkol gibi organik solventler)

Yüzey gerginliğini azaltan kimyasallar sensör membranının özel özelliklerini ve koruyucu fonksiyonunu kaybetmesine neden olur, bu ölçüm hatalarına sebep olur.

- ▶ Yüzey gerilimini düşüren kimyasal maddeler kullanmayın.

Sensörün düzenekten çıkarılması CCA151

1. Kabloyu çıkarın.
2. Rakor somununu düzenekten çevirerek çıkarın.

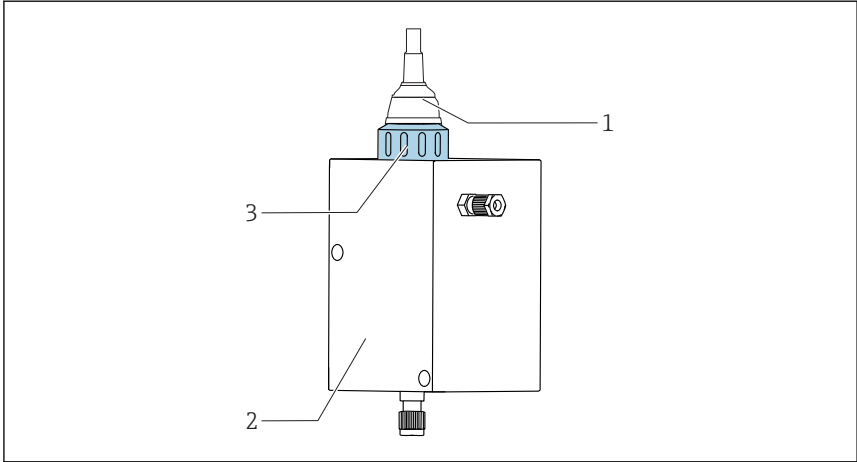

A0037049

- 1 Dezenfeksiyon sensörü CCS50
- 2 Flowfit CCA151 akış düzeneği
- 3 Dezenfeksiyon sensörünü sabitlemek için rakor somunu CCS50

3. Sensörü, düzenekteki boşluktan dışarı çekin.

Sensörün düzenekten çıkarılması CCA250

1. Kabloyu çıkarın.

2. Sensörü adaptörüyle birlikte düzenekten çıkarın.



Adaptörün sökülmesi gerekli değildir.



"CCA250 düzeneğinden sensörün çıkarılması" konusunda ayrıntılı bilgi için bkz. Kullanım Talimatları.

Sensörün düzenekten çıkarılması CYA112

1. Kabloyu çıkarın.
2. Sensörü adaptörüyle birlikte düzenekten çıkarın.



Adaptörün sökülmesi gerekli değildir.



"CYA112 düzeneğinden sensörün çıkarılması" konusunda ayrıntılı bilgi için bkz. Kullanım Talimatları.

Sensör membranının temizlenmesi

Membran üzerinde görünen kir veya biyofilm varsa şunları yapın:

1. Sensörü akış düzeneğinden çıkarın → 32.
2. Membran kapağını çıkarın → 34.
3. Membran kapağını sadece fiziksel yöntemle ve hafifçe su püskürterek temizleyin. Alternatif olarak birkaç dakika süreyle seyreltik asit veya belirtilen temizlik maddeleri içinde ve başka kimyasal madde eklemeyin bırakabilirsiniz.
4. Daha sonra suyla iyice yıkayın.
5. Membran kapağını sensör üzerine geri vidalayın → 34.

Elektrot gövdesinin temizlenmesi

1. Sensörü akış düzeneğinden çıkarın → 32.
2. Membran kapağını çıkarın → 34.
3. Altın elektrodu yumuşak bir süngerle dikkatlice silin.
4. Elektrot gövdesini demineralize su, alkol veya asitle yıkayın.
5. Membran kapağını sensör üzerine geri vidalayın → 34.

9.2.2 Membran kapağının taze elektrolit ile doldurulması





Elektrolitin güvenli kullanımıyla ilgili olarak güvenlik veri sayfasındaki bilgileri okuyun.

DUYURU**Hava kabarcıkları membran ve elektrot için zararlı olabilir**



Ölçüm hataları oluşabilir veya ölçüm noktası arızalanabilir

- ▶ Membran ve elektrot hasarlarından kaçının.
- ▶ Elektrolit kimyasal açıdan nötr özelliktedir ve sağlığa zararlı değildir. Bununla birlikte, elektroliti yutmaktan ve gözlerle temasından kaçının.
- ▶ Elektrolit kutusunu kullandıktan sonra kapalı tutun. Elektroliti başka kaplara aktarmayın.
- ▶ Elektrolit 2 yıldan uzun süre saklanmamalıdır. Elektrolitin rengi sarı olmamalıdır. Etiketteki son kullanma tarihine uyulmalıdır.
- ▶ Elektroliti membran kapağına dökerken hava kabarcıkları oluşmamasına dikkat edin.

Membran kapağının elektrolit ile doldurulması

1. Membran kapağını çıkarın →  35.
2. Yaklaşık 7 ml (0,24 fl.oz) boşaltın. Membran kapağı elektrolitle dolmalı ve elektrolitin seviyesi içteki dişin başına kadar gelmelidir.
3. Membran kapağını duruncaya kadar yavaşça çevirin →  33. Böylece elektrolitin fazlası valften ve vidalı kısımdan çıkar.
4. Gerekirse sensörü ve membran kapağını nazikçe kurulayın.

9.2.3 Membran kapağının değiştirilmesi

1. Sensörü akış düzeneğinden çıkarın →  32.
2. Membran kapağını çıkarın →  35.
3. Yeni membran kapağı içine, içteki dişin alt hizasına kadar gelecek şekilde taze elektrolit doldurun.
4. Yalıtım halkasının membran kapağına takılı olduğunu kontrol edin.
5. Yeni membran kapağını sensör shaftı üzerine vidalayın →  36.
6. Membran kapağını, çalışma elektrodu üzerindeki membran hafifçe gerilene kadar vidalayın (1 mm (0,04 in)).

Membran kapağının çıkarılması

- ▶ Membran kapağını dikkatle çevirerek çıkarın.

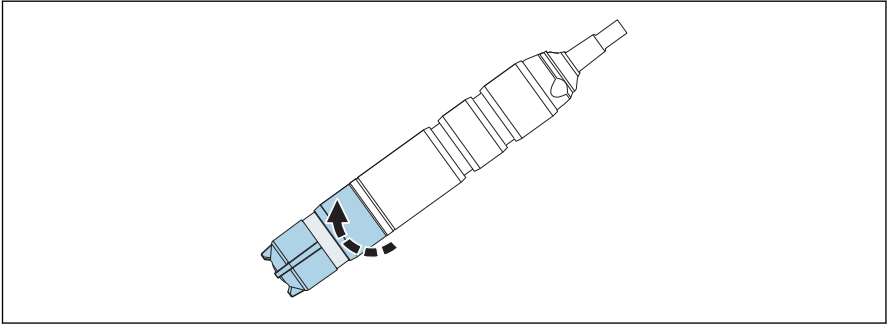

A0037054

- ▣ 13 Membran kapağını dikkatle çevirin.

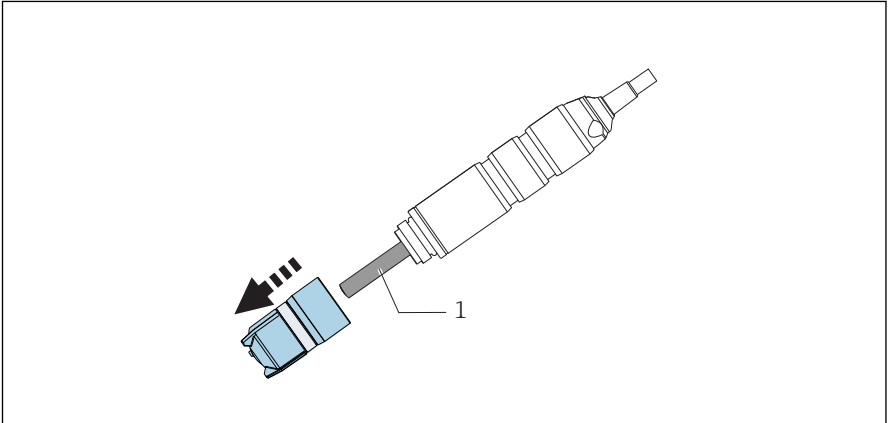

A0037055

- ▣ 14 Membran kapağını dikkatle çıkarın.

1 Elektrot gövdesi

Membran kapağını sensör üzerine vidalama

- ▶ Membran kapağını sensör şaftı üzerine vidalayın: sensörü şaftından tutun. Valfe dokunmayın.

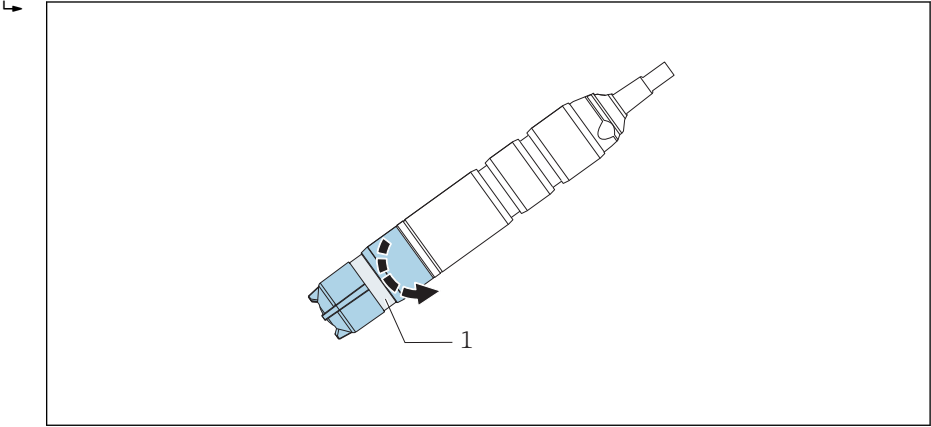

A0037056

15 Membran kapağını vidalayın: basınç boşaltma valfine dokunmayın.

1 Basınç boşaltma valfi

9.2.4 Sensörün saklanması

Ölçümlere kısa bir süre ara verilecekse ve sensörün depolama sırasında nemli saklanacağı garanti ediliyorsa:

1. Düzeneğin boşalmayacağı garanti ediliyorsa, sensörü akış düzeneği içinde bırakabilirsiniz.
2. Düzeneğin boşalma ihtimali varsa, sensörü düzenekten çıkarın.
3. Sensörü çıkardıktan sonra membranın nemli kalmasını sağlamak üzere koruma kapağını elektrolit veya su ile doldurun.
4. Koruma kapağını sensöre takın → 37.

Ölçüm işlemine uzun süre ara verilecekse ve özellikle nem kaybı söz konusuysa:

1. Sensörü düzenekten çıkarın.
2. Sensör şaftını ve membran kapağını soğuk suyla temizleyin ve kurumaya bırakın.
3. Membran kapağını duruncaya kadar gevşek olarak çevirin. Böylece membran gevşek kalır.
4. Koruma kapağı içine elektrolit veya temiz su doldurun ve kapağı takın → 36.

5. Tekrar devreye alacağınız zaman ilk devreye alma sırasındaki işlemleri tekrarlayın
→ 26.

i Ölçüm işleminin uzun süreli kesintiye uğradığı zamanlarda biyolojik kirlenme oluşmadığından emin olun. Bakteri filmleri gibi sürekli oluşan organik kalıntıları temizleyin.

Sensöre koruma kapağının takılması

1. Sensörü çıkardıktan sonra membranın nemli kalmasını sağlamak için koruma kapağını biraz elektrolit veya temiz su.

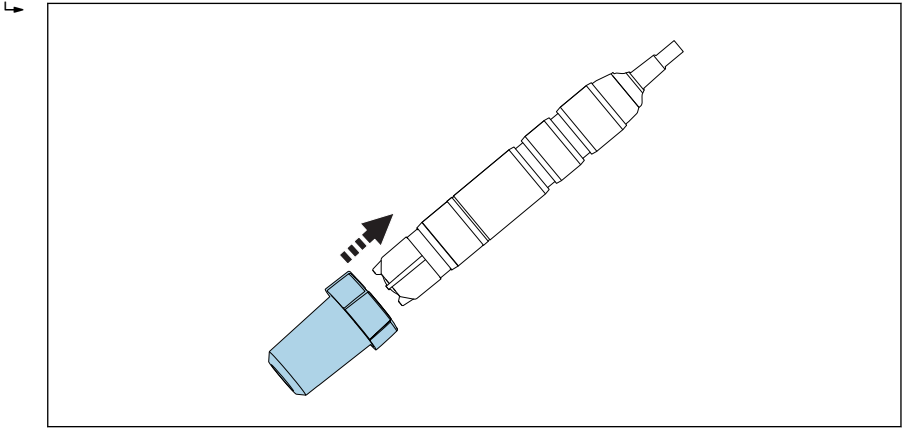

A0037044

16 Koruma kapağını membran kapağına dikkatle geçirin.

2. Koruma kapağının üst bölümü açık pozisyonundadır.
Koruma kapağını membran kapağına dikkatle geçirin.

3. Koruma kapağını, koruma kapağının üst bölümünü çevirerek sabitleyin.

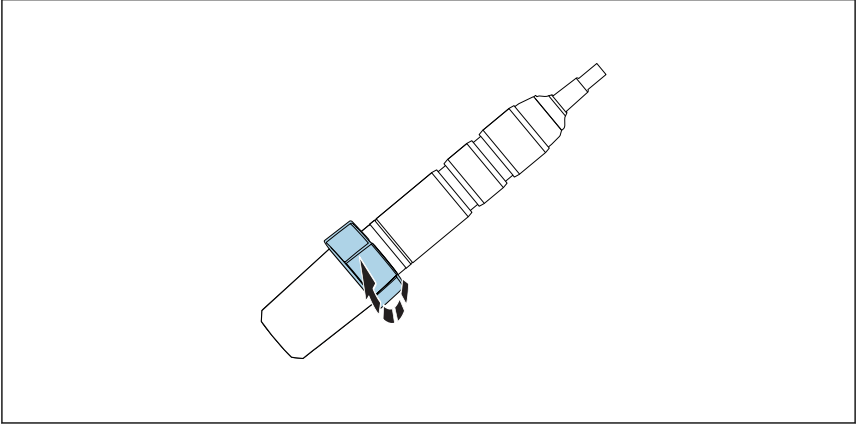

A0037047

17 Koruma kapağının üst bölümünü çevirerek sabitleme

9.2.5 Sensörün yenilenmesi

Ölçüm sırasında, kimyasal reaksiyonlar nedeniyle sensördeki elektrolit kısmen azalır. Fabrikada karşı elektrot üzerine uygulanan gri-kahverengi gümüş klorür katman sensörün çalışması sırasında büyümeye devam eder. Ancak bu durumun, çalışma elektrot üzerinde gerçekleşen reaksiyona bir etkisi yoktur.

Gümüş klorür katmanının renginde görülecek bir değişiklik, gerçekleşen reaksiyonun ortaya çıkardığı etkiyi gösterir. Karşı elektrot üzerindeki gri kahverengi tonun değişmediğini gözle kontrol edin. Karşı elektrodun renginde değişme olursa, örn. üzerinde beyaz veya gümüş rengi lekeler oluşursa, sensörde yenileme işlemi gerekir.

- Sensörü, yenilenme işlemi için üreticiye gönderin.

10 Onarım

10.1 Yedek parçalar

Yedek parça kitleri hakkında daha fazla bilgi için İnternet üzerindeki "Yedek Parça Bulma Aracı"nı inceleyin:

www.endress.com/spareparts_consumables

10.2 İade

Onarım veya bir fabrika kalibrasyonu gerekiyorsa ya da yanlış bir ürün sipariş veya teslim edilmişse ürün iade edilmelidir. Bir ISO sertifikalı şirket ve aynı zamanda kanuni düzenlemeler nedeniyle, Endress+Hauser madde ile temas etmiş olan iade ürün işlemlerinde belirli prosedürlere uymak zorundadır.

Cihazın hızlı, güvenli ve profesyonel şekilde iadesini sağlamak için:

- ▶ Cihazların iadesi ile ilgili prosedür ve şartlar hakkında bilgi için www.endress.com/support/return-material web sitesine bakın.

10.3 İmha

- ▶ Lütfen yerel düzenlemelere uyun!

11 Aksesuarlar

Aşağıdakiler bu dokümantasyonun yayınladığı zamanda mevcut olan en önemli aksesuarlardır.

- Burada listelenmemiş olan aksesuarlar için lütfen Servis ve Satış Merkezi ile irtibata geçin.

11.1 Bakım kiti CCV05

Ürün yapısına göre sipariş edilir

- 2 x membran kapağı ve 1 x elektrolit 50 ml (1,69 fl.oz)
- 1 x elektrolit 50 ml (1,69 fl.oz)
- 2 x yalıtım seti

11.2 Cihaza özel aksesuarlar

Flowfit CCA151

- Dezenfeksiyon sensörleri için akış düzeneği
- Ürün sayfasındaki Ürün Yapılandırıcı: www.endress.com/caa151



Teknik Bilgiler TI01357C

Flowfit CCA250

- Dezenfeksiyon ve pH/ORP sensörleri için akış düzeneği
- Ürün sayfasındaki Ürün Yapılandırıcı: www.endress.com/caa250



Teknik Bilgiler TI00062C

Flexdip CYA112

- Su ve atık su için daldırma grubu
- Açık küvetler, kanallar ve tanklarda bulunan sensörler için modüler grup sistemi
- Malzeme: PVC veya paslanmaz çelik
- Ürün sayfasındaki Ürün Yapılandırıcı: www.endress.com/cya112



Teknik Bilgiler TI00432C

Fotometre PF-3

- Referans ölçüm değerini belirlemek için kullanılan kompakt el tipi fotometre
- Net dozlama talimatları bulunan renk kodlu reaktif şişeleri
- Sipariş No.: 71257946

CCA151 için CCS5xD Adaptör kiti

- Bağlama halkası
- Baskı bileziği
- O-ring
- Sipariş No. 71372027

CCA250 için CCS5x(D) Adaptör kiti

- Adaptör ve O-ringler
- Yerine sabitleme için 2 adet pim
- Sipariş No. 71372025

CYA112 için CCS5x(D) Adaptör kiti

- Adaptör ve O-ringler
- Yerine sabitleme için 2 adet pim
- Sipariş No. 71372026

COY8

Oksijen ve dezenfeksiyon sensörleri için sıfır noktası jeli

- Doğrulama, sıfır noktası kalibrasyonu ve oksijen ve dezenfeksiyon ölçüm noktaları için oksijensiz ve klorsuz jel
- Ürün sayfasındaki Ürün Yapılandırıcı: www.endress.com/coy8



Teknik Bilgiler TI01244C

12 Teknik bilgiler

12.1 Giriş

12.1.1 Ölçülen değerler

Klor dioksit (ClO ₂)	[mg/l, µg/l, ppm, ppb]
Sıcaklık	[°C, °F]

12.1.2 Ölçüm aralıkları

CCS50-**11AD*	0 ... 5 mg/l (ppm) ClO ₂
CCS50-**11BF*	0 ... 20 mg/l (ppm) ClO ₂

12.1.3 Sinyal akımı

CCS50-**11AD*	1 mg/l (ppm) ClO ₂ için 135 ile 250 nA arası
CCS50-**11BF*	1 mg/l (ppm) ClO ₂ için 35 ile 65 nA arası

12.2 Performans özellikleri

12.2.1 Referans çalışma koşulları

Sıcaklık	20 °C (68 °F)
pH değeri	pH 6 ile 7 arası
Akış	40 ile 60 cm/s arası
ClO ₂ içermeyen baz ortam	Deiyonize su

12.2.2 Cevap süresi

T₉₀ < 15 s (polarizasyon tamamlandıktan sonra)

12.2.3 Sensörün ölçülen değer çözünürlüğü

CCS50-**11AD*	0,03 µg/l (ppb) ClO ₂
CCS50-**11BF*	0,13 µg/l (ppb) ClO ₂

12.2.4 Ölçülen maksimum hata

Ölçülen değer \pm %2'si ve $\pm 5 \mu\text{g/l}$ (ppb) (hangi değer daha yüksekse)

	LOD (tespit limiti) ¹⁾	LOQ (ölçüm limiti) ¹⁾
CCS50-**11AD*	0,0007 mg/l (ppm)	0,002 mg/l (ppm)
CCS50-**11BF*	0,0013 mg/l (ppm)	0,004 mg/l (ppm)

1) ISO 15839 standardına dayalıdır. Ölçülen hata sensördeki ve transimterdeki tüm belirsizlikleri içerir (elektrot sistemi). Referans malzemesinden kaynaklanan belirsizlikleri ve yapılan düzeltmeleri içermez.

12.2.5 Tekrarlanabilirlik

CCS50-**11AD*	0,002 mg/l (ppm)
CCS50-**11BF*	0,007 mg/l (ppm)

12.2.6 Nominal eğim

CCS50-**11AD*	Her 1 mg/l (ppm) ClO ₂ için 195 nA
CCS50-**11BF*	Her 1 mg/l (ppm) ClO ₂ için 50 nA

12.2.7 Uzun süreli sapma

Aylık < %1 (ortalama değerdir, referans koşulları altında ve farklı konsantrasyonlarda çalışma sırasında belirlenmiştir)

12.2.8 Polarizasyon süresi

İlk kez devreye alma	60 dak
Tekrar devreye alma	30 dak

12.2.9 Elektrolit kullanım süresi

Ölçüm aralığının %10 seviyesinde ve 20 °C sıcaklıkta	2 yıl
Ölçüm aralığının %50 seviyesinde ve 20 °C sıcaklıkta	1 yıl
maksimum konsantrasyonda ve 55 °C sıcaklıkta	60 gün

12.3 Çevre koşulları

12.3.1 Ortam sıcaklığı

-20 ... 60 °C (-4 ... 140 °F)

12.3.2 Saklama sıcaklığı

	2 yıla ulaşan uzun dönemli saklama (maksimum)	48 saate ulaşan saklama (maksimum)
Elektrolitle	0 ... 35 °C (32 ... 95 °F) (dondurmadan)	35 ... 50 °C (95 ... 122 °F)
Elektrolit olmadan	-20 ... 60 °C (-4 ... 140 °F)	

12.3.3 Koruma derecesi

7 günden uzun süreyle 20 °C (68 °F) sıcaklıkta IP68 (1,8 m (5,91 ft)) su sütunu

12.4 Proses

12.4.1 Proses sıcaklığı

0 ile 55 °C arası (32 ile 130 °F arası), dondurmadan

12.4.2 Proses basıncı

Giriş basıncı özel bağlantı parçasına ve kurulumu bağlıdır.

Ölçüm için serbest bir çıkış gerekir.

Sensörün çalıştırılabileceği maksimum proses basıncı: 1 bar (14,5 psi) (2 bar mutlak (29 psi mutlak)).

- Sensörün çalışma koşulları ve performansı açısından aşağıdaki tabloda verilen hız limitlerine uyulması çok önemlidir.

	Akış hızı [cm/s]	Hacimsel akış [l/h]		
		Flowfit CCA250	Flowfit CCA151	Flexdip CYA112
Minimum	15	30	5	Sensör, ortam içinde serbest olarak asılı durumdadır; kurulumda 15 cm/s minimum akış hızına dikkat edilmelidir.
Maksimum	80	120	20	

12.4.3 pH aralığı

Klor dioksit (ClO₂) stabilite aralığı pH 2 ile 10 arası ¹⁾

Kalibrasyon pH 4 ile 8 arası

Ölçüm pH 4 ile 9 arası

pH değeri > 9 olduğunda ClO₂ kararsız hale gelir ve ayrışır.

1) Maks. pH 3,5 seviyesinde ve klorür iyonları (Cl⁻) varsa serbest klor oluşur ve ölçüme dahil edilir

12.4.4 Akış

Flowfit CCA151 akış düzeneğinde en az 5 l/h (1,3 gal/h)

Flowfit CCA250 akış düzeneğinde en az 30 l/h (7,9 gal/h)

12.4.5 Gelen akış

En az 15 cm/s (0,5 ft/s) , örneğin Flexdip CYA112 daldırma düzeneğiyle

12.5 Mekanik yapı

12.5.1 Boyutlar

→  15

12.5.2 Ağırlık

Sensör, membran kapağı ve elektrolit (koruma kapağı ve adaptör hariç)	
0,6 m (1,97 ft) kablo ile	Yakl. 121 g (4,27 oz)
1 m (3,28 ft) kablo ile	Yakl. 135 g (4,76 oz)
3 m (9,84 ft) kablo ile	Yakl. 253 g (8,92 oz)

12.5.3 Malzemeler

Sensör şaftı	POM veya PVC
Kablo kılıfı	PVC
Membran	PVDF
Membran kapağı	PVDF
Koruyucu kapak	<ul style="list-style-type: none"> ■ Kap: PC Makrolon (polikarbonat) ■ Yalıtım: Kraiburg TPE TM5MED ■ Kapak: PC Makrolon (polikarbonat)
Yalıtım halkası	FKM
Sensör şaft rakoru	PPS

12.5.4 Kablo özelliği

maks. 3 m (9,84 ft)

İndeks

A

Ağırlık	45
Akış	9, 44
Akış düzeneği	21, 22
Aksesuarlar	40
Arıza giderme	29

B

Bağlantı	
Kontrol	25
Koruma derecesinin temin edilmesi	25
Bakım işleri	32
Bakım programı	31

C

Cevap süresi	42
Cihaz açılması	8

Ç

Çalışma prensibi	8
Çevre koşulları	43

D

Daldırma düzeneği	22
-----------------------------	----

E

Elektrik bağlantısı	24
Elektrolit kullanım süresi	43

F

Fonksiyon kontrolü	26
------------------------------	----

G

Gelen akış	45
Güvenlik talimatları	6

H

Hata teşhisi	29
------------------------	----

İ

İade	39
İmha	39
İsim plakası	12

K

Kablo özelliği	45
--------------------------	----

Kontrol

Bağlantı	25
Fonksiyon	26
Kurulum	23

Koruma derecesi

Sağlama	25
Teknik bilgiler	44

Kullanım	6
--------------------	---

Kullanım amacı	6
--------------------------	---

Kurulum

Akış düzeneği	21
Daldırma düzeneği	22
Kontrol	23
Sensör	16
Yönlendirme	14
Kurulum kontrolü	26

M

Malzemeler	45
Montaj talimatları	14

N

Nominal eğim	43
------------------------	----

O

Onarım	39
Ortam sıcaklığı	43

Ö

Ölçülen değer çözünürlüğü	42
Ölçülen değerler	42
Ölçülen maksimum hata	43
Ölçülen sinyal	9
Ölçülen sinyal üzerindeki etki	

Akış	9
----------------	---

pH değeri	9
---------------------	---

Sıcaklık	10
--------------------	----

Ölçüm aralıkları	42
----------------------------	----

Ölçüm prensibi	8
--------------------------	---

Ölçüm sistemi	16
-------------------------	----

P

Performans özellikleri	42
----------------------------------	----

pH aralığı	44
----------------------	----

pH değeri	9
---------------------	---

Polarizasyon süresi	43
-------------------------------	----

Proses	44
Proses basıncı	44
Proses sıcaklığı	44

R

Referans çalışma koşulları	42
--------------------------------------	----

S

Saklama	36
Saklama sıcaklığı	44
Semboller	4
Sensör	
Bağlanması	24
Kalibrasyon	27
Montaj	16
Polarizasyon	27
Saklama	36
Temizlik	32
Yenileniyor	38
Sıcaklık	10

T

Teknik bilgiler	
Çevre koşulları	43
Giriş	42
Mekanik yapı	45
Performans özellikleri	42
Proses	44
Tekrarlanabilirlik	43
Temizlik	32
Teslimat kapsamı	13
Teslimatın kabul edilmesi	12

U

Uyarılar	4
Uygunluk Beyanı	13
Uzun süreli sapma	43

Y

Yedek parçalar	39
Yenilenme	38
Yönlendirme	14



71493310

www.addresses.endress.com
