

取扱説明書

Proline Promass S 100

コリオリ流量計
PROFIBUS DP

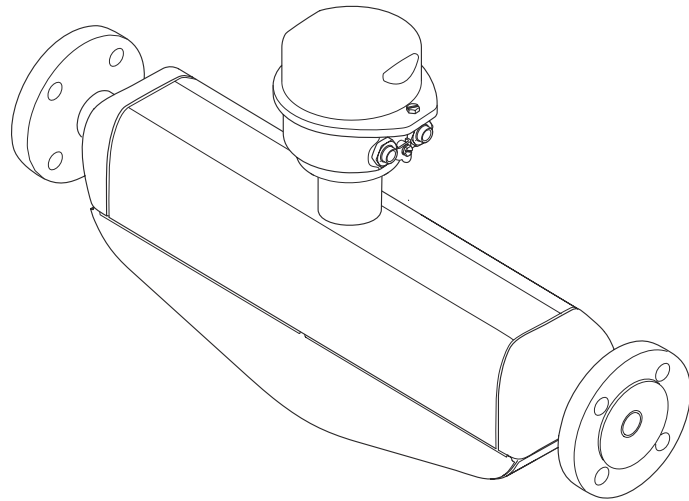

- 本書は、本機器で作業する場合にいつでもすぐに手に取れる安全な場所に保管してください。
- 要員やプラントが危険にさらされないよう、「基本安全注意事項」セクション、ならびに作業手順に関して本書に規定されている、その他の安全注意事項をすべて熟読してください。
- 弊社は、事前の予告なしに技術仕様を変更する権利を有するものとします。本書に関する最新情報および更新内容については、弊社営業所もしくは販売代理店にお問い合わせください。

目次

1	本説明書について	5	7	電気接続	24
1.1	資料の機能	5	7.1	接続条件	24
1.2	使用されるシンボル	5	7.1.1	必要な工具	24
1.2.1	安全シンボル	5	7.1.2	接続ケーブルの要件	24
1.2.2	電気シンボル	5	7.1.3	端子の割当て	25
1.2.3	工具シンボル	5	7.1.4	機器プラグのピンの割当て	26
1.2.4	特定情報に関するシンボル	6	7.1.5	機器の準備	26
1.2.5	図中のシンボル	6	7.2	機器の接続	27
1.3	関連資料	6	7.2.1	変換器の接続	27
1.3.1	標準資料	7	7.2.2	電位平衡の確保	28
1.3.2	機器固有の補足資料	7	7.3	特別な接続指示	29
1.4	登録商標	7	7.3.1	接続例	29
2	基本安全注意事項	8	7.4	ハードウェア設定	29
2.1	要員の要件	8	7.4.1	機器アドレスの設定	29
2.2	用途	8	7.4.2	終端抵抗の有効化	30
2.3	労働安全	9	7.5	保護等級の保証	31
2.4	使用上の安全性	9	7.6	配線状況の確認	31
2.5	製品の安全性	9	8	操作オプション	33
2.6	ITセキュリティ	9	8.1	操作オプションの概要	33
3	製品説明	10	8.2	操作メニューの構成と機能	34
3.1	製品構成	10	8.2.1	操作メニューの構成	34
3.1.1	PROFIBUS DP 通信タイプの機器バ ージョン	10	8.2.2	操作指針	35
4	納品内容確認および製品識別表示 ..	11	8.3	ウェブブラウザによる操作メニューへのア クセス	36
4.1	納品内容確認	11	8.3.1	機能範囲	36
4.2	製品識別表示	11	8.3.2	必須条件	36
4.2.1	変換器の銘板	12	8.3.3	接続の確立	37
4.2.2	センサの銘板	13	8.3.4	ログイン	38
4.2.3	機器のシンボル	14	8.3.5	ユーザーインターフェイス	39
5	保管および輸送	15	8.3.6	Web サーバーの無効化	40
5.1	保管条件	15	8.3.7	ログアウト	40
5.2	製品の運搬	15	8.4	操作ツールによる操作メニューへのアク セス	41
5.2.1	吊金具なし機器	15	8.4.1	操作ツールの接続	41
5.2.2	吊金具付き機器	16	8.4.2	FieldCare	42
5.2.3	フォークリフトによる運搬	16	8.4.3	DeviceCare	44
5.3	梱包材の廃棄	16	9	システム統合	45
6	設置	17	9.1	デバイス記述ファイルの概要	45
6.1	設置条件	17	9.1.1	現在の機器データバージョン	45
6.1.1	取付位置	17	9.1.2	操作ツール	45
6.1.2	環境およびプロセスの要件	19	9.2	機器マスタファイル (GSD)	45
6.1.3	特別な取付けの説明	21	9.2.1	製造者固有 GSD	45
6.2	機器の取付け	21	9.2.2	プロファイル GSD	46
6.2.1	必要な工具	21	9.3	PROFIBUS ネットワークへの統合	47
6.2.2	機器の準備	21	9.3.1	ブロックモデル	47
6.2.3	機器の取付け	22	9.3.2	機能ブロックにおける測定値の割 当て	47
6.2.4	表示モジュールの回転	22	9.3.3	積算計コントロール SET_TOT	48
6.3	設置状況の確認	23	9.4	サイクリックデータ伝送	49
			9.4.1	ブロックモデル	49
			9.4.2	モジュールの説明	49

10	設定	55	12.7	未処理の診断イベント	106
10.1	機能チェック	55	12.8	診断リスト	106
10.2	FieldCare 経由の接続	55	12.9	イベントログ	107
10.3	操作言語の設定	55	12.9.1	イベントログの読み出し	107
10.4	機器の設定	55	12.9.2	イベントログブックのフィルタリ ング	107
10.4.1	タグ番号の設定	56	12.9.3	情報イベントの概要	107
10.4.2	システムの単位の設定	56	12.10	機器のリセット	108
10.4.3	測定物の選択および設定	58	12.10.1	「機器リセット」パラメータの機能 範囲	109
10.4.4	通信インターフェイス設定	59	12.11	機器情報	109
10.4.5	アナログ入力の設定	60	12.12	ファームウェアの履歴	111
10.4.6	ローフローカットオフの設定	61	13	メンテナンス	112
10.4.7	非満管検出の設定	62	13.1	メンテナンス作業	112
10.5	高度な設定	63	13.1.1	外部洗浄	112
10.5.1	アクセスコードの入力のためのパ ラメータを使用	63	13.1.2	内部洗浄	112
10.5.2	計算値	63	13.2	測定機器およびテスト機器	112
10.5.3	センサの調整の実施	64	13.3	エンドレスハウザー社サービス	112
10.5.4	積算計の設定	65	14	修理	113
10.5.5	表示の追加設定	67	14.1	一般的注意事項	113
10.5.6	機器管理のためのパラメータを 使用	69	14.1.1	修理および変更コンセプト	113
10.6	シミュレーション	70	14.1.2	修理および変更に関する注意事項	113
10.7	不正アクセスからの設定の保護	71	14.2	スペアパーツ	113
10.7.1	アクセスコードによる書き込み 保護	71	14.3	Endress+Hauser サービス	113
10.7.2	書き込み保護スイッチによる書き 込み保護	72	14.4	返却	113
11	操作	74	14.5	廃棄	114
11.1	機器ロック状態の読み取り	74	14.5.1	機器の取外し	114
11.2	操作言語の設定	74	14.5.2	機器の廃棄	114
11.3	表示部の設定	74	15	アクセサリ	115
11.4	測定値の読み取り	74	15.1	機器固有のアクセサリ	115
11.4.1	「Measured variables」サブメニ ュー	74	15.1.1	センサ用	115
11.4.2	「積算計」サブメニュー	76	15.2	通信関連のアクセサリ	115
11.5	プロセス条件への機器の適合	77	15.3	サービス関連のアクセサリ	115
11.6	積算計リセットの実行	77	15.4	システムコンポーネント	116
12	診断およびトラブルシューティン グ	79	16	技術データ	117
12.1	一般トラブルシューティング	79	16.1	用途	117
12.2	発光ダイオードによる診断情報	80	16.2	機能とシステム構成	117
12.2.1	変換器	80	16.3	入力	117
12.3	ウェブブラウザの診断情報	81	16.4	出力	118
12.3.1	診断オプション	81	16.5	電源	120
12.3.2	対策情報の呼び出し	82	16.6	性能特性	121
12.4	FieldCare または DeviceCare の診断情報	82	16.7	設置	125
12.4.1	診断オプション	82	16.8	環境	125
12.4.2	対策情報の呼び出し	83	16.9	プロセス	126
12.5	診断情報の適合	83	16.10	構造	128
12.5.1	診断動作の適合	83	16.11	操作性	130
12.6	診断情報の概要	85	16.12	認証と認定	132
12.6.1	センサの診断	86	16.13	アプリケーションパッケージ	133
12.6.2	電子部の診断	89	16.14	アクセサリ	134
12.6.3	設定の診断	95	16.15	資料	134
12.6.4	プロセスの診断	99	索引	136	





1 本説明書について

1.1 資料の機能





この取扱説明書には、機器ライフサイクルの各種段階（製品の識別、納品内容確認、保管、取付け、接続、操作、設定からトラブルシューティング、メンテナンス、廃棄まで）において必要とされるあらゆる情報が記載されています。

1.2 使用されるシンボル



1.2.1 安全シンボル

シンボル	意味
	危険 危険な状況を警告するシンボルです。この表示を無視して誤った取り扱いをすると、死亡したり、大けがをしたりするほか、爆発・火災を引き起こす恐れがあります。
	警告 危険な状況を警告するシンボルです。この表示を無視して誤った取り扱いをすると、死亡、大けが、爆発、火災の恐れがあります。
	注意 危険な状況を警告するシンボルです。この表示を無視して誤った取り扱いをすると、けが、物的損害の恐れがあります。
	注意！ 人身傷害につながらない、手順やその他の事象に関する情報を示すシンボルです。

1.2.2 電気シンボル

シンボル	意味
	直流
	交流
	直流および交流
	アース端子 オペレータに関する限り、接地システムを用いて接地された接地端子
	保安アース (PE) その他の接続を行う前に、接地接続する必要がある端子 接地端子は機器の内側と外側にあります。 <ul style="list-style-type: none"> ■ 内側の接地端子：保安アースと電源を接続します。 ■ 外側の接地端子：機器とプラントの接地システムを接続します。

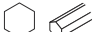
1.2.3 工具シンボル

シンボル	意味
	六角レンチ
	六角スパナ



1.2.4 特定情報に関するシンボル

シンボル	意味
	許可 許可された手順、プロセス、動作
	推奨 推奨の手順、プロセス、動作
	禁止 禁止された手順、プロセス、動作
	ヒント 追加情報を示します。
	資料参照
	ページ参照
	図参照
	注意すべき注記または個々のステップ
	一連のステップ
	操作・設定の結果
	問題が発生した場合のヘルプ
	目視確認

1.2.5 図中のシンボル

シンボル	意味
	項目番号
	一連のステップ
	図
	断面図
	危険場所
	安全区域（非危険場所）
	流れ方向

1.3 関連資料

-  同梱される関連の技術資料の概要については、次を参照してください。
 - W@M デバイスビューワー：型式銘板のシリアル番号を入力
(www.endress.com/deviceviewer)
 - Endress+Hauser Operations App：型式銘板のシリアル番号を入力するか、型式銘板の 2-D マトリクスコード（QR コード）をスキャンしてください。
-  資料番号付きの個別の資料の詳細なリスト

1.3.1 標準資料

資料タイプ	資料の目的および内容
技術仕様書	機器の計画支援 本資料には、機器に関するすべての技術データが記載されており、本機器用に注文可能なアクセサリやその他の製品の概要が示されています。
センサの簡易取扱説明書	簡単に初めての測定を行うための手引き - Part 1 センサの簡易取扱説明書は、計測機器の設置を行う責任者のために用意されたものです。 <ul style="list-style-type: none"> ▪ 納品内容確認および製品識別表示 ▪ 保管および輸送 ▪ 設置
変換器の簡易取扱説明書	簡単に初めての測定を行うための手引き - Part 2 変換器の簡易取扱説明書は、計測機器のコミッショニング、初期設定、およびパラメータ設定を行う責任者のために用意されたものです。 <ul style="list-style-type: none"> ▪ 製品説明 ▪ 設置 ▪ 電気接続 ▪ 操作オプション ▪ システム統合 ▪ 設定 ▪ 診断情報
機能説明書	使用するパラメータの参考資料 本資料には、エキスパート操作メニュー内の各パラメータの詳しい説明が記載されています。本説明書は、全ライフサイクルにわたって本機器を使用し、特定の設定を行う人のために用意されたものです。

1.3.2 機器固有の補足資料

注文した機器の型に応じて追加資料が提供されます。必ず、補足資料の指示を厳守してください。補足資料は、機器資料に付随するものです。

1.4 登録商標

PROFIBUS®

PROFIBUS User Organization, Karlsruhe, Germany の登録商標です。

Microsoft®

Microsoft Corporation, Redmond, Washington, USA の登録商標です。

TRI-CLAMP®

Ladish & Co., Inc., Kenosha, USA の登録商標です。

2 基本安全注意事項

2.1 要員の要件

設置、設定、診断、およびメンテナンスを実施する要員は、以下の要件を満たさなければなりません。

- ▶ 訓練を受けて、当該任務および作業に関する資格を取得した専門作業員であること。
- ▶ 施設責任者の許可を得ていること。
- ▶ 各地域/各国の法規を熟知していること。
- ▶ 作業を開始する前に、取扱説明書、補足資料、ならびに証明書（用途に応じて異なります）の説明を読み、内容を理解しておくこと。
- ▶ 指示に従い、基本条件を遵守すること。

オペレータ要員は、以下の要件を満たさなければなりません。

- ▶ 施設責任者からその作業に必要な訓練および許可を得ていること。
- ▶ 本資料の説明に従うこと。

2.2 用途

アプリケーションおよび測定物

この簡易取扱説明書で説明する機器は、液体の流量測定にのみ使用することを目的としたものです。

注文したバージョンに応じて、本機器は爆発性、可燃性、毒性、酸化性の測定物も測定できます。

危険場所、サニタリアプリケーション、または、プロセス圧力によるリスクが高い場所で使用する機器は、それに応じたラベルが銘板に貼付されています。

運転時間中、機器が適切な条件下にあるよう、次の点に注意してください。

- ▶ 規定された圧力および温度の範囲内に保ってください。
- ▶ 本機器を使用する場合は必ず、銘板に明記されたデータ、ならびに取扱説明書や補足資料に記載された一般条件に従ってください。
- ▶ 注文した機器が防爆仕様になっているか銘板を確認してください（例：防爆認定、压力容器安全）。
- ▶ 本機器は、接液部材質の耐食性を十分に確保できる測定物の測定にのみ使用してください。
- ▶ 本機器を大気温度で使用しない場合は、関連する機器資料に記載されている基本条件を順守することが重要です（「関連資料」セクション）→ 図 6。
- ▶ 機器を環境による腐食から永続的に保護してください。

不適切な用途

指定用途以外での使用は、安全性を危うくする可能性があります。製造者は、定められた使用法以外または誤った使用方法により発生する損害について責任を負いません。

警告

腐食性または研磨性のある流体による破損の危険

- ▶ プロセス流体とセンサ材質の適合性を確認してください。
- ▶ プロセス内のすべての接液部材質の耐食性を確認してください。
- ▶ 規定された圧力および温度の範囲内に保ってください。

注記

不明な場合の確認：

- ▶ 特殊な流体および洗浄液に関して、Endress+Hauser では接液部材質の耐食性確認をサポートしますが、プロセスの温度、濃度、または汚染レベルのわずかな変化によって耐食性が変わる可能性があるため、保証や責任は負いかねます。

残存リスク

▲ 警告

電子モジュールと測定物により表面が加熱する可能性があります。それにより、やけどの危険が発生します。

- ▶ 流体温度が高い場合は、接触しないように保護対策を講じて、やけどを防止してください。

2.3 労働安全

機器で作業する場合：

- ▶ 各地域/各国の規定に従って必要な個人用保護具を着用してください。

配管の溶接作業の場合：

- ▶ 溶接装置は機器を介して接地しないでください。

濡れた手で機器の作業をする場合：

- ▶ 感電の危険性が高まるため、手袋を着用してください。

2.4 使用上の安全性

けがに注意！

- ▶ 本機器は、適切な技術条件およびフェールセーフ条件下でのみ操作してください。
- ▶ 施設責任者には、機器を支障なく操作できるようにする責任があります。

機器の改造

機器を無断で変更することは、予測不可能な危険を招くおそれがあり、認められません。

- ▶ 変更が必要な場合は、弊社営業所もしくは販売代理店にお問い合わせください。

修理

操作上の安全性と信頼性を保証するために、以下の点にご注意ください。

- ▶ 機器の修理は、そのことが明確に許可されている場合にのみ実施してください。
- ▶ 電気機器の修理に関する各地域/各国の規定を遵守してください。
- ▶ 弊社純正スペアパーツおよびアクセサリのみを使用してください。

2.5 製品の安全性

本機器は、最新の安全要件に適合するように GEP (Good Engineering Practice) に従って設計され、テストされて安全に操作できる状態で工場から出荷されます。

本機は一般的な安全基準および法的要件を満たしています。また、機器固有の EU 適合宣言に明記された EU 指令にも準拠します。Endress+Hauser は機器に CE マークを添付することにより、機器の適合性を保証します。

2.6 IT セキュリティ

弊社は、取扱説明書に記載されている条件に従って使用されている場合のみ保証いたします。本機器は、いかなる予期しない設定変更に対しても保護するセキュリティ機構を備えています。

弊社機器を使用する事業者の定義する IT セキュリティ規定に準拠し、尚且つ機器と機器のデータ伝送に関する追加的な保護をするために設計されている IT セキュリティ対策は、機器の使用者により実行されなければなりません。

3 製品説明

本機器は変換器とセンサから構成されます。

本機器は一体型：

変換器とセンサが機械的に一体になっています。

3.1 製品構成

3.1.1 PROFIBUS DP 通信タイプの機器バージョン

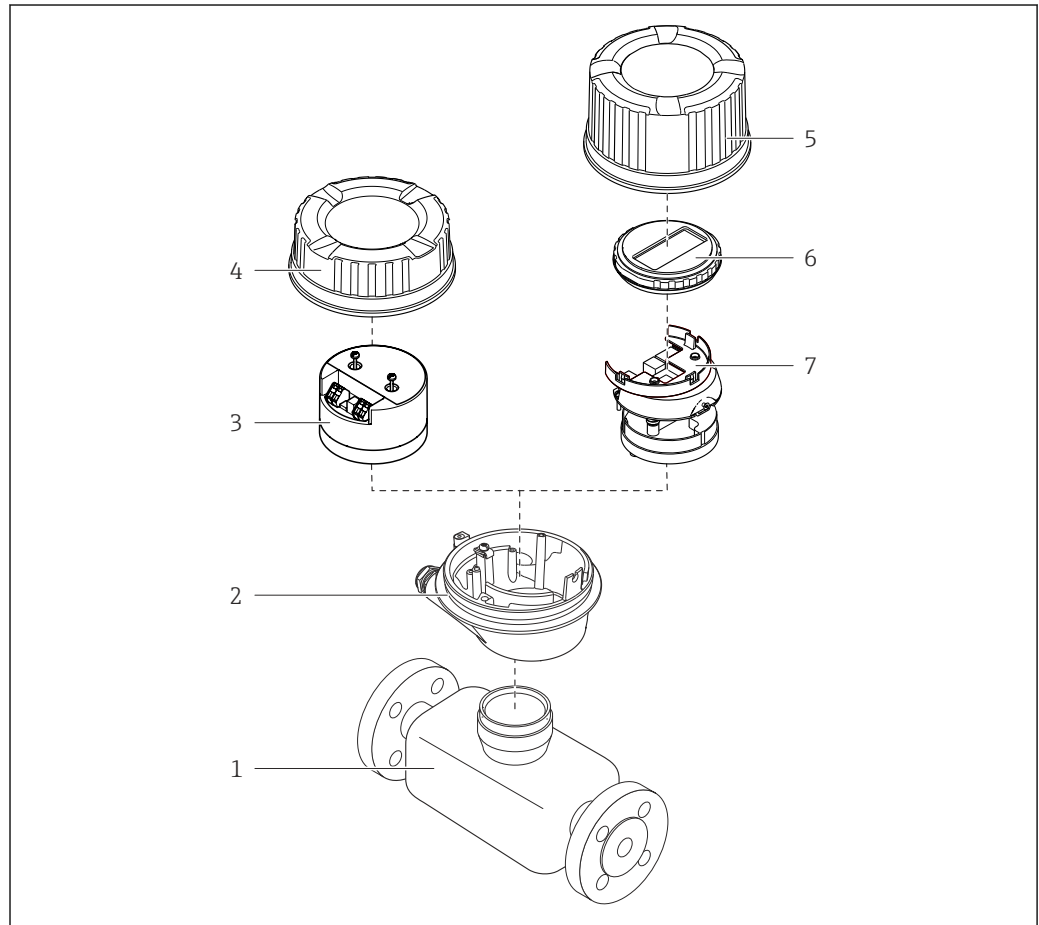

A0023153

図 1 機器の主要コンポーネント

- 1 センサ
- 2 変換器ハウジング
- 3 メイン電子モジュール
- 4 変換器ハウジングカバー
- 5 変換器ハウジングカバー (オプションの現場表示器用バージョン)
- 6 現場表示器 (オプション)
- 7 メイン電子モジュール (オプションの現場表示器用のブラケット付き)

4 納品内容確認および製品識別表示

4.1 納品内容確認



A0028673

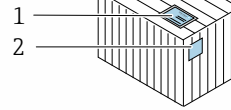
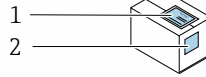

発送書類 (1) と製品ラベル (2) に記載されたオーダーコードが一致するか？

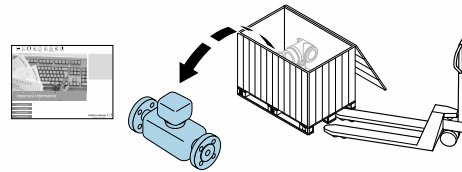

A0028673

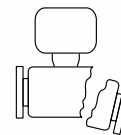
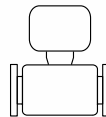

納入品に損傷がないか？



A0028673

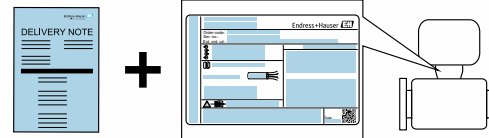

銘板のデータと発送書類に記載された注文情報が一致するか？



A0028673

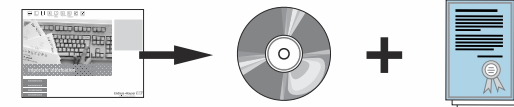

技術仕様書（機器バージョンにより異なる）や関連資料が収録された CD-ROM があるか？

-  1 つでも条件が満たされていない場合は、弊社営業所もしくは販売代理店にお問い合わせください。
- 機器バージョンに応じて、CD-ROM は納入範囲に含まれないことがあります。技術資料はインターネットまたは「Endress+Hauser Operations アプリ」から入手可能です。「製品識別表示」セクションを参照してください → 12。

4.2 製品識別表示

機器を識別するには以下の方法があります。

- 型式銘板
- 納品書に記載されたオーダーコード（機器仕様コードの明細付き）
- 型式銘板のシリアル番号を W@M デバイスビューワ (www.endress.com/deviceviewer) に入力すると、機器に関するすべての情報が表示されます。
- 型式銘板のシリアル番号をエンドレスハウザーの操作アプリケーションに入力するか、エンドレスハウザーの操作アプリケーションで 2-D マトリクスコード（QR コード）をスキャンすると、機器に関するすべての情報が表示されます。

同梱される関連の技術資料の概要については、次を参照してください。

- 「その他の機器標準資料」 → ⑦ および 「機器固有の補足資料」 → ⑦ 章
- W@M デバイスビューワー：型式銘板のシリアル番号を入力
(www.endress.com/deviceviewer)
- エンドレスハウザー操作アプリケーション：型式銘板のシリアル番号を入力するか、型式銘板の 2-D マトリクスコード (QR コード) をスキャンしてください。

4.2.1 変換器の銘板

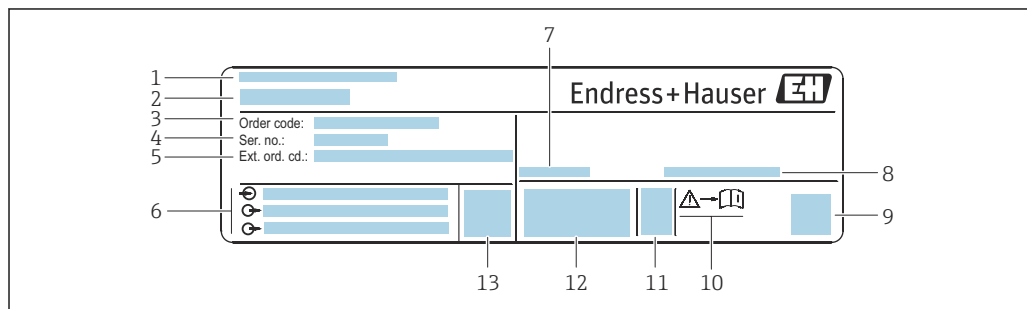

A0030222

② 変換器銘板の例

- 1 製造場所
- 2 変換器名
- 3 オーダーコード
- 4 シリアル番号 (Ser. no.)
- 5 拡張オーダーコード (Ext. ord. cd.)
- 6 電気接続データ (例：入力、出力、電源電圧)
- 7 許容周囲温度 (T_a)
- 8 保護等級
- 9 2-D マトリクスコード
- 10 安全関連の補足資料の資料番号 → ⑦ 135
- 11 製造日：年/月
- 12 CE マーク、C-Tick
- 13 ファームウェアバージョン (FW)

4.2.2 センサの銘板

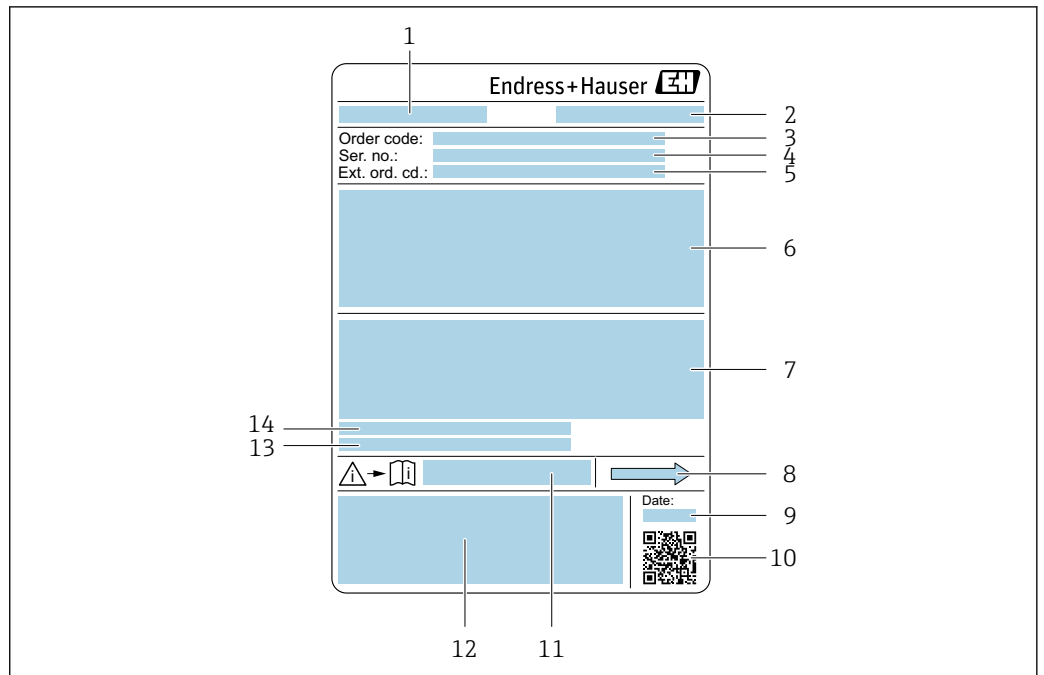

A0029199

図 3 センサ銘板の例

- 1 センサ名
- 2 製造場所
- 3 オーダーコード
- 4 シリアル番号 (Ser. no.)
- 5 拡張オーダーコード (Ext. ord. cd.)
- 6 センサ呼び口径、フランジ呼び口径/呼び圧力、センサ試験圧力、流体温度範囲、計測チューブおよびマニホールドの材質、センサ固有の情報 (例: センサハウジングの圧力範囲、密度仕様 (高精度密度校正))
- 7 保護等級、防爆認定および欧州圧力機器指令の情報
- 8 流れ方向
- 9 製造日: 年/月
- 10 2-D マトリクスコード
- 11 安全関連の補足資料の資料番号
- 12 CE マーク、C-Tick
- 13 表面粗さ
- 14 許容周囲温度 (T_a)



オーダーコード

機器の追加注文の際は、オーダーコードを使用してください。

拡張オーダーコード

- 機器タイプ (製品ルートコード) と基本仕様 (必須仕様コード) を必ず記入します。
- オプション仕様 (オプション仕様コード) については、安全および認定に関する仕様のみを記入します (例: LA)。その他のオプション仕様も注文する場合、これは # 記号を用いて示されます (例: #LA#)。
- 注文したオプション仕様に安全および認定に関する仕様が含まれない場合は、+ 記号を用いて示されます (例: XXXXXX-ABCDE+)。

4.2.3 機器のシンボル

シンボル	意味
	警告 危険な状況を警告するシンボルです。この表示を無視して誤った取り扱いをすると、死亡、大けが、爆発、火災の恐れがあります。
	資料参照 対応する機器関連文書の参照指示
	保護接地端子 その他の接続を行う前に、接地接続する必要がある端子

5 保管および輸送

5.1 保管条件

保管する際は、次の点に注意してください。

- ▶ 衝撃を防止するため、納品に使用された梱包材を使って保管してください。
- ▶ プロセス接続部に取り付けられている保護カバーまたは保護キャップは外さないでください。これは、シール表面の機械的な損傷と計測チューブ内の汚染を防止するために必要です。
- ▶ 表面温度が許容範囲を超えないよう、直射日光があたらないようにしてください。
- ▶ 乾燥した、粉塵のない場所に保管してください。
- ▶ 屋外に保管しないでください。

保管温度 → 125

5.2 製品の運搬

納品に使用された梱包材を使って、機器を測定現場まで運搬してください。

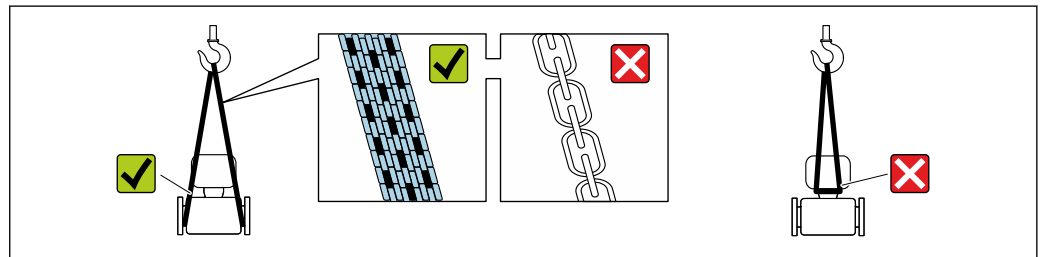

A0029252

- i** プロセス接続部に取り付けられている保護カバーまたはキャップは外さないでください。これは、シール表面の機械的な損傷と計測チューブ内の汚染を防止するために必要です。

5.2.1 吊金具なし機器

⚠ 警告

機器の重心は、吊り帯の吊り下げポイントより高い位置にあります。

機器がずり落ちると負傷する恐れがあります。

- ▶ 機器がずり落ちたり、回転したりしないようにしっかりと固定してください。
- ▶ 梱包材に明記された質量（貼付ラベル）に注意してください。

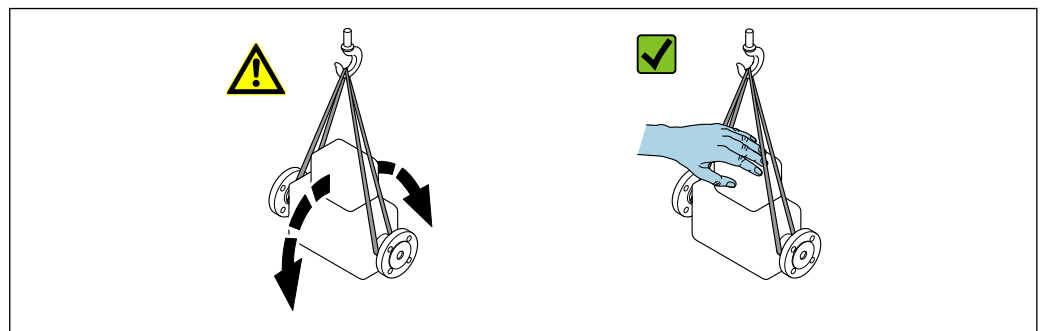

A0029214

5.2.2 吊金具付き機器

▲ 注意

吊金具付き機器用の特別な運搬指示

- ▶ 機器の運搬には、機器に取り付けられている吊金具またはフランジのみを使用してください。
- ▶ 機器は必ず、最低でも2つ以上の吊金具で固定してください。

5.2.3 フォークリフトによる運搬

木箱に入れて運搬する場合は、フォークリフトを使用して縦方向または両方向で持ち上げられるような木箱の床構造となっています。

5.3 梱包材の廃棄

梱包材はすべて環境にやさしく、100%リサイクル可能です。

- 機器二次包装材：EC 指令 2002/95/EC (RoHS) 準拠のポリマー延伸フィルム
- 梱包材：
 - 木枠の処理は ISPM 15 規格に準拠、IPPC ロゴ刻印により承認
または
 - 段ボール箱は欧州包装指令 94/62EC に準拠、RESY シンボルの貼付によりリサイクルの可能性を承認
- 海上輸送用梱包材 (オプション)：木枠の処理は ISPM 15 規格に準拠、IPPC ロゴ刻印により承認
- 輸送および固定具：
 - 使い捨てプラスチック製パレット
 - プラスチック製ストラップ
 - プラスチック製粘着テープ
- 緩衝材：ペーパークッション

6 設置

6.1 設置条件

サポートのような特別な処置は不要です。外部から本機器に加わる力は、機器の構造により吸収されます。

6.1.1 取付位置

取付位置

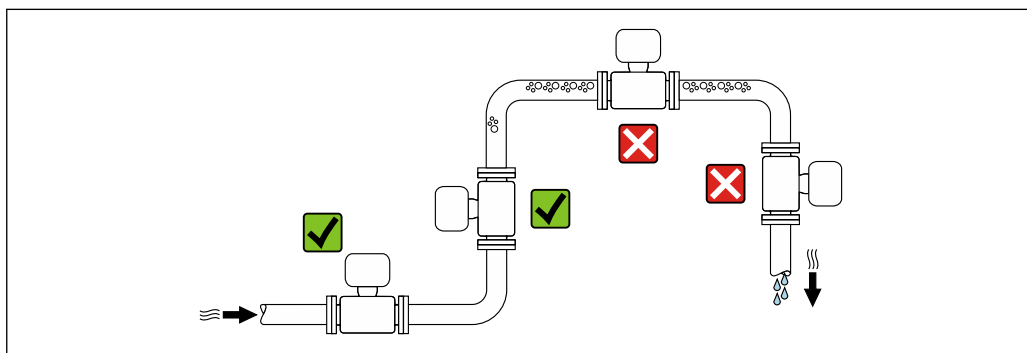

A0028772

計測チューブ内の気泡溜まりによる測定エラーを防止するため、以下の配管位置には取付けないでください。

- 配管の最も高い位置
- 下り方向垂直配管の開放出口の直前

下り配管への設置

ただし、次の設置方法をとることにより、開放型の垂直配管への取付けも可能です。呼び口径より断面の小さな絞り機構あるいはオリフイスプレートを設けることにより、測定中に計測チューブ内が空洞状態になることを防止できます。

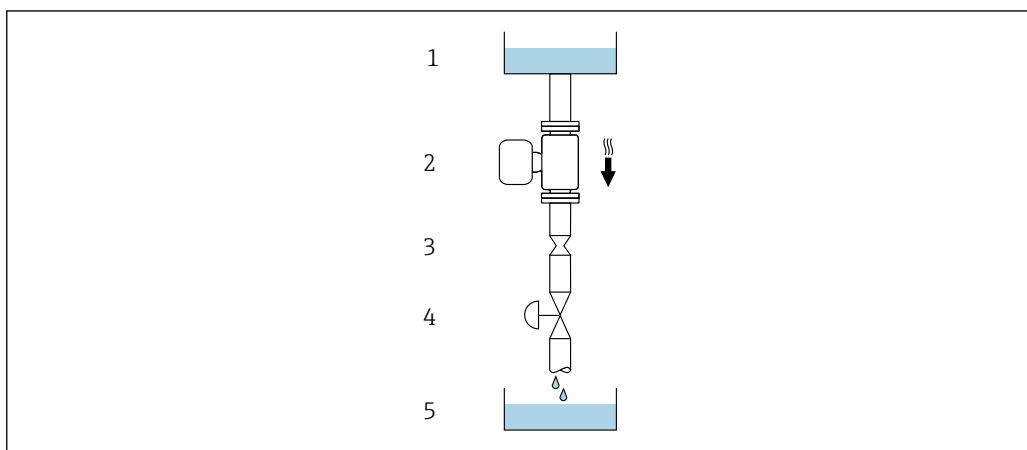

A0028773

図 4 下り方向の垂直配管での設置 (例: バッチアプリケーション用)

- 1 供給タンク
- 2 センサ
- 3 オリフイスプレート、絞り機構
- 4 バルブ
- 5 バッチタンク

呼び口径		Øオリフィスプレート、絞り機構	
[mm]	[in]	[mm]	[in]
8	3/8	6	0.24
15	1/2	10	0.40
25	1	14	0.55
40	1 1/2	22	0.87
50	2	28	1.10

取付方向

センサの型式銘板に表示された矢印の方向が、流れ方向（配管を流れる測定物の方向）に従ってセンサを取り付ける際に役立ちます。

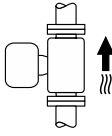
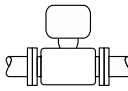
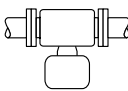
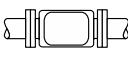
取付方向		推奨	
A	垂直方向	 A0015591	☑☑
B	水平方向、変換器が上向き	 A0015589	☑☑ ¹⁾ 例外： → ☒ 5, ☒ 18
C	水平方向、変換器が下向き	 A0015590	☑☑ ²⁾ 例外： → ☒ 5, ☒ 18
D	水平方向、変換器が横向き	 A0015592	☑☑

- 1) プロセス温度が低いアプリケーションでは、周囲温度も低くなる場合があります。これは、変換器の最低周囲温度を守るための推奨の取付方向です。
- 2) プロセス温度が高いアプリケーションでは、周囲温度も高くなる場合があります。これは、変換器の最大周囲温度を守るための推奨の取付方向です。

計測チューブが弓形のセンサを水平取付する場合は、液体の特性に考慮した位置にセンサを設置してください。



図 5 弓形計測チューブセンサの取付方向

- 1 固形分を含む液体には、この取付方向は避けてください。固形分が堆積する恐れがあります。
- 2 気泡が発生する恐れのある液体には、この取付方向は避けてください。気泡が滞留する恐れがあります。

上流側/下流側直管部

キャビテーションが発生しない限り、流れの乱れを生じさせる障害物（バルブ、エルボ、ティー等）に特別な予防措置をとる必要はありません→ 図 19。

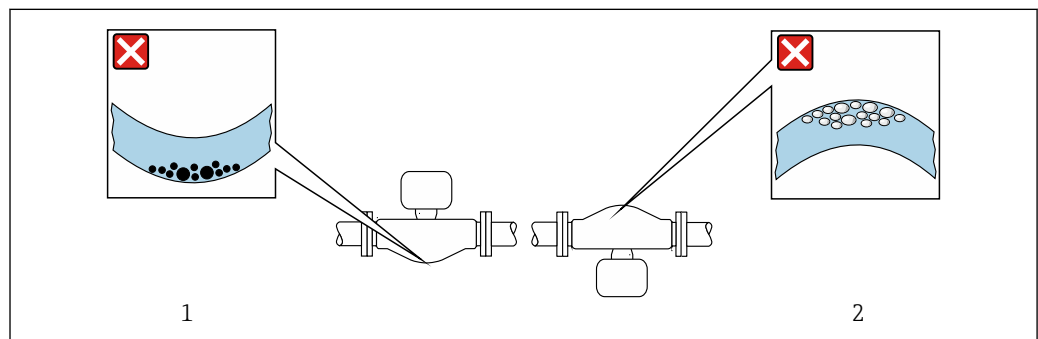
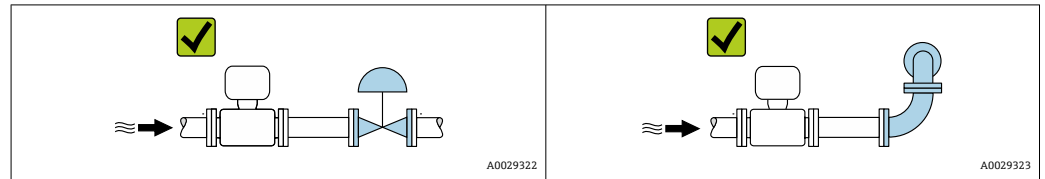

設置寸法

 機器の外形寸法および取付寸法については、技術仕様書の「構造」セクションを参照してください。

6.1.2 環境およびプロセスの要件

周囲温度範囲

機器	<ul style="list-style-type: none"> ■ $-40\sim+60\text{ }^{\circ}\text{C}$ ($-40\sim+140\text{ }^{\circ}\text{F}$) ■ 「試験、証明」のオーダーコード、オプション JM : $-50\sim+60\text{ }^{\circ}\text{C}$ ($-58\sim+140\text{ }^{\circ}\text{F}$)
-----------	--

- ▶ 屋外で使用する場合：
特に高温地域では直射日光は避けてください。

使用圧力

キャビテーションが発生しないようにすることや、液体に混入したガスが発泡しないようにすることが重要です。

使用圧力が蒸気圧を下回った場合に、キャビテーションは発生します。

- 沸点の低い液体において（例：炭化水素、溶剤、液化ガス）
- 吸引ラインにおいて
- ▶ キャビテーションやガスの発泡を防止するため、使用圧力を十分に高く維持してください。

従って、最適な設置場所は以下のようになります。

- 垂直配管の最も低い位置
- ポンプの下流側（真空になる恐れがありません）

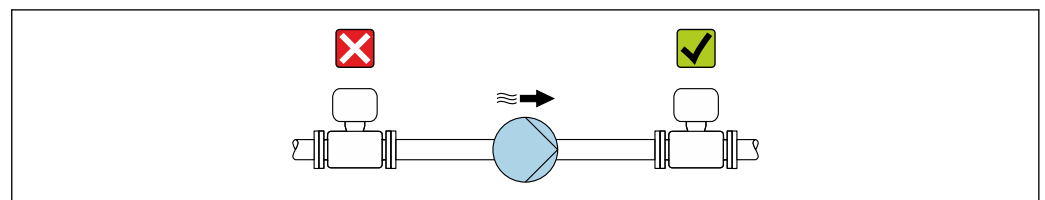

断熱

一部の流体においては、センサから変換器への放射熱を低く抑えることが重要です。必要な断熱を設けるために、さまざまな材質を使用することができます。

断熱材付きのバージョンには、以下の機器バージョンが推奨されます。

断熱材用の伸長ネック付きバージョン：

「センサオプション」のオーダーコード、オプション **CG**、長さ 105 mm (4.13 in) の伸長ネック付き

注記

断熱により電子機器部が過熱する恐れがあります。

- ▶ 推奨の取付方向：水平取付、変換器ハウジングは下向き
- ▶ 変換器ハウジングを断熱しないでください。
- ▶ 変換器ハウジング下端の許容最高温度：80 °C (176 °F)
- ▶ 伸長ネックを覆わない断熱：伸長ネックの周囲を除いて断熱します。最適な放熱を保証するため、伸長ネックを断熱しないようにすることを推奨します。

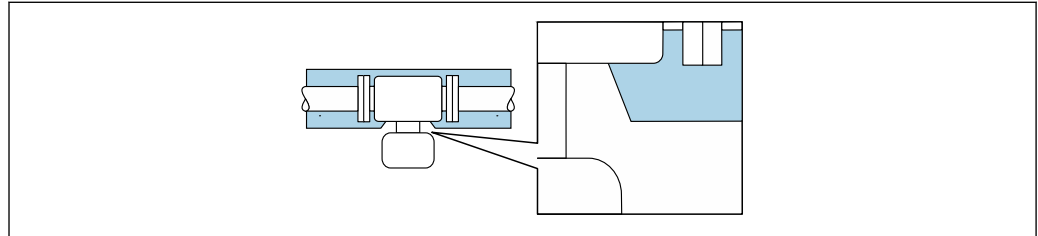

A0034391

図 6 伸長ネックを覆わない断熱：

ヒーティング**注記**

周囲温度の上昇により電子モジュールが過熱する恐れがあります。

- ▶ 変換器の許容最高周囲温度に注意してください。
- ▶ 流体温度に応じて、機器取付方向の要件を考慮してください。

注記**ヒーティング時の過熱の危険**

- ▶ 変換器ハウジング下端の温度は 80 °C (176 °F) を超えないようにしてください。
- ▶ 変換器ネックで十分な量の対流が発生するように注意してください。
- ▶ 変換器の台座の周囲の十分な範囲が覆われないようにしてください。覆われていない変換器の台座より放熱し、電子機器部が過熱/過冷却するのを防ぎます。

ヒーティングオプション

センサで熱損失が発生してはならない流体の場合は、次のヒーティングオプションを利用することが可能です。

- 電気ヒーティング（例：電気バンドヒーター）
- 温水または蒸気を利用した配管
- スチームジャケット

電氣的トレースヒーティングシステムを使用する場合

位相角またはパルスによって加熱制御が行われている場合、磁界が測定値に影響を及ぼす可能性があります (= EN 規格の許容値より大きい値の場合 (sine 30 A/m))。

そのため、センサを磁気シールドする必要があります。ハウジングはブリキ板または金属シートで、任意方向にシールドすることができます (例：V330-35A)。

シートには、以下の特性が必要です。

- 比透磁率 $\mu_r \geq 300$
- プレート厚 $d \geq 0.35 \text{ mm}$ ($d \geq 0.014 \text{ in}$)

振動

計測チューブは高い振動周波数で測定を行っているため、配管等の外部振動の影響を受けません。

6.1.3 特別な取付けの説明

サニタリ接続時の取付クランプによる固定

動作性能を確保するためにセンサに支持材を追加する必要はありません。ただし、設置のために支持材を追加する必要がある場合、以下の寸法に従ってください。

クランプと機器の間で取付クランプの位置を合わせます。

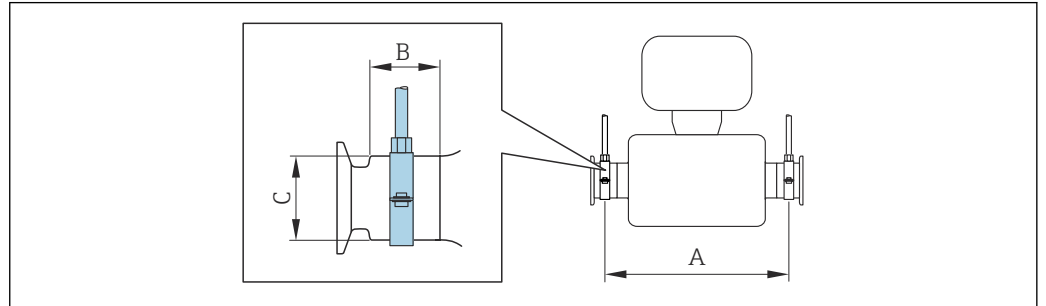

呼び口径		A		B		C	
[mm]	[in]	[mm]	[in]	[mm]	[in]	[mm]	[in]
8	$\frac{3}{8}$	298	11.73	33	1.3	28	1.1
15	$\frac{1}{2}$	402	15.83	33	1.3	28	1.1
25	1	542	21.34	33	1.3	38	1.5
40	1 $\frac{1}{2}$	658	25.91	36.5	1.44	56	2.2
50	2	772	30.39	44.1	1.74	75	2.95

ゼロ点調整

すべての機器は、最新技術に従って校正が実施されています。校正は基準条件下で行われています。→ 121 そのため、現場でのゼロ点調整は、通常は必要ありません。

ゼロ点調整は以下のような場合に行うことを推奨します。

- 低流量でも最高の測定精度が要求される場合
- 過酷なプロセス条件または動作条件において（例：非常に高いプロセス温度または非常に高粘度の流体）

6.2 機器の取付け

6.2.1 必要な工具

センサ用

フランジおよびその他のプロセス接続用：適切な取付工具

6.2.2 機器の準備

1. 残っている輸送梱包材をすべて取り除きます。
2. センサから保護カバーまたは保護キャップをすべて取り外します。
3. 表示部のカバーに付いているステッカーをはがします。

6.2.3 機器の取付け

⚠ 警告

プロセスの密閉性が不適切な場合、危険が及ぶ可能性があります。

- ▶ ガasketの内径がプロセス接続や配管と同等かそれより大きい確認してください。
- ▶ ガasketに汚れや損傷がないことを確認してください。
- ▶ ガasketは正しく取り付けてください。

1. センサの型式銘板に表示された矢印の方向が、流体の流れ方向と一致しているか確認します。
2. 電線管接続口が上を向かないように機器を取り付けるか、変換器ハウジングを回転させます。

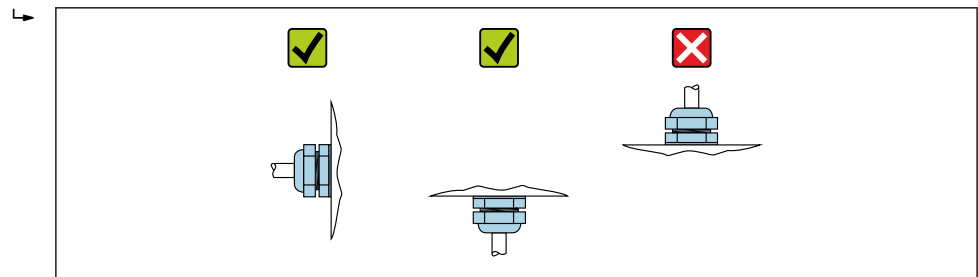

A0029263

6.2.4 表示モジュールの回転

現場表示器は以下の機器バージョンでのみ使用できます。

「ディスプレイ；操作」のオーダーコード、オプション **B : 4** 行表示、バックライト付き、通信経由

表示モジュールを回転させて、表示部の視認性を最適化することが可能です。

ハウジングの種類：アルミニウム、AlSi10Mg、塗装

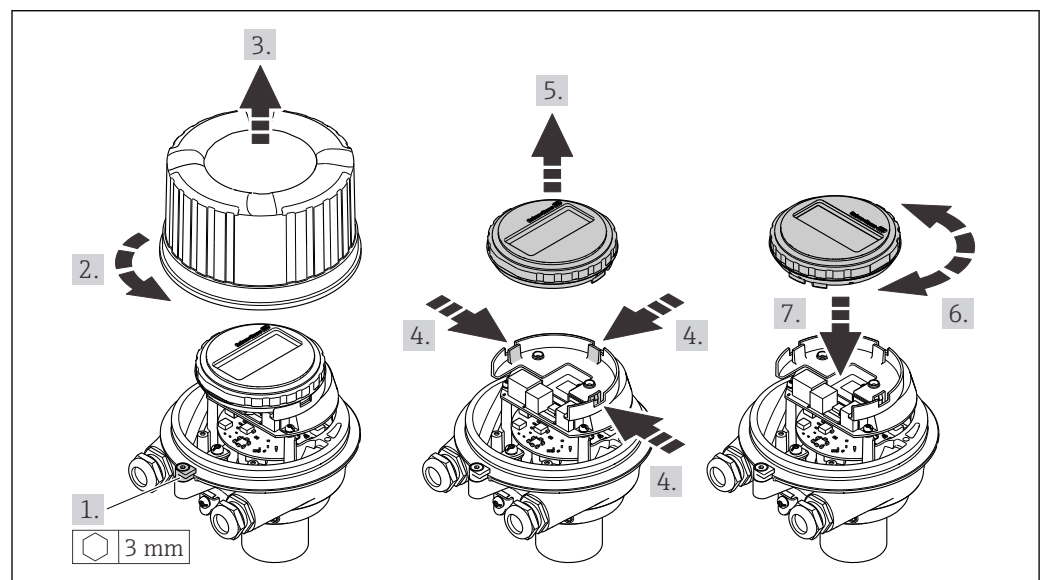

A0023192

ハウジングの種類：一体型およびウルトラコンパクト、サニタリ、ステンレス

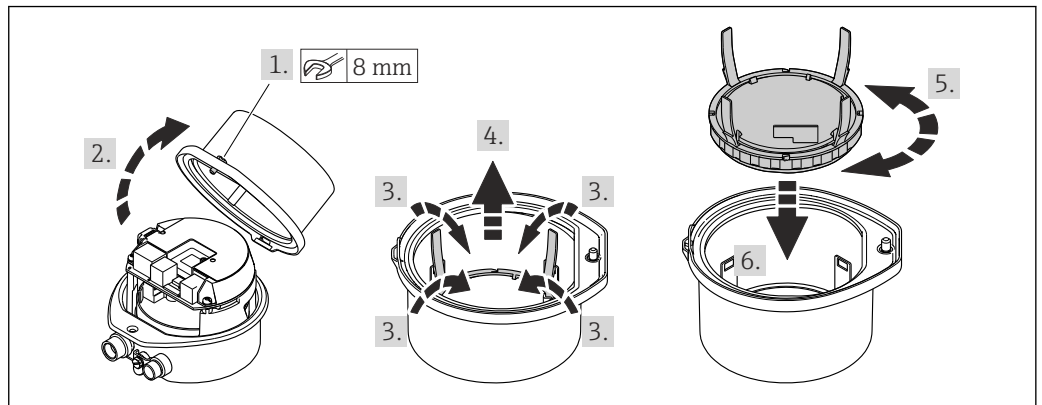

A0023195

6.3 設置状況の確認

機器は損傷していないか？（外観検査）	<input type="checkbox"/>
機器が測定ポイントの仕様を満たしているか？ 例： <ul style="list-style-type: none"> ▪ プロセス温度 → 126 ▪ プロセス圧力（技術仕様書の「圧力温度曲線」セクションを参照） ▪ 周囲温度 ▪ 測定範囲 → 117 	<input type="checkbox"/>
センサの正しい取付方向が選択されているか？ <ul style="list-style-type: none"> ▪ センサタイプに応じて ▪ 測定物温度に応じて ▪ 測定物特性に応じて（気泡、固形分が含まれる） 	<input type="checkbox"/>
センサの銘板にある矢印が配管内を流れる流体の方向に適合しているか → 18？	<input type="checkbox"/>
測定ポイントの識別番号とそれに対応する銘板は正しいか（外観検査）？	<input type="checkbox"/>
機器が湿気あるいは直射日光から適切に保護されているか？	<input type="checkbox"/>
固定ネジや固定クランプがしっかりと締め付けられているか？	<input type="checkbox"/>

7 電気接続

注記

本機器には内蔵の回路遮断器がありません。

- ▶ そのため、電源ラインを簡単に主電源から切り離せるようにするためのスイッチまたは電力回路遮断器を機器に割り当てる必要があります。
- ▶ 機器にはヒューズが装備されていますが、追加の過電流保護（最大 16 A）をシステム設置に組み込む必要があります。

7.1 接続条件

7.1.1 必要な工具

- 電線管接続口用：適切な工具を使用
- (アルミハウジングの) 固定クランプ用：六角ボルト 3 mm
- (ステンレスハウジングの) 固定クランプ用：スパナ 8 mm
- 電線ストリッパー
- より線ケーブルを使用する場合：電線端スリーブ用の圧着工具

7.1.2 接続ケーブルの要件

ユーザー側で用意する接続ケーブルは、以下の要件を満たす必要があります。

電気的安全性

適用される各地域/各国の規定に準拠

許容温度範囲

- 設置する国/地域に適用される設置ガイドラインを順守する必要があります。
- ケーブルは予想される最低温度および最高温度に適合しなければなりません。

電源ケーブル

一般的な接続ケーブルをご使用いただけます。

信号ケーブル

PROFIBUS DP

IEC 61158 規格では、あらゆる伝送速度で使用可能なバスライン用に 2 つのケーブルタイプ (A および B) が指定されています。ケーブルタイプ A が推奨です。

ケーブルタイプ	A
特性インピーダンス	135~165 Ω、測定周波数 3~20 MHz 時
ケーブル静電容量	< 30 pF/m
ケーブル断面	> 0.34 mm ² (22 AWG)
ケーブルタイプ	ツイストペア
ループ抵抗	≤ 110 Ω/km
信号ダンピング	ケーブル断面積の全長にわたって最大 9 dB
シールド	銅編組シールドまたはフォイルシールド付き編組シールド。ケーブルシールドを接地する場合は、プラントの接地コンセプトに注意してください。

ケーブル径

- 提供されるケーブルグランド :
M20 × 1.5、 \varnothing 6~12 mm (0.24~0.47 in) ケーブル用
- スプリング端子 :
ケーブル断面積 0.5~2.5 mm² (20~14 AWG)

7.1.3 端子の割当て

変換器

PROFIBUS DP 接続バージョン

 非危険場所および Zone 2/Div. 2 用

「出力」のオーダーコード、オプション L

ハウジングの種類に応じて、変換器は端子または機器プラグ付きで注文できます。

オーダーコード 「ハウジング」の オーダーコード	使用可能な接続方法		オーダーコード 「電気接続」
	出力	電源	
オプション A, B	端子	端子	<ul style="list-style-type: none"> ■ オプション A : グランド M20x1 ■ オプション B : ネジ M20x1 ■ オプション C : ネジ G ½" ■ オプション D : ネジ NPT ½"
オプション A, B	機器プラグ → 26	端子	<ul style="list-style-type: none"> ■ オプション L : プラグ M12x1 + ネジ NPT ½" ■ オプション N : プラグ M12x1 + カップリング M20 ■ オプション P : プラグ M12x1 + ネジ G ½" ■ オプション U : プラグ M12x1 + ネジ M20
オプション A, B, C	機器プラグ → 26	機器プラグ → 26	オプション Q : 2 x プラグ M12x1

「ハウジング」のオーダーコード :

- オプション A : 一体型、塗装アルミダイカスト
- オプション B : 一体型、サニタリ、ステンレス
- オプション C : ウルトラコンパクト、サニタリ、ステンレス

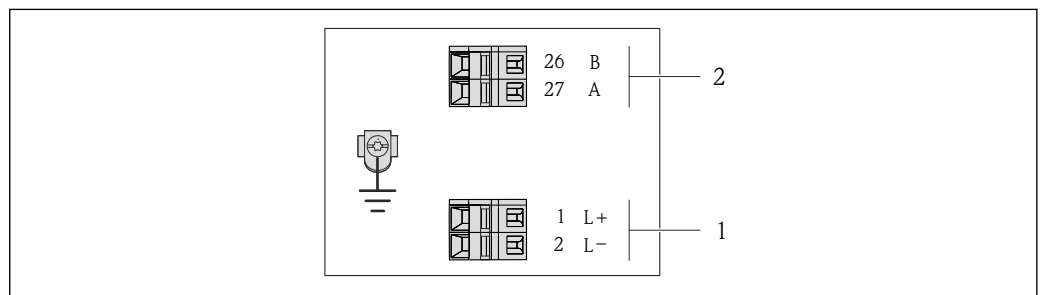

A0022716

 7 PROFIBUS DP 端子の割当て

- 1 電源 : DC 24 V
- 2 PROFIBUS DP

オーダーコード 「出力」のオーダーコード	端子番号			
	電源		出力	
	2 (L-)	1 (L+)	26 (RxD/TxD-P)	27 (RxD/TxD-N)
オプション L	DC 24 V		B	A

「出力」のオーダーコード：
オプション L：PROFIBUS DP、非危険場所および Zone 2/Div. 2 用

7.1.4 機器プラグのピンの割当て

電源電圧

i 非危険場所および Zone 2/Div. 2 用

	ピン		割当て
	1	L+	
2			未使用
3			未使用
4	L-		DC 24 V
5			接地/シールド
コード		プラグ/ソケット	
A		プラグ	

信号伝送用の機器プラグ（機器側）

	ピン		割当て
	1		
2	A		PROFIBUS DP
3			未使用
4	B		PROFIBUS DP
5			接地/シールド
コード		プラグ/ソケット	
B		ソケット	

7.1.5 機器の準備

注記

ハウジングの密閉性が不十分な場合。

機器の動作信頼性が損なわれる可能性があります。

▶ 保護等級に対応する適切なケーブルグランドを使用してください。

1. ダミープラグがある場合は、これを取り外します。
2. 機器にケーブルグランドが同梱されていない場合：
接続ケーブルに対応する適切なケーブルグランドを用意してください。
3. 機器にケーブルグランドが同梱されている場合：
接続ケーブルの要件を順守します。→ 24.

7.2 機器の接続

注記

不適切な接続により電気的安全性が制限されます。

- ▶ 電気配線作業は、適切な訓練を受けた専門作業員のみが実施してください。
- ▶ 適用される各地域/各国の設置法規を遵守してください。
- ▶ 各地域の労働安全規定に従ってください。
- ▶ 追加のケーブルを接続する前に、必ず保護接地ケーブルを接続します。Ⓢ
- ▶ 爆発性雰囲気中使用する場合は、機器固有の防爆資料の注意事項をよく読んでください。
- ▶ 電源を試験して、電源が安全要件（PELV、SELV など）を満たすことを確認する必要があります。

7.2.1 変換器の接続

変換器の接続は、以下のオーダーコードに応じて異なります。

- ハウジングの種類：一体型またはウルトラコンパクト
- 接続の種類：機器プラグまたは端子

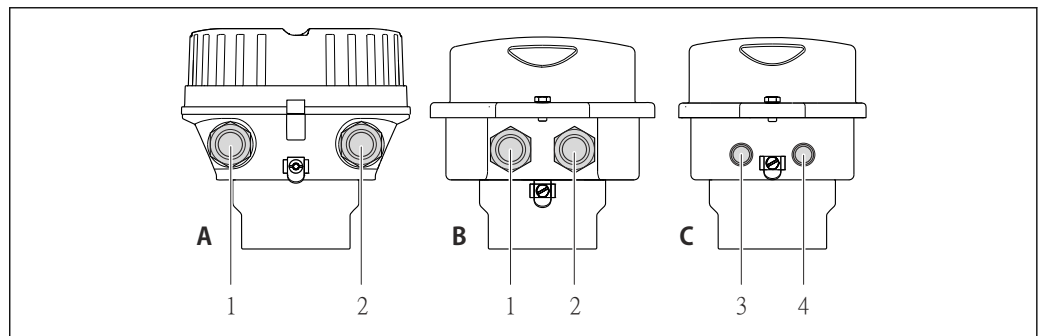

A0016924

図 8 ハウジングの種類および接続の種類

- A 一体型、塗装アルミダイカスト
- B 一体型サニタリ、ステンレス、または一体型、ステンレス
- 1 信号伝送用の電線管接続口または機器プラグ
- 2 電源用の電線管接続口または機器プラグ
- C ウルトラコンパクトサニタリ、ステンレス、またはウルトラコンパクト、ステンレス
- 3 信号伝送用の機器プラグ
- 4 電源用の機器プラグ

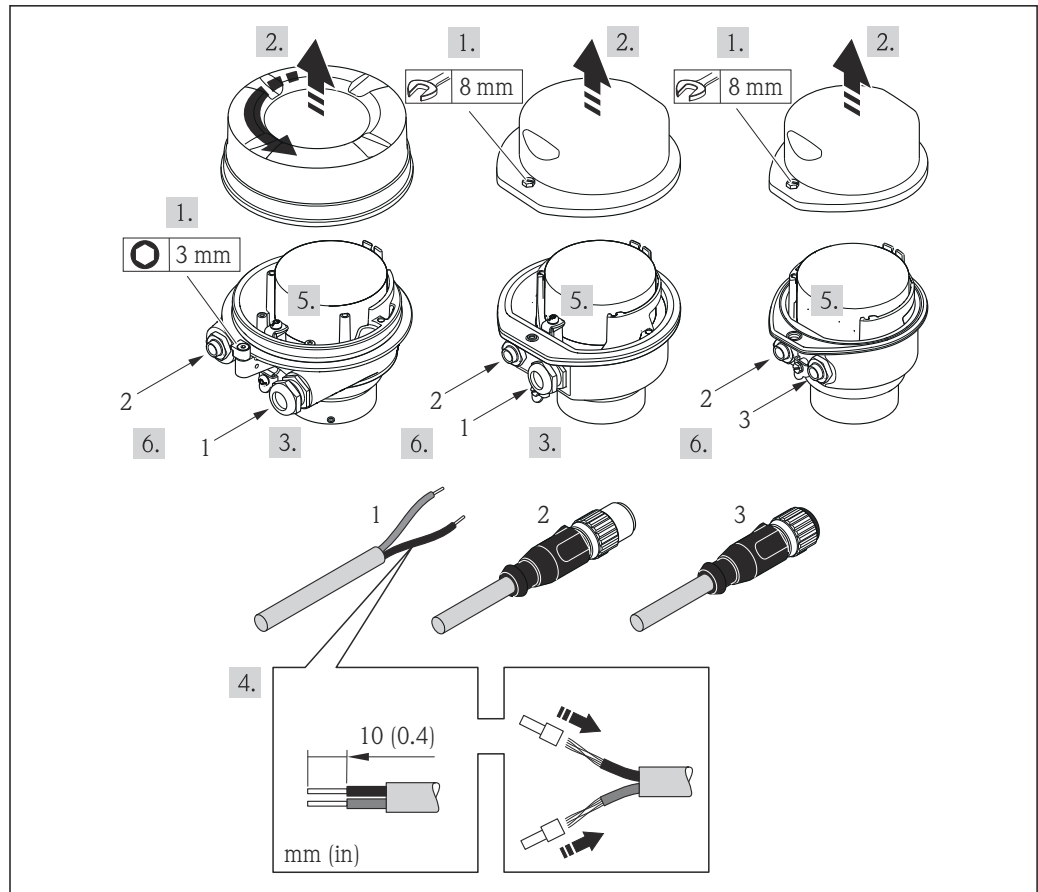

A0017844

図 9 機器の型と接続の例

- 1 ケーブル
- 2 信号伝送用の機器プラグ
- 3 電源用の機器プラグ

i ハウジングの種類に応じて、現場表示器をメイン電子モジュールから取り外します：機器の取扱説明書。

▶ 端子の割当てまたは機器プラグピンの割当てに従ってケーブルを接続します。

7.2.2 電位平衡の確保

要件

電位平衡に関して特別な措置を講じる必要はありません。

! 危険場所で機器を使用する場合、防爆関連資料 (XA) のガイドラインに従ってください。

7.3 特別な接続指示

7.3.1 接続例

PROFIBUS DP

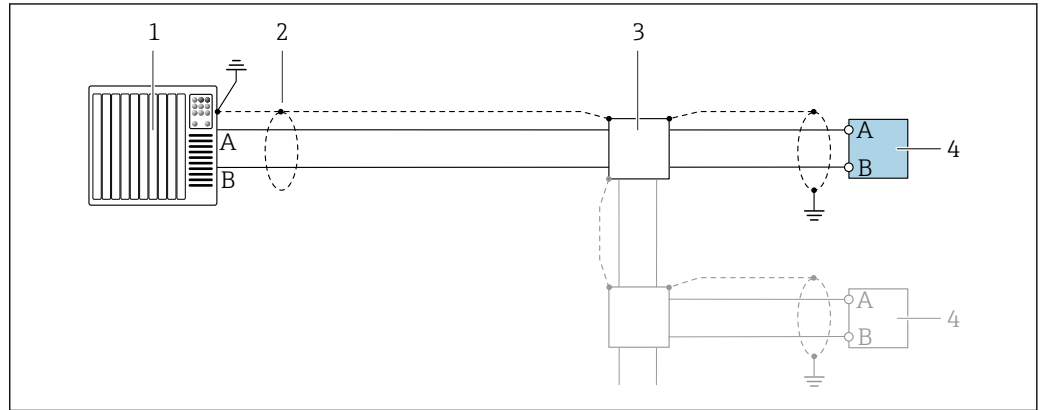

A0028765

図 10 PROFIBUS DP（非危険場所および Zone 2/Div. 2 用）の接続例

- 1 制御システム（例：PLC）
- 2 ケーブルシールド：EMC 要件を満たすために、ケーブルシールドの両端を接地してケーブル仕様に従ってください
- 3 変換器

i 通信速度が 1.5 MBaud を上回る場合、EMC 電線管接続口を使用する必要があり、ケーブルシールドができるだけ端子まで延びている必要があります。

7.4 ハードウェア設定

7.4.1 機器アドレスの設定

PROFIBUS DP

アドレスは PROFIBUS DP/PA 機器に対して必ず設定する必要があります。有効なアドレス範囲は、1 から 126 です。PROFIBUS DP/PA のネットワークでは、各アドレスは一度だけ割り当てることができます。アドレスが正しく設定されない場合、機器がマスタに認識されません。全ての機器は、機器アドレス 126 およびソフトウェアのアドレス指定方法で工場から出荷されます。

アドレスの設定

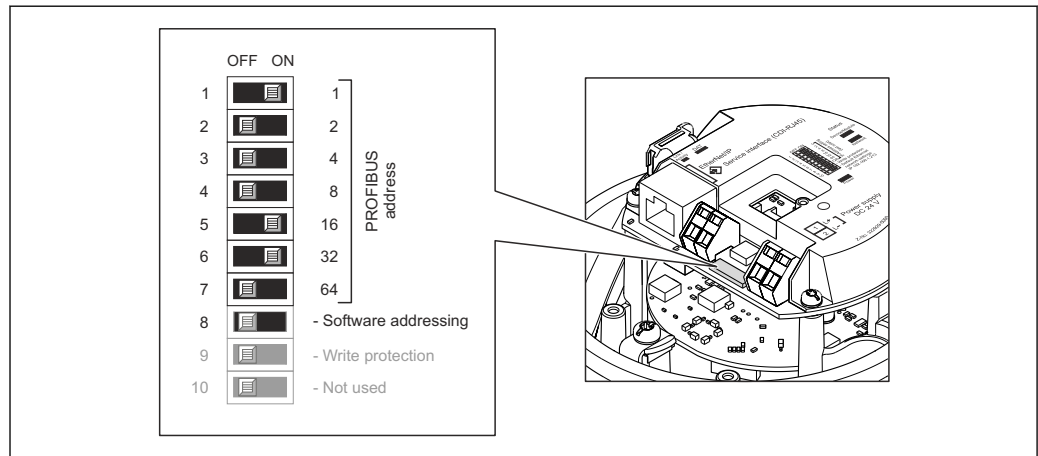

A0021265

図 11 I/O 電子モジュール上の DIP スイッチを使用したアドレス指定

- ハウジングの種類に応じて、ハウジングカバーの固定クランプまたは固定ネジを緩めます。
- ハウジングの種類に応じてハウジングカバーを開くか緩めて外し、必要に応じて、現場表示器をメイン電子モジュールから取り外します→ 図 131。
- DIP スイッチ 8 を使用してソフトウェアアドレス指定を無効にします (オフ)。
- 対応する DIP スイッチを使用して必要な機器アドレスを設定します。
 ↳ 例→ 図 11, 図 30 : $1 + 16 + 32 =$ 機器アドレス 49
 機器は 10 秒後に再起動しなければなりません。再起動後に、設定した IP アドレスによるハードウェアアドレス指定が有効になります。
- 変換器を再度取り付ける場合は、取り外しと逆の手順を実施してください。

7.4.2 終端抵抗の有効化

PROFIBUS DP

インピーダンス不整合による不正な通信伝送を防止するため、PROFIBUS DP ケーブルをバスセグメントの最初と最後で正確に終端処理します。

- 機器を 1.5 MBaud 以下の通信速度で操作する場合：
 バスの最後の変換器は、DIP スイッチ 2 (バス終端) および DIP スイッチ 1 と 3 (バス分極) で終端処理します。設定：オン-オン-オン→ 図 12, 図 31。
 - 通信速度 > 1.5 MBaud の場合：
 ユーザのキャパシタンス負荷とそれによって生じるライン反射があるため、必ず外部のバスターミネータを使用してください。
- i** 内部終端処理された機器が故障した場合、セグメント全体が機能なくなるため、一般的には外部のバスターミネータの使用を推奨します。



図 12 I/O 電子モジュールの DIP スイッチを使用した終端処理（通信速度 < 1.5 MBaud の場合）

7.5 保護等級の保証

本機器は、IP66/67 保護等級、Type 4X 容器のすべての要件を満たしています。

IP 66 および IP 67 保護等級、Type 4X 容器を保証するため、電気接続の後、次の手順を実施してください。

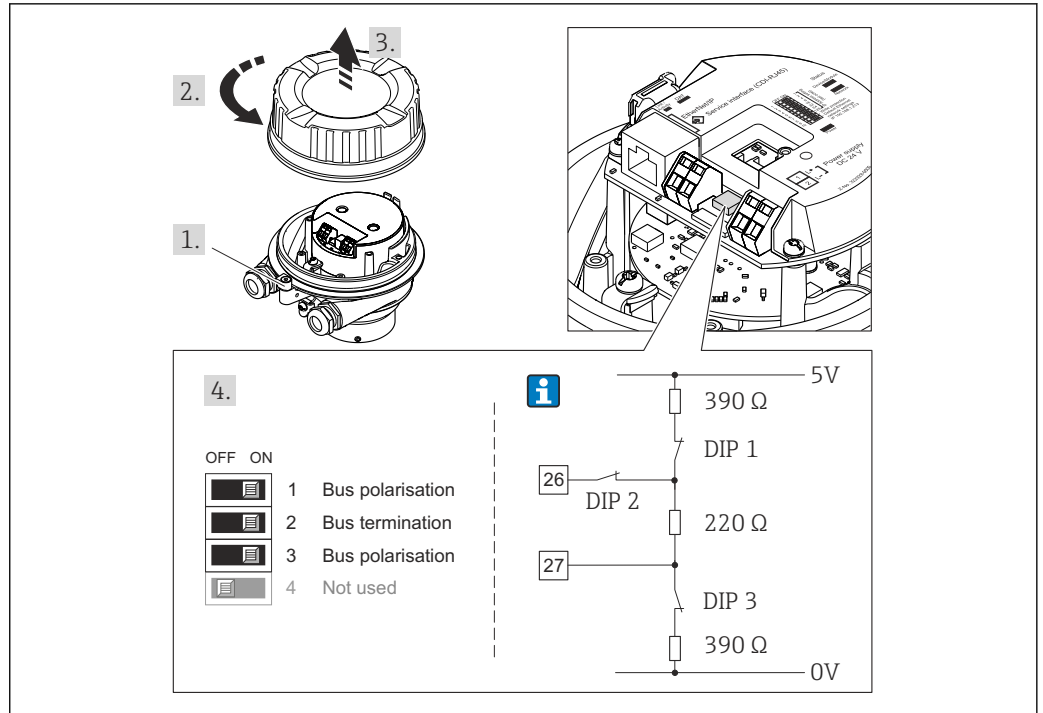
- 1.ハウジングシールに汚れがなく、適切に取り付けられているか確認してください。
- 2.必要に応じて、シールの乾燥、清掃、交換を行います。
- 3.ハウジングのネジやカバーをすべてしっかりと締め付けます。
- 4.ケーブルグランドをしっかりと締め付けます。
- 5.電線管接続口への水滴の侵入を防ぐため：
電線管接続口の手前でケーブルが下方に垂れるように配線してください（「ウォータートラップ」）。

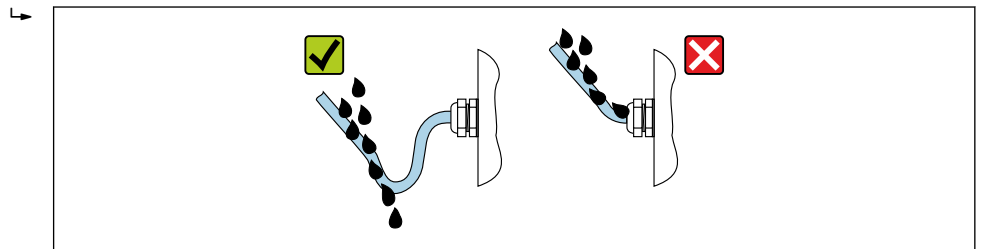

6. 使用しない電線管接続口にはダミープラグを挿入します。

7.6 配線状況の確認

ケーブルあるいは機器に損傷はないか（外観検査）？	<input type="checkbox"/>
使用されるケーブルが要件を満たしているか→ 24?	<input type="checkbox"/>
ケーブルに適切なストレインリリーフがあるか？	<input type="checkbox"/>

すべてのケーブルグラウンドが取り付けられ、しっかりと固定され、密閉されているか？ケーブル経路に「ウォータートラップ」があるか→ 図 31？	<input type="checkbox"/>
機器バージョンに応じて：すべての機器プラグがしっかりと固定されているか？	<input type="checkbox"/>
電源電圧が変換器銘板の仕様に適合しているか→ 図 121？	<input type="checkbox"/>
端子の割当て→ 図 25 またはコネクタのピンの割当て→ 図 26 は正しいか？	<input type="checkbox"/>
電源が供給されている場合、変換器の電子モジュールの電源 LED が緑色に点灯しているか→ 図 10？	<input type="checkbox"/>
注文した機器の型に応じて、固定クランプまたは固定ネジがしっかりと締め付けられているか？	<input type="checkbox"/>

8 操作オプション

8.1 操作オプションの概要

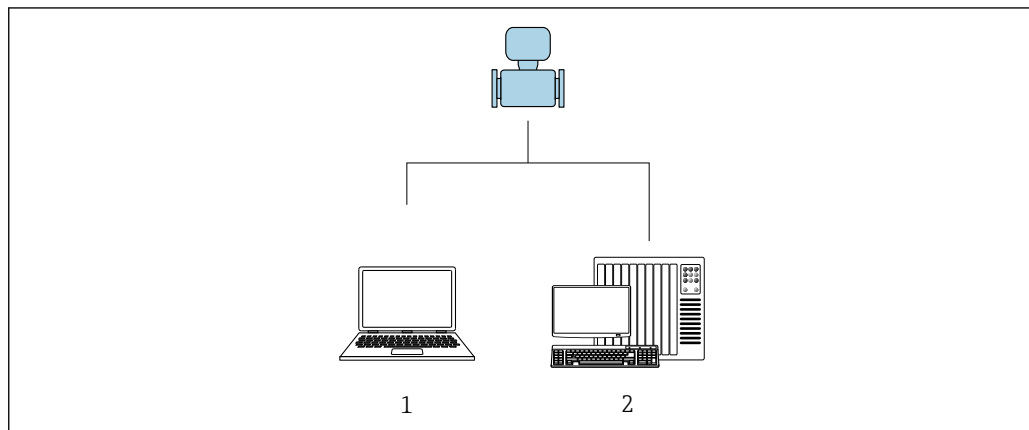

A0017760

- 1 ウェブブラウザ（例：Internet Explorer）または「FieldCare」操作ツールを搭載したコンピュータ
- 2 オートメーションシステム、例：「RSLogix」（Rockwell Automation）および機器操作用ワークステーション、「RSLogix 5000」ソフトウェア（Rockwell Automation）用のアドオンプロファイルレベル 3 付き

8.2 操作メニューの構成と機能

8.2.1 操作メニューの構成

 エキスパート用の操作メニューの概要については:機器に同梱されている機能説明書を参照



図 13 操作メニューの概要構成

A0018237-JA

8.2.2 操作指針

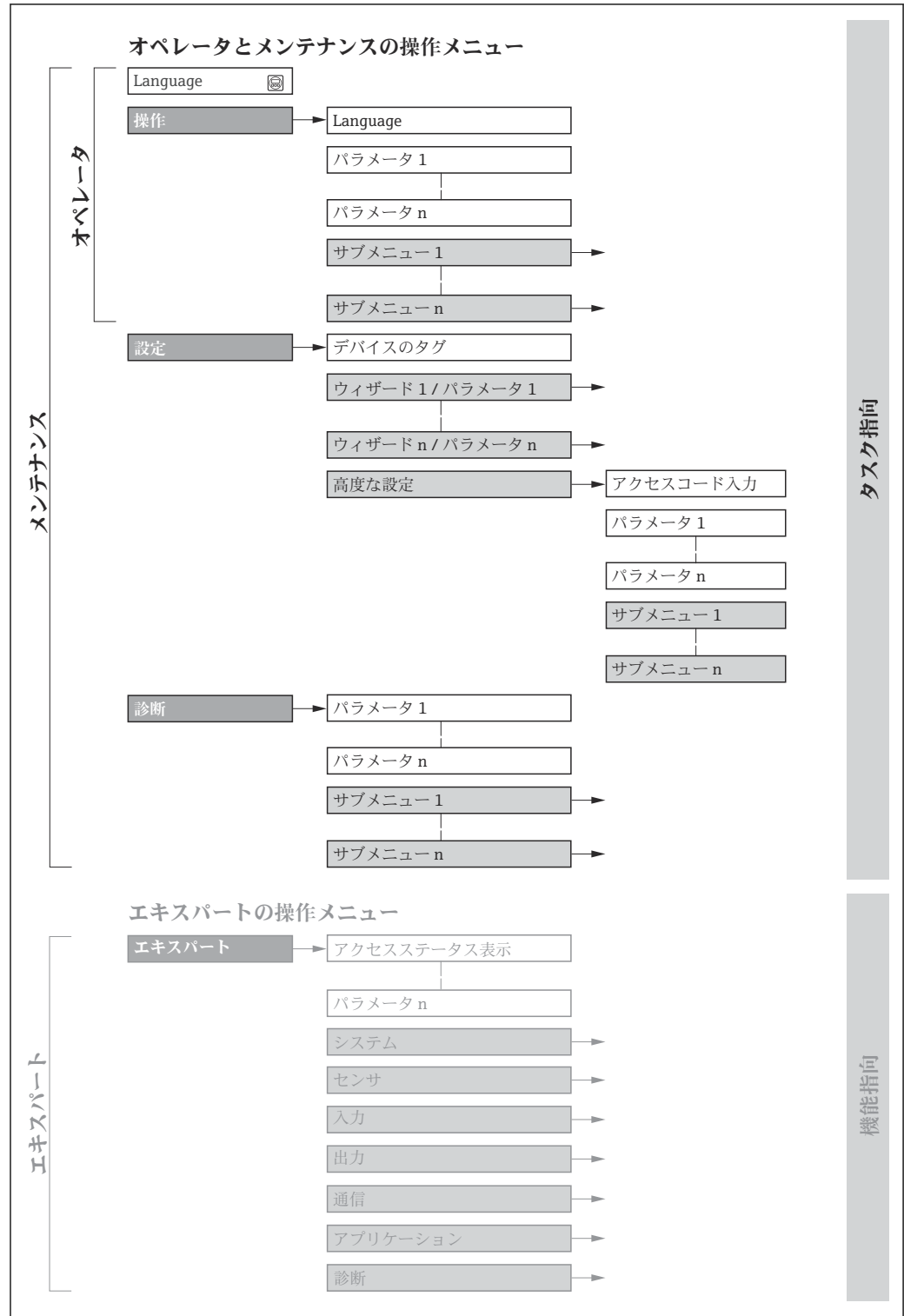

操作メニューの個別の要素は、特定のユーザーの役割に割り当てられています (オペレーター、メンテナンスなど)。各ユーザーの役割には、機器ライフサイクル内の標準的な作業が含まれます。

メニュー/パラメータ		ユーザーの役割と作業	内容/意味
Language	タスク指向	「オペレータ」、「メンテナンス」の役割 運転中の作業： <ul style="list-style-type: none"> 操作画面表示の設定 測定値の読み取り 	<ul style="list-style-type: none"> 操作言語の設定 Web サーバー操作言語の設定 積算計のリセットおよびコントロール
操作			<ul style="list-style-type: none"> 操作画面表示の設定 (例：表示形式、表示のコントラスト) 積算計のリセットおよびコントロール
設定		「メンテナンス」の役割 設定： 測定の設定	迅速な設定用のサブメニュー： <ul style="list-style-type: none"> システムの単位の設定 測定物の設定 操作画面表示の設定 ローフローカットオフの設定 非満管検出および空検知の設定 高度な設定 <ul style="list-style-type: none"> より高度にカスタマイズされた測定の設定 (特殊な測定条件に対応) 積算計の設定 WLAN の設定 管理 (アクセスコード設定、機器リセット)
診断		「メンテナンス」の役割 エラー解除： <ul style="list-style-type: none"> プロセスおよび機器エラーの診断と解消 測定値シミュレーション 	エラー検出、プロセスおよび機器エラー分析用のパラメータがすべて含まれます。 <ul style="list-style-type: none"> 診断リスト 現在未処理の診断メッセージが最大 5 件含まれます。 イベントログブック 発生したイベントメッセージが含まれます。 機器情報 機器識別用の情報が含まれます。 測定値 すべての現在の測定値が含まれます。 Analog inputs アナログ入力の表示に使用 Heartbeat 必要に応じて機器の機能をチェックし、検証結果が記録されます。 シミュレーション 測定値または出力値のシミュレーションに使用
エキスパート	機能指向	機器の機能に関してより詳細な知識が要求される作業： <ul style="list-style-type: none"> 各種条件下における測定の設定 各種条件下における測定の最適化 通信インターフェイスの詳細設定 難しいケースにおけるエラー診断 	すべての機器パラメータが含まれており、アクセスコードを使用して直接これらのパラメータにアクセスすることが可能です。メニュー構造は機器の機能ブロックに基づいています。 <ul style="list-style-type: none"> システム 測定または通信インターフェイスに関与しない、高次の機器パラメータがすべて含まれます。 センサ 測定の設定 通信 デジタル通信インターフェイスおよび Web サーバーの設定 機能ブロック (例：「アナログ入力」) のサブメニュー 機能ブロックの設定 アプリケーション 実際の測定を超える機能 (例：積算計) の設定 診断 機器シミュレーションおよび Heartbeat Technology 用、プロセスおよび機器エラーの検出と分析

8.3 ウェブブラウザによる操作メニューへのアクセス

8.3.1 機能範囲

内蔵された Web サーバーにより、ウェブブラウザおよびサービスインターフェイス (CDI-RJ45) を介して機器の操作や設定を行うことが可能です。測定値に加えて、機器のステータス情報も表示されるため、ユーザーは機器のステータスを監視できます。また、機器データの管理およびネットワークパラメータの設定が可能です。

 Web サーバーのその他の情報については、機器の個別説明書を参照してください。
→  135

8.3.2 必須条件

コンピュータハードウェア



インターフェイス	コンピュータには RJ45 インターフェイスが必要です。
接続	RJ45 プラグの付いた標準 Ethernet ケーブル
画面	推奨サイズ : ≥12" (画面解像度に応じて)

コンピュータソフトウェア



推奨のオペレーティングシステム	Microsoft Windows 7 以上  Microsoft Windows XP に対応します。
対応のウェブブラウザ	<ul style="list-style-type: none"> ▪ Microsoft Internet Explorer 8 以上 ▪ Microsoft Edge ▪ Mozilla Firefox ▪ Google Chrome ▪ Safari

コンピュータ設定

ユーザー権限	TCP/IP およびプロキシサーバー設定用の適切なユーザー権限 (例 : 管理者権限) が必要 (IP アドレス、サブネットマスクなどの調整のため)。
ウェブブラウザのプロキシサーバー設定	ウェブブラウザ設定の LAN 用にプロキシサーバーを使用を 非選択 にする必要があります。
JavaScript	JavaScript を有効にしなければなりません。  JavaScript を有効にできない場合 : ウェブブラウザのアドレス行に <code>http://XXX.XXX.X.XXX/basic.html</code> を入力します (例 : <code>http://192.168.1.212/basic.html</code>)。ウェブブラウザですべての機能を備えた簡易バージョンの操作メニューが起動します。
ネットワーク接続	機器とのアクティブなネットワーク接続のみを使用してください。 WLAN など、他のネットワーク接続はすべてオフにします。

 接続の問題が発生した場合 : →  79

機器 : CDI-RJ45 サービスインターフェイス経由

機器	CDI-RJ45 サービスインターフェイス
機器	機器には RJ45 インターフェイスがあります。
Web サーバー	Web サーバーを有効にする必要があります。工場設定 : オン  Web サーバーの有効化に関する情報 →  40

8.3.3 接続の確立

サービスインターフェイス (CDI-RJ45) 経由

機器の準備

コンピュータのインターネットプロトコルの設定

以下は、機器の Ethernet 初期設定です。

機器の IP アドレス : 192.168.1.212 (工場設定)

1. 機器の電源を ON にします。
2. ケーブルを使用してコンピュータを接続します。→ 131.
3. 2つ目のネットワークカードを使用しない場合は、ノートパソコンのすべてのアプリケーションを閉じます。
 - ↳ Eメール、SAPアプリケーション、インターネットまたは Windows Explorer などのアプリケーションにはインターネットまたはネットワーク接続が必要となります。
4. 開いているインターネットブラウザをすべて閉じます。
5. 表の記載に従って、インターネットプロトコル (TCP/IP) のプロパティを設定します。

IP アドレス	192.168.1.XXX、XXX については 0、212、255 以外のすべての続き番号 → 例 : 192.168.1.213
サブネットマスク	255.255.255.0
デフォルトゲートウェイ	192.168.1.212 または空欄

ウェブブラウザを起動します。

1. コンピュータのウェブブラウザを起動します。

2. Web サーバーの IP アドレスをウェブブラウザのアドレス行に入力します (192.168.1.212)。
 - ↳ ログイン画面が表示されます。

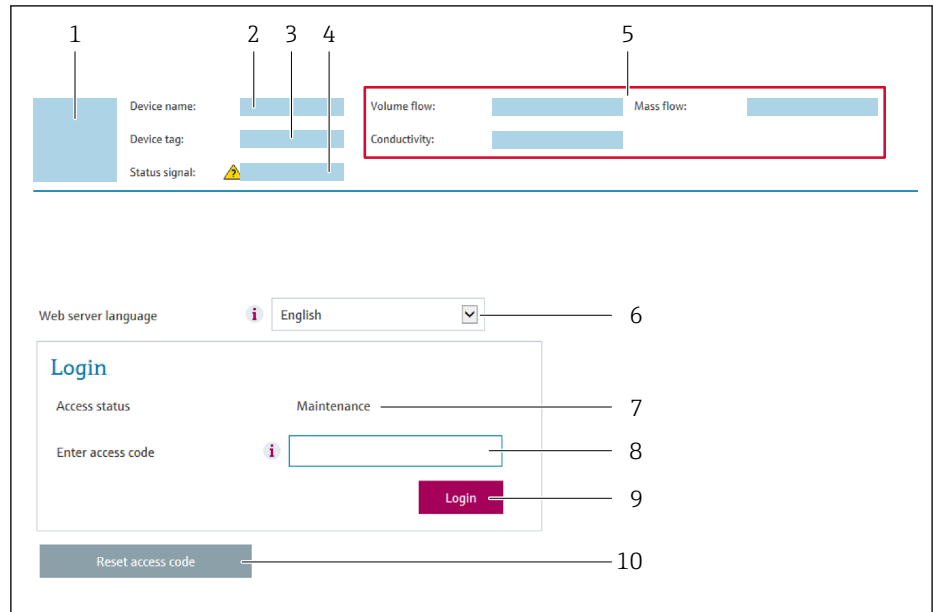

A0029417

- 1 機器の図
- 2 機器名
- 3 デバイスのタグ
- 4 ステータス信号
- 5 現在の計測値
- 6 操作言語
- 7 ユーザーの役割
- 8 アクセスコード
- 9 ログイン
- 10 Reset access code

i ログイン画面が表示されない、または、画面が不完全な場合 → 79

8.3.4 ログイン

1. 希望するウェブブラウザの操作言語を選択します。
2. ユーザー固有のアクセスコードを入力します。
3. **OK** を押して、入力内容を確定します。

アクセスコード	0000 (工場設定)、ユーザー側で変更可能
---------	------------------------

i 10 分間何も操作されなかった場合、ウェブブラウザは自動的にログイン画面に戻ります。

8.3.5 ユーザーインターフェイス

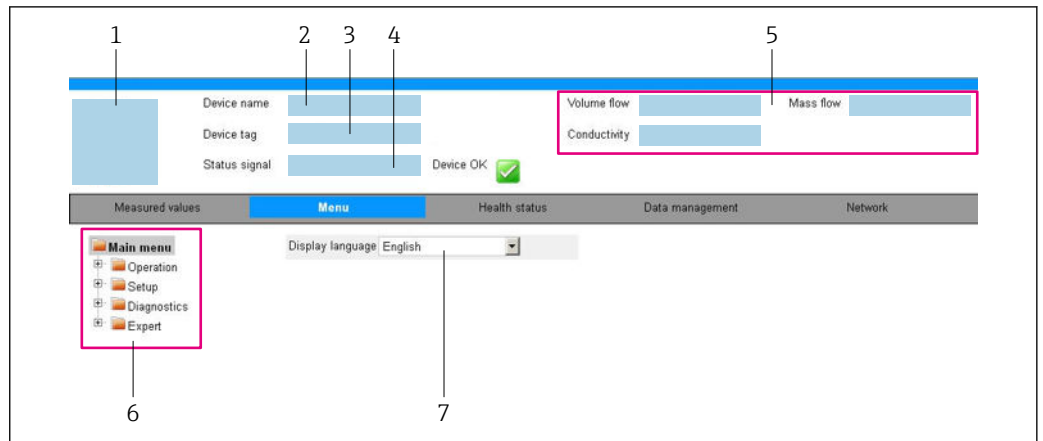

A0032879

- 1 機器の図
- 2 機器名
- 3 機器のタグ
- 4 ステータス信号
- 5 現在の計測値
- 6 ナビゲーションエリア
- 7 現場表示器の言語

ヘッダー

以下の情報がヘッダーに表示されます。

- デバイスのタグ
- 機器ステータスとステータス信号 → 81
- 現在の測定値

機能列

機能	意味
測定値	機器の測定値を表示
メニュー	<ul style="list-style-type: none"> ■ 機器から操作メニューへのアクセス ■ 操作メニューの構成は操作ツールのものと同じです。  操作メニューの構成の詳細については、機器の取扱説明書を参照してください。
機器ステータス	現在未処理の診断メッセージを優先度の高い順序で表示
データ管理	PC と機器間のデータ交換： <ul style="list-style-type: none"> ■ 機器の設定： <ul style="list-style-type: none"> ■ 機器からの読み込み設定 (XML 形式、設定の保存) ■ 機器への保存設定 (XML 形式、設定の復元) ■ ログブック - イベントログのエクスポート (.csv ファイル) ■ ドキュメント - ドキュメントのエクスポート： <ul style="list-style-type: none"> ■ バックアップデータ記録のエクスポート (.csv ファイル、測定点設定のドキュメント作成) ■ 検証レポート (PDF ファイル、「Heartbeat 検証」アプリケーションパッケージの場合のみ使用可能) ■ システム統合用ファイル - フィールドパスを使用する場合は、システム統合用の機器ドライバを機器からアップロードします。 PROFIBUS DP：GSD ファイル

機能	意味
ネットワーク設定	機器との接続確立に必要なすべてのパラメータの設定および確認 <ul style="list-style-type: none"> ■ ネットワーク設定（例：IP アドレス、MAC アドレス） ■ 機器情報（例：シリアル番号、ファームウェアのバージョン）
ログアウト	操作の終了とログイン画面の呼び出し

ナビゲーションエリア

機能バーで1つの機能を選択した場合、ナビゲーションエリアに機能のサブメニューが表示されます。ユーザーは、メニュー構成内をナビゲートすることができます。

作業エリア

選択した機能と関連するサブメニューに応じて、このエリアでさまざまな処理を行うことができます。

- パラメータ設定
- 測定値の読み取り
- ヘルプテキストの呼び出し
- アップロード/ダウンロードの開始

8.3.6 Web サーバーの無効化

機器の Web サーバーは、必要に応じて **Web サーバ 機能** パラメータを使用してオン/オフできます。

ナビゲーション

「エキスパート」メニュー → 通信 → Web サーバ

パラメータ概要（簡単な説明付き）

パラメータ	説明	選択
Web サーバ 機能	Web サーバーのオン/オフを切り替えます。	<ul style="list-style-type: none"> ■ オフ ■ オン

「Web サーバ 機能」パラメータの機能範囲

オプション	説明
オフ	<ul style="list-style-type: none"> ■ Web サーバーは完全に無効になります。 ■ ポート 80 はロックされます。
オン	<ul style="list-style-type: none"> ■ Web サーバーのすべての機能が使用できます。 ■ JavaScript が使用されます。 ■ パスワードは暗号化された状態で伝送されます。 ■ パスワードの変更も暗号化された状態で伝送されます。

Web サーバーの有効化

Web サーバーが無効になった場合、以下の操作オプションを介した **Web サーバ 機能** パラメータを使用してのみ再び有効にすることが可能です。

- 「FieldCare」操作ツールを使用
- 「DeviceCare」操作ツールを使用

8.3.7 ログアウト

 ログアウトする前に、必要に応じて、**データ管理機能**（機器のアップロード設定）を使用してデータバックアップを行ってください。

1. 機能列で **ログアウト** 入力項目を選択します。
↳ ホームページにログインボックスが表示されます。
2. ウェブブラウザを閉じます。
3. 必要なくなった場合：
インターネットプロトコル (TCP/IP) の変更されたプロパティをリセットします。
→ 37.

8.4 操作ツールによる操作メニューへのアクセス

8.4.1 操作ツールの接続

PROFIBUS DP ネットワーク経由

この通信インターフェイスは PROFIBUS DP 対応の機器バージョンに装備されています。

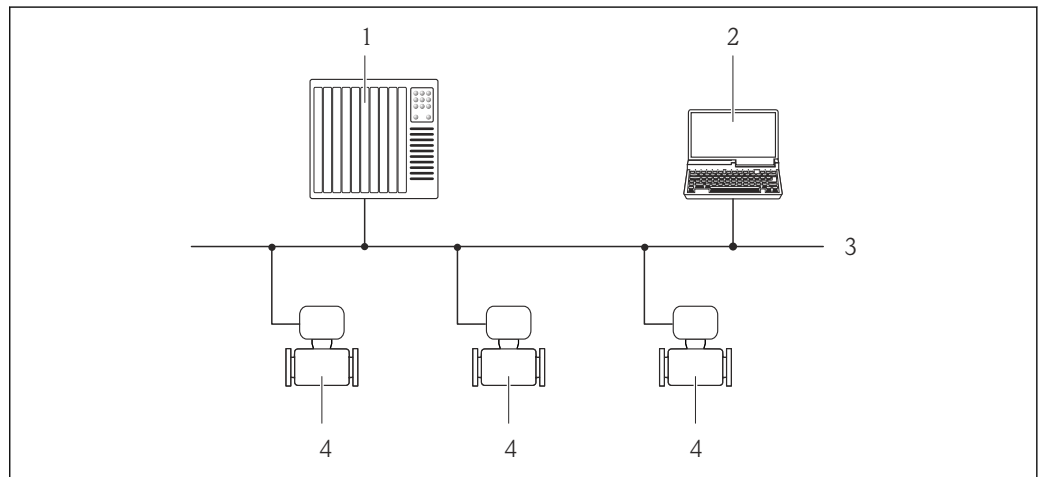

A0020903

図 14 PROFIBUS DP ネットワークを介したリモート操作のオプション

- 1 オートメーションシステム
- 2 PROFIBUS ネットワークカード付きコンピュータ
- 3 PROFIBUS DP ネットワーク
- 4 機器

サービスインターフェイス (CDI) 経由

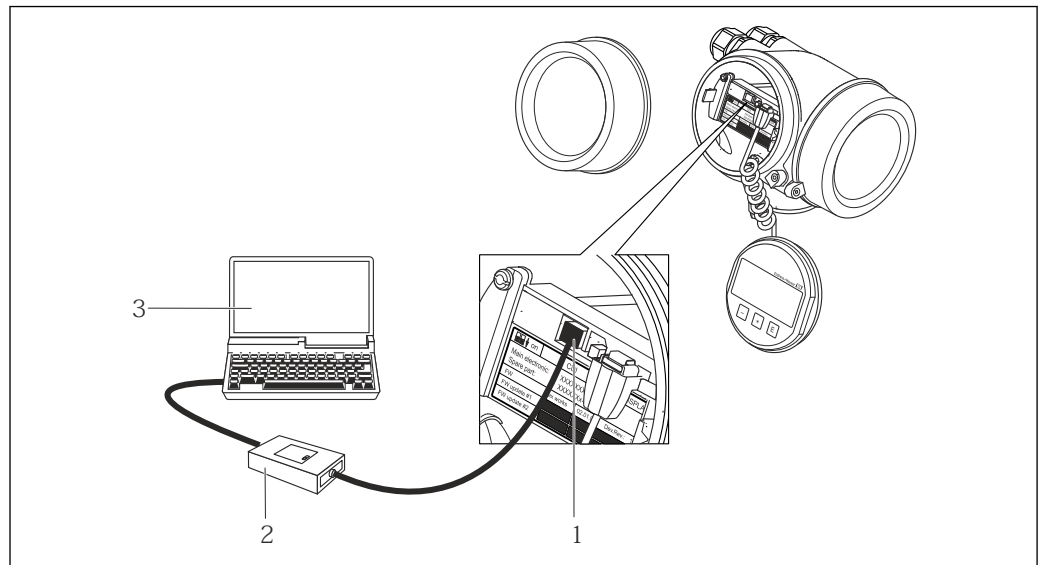

A0014019

- 1 機器のサービスインターフェイス (CDI = Endress+Hauser Common Data Interface)
- 2 Commubox FXA291
- 3 COM DTM CDI Communication FXA291 と FieldCare 操作ツールを搭載したコンピュータ

サービスインターフェイス (CDI-RJ45) 経由

PROFIBUS DP

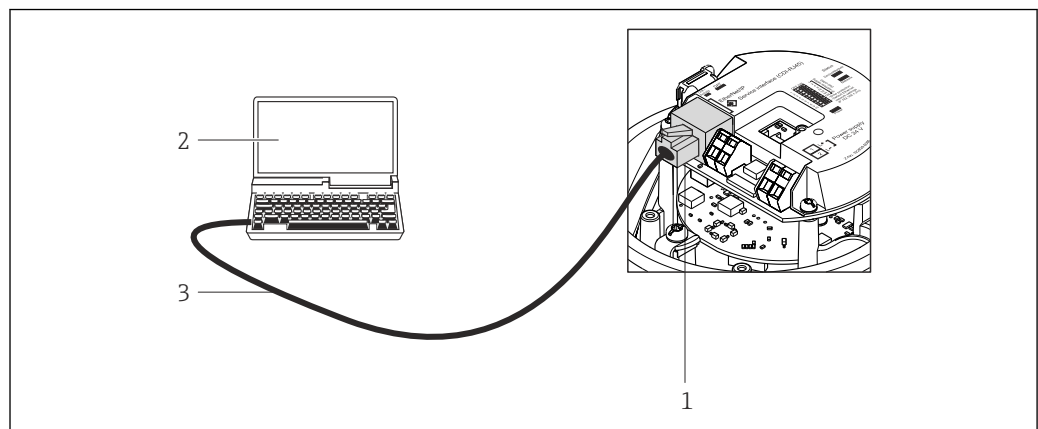

A0021270

図 15 「出力」のオーダーコードの接続、オプション L : PROFIBUS DP

- 1 内蔵された Web サーバーへアクセス可能な機器のサービスインターフェイス (CDI-RJ45)
- 2 内蔵された機器 Web サーバーにアクセスするためのウェブブラウザ (例: Internet Explorer)、または「FieldCare」操作ツールと COM DTM「CDI Communication TCP/IP」を搭載したコンピュータ
- 3 RJ45 プラグの付いた標準 Ethernet 接続ケーブル

8.4.2 FieldCare

機能範囲

Endress+Hauser の FDT ベースのプラントアセットマネジメントツールです。システム内にあるすべての高性能フィールド機器の設定を行い、その管理をサポートします。ステータス情報を使用することにより、各機器のステータスと状態を簡単かつ効果的にチェックすることができます。

アクセス方法 :

CDI-RJ45 サービスインターフェイス

標準機能：

- 変換器のパラメータ設定
- 機器データの読み込みおよび保存（アップロード/ダウンロード）
- 測定点のドキュメント作成
- 測定値メモリ（ラインレコーダ）およびイベントログブックの視覚化

 FieldCare に関する追加情報については、取扱説明書 BA00027S および BA00059S を参照してください。

デバイス記述ファイルの入手先

→  45 を参照

接続の確立

1. FieldCare を開始し、プロジェクトを立ち上げます。
2. ネットワークで：機器を追加します。
 - ↳ **機器追加**ウィンドウが開きます。
3. リストから **CDI Communication TCP/IP** を選択し、**OK** を押して確定します。
4. **CDI Communication TCP/IP** を右クリックして、開いたコンテキストメニューから **機器追加** を選択します。
5. リストから目的の機器を選択し、**OK** を押して確定します。
 - ↳ **CDI Communication TCP/IP（設定）** ウィンドウが開きます。
6. **IP アドレス** フィールドに機器アドレスを入力し、**Enter** を押して確定します：
192.168.1.212（工場設定）、IP アドレスが不明な場合。
7. 機器のオンライン接続を確立します。

 追加情報については、取扱説明書 BA00027S および BA00059S を参照してください。

ユーザーインターフェイス

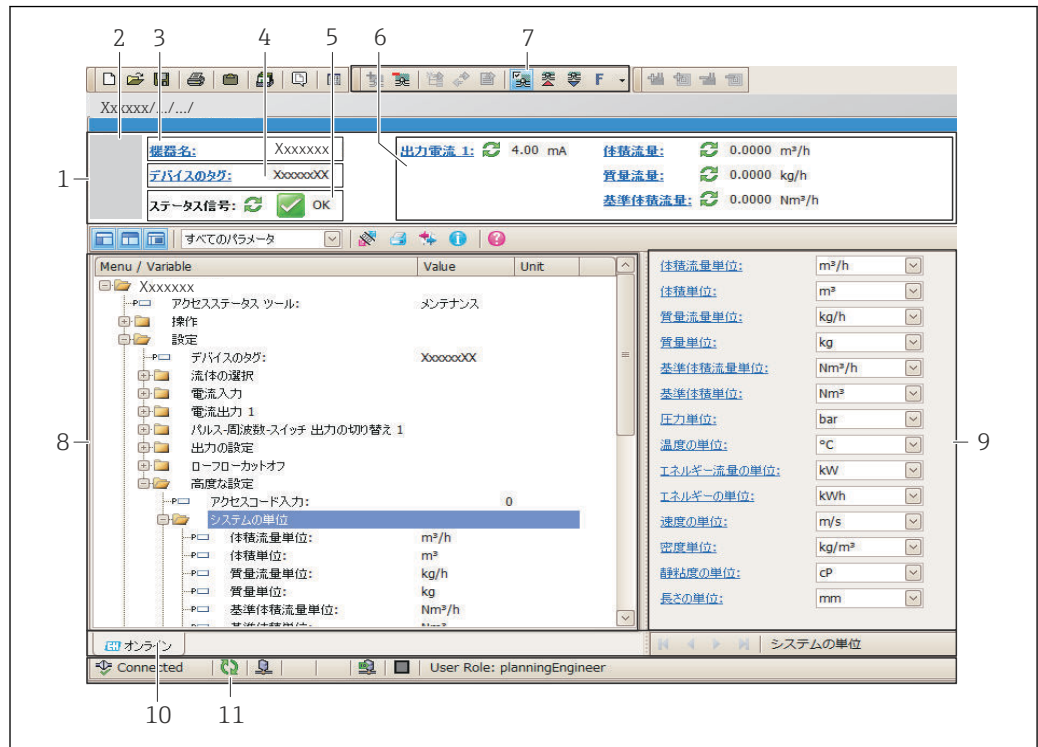

A0021051-JA

- 1 ヘッダー
- 2 機器の図
- 3 機器名
- 4 タグ番号
- 5 ステータスエリアとステータス信号 → 81
- 6 現在の測定値の表示エリア
- 7 編集ツールバー (保存/復元、イベントリスト、ドキュメント作成などの追加機能)
- 8 ナビゲーションエリアと操作メニュー構成
- 9 作業エリア
- 10 アクションレンジ
- 11 ステータスエリア

8.4.3 DeviceCare

機能範囲

Endress+Hauser 製フィールド機器の接続および設定用ツール。

専用の「DeviceCare」ツールを使用すると、Endress+Hauser 製フィールド機器を簡単に設定できます。デバイスタイプマネージャ (DTM) も併用すると、効率的で包括的なソリューションとして活用できます。

 詳細については、イノベーションカタログ IN01047S を参照してください。

デバイス記述ファイルの入手先

→ 81 を参照

9 システム統合

9.1 デバイス記述ファイルの概要

9.1.1 現在の機器データバージョン

ファームウェアのバージョン	01.01.zz	<ul style="list-style-type: none"> 取扱説明書の表紙に明記 変換器の銘板に明記 ファームウェアのバージョン 診断 → 機器情報 → ファームウェアのバージョン
ファームウェアのバージョンのリリース日付	2014年10月	---
製造者 ID	0x11	製造者 ID 診断 → 機器情報 → 製造者 ID
機器タイプ ID	0x1561	機器タイプ 診断 → 機器情報 → 機器タイプ
プロファイルバージョン	3.02	---

 機器の各種ファームウェアバージョンの概要

9.1.2 操作ツール

以下の表には、個々の操作ツールに適した DD ファイルとそのファイルの入手先情報が記載されています。

PROFIBUS プロトコル経由の操作ツール	デバイス記述ファイルの入手方法
FieldCare	<ul style="list-style-type: none"> www.endress.com → ダウンロードエリア CD-ROM (Endress+Hauser にお問い合わせください) DVD (Endress+Hauser にお問い合わせください)
DeviceCare	<ul style="list-style-type: none"> www.endress.com → ダウンロードエリア CD-ROM (Endress+Hauser にお問い合わせください) DVD (Endress+Hauser にお問い合わせください)

9.2 機器マスタファイル (GSD)

フィールド機器をバスシステムに統合するために、PROFIBUS システムは出力データ、入力データ、データ形式、データ容量、サポートされた伝送速度といった機器パラメータの記述を必要とします。

これらのデータは、通信システム稼働時に PROFIBUS マスタに提供される機器マスタファイル (GSD) に記載されています。また、ネットワーク構造にアイコンとして表示される機器ビットマップも統合できます。

プロファイル 3.0 機器マスタファイル (GSD) を使用すると、さまざまなメーカーが製造したフィールド機器を再設定せずに交換することが可能です。

一般的に、プロファイル 3.0 以降では 2 つの異なる GSD バージョンが使用できます。

-  設定する前に、ユーザはシステム操作にどの GSD を使用するか決める必要があります。
- クラス 2 マスタを使用すると設定を変更できます。

9.2.1 製造者固有 GSD

この GSD は機器の無制限の機能性を保証します。そのため、機器固有のプロセスパラメータと機能が使用できます。

製造者固有 GSD	ID 番号	ファイル名
PROFIBUS DP	0x1561	EH3x1561.gsd

Ident number selector パラメータで **製造者** オプションを選択することにより、使用する製造者固有 GSD を指定します。



製造者固有 GSD の入手先：

www.endress.com → ダウンロードエリア

9.2.2 プロファイル GSD

アナログ入力ブロック (AI) の数と測定値が異なります。システムをプロファイル GSD で設定した場合、さまざまなメーカーで製造した機器を交換することが可能です。ただし、周期的プロセス値の順序が正しいか確認する必要があります。

ID 番号	対応ブロック	対応チャンネル
0x9740	<ul style="list-style-type: none"> ■ 1×アナログ入力 ■ 1×積算計 	<ul style="list-style-type: none"> ■ アナログ入力チャンネル：体積流量 ■ 積算計チャンネル：体積流量
0x9741	<ul style="list-style-type: none"> ■ 2×アナログ入力 ■ 1×積算計 	<ul style="list-style-type: none"> ■ アナログ入力 1 チャンネル：体積流量 ■ アナログ入力 2 チャンネル：質量流量 ■ 積算計チャンネル：体積流量
0x9742	<ul style="list-style-type: none"> ■ 3×アナログ入力 ■ 1×積算計 	<ul style="list-style-type: none"> ■ アナログ入力 1 チャンネル：体積流量 ■ アナログ入力 2 チャンネル：質量流量 ■ アナログ入力 3 チャンネル：基準体積流量 ■ 積算計チャンネル：体積流量

Ident number selector パラメータで **Profile 0x9740** オプション、**Profile 0x9741** オプション、または **Profile 0x9742** オプションを選択することにより、使用するプロファイル GSD を指定します。

9.3 PROFIBUS ネットワークへの統合

9.3.1 ブロックモデル

- 物理ブロック
- 機能ブロック
 - アナログ入力ブロック
 - アナログ出力ブロック
 - ディスクリート入力ブロック
 - ディスクリート出力ブロック
 - 積算計ブロック

 個別のブロックの技術値

9.3.2 機能ブロックにおける測定値の割当て

機能ブロックの入力値は CHANNEL パラメータで定義されます。

アナログ入力 1~8 (AI)

チャンネル	測定変数
33122	体積流量
32961	質量流量
33093	基準体積流量
708	流速
901	固形分質量流量
793	搬送液質量流量
32850	密度
33092	基準密度
794	濃度
1039	粘度
1032	動粘度
904	温度補正後の静粘度
905	温度補正後の動粘度
33101	温度
263	保護容器の温度
1042	電子モジュール温度
1066	振動周波数 0
1067	振動周波数 1
1124	振動振幅 0
876	振動振幅 1
1062	周波数変動 0
1063	周波数変動 1
1117	振動ダンピング 0
1118	振動ダンピング 1
1054	チューブダンピング変動 0
1055	チューブダンピングの変動 1
1125	信号の非対称性

チャンネル	測定変数
1056	励磁コイル電流 0
1057	コイル電流 1
1440	センサの健全性

アナログ出力 1～3 (AO)

チャンネル	測定変数
306	外部圧力 ¹⁾
307	外部温度
488	外部入力 of 基準密度

1) 補正変数は SI 基本単位で機器に送信する必要があります。

測定変数には次を介してアクセスします：エキスパート → センサ → 外部補正

デジタル入力 1～2 (DI)

チャンネル	信号
894	空検知
895	ローフローカットオフ
1430	検証のステータス

デジタル出力 1～3 (DO)

チャンネル	信号
890	ゼロ点調整
891	流量の強制ゼロ出力
1429	検証開始

積算計 1～3 (TOT)

チャンネル	信号
33122	体積流量
32961	質量流量
33093	基準体積流量
901	固形分質量流量
793	搬送液質量流量

9.3.3 積算計コントロール SET_TOT

値	動作
0	積算計の開始
1	リセット + ホールド
2	プリセット + ホールド

9.4 サイクリックデータ伝送

機器マスタファイル (GSD) を使用する場合の周期的データ伝送

9.4.1 ブロックモデル

ブロックモデルは、機器によって周期的データ交換で使用可能になる入出力データを示します。サイクリックデータ交換は PROFIBUS マスタ (クラス 1) (例: 制御システム) で行われます。

機器				制御システム	
トランスデューサ ブロック	アナログ入力ブロック 1 ~8	→ 50	出力値 AI	→	
			出力値 TOTAL	→	
	積算計ブロック 1~3	→ 51	コントローラ SETTOT	←	
			設定 MODETOT	←	
	アナログ出力ブロック 1 ~3	→ 52	入力値 AO	←	
	ディスクリート入力プロ ック 1~2	→ 53	出力値 DI	→	
		ディスクリート出力プロ ック 1~3	→ 54	入力値 DO	←
				PROFIBUS DP	

モジュールの特定の順序

本機器はモジュール式の PROFIBUS スレーブとして機能します。コンパクト型スレーブとは対照的に、モジュール式スレーブにはさまざまな構成があり、複数の個別のモジュールから成ります。機器マスタファイル (GSD) には個別のモジュール (入出力データ) およびその個別の特性に関する記述が含まれています。

モジュールはスロットに恒久的に割り当てられています。したがって、モジュールを設定する場合は、モジュールの順序および配置に配慮する必要があります。

スロット	モジュール	機能ブロック
1~8	AI	アナログ入力ブロック 1~8
9	TOTAL または SETTOT_TOTAL または SETOT_MODETOT_TOTAL	積算計ブロック 1
10		積算計ブロック 2
11		積算計ブロック 3
12-14	AO	アナログ出力ブロック 1~3
15-16	DI	ディスクリート入力ブロック 1~2
17-19	DO	ディスクリート出力ブロック 1~3

PROFIBUS ネットワークのスループット率を最適化するため、PROFIBUS マスタシステムで処理するモジュールのみを設定することを推奨します。これにより、設定したモジュール間に隙間が生じた場合は、この隙間に EMPTY_MODULE を割り当てる必要があります。

9.4.2 モジュールの説明

PROFIBUS マスタの観点からのデータ構造の説明:

- 入力データ: 機器から PROFIBUS マスタに送信されます。
- 出力データ: PROFIBUS マスタから機器に送信されます。

AI モジュール（アナログ入力）

入力値を機器から PROFIBUS マスタ（クラス 1）に伝送します。

AI モジュールを介して、選択された入力値とステータスが PROFIBUS マスタ（クラス 1）に周期的に伝送されます。入力値は、最初の 4 バイトが IEEE 754 規格に準拠する浮動小数点数という形で表されます。第 5 バイトには、入力値に関する標準化されたステータス情報が含まれます。

8 つのアナログ入力ブロックがあります（スロット 1～8）。

選択：入力変数

入力変数は CHANNEL パラメータを使用して設定できます。

チャンネル	入力変数
32961	質量流量
33122	体積流量
33093	基準体積流量
708	流速
32850	密度
33092	基準密度
33101	温度
1042	電子モジュール温度
901	固形分質量流量 ¹⁾
793	搬送液質量流量 ¹⁾
794	濃度 ¹⁾
263	保護容器温度 ²⁾

1) 濃度アプリケーションパッケージの場合のみ使用可能

2) Heartbeat 検証アプリケーションパッケージの場合のみ使用可能

初期設定

機能ブロック	初期設定
AI 1	質量流量
AI 2	体積流量
AI 3	基準体積流量
AI 4	密度
AI 5	基準密度
AI 6	温度
AI 7	オフ
AI 8	オフ

データ構造

アナログ入力の入力データ

バイト 1	バイト 2	バイト 3	バイト 4	バイト 5
測定値：浮動小数点数（IEEE 754）				ステータス

積算モジュール

積算計の値を機器から PROFIBUS マスタ (クラス 1) に伝送します。

選択された積算計の値とステータスは、TOTAL (積算) モジュールを介して PROFIBUS マスタ (クラス 1) に周期的に伝送されます。積算計の値は、最初の 4 バイトが IEEE 754 規格に準拠する浮動小数点数という形で表されます。第 5 バイトには、積算計の値に関係する標準化されたステータス情報が含まれます。

3 つの積算計ブロックがあります (スロット 9~11)。

選択：積算計の値

積算計の値は CHANNEL パラメータを使用して設定できます。

チャンネル	入力変数
32961	質量流量
33122	体積流量
33093	基準体積流量
901	固形分質量流量 ¹⁾
793	搬送液質量流量 ¹⁾

1) 「濃度」アプリケーションパッケージの場合のみ使用可能

初期設定

機能ブロック	初期設定：TOTAL
積算計 1、2、3	質量流量

データ構造

TOTAL の入力データ

バイト 1	バイト 2	バイト 3	バイト 4	バイト 5
測定値：浮動小数点数 (IEEE 754)				ステータス

SETTOT_TOTAL モジュール

モジュールの組み合わせは、SETTOT および TOTAL 機能から成ります。

- SETTOT：PROFIBUS マスタを介して積算計をコントロールします。
- TOTAL：積算計の値とステータスを PROFIBUS マスタに伝送します。

3 つの積算計ブロックがあります (スロット 9~11)。

選択：積算計のコントロール

CHANNEL	SETTOT 値	積算計のコントロール
33310	0	積算計の開始
33046	1	リセット
33308	2	積算計初期設定の採用

工場設定

機能ブロック	工場設定：SETTOT 値 (意味)
積算計 1、2、3	0 (積算)

データ構造

SETTOT の出力データ

バイト 1
制御変数 1

TOTAL の入力データ

バイト 1	バイト 2	バイト 3	バイト 4	バイト 5
測定値：浮動小数点数 (IEEE 754)				ステータス

SETTOT_MODETOT_TOTAL モジュール

モジュールの組み合わせは、SETTOT、MODETOT および TOTAL 機能から成ります。

- SETTOT：PROFIBUS マスタを介して積算計をコントロールします。
- MODETOT：PROFIBUS マスタを介して積算計を設定します。
- TOTAL：積算計の値とステータスを PROFIBUS マスタに伝送します。

3つの積算計ブロックがあります (スロット 9~11)。

選択：積算計の設定

CHANNEL	MODETOT 値	積算計の設定
33306	0	バランス調整
33028	1	正の流れのバランス調整
32976	2	負の流れのバランス調整
32928	3	積算の停止

工場設定

機能ブロック	工場設定：MODETOT 値 (意味)
積算計 1、2、3	0 (バランス調整)

データ構造

SETTOT および MODETOT の出力データ

バイト 1	バイト 2
制御変数 1：SETTOT	制御変数 2：MODETOT

TOTAL の入力データ

バイト 1	バイト 2	バイト 3	バイト 4	バイト 5
測定値：浮動小数点数 (IEEE 754)				ステータス

AO モジュール (アナログ出力)

補正値を PROFIBUS マスタ (クラス 1) から機器に伝送します。

補正値とステータスは、AO モジュールを介して PROFIBUS マスタ (クラス 1) から機器に周期的に伝送されます。補正値は、最初の 4 バイトが IEEE 754 規格に準拠する浮動小数点数という形で表されます。第 5 バイトには、補正値に関する標準化されたステータス情報が含まれます。

3つのアナログ出力ブロックがあります (スロット 12~14)。

補正值の割当て

補正值は個別のアナログ出力ブロックに恒久的に割り当てられています。

チャンネル	機能ブロック	補正值
306	AO 1	外部圧力 ¹⁾
307	AO 2	外部温度 ¹⁾
488	AO 3	外部入力 of 基準密度

1) 補正值は SI 基本単位で機器に送信する必要があります。

 次を使用して選択します：エキスパート → センサ → 外部補正

データ構造

アナログ出力の出力データ

バイト 1	バイト 2	バイト 3	バイト 4	バイト 5
測定値：浮動小数点数 (IEEE 754)				ステータス

DI モジュール (ディスクリート入力)

ディスクリート入力値を機器から PROFIBUS マスタ (クラス 1) に伝送します。機器はディスクリート入力値を使用して、機器機能のステータスを PROFIBUS マスタ (クラス 1) に伝送します。

DI モジュールはディスクリート入力値とステータスを PROFIBUS マスタ (クラス 1) に周期的に伝送します。ディスクリート入力値は最初の 1 バイトで表されます。第 2 バイトには、入力値に関する標準化されたステータス情報が含まれます。

2 つのディスクリート入力ブロックがあります (スロット 15~16)。

選択：機器機能

機器機能は CHANNEL パラメータを使用して設定できます。

チャンネル	機器機能	初期設定：ステータス (意味)
893	ステータススイッチ出力	<ul style="list-style-type: none"> ▪ 0 (機器機能がアクティブでない) ▪ 1 (機器機能がアクティブ)
894	空検知	
895	ローフローカットオフ	
1430	検証ステータス ¹⁾	

1) Heartbeat 検証アプリケーションパッケージの場合のみ使用可能

初期設定

機能ブロック	初期設定
DI 1	空検知
DI 2	ローフローカットオフ

データ構造

ディスクリート入力の入力データ

バイト 1	バイト 2
ディスクリート	ステータス

DO モジュール (ディスクリット出力)

ディスクリット出力値を PROFIBUS マスタ (クラス 1) から機器に伝送します。PROFIBUS マスタ (クラス 1) はディスクリット出力値を使用して機器機能を有効/無効にします。

DO モジュールはディスクリット出力値とステータスを機器に周期的に伝送します。ディスクリット出力値は最初の 1 バイトで表されます。第 2 バイトには、出力値に関する標準化されたステータス情報が含まれます。

3 つのディスクリット出力ブロックがあります (スロット 17~19)。

機器機能の割当て

機器機能は個別のディスクリット出力ブロックに恒久的に割り当てられています。

チャンネル	機能ブロック	機器機能	値: 制御 (意味)
891	DO 1	流量の強制ゼロ出力	<ul style="list-style-type: none"> ▪ 0 (機器機能の無効化) ▪ 1 (機器機能の有効化)
890	DO 2	ゼロ点調整	
1429	DO 3	検証の開始 ¹⁾	

1) Heartbeat 検証アプリケーションパッケージの場合のみ使用可能

データ構造

ディスクリット出力の出力データ

バイト 1	バイト 2
ディスクリット	ステータス

EMPTY_MODULE モジュール

このモジュールは、スロットで使用されないモジュールによって生じる空きスペースを割り当てるために使用します。

本機器はモジュール式の PROFIBUS スレーブとして機能します。コンパクト型スレーブとは対照的に、モジュール式の PROFIBUS スレーブにはさまざまな構成があり、複数の個別のモジュールから成ります。GSD ファイルには、個別のモジュールの説明とその個別のプロパティが含まれています。

モジュールはスロットに恒久的に割り当てられています。モジュールを設定する場合は、モジュールの順序/配置を順守することが重要です。設定したモジュール間に隙間が生じた場合は、EMPTY_MODULE を割り当てる必要があります。

10 設定

10.1 機能チェック

機器の設定を実施する前に：

- ▶ 設置状況の確認および配線状況の確認を行ったか確認してください。
- 「設置状況の確認」チェックリスト → ㉮ 23
- 「配線状況の確認」チェックリスト → ㉮ 31

10.2 FieldCare 経由の接続

- FieldCare の接続用
- FieldCare → ㉮ 43 経由の接続用
- FieldCare → ㉮ 44 ユーザインターフェイス用

10.3 操作言語の設定

初期設定：英語または注文した地域の言語

操作言語は、FieldCare、DeviceCare または Web サーバーを介して設定できます。操作
→ Display language



10.4 機器の設定

設定メニュー（サブメニュー付き）には、通常運転に必要なパラメータがすべて含まれています。

設定	
デバイスのタグ	→ ㉮ 56
▶ システムの単位	→ ㉮ 56
▶ 流体の選択	→ ㉮ 58
▶ 通信	→ ㉮ 59
▶ Analog inputs	→ ㉮ 60
▶ ローフローカットオフ	→ ㉮ 61
▶ 非満管の検出	→ ㉮ 62
▶ 高度な設定	→ ㉮ 63

10.4.1 タグ番号の設定

システム内で迅速に測定点を識別するため、**デバイスのタグ** パラメータを使用して一意的な名称を入力し、それによって工場設定を変更することが可能です。

 タグ番号を「FieldCare」操作ツールで入力します。→  44

ナビゲーション

「設定」メニュー → デバイスのタグ

パラメータ概要（簡単な説明付き）

パラメータ	説明	ユーザー入力
デバイスのタグ	測定点の名称を入力。	最大 32 文字（英字、数字、または特殊文字（例：@, %, /）など）

10.4.2 システムの単位の設定

システムの単位 サブメニューで、すべての測定値の単位を設定できます。

 機器バージョンに応じて、一部の機器には使用できないサブメニューやパラメータがあります。選択はオーダーコードに応じて異なります。

ナビゲーション

「設定」メニュー → 高度な設定 → システムの単位

▶ システムの単位	
質量流量単位	→  57
質量単位	→  57
体積流量単位	→  57
体積単位	→  57
基準体積流量単位	→  57
基準体積単位	→  57
密度単位	→  57
基準密度単位	→  57
温度の単位	→  57
圧力単位	→  57

パラメータ概要（簡単な説明付き）

パラメータ	説明	選択	工場出荷時設定
質量流量単位	質量流量の単位を選択。 結果 選択した単位は以下に適用： <ul style="list-style-type: none"> ■ 出力 ■ ローフローカットオフ ■ シミュレーションするプロセス変数 	単位の選択リスト	国に応じて異なります： <ul style="list-style-type: none"> ■ kg/h ■ lb/min
質量単位	質量の単位を選択。	単位の選択リスト	国に応じて異なります： <ul style="list-style-type: none"> ■ kg ■ lb
体積流量単位	体積流量の単位を選択。 結果 選択した単位は以下に適用： <ul style="list-style-type: none"> ■ 出力 ■ ローフローカットオフ ■ シミュレーションするプロセス変数 	単位の選択リスト	国に応じて異なります： <ul style="list-style-type: none"> ■ l/h ■ gal/min (us)
体積単位	体積の単位を選択。	単位の選択リスト	国に応じて異なります： <ul style="list-style-type: none"> ■ l (> 150 A (6") : m³ オプション) ■ gal (us)
基準体積流量単位	基準体積流量の単位を選択。 結果 選択した単位は以下に適用： 基準体積流量 パラメータ (→ ㉟ 75)	単位の選択リスト	国に応じて異なります： <ul style="list-style-type: none"> ■ NI/h ■ Sft³/min
基準体積単位	基準体積の単位を選択。	単位の選択リスト	国に応じて異なります： <ul style="list-style-type: none"> ■ NI ■ Sft³
密度単位	密度単位を選択。 結果 選択した単位は以下に適用： <ul style="list-style-type: none"> ■ 出力 ■ シミュレーションするプロセス変数 ■ 密度調整 (エキスパートメニュー) 	単位の選択リスト	国に応じて異なります： <ul style="list-style-type: none"> ■ kg/l ■ lb/ft³
基準密度単位	基準密度の単位を選択。	単位の選択リスト	国に応じて異なります： <ul style="list-style-type: none"> ■ kg/NI ■ lb/Sft³
温度の単位	温度の単位を選択。 結果 選択した単位は以下に適用： <ul style="list-style-type: none"> ■ 電気部内温度 パラメータ (6053) ■ 最大値 パラメータ (6051) ■ 最小値 パラメータ (6052) ■ 最大値 パラメータ (6108) ■ 最小値 パラメータ (6109) ■ 保護容器の温度 パラメータ (6027) ■ 最大値 パラメータ (6029) ■ 最小値 パラメータ (6030) ■ 基準温度 パラメータ (1816) ■ 温度 パラメータ 	単位の選択リスト	国に応じて異なります： <ul style="list-style-type: none"> ■ °C ■ °F
圧力単位	プロセス圧力の単位を選択。 結果 単位は以下の設定が用いられます。 <ul style="list-style-type: none"> ■ 補正する圧力値 パラメータ (→ ㉟ 59) ■ 外部圧力 パラメータ (→ ㉟ 59) ■ 補正する圧力値 	単位の選択リスト	国に応じて異なります： <ul style="list-style-type: none"> ■ bar a ■ psi a

10.4.3 測定物の選択および設定

測定物の選択 ウィザードサブメニューには、測定物の選択および設定のために必要なパラメータが含まれ、これを設定しなければなりません。

ナビゲーション

「設定」メニュー → 流体の選択

▶ 流体の選択	
測定物の選択	→ 58
気体の種類選択	→ 58
基準音速	→ 58
音速の温度係数	→ 58
圧力補正	→ 59
補正する圧力値	→ 59
外部圧力	→ 59

パラメータ概要（簡単な説明付き）

パラメータ	必須条件	説明	選択/ユーザー入力	工場出荷時設定
測定物の選択	-	測定物の種類を選択。	液体	-
気体の種類選択	測定物の選択 パラメータで 気体 オプションが選択されていること。	測定する気体の種類を選択。	<ul style="list-style-type: none"> ■ 空気 ■ アンモニア NH3 ■ アルゴン Ar ■ 六フッ化硫黄 SF6 ■ 酸素 O2 ■ オゾン O3 ■ 窒素酸化物 NOx ■ 窒素 N2 ■ 亜酸化窒素 N2O ■ メタン CH4 ■ 水素 H2 ■ ヘリウム He ■ 塩化水素 HCl ■ 硫化水素 H2S ■ エチレン C2H4 ■ 二酸化炭素 CO2 ■ 一酸化炭素 CO ■ 塩素 Cl2 ■ ブタン C4H10 ■ プロパン C3H8 ■ プロピレン C3H6 ■ エタン C2H6 ■ その他 	-
基準音速	気体の種類選択 パラメータで その他 オプションが選択されていること。	0 °C (32 °F) の気体の音速を入力。	1~99999.9999 m/s	-
音速の温度係数	気体の種類選択 パラメータで その他 オプションが選択されていること。	気体の音速の温度係数を入力。	正の浮動小数点数	0 (m/s)/K

パラメータ	必須条件	説明	選択/ユーザー入力	工場出荷時設定
圧力補正	-	圧力補正タイプを選択。	<ul style="list-style-type: none"> ■ オフ ■ 固定値 ■ 外部入力値 	-
補正する圧力値	圧力補正 パラメータで 固定値 オプションが選択されていること。	圧力補正に使用するプロセス圧力を入力。	正の浮動小数点数	-
外部圧力	圧力補正 パラメータで 外部入力値 オプションが選択されていること。		正の浮動小数点数	-

10.4.4 通信インターフェイス設定

通信 サブメニューを使用すると、通信インターフェイスの選択および設定に必要なすべてのパラメータを体系的に設定できます。

ナビゲーション

「設定」メニュー → 通信

▶ 通信

デバイスアドレス

→ 59

パラメータ概要（簡単な説明付き）

パラメータ	説明	ユーザー入力
デバイスアドレス	機器アドレスの入力。	0~126

10.4.5 アナログ入力の設定

Analog inputs サブメニューを使用すると、個々の **Analog input 1~n** サブメニューを体系的に設定できます。ここから、個別のアナログ入力のパラメータに移動できます。

ナビゲーション

「設定」メニュー → Analog inputs

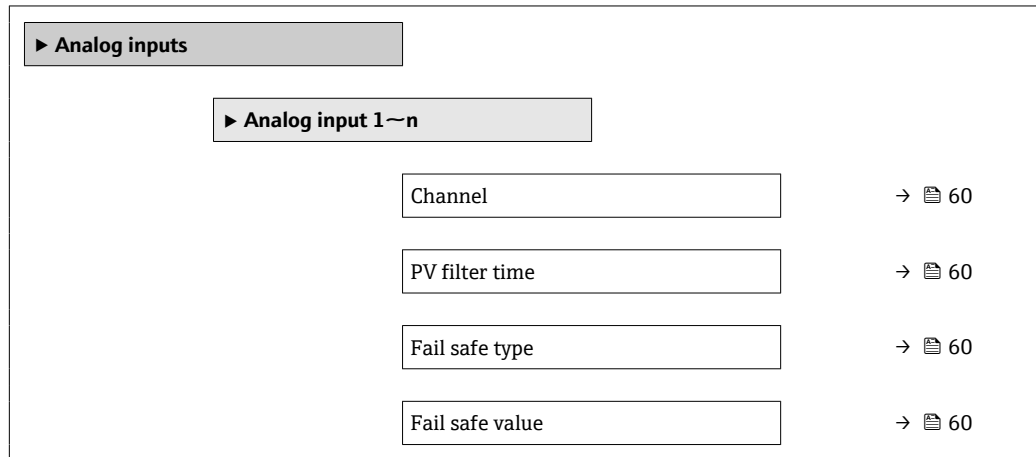

パラメータ概要（簡単な説明付き）

パラメータ	必須条件	説明	選択/ユーザー入力
Channel	-	プロセス変数を選択します。	<ul style="list-style-type: none"> ■ 質量流量 ■ 体積流量 ■ 基準体積流量 ■ 固形分質量流量* ■ 搬送液質量流量* ■ 密度 ■ 基準密度 ■ 濃度* ■ 温度 ■ 保護容器の温度* ■ 電気部内温度 ■ 振動周波数 0 ■ 振動振幅 0* ■ 周波数変動 0 ■ 振動ダンピング 0 ■ チューブダンピングの変動 0 ■ 信号の非対称性 ■ コイル電流 0
PV filter time	-	信号ピークを抑制する時間を設定します。設定された時間の間、アナログ入力はプロセス変数の一貫性のない増加に対して反応しません。	正の浮動小数点数
Fail safe type	-	フェールセーフモードを選択します。	<ul style="list-style-type: none"> ■ Fail safe value ■ Fallback value ■ Off
Fail safe value	Fail safe type パラメータで Fail safe value オプションが選択されていること。	エラー発生時の出力値を設定します。	符号付き浮動小数点数

* 表示はオーダしたオプションや機器のセッティングにより異なります

10.4.6 ローフローカットオフの設定

ローフローカットオフ サブメニューには、ローフローカットオフの設定に必要なパラメータが含まれます。

ナビゲーション

「設定」メニュー → ローフローカットオフ

▶ ローフローカットオフ	
プロセス変数の割り当て	→ 61
ローフローカットオフ オンの値	→ 61
ローフローカットオフ オフの値	→ 61
プレッシャショックの排除	→ 61

パラメータ概要（簡単な説明付き）

パラメータ	必須条件	説明	選択/ユーザー入力	工場出荷時設定
プロセス変数の割り当て	-	ローフローカットオフに割り当てるプロセス変数を選択。	<ul style="list-style-type: none"> ■ オフ ■ 質量流量 ■ 体積流量 ■ 基準体積流量 	-
ローフローカットオフ オンの値	プロセス変数の割り当て パラメータ (→ 61) で以下の選択項目のいずれかが選択されていること。 <ul style="list-style-type: none"> ■ 質量流量 ■ 体積流量 ■ 基準体積流量 	ローフローカットオフがオンになる値を入力。	正の浮動小数点数	国および呼び口径に応じて異なります。
ローフローカットオフ オフの値	プロセス変数の割り当て パラメータ (→ 61) で以下の選択項目のいずれかが選択されていること。 <ul style="list-style-type: none"> ■ 質量流量 ■ 体積流量 ■ 基準体積流量 	ローフローカットオフをオフにする値を入力。	0~100.0 %	-
プレッシャショックの排除	プロセス変数の割り当て パラメータ (→ 61) で以下の選択項目のいずれかが選択されていること。 <ul style="list-style-type: none"> ■ 質量流量 ■ 体積流量 ■ 基準体積流量 	大きな圧力変動時の信号抑制 (=プレッシャショックさプレス) の期間を入力。	0~100 秒	-

10.4.7 非満管検出の設定

非満管検出サブメニューには、空検知設定に必要なパラメータが含まれています。

ナビゲーション

「設定」メニュー → 非満管の検出

▶ 非満管の検出	
プロセス変数の割り当て	→ 62
非満管検出の下側の閾値	→ 62
非満管検出の上側の閾値	→ 62
非満管検出までの応答時間	→ 62

パラメータ概要（簡単な説明付き）

パラメータ	必須条件	説明	選択/ユーザー入力
プロセス変数の割り当て	-	部分的に充填されたパイプの検出に割り当てるプロセス変数を選択。	<ul style="list-style-type: none"> ■ オフ ■ 密度 ■ 基準密度
非満管検出の下側の閾値	プロセス変数の割り当て パラメータ (→ 62)で以下の選択項目のいずれかが選択されていること。 <ul style="list-style-type: none"> ■ 密度 ■ 基準密度 	部分的に充填されたパイプの検出を無効にする下限値を入力。	符号付き浮動小数点数
非満管検出の上側の閾値	プロセス変数の割り当て パラメータ (→ 62)で以下の選択項目のいずれかが選択されていること。 <ul style="list-style-type: none"> ■ 密度 ■ 基準密度 	部分的に充填されたパイプの検出を無効にする上限値を入力。	符号付き浮動小数点数
非満管検出までの応答時間	プロセス変数の割り当て パラメータ (→ 62)で以下の選択項目のいずれかが選択されていること。 <ul style="list-style-type: none"> ■ 密度 ■ 基準密度 	空検知の診断メッセージを表示するまでの時間（遅延時間）を入力。	0~100 秒

10.5 高度な設定

高度な設定 サブメニューとそのサブメニューには、特定の設定に必要なパラメータが含まれています。

 サブメニューの数は機器バージョンに応じて異なります。たとえば、粘度は Promass I でのみ使用できます。

ナビゲーション

「設定」メニュー → 高度な設定

▶ 高度な設定		
アクセスコード入力		
▶ 計算値		→ 63
▶ センサの調整		→ 64
▶ 積算計 1~n		→ 65
▶ 表示		→ 67
▶ 粘度		
▶ 濃度		
▶ ハートビート設定		
▶ 管理		→ 69

10.5.1 アクセスコードの入力のためのパラメータを使用

ナビゲーション

「設定」メニュー → 高度な設定

パラメータ概要（簡単な説明付き）

パラメータ	説明	ユーザー入力
アクセスコード入力	書き込みを許可するためにアクセスコードを入力。	0~9999

10.5.2 計算値

計算値 サブメニューには、基準体積流量の計算に必要なパラメータがすべて含まれています。

ナビゲーション

「設定」メニュー → 高度な設定 → 計算値

▶ 計算値	
▶ 基準体積流量の計算	
基準体積流量の計算	→ 64
外部入力 of 基準密度	→ 64
固定基準密度	→ 64
基準温度	→ 64
1 次熱膨張係数	→ 64
2 次熱膨脹係数	→ 64

パラメータ概要（簡単な説明付き）

パラメータ	必須条件	説明	選択/ユーザーインターフェイス/ユーザー入力	工場出荷時設定
基準体積流量の計算	-	基準体積流量計算のための基準密度を選択。	<ul style="list-style-type: none"> ■ 固定基準密度 ■ 算出基準密度 ■ API table 53 による基準密度 ■ 外部入力 of 基準密度 	-
外部入力 of 基準密度	基準体積流量の計算 パラメータで 外部入力 of 基準密度 オプションが選択されていること。	外部入力 of 基準密度を表示。	符号を含む浮動小数点数	-
固定基準密度	基準体積流量の計算 パラメータで 固定基準密度 オプションが選択されていること。	基準密度の固定値を入力。	正の浮動小数点数	-
基準温度	基準体積流量の計算 パラメータで 算出基準密度 オプションが選択されていること。	基準密度計算のための基準温度を入力。	-273.15~99999 °C	国に応じて異なります: <ul style="list-style-type: none"> ■ +20 °C ■ +68 °F
1 次熱膨張係数	基準体積流量の計算 パラメータで 算出基準密度 オプションが選択されていること。	基準密度計算のための被測定物固有の線膨脹係数を入力。	符号付き浮動小数点数	-
2 次熱膨脹係数	基準体積流量の計算 パラメータで 算出基準密度 オプションが選択されていること。	非線形膨脹の場合: 基準密度計算のための被測定物固有の2次膨脹係数を入力。	符号付き浮動小数点数	-

10.5.3 センサの調整の実施

センサの調整サブメニューには、センサの機能に関するパラメータが含まれます。

ナビゲーション

「設定」メニュー → 高度な設定 → センサの調整

▶ センサの調整	
設置方向	→ 65
▶ ゼロ点調整	
	→ 65

パラメータ概要（簡単な説明付き）

パラメータ	説明	選択
設置方向	センサ上の矢印の方向と一致する流れ方向の符号を設定。	<ul style="list-style-type: none"> ■ 矢印方向の流れ ■ 矢印の反対方向の流れ

ゼロ点調整

すべての機器は、最新技術に従って校正が実施されています。校正は基準条件下で行われています。→ 65 121 そのため、現場でのゼロ点調整は、通常は必要ありません。

ゼロ点調整は以下のような場合に行うことを推奨します。

- 低流量でも最高の測定精度が要求される場合
- 過酷なプロセス条件または動作条件において（例：非常に高いプロセス温度または非常に高粘度の流体）

ナビゲーション

「設定」メニュー → 高度な設定 → センサの調整 → ゼロ点調整

▶ ゼロ点調整	
ゼロ点調整の実施	→ 65
進行中	→ 65

パラメータ概要（簡単な説明付き）

パラメータ	説明	選択/ユーザーインターフェイス	工場出荷時設定
ゼロ点調整の実施	ゼロ点調整を開始。	<ul style="list-style-type: none"> ■ キャンセル ■ 進行中 ■ ゼロ点調整エラー ■ 開始 	-
進行中	プロセスの進行状態を見る。	0~100 %	-

10.5.4 積算計の設定

「積算計 1~n」サブメニューで個別の積算計を設定できます。

ナビゲーション

「設定」メニュー → 高度な設定 → 積算計 1~n

▶ 積算計 1~n	
プロセス変数の割り当て	→ 66
積算計の単位	→ 66
積算計 1~n のコントロール	
積算計動作モード	→ 66
フェールセーフモード	→ 66

パラメータ概要（簡単な説明付き）

パラメータ	必須条件	説明	選択	工場出荷時設定
プロセス変数の割り当て	-	積算計のプロセス変数を選択。	<ul style="list-style-type: none"> 質量流量 体積流量 基準体積流量 固形分質量流量* 搬送液質量流量* 	-
積算計の単位	以下の選択項目のいずれかが、 プロセス変数の割り当て パラメータで選択されていること。 <ul style="list-style-type: none"> 質量流量 体積流量 基準体積流量 固形分質量流量* 搬送液質量流量* 	積算計のプロセス変数の単位を選択。	単位の選択リスト	国に応じて異なります： <ul style="list-style-type: none"> kg lb
積算計動作モード	プロセス変数の割り当て パラメータで、以下の選択項目のいずれかが選択されていること。 <ul style="list-style-type: none"> 質量流量 体積流量 基準体積流量 固形分質量流量* 搬送液質量流量* 	積算計の計算モードの選択。	<ul style="list-style-type: none"> 正味流量の積算 正方向流量の積算 逆方向流量の積算 最後の有効値 	-
フェールセーフモード	以下の選択項目のいずれかが、 プロセス変数の割り当て パラメータで選択されていること。 <ul style="list-style-type: none"> 質量流量 体積流量 基準体積流量 固形分質量流量* 搬送液質量流量* 	機器アラームが発生した場合の積算計の挙動を設定します。	<ul style="list-style-type: none"> 停止 実際の値 最後の有効値 	-

* 表示はオーダしたオプションや機器のセッティングにより異なります

10.5.5 表示の追加設定

表示 サブメニューを使用して、現場表示器の設定に関するすべてのパラメータを設定できます。

ナビゲーション

「設定」メニュー → 高度な設定 → 表示

▶ 表示	
表示形式	→ 68
1 の値表示	→ 68
バーグラフ 0%の値 1	→ 68
バーグラフ 100%の値 1	→ 68
小数点桁数 1	→ 68
2 の値表示	→ 68
小数点桁数 2	→ 68
3 の値表示	→ 68
バーグラフ 0%の値 3	→ 68
バーグラフ 100%の値 3	→ 69
小数点桁数 3	→ 69
4 の値表示	→ 69
小数点桁数 4	→ 69
Display language	→ 69
表示間隔	→ 69
表示のダンピング	→ 69
ヘッダー	→ 69
ヘッダーテキスト	→ 69
区切り記号	→ 69
バックライト	

パラメータ概要（簡単な説明付き）

パラメータ	必須条件	説明	選択/ユーザー入力	工場出荷時設定
表示形式	現場表示器があること。	測定値のディスプレイへの表示方法を選択。	<ul style="list-style-type: none"> ■ 1つの値、最大サイズ ■ 1つの値+バーグラフ ■ 2つの値 ■ 1つの値はサイズ大+2つの値 ■ 4つの値 	-
1の値表示	現場表示器があること。	ローカルディスプレイに表示する測定値を選択。	<ul style="list-style-type: none"> ■ 質量流量 ■ 体積流量 ■ 基準体積流量 ■ 固形分質量流量* ■ 搬送液質量流量* ■ 密度 ■ 基準密度 ■ 濃度* ■ 温度 ■ 保護容器の温度* ■ 電気部内温度 ■ 振動周波数0 ■ 振動振幅0* ■ 周波数変動0 ■ 振動ダンピング0 ■ チューブダンピングの変動0 ■ チューブダンピングの変動1 ■ 信号の非対称性 ■ コイル電流0 ■ なし ■ 積算計1 ■ 積算計2 ■ 積算計3 	-
バーグラフ0%の値1	現場表示器があること。	バーグラフ0%の値を入力。	符号付き浮動小数点数	国に応じて異なります： <ul style="list-style-type: none"> ■ 0 kg/h ■ 0 lb/min
バーグラフ100%の値1	現場表示器があること。	バーグラフ100%の値を入力。	符号付き浮動小数点数	国および呼び口径に応じて異なります
小数点桁数1	測定値が 1の値表示 パラメータで設定されていること。	表示値の小数点以下の桁数を選択。	<ul style="list-style-type: none"> ■ x ■ x.x ■ x.xx ■ x.xxx ■ x.xxxx 	-
2の値表示	現場表示器があること。	ローカルディスプレイに表示する測定値を選択。	選択リストについては、 1の値表示 パラメータを参照	-
小数点桁数2	測定値が 2の値表示 パラメータで設定されていること。	表示値の小数点以下の桁数を選択。	<ul style="list-style-type: none"> ■ x ■ x.x ■ x.xx ■ x.xxx ■ x.xxxx 	-
3の値表示	現場表示器があること。	ローカルディスプレイに表示する測定値を選択。	選択リストについては、 1の値表示 パラメータ(→ 68)を参照	-
バーグラフ0%の値3	3の値表示 パラメータで選択されていること。	バーグラフ0%の値を入力。	符号付き浮動小数点数	国に応じて異なります： <ul style="list-style-type: none"> ■ 0 kg/h ■ 0 lb/min

パラメータ	必須条件	説明	選択/ユーザー入力	工場出荷時設定
バーグラフ 100%の値 3	3の値表示 パラメータで選択していること。	バーグラフ 100% の値を入力。	符号付き浮動小数点数	-
小数点桁数 3	測定値が 3の値表示 パラメータで設定されていること。	表示値の小数点以下の桁数を選択。	<ul style="list-style-type: none"> ■ x ■ x.x ■ x.xx ■ x.xxx ■ x.xxxx 	-
4の値表示	現場表示器があること。	ローカル ディスプレイに表示する測定値を選択。	選択リストについては、 1の値表示 パラメータ (→ 68) を参照	-
小数点桁数 4	測定値が 4の値表示 パラメータで設定されていること。	表示値の小数点以下の桁数を選択。	<ul style="list-style-type: none"> ■ x ■ x.x ■ x.xx ■ x.xxx ■ x.xxxx 	-
Display language	現場表示器があること。	表示言語を設定。	<ul style="list-style-type: none"> ■ English ■ Deutsch * ■ Français * ■ Español * ■ Italiano * ■ Nederlands * ■ Portuguesa * ■ Polski * ■ русский язык (Russian) * ■ Svenska * ■ Türkçe * ■ 中文 (Chinese) * ■ 日本語 (Japanese) * ■ 한국어 (Korean) * ■ Bahasa Indonesia * ■ tiếng Việt (Vietnamese) * ■ čeština (Czech) * 	English (または、注文した言語を機器にプリセット)
表示間隔	現場表示器があること。	測定値の切り替え表示の時に測定値を表示する時間を設定。	1~10 秒	-
表示のダンピング	現場表示器があること。	測定値の変動に対する表示の応答時間を設定。	0.0~999.9 秒	-
ヘッダー	現場表示器があること。	ローカル ディスプレイのヘッダーの内容を選択。	<ul style="list-style-type: none"> ■ デバイスのタグ ■ フリーテキスト 	-
ヘッダーテキスト	ヘッダー パラメータで フリーテキスト オプションが選択されていること。	ディスプレイのヘッダーのテキストを入力。	最大 12 文字 (英字、数字、または特殊文字 (例: @, %, /) など)	-
区切り記号	現場表示器があること。	数値表示の桁区切り記号を選択。	<ul style="list-style-type: none"> ■ . (点) ■ , (コンマ) 	. (点)

* 表示はオーダしたオプションや機器のセッティングにより異なります

10.5.6 機器管理のためのパラメータを使用

管理 サブメニューを使用すると、機器の管理のために必要なすべてのパラメータを体系的に使用できます。

ナビゲーション

「設定」メニュー → 高度な設定 → 管理

▶ 管理	
アクセスコード設定	→ 70
機器リセット	→ 70

パラメータ概要（簡単な説明付き）

パラメータ	説明	ユーザー入力/選択
アクセスコード設定	パラメータへの書き込み権のためのアクセスコードを定義。	0~9999
機器リセット	機器の設定をリセットします-全部または一部を-決められた状態に。	<ul style="list-style-type: none"> ▪ キャンセル ▪ 納入時の状態に ▪ 機器の再起動

10.6 シミュレーション

シミュレーションサブメニューにより、実際の流量がなくても、各種プロセス変数や機器アラームモードをシミュレーションし、下流側の信号接続を確認することが可能です（バルブの切り替えまたは閉制御ループ）。

ナビゲーション

「診断」メニュー → シミュレーション

▶ シミュレーション	
シミュレーションする測定パラメータ割り当て	→ 71
測定値	→ 71
機器アラームのシミュレーション	→ 71
診断イベントのシミュレーション	→ 71

パラメータ概要（簡単な説明付き）

パラメータ	必須条件	説明	選択/ユーザー入力
シミュレーションする測定パラメータ割り当て	-	シミュレーションするプロセス変数を選択してください。	<ul style="list-style-type: none"> ■ オフ ■ 質量流量 ■ 体積流量 ■ 基準体積流量 ■ 密度 ■ 基準密度 ■ 温度 ■ 濃度* ■ 固形分質量流量* ■ 搬送液質量流量*
測定値	シミュレーションする測定パラメータ割り当て パラメータ (→ 71) で以下の選択項目のいずれかが選択されていること。 <ul style="list-style-type: none"> ■ 質量流量 ■ 体積流量 ■ 基準体積流量 ■ 密度 ■ 基準密度 ■ 温度 ■ 濃度* ■ 固形分質量流量* ■ 搬送液質量流量* 	選択したプロセス変数をシミュレーションする値を入力してください。	選択したプロセス変数に応じて異なります。
機器アラームのシミュレーション	-	デバイスアラームのシミュレーションをオン、オフします。	<ul style="list-style-type: none"> ■ オフ ■ オン
診断イベントの種類	-	診断イベントカテゴリを選択。	<ul style="list-style-type: none"> ■ センサ ■ エレクトロニクス ■ 設定 ■ プロセス
診断イベントのシミュレーション	-	アクティブなシミュレーションプロセス用の診断イベントの選択。	<ul style="list-style-type: none"> ■ オフ ■ 診断イベント選択リスト (選択したカテゴリに応じて)

* 表示はオーダーしたオプションや機器のセッティングにより異なります

10.7 不正アクセスからの設定の保護

以下のオプションにより、設定後に意図せずに変更されないことがないよう機器設定を保護することが可能です。

- ウェブブラウザのアクセスコードによる書き込み保護 → 71
- 書き込み保護スイッチによる書き込み保護 → 72

10.7.1 アクセスコードによる書き込み保護

ユーザ固有のアクセスコードにより、ウェブブラウザを介した機器へのアクセスを防止し、機器設定用パラメータを保護します。

ナビゲーション

「設定」メニュー → 高度な設定 → 管理 → アクセスコード設定

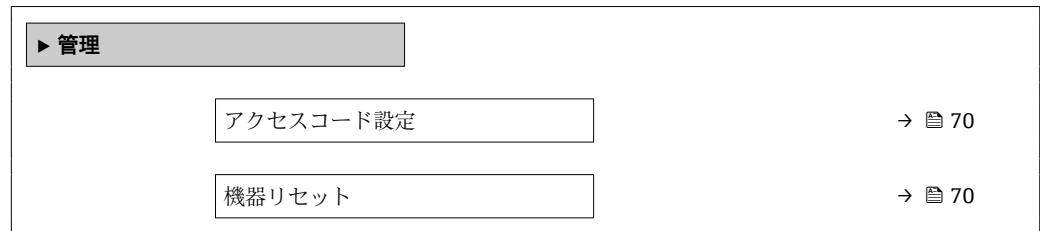

ウェブブラウザによるアクセスコードの設定

1. **アクセスコード設定** パラメータに移動します。
2. アクセスコードとして最大 16 桁の数値コードを設定します。
3. 再度アクセスコードをに入力して、コードを確定します。
↳ ウェブブラウザがログイン画面に切り替わります。

i 10 分間何も操作されなかった場合、ウェブブラウザは自動的にログイン画面に戻ります。

- i**
 - アクセスコードを使用してパラメータ書き込み保護を有効にした場合は、無効にする場合も必ずアクセスコードが必要です。
 - ユーザーがウェブブラウザを介して現在、どのユーザーの役割でログインしているか、**アクセスステータス ツール** パラメータに表示されます。ナビゲーションパス：操作 → アクセスステータス ツール

10.7.2 書き込み保護スイッチによる書き込み保護

書き込み保護スイッチを使用すると、以下のパラメータ以外のすべての操作メニューへの書き込みアクセスを防ぐことができます。

- 外部圧力
- 外部温度
- 基準密度
- 積算計のすべての設定用パラメータ

これによりパラメータ値は読み取り専用となり、編集できなくなります。

- サービスインターフェイス (CDI-RJ45) 経由
- PROFIBUS DP 経由

1. ハウジングの種類に応じて、ハウジングカバーの固定クランプまたは固定ネジを緩めます。
2. ハウジングの種類に応じてハウジングカバーを開くか緩めて外し、必要に応じて、現場表示器をメイン電子モジュールから取り外します → 131。

3.

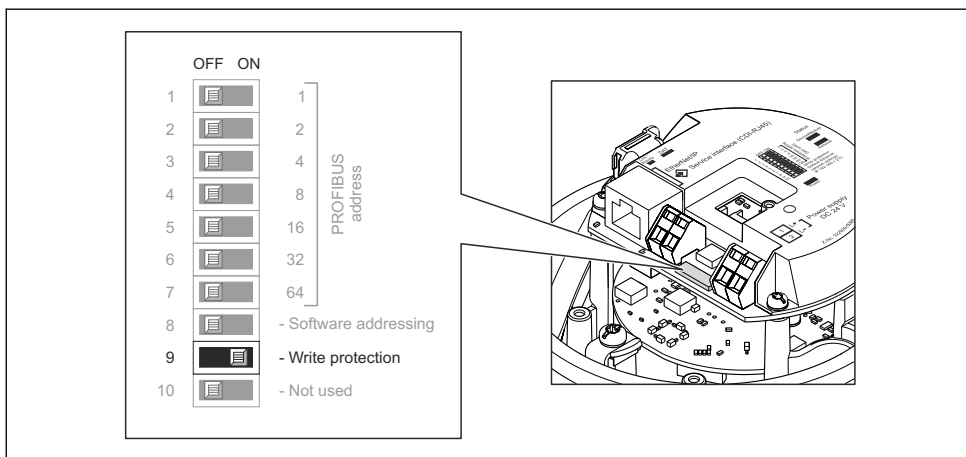

A0021262

メイン電子モジュールの書き込み保護スイッチを **ON** 位置に設定すると、ハードウェア書き込み保護が有効になります。メイン電子モジュールの書き込み保護スイッチを **OFF** 位置（初期設定）に設定すると、ハードウェア書き込み保護が無効になります。

↳ ハードウェア書き込み保護が有効な場合：**ロック状態** パラメータに **ハードウェア書き込みロック** オプションが表示されます。保護が無効な場合、**ロック状態** パラメータにはオプションが表示されません。

4. 変換器を再度取り付ける場合は、取り外しと逆の手順を実施してください。

11 操作

11.1 機器ロック状態の読み取り

機器の有効な書き込み保護：ロック状態 パラメータ

ナビゲーション



「操作」メニュー → ロック状態

「ロック状態」パラメータの機能範囲

オプション	説明
ハードウェア書き込みロック	I/O 電子モジュールのハードウェア書き込みロック用書き込み保護スイッチ (DIP スイッチ) が有効になっています。これにより、パラメータへの書き込みアクセスを防ぐことができます。
一時ロック	機器の内部処理 (例：データアップロード/ダウンロード、リセットなど) を実行中のため、パラメータへの書き込みアクセスが一時的にロックされます。内部処理が完了すると、再びパラメータを変更することが可能です。

11.2 操作言語の設定

詳細情報：

- 操作言語の設定 →  55
- 機器が対応する操作言語の情報 →  132

11.3 表示部の設定

詳細情報：



現場表示器の高度な設定 →  67

11.4 測定値の読み取り

測定値 サブメニューを使用して、すべての測定値を読み取ることが可能です。

ナビゲーション

「診断」メニュー → 測定値

▶ 測定値	
▶ プロセス変数	→  74
▶ 積算計 1~n	→  76

11.4.1 「Measured variables」サブメニュー

プロセス変数 サブメニューには、各プロセス変数の現在の測定値を表示させるために必要なパラメータがすべて含まれています。

ナビゲーション

「診断」メニュー → 測定値 → Measured variables

▶ Measured variables	
質量流量	→ 75
体積流量	→ 75
基準体積流量	→ 75
密度	→ 75
基準密度	→ 76
温度	→ 76
補正する圧力値	→ 76
濃度	→ 76
固形分質量流量	→ 76
搬送液質量流量	→ 76

パラメータ概要（簡単な説明付き）

パラメータ	必須条件	説明	ユーザーインターフェイス
質量流量	-	現在測定されている質量流量を表示します。 依存関係 単位は 質量流量単位 パラメータ (→ 75) の設定が用いられます。	符号付き浮動小数点数
体積流量	-	現在計算されている体積流量を表示します。 依存関係 単位は 体積流量単位 パラメータ (→ 75) の設定が用いられます。	符号付き浮動小数点数
基準体積流量	-	現在計算されている基準体積流量を表示します。 依存関係 単位は 基準体積流量単位 パラメータ (→ 75) の設定が用いられます。	符号付き浮動小数点数
密度	-	Shows the density currently measured. 依存関係 単位は 密度単位 パラメータ (→ 75) の設定が用いられます。	符号付き浮動小数点数

パラメータ	必須条件	説明	ユーザーインターフェイス
基準密度	-	現在計算されている基準密度を表示します。 依存関係 単位は 基準密度単位 パラメータ (→ 57) の設定が用いられます。	符号付き浮動小数点数
温度	-	現在測定している流体の温度。 依存関係 単位は 温度の単位 パラメータ (→ 57) の設定が用いられます。	符号付き浮動小数点数
補正する圧力値	-	固定または外部の圧力値を表示します。 依存関係 単位は 圧力単位 パラメータ (→ 57) の設定が用いられます。	符号付き浮動小数点数
濃度	次のオーダーコードの場合： 「アプリケーションパッケージ」、オプション ED「濃度」  現在有効なソフトウェアオプションが、 有効なソフトウェアオプションの概要 パラメータに表示されます。	現在計算されている濃度を表示します。 依存関係 単位は 濃度の単位 パラメータの設定が用いられます。	符号付き浮動小数点数
固形分質量流量	以下の条件を満たしていること。 ■ 「アプリケーションパッケージ」のオーダーコード、オプション ED「濃度」 ■ 濃度の単位 パラメータで WT-% オプションが選択されていること。  現在有効なソフトウェアオプションが、 有効なソフトウェアオプションの概要 パラメータに表示されます。	現在測定されている固形分質量流量を表示します。 依存関係 単位は 質量流量単位 パラメータ (→ 57) の設定が用いられます。	符号付き浮動小数点数
搬送液質量流量	以下の条件を満たしていること。 ■ 「アプリケーションパッケージ」のオーダーコード、オプション ED「濃度」 ■ 濃度の単位 パラメータで WT-% オプションが選択されていること。  現在有効なソフトウェアオプションが、 有効なソフトウェアオプションの概要 パラメータに表示されます。	現在測定されている搬送流体質量流量を表示します。 依存関係 単位は 質量流量単位 パラメータ (→ 57) の設定が用いられます。	符号付き浮動小数点数

11.4.2 「積算計」サブメニュー

積算計 サブメニューには、各積算計の現在の測定値を表示させるために必要なパラメータがすべて含まれています。

ナビゲーション

「診断」メニュー → 測定値 → 積算計

▶ 積算計	
積算計の値 1~n	→ 57
積算計オーバーフロー 1~n	→ 57

パラメータ概要（簡単な説明付き）

パラメータ	必須条件	説明	ユーザーインターフェイス
積算計の値 1~n	プロセス変数の割り当て パラメータ 積算計 1~n サブメニュー で以下の選 択項目のいずれかが選択されている こと。 ■ 体積流量 ■ 質量流量 ■ 基準体積流量 ■ 固形分質量流量* ■ 搬送液質量流量*	現在の積算計カウンタ値を表示。	符号付き浮動小数点数
積算計オーバーフロー 1~n	プロセス変数の割り当て パラメータ 積算計 1~n サブメニュー で以下の選 択項目のいずれかが選択されている こと。 ■ 体積流量 ■ 質量流量 ■ 基準体積流量 ■ 固形分質量流量* ■ 搬送液質量流量*	現在の積算計オーバーフローを表示。	符号の付いた整数

* 表示はオーダしたオプションや機器のセッティングにより異なります

11.5 プロセス条件への機器の適合

プロセス条件に適合させるために、以下の機能があります。

- **設定** メニュー (→ 55) を使用した基本設定
- **高度な設定** サブメニュー (→ 63) を使用した高度な設定

11.6 積算計リセットの実行

操作 サブメニュー で積算計をリセット：
 積算計 1~n のコントロール

「積算計のコントロール」パラメータの機能範囲

オプション	説明
積算開始	積算計が開始されます。
リセット+ホールド	積算処理が停止し、積算計が0にリセットされます。
プリセット+ホールド	積算処理が停止し、積算計が プリセット値 1~n パラメータ から定義された開始値に設定されます。
積算オプションの停止	積算処理が停止しします。

ナビゲーション

「操作」メニュー → 積算計の処理

▶ 積算計の処理	
積算計 1~n のコントロール	→ 55 78
プリセット値 1~n	→ 55 78
すべての積算計をリセット	→ 55 78

パラメータ概要（簡単な説明付き）

パラメータ	必須条件	説明	選択/ユーザー入力
積算計 1~n のコントロール	プロセス変数の割り当て パラメータで、以下の選択項目のいずれかが選択されていること。 <ul style="list-style-type: none"> ■ 質量流量 ■ 体積流量 ■ 基準体積流量 ■ 固形分質量流量* ■ 搬送液質量流量* 	積算計の値を制御。	<ul style="list-style-type: none"> ■ 積算開始 ■ リセット+ホールド ■ プリセット+ホールド
プリセット値 1~n	-	積算計の開始値を設定。	符号付き浮動小数点数
すべての積算計をリセット	-	すべての積算計を 0 にリセットして積算の開始。	<ul style="list-style-type: none"> ■ キャンセル ■ リセット+積算開始

* 表示はオーダしたオプションや機器のセッティングにより異なります

12 診断およびトラブルシューティング

12.1 一般トラブルシューティング

現場表示器用

エラー	可能性のある原因	解決方法
現場表示器が暗く、出力信号がない	電源電圧が銘板に明記された値と異なる	正しい電源電圧を印加する。
現場表示器が暗く、出力信号がない	電源電圧の極性が正しくない	極性を正す。
現場表示器が暗く、出力信号がない	接続ケーブルと端子の接続が確立されない	ケーブルの接続を確認し、必要に応じて修正する。
現場表示器が暗く、出力信号がない	端子が I/O 電子モジュールに正しく差し込まれていない	端子を確認する。
現場表示器が暗く、出力信号がない	I/O 電子モジュールの故障	スペアパーツを注文する → 図 113。
現場表示器が暗いが、信号出力は有効な範囲内にある	表示部の設定が明るすぎる/暗すぎる	<ul style="list-style-type: none"> ■ 田 + 田 を同時に押して、表示を明るくする。 ■ 田 + 田 を同時に押して、表示を暗くする。
現場表示器が暗いが、信号出力は有効な範囲内にある	表示モジュールのケーブルが正しく差し込まれていない	メイン電子モジュールおよび表示モジュールにプラグを正しく挿入する。
現場表示器が暗いが、信号出力は有効な範囲内にある	表示モジュールの故障	スペアパーツを注文する → 図 113。
現場表示器のバックライトが赤い	診断動作が「アラーム」の診断イベントが発生している	対策を講じる。
現場表示器のメッセージ： 「通信エラー」 「電子モジュールの確認」	表示モジュールと電子モジュール間の通信が中断された	<ul style="list-style-type: none"> ■ メイン電子モジュールと表示モジュール間のケーブルとコネクタを確認する。 ■ スペアパーツを注文する → 図 113。

出力信号用

エラー	可能性のある原因	解決方法
変換器のメイン電子モジュールの緑色の電源 LED が暗い	電源電圧が銘板に明記された値と異なる	正しい電源電圧を印加する。
機器測定が正しくない	設定エラーまたは機器が用途範囲外で使用されている	<ol style="list-style-type: none"> 1. 正しいパラメータ設定を確認する。 2. 「技術データ」に明記されたリミット値に従う。

アクセス用

エラー	可能性のある原因	解決方法
パラメータへの書き込みアクセス権がない	ハードウェア書き込み保護が有効	メイン電子モジュールの書き込み保護スイッチを OFF 位置に設定する。→ 図 72。
PROFIBUS DP 経由の通信が確立されない	PROFIBUS DP バスケーブルの接続が正しくない	端子の割当てを確認する。 → 図 25。
PROFIBUS DP 経由の通信が確立されない	機器プラグの接続が正しくない	コネクタのピンの割当てを確認する。

エラー	可能性のある原因	解決方法
PROFIBUS DP 経由の通信が確立されない	PROFIBUS DP ケーブルの終端処理が正しくない	終端抵抗を確認する。→ 30 でカウンタをリセットします。
Web サーバーと接続できない	Web サーバーが無効	「FieldCare」または「DeviceCare」操作ツールを使用して機器の Web サーバーが有効か確認し、必要に応じて有効にする→ 40。
	コンピュータの Ethernet インターフェイスの設定が正しくない	1. インターネットプロトコル (TCP/IP) のプロパティを確認する → 37。 2. IT マネージャを使用してネットワーク設定を確認する。
Web サーバーと接続できない	IP アドレスが正しくない	IP アドレス (192.168.1.212) を確認する。→ 37
ウェブブラウザがフリーズし、操作できない	データ転送が作動中	データ転送または現在の動作が完了するまで待ってください。
	接続が失われた	1. ケーブル接続と電源を確認する。 2. ウェブブラウザを再読み込みし、必要に応じて再起動する。
ウェブブラウザの内容が不完全、または読めない	ウェブブラウザの最適なバージョンが使用されていない	1. 適切なウェブブラウザバージョンを使用する→ 36。 2. ウェブブラウザのキャッシュを消去し、ウェブブラウザを再起動する。
	不適切な表示設定	ウェブブラウザのフォントサイズ/表示比率を変更する。
ウェブブラウザの内容が不完全、または、表示されない	<ul style="list-style-type: none"> ■ JavaScript が有効になっていない ■ JavaScript を有効にできない 	1. JavaScript を有効にする。 2. IP アドレスとして http://XXX.XXX.X.XXX/basic.html を入力する。
CDI-RJ45 サービスインターフェイス (ポート 8000) を介した FieldCare または DeviceCare による操作	コンピュータまたはネットワークのファイアウォールによる通信の障害	コンピュータまたはネットワークで使用するファイアウォールの設定に応じて、FieldCare/DeviceCare アクセスを可能にするためにファイアウォールを適合または無効にする必要がある。
CDI-RJ45 サービスインターフェイス (ポート 8000 または TFTP ポート経由) を介した FieldCare または DeviceCare によるファームウェアの更新	コンピュータまたはネットワークのファイアウォールによる通信の障害	コンピュータまたはネットワークで使用するファイアウォールの設定に応じて、FieldCare/DeviceCare アクセスを可能にするためにファイアウォールを適合または無効にする必要がある。

12.2 発光ダイオードによる診断情報

12.2.1 変換器

変換器の各種 LED により機器ステータスに関する情報が提供されます。

LED	色	意味
電源電圧	オフ	電源オフまたは供給電圧不足
	緑色	電源 OK
アラーム	オフ	機器ステータス OK
	赤色点滅	診断動作「警告」の機器エラーが発生

LED	色	意味
	赤	<ul style="list-style-type: none"> 診断動作「アラーム」の機器エラーが発生 ブートローダーが起動
通信	白色点滅	PROFIBUS DP 通信がアクティブ

12.3 ウェブブラウザの診断情報

12.3.1 診断オプション

機器が検知したエラーは、ユーザーがログインするとウェブブラウザのホームページに表示されます。

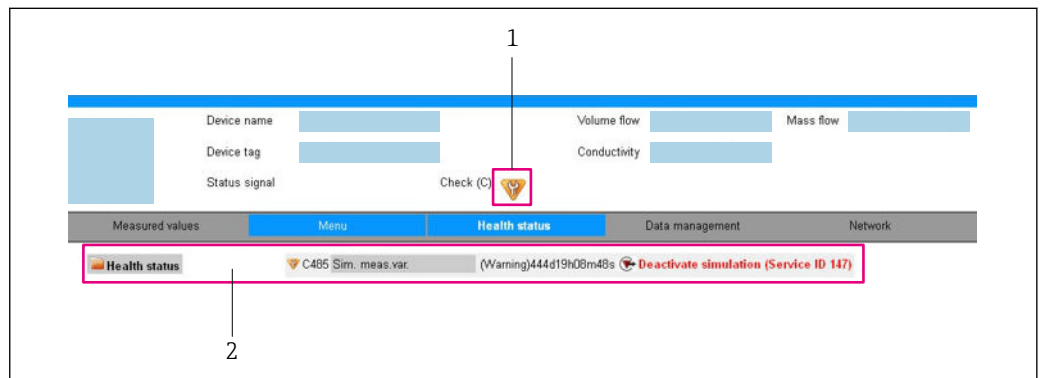

- 1 ステータスエリアとステータス信号
- 2 診断情報 → 81 および対処法とサービス ID

- i** また、発生した診断イベントは **診断** メニューに表示されます。
- パラメータを使用
 - サブメニューを使用 → 106

ステータス信号

ステータス信号は、診断情報（診断イベント）の原因を分類することにより、機器の状態および信頼性に関する情報を提供します。

シンボル	意味
	エラー 機器エラーが発生。測定値は無効。
	機能チェック 機器はサービスモード（例：シミュレーション中）
	仕様範囲外 機器は作動中： 技術仕様の範囲外（例：許容プロセス温度の範囲外）
	メンテナンスが必要 メンテナンスが必要。測定値は依然として有効。

- i** ステータス信号は VDI/VDE 2650 および NAMUR 推奨 NE 107 に準拠して分類されます。

診断情報

診断情報を使用してエラーを特定することが可能です。ショートテキストにより、エラーに関する情報が提供されます。

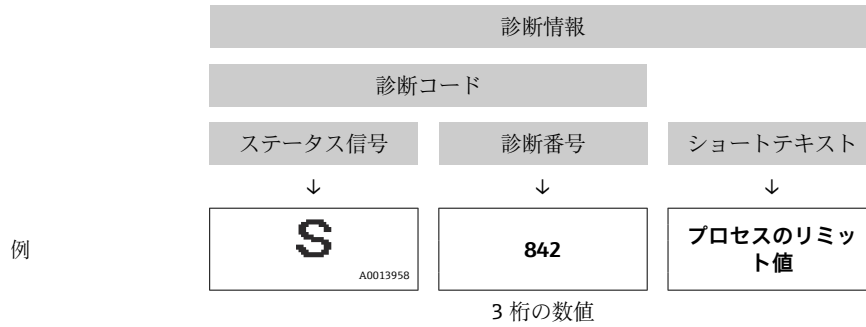

12.3.2 対策情報の呼び出し

問題を迅速に是正できるよう、各診断イベントに対して対策情報が提供されます。これらの対策は、診断イベントおよび関連する診断情報とともに赤で表示されます。

12.4 FieldCare または DeviceCare の診断情報

12.4.1 診断オプション

機器が検知したエラーは、接続が確立されると操作ツールのホームページに表示されます。

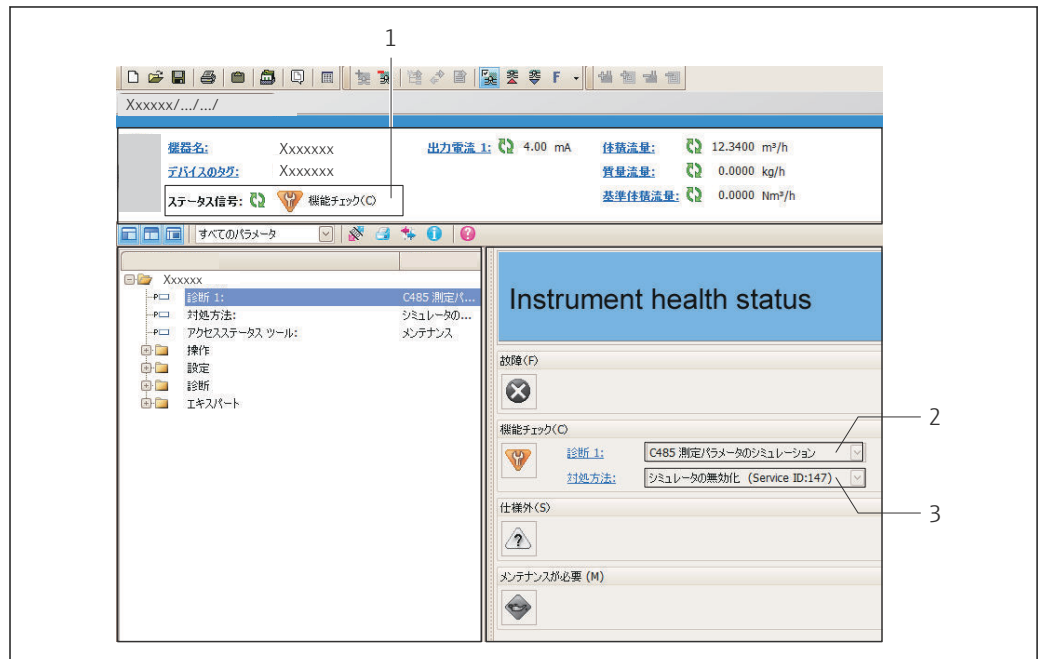

- 1 ステータスエリアとステータス信号
- 2 診断情報 → 81
- 3 サービス ID による対策情報

- i** また、発生した診断イベントは **診断** メニューに表示されます。
 - パラメータを使用
 - サブメニューを使用 → 106

診断情報

診断情報を使用してエラーを特定することが可能です。ショートテキストにより、エラーに関する情報が提供されます。

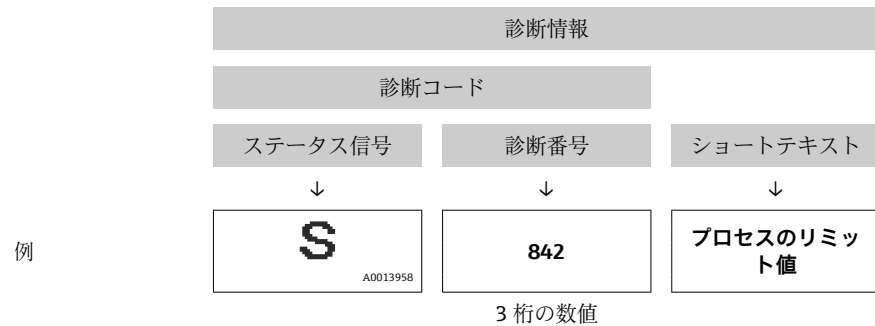

12.4.2 対策情報の呼び出し

問題を迅速に是正できるよう、各診断イベントに対して対策情報が提供されます。

- ホームページ上
対策情報は、診断情報の下の別個フィールドに表示されます。
- 診断メニュー内
対策情報はユーザーインターフェイスの作業エリアに呼び出すことが可能です。

診断メニューに移動します。

1. 必要なパラメータを呼び出します。
2. 作業エリアの右側で、パラメータの上にマウスポインタを移動させます。
↳ 診断イベントに対する対策情報のヒントが表示されます。

12.5 診断情報の適合

12.5.1 診断動作の適合

診断情報の各項目には、工場出荷時に特定の診断動作が割り当てられています。特定の診断情報については、ユーザーがこの割り当てを**診断j時の動作**サブメニューで変更できます。

エキスパート → システム → 診断イベントの処理 → 診断j時の動作

使用可能な診断動作

以下の診断動作を割り当てることが可能です。

診断動作	説明
アラーム	機器が測定を停止します。積算計が設定されたアラーム状態になります。診断メッセージが生成されます。
警告	機器は測定を継続します。PROFIBUSを介した測定値出力および積算計は影響を受けません。診断メッセージが生成されます。
ログブック入力のみ	機器は測定を継続します。診断メッセージは イベントログブック サブメニュー (イベントリスト サブメニュー) に表示されるだけで、操作画面表示と交互に表示されることはありません。
オフ	診断イベントは無視され、診断メッセージの生成または入力を行なわれません。

測定値ステータスの表示

アナログ入力、デジタル入力、積算計の各機能ブロックが周期的にデータ伝送するよう設定されている場合、機器ステータスはPROFIBUS PAプロファイル仕様3.02に準拠して符号化され、符号化バイト(バイト5)を介して測定値とともにPROFIBUSマスター(クラス1)に伝送されます。符号化バイトは3つのセグメントに分割されます: 品質、品質サブステータス、リミット。

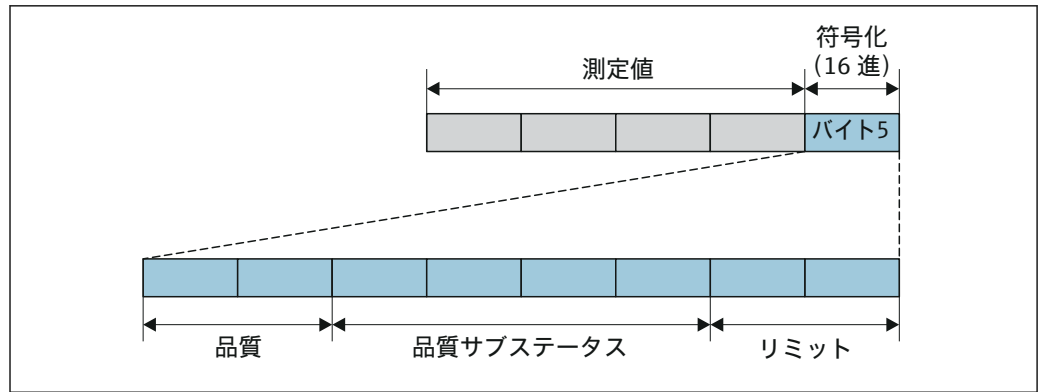

A0032228-JA

図 16 符号化バイトの構造

符号化バイトの内容は、個別の機能ブロックで設定されたフェールセーフモードに応じて異なります。設定されたフェールセーフモードに応じて、PROFIBUS プロファイル仕様 3.02 に準拠するステータス情報が符号化バイトを介して PROFIBUS マスター（クラス 1）に伝送されます。

診断動作による測定値ステータスおよび機器ステータスの特定

診断動作が割り当てられている場合、これによって診断情報の測定値ステータスと機器ステータスも変わります。測定値ステータスと機器ステータスは、診断動作の選択と診断情報が所在するグループに応じます。測定値ステータスと機器ステータスは特定の診断動作に固定的に割り当てられており、個別に変更することはできません。

診断情報は以下のようにグループ化されています。

- センサに関する診断情報：診断番号 000～199 → 84
- 電子モジュールに関する診断情報：診断番号 200～399 → 85
- 設定に関する診断情報：診断番号 400～599 → 85
- プロセスに関する診断情報：診断番号 800～999 → 85

診断情報が所在するグループに応じて、以下の測定値ステータスと機器ステータスは特定の診断動作に固定的に割り当てられています。

センサに関する診断情報：診断番号 000～199

診断時の動作 (設定可能)	測定値のステータス (固定割当て)				機器診断 (固定割当て)
	品質	品質サブステータス	コード (16進数)	カテゴリ (NE107)	
アラーム	不良 (BAD)	メンテナンス アラーム	0x24～0x27	F (故障)	メンテナンス アラーム
警告	良 (GOOD)	メンテナンス 要求	0xA8～0xAB	M (メンテナンス)	メンテナンス 要求
ログブック入力のみ	良 (GOOD)	OK	0x80～0x8E	-	-
オフ					

電子モジュールに関する診断情報：診断番号 200～399

診断時の動作 (設定可能)	測定値のステータス (固定割当て)				機器診断 (固定割当て)
	品質	品質 サブステータ ス	コード (16 進数)	カテゴリ (NE107)	
アラーム	不良 (BAD)	メンテナンス アラーム	0x24～0x27	F (故障)	メンテナンス アラーム
警告					
ログブック入力のみ	良 (GOOD)	OK	0x80～0x8E	-	-
オフ					



設定に関する診断情報：診断番号 400～599

診断時の動作 (設定可能)	測定値のステータス (固定割当て)				機器診断 (固定割当て)
	品質	品質 サブステータ ス	コード (16 進数)	カテゴリ (NE107)	
アラーム	不良 (BAD)	プロセス 関連	0x28～0x2B	F (故障)	無効なプロセス 条件
警告	不定 (UNCERT AIN)	プロセス 関連	0x78～0x7B	S (仕様範囲外)	無効なプロセス 条件
ログブック入力のみ	良 (GOOD)	OK	0x80～0x8E	-	-
オフ					

プロセスに関する診断情報：診断番号 800～999

診断時の動作 (設定可能)	測定値のステータス (固定割当て)				機器診断 (固定割当て)
	品質	品質 サブステータ ス	コード (16 進数)	カテゴリ (NE107)	
アラーム	不良 (BAD)	プロセス 関連	0x28～0x2B	F (故障)	無効なプロセス 条件
警告	不定 (UNCERT AIN)	プロセス 関連	0x78～0x7B	S (仕様範囲外)	無効なプロセス 条件
ログブック入力のみ	良 (GOOD)	OK	0x80～0x8E	-	-
オフ					

12.6 診断情報の概要

-  機器に 1 つ以上のアプリケーションパッケージがある場合は、診断情報および関係する測定変数の数は増加します。
-  診断情報の一部の項目では、診断動作を変更することが可能です。診断情報の変更
→  83

12.6.1 センサの診断

診断情報		修理	影響される測定変数	
番号	ショートテキスト			
022	センサ温度	1. メイン電子モジュールを交換して下さい。 2. センサを交換して下さい。	<ul style="list-style-type: none"> ■ 搬送液質量流量 ■ 濃度 ■ 密度 ■ 静粘度 ■ 空検知 オプション ■ 動粘度 ■ ローフローカットオフ オプション ■ 質量流量 ■ センサの健全性 ■ 基準密度 ■ 基準体積流量 ■ 固形分質量流量 ■ 温度補正後の静粘度 ■ 温度補正後の動粘度 ■ 温度 ■ ステータス ■ 体積流量 	
	ステータス信号			F
	診断動作			Alarm

診断情報		修理	影響される測定変数	
番号	ショートテキスト			
046	センサの規定値を越えています	1. センサを調査してください。 2. プロセスの状態をチェックしてください。	<ul style="list-style-type: none"> ■ 搬送液質量流量 ■ 濃度 ■ 密度 ■ 静粘度 ■ 動粘度 ■ 質量流量 ■ センサの健全性 ■ 基準密度 ■ 基準体積流量 ■ 固形分質量流量 ■ 温度補正後の静粘度 ■ 温度補正後の動粘度 ■ 体積流量 	
	ステータス信号			S
	診断動作			Warning

診断情報		修理	影響される測定変数	
番号	ショートテキスト			
062	センサ接続	1. メイン電子モジュールを交換して下さい。 2. センサを交換して下さい。	<ul style="list-style-type: none"> ■ 搬送液質量流量 ■ 濃度 ■ 密度 ■ 静粘度 ■ 空検知 オプション ■ 動粘度 ■ ローフローカットオフ オプション ■ 質量流量 ■ センサの健全性 ■ 基準密度 ■ 基準体積流量 ■ 固形分質量流量 ■ 温度補正後の静粘度 ■ 温度補正後の動粘度 ■ 温度 ■ ステータス ■ 体積流量 	
	ステータス信号			F
	診断動作			Alarm

診断情報		修理	影響される測定変数	
番号	ショートテキスト			
082	データストレージ	1. モジュールの接続をチェック 2. 弊社サービスへ連絡	<ul style="list-style-type: none"> ■ 搬送液質量流量 ■ 濃度 ■ 密度 ■ 静粘度 ■ 空検知 オプション ■ 動粘度 ■ ローフローカットオフ オプション ■ 質量流量 ■ センサの健全性 ■ 基準密度 ■ 基準体積流量 ■ 固形分質量流量 ■ 温度補正後の静粘度 ■ 温度補正後の動粘度 ■ 温度 ■ 体積流量 	
	ステータス信号			F
	診断動作			Alarm

診断情報		修理	影響される測定変数	
番号	ショートテキスト			
083	電子メモリ内容	1. 機器を再起動して下さい。 2. 弊社サービスへ連絡して下さい。	<ul style="list-style-type: none"> ■ 搬送液質量流量 ■ 濃度 ■ 密度 ■ 静粘度 ■ 空検知 オプション ■ 動粘度 ■ ローフローカットオフ オプション ■ 質量流量 ■ センサの健全性 ■ 基準密度 ■ 基準体積流量 ■ 固形分質量流量 ■ 温度補正後の静粘度 ■ 温度補正後の動粘度 ■ 温度 ■ ステータス ■ 体積流量 	
	ステータス信号			F
	診断動作			Alarm

診断情報		修理	影響される測定変数	
番号	ショートテキスト			
140	センサ信号	1. メイン電子モジュールをチェックまたは交換して下さい。 2. センサを交換して下さい。	<ul style="list-style-type: none"> ■ 搬送液質量流量 ■ 濃度 ■ 密度 ■ 静粘度 ■ 動粘度 ■ 質量流量 ■ センサの健全性 ■ 基準密度 ■ 基準体積流量 ■ 固形分質量流量 ■ 温度補正後の静粘度 ■ 温度補正後の動粘度 ■ 温度 	
	ステータス信号			S
	診断動作			Alarm

診断情報		修理	影響される測定変数	
番号	ショートテキスト			
144	過大な計測エラー	1. センサをチェックするか交換してください。 2. プロセス状態を確認してください。	<ul style="list-style-type: none"> ■ 搬送液質量流量 ■ 濃度 ■ 密度 ■ 静粘度 ■ 動粘度 ■ 質量流量 ■ センサの健全性 ■ 基準密度 ■ 基準体積流量 ■ 固形分質量流量 ■ 温度補正後の静粘度 ■ 温度補正後の動粘度 ■ 温度 	
	ステータス信号			F
	診断動作			Alarm

診断情報		修理	影響される測定変数	
番号	ショートテキスト			
190	Special event 1	Contact service	<ul style="list-style-type: none"> ■ 搬送液質量流量 ■ 濃度 ■ 密度 ■ 静粘度 ■ 空検知 オプション ■ 動粘度 ■ ローフローカットオフ オプション ■ 質量流量 ■ センサの健全性 ■ 基準密度 ■ 基準体積流量 ■ 固形分質量流量 ■ 温度補正後の静粘度 ■ 温度補正後の動粘度 ■ 温度 ■ ステータス ■ 体積流量 	
	ステータス信号			F
	診断動作			Alarm

診断情報		修理	影響される測定変数	
番号	ショートテキスト			
191	Special event 5	Contact service	<ul style="list-style-type: none"> ■ 搬送液質量流量 ■ 濃度 ■ 密度 ■ 静粘度 ■ 空検知 オプション ■ 動粘度 ■ ローフローカットオフ オプション ■ 質量流量 ■ センサの健全性 ■ 基準密度 ■ 基準体積流量 ■ 固形分質量流量 ■ 温度補正後の静粘度 ■ 温度補正後の動粘度 ■ 温度 ■ ステータス ■ 体積流量 	
	ステータス信号			F
	診断動作			Alarm

診断情報		修理	影響される測定変数	
番号	ショートテキスト			
192	Special event 9	Contact service	<ul style="list-style-type: none"> ■ 搬送液質量流量 ■ 濃度 ■ 密度 ■ 静粘度 ■ 動粘度 ■ 質量流量 ■ センサの健全性 ■ 基準密度 ■ 基準体積流量 ■ 固形分質量流量 ■ 温度補正後の静粘度 ■ 温度補正後の動粘度 ■ 温度 ■ 体積流量 	
	ステータス信号			F
	診断動作			Alarm

12.6.2 電子部の診断

診断情報		修理	影響される測定変数	
番号	ショートテキスト			
201	機器の故障	<ol style="list-style-type: none"> 1. 機器を再起動して下さい。 2. 弊社サービスへ連絡して下さい。 	<ul style="list-style-type: none"> ■ 搬送液質量流量 ■ 濃度 ■ 密度 ■ 静粘度 ■ 空検知 オプション ■ 動粘度 ■ ローフローカットオフ オプション ■ 質量流量 ■ センサの健全性 ■ 基準密度 ■ 基準体積流量 ■ 固形分質量流量 ■ 温度補正後の静粘度 ■ 温度補正後の動粘度 ■ 温度 ■ ステータス ■ 体積流量 	
	ステータス信号			F
	診断動作			Alarm

診断情報		修理	影響される測定変数	
番号	ショートテキスト			
242	ソフトウェアの互換性なし	<ol style="list-style-type: none"> 1. ソフトウェアをチェックして下さい。 2. メイン電子モジュールのフラッシュまたは交換をして下さい。 	<ul style="list-style-type: none"> ■ 搬送液質量流量 ■ 濃度 ■ 密度 ■ 静粘度 ■ 空検知 オプション ■ 動粘度 ■ ローフローカットオフ オプション ■ 質量流量 ■ センサの健全性 ■ 基準密度 ■ 基準体積流量 ■ 固形分質量流量 ■ 温度補正後の静粘度 ■ 温度補正後の動粘度 ■ 温度 ■ ステータス ■ 体積流量 	
	ステータス信号			F
	診断動作			Alarm

診断情報		修理	影響される測定変数	
番号	ショートテキスト			
252	モジュールの互換性なし	1. 電子モジュールをチェック 2. 電子モジュールの交換	<ul style="list-style-type: none"> ■ 搬送液質量流量 ■ 濃度 ■ 密度 ■ 静粘度 ■ 空検知 オプション ■ 動粘度 ■ ローフローカットオフ オプション ■ 質量流量 ■ 基準密度 ■ 基準体積流量 ■ 固形分質量流量 ■ 温度補正後の静粘度 ■ 温度補正後の動粘度 ■ 温度 ■ ステータス ■ 体積流量 	
	ステータス信号			F
	診断動作			Alarm

診断情報		修理	影響される測定変数	
番号	ショートテキスト			
262	モジュール接続	1. モジュールの接続をチェック 2. メイン基板の交換	<ul style="list-style-type: none"> ■ 搬送液質量流量 ■ 濃度 ■ 密度 ■ 静粘度 ■ 空検知 オプション ■ 動粘度 ■ ローフローカットオフ オプション ■ 質量流量 ■ センサの健全性 ■ 基準密度 ■ 基準体積流量 ■ 固形分質量流量 ■ 温度補正後の静粘度 ■ 温度補正後の動粘度 ■ 温度 ■ ステータス ■ 体積流量 	
	ステータス信号			F
	診断動作			Alarm

診断情報		修理	影響される測定変数	
番号	ショートテキスト			
270	メイン電子モジュール故障	メイン電子モジュールの変更	<ul style="list-style-type: none"> ■ 搬送液質量流量 ■ 濃度 ■ 密度 ■ 静粘度 ■ 空検知 オプション ■ 動粘度 ■ ローフローカットオフ オプション ■ 質量流量 ■ センサの健全性 ■ 基準密度 ■ 基準体積流量 ■ 固形分質量流量 ■ 温度補正後の静粘度 ■ 温度補正後の動粘度 ■ 温度 ■ ステータス ■ 体積流量 	
	ステータス信号			F
	診断動作			Alarm

診断情報		修理	影響される測定変数	
番号	ショートテキスト			
271	メイン電子モジュール故障	1. 機器を再起動して下さい。 2. メイン電子モジュールを交換して下さい。	<ul style="list-style-type: none"> ■ 搬送液質量流量 ■ 濃度 ■ 密度 ■ 静粘度 ■ 空検知 オプション ■ 動粘度 ■ ローフローカットオフ オプション ■ 質量流量 ■ センサの健全性 ■ 基準密度 ■ 基準体積流量 ■ 固形分質量流量 ■ 温度補正後の静粘度 ■ 温度補正後の動粘度 ■ 温度 ■ ステータス ■ 体積流量 	
	ステータス信号			F
	診断動作			Alarm

診断情報		修理	影響される測定変数	
番号	ショートテキスト			
272	メイン電子モジュール故障	1. 機器を再起動して下さい。 2. 弊社サービスへ連絡して下さい。	<ul style="list-style-type: none"> ■ 搬送液質量流量 ■ 濃度 ■ 密度 ■ 静粘度 ■ 空検知 オプション ■ 動粘度 ■ ローフローカットオフ オプション ■ 質量流量 ■ センサの健全性 ■ 基準密度 ■ 基準体積流量 ■ 固形分質量流量 ■ 温度補正後の静粘度 ■ 温度補正後の動粘度 ■ 温度 ■ ステータス ■ 体積流量 	
	ステータス信号			F
	診断動作			Alarm

診断情報		修理	影響される測定変数	
番号	ショートテキスト			
273	メイン電子モジュール故障	電子基板を交換	<ul style="list-style-type: none"> ■ 搬送液質量流量 ■ 濃度 ■ 密度 ■ 静粘度 ■ 空検知 オプション ■ 動粘度 ■ ローフローカットオフ オプション ■ 質量流量 ■ センサの健全性 ■ 基準密度 ■ 基準体積流量 ■ 固形分質量流量 ■ 温度補正後の静粘度 ■ 温度補正後の動粘度 ■ 温度 ■ ステータス ■ 体積流量 	
	ステータス信号			F
	診断動作			Alarm

診断情報		修理	影響される測定変数	
番号	ショートテキスト			
274	メイン電子モジュール故障	電子基板を交換	<ul style="list-style-type: none"> ■ 質量流量 ■ センサの健全性 ■ 基準体積流量 ■ 体積流量 	
	ステータス信号			S
	診断動作			Warning

診断情報		修理	影響される測定変数	
番号	ショートテキスト			
283	電子メモリ内容	1. 機器をリセット 2. 弊社サービスへ連絡	<ul style="list-style-type: none"> ■ 搬送液質量流量 ■ 濃度 ■ 密度 ■ 静粘度 ■ 空検知 オプション ■ 動粘度 ■ ローフローカットオフ オプション ■ 質量流量 ■ 基準密度 ■ 基準体積流量 ■ 固形分質量流量 ■ 温度補正後の静粘度 ■ 温度補正後の動粘度 ■ 温度 ■ ステータス ■ 体積流量 	
	ステータス信号			F
	診断動作			Alarm

診断情報		修理	影響される測定変数	
番号	ショートテキスト			
311	電子モジュール故障	1. 機器をリセット 2. 弊社サービスへ連絡	<ul style="list-style-type: none"> ■ 搬送液質量流量 ■ 濃度 ■ 密度 ■ 静粘度 ■ 空検知 オプション ■ 動粘度 ■ ローフローカットオフ オプション ■ 質量流量 ■ センサの健全性 ■ 基準密度 ■ 基準体積流量 ■ 固形分質量流量 ■ 温度補正後の静粘度 ■ 温度補正後の動粘度 ■ 温度 ■ ステータス ■ 体積流量 	
	ステータス信号			F
	診断動作			Alarm

診断情報		修理	影響される測定変数	
番号	ショートテキスト			
311	電子モジュール故障	1. 機器をリセットしないでください 2. 弊社サービスへ連絡	<ul style="list-style-type: none"> ■ 搬送液質量流量 ■ 濃度 ■ 密度 ■ 静粘度 ■ 空検知 オプション ■ 動粘度 ■ ローフローカットオフ オプション ■ 質量流量 ■ センサの健全性 ■ 基準密度 ■ 基準体積流量 ■ 固形分質量流量 ■ 温度補正後の静粘度 ■ 温度補正後の動粘度 ■ 温度 ■ 体積流量 	
	ステータス信号			M
	診断動作			Warning

診断情報		修理	影響される測定変数	
番号	ショートテキスト			
382	データストレージ	1. DAT モジュールを挿入 2. DAT モジュールの交換	<ul style="list-style-type: none"> ■ 搬送液質量流量 ■ 濃度 ■ 密度 ■ 静粘度 ■ 空検知 オプション ■ 動粘度 ■ ローフローカットオフ オプション ■ 質量流量 ■ 基準密度 ■ 基準体積流量 ■ 固形分質量流量 ■ 温度補正後の静粘度 ■ 温度補正後の動粘度 ■ 温度 ■ ステータス ■ 体積流量 	
	ステータス信号			F
	診断動作			Alarm

診断情報		修理	影響される測定変数	
番号	ショートテキスト			
383	電子メモリ内容	1. 機器の再起動 2. DAT モジュールをチェックまたは交換 3. 弊社サービスへ連絡	<ul style="list-style-type: none"> ■ 搬送液質量流量 ■ 濃度 ■ 密度 ■ 静粘度 ■ 空検知 オプション ■ 動粘度 ■ ローフローカットオフ オプション ■ 質量流量 ■ 基準密度 ■ 基準体積流量 ■ 固形分質量流量 ■ 温度補正後の静粘度 ■ 温度補正後の動粘度 ■ 温度 ■ ステータス ■ 体積流量 	
	ステータス信号			F
	診断動作			Alarm

診断情報		修理	影響される測定変数	
番号	ショートテキスト			
390	Special event 2	Contact service	<ul style="list-style-type: none"> ■ 搬送液質量流量 ■ 濃度 ■ 密度 ■ 静粘度 ■ 空検知 オプション ■ 動粘度 ■ ローフローカットオフ オプション ■ 質量流量 ■ センサの健全性 ■ 基準密度 ■ 基準体積流量 ■ 固形分質量流量 ■ 温度補正後の静粘度 ■ 温度補正後の動粘度 ■ 温度 ■ ステータス ■ 体積流量 	
	ステータス信号			F
	診断動作			Alarm

診断情報		修理	影響される測定変数	
番号	ショートテキスト			
391	Special event 6	Contact service	<ul style="list-style-type: none"> ■ 搬送液質量流量 ■ 濃度 ■ 密度 ■ 静粘度 ■ 空検知 オプション ■ 動粘度 ■ ローフローカットオフ オプション ■ 質量流量 ■ センサの健全性 ■ 基準密度 ■ 基準体積流量 ■ 固形分質量流量 ■ 温度補正後の静粘度 ■ 温度補正後の動粘度 ■ 温度 ■ ステータス ■ 体積流量 	
	ステータス信号			F
	診断動作			Alarm

診断情報		修理	影響される測定変数	
番号	ショートテキスト			
392	Special event 10	Contact service	<ul style="list-style-type: none"> ■ 搬送液質量流量 ■ 濃度 ■ 密度 ■ 静粘度 ■ 動粘度 ■ 質量流量 ■ センサの健全性 ■ 基準密度 ■ 基準体積流量 ■ 固形分質量流量 ■ 温度補正後の静粘度 ■ 温度補正後の動粘度 ■ 温度 ■ 体積流量 	
	ステータス信号			F
	診断動作			Alarm

12.6.3 設定の診断

診断情報		修理	影響される測定変数	
番号	ショートテキスト			
410	データ転送	1. 接続をチェックして下さい。 2. データ転送を再試行して下さい。	<ul style="list-style-type: none"> ■ 搬送液質量流量 ■ 濃度 ■ 密度 ■ 静粘度 ■ 空検知 オプション ■ 動粘度 ■ ローフローカットオフ オプション ■ 質量流量 ■ センサの健全性 ■ 基準密度 ■ 基準体積流量 ■ 固形分質量流量 ■ 温度補正後の静粘度 ■ 温度補正後の動粘度 ■ 温度 ■ 体積流量 	
	ステータス信号			F
	診断動作			Alarm

診断情報		修理	影響される測定変数	
番号	ショートテキスト			
411	アップロード/ダウンロードアクティブ	アップロード/ダウンロードがアクティブです。おまちください。	<ul style="list-style-type: none"> ■ 搬送液質量流量 ■ 濃度 ■ 密度 ■ 静粘度 ■ 空検知 オプション ■ 動粘度 ■ ローフローカットオフ オプション ■ 質量流量 ■ センサの健全性 ■ 基準密度 ■ 基準体積流量 ■ 固形分質量流量 ■ 温度補正後の静粘度 ■ 温度補正後の動粘度 ■ 温度 ■ 体積流量 	
	ステータス信号			C
	診断動作			Warning

診断情報		修理	影響される測定変数	
番号	ショートテキスト			
411	アップロード/ダウンロードアクティブ	アップロード/ダウンロードがアクティブです。おまちください。	<ul style="list-style-type: none"> ■ 搬送液質量流量 ■ 濃度 ■ 密度 ■ 静粘度 ■ 空検知 オプション ■ 動粘度 ■ ローフローカットオフ オプション ■ 質量流量 ■ センサの健全性 ■ 基準密度 ■ 基準体積流量 ■ 固形分質量流量 ■ 温度補正後の静粘度 ■ 温度補正後の動粘度 ■ 温度 ■ 体積流量 	
	ステータス信号			C
	診断動作			Warning

診断情報		修理	影響される測定変数	
番号	ショートテキスト			
437	設定の互換性なし	1. 機器を再起動して下さい。 2. 弊社サービスへ連絡して下さい。	<ul style="list-style-type: none"> ■ 搬送液質量流量 ■ 濃度 ■ 密度 ■ 静粘度 ■ 空検知 オプション ■ 動粘度 ■ ローフローカットオフ オプション ■ 質量流量 ■ 基準密度 ■ 基準体積流量 ■ 固形分質量流量 ■ 温度補正後の静粘度 ■ 温度補正後の動粘度 ■ 温度 ■ ステータス ■ 体積流量 	
	ステータス信号			F
	診断動作			Alarm

診断情報		修理	影響される測定変数	
番号	ショートテキスト			
438	データセット	1. データセットファイルのチェック 2. 機器設定のチェック 3. 新規設定のアップロード/ダウンロード	<ul style="list-style-type: none"> ■ 搬送液質量流量 ■ 濃度 ■ 密度 ■ 静粘度 ■ 空検知 オプション ■ 動粘度 ■ ローフローカットオフ オプション ■ 質量流量 ■ センサの健全性 ■ 基準密度 ■ 基準体積流量 ■ 固形分質量流量 ■ 温度補正後の静粘度 ■ 温度補正後の動粘度 ■ 温度 ■ 体積流量 	
	ステータス信号			M
	診断動作			Warning

診断情報		修理	影響される測定変数	
番号	ショートテキスト			
453	流量の強制ゼロ出力	流量オーバーライドの無効化	<ul style="list-style-type: none"> ■ 搬送液質量流量 ■ 濃度 ■ 密度 ■ 静粘度 ■ 空検知 オプション ■ 動粘度 ■ ローフローカットオフ オプション ■ 質量流量 ■ センサの健全性 ■ 基準密度 ■ 基準体積流量 ■ 固形分質量流量 ■ 温度補正後の静粘度 ■ 温度補正後の動粘度 ■ 温度 ■ 体積流量 	
	ステータス信号			C
	診断動作			Warning

診断情報		修理	影響される測定変数	
番号	ショートテキスト			
482	FB not Auto/Cas	ブロックを AUTO モードへ設定	-	
	ステータス信号			F
	診断動作			Alarm

診断情報		修理	影響される測定変数	
番号	ショートテキスト			
484	シミュレーションエラーモード	シミュレータの無効化	<ul style="list-style-type: none"> ■ 搬送液質量流量 ■ 濃度 ■ 密度 ■ 静粘度 ■ 空検知 オプション ■ 動粘度 ■ ローフローカットオフ オプション ■ 質量流量 ■ センサの健全性 ■ 基準密度 ■ 基準体積流量 ■ 固形分質量流量 ■ 温度補正後の静粘度 ■ 温度補正後の動粘度 ■ 温度 ■ 体積流量 	
	ステータス信号			C
	診断動作			Alarm

診断情報		修理	影響される測定変数	
番号	ショートテキスト			
485	測定パラメータのシミュレーション	シミュレータの無効化	<ul style="list-style-type: none"> ■ 搬送液質量流量 ■ 濃度 ■ 密度 ■ 静粘度 ■ 空検知 オプション ■ 動粘度 ■ ローフローカットオフ オプション ■ 質量流量 ■ センサの健全性 ■ 基準密度 ■ 基準体積流量 ■ 固形分質量流量 ■ 温度補正後の静粘度 ■ 温度補正後の動粘度 ■ 温度 ■ 体積流量 	
	ステータス信号			C
	診断動作			Warning

診断情報		修理	影響される測定変数	
番号	ショートテキスト			
495	診断イベントのシミュレーション	シミュレータの無効化	-	
	ステータス信号			C
	診断動作			Warning

診断情報		修理	影響される測定変数	
番号	ショートテキスト			
497	ブロック出力シミュレーション	シミュレーションを無効にする	-	
	ステータス信号			C
	診断動作			Warning

診断情報		修理	影響される測定変数	
番号	ショートテキスト			
537	設定	1. IP アドレスの確認 2. IP アドレスの変更	-	
	ステータス信号			F
	診断動作			Warning

診断情報		修理	影響される測定変数	
番号	ショートテキスト			
590	Special event 3	Contact service	<ul style="list-style-type: none"> ▪ 搬送液質量流量 ▪ 濃度 ▪ 密度 ▪ 静粘度 ▪ 空検知 オプション ▪ 動粘度 ▪ ローフローカットオフ オプション ▪ 質量流量 ▪ センサの健全性 ▪ 基準密度 ▪ 基準体積流量 ▪ 固形分質量流量 ▪ 温度補正後の静粘度 ▪ 温度補正後の動粘度 ▪ 温度 ▪ ステータス ▪ 体積流量 	
	ステータス信号			F
	診断動作			Alarm

診断情報		修理	影響される測定変数	
番号	ショートテキスト			
591	Special event 7	Contact service	<ul style="list-style-type: none"> ▪ 搬送液質量流量 ▪ 濃度 ▪ 密度 ▪ 静粘度 ▪ 空検知 オプション ▪ 動粘度 ▪ ローフローカットオフ オプション ▪ 質量流量 ▪ センサの健全性 ▪ 基準密度 ▪ 基準体積流量 ▪ 固形分質量流量 ▪ 温度補正後の静粘度 ▪ 温度補正後の動粘度 ▪ 温度 ▪ ステータス ▪ 体積流量 	
	ステータス信号			F
	診断動作			Alarm

診断情報		修理	影響される測定変数	
番号	ショートテキスト			
592	Special event 11	Contact service	<ul style="list-style-type: none"> ■ 搬送液質量流量 ■ 濃度 ■ 密度 ■ 静粘度 ■ 動粘度 ■ 質量流量 ■ センサの健全性 ■ 基準密度 ■ 基準体積流量 ■ 固形分質量流量 ■ 温度補正後の静粘度 ■ 温度補正後の動粘度 ■ 温度 ■ 体積流量 	
	ステータス信号			F
	診断動作			Alarm

12.6.4 プロセスの診断

診断情報		修理	影響される測定変数	
番号	ショートテキスト			
825	稼働温度	1. 周囲温度をチェックして下さい。 2. プロセス温度をチェックして下さい。	体積流量	
	ステータス信号			S
	診断動作			Warning

診断情報		修理	影響される測定変数	
番号	ショートテキスト			
825	稼働温度	1. 周囲温度をチェックして下さい。 2. プロセス温度をチェックして下さい。	<ul style="list-style-type: none"> ■ 搬送液質量流量 ■ 濃度 ■ 密度 ■ 静粘度 ■ 空検知 オプション ■ 動粘度 ■ ローフローカットオフ オプション ■ 質量流量 ■ センサの健全性 ■ 基準密度 ■ 基準体積流量 ■ 固形分質量流量 ■ 温度補正後の静粘度 ■ 温度補正後の動粘度 ■ 温度 ■ ステータス ■ 体積流量 	
	ステータス信号			S
	診断動作			Warning

診断情報		修理	影響される測定変数	
番号	ショートテキスト			
825	稼働温度	1. 周囲温度をチェックして下さい。 2. プロセス温度をチェックして下さい。	<ul style="list-style-type: none"> ■ 搬送液質量流量 ■ 濃度 ■ 密度 ■ 静粘度 ■ 空検知 オプション ■ 動粘度 ■ ローフローカットオフ オプション ■ 質量流量 ■ 基準密度 ■ 基準体積流量 ■ 固形分質量流量 ■ 温度補正後の静粘度 ■ 温度補正後の動粘度 ■ 温度 ■ ステータス ■ 体積流量 	
	ステータス信号			F
	診断動作			Alarm

診断情報		修理	影響される測定変数	
番号	ショートテキスト			
830	センサ温度が高すぎます	センサハウジングの周囲温度を下げてください。	<ul style="list-style-type: none"> ■ 搬送液質量流量 ■ 濃度 ■ 密度 ■ 静粘度 ■ 動粘度 ■ 質量流量 ■ センサの健全性 ■ 基準密度 ■ 基準体積流量 ■ 固形分質量流量 ■ 温度補正後の静粘度 ■ 温度補正後の動粘度 ■ 温度 ■ 体積流量 	
	ステータス信号			S
	診断動作			Warning

診断情報		修理	影響される測定変数	
番号	ショートテキスト			
831	センサ温度が低すぎます	センサハウジングの周囲温度を上げて下さい。	<ul style="list-style-type: none"> ■ 搬送液質量流量 ■ 濃度 ■ 密度 ■ 静粘度 ■ 動粘度 ■ 質量流量 ■ センサの健全性 ■ 基準密度 ■ 基準体積流量 ■ 固形分質量流量 ■ 温度補正後の静粘度 ■ 温度補正後の動粘度 ■ 温度 ■ 体積流量 	
	ステータス信号			S
	診断動作			Warning

診断情報		修理	影響される測定変数	
番号	ショートテキスト			
832	基板温度が高すぎます	周囲温度を下げてください。	<ul style="list-style-type: none"> ■ 搬送液質量流量 ■ 濃度 ■ 密度 ■ 空検知 オプション ■ ローフローカットオフ オプション ■ 質量流量 ■ センサの健全性 ■ 基準密度 ■ 基準体積流量 ■ 固形分質量流量 ■ 温度 ■ 体積流量 	
	ステータス信号			S
	診断動作			Warning

診断情報		修理	影響される測定変数	
番号	ショートテキスト			
833	基板温度が低すぎます	周囲温度を上げて下さい。	<ul style="list-style-type: none"> ■ 搬送液質量流量 ■ 濃度 ■ 密度 ■ 静粘度 ■ 空検知 オプション ■ 動粘度 ■ ローフローカットオフ オプション ■ 質量流量 ■ センサの健全性 ■ 基準密度 ■ 基準体積流量 ■ 固形分質量流量 ■ 温度補正後の静粘度 ■ 温度補正後の動粘度 ■ 体積流量 	
	ステータス信号			S
	診断動作			Warning

診断情報		修理	影響される測定変数	
番号	ショートテキスト			
834	プロセス温度が高すぎます	プロセス温度を下げてください。	<ul style="list-style-type: none"> ■ 搬送液質量流量 ■ 濃度 ■ 密度 ■ 静粘度 ■ 動粘度 ■ 質量流量 ■ センサの健全性 ■ 基準密度 ■ 基準体積流量 ■ 固形分質量流量 ■ 温度補正後の静粘度 ■ 温度補正後の動粘度 ■ 温度 ■ 体積流量 	
	ステータス信号			S
	診断動作			Warning

診断情報		修理	影響される測定変数	
番号	ショートテキスト			
835	プロセス温度が低すぎます	プロセス温度を上げてください。	<ul style="list-style-type: none"> ■ 搬送液質量流量 ■ 濃度 ■ 密度 ■ 静粘度 ■ 動粘度 ■ 質量流量 ■ センサの健全性 ■ 基準密度 ■ 基準体積流量 ■ 固形分質量流量 ■ 温度補正後の静粘度 ■ 温度補正後の動粘度 ■ 温度 ■ 体積流量 	
	ステータス信号			S
	診断動作			Warning

診断情報		修理	影響される測定変数	
番号	ショートテキスト			
842	プロセスのリミット値	ローフローカットオフ有効! 1. ローフローカットオフの設定を確認してください。	<ul style="list-style-type: none"> ■ 搬送液質量流量 ■ 濃度 ■ 密度 ■ 静粘度 ■ 空検知 オプション ■ 動粘度 ■ ローフローカットオフ オプション ■ 質量流量 ■ 基準密度 ■ 基準体積流量 ■ 固形分質量流量 ■ 温度補正後の静粘度 ■ 温度補正後の動粘度 ■ 温度 ■ 体積流量 	
	ステータス信号			S
	診断動作			Warning

診断情報		修理	影響される測定変数	
番号	ショートテキスト			
843	プロセスのリミット値	プロセスの状態を確認	<ul style="list-style-type: none"> ■ 搬送液質量流量 ■ 濃度 ■ 密度 ■ 静粘度 ■ 空検知 オプション ■ 動粘度 ■ ローフローカットオフ オプション ■ 質量流量 ■ センサの健全性 ■ 基準密度 ■ 基準体積流量 ■ 固形分質量流量 ■ 温度補正後の静粘度 ■ 温度補正後の動粘度 ■ 温度 ■ 体積流量 	
	ステータス信号			S
	診断動作			Warning

診断情報		修理	影響される測定変数	
番号	ショートテキスト			
862	計測チューブが非満管	1. プロセス中の気泡を確認してください。 2. 検出限界を調整してください。	<ul style="list-style-type: none"> ■ 搬送液質量流量 ■ 濃度 ■ 密度 ■ 静粘度 ■ 動粘度 ■ 質量流量 ■ センサの健全性 ■ 基準密度 ■ 基準体積流量 ■ 固形分質量流量 ■ 温度補正後の静粘度 ■ 温度補正後の動粘度 ■ 温度 ■ 体積流量 	
	ステータス信号			S
	診断動作			Warning

診断情報		修理	影響される測定変数	
番号	ショートテキスト			
882	入力信号	1. 入力設定をチェック 2. 圧力センサまたはプロセス状態をチェック	<ul style="list-style-type: none"> ■ 密度 ■ 質量流量 ■ 基準密度 ■ 基準体積流量 ■ 体積流量 	
	ステータス信号			F
	診断動作			Alarm

診断情報		修理	影響される測定変数	
番号	ショートテキスト			
910	計測チューブ振動しない	1. 電子部のチェック 2. センサの検査	<ul style="list-style-type: none"> ■ 搬送液質量流量 ■ 濃度 ■ 密度 ■ 空検知 オプション ■ ローフローカットオフ オプション ■ 質量流量 ■ センサの健全性 ■ 基準密度 ■ 基準体積流量 ■ 固形分質量流量 ■ 温度 ■ 体積流量 	
	ステータス信号			F
	診断動作			Alarm

診断情報		修理	影響される測定変数	
番号	ショートテキスト			
912	流体が不均一	1. プロセスの状態をチェックして下さい。 2. プロセス圧力を上げてください。	<ul style="list-style-type: none"> ■ 搬送液質量流量 ■ 濃度 ■ 密度 ■ 静粘度 ■ 空検知 オプション ■ 動粘度 ■ ローフローカットオフ オプション ■ 質量流量 ■ センサの健全性 ■ 基準密度 ■ 基準体積流量 ■ 固形分質量流量 ■ 温度補正後の静粘度 ■ 温度補正後の動粘度 ■ 温度 ■ 体積流量 	
	ステータス信号			S
	診断動作			Warning

診断情報		修理	影響される測定変数	
番号	ショートテキスト			
912	流体が不均一	1. プロセスの状態をチェックして下さい。 2. プロセス圧力を上げてください。	<ul style="list-style-type: none"> ■ 搬送液質量流量 ■ 濃度 ■ 密度 ■ 静粘度 ■ 空検知 オプション ■ 動粘度 ■ ローフローカットオフ オプション ■ 質量流量 ■ センサの健全性 ■ 基準密度 ■ 基準体積流量 ■ 固形分質量流量 ■ 温度補正後の静粘度 ■ 温度補正後の動粘度 ■ 温度 ■ 体積流量 	
	ステータス信号			S
	診断動作			Warning

診断情報		修理	影響される測定変数	
番号	ショートテキスト			
913	流体が適していない	1. プロセスの状態を確認 2. 電子モジュールまたはセンサの確認	<ul style="list-style-type: none"> ■ 搬送液質量流量 ■ 濃度 ■ 密度 ■ 静粘度 ■ 動粘度 ■ 質量流量 ■ センサの健全性 ■ 基準密度 ■ 基準体積流量 ■ 固形分質量流量 ■ 温度補正後の静粘度 ■ 温度補正後の動粘度 ■ 温度 ■ 体積流量 	
	ステータス信号			S
	診断動作			Warning

診断情報		修理	影響される測定変数	
番号	ショートテキスト			
944	モニタリングのフェール	ハートビートモニタリングのプロセス状態のチェック	<ul style="list-style-type: none"> ■ 搬送液質量流量 ■ 濃度 ■ 密度 ■ 質量流量 ■ センサの健全性 ■ 基準密度 ■ 基準体積流量 ■ 固形分質量流量 ■ 温度 	
	ステータス信号			S
	診断動作			Warning

診断情報		修理	影響される測定変数	
番号	ショートテキスト			
948	チューブダンピングが大きすぎます	プロセスの状態をチェックして下さい。	-	
	ステータス信号			S
	診断動作			Warning

診断情報		修理	影響される測定変数	
番号	ショートテキスト			
990	Special event 4	Contact service	<ul style="list-style-type: none"> ■ 搬送液質量流量 ■ 濃度 ■ 密度 ■ 静粘度 ■ 空検知 オプション ■ 動粘度 ■ ローフローカットオフ オプション ■ 質量流量 ■ センサの健全性 ■ 基準密度 ■ 基準体積流量 ■ 固形分質量流量 ■ 温度補正後の静粘度 ■ 温度補正後の動粘度 ■ 温度 ■ ステータス ■ 体積流量 	
	ステータス信号			F
	診断動作			Alarm

診断情報		修理	影響される測定変数	
番号	ショートテキスト			
991	Special event 8	Contact service	<ul style="list-style-type: none"> ■ 搬送液質量流量 ■ 濃度 ■ 密度 ■ 静粘度 ■ 空検知 オプション ■ 動粘度 ■ ローフローカットオフ オプション ■ 質量流量 ■ センサの健全性 ■ 基準密度 ■ 基準体積流量 ■ 固形分質量流量 ■ 温度補正後の静粘度 ■ 温度補正後の動粘度 ■ 温度 ■ ステータス ■ 体積流量 	
	ステータス信号			F
	診断動作			Alarm

診断情報		修理	影響される測定変数	
番号	ショートテキスト			
992	Special event 12	Contact service	<ul style="list-style-type: none"> ■ 搬送液質量流量 ■ 濃度 ■ 密度 ■ 静粘度 ■ 動粘度 ■ 質量流量 ■ センサの健全性 ■ 基準密度 ■ 基準体積流量 ■ 固形分質量流量 ■ 温度補正後の静粘度 ■ 温度補正後の動粘度 ■ 温度 ■ 体積流量 	
	ステータス信号			F
	診断動作			Alarm

12.7 未処理の診断イベント

診断 メニューを使用すると、現在の診断イベントおよび前回の診断イベントを個別に表示させることが可能です。

- i** 診断イベントの是正策を呼び出す方法：
 - ウェブブラウザを使用 → 82
 - 「FieldCare」操作ツールを使用 → 83
 - 「DeviceCare」操作ツールを使用 → 83

i その他の未処理の診断イベントは**診断リスト** サブメニュー → 106 に表示されます。

ナビゲーション
「診断」メニュー

🔍 診断	
現在の診断結果	→ 106
前回の診断結果	→ 106
再起動からの稼働時間	→ 106
稼働時間	→ 106

パラメータ概要（簡単な説明付き）

パラメータ	必須条件	説明	ユーザーインターフェイス
現在の診断結果	1つの診断イベントが発生していること。	診断情報に加えて現在発生している診断イベントを表示。 i 2つあるいはそれ以上のメッセージが同時に発生した場合は、最優先に処理する必要のあるメッセージが表示されます。	診断動作のシンボル、診断コード、ショートメッセージ
前回の診断結果	すでに2つの診断イベントが発生していること。	診断情報に加えて以前に発生した現在の診断イベントを表示。	診断動作のシンボル、診断コード、ショートメッセージ
再起動からの稼働時間	-	最後に機器が再起動してからの機器の運転時間を表示。	日 (d)、時 (h)、分 (m)、秒 (s)
稼働時間	-	装置の稼働時間を示す。	日 (d)、時 (h)、分 (m)、秒 (s)

12.8 診断リスト

現在未処理の診断イベントを最大5件まで関連する診断情報とともに**診断リスト** サブメニューに表示できます。5件以上の診断イベントが未処理の場合は、最優先に処理する必要のあるイベントが表示部に示されます。

ナビゲーションパス

診断 → 診断リスト

-  診断イベントの是正策を呼び出す方法：
- ウェブブラウザを使用 → [82](#)
 - 「FieldCare」操作ツールを使用 → [83](#)
 - 「DeviceCare」操作ツールを使用 → [83](#)

12.9 イベントログ

12.9.1 イベントログの読み出し

イベントリストサブメニューでは、発生したイベントメッセージの一覧を時系列に表示できます。

ナビゲーションパス

診断 メニュー → イベントログブック サブメニュー → イベントリスト

最大 20 件のイベントメッセージを時系列に表示できます。

イベント履歴には、次の入力項目が含まれます。

- 診断イベント → [85](#)
- 情報イベント → [107](#)

各イベントの発生時間に加えて、そのイベントの発生または終了を示すシンボルが割り当てられます。

- 診断イベント
 - ⊖：イベントの発生
 - ⊕：イベントの終了
- 情報イベント
 - ⊖：イベントの発生

-  診断イベントの是正策を呼び出す方法：
- ウェブブラウザを使用 → [82](#)
 - 「FieldCare」操作ツールを使用 → [83](#)
 - 「DeviceCare」操作ツールを使用 → [83](#)

-  表示されたイベントメッセージのフィルタリング → [107](#)

12.9.2 イベントログブックのフィルタリング

フィルタオプションパラメータを使用すると、イベントリストサブメニューに表示するイベントメッセージのカテゴリを設定できます。

ナビゲーションパス

診断 → イベントログブック → フィルタオプション

フィルタカテゴリー

- すべて
- 故障 (F)
- 機能チェック (C)
- 仕様範囲外 (S)
- メンテナンスが必要 (M)
- 情報 (I)

12.9.3 情報イベントの概要

診断イベントとは異なり、情報イベントは診断リストには表示されず、イベントログブックにのみ表示されます。

情報番号	情報名
I1000	----- (装置 OK)
I1089	電源オン
I1090	設定のリセット
I1091	設定変更済
I1110	書き込み保護スイッチ変更
I1111	密度調整エラー
I1137	電子部が交換されました
I1151	履歴のリセット
I1155	電子部内温度のリセット
I1157	メモリエラー イベントリスト
I1185	表示バックアップ完了
I1186	表示ディスプレイでの復元
I1187	表示ディスプレイでダウンロードされた設定
I1188	表示データクリア済
I1189	バックアップ比較完了
I1209	密度調整 OK
I1221	ゼロ点調整エラー
I1222	ゼロ点調整 OK
I1256	表示: アクセスステータス変更
I1264	安全機能が中断されました
I1335	ファームウェアの変更
I1361	間違った Web サーバへのログイン
I1397	フィールドバス: アクセスステータス変更
I1398	CDI: アクセスステータス変更
I1444	機器の検証パス
I1445	機器の検証のフェール
I1446	機器の検証がアクティブ
I1447	基準データとして記録する
I1448	アプリケーションの基準データを記録する
I1449	アプリケーションの基準データの記録失敗
I1450	モニタリング オフ
I1451	モニタリング オン
I1457	フェール: 測定エラー検証
I1459	フェール: I/O モジュールの検証
I1460	フェール: センサの健全性の検証
I1461	フェール: センサの検証
I1462	フェール: センサの電子機器モジュールの検証

12.10 機器のリセット

機器リセット パラメータ (→ 70) を使用すると、機器設定全体または設定の一部を決められた状態にリセットできます。

12.10.1 「機器リセット」パラメータの機能範囲

オプション	説明
キャンセル	何も実行せずにこのパラメータを終了します。
納入時の状態に	ユーザー固有の初期設定で注文されたすべてのパラメータをユーザー固有の値にリセットします。その他のパラメータはすべて、工場設定にリセットされません。  ユーザー固有の設定を注文していない場合、この選択項目は表示されません。
機器の再起動	再起動により、揮発性メモリ (RAM) に保存されているすべてのパラメータを工場設定にリセットします (例: 測定値データ)。機器設定に変更はありません。

12.11 機器情報

機器情報 サブメニューには、機器の識別に必要な各種情報を表示するパラメータがすべて含まれています。

ナビゲーション

「診断」メニュー → 機器情報



▶ 機器情報	
デバイスのタグ	→ 110
シリアル番号	→ 110
ファームウェアのバージョン	→ 110
機器名	→ 110
オーダーコード	→ 110
拡張オーダーコード 1	→ 110
拡張オーダーコード 2	→ 110
拡張オーダーコード 3	→ 110
ENP バージョン	→ 110
PROFIBUS ident number	→ 110
Status PROFIBUS Master Config	→ 110
IP アドレス	→ 110
Subnet mask	→ 110
Default gateway	→ 110

パラメータ概要（簡単な説明付き）

パラメータ	説明	ユーザーインターフェイス	工場出荷時設定
デバイスのタグ	機器のタグを表示します。	最大 32 文字 (英字、数字、または特殊文字 (例: @, %, /) など)	-
シリアル番号	機器のシリアル番号の表示。	英字と数字から成る最大 11 桁の文字列	-
ファームウェアのバージョン	ファームウェアバージョンの表示。	形式 xx.yy.zz の文字列	-
機器名	変換器の名称の表示。  名称は変換器の銘板に明記されています。	最大 32 文字 (英字または数字など)	-
オーダーコード	機器のオーダーコードの表示。  オーダーコードはセンサおよび変換器の銘板の「オーダーコード」欄に明記されています。	英字、数字、特定の句読点 (例: /) から成る文字列	-
拡張オーダーコード 1	拡張オーダーコードの 1 番目の部分を表示。  拡張オーダーコードもセンサおよび変換器の銘板の「拡張オーダーコード」欄に明記されています。	文字列	-
拡張オーダーコード 2	拡張オーダーコードの 2 番目の部分を表示。  拡張オーダーコードもセンサおよび変換器の銘板の「拡張オーダーコード」欄に明記されています。	文字列	-
拡張オーダーコード 3	拡張オーダーコードの 3 番目の部分を表示。  拡張オーダーコードもセンサおよび変換器の銘板の「拡張オーダーコード」欄に明記されています。	文字列	-
ENP バージョン	電子ネームプレート (ENP) のバージョンを表示。	文字列	-
PROFIBUS ident number	PROFIBUS 識別番号を表示します。	0~FFFF	0x1561
Status PROFIBUS Master Config	PROFIBUS マスタ設定の状態を表示します。	<ul style="list-style-type: none"> ■ アクティブ ■ 無効 	-
IP アドレス	機器の Web サーバーの IP アドレスを表示。	4 オクテット: 0 ~ 255 (特定のオクテットにおいて)	-
Subnet mask	サブネットマスクを表示。	4 オクテット: 0 ~ 255 (特定のオクテットにおいて)	-
Default gateway	デフォルトゲートウェイを表示。	4 オクテット: 0 ~ 255 (特定のオクテットにおいて)	-

12.12 ファームウェアの履歴

リリース日付	ファームウェアのバージョン	「ファームウェアのバージョン」のオーダーコード	ファームウェア変更	資料の種類	関連資料
2013年9月	01.00.00	オプション78	オリジナルファームウェア	取扱説明書	BA01254D/06/EN/01.13
2014年10月	01.01.zz	オプション69	<ul style="list-style-type: none"> ■ 現場表示器 (オプション) の追加 ■ 新しい単位「ビールバレル (BBL)」 ■ 診断イベントのシミュレーション 	取扱説明書	BA01254D/06/EN/02.14

-  サービスインターフェイス (CDI) を使用してファームウェアを現行バージョンまたは旧バージョンに書き換えることができます。
-  ファームウェアのバージョンと以前のバージョン、インストールされたデバイス記述ファイルおよび操作ツールとの互換性については、メーカー情報資料の機器情報を参照してください。
-  メーカー情報は、以下から入手できます。
 - 弊社ウェブサイトのダウンロードエリアより：www.endress.com → Download
 - 次の詳細を指定します。
 - 製品ルートコード、例：8E1B
製品ルートコードはオーダーコードの最初の部分：機器の銘板を参照
 - テキスト検索：メーカー情報
 - メディアタイプ：ドキュメント - 技術資料

13 メンテナンス

13.1 メンテナンス作業

特別なメンテナンスは必要ありません。

13.1.1 外部洗浄

機器の外部を洗浄する場合は、必ずハウジングまたはシールの表面に傷をつけない洗浄剤を使用してください。

13.1.2 内部洗浄

CIP および SIP 洗浄を行う場合は、次の点に注意してください。

- プロセス接液部材質の耐久性を十分に確保できる洗浄剤のみを使用してください。
- 機器の最高許容流体温度に従ってください → 126。

ピグ洗浄の場合は、次の点に注意してください。

計測チューブおよびプロセス接続の内径に注意してください。

13.2 測定機器およびテスト機器

Endress+Hauser は、W@M またはテスト機器など各種の測定機器やテスト機器を提供しています。

 サービスの詳細については、弊社営業所もしくは販売代理店にお問い合わせください。

一部の測定機器およびテスト機器のリスト： → 115

13.3 エンドレスハウザー社サービス

エンドレスハウザー社では、再校正、メンテナンスサービス、またはテスト機器など、メンテナンスに関する幅広いサービスを提供しています。

 サービスの詳細については、弊社営業所もしくは販売代理店にお問い合わせください。

14 修理

14.1 一般的注意事項

14.1.1 修理および変更コンセプト

Endress+Hauser の修理および変更コンセプトでは、次のことが考慮されています。

- 機器はモジュール式の構造となっています。
- スペアパーツは合理的なキットに分類され、関連する取付指示が付属します。
- 修理は、Endress+Hauser サービス担当または適切な訓練を受けたユーザーが実施します。
- 認証を取得した機器は、Endress+Hauser サービス担当または工場でのみ別の認証取得機器に交換できます。

14.1.2 修理および変更に関する注意事項

機器の修理および変更を行う場合は、次の点に注意してください。

- ▶ 弊社純正スペアパーツのみを使用してください。
- ▶ 取付指示に従って修理してください。
- ▶ 適用される規格、各地域/各国の規定、防爆資料 (XA)、認証を遵守してください。
- ▶ 修理および変更はすべて記録し、W@M ライフサイクル管理データベースに入力してください。

14.2 スペアパーツ

W@M デバイスビューワー (www.endress.com/deviceviewer) :

機器のスペアパーツがすべてオーダーコードとともにリストされており、注文することが可能です。関連するインストールガイドがある場合は、これをダウンロードすることもできます。

 機器シリアル番号 :

- 機器の銘板に明記されています。
- **機器情報** サブメニューの**シリアル番号** パラメータ (→  110)から読み取ることが可能です。

14.3 Endress+Hauser サービス

Endress+Hauser は、さまざまなサービスを提供しています。

 サービスの詳細については、弊社営業所もしくは販売代理店にお問い合わせください。

14.4 返却

機器の修理または工場校正が必要な場合、あるいは、誤った機器が納入または注文された場合は、本機器を返却する必要があります。測定物と接触した製品が返却された場合、ISO 認証企業であるエンドレスハウザーは、法的規制に従って特定の手順でこれを取り扱わなければなりません。

迅速、安全、適切な機器返却を保証するため、弊社ウェブサイト <http://www.endress.com/support/return-material> に記載されている返却の手順および条件をご覧ください。

14.5 廃棄

14.5.1 機器の取外し

1. 機器の電源をオフにします。

警告

プロセス条件によっては、危険が及ぶ可能性があります。

- ▶ 機器内の圧力、高温、腐食性流体を使用するなど、危険なプロセス条件の場合は注意してください。

2. 「機器の取付け」および「機器の接続」セクションに明記された取付けおよび接続手順と逆の手順を実施してください。安全注意事項に従ってください。

14.5.2 機器の廃棄

警告

健康に有害な流体によって、人体や環境に危険が及ぶ可能性があります。

- ▶ 隙間に入り込んだ、またはプラスチックから拡散した物質など、健康または環境に有害な残留物を、機器および隙間の溝からすべて確実に除去してください。

廃棄する際には、以下の点に注意してください。

- ▶ 適用される各地域/各国の規定を遵守してください。
- ▶ 機器コンポーネントを適切に分別および再利用してください。

15 アクセサリ

機器と一緒に、もしくは別途注文可能なアクセサリが多種用意されています。詳細は、最寄りの弊社営業所もしくは販売代理店にお問い合わせください。オーダーコードに関する詳細は、弊社営業所もしくは販売代理店にお問い合わせいただくか、弊社ウェブサイトの製品ページをご覧ください：www.endress.com。

15.1 機器固有のアクセサリ

15.1.1 センサ用



アクセサリ	説明
スチームジャケット	<p>センサ内の流体温度を一定に保つために使用します。流体として使用できるのは、水、蒸気、その他の非腐食性液体です。測定物としてオイルを使用する場合は、Endress+Hauserにお問い合わせください。</p> <p> 詳細については、「取扱説明書」BA00099Dを参照してください。</p>

15.2 通信関連のアクセサリ



アクセサリ	説明
Commubox FXA291	<p>CDI インターフェイス (=Endress+Hauser Common Data Interface) 付きの Endress+Hauser 製フィールド機器とコンピュータまたはノートパソコンの USB ポートを接続します。</p> <p> 詳細については、「技術仕様書」TI405C/07を参照してください。</p>

15.3 サービス関連のアクセサリ

アクセサリ	説明
Applicator	<p>Endress+Hauser 製機器のセレクション/サイジング用ソフトウェア。</p> <ul style="list-style-type: none"> 産業上の要件に応じた機器の選定 最適な流量計を選定するために必要なあらゆるデータの計算 (例：呼び口径、圧力損失、流速、精度) 計算結果を図で表示 プロジェクトの全期間中、部分オーダーコードの確認、あらゆるプロジェクト関連データおよびパラメータの管理、文書化、アクセスが可能です。 <p>Applicator は以下から入手可能：</p> <ul style="list-style-type: none"> インターネット経由：https://wapps.endress.com/applicator 現場の PC インストール用にダウンロード可能な DVD
W@M	<p>W@M ライフサイクルマネジメント</p> <p>いつでも入手可能な情報により生産性が向上します。プラントおよびそのコンポーネントに関連するデータを、計画の初期段階および資産のライフサイクル全体にわたって取得することが可能です。</p> <p>W@M ライフサイクルマネジメントは、オンラインおよびオンサイトツールを備えたオープンでフレキシブルな情報プラットフォームです。データに瞬時にアクセスできるため、プラントのエンジニアリング時間の短縮、購買プロセスの迅速化、プラント稼働時間の増加が実現します。</p> <p>適切なサービスと組み合わせることにより、W@M ライフサイクルマネジメントはあらゆる段階の生産性向上に役立ちます。詳細については、www.endress.com/lifecyclemanagement をご覧ください。</p>

FieldCare	<p>Endress+Hauser の FDT ベースのプラントアセットマネジメントツールです。システム内にあるすべての高性能フィールド機器を設定し、その管理をサポートすることが可能です。ステータス情報を使用することにより、ステータスと状態を簡単かつ効果的にチェックすることができます。</p> <p> 詳細については、「取扱説明書」BA00027S および BA00059S を参照してください。</p>
DeviceCare	<p>Endress+Hauser 製フィールド機器の接続および設定用ツール。</p> <p> 詳細については、イノベーションカタログ IN01047S を参照してください。</p>

15.4 システムコンポーネント

アクセサリ	説明
Memograph M グラフィックデータマネージャ	<p>Memograph M グラフィックデータマネージャには、関連する測定変数の情報がすべて表示されます。測定値を正確に記録し、リミット値の監視、計測ポイントの解析を行います。このデータは、256 MB の内部メモリに保存され、SD カードまたは USB スティックにも保存されます。</p> <p> 詳細については、「技術仕様書」TI00133R および「取扱説明書」BA00247R を参照してください。</p>
iTEMP	<p>あらゆるアプリケーションに使用でき、気体、蒸気、液体の測定に最適な温度伝送器です。流体温度の読み取りに使用できます。</p> <p> 詳細については、「Fields of Activity」, FA00006T を参照してください。</p>

16 技術データ

16.1 用途

本機器は、液体および気体の流量測定にのみ適しています。

注文したバージョンに応じて、本機器は爆発性、可燃性、毒性、酸化性の測定物も測定できます。

本機器の寿命中に適切な動作条件下での作動を保証するため、本機器を使用できるのは、接液部材質がその測定物に対する耐食性を示す場合に限られます。

16.2 機能とシステム構成

測定原理	コリオリの原理に基づく質量流量測定
計測システム	本機器は変換器とセンサから構成されます。 機器バージョンは1つ：一体型 - 変換器とセンサが一体となっています。 機器構造に関する詳細

16.3 入力

測定変数	直接測定するプロセス変数 <ul style="list-style-type: none"> ▪ 質量流量 ▪ 密度 ▪ 温度 計算された測定変数 <ul style="list-style-type: none"> ▪ 体積流量 ▪ 基準体積流量 ▪ 基準密度
------	---

測定範囲	液体の測定範囲			
	呼び口径		測定範囲フルスケール値 $\dot{m}_{\min(F)} \sim \dot{m}_{\max(F)}$	
	[mm]	[in]	[kg/h]	[lb/min]
	8	$\frac{3}{8}$	0~2000	0~73.50
	15	$\frac{1}{2}$	0~6500	0~238.9
	25	1	0~18000	0~661.5
	40	$1\frac{1}{2}$	0~45000	0~1654
	50	2	0~70000	0~2573

気体の測定範囲

最大測定範囲は気体密度に依存し、以下の計算式を使用して算出できます。

$$\dot{m}_{\max(G)} = \dot{m}_{\max(F)} \cdot \rho_G : X$$

$\dot{m}_{\max(G)}$	気体の最大測定範囲 [kg/h]
$\dot{m}_{\max(F)}$	液体の最大測定範囲 [kg/h]
$\dot{m}_{\max(G)} < \dot{m}_{\max(F)}$	$\dot{m}_{\max(G)}$ は必ず $\dot{m}_{\max(F)}$ より小さい
ρ_G	動作条件下での気体密度 [kg/m ³]

呼び口径		x [kg/m ³]
[mm]	[in]	
8	$\frac{3}{8}$	60
15	$\frac{1}{2}$	80
25	1	90
40	1 $\frac{1}{2}$	90
50	2	90

気体の計算例

- センサ：Promass S、呼び口径 50A
- 気体：空気、密度 60.3 kg/m³ (20 °C、5 MPa)
- 測定範囲 (液体)：70 000 kg/h
- x = 90 kg/m³ (Promass S、呼び口径 50A)

最大測定範囲：

$$\dot{m}_{\max(G)} = \dot{m}_{\max(F)} \times \rho_G : x = 70\,000 \text{ kg/h} \times 60.3 \text{ kg/m}^3 : 90 \text{ kg/m}^3 = 46\,900 \text{ kg/h}$$

推奨の測定範囲

「流量制限」セクションを参照 → 127

計測可能流量範囲

1000 : 1 以上。

流量が設定されたフルスケール値を超えても電子モジュールにより上書きされず、積算値は正確に測定されます。

16.4 出力

出力信号

PROFIBUS DP

信号エンコーディング	NRZ コード
データ転送	9.6 kBaud...12 MBaud

アラーム時の信号

インターフェイスに応じて、以下のようにエラー情報が表示されます。

PROFIBUS DP

ステータスおよびアラームメッセージ	PROFIBUS PA プロファイルバージョン 3.02 に準拠した診断
-------------------	--------------------------------------

現場表示器

ブレーションテキスト表示	原因と対処法に関する情報
バックライト	赤のバックライトは機器エラーを示します。

 NAMUR 推奨 NE 107 に準拠するステータス信号

操作ツール

- デジタル通信経由 :
PROFIBUS DP
- サービスインターフェイス経由

ブレーションテキスト表示	原因と対処法に関する情報
--------------	--------------

ウェブブラウザ

ブレーションテキスト表示	原因と対処法に関する情報
--------------	--------------

ローフローカットオフ ローフローカットオフ値はユーザーが任意に設定可能

電氣的絶縁性 以下の接続は、それぞれ電氣的に絶縁されています。

- 出力
- 電源

プロトコル固有のデータ **PROFIBUS DP**

製造者 ID	0x11
識別番号	0x1561
プロファイルバージョン	3.02
DD ファイル (GSD、DTM、DD)	<p>情報およびファイルは以下から入手できます。</p> <ul style="list-style-type: none"> ■ www.endress.com 機器の製品ページから：ドキュメント/ソフトウェア → デバイスドライバー ■ www.profibus.org

出力値 (機器からオートメーションシステムへ)	アナログ入力 1~8 <ul style="list-style-type: none"> ■ 質量流量 ■ 体積流量 ■ 基準体積流量 ■ 固形分質量流量 ■ 搬送液質量流量 ■ 密度 ■ 基準密度 ■ 濃度 ■ 温度 ■ 保護容器の温度 ■ 電子モジュール温度 ■ 振動周波数 ■ 振動振幅 ■ 周波数変動 ■ 振動ダンピング ■ チューブダンピングの変動 ■ 信号の非対称性 ■ コイル電流 デジタル入力 1~2 <ul style="list-style-type: none"> ■ 非満管の検出 ■ ローフローカットオフ 積算計 1~3 <ul style="list-style-type: none"> ■ 質量流量 ■ 体積流量 ■ 基準体積流量
入力値 (オートメーションシステムから機器へ)	アナログ出力 1~3 (固定割り当て) <ul style="list-style-type: none"> ■ 圧力 ■ 温度 ■ 基準密度 デジタル出力 1~3 (固定割り当て) <ul style="list-style-type: none"> ■ デジタル出力 1: 流量の強制ゼロ出力のオン/オフ切替え ■ デジタル出力 2: ゼロ点調整の実行 ■ デジタル出力 3: スイッチ出力のオン/オフ切替え 積算計 1~3 <ul style="list-style-type: none"> ■ 積算開始 ■ リセットとホールド ■ プリセットとホールド ■ 停止 ■ 動作モードの設定 <ul style="list-style-type: none"> ■ 正味流量の積算 ■ 正方向流量の積算 ■ 逆方向流量の積算
サポートされる機能	<ul style="list-style-type: none"> ■ 識別表示とメンテナンス制御システムおよび銘板部分にシンプルな機器 ID を記載 ■ PROFIBUS アップロード/ダウンロード PROFIBUS アップロード/ダウンロードによりパラメータの読取りと書込みの速度が最大 10 倍に向上 ■ 簡約ステータス 発生した診断メッセージの分類による簡潔でわかりやすい診断情報
機器アドレスの設定	<ul style="list-style-type: none"> ■ I/O 電子モジュール上の DIP スイッチ ■ 操作ツールを使用 (例: FieldCare)

16.5 電源

端子の割当て

→ 25

機器プラグのピンの割当て

て

電源電圧 電源を試験して、電源が安全要件（PELV、SELV など）を満たすことを確認する必要があります。

変換器

DC 20～30 V

消費電力

変換器

「出力」のオーダーコード	最大消費電力
オプション L : PROFIBUS DP	3.5 W

消費電流

変換器

「出力」のオーダーコード	最大消費電流	最大電源投入時の突入電流：
オプション L : PROFIBUS DP	145 mA	18 A (< 0.125 ms)

電源障害

- 積算計は測定された最後の有効値で停止します。
- 機器の種類に応じて、設定は機器メモリまたはプラグインメモリ（HistoROM DAT）に保持されます。
- エラーメッセージ（総稼働時間を含む）が保存されます。

電気配線

電位平衡

端子

変換器スプリング端子、ケーブル断面積 0.5～2.5 mm² (20～14 AWG)

電線管接続口



- ケーブルグランド：M20 × 1.5 使用ケーブル φ6～12 mm (0.24～0.47 in)
- 電線管接続口用ねじ：
 - NPT ½"
 - G ½"
 - M20

ケーブル仕様

16.6 性能特性

基準動作条件

- ISO 11631 に基づくエラーリミット
- 水は +15～+45 °C (+59～+113 °F)、0.2～0.6 MPa (29～87 psi)
- 仕様は校正プロトコルに準拠
- ISO 17025 に準拠した認定校正装置に基づく精度。

 測定誤差を確認するには、「アプリケーション」のサイジング用ツールを使用してください。 →  115 →  134



最大測定誤差

o.r. = 読み値 ; $1 \text{ g/cm}^3 = 1 \text{ kg/l}$ 、T = 流体温度**基準精度****質量流量および体積流量（液体）**

±0.10 %

質量流量（気体）

±0.50 % o.r.

 精度の考え方 →  124**密度（液体）**■ 基準条件 : ±0.0005 g/cm^3 ■ 標準密度校正 : ±0.01 g/cm^3

(全温度範囲および密度範囲で有効)

■ 高精度密度仕様（「アプリケーションパッケージ」のオーダーコード、オプション EF「高精度密度および濃度」） : ±0.002 g/cm^3 （高精度密度校正の有効範囲 : 0~2 g/cm^3 、+5~+80 °C (+41~+176 °F)）**温度**

±0.5 °C ± 0.005 × T °C (±0.9 °F ± 0.003 × (T - 32) °F)

ゼロ点の安定度

呼び口径		ゼロ点の安定度	
[mm]	[in]	[kg/h]	[lb/min]
8	$\frac{3}{8}$	0.20	0.007
15	$\frac{1}{2}$	0.65	0.024
25	1	1.80	0.066
40	$1\frac{1}{2}$	4.50	0.165
50	2	7.0	0.257

流量値

流量値は、呼び口径に依存するターンダウンパラメータです。

SI 単位

呼び口径	1:1	1:10	1:20	1:50	1:100	1:500
	[kg/h]	[kg/h]	[kg/h]	[kg/h]	[kg/h]	[kg/h]
8	2000	200	100	40	20	4
15	6500	650	325	130	65	13
25	18000	1800	900	360	180	36
40	45000	4500	2250	900	450	90
50	70000	7000	3500	1400	700	140

US 単位

呼び口径	1:1	1:10	1:20	1:50	1:100	1:500
	[lb/min]	[lb/min]	[lb/min]	[lb/min]	[lb/min]	[lb/min]
$\frac{3}{8}$	73.50	7.350	3.675	1.470	0.735	0.147
$\frac{1}{2}$	238.9	23.89	11.95	4.778	2.389	0.478

呼び口径	1:1	1:10	1:20	1:50	1:100	1:500
[inch]	[lb/min]	[lb/min]	[lb/min]	[lb/min]	[lb/min]	[lb/min]
1	661.5	66.15	33.08	13.23	6.615	1.323
1½	1654	165.4	82.70	33.08	16.54	3.308
2	2573	257.3	128.7	51.46	25.73	5.146

繰返し性



o.r. = 読み値、 $1 \text{ g/cm}^3 = 1 \text{ kg/l}$ 、T = 流体温度

基準の繰返し性

質量流量および体積流量 (液体)

 $\pm 0.05 \%$ o.r.

質量流量 (気体)

 $\pm 0.25 \%$ o.r.
 精度の考え方 →  124

密度 (液体)

 $\pm 0.00025 \text{ g/cm}^3$

温度

 $\pm 0.25 \text{ }^\circ\text{C} \pm 0.0025 \cdot T \text{ }^\circ\text{C}$ ($\pm 0.45 \text{ }^\circ\text{F} \pm 0.0015 \cdot (T-32) \text{ }^\circ\text{F}$)

応答時間

応答時間は設定に応じて異なります (ダンピング)。

流体温度の影響

質量流量および体積流量

ゼロ点調整時の温度とプロセス温度に差異がある場合、センサの標準的な測定誤差は、フルスケール値に対して $\pm 0.0002 \%$ / $^\circ\text{C}$ ($\pm 0.0001 \%$ / $^\circ\text{F}$) となります。

密度

密度校正温度とプロセス温度に差異がある場合、センサの標準的な測定誤差は $\pm 0.0001 \text{ g/cm}^3 \text{ }^\circ\text{C}$ ($\pm 0.00005 \text{ g/cm}^3 \text{ }^\circ\text{F}$) となります。現場密度校正を実施できます。

高精度密度仕様 (高精度密度校正)

プロセス温度が →  122 の有効な範囲内でない場合、測定誤差は $\pm 0.0001 \text{ g/cm}^3 \text{ }^\circ\text{C}$ ($\pm 0.00005 \text{ g/cm}^3 \text{ }^\circ\text{F}$) となります。

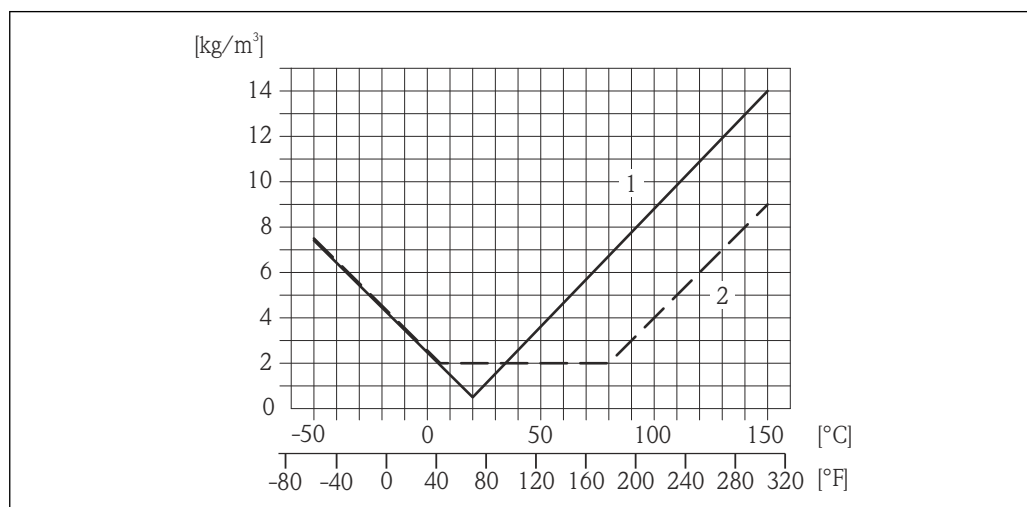

- 1 現場密度校正、例: $+20 \text{ }^\circ\text{C}$ ($+68 \text{ }^\circ\text{F}$) 時
- 2 高精度密度校正

A0016611

温度

$$\pm 0.005 \times T \text{ } ^\circ\text{C} (\pm 0.005 \times (T - 32) \text{ } ^\circ\text{F})$$

流体圧力の影響

下表には、校正圧力とプロセス圧力との差による、質量流量の精度に対する影響が示されています。

o.r. = 読み値

呼び口径		[% o.r./bar]	[% o.r./psi]
[mm]	[in]		
8	3/8	-0.002	-0.0001
15	1/2	-0.006	-0.0004
25	1	-0.005	-0.0003
40	1 1/2	-0.005	-0.0003
50	2	-0.005	-0.0003

精度の考え方

o.r. = 読み値、o.f.s. = 対フルスケール値

BaseAccu = 基準精度 (%) o.r.、BaseRepeat = 基準の繰り返し性 (%) o.r.

MeasValue = 測定値、ZeroPoint = ゼロ点の安定度

流量に応じた最大測定誤差の計算

流量	最大測定誤差 (%) o.r.
$\geq \frac{\text{ZeroPoint}}{\text{BaseAccu}} \cdot 100$ <small>A0021332</small>	$\pm \text{BaseAccu}$ <small>A0021339</small>
$< \frac{\text{ZeroPoint}}{\text{BaseAccu}} \cdot 100$ <small>A0021333</small>	$\pm \frac{\text{ZeroPoint}}{\text{MeasValue}} \cdot 100$ <small>A0021334</small>

流量に応じた最大繰り返し性の計算

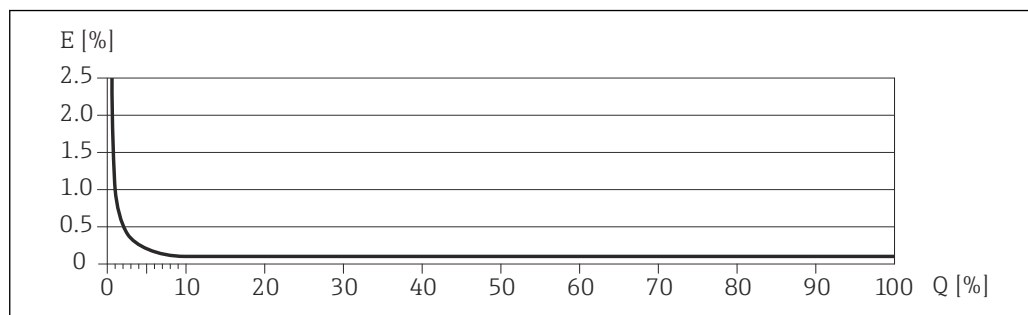

流量	最大繰り返し性 (%) o.r.
$\geq \frac{1/2 \cdot \text{ZeroPoint}}{\text{BaseRepeat}} \cdot 100$ <small>A0021335</small>	$\pm \text{BaseRepeat}$ <small>A0021340</small>
$< \frac{1/2 \cdot \text{ZeroPoint}}{\text{BaseRepeat}} \cdot 100$ <small>A0021336</small>	$\pm 1/2 \cdot \frac{\text{ZeroPoint}}{\text{MeasValue}} \cdot 100$ <small>A0021337</small>

最大測定誤差の例



E 誤差：最大測定誤差 (%) o.r. (例)
Q 流量 (%)

A0024176

 精度の考え方 →  124

16.7 設置

「取付要件」

16.8 環境

周囲温度範囲

温度表

 危険場所で本機器を使用する場合は、許容される周囲温度と流体温度の間の相互依存性に注意してください。

 温度表の詳細については、機器の『安全注意事項』(XA) を参照してください。

保管温度

表示モジュール以外のすべてのコンポーネント：

- -40～+80 °C (-40～+176 °F)、推奨 +20 °C (+68 °F) (標準バージョン)
- -50～+80 °C (-58～+176 °F) (「試験、認証」のオーダーコード、オプション JM)

表示モジュール

-40～+80 °C (-40～+176 °F)

気候クラス

DIN EN 60068-2-38 (試験 Z/AD)

保護等級

変換器とセンサ



- 標準：IP66/67、タイプ 4Xハウジング
- 「センサオプション」のオーダーコード、オプション **CM** の場合：IP69K も注文可能
- ハウジング開放時：IP20、タイプ 1ハウジング
- 表示モジュール：IP20、タイプ 1ハウジング

耐衝撃

IEC/EN 60068-2-31 に準拠

耐振動性

加速度 1 g 以下、10～150 Hz、IEC/EN 60068-2-6 に準拠



内部洗浄	<ul style="list-style-type: none"> ■ 定置滅菌 (SIP) ■ 定置洗浄 (CIP) ■ ピグ洗浄
電磁適合性 (EMC)	<ul style="list-style-type: none"> ■ IEC/EN 61326 および NAMUR 推奨基準 21 (NE 21) に準拠 ■ EN 55011 (クラス A) 準拠の工業用放射限度に適合 ■ PROFIBUS DP 機器バージョン: EN 50170 Volume 2, IEC 61784 準拠の工業用放射限度に適合 <p> PROFIBUS DP には以下を適用: 通信速度が 1.5 MBaud を上回る場合、EMC 電線管接続口を使用する必要があり、ケーブルシールドができるだけ端子まで延びている必要があります。</p> <p> 詳細については、適合宣言を参照してください。</p>

16.9 プロセス

流体温度範囲	<p>センサ -50~+150 °C (-58~+302 °F)</p> <p>シール 内部シールなし</p>
--------	---

測定物密度	0~5 000 kg/m ³ (0~312 lb/cf)
-------	---

圧力温度曲線	<p> プロセス接続の耐圧曲線 (圧力/温度グラフ) の概要については、「技術仕様書」を参照してください。</p>
--------	--

センサハウジング	<p>センサハウジングには乾燥窒素ガスが充填されており、内部の電子部品や機械部品が保護されます。</p> <p> 計測チューブが故障した場合 (例: 腐食性または研磨性のある流体などのプロセス特性に起因)、流体は最初にセンサハウジングに溜まります。</p> <p>センサをガスでパージする必要がある場合は (ガス検出)、パージ接続を取り付けなければなりません。</p> <p> センサハウジングに不活性ガスを充填するとき以外は、パージ接続を開けないようにしてください。パージは、必ず低圧で行ってください。</p> <p>最大圧力: 0.5 MPa (72.5 psi)</p>
----------	--

センサハウジング破裂圧力

以下のセンサハウジングの破裂圧力は、標準機器および/または密閉されたパージ接続付きの機器 (開けていない/納品時の状態) にのみ適用されます。

パージ接続付きの機器 (「センサオプション」のオーダーコード、オプション CH「パージ接続」) をパージシステムに接続した場合、パージシステム自体または機器のうち、圧力区分が低い方のコンポーネントに応じて、最大圧力は決まります。

センサハウジングの破裂圧力は、センサハウジングが機械的に故障する前に到達する標準的な内圧に相当し、これは型式試験中に確認されます。対応する型式試験適合宣言

は、機器と一緒に注文できます（「追加認証」のオーダーコード、オプション LN 「センサハウジング破裂圧力、型式試験」）。

呼び口径		センサハウジング破裂圧力	
[mm]	[in]	[bar]	[psi]
8	$\frac{3}{8}$	190	2755
15	$\frac{1}{2}$	175	2538
25	1	165	2392
40	$1\frac{1}{2}$	152	2204
50	2	103	1494

 寸法については、技術仕様書の「構造」セクションを参照してください。

流量制限

最も適したセンサ呼び口径は、測定レンジと許容圧力損失を考慮して選択してください。

 測定レンジフルスケール値の概要については、「測定レンジ」の章を参照してください。→ [📖 117](#)

- 推奨最小フルスケール値は、最大測定レンジの約 $\frac{1}{20}$ です。
- ほとんどのアプリケーションにおいて、最大測定レンジの 20~50 % の間が最適な測定範囲となります。
- 研磨性の流体（固形分が含まれる液体）では、最大測定レンジとして遅い流速を選択してください：流速 $< 1 \text{ m/s}$ ($< 3 \text{ ft/s}$)。
- 気体測定では、以下の点にご注意ください。
 - 計測チューブ内の流速は、音速の $\frac{1}{2}$ (0.5 Mach) 以下にしてください。
 - 最大質量流量は、気体密度に依存します。計算式 → [📖 117](#)

圧力損失

 圧力損失を計算するには、「アプリケータ」サイジング用ツールを使用してください。→ [📖 134](#)

16.10 構造

構造、寸法



機器の外形寸法および取付寸法については、技術仕様書の「構造」セクションを参照してください。

質量

すべての値（梱包材を含まない質量）は、EN/DIN PN 40 フランジ付き機器の値です。変換器を含む質量仕様：「ハウジング」のオーダーコード、オプション A 「一体型、塗装アルミダイカスト」。

質量 (SI 単位)

呼び口径 [mm]	質量 [kg]
8	11
15	13
25	19
40	35
50	58

質量 (US 単位)

呼び口径 [in]	質量 [lbs]
3/8	24
1/2	29
1	42
1 1/2	77
2	128

材質

変換器ハウジング

- 「ハウジング」のオーダーコード、オプション A 「一体型、塗装アルミダイカスト」：アルミダイカスト、AlSi10Mg、塗装
- 「ハウジング」のオーダーコード、オプション B 「一体型、サニタリ、ステンレス」：サニタリバージョン、ステンレス 1.4301 (SUS 304 相当)
- 「ハウジング」のオーダーコード、オプション C 「ウルトラコンパクト、サニタリ、ステンレス」：サニタリバージョン、ステンレス 1.4301 (SUS 304 相当)
- 現場表示器 (オプション) のウィンドウ材質 (→ 130) :
 - 「ハウジング」のオーダーコード、オプション A : ガラス
 - 「ハウジング」のオーダーコード、オプション B および C : プラスチック

電線管接続口/ケーブルグランド

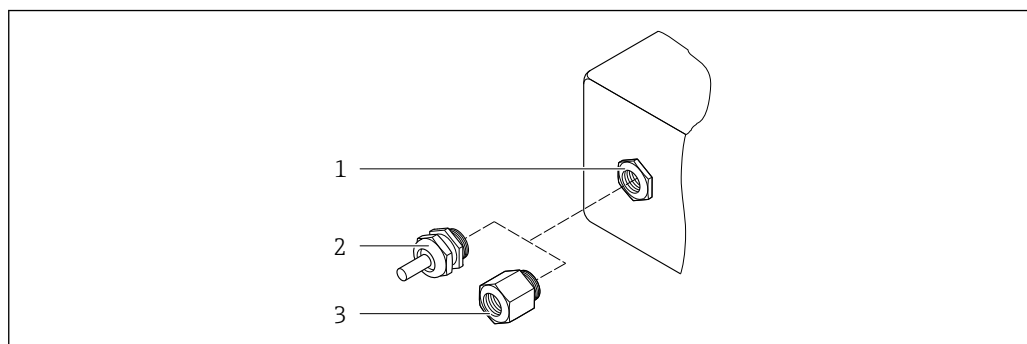

A0020640

図 17 可能な電線管接続口/ケーブルグランド

- 1 雌ねじ M20 × 1.5
- 2 ケーブルグランド M20 × 1.5
- 3 電線管接続口用アダプタ (雌ねじ G ½" または NPT ½")

「ハウジング」のオーダーコード、オプション A「一体型、アルミニウム、コーティング」

各種の電線管接続口は危険場所および非危険場所用に適しています。

電線管接続口/ケーブルグランド	材質
ケーブルグランド M20 × 1.5	ニッケルメッキ真ちゅう
電線管接続口用アダプタ (雌ねじ G ½")	
電線管接続口用アダプタ (雌ねじ NPT ½")	

「ハウジング」のオーダーコード、オプション B「一体型、サニタリ、ステンレス」

各種の電線管接続口は危険場所および非危険場所用に適しています。

電線管接続口/ケーブルグランド	材質
ケーブルグランド M20 × 1.5	ステンレス 1.4404 (SUS 316L 相当)
電線管接続口用アダプタ (雌ねじ G ½")	
電線管接続口用アダプタ (雌ねじ NPT ½")	

機器プラグ

電気接続	材質
Plug M12x1	<ul style="list-style-type: none"> ■ ソケット：ステンレス 1.4404 (SUS 316L 相当) ■ コンタクトハウジング：ポリアミド ■ コンタクト：金メッキ真ちゅう

センサハウジング



- 耐酸、耐アルカリの表面
- ステンレス 1.4301 (SUS 304 相当)

計測チューブ

- ステンレス 1.4539 (SUS 890L 相当)
- ステンレス 1.4435 (SUS 316L 相当)

プロセス接続

EN 1092-1 (DIN 2501) / ASME B16.5/JIS B2220 準拠のフランジ接続 :	ステンレス 1.4404 (SUS 316 または 316L 相当)
その他のすべてのプロセス接続 :	ステンレス 1.4435 (SUS 316L 相当)

 使用可能なプロセス接続 →  130

シール

溶接されているプロセス接続は内部シール材不使用

アクセサリ

保護カバー

ステンレス 1.4404 (SUS 316L 相当)

プロマス 100 安全バリア

ハウジング : ポリアミド

プロセス接続

- 固定フランジ接続 :
 - EN 1092-1 (DIN 2501) フランジ
 - EN 1092-1 (DIN 2512N) フランジ
 - ASME B16.5 フランジ
 - JIS B2220 フランジ
 - DIN 11864-2 Form A フランジ、DIN 11866 シリーズ A、ノッチ付きフランジ
- クランプ接続 :
 - トリクランプ (管外径)、DIN 11866 シリーズ C
 - DIN 11864-3 Form A クランプ、DIN 11866 シリーズ A、ノッチ付き
 - DIN 32676 クランプ、DIN 11866 シリーズ A
 - ISO 2852 クランプ、ISO 2037
- ネジ :
 - DIN 11851 ネジ、DIN 11866 シリーズ A
 - SMS 1145 ネジ
 - ISO 2853 ネジ、ISO 2037
 - DIN 11864-1 Form A ネジ、DIN 11866 シリーズ A

 プロセス接続の材質

表面粗さ

すべて接液部のデータ。以下の表面粗さ品質を注文できます。

- $Ra_{max} = 0.76 \mu\text{m}$ (30 μin)
- $Ra_{max} = 0.38 \mu\text{m}$ (15 μin)

16.11 操作性

現場表示器

現場表示器は以下の機器オーダーコードでのみ使用できます。
「ディスプレイ ; 操作」のオーダーコード、オプション **B : 4** 行表示、バックライト付き、通信経由

表示部

- 4行液晶表示（行ごとに16文字）。
- 白色バックライト；機器エラー発生時は赤に変化。
- 測定変数およびステータス変数の表示形式は個別に設定可能。
- 表示部の許容周囲温度：-20～+60℃（-4～+140°F）。温度が許容温度範囲外の場合、表示部の視認性が悪化する可能性があります。

メイン電子モジュールからの現場表示器の取外し

i ハウジングの種類が「一体型、塗装アルミダイカスト」の場合、現場表示器をメイン電子モジュールから取り外す必要があります。ハウジングの種類が「一体型、サニタリ、ステンレス」および「ウルトラコンパクト、サニタリ、ステンレス」の場合、現場表示器はハウジングカバーに内蔵されています。そのため、ハウジングカバーを開けるときはメイン電子モジュールから現場表示器を取り外します。

ハウジングの種類「一体型、塗装アルミダイカスト」

現場表示器はメイン電子モジュールに差し込まれています。現場表示器とメイン電子モジュールの間の電子接続は接続ケーブルを介して確立されます。

機器に対する一部の作業（例：電気接続）では、現場表示器をメイン電子モジュールから取り外すことをお勧めします。

1. 現場表示器のサイドラッチを押してください。
2. 現場表示器をメイン電子モジュールから取り外してください。取り外す際に接続ケーブルの長さに注意してください。

作業が完了したら、現場表示器を再び差し込んでください。

リモート操作

PROFIBUS DP ネットワーク経由

この通信インターフェイスは PROFIBUS DP 対応の機器バージョンに装備されています。



図 18 PROFIBUS DP ネットワークを介したリモート操作のオプション

- 1 オートメーションシステム
- 2 PROFIBUS ネットワークカード付きコンピュータ
- 3 PROFIBUS DP ネットワーク
- 4 機器

サービスインターフェイス

サービスインターフェイス（CDI-RJ45）経由

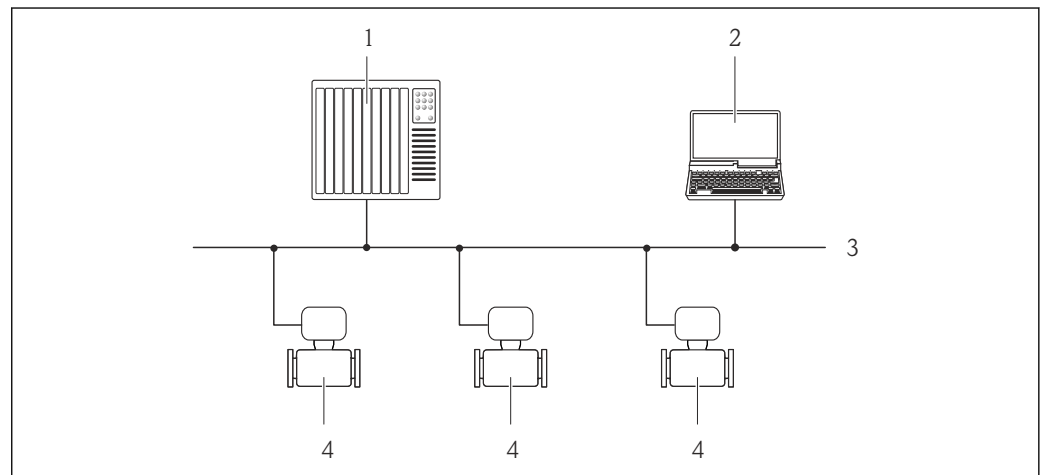
PROFIBUS DP

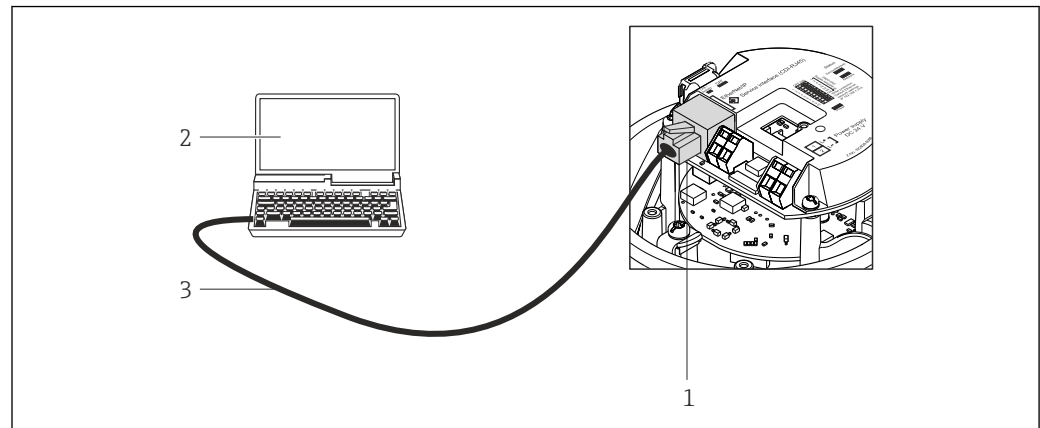

A0021270

図 19 「出力」のオーダーコードの接続、オプション L : PROFIBUS DP

- 1 内蔵された Web サーバーへアクセス可能な機器のサービスインターフェイス (CDI -RJ45)
- 2 内蔵された機器 Web サーバーにアクセスするためのウェブブラウザ (例: Internet Explorer)、または「FieldCare」操作ツールと COM DTM「CDI Communication TCP/IP」を搭載したコンピュータ
- 3 RJ45 プラグの付いた標準 Ethernet 接続ケーブル

言語

以下の言語で操作できます。

- 「FieldCare」操作ツールを経由: 英語、ドイツ語、フランス語、スペイン語、イタリア語、中国語、日本語
- ウェブブラウザを経由: 英語、ドイツ語、フランス語、スペイン語、イタリア語、オランダ語、ポルトガル語、ポーランド語、ロシア語、トルコ語、中国語、日本語、バハサ (インドネシア語)、ベトナム語、チェコ語

16.12 認証と認定

CE マーク

本製品は適用される EC 指令で定められた要求事項に適合します。これらの要求事項は、適用される規格とともに EC 適合宣言に明記されています。

エンドレスハウザーは本製品が試験に合格したことを、CE マークの添付により保証いたします。

C-Tick マーク

本機器は「Australian Communications and Media Authority (ACMA)」の EMC 指令に適合します。

防爆認定

機器は防爆認定機器であり、関連する安全注意事項は別冊の「安全注意事項 (英文) (XA) 資料に掲載されています。この資料の参照先は、型式銘板に明記されています。

サニタリ適合性

- 3A 認証
- EHEDG テスト合格

PROFIBUS 認定

PROFIBUS インターフェイス

この機器は、PROFIBUS ユーザ組織 (PNO) の認定と登録を受けています。したがって、以下のすべての仕様要件を満たします。

- PROFIBUS PA プロファイルバージョン 3.02 に準拠した認証
- この機器は、認証を取得した他メーカーの機器と組み合わせて動作させることもできます (相互運用性)

圧力機器指令

- センサ銘板に「PED/G1/x (x = カテゴリー)」マークがある場合、エンドレスハウザーは本機器が欧州圧力機器指令 97/23/EC 付録 I の「基本安全基準」に適合していることを承認します。
- PED マークがない機器は、GEP (適切な技術的手法) に従って設計 / 製造されています。この機器は、欧州圧力機器指令 97/23/EC の Art. 3, Section 3 の要件を満たしています。圧力機器指令付録 II の図 6~9 に、その用途範囲が記載されています。

その他の基準およびガイドライン

- EN 60529
ハウジング保護等級 (IP コード)
- IEC/EN 60068-2-6
環境影響：試験手順 - 試験 Fc：振動 (正弦波)
- IEC/EN 60068-2-31
環境影響：試験手順 - 試験 Ec：乱暴な取扱いによる衝撃、主に機器用
- EN 61010-1
計測、制御および試験所使用電気機器の安全要求事項
- IEC/EN 61326
クラス A 要件に準拠した放射。電磁適合性 (EMC 要件)
- NAMUR NE 21
工業用プロセスおよび試験機器の電磁適合性 (EMC)
- NAMUR NE 32
マイクロプロセッサ付きフィールド機器および制御機器の電源異常時のデータ保持
- NAMUR NE 43
アナログ出力信号を有するデジタル変換器の故障情報信号レベルの標準化
- NAMUR NE 53
デジタル電子部品を有するフィールド機器と信号処理機器のソフトウェア
- NAMUR NE 80
プロセス制御機器に関する圧力機器指令の適用
- NAMUR NE 105
フィールド機器用エンジニアリングツールにフィールドバス機器を統合するための仕様
- NAMUR NE 107
フィールド機器の自己監視および診断
- NAMUR NE 131
標準アプリケーション用フィールド機器の要件
- NAMUR NE 132
コリオリ質量流量計

16.13 アプリケーションパッケージ

機器の機能を拡張するために、各種のアプリケーションパッケージが用意されています。これらのパッケージは、安全面や特定のアプリケーション要件を満たすのに必要とされます。

アプリケーションパッケージは、Endress+Hauser 社に機器と一緒に注文するか、または後から追加注文できます。オーダーコードに関する詳細は、お近くの弊社営業所もしくは販売代理店にお問い合わせいただくか、弊社ウェブサイトの製品ページをご覧ください：www.endress.com。

 アプリケーションパッケージの詳細情報：
機器の個別説明書 (英文)



Heartbeat Technology

パッケージ	内容
Heartbeat 確認 + 監視	<p>Heartbeat 監視： 外部状態監視システム用の、測定原理に特有の監視データを連続的に供給します。これにより以下のことが可能になります。</p> <ul style="list-style-type: none"> 測定アプリケーションが時間とともに測定性能に及ぼす影響について結論を引き出す（これらのデータとその他の情報を用いて）。 適切なサービスのスケジュールを立てる。 製品品質（気泡など）を監視する。 <p>Heartbeat 確認： 機器の設置時に必要に応じて、プロセスを中断することなく機器機能をチェックすることを可能にします。</p> <ul style="list-style-type: none"> 現場操作またはその他の操作インターフェイス（FieldCare など）を介したアクセス。 メーカー仕様の範囲内である機器機能の文書化（例：証明試験用）。 確認結果のトレーサブルな完全な文書化（報告書を含む）。 オペレータのリスク評価に従って校正間隔を長くすることを可能にします。

濃度

パッケージ	説明
濃度測定および高精度密度	<p>流体濃度の計算および出力 多くのアプリケーションでは、品質監視やプロセス制御のための重要な測定値として密度を使用しています。機器は標準仕様として流体の密度を測定し、この値を制御システムに提供します。</p> <p>「高精度密度」アプリケーションパッケージは、特に、プロセス条件が変動するアプリケーションにおいて、幅広い密度および温度の範囲で高精度な密度測定を可能にします。</p> <p>「濃度測定」アプリケーションパッケージとの組み合わせにより、測定された密度は他のプロセスパラメータを計算するために使用されます。</p> <ul style="list-style-type: none"> 温度補正された密度（基準密度） 2相流体の個々の物質の質量パーセント（濃度の単位は%） 標準アプリケーションの場合、流体濃度は特殊な単位（°Brix、°Baumé、°API など）で出力されます。 <p>測定値は機器のデジタル/アナログ出力を介して出力されます。</p>

16.14 アクセサリ

 注文可能なアクセサリの概要 →  115

16.15 資料

-  同梱される関連の技術資料の概要については、次を参照してください。
- W@M デバイスビューワー：型式銘板のシリアル番号を入力
(www.endress.com/deviceviewer)
 - Endress+Hauser Operations App：型式銘板のシリアル番号を入力するか、型式銘板の2-Dマトリクスコード（QRコード）をスキャンしてください。

標準資料

簡易取扱説明書（英文）

機器	資料コード
Promass S 100	KA01119D

技術仕様書

機器	資料コード
Promass S 100	TI01037D

機器固有の補足資料

安全上の注意事項

内容	資料コード
ATEX/IECEX Ex i	XA00159D
ATEX/IECEX Ex nA	XA01029D
cCSAus IS	XA00160D
INMETRO Ex i	XA01219D
INMETRO Ex nA	XA01220D
NEPSI Ex i	XA01249D
NEPSI Ex nA	XA01262D

個別説明書

内容	資料コード
欧州圧力機器指令に関する情報 (英文)	SD00142D
濃度測定	SD01152D
Heartbeat Technology	SD01153D

取付手順

内容	資料コード
スペアパーツセットのインストールガイド	各アクセサリに応じて → 115  注文可能なアクセサリの概要 → 115

索引

記号

機器	
構成	10
機器の接続	27
計測システム	117
構成	
機器	10
接続ケーブル	24
設置	17
操作言語の設定	55
端子の割当て	25, 27
電気接続	
機器	24
特別な接続指示	29
表示モジュールの回転	22
変換器	
信号ケーブルの接続	27
表示モジュールの回転	22

A

Applicator	117
------------	-----

C

C-Tick マーク	132
CE マーク	9
CE マーク	132

D

DD ファイル	45
DeviceCare	44
DD ファイル	45
DIP スイッチ	
書き込み保護スイッチを参照	

E

EMPTY_MODULE モジュール	54
Endress+Hauser サービス	
修理	113

F

FieldCare	42
DD ファイル	45
機能	42
接続の確立	43
ユーザーインターフェイス	44
FOUNDATION フィールドバスブロック構造	47

I

I/O 電子モジュール	10, 27
-------------	--------

P

PROFIBUS 認定	132
-------------	-----

S

SETTOT_MODETOT_TOTAL モジュール	52
SETTOT_TOTAL モジュール	51

W

W@M	112, 113
W@M デバイスビューワー	11, 113

ア

アクセスコード設定	72
圧力温度曲線	126
圧力機器指令	133
圧力損失	127
アナログ出力モジュール	52
アナログ入力モジュール	50
アプリケーションパッケージ	133
アプリケーション分野	
残存リスク	9
アラーム時の信号	118
安全	8

イ

イベントリスト	107
イベントログ	107
イベントログブックのフィルタリング	107

ウ

ウィザード	
アクセスコード設定	71
ローフローカットオフ	61
非満管の検出	62

エ

影響	
流体圧力	124
流体温度	123
エラーメッセージ	
診断メッセージを参照	
エンドレスハウザー社サービス	
メンテナンス	112

オ

応答時間	123
オーダーコード	12, 13
温度範囲	
保管温度	15
流体温度	126

カ

外部洗浄	112
書き込み保護	
アクセスコードによる	71
書き込み保護スイッチを使用	72
書き込み保護スイッチ	72
書き込み保護の無効化	71
書き込み保護の有効化	71
拡張オーダーコード	
センサ	13
変換器	12
下流側	19

環境			
保管温度	125		
キ			
機器			
修理	113		
設定	55		
センサの取付け	22		
電気配線の準備	26		
取付けの準備	21		
取外し	114		
廃棄	114		
変更	113		
機器コンポーネント	10		
機器修理	113		
機器資料			
補足資料	7		
機器タイプ ID	45		
機器の運搬	15		
機器の識別表示	11		
機器の修理	113		
機器の用途			
不適切な用途	8		
不明な場合	8		
用途を参照			
機器マスタファイル			
GSD	45		
機器名			
センサ	13		
変換器	12		
機器リビジョン	45		
機器ロック状態	74		
気候クラス	125		
技術データ、概要	117		
基準およびガイドライン	133		
基準動作条件	121		
機能			
パラメータを参照			
機能チェック	55		
旧型モデルとの互換性	45		
ク			
繰返し性	123		
ケ			
計測可能流量範囲	118		
言語、操作オプション	132		
検査			
納入品	11		
現在の機器データバージョン	45		
コ			
交換			
機器コンポーネント	113		
工具			
運搬	15		
取付け用	21		
電気接続	24		
構成			
操作メニュー	34		
梱包材の廃棄	16		
サ			
サイクリックデータ伝送	49		
再校正	112		
材質	128		
最大測定誤差	122		
サニタリ適合性	132		
サブメニュー			
Analog inputs	60		
Measured variables	74		
Web サーバ	40		
イベントリスト	107		
概要	35		
システムの単位	56		
シミュレーション	70		
ゼロ点調整	65		
センサの調整	64		
プロセス変数	63		
管理	69		
機器情報	109		
計算値	63		
高度な設定	63		
積算計	76		
積算計 1~n	65		
積算計の処理	77		
測定値	74		
通信	59		
表示	67		
流体の選択	58		
シ			
シール			
流体温度範囲	126		
システム構成			
機器構成を参照			
計測システム	117		
システム統合	45		
質量			
SI 単位	128		
US 単位	128		
運搬 (注意事項)	15		
修理	113		
備考	113		
出力	118		
出力信号	118		
使用圧力	19		
使用上の安全性	9		
消費電流	121		
消費電力	121		
登録商標	7		
上流側	19		
シリアル番号	12, 13		
資料			
機能	5		
使用されるシンボル	5		
資料情報	5		
資料の機能	5		

診断情報	
DeviceCare	82
FieldCare	82
ウェブブラウザ	81
概要	85
構成、説明	81, 82
発光ダイオード	80
対処法	85
診断動作の適合	83
診断リスト	106
振動	20
ス	
垂直配管	17
ステータス信号	81
スペアパーツ	113
セ	
製造者 ID	45
製造日	12, 13
精度	121
精度の考え方	
繰返し性	124
最大測定誤差	124
性能特性	121
製品の安全性	9
積算計	
設定	65
操作	77
リセット	77
積算モジュール	51
接続	
電気接続を参照	
接続工具	24
接続の準備	26
設置状況の確認	55
設置状況の確認 (チェックリスト)	23
設置条件	
使用圧力	19
上流側/下流側直管部	19
振動	20
垂直配管	17
設置寸法	19
センサヒーティング	20
断熱	19
取付位置	17
取付方向	18
設置寸法	19
設定	55
アナログ入力	60
機器の設定	55
機器リセット	108
高度な設定	63
高度な表示の設定	67
システムの単位	56
シミュレーション	70
積算計	65
積算計のリセット	77
積算計リセット	77
センサの調整	64
操作言語	55
通信インターフェイス	59
デバイスのタグ	56
非満管検出	62
プロセス条件への機器の適合	77
ローフローカットオフ	61
管理	69
測定物	58
センサ	
設置	22
流体温度範囲	126
センサハウジング	126
センサヒーティング	20
洗浄	
外部洗浄	112
定置洗浄 (CIP)	112
定置滅菌 (SIP)	112
内部洗浄	112
ソ	
操作	74
操作オプション	33
操作指針	35
操作メニュー	
構成	34
サブメニューおよびユーザーの役割	35
メニュー、サブメニュー	34
測定機器およびテスト機器	112
測定原理	117
測定値の読み取り	74
測定範囲	
液体の	117
気体の	117
気体の計算例	118
測定物密度	126
測定変数	
プロセス変数を参照	
測定レンジ、推奨	127
ソフトウェアリリース	45
タ	
耐衝撃	125
耐振動性	125
端子	121
断熱	19
チ	
チェック	
設置	23
チェックリスト	
設置状況の確認	23
配線状況の確認	31
テ	
ディスクリット出力モジュール	54
ディスクリット入力モジュール	53
定置洗浄 (CIP)	126
定置滅菌 (SIP)	126
適合宣言	9

デバイス記述ファイル	45	機器情報 (サブメニュー)	109
電位平衡	28	計算値 (サブメニュー)	63
電気接続		高度な設定 (サブメニュー)	63
Commubox FXA291	42	診断 (メニュー)	106
Web サーバー	42, 131	積算計 (サブメニュー)	76
操作ツール		積算計 1~n (サブメニュー)	65
PROFIBUS DP ネットワーク経由	41, 131	積算計の処理 (サブメニュー)	77
サービスインターフェイス (CDI-RJ45) 経由	42, 131	設定 (メニュー)	56
サービスインターフェイス (CDI) 経由	42	通信 (サブメニュー)	59
保護等級	31	非満管の検出 (ウィザード)	62
電氣的絶縁性	119	表示 (サブメニュー)	67
電源障害	121	流体の選択 (サブメニュー)	58
点検チェック			
接続	31	ヒ	
電源電圧	121	表示値	
電磁適合性	126	ロック状態用	74
電線管接続口		表面粗さ	130
技術データ	121	フ	
電線管接続口		ファームウェア	
保護等級	31	バージョン	45
		リリース日付	45
ト		ファームウェアの履歴	111
トラブルシューティング		プロセス接続	130
一般	79	プロセス変数	
取付位置	17	計算値	117
取付工具	21	測定値	117
取付寸法			
設置寸法を参照		へ	
取付けの準備	21	返却	113
取付方向 (垂直方向、水平方向)	18	ホ	
ナ		防爆認定	132
内部洗浄	112, 126	保管温度	15
流れ方向	22	保管温度範囲	125
流れ方向	18	保管条件	15
ニ		保護等級	31, 125
入力	117	メ	
認証	132	銘板	
認定	132	センサ	13
ノ		変換器	12
納品内容確認	11	メイン電子モジュール	10
ハ		メニュー	
ハードウェア書き込み保護	72	機器の設定用	55
廃棄	114	特定の設定用	63
配線状況の確認 (チェックリスト)	31	診断	106
パラメータ設定の保護	71	設定	56
パラメータ設定		操作	74
Analog inputs (サブメニュー)	60	メンテナンス作業	112
Measured variables (サブメニュー)	74	モ	
Web サーバ (サブメニュー)	40	モジュール	
システムの単位 (サブメニュー)	56	EMPTY_MODULE	54
シミュレーション (サブメニュー)	70	アナログ出力	52
ゼロ点調整 (サブメニュー)	65	アナログ入力	50
センサの調整 (サブメニュー)	64	積算計	
ローフローカットオフ (ウィザード)	61	SETTOT_MODETOT_TOTAL	52
管理 (サブメニュー)	69	SETTOT_TOTAL	51
		TOTAL	51

ディスクリット出力	54
ディスクリット入力	53
ユ	
ユーザーインターフェイス	
現在の診断イベント	106
前回の診断イベント	106
ユーザーの役割	35
ヨ	
要員の要件	8
用途	8, 117
リ	
リモート操作	131
流体圧力	
影響	124
流体温度	
影響	123
流量制限	127
ロ	
労働安全	9
ローフローカットオフ	119



www.addresses.endress.com
