

Installation Instructions

Replacing terminals, print and battery carrier, connection board, power supply module

Promag 800 Index C



Replacement of terminals, board and battery carrier, connection board, power unit board

Promag 800 Index C

Table of contents

1	Overview of spare part set	4
2	Designated use	5
3	Personnel authorized to carry out repairs	5
4	Safety instructions	6
5	Symbols used	7
6	Tools list	7
7	Promag 800 compact version, remote version	7
8	Final steps	20
9	Disposal	22

1 Overview of spare part set

The Installation Instructions apply to the following spare parts:

Order number	Original spare part set	Contents
71484378	Power supply set, 100-240VAC/19-30VDC	1 × power unit Promag 800(C)
71484379	Connection board set, external power supply	1 × connection board Promag 800(C)
71484380	Connection board set, I/O modules, 800(C)	1 × connection board Promag 800(C)
71484384	Board and battery carrier set Promag 800(C)	1 × carrier with hinge 1 × cover for power outlet 1 × cover for board carrier, electronics module 1 × board carrier, electronics module
71484386	Terminal set, power unit power supply	1 × 3-pin plug-in terminal 1 × 4-pin plug-in terminal 1 × 4-pin plug-in terminal
71484387	Terminal set, external power supply	1 × 4-pin plug-in terminal 1 × 4-pin plug-in terminal



- The order number of the spare part set (on the product label on the package) can differ from the production number (on the label directly on the spare part)!
- You can find the order number of the relevant spare part set by entering the production number of the spare part in the spare part search tool.
- We recommend that you keep the Installation Instructions and packaging together at all times.

2 Designated use

The spare part sets and Installation Instructions are used to replace a faulty unit with a functioning unit of the same type. Only original parts from Endress+Hauser may be used. Only spare parts kits designed by Endress+Hauser for the measuring device can be used at any time.

Inspection is performed using the W@M Device Viewer. The procedure involved is described as follows.

i A spare parts overview is located in the interior of some measuring devices. If the spare parts kit is specified on this list, no inspection is required.

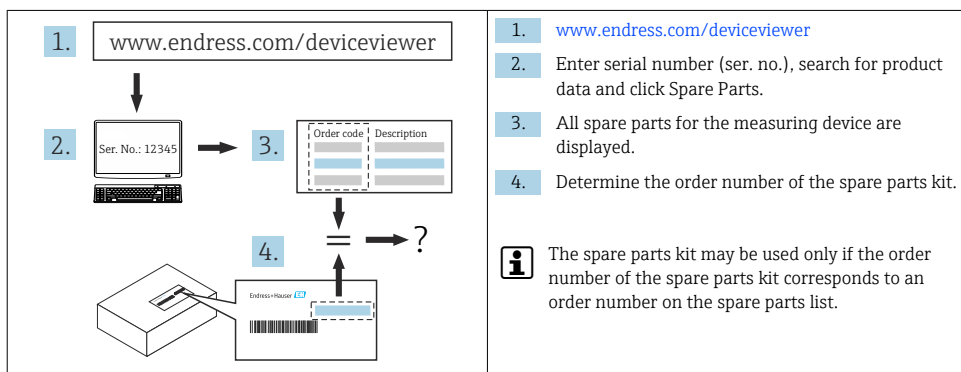

3 Personnel authorized to carry out repairs

Authorization to carry out repairs depends on the measuring device's approval type. The table below shows the authorized group of people in each case.

i Whoever carries out the repairs has full responsibility to ensure that work is carried out safely and to the required quality standard. He/she must also guarantee the safety of the device following repair.

Measuring device approval	Personnel authorized to perform repairs ¹⁾
Without approval	1, 2, 3
With approval (e.g. IECEx)	1, 2, 3
For custody transfer	4

1) 1 = Qualified specialist on customer side, 2 = Service technician authorized by Endress+Hauser, 3 = Endress+Hauser (return measuring device to manufacturer)
4 = Check with local approval center if installation/alteration must be performed under supervision.

4 Safety instructions

- Check whether the spare part matches the labeling on the measuring device as described on the cover page.
- The spare part sets and Installation Instructions are used to replace a faulty unit with a functioning unit of the same type.
Only use original parts from Endress+Hauser.
- Comply with national regulations governing mounting, electrical installation, commissioning, maintenance and repair procedures.
- The following requirements must be met with regard to specialized technical staff for the mounting, electrical installation, commissioning, maintenance and repair of the measuring devices:
 - Specialized technical staff must be trained in instrument safety.
 - They must be familiar with the individual operating conditions of the devices.
 - In the case of Ex-certified measuring devices, they must also be trained in explosion protection.
- The measuring device is energized! Risk of fatal injury from electric shock. Open the measuring device only when the device is de-energized.
- For measuring devices intended for use in hazardous locations, please observe the guidelines in the Ex documentation (XA).
- In the case of measuring devices in safety-related applications in accordance with IEC 61508 or IEC 61511: Commission in accordance with Operating Instructions after repair. Document the repair procedure.
- Before removing the device: set the process to a safe state and purge the pipe of dangerous process substances.
- Hot surfaces! Risk of injury! Before commencing work: allow the system and measuring device to cool down to a touchable temperature.
- In the case of devices in custody transfer, the custody transfer status no longer applies once the seal has been removed.
- The Operating Instructions for the device must be followed.
- Risk of damaging the electronic components! Ensure you have a working environment protected from electrostatic discharge.
- After removing the electronics compartment cover: risk of electrical shock due to missing touch protection!
Turn the measuring device off before removing internal covers.
- Modifications to the measuring device are not permitted.
- Only open the housing for a brief period. Avoid the penetration of foreign bodies, moisture or contaminants.
- Replace defective seals only with original seals from Endress+Hauser.
- If threads are damaged or defective, the measuring device must be repaired.
- Threads (e.g. of the electronics compartment cover and connection compartment cover) must be lubricated if an abrasion-proof dry lubricant is not available. Use acid-free, non-hardening lubricant.

- If spacing is reduced or the dielectric strength of the measuring device cannot be guaranteed during repair work, perform a test on completion of the work (e.g. high-voltage test in accordance with the manufacturer's instructions).
- Service plug:
 - Do not connect in explosive atmospheres.
 - Only connect to Endress+Hauser service devices.
- Observe the instructions for transporting and returning the device outlined in the Operating Instructions.



If you have any questions, please contact your [Endress+Hauser service organization](#).

5 Symbols used

5.1 Symbols for certain types of information

Symbol	Meaning
	Permitted Procedures, processes or actions that are permitted.
	Forbidden Procedures, processes or actions that are forbidden.
	Tip Indicates additional information.
	Series of steps

6 Tools list

<p>Slotted head screwdriver 0,5 × 3,5 mm</p>	<p>Torx screwdriver T10, T20</p>
--	--------------------------------------

7 Promag 800 compact version, remote version

7.1 Preparatory steps



The login information is reset to the default factory setting following the replacement.

7.1.1 Switching off the device

1. **In the SmartBlue App:** open system.
2. Open device management.
3. Open reset device.
4. Select switch off device.
5. Press OK to confirm.
 - ↳ The device switches off and can be disconnected from the power supply without data loss.

7.1.2 Switching off the power of the transmitter housing, compact version

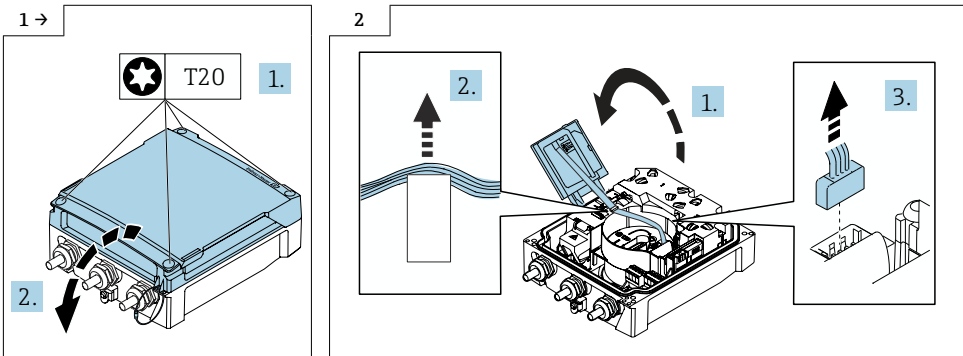

▶ Loosen the Torx screws, open the cover.

▶ Open the display module, push the ribbon cable out of the holder, disconnect the plug.

1. **Devices powered by power unit:** disconnect the device from the mains.
2. **Device powered by battery:** set switch B to "OFF" position (switch is located on the main electronics module), see graphic below.

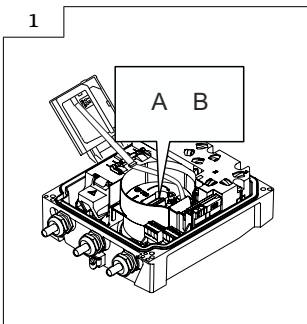

7.1.3 Switching off the power of the transmitter housing, remote version

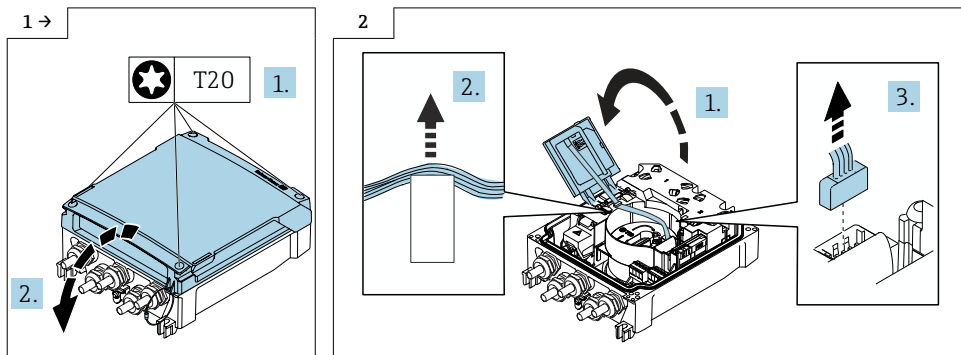

▶ Loosen the Torx screws, open the cover.

▶ Open the display module, push the ribbon cable out of the holder, disconnect the plug.

1. **Devices powered by power unit:** disconnect the device from the mains.
2. **Device powered by battery:** set switch B to "OFF" position (switch is located on the main electronics module), see graphic below.

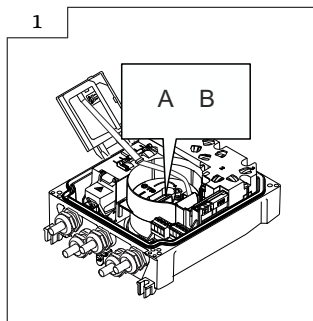

7.2 Replacement of terminals, board and battery carrier, connection board and power unit board

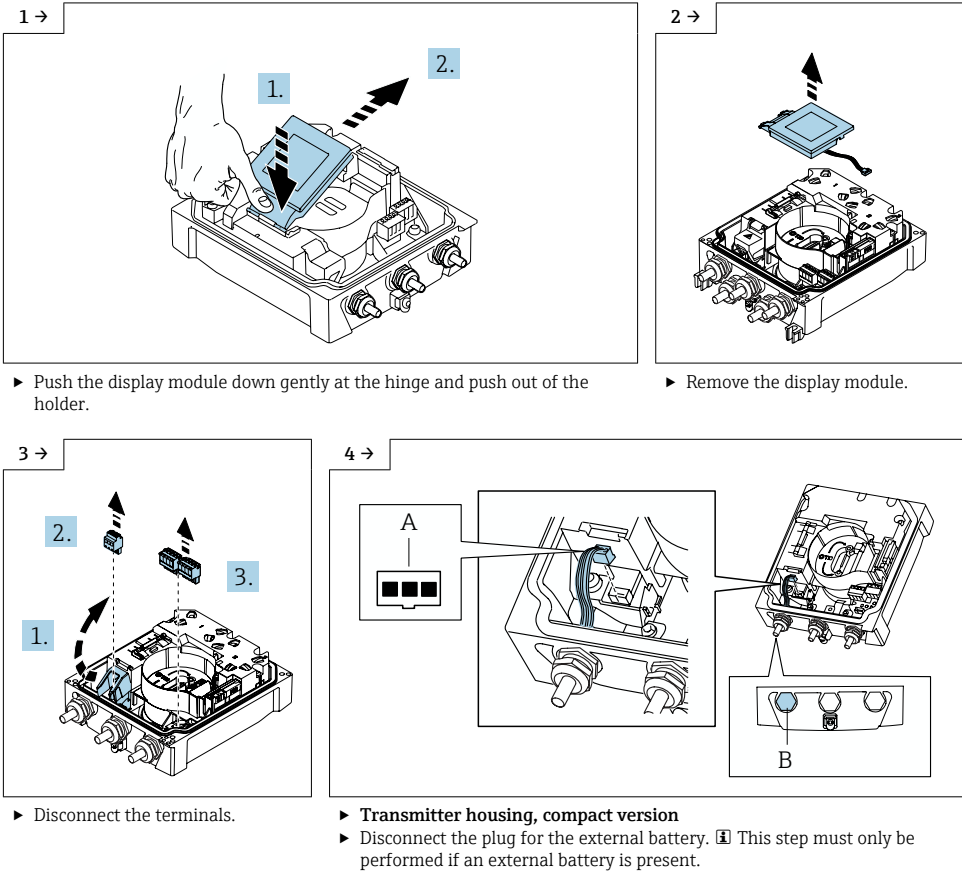

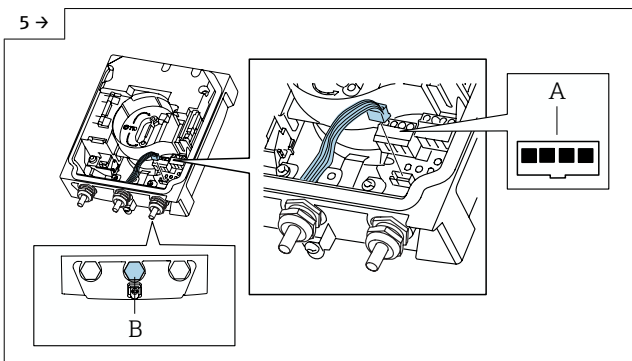

► **Transmitter housing, compact version**

- Disconnect the plug for the pressure sensor. ⓘ This step must only be performed if a pressure sensor is present.

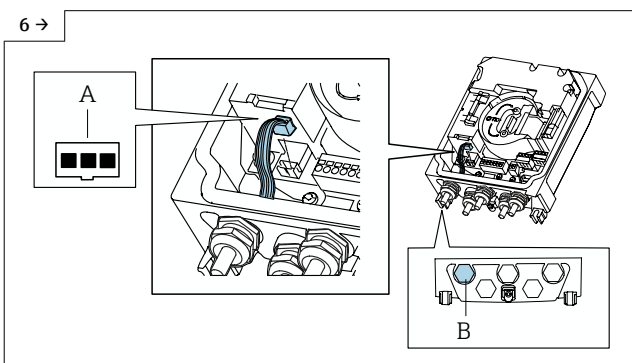

► **Transmitter housing, remote version**

- Disconnect the plug for the external battery. ⓘ This step must only be performed if an external battery is present.

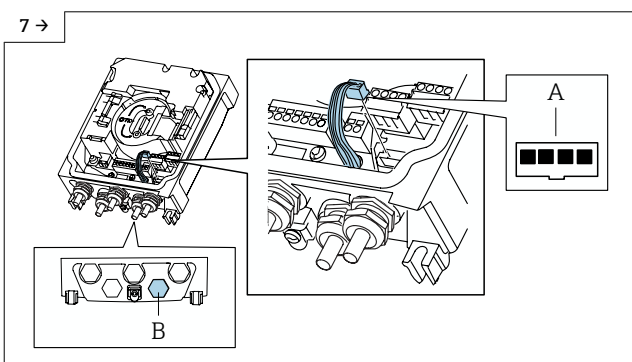

► **Transmitter housing, remote version**

- Disconnect the plug for the pressure sensor. ⓘ This step must only be performed if a pressure sensor is present.

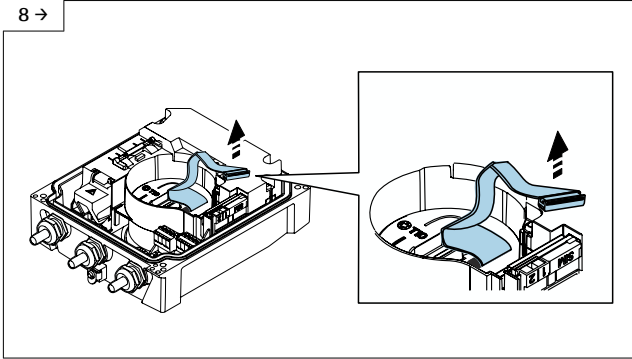

► Disconnect the plug of the electronics module.

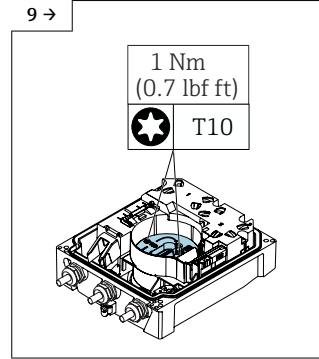

► Loosen the Torx screws of the electronics module.

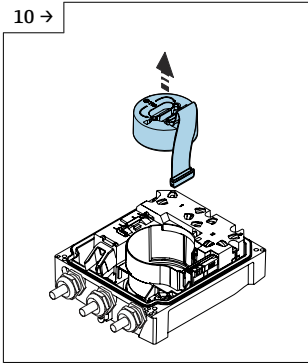

► Remove the electronics module.

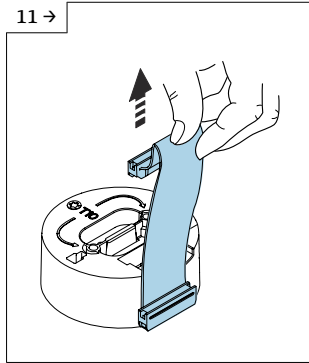

► Unplug the ribbon cable from the electronics module.

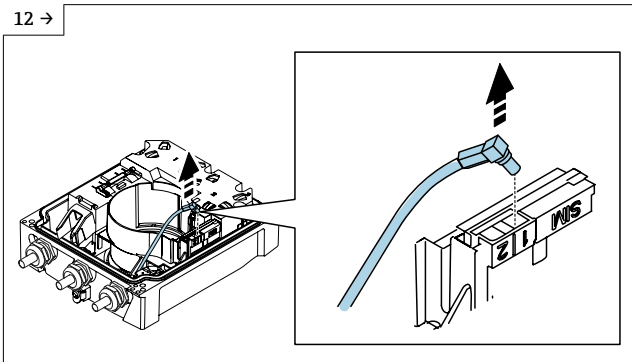

► Disconnect the antenna connector from port 1. ⓘ This step must only be performed if an antenna connector is present.

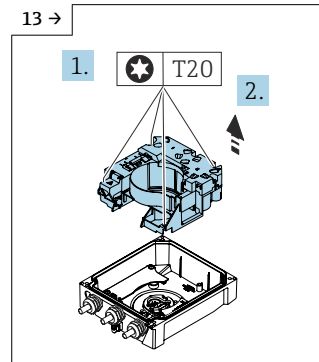

► Loosen the Torx screws and remove the board and battery carrier from the transmitter housing.

14 →

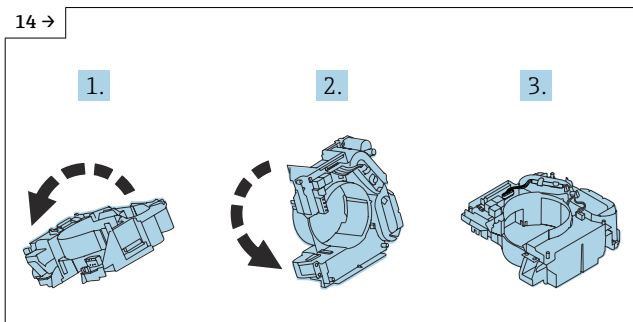

► Turn the board and battery carrier.

15 →

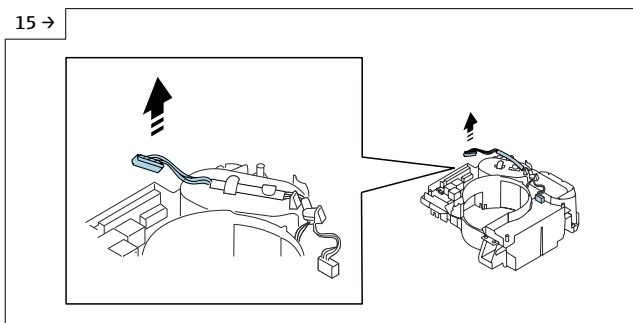

► Disconnect the connector from the connection board.

16 →

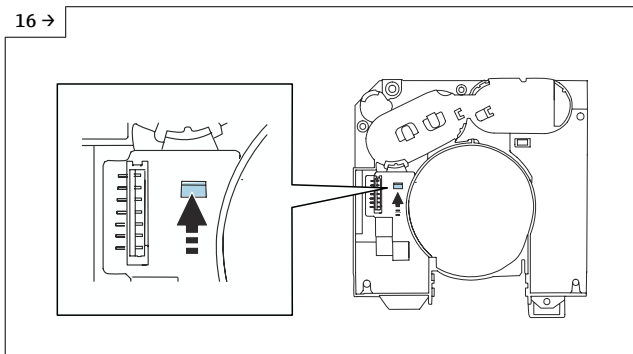

► Push the clip back to release the connection board.

17 →

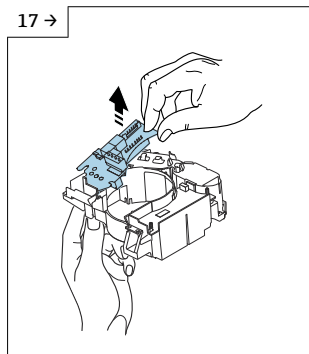

► Reach into the board carrier from below and push up the connection board and remove.

18 →

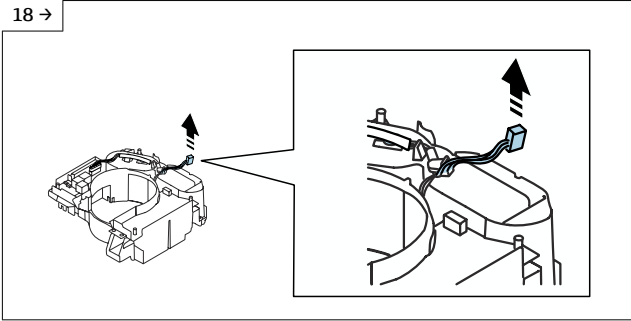

▶ Disconnect the connector from the power unit board.

19 →

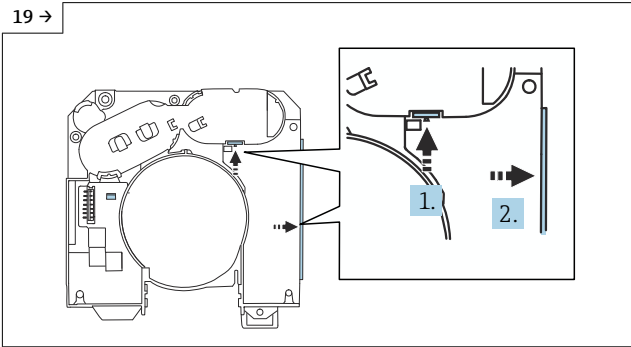

▶ Push the clip back and push the wall out to release the power unit board.

20

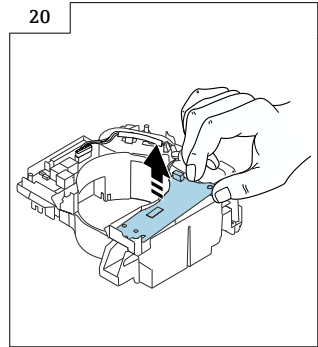

▶ Remove the power unit board from the holder from above.

7.3 Reassembling the terminals, board and battery carrier, connection board and power unit board

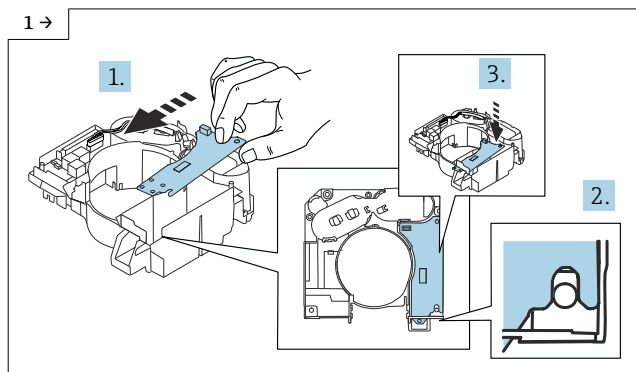

- ▶ Slide the power unit board into the holder from above, fit into the holder for the screw and engage in the clip.

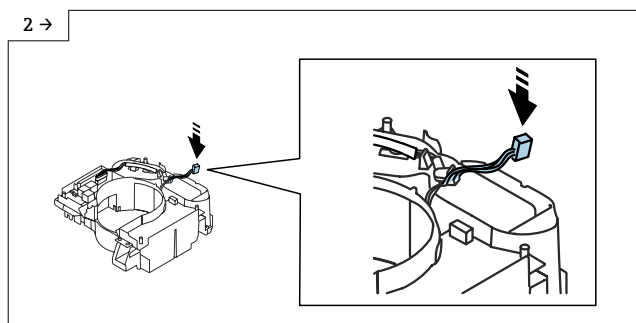

- ▶ Plug in the connector for the power unit board.

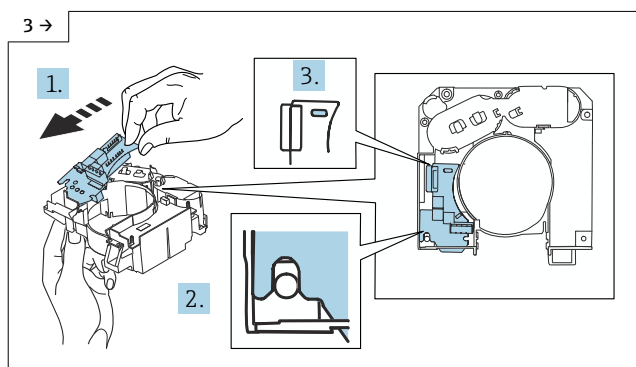

- ▶ Slide the connection board into the holder from above, fit into the holder for the screw and engage in the clip.

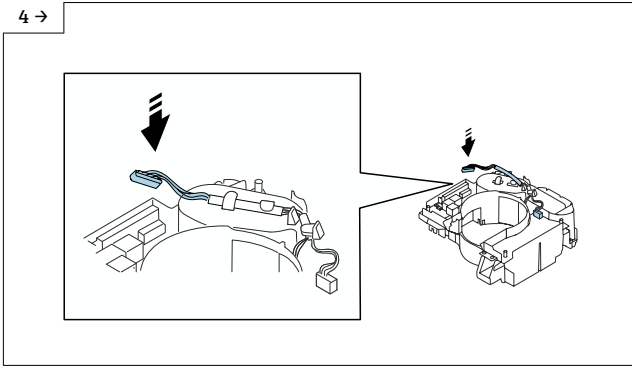

- ▶ Plug in the connector for the connection board.

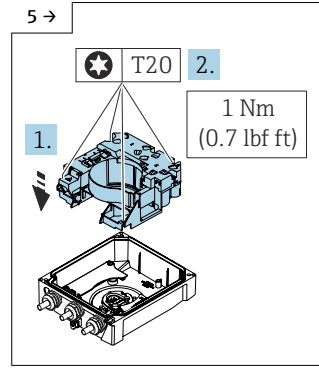

- ▶ Insert the board and battery carrier into the transmitter housing and tighten the Torx screws.

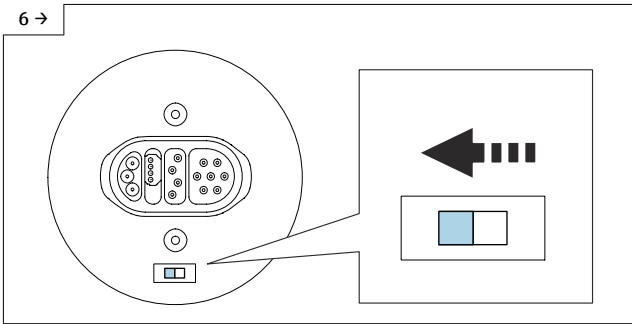

- ▶ **Transmitter housing, compact version**
- ▶ ⚠ Set the grounding switch of the electronics module to the position on the "left" (closed), as illustrated in the diagram above.

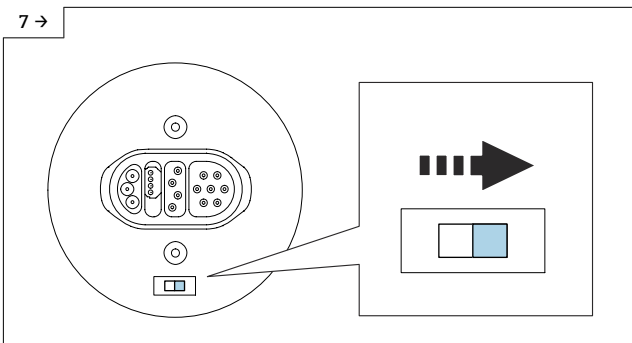

- ▶ **Transmitter housing, remote version**
- ▶ ⚠ Set the grounding switch of the electronics module to the position on the "right" (open), as illustrated in the diagram above.

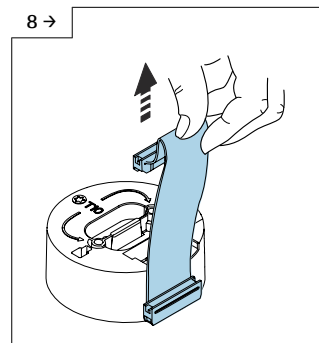

- ▶ Unplug the ribbon cable from the electronics module.

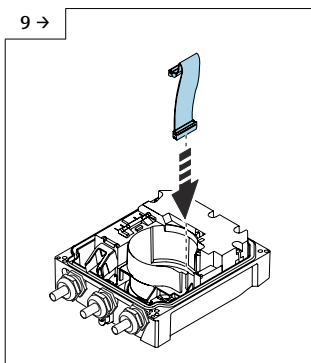

► Insert the ribbon cable.

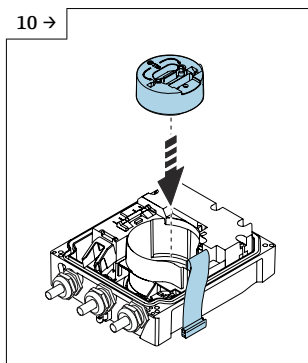

► Insert the electronics module.

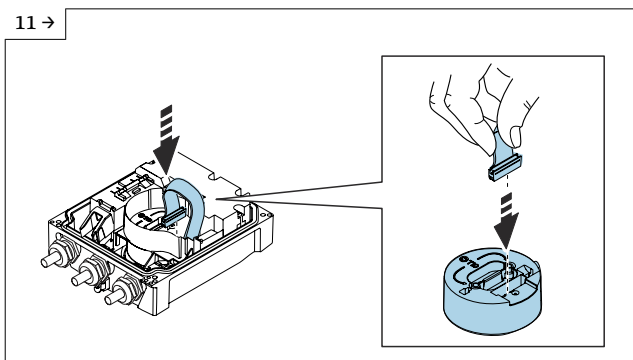

► Plug the ribbon cable into the electronics module.

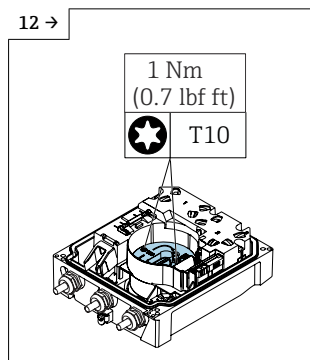

► Tighten the Torx screws of the electronics module.

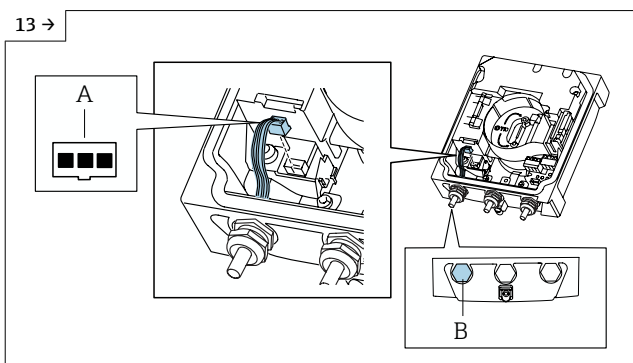

► **Transmitter housing, compact version**

► Plug in the plug for the external battery. Pay attention to pin diagram! The plug for the external battery is designed for 3 pins. See A in the graphic. The plug for the external battery must go into the cable entry as shown in the graphic under B. ⚠ This step must only be performed if an external battery is present.

14 →

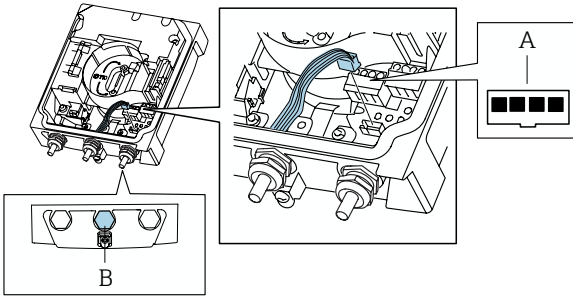

► **Transmitter housing, compact version**

- Plug in the plug for the pressure sensor. Pay attention to pin diagram! The plug for the pressure sensor is designed for 4 pins. See A in the graphic. The plug for the external battery must go into the cable entry as shown in the graphic under B.  This step must only be performed if a pressure sensor is present.

15 →

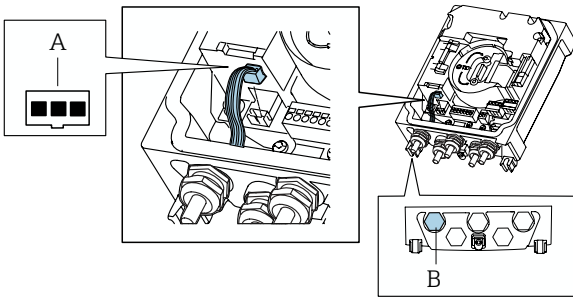

► **Transmitter housing, remote version**

- Plug in the plug for the external battery. Pay attention to pin diagram! The plug for the external battery is designed for 3 pins. See A in the graphic. The plug for the external battery must go into the cable entry as shown in the graphic under B.  This step must only be performed if an external battery is present.

16 →

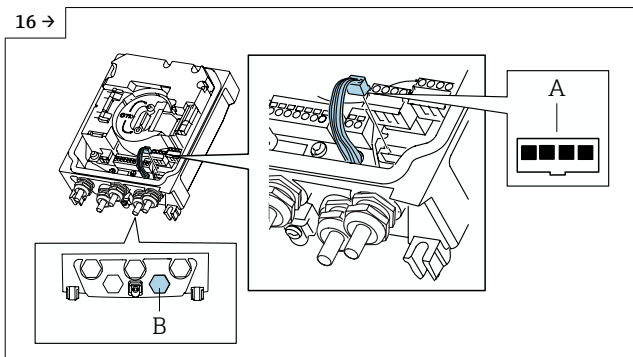

► **Transmitter housing, remote version**

- Plug in the plug for the pressure sensor. Pay attention to pin diagram! The plug for the pressure sensor is designed for 4 pins. See A in the graphic. The plug for the external battery must go into the cable entry as shown in the graphic under B.  This step must only be performed if a pressure sensor is present.

17 →

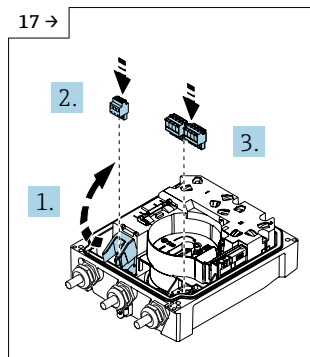

- Fold open the cover and plug in the terminals.

18 →

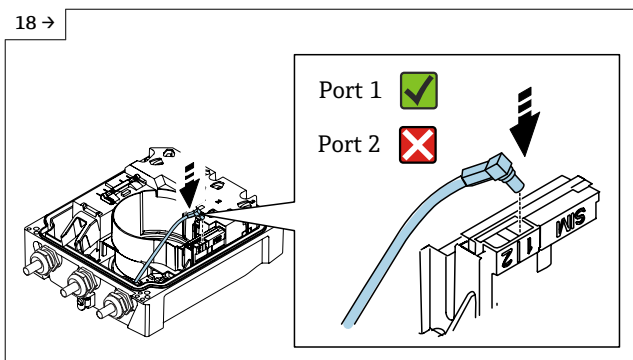

- Plug the antenna connector into port 1. This step must only be performed if an antenna connector is present.

19

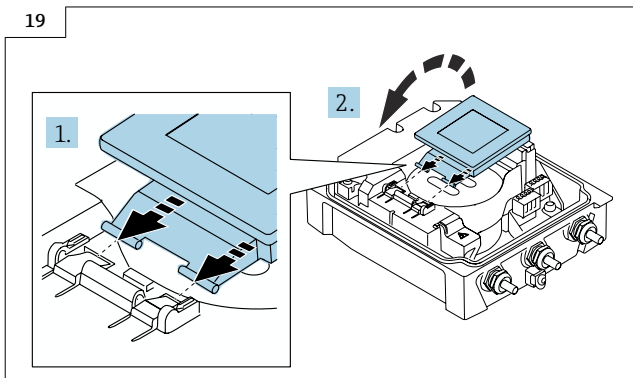

- Slide the display module into the hinge and open.

 For detailed information on the electrical connection, see the "Electrical connection" section of the Operating Instructions for the device.

8 Final steps

8.1 Switching on the power of the transmitter housing, compact version

1. **Device powered by mains power supply:** connect the device to the mains.
2. **Device powered by battery:** set switch B to "ON" position (switch is located on the main electronics module), see graphic below.

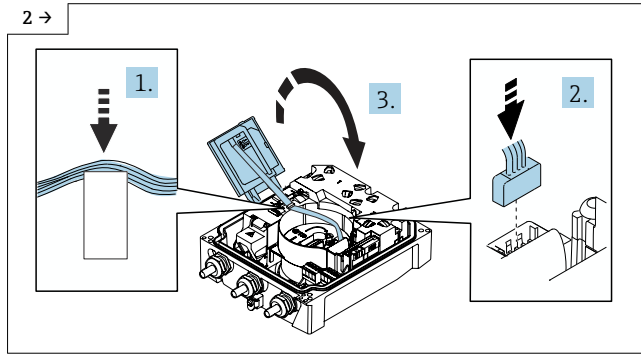
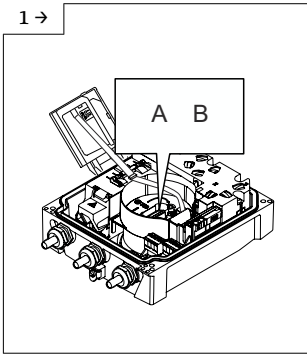

► Push the ribbon cable into the holder, plug in the plug, close the display module.

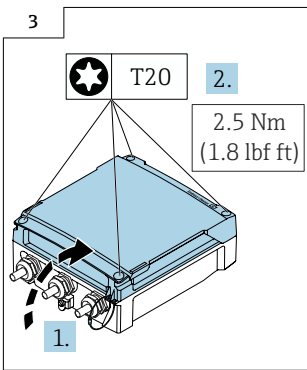

► Close the cover.

8.2 Switching on the power of the transmitter housing, remote version

1. **Device powered by mains power supply:** connect the device to the mains.
2. **Device powered by battery:** set switch B to "ON" position (switch is located on the main electronics module), see graphic below.

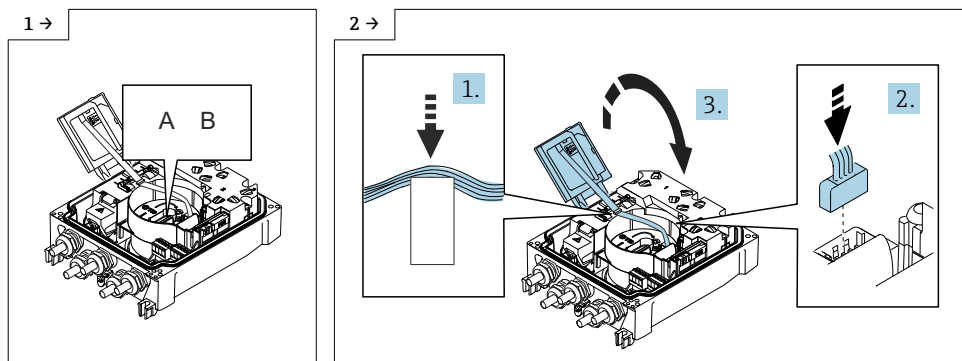

- ▶ Push the ribbon cable into the holder, plug in the plug, close the display module.

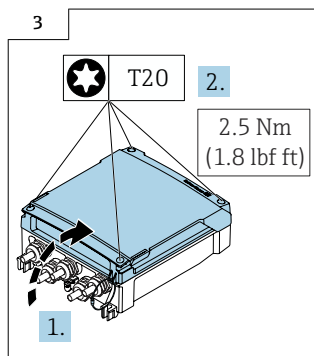

- ▶ Close the cover, tighten the Torx screws.

9 Disposal



If required by the Directive 2012/19/EU on waste electrical and electronic equipment (WEEE), the product is marked with the depicted symbol in order to minimize the disposal of WEEE as unsorted municipal waste. Do not dispose of products bearing this marking as unsorted municipal waste. Instead, return them to Endress+Hauser for disposal under the applicable conditions.

Austausch Anschlussklemmen, Print- und Batterieträger, Anschlussprint, Netzteilprint

Promag 800 Index C

Inhaltsverzeichnis

1	Übersicht Ersatzteilset	24
2	Bestimmungsgemäße Verwendung	25
3	Reparaturberechtigte Personen	25
4	Sicherheitshinweise	26
5	Verwendete Symbole	27
6	Werkzeugliste	27
7	Promag 800 Kompaktausführung, Getrenntausführung	28
8	Abschliessende Arbeiten	40
9	Entsorgung	41

1 Übersicht Ersatzteilset

Die Einbauanleitung ist für folgende Ersatzteile gültig:

Bestellnummer	Set Original Ersatzteil	Inhalt
71484378	Set Energieversorgung, 100-240VAC/ 19-30VDC	1 × Netzteil Promag 800(C)
71484379	Set Anschlussprint externe Energieversorgung	1 × Anschlussprint Promag 800(C)
71484380	Set Anschlussprint I/O-Module, 800(C)	1 × Anschlussprint Promag 800(C)
71484384	Set Print-und Batterieträger Promag 800(C)	1 × Träger mit Scharnier 1 × Abdeckung für Netzausgang 1 × Abdeckung zu Printrträger Elektronik 1 × Printrträger Elektronik
71484386	Set Klemmen, Energieversorgung Netzteil	1 × Klemme-Steckbar 3-Pol 1 × Klemme-Steckbar 4-Pol 1 × Klemme-Steckbar 4-Pol
71484387	Set Klemmen, externe Energieversorgung	1 × Klemme-Steckbar 4-Pol 1 × Klemme-Steckbar 4-Pol



- Die Bestellnummer des Ersatzteilsets (auf dem Produktaufkleber der Verpackung) kann sich von der Produktionsnummer (auf dem Aufkleber direkt auf dem Ersatzteil) unterscheiden!
- Durch Eingabe der Produktionsnummer des Ersatzteiles im Ersatzteilfindetool kann die Bestellnummer des entsprechenden Ersatzteilsets ermittelt werden.
- Wir empfehlen Einbauanleitung und Verpackung immer zusammen aufzubewahren.

2 Bestimmungsgemäße Verwendung

Ersatzteilset und Einbauanleitung dienen dazu, eine defekte Einheit gegen eine funktionierende Einheit des gleichen Typs zu ersetzen. Es dürfen nur Originalteile von Endress+Hauser verwendet werden. Grundsätzlich dürfen nur Ersatzteilsets verwendet werden, die von Endress+Hauser für das Messgerät vorgesehen sind.

Die Überprüfung ist via W@M Device Viewer durchzuführen, die Vorgehensweise dazu ist nachfolgend beschrieben.

i Bei einigen Messgeräten befindet sich im Inneren des Gerätes eine Ersatzteilübersicht. Ist das Ersatzteilset dort aufgelistet, entfällt die Überprüfung.

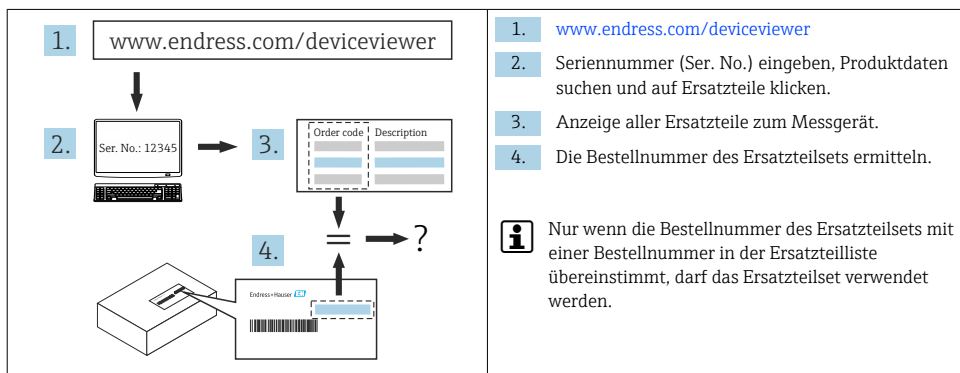

3 Reparaturberechtigte Personen

Die Berechtigung zur Durchführung einer Reparatur ist von der Zulassung des Messgeräts abhängig. Die Tabelle zeigt den jeweils berechtigten Personenkreis.

i Die Person, die eine Reparatur vornimmt, übernimmt die Verantwortung für die Sicherheit während der Arbeiten, die Qualität der Ausführung und die Sicherheit des Geräts nach der Reparatur.

Zulassung des Messgeräts	Reparaturberechtigter Personenkreis ¹⁾
Ohne Zulassung	1, 2, 3
Mit Zulassung (z.B. IECEx)	1, 2, 3
Bei eichfähigem Verkehr	4

1) 1 = Ausgebildete Fachkraft des Kunden, 2 = Von Endress+Hauser autorisierter Servicetechniker, 3 = Endress+Hauser (Messgerät an Hersteller zurücksenden)
4 = Mit der lokalen Zulassungsstelle prüfen, ob ein Ein-/Umbau unter Aufsicht erfolgen muss.

4 Sicherheitshinweise

- Prüfen, ob das vorliegende Ersatzteil zur Kennzeichnung auf dem Messgerät passt, wie auf der Titelseite beschrieben.
- Ersatzteilset und Einbauanleitung dienen dazu, eine defekte Einheit gegen eine funktionierende Einheit des gleichen Typs zu ersetzen.
Nur Originalteile von Endress+Hauser verwenden.
- Nationale Vorschriften bezüglich der Montage, elektrischen Installation, Inbetriebnahme, Wartung und Reparatur einhalten.
- Folgende Anforderungen an das Fachpersonal für Montage, elektrische Installation, Inbetriebnahme, Wartung und Reparatur der Messgeräte müssen erfüllt sein:
 - In Gerätesicherheit ausgebildet.
 - Mit den jeweiligen Einsatzbedingungen der Geräte vertraut.
 - Bei Ex-zertifizierten Messgeräten: zusätzlich im Explosionsschutz ausgebildet.
- Messgerät unter Spannung! Lebensgefahr durch Stromschlag. Messgerät nur im spannungslosen Zustand öffnen.
- Bei Messgeräten für den explosionsgefährdeten Bereich: Hinweise in der Ex-Dokumentation (XA) beachten.
- Bei Messgeräten in sicherheitstechnischen Applikationen gemäß IEC 61508 bzw. IEC 61511: Nach Reparatur Neuinbetriebnahme gemäß Betriebsanleitung durchführen. Reparatur dokumentieren.
- Vor einem Geräteausbau: Prozess in sicheren Zustand bringen und Leitung von gefährlichen Prozessstoffen befreien.
- Verbrennungsgefahr durch heiße Oberflächen! Vor Arbeitsbeginn: Anlage und Messgerät auf berührungssichere Temperatur abkühlen.
- Bei Messgeräten im abrechnungspflichtigen Verkehr: Nach Entfernen der Plombe ist der geeichte Zustand aufgehoben.
- Die Betriebsanleitung zum Messgerät ist zu beachten.
- Beschädigungsgefahr elektronischer Bauteile! Eine ESD-geschützte Arbeitsumgebung herstellen.
- Nach Entfernen der Elektronikabdeckung: Stromschlaggefahr durch aufgehobenen Berührungsschutz!
Messgerät ausschalten, bevor interne Abdeckungen entfernt werden.
- Änderungen am Messgerät sind nicht zulässig.
- Gehäuse nur kurzzeitig öffnen. Eindringen von Fremdkörpern, Feuchtigkeit oder Verunreinigung vermeiden.
- Defekte Dichtungen nur durch Original-Dichtungen von Endress+Hauser ersetzen.
- Defekte Gewinde erfordern eine Instandsetzung des Messgeräts.
- Gewinde (z.B. von Elektronikraum- und Anschlussraumdeckel) müssen geschmiert sein, sofern keine abriebfeste Trockenschmierung vorhanden ist. Säurefreies, nicht härtendes Fett verwenden.





- Wenn bei den Reparaturarbeiten Abstände reduziert oder die Spannungsfestigkeit des Messgeräts nicht sichergestellt werden kann: Prüfung nach Abschluss der Arbeiten durchführen (z.B. Hochspannungstest gemäß Herstellerangaben).
- Servicestecker:
 - Nicht in explosionsfähiger Atmosphäre anschließen.
 - Nur an Servicegeräte von Endress+Hauser anschließen.
- Die in der Betriebsanleitung aufgeführten Hinweise zum Transport und zur Rücksendung beachten.





Bei Fragen kontaktieren Sie bitte Ihre zuständige [Endress+Hauser Serviceorganisation](#).

5 Verwendete Symbole

5.1 Symbole für Informationstypen

Symbol	Bedeutung
	Erlaubt Abläufe, Prozesse oder Handlungen, die erlaubt sind.
	Verboten Abläufe, Prozesse oder Handlungen, die verboten sind.
	Tipp Kennzeichnet zusätzliche Informationen.
	Handlungsschritte

6 Werkzeugliste

 <p>Schlitzschrauben- zieher 0,5 × 3,5 mm</p>	 <p>Torx Schraubenzieher T10, T20</p>
--	--

7 Promag 800 Kompaktausführung, Getrenntausführung

7.1 Vorbereitende Arbeiten

i Die Anmeldeinformationen werden nach dem Austausch auf Werkseinstellung zurückgesetzt.

7.1.1 Gerät ausschalten

1. **In der SmartBlue App:** System öffnen.
2. Geräteverwaltung öffnen.
3. Gerät zurücksetzen öffnen.
4. Gerät ausschalten wählen.
5. Mit OK bestätigen.
 - ↳ Das Gerät schaltet sich aus und kann ohne Datenverlust von der Spannungsversorgung getrennt werden.

7.1.2 Power ausschalten Messumformergehäuse Kompakt Ausführung

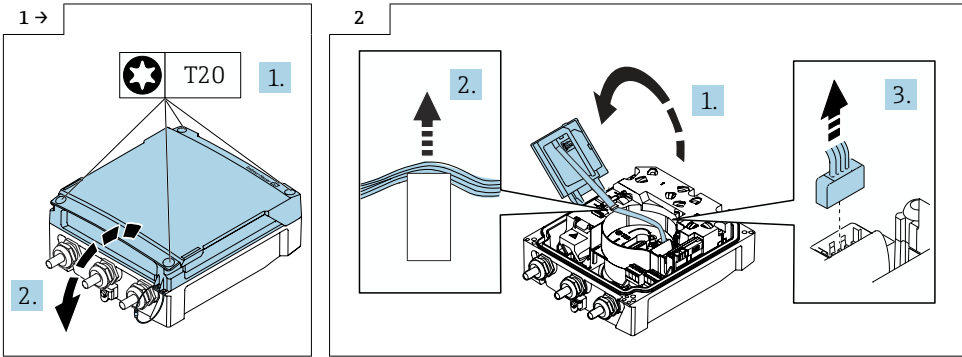

► Torx Schrauben lösen, Deckel öffnen.

► Anzeigemodul aufklappen, Flachbandkabel aus der Halterung schieben, Stecker abziehen.

1. **Geräte mit Netzteilversorgung:** Gerät vom Netz trennen.

2. **Gerät mit Batterieversorgung:** Schalter B auf "OFF" stellen (Schalter befindet sich auf dem Hauptelektronikmodul) siehe Grafik unten.

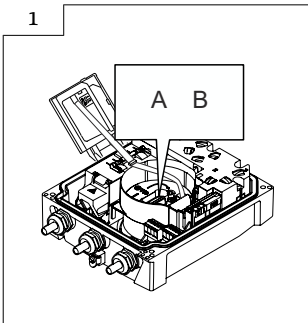

7.1.3 Power ausschalten Messumformergehäuse Getrennt Ausführung

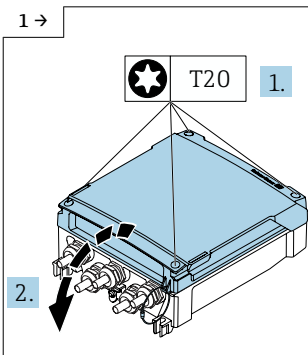

- ▶ Torx Schrauben lösen, Deckel öffnen.

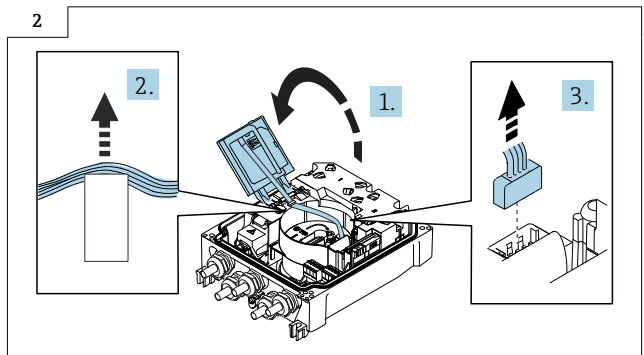

- ▶ Anzeigemodul aufklappen, Flachbandkabel aus der Halterung schieben, Stecker abziehen.

1. **Geräte mit Netzteilversorgung:** Gerät vom Netz trennen.

2. **Gerät mit Batterieversorgung:** Schalter B auf "OFF" stellen (Schalter befindet sich auf dem Hauptelektronikmodul) siehe Grafik unten.

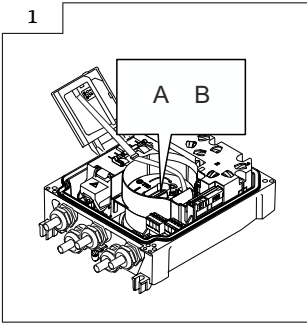

7.2 Austausch Anschlussklemmen, Print- und Batterieträger, Anschlussprint und Netzteilprint

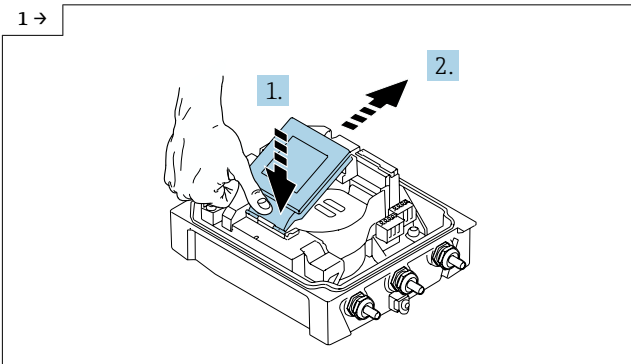

- Anzeigemodul am Scharnier leicht nach unten drücken und aus der Halterung herauschieben.

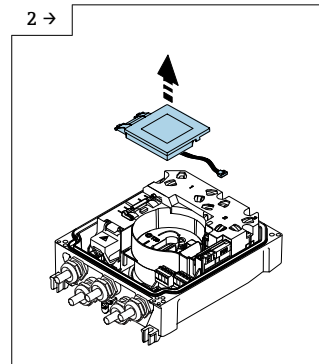

- Anzeigemodul wegnehmen.

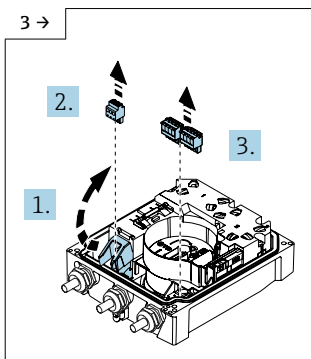

- ▶ Anschlussklemmen abziehen.

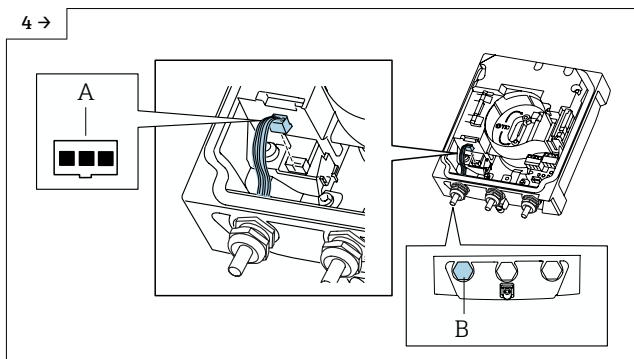

- ▶ **Messumformer Gehäuse Kompakt Ausführung**
- ▶ Stecker für externe Batterie abziehen. ☒ Dieser Arbeitsschritt muss nur ausgeführt werden, wenn eine externe Batterie vorhanden ist.

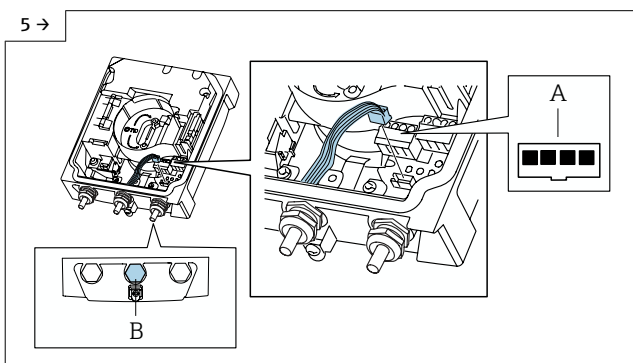

- ▶ **Messumformer Gehäuse Kompakt Ausführung**
- ▶ Stecker für Drucksensor abziehen. ☒ Dieser Arbeitsschritt muss nur ausgeführt werden, wenn ein Drucksensor vorhanden ist.

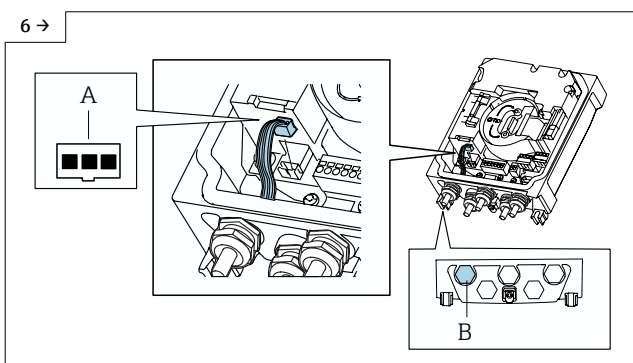

- ▶ **Messumformer Gehäuse Getrennt Ausführung**
- ▶ Stecker für externe Batterie abziehen. ☒ Dieser Arbeitsschritt muss nur ausgeführt werden, wenn eine externe Batterie vorhanden ist.

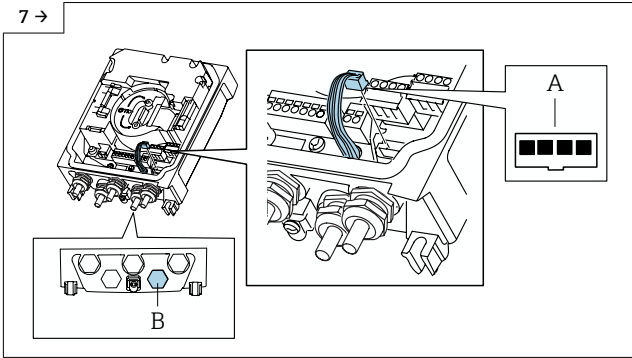

- ▶ Messumformer Gehäuse Getrennt Ausführung
- ▶ Stecker für Drucksensor abziehen.  Dieser Arbeitsschritt muss nur ausgeführt werden, wenn ein Drucksensor vorhanden ist.

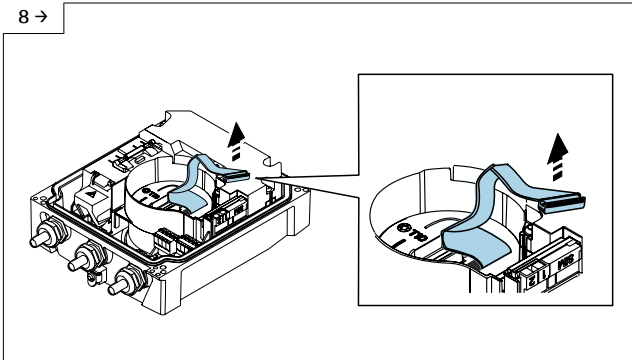

- ▶ Stecker des Elektronikmoduls abziehen.

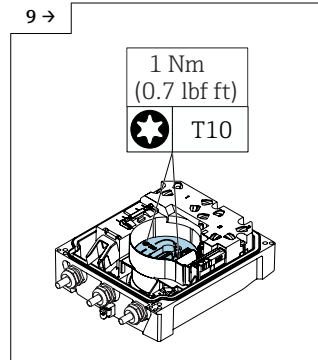

- ▶ Torx Schrauben des Elektronikmoduls lösen.

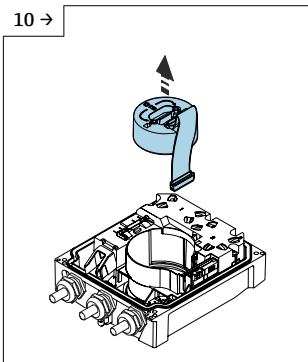

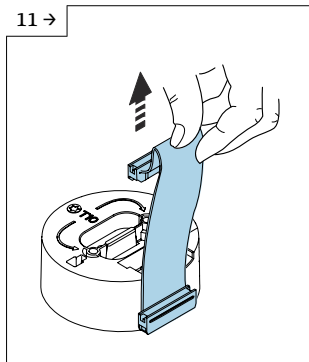

- ▶ Elektronikmodul wegnehmen.

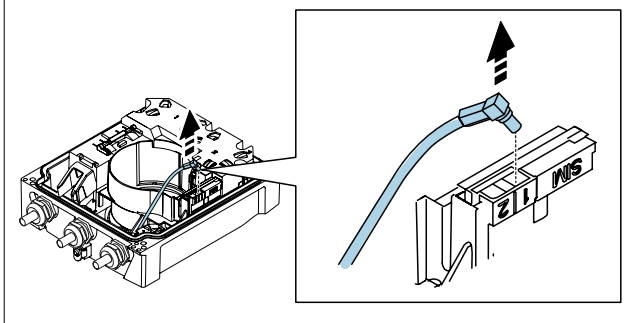

- ▶ Flachbandkabel vom Elektronikmodul ausstecken.

12 →



► Antennenstecker von Port 1 abziehen.  Dieser Arbeitsschritt muss nur ausgeführt werden, wenn ein Antennenstecker vorhanden ist.

13 →

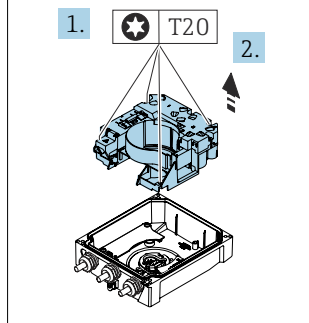

► Torx Schrauben lösen und Print- und Batterieträger aus Messumformergehäuse herausnehmen.

14 →

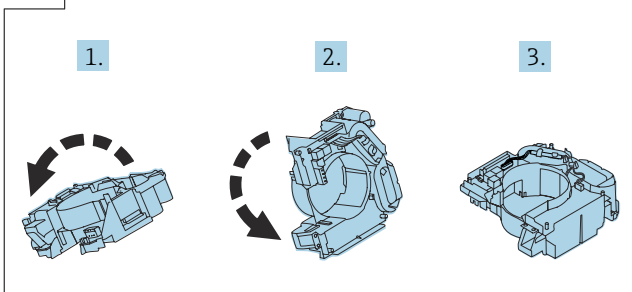

► Print- und Batterieträger umdrehen.

15 →

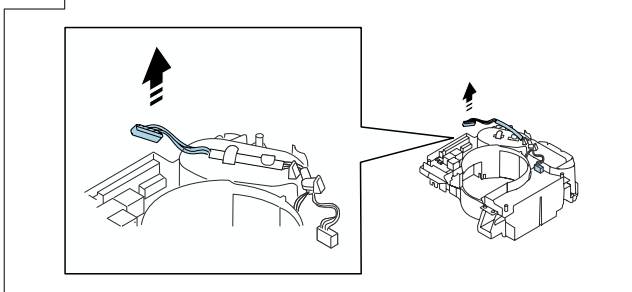

► Stecker vom Anschlussprint abziehen.

16 →

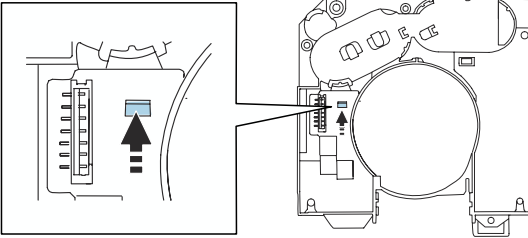

► Den Clip nach hinten drücken, um den Anschlussprint zu lösen.

17 →

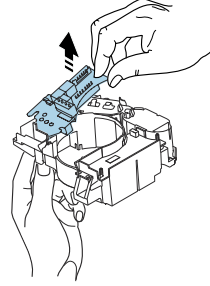

► Von unten in den Printrträger greifen und den Anschlussprint hoch drücken und wegnehmen.

18 →

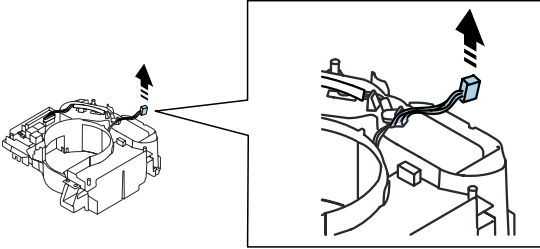

► Stecker vom Netzteilprint abziehen.

19 →

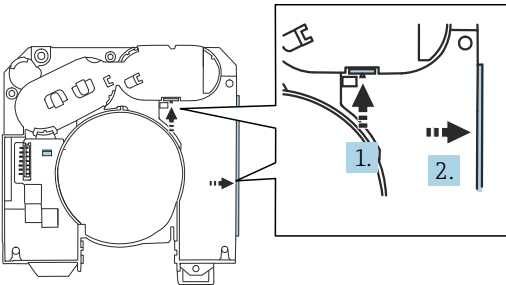

► Den Clip nach hinten und die Wand nach aussen drücken, um das Netzteilprint zu lösen.

20

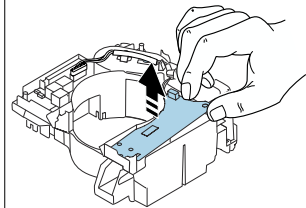

► Netzteilprint von oben aus der Halterung herausnehmen.

7.3 Zusammenbau Anschlussklemmen, Print- und Batterieträger, Anschlussprint und Netzteilprint

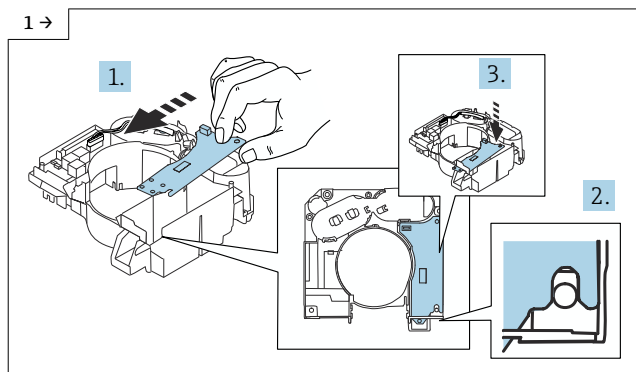

- Netzteilprint von oben in die Halterung schieben, in die Halterung für die Schraube einpassen und in den Clip einrasten.

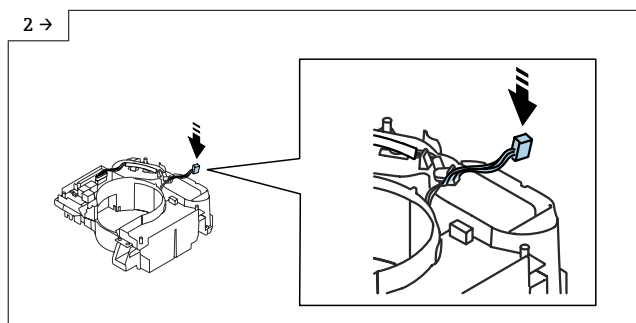

- Stecker vom Netzteilprint einstecken.

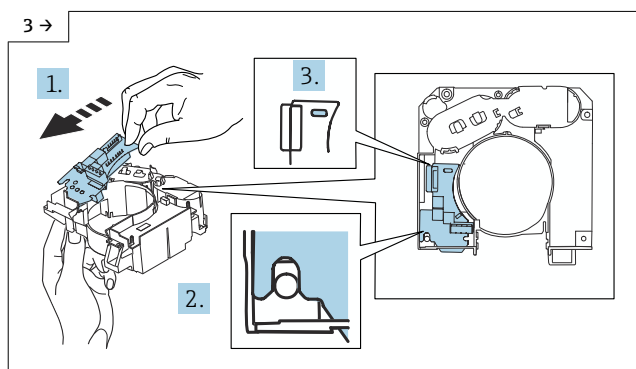

- Anschlussprint von oben in die Halterung schieben, in die Halterung für die Schraube einpassen und in den Clip einrasten.

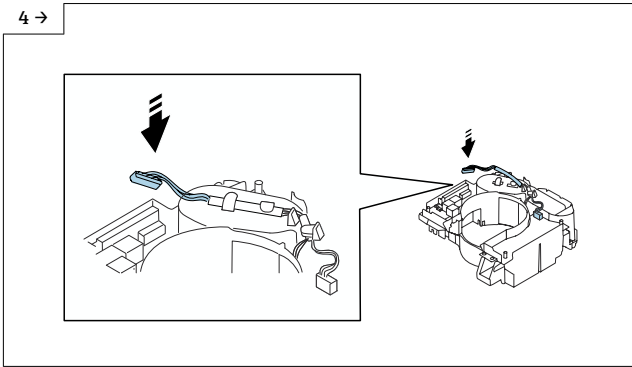

- ▶ Stecker vom Anschlussprint einstecken.

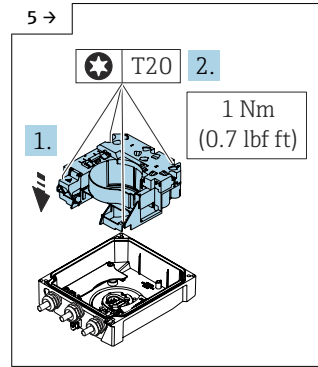

- ▶ Print und Batterieträger in Messumformergehäuse einsetzen und Torx Schrauben anziehen.

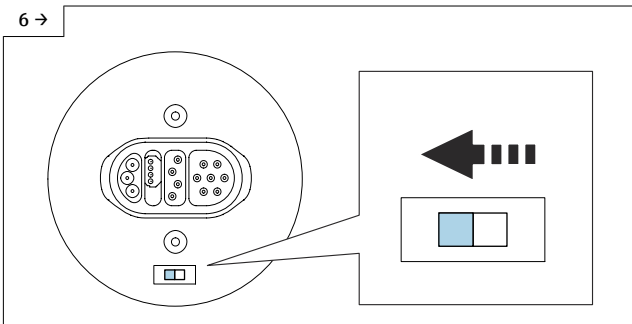

- ▶ **Messumformergehäuse Kompakt Ausführung**
- ▶ Erdungsschalter des Elektronikmodul auf Position "links" stellen (geschlossen), wie im Bild oben gezeigt.

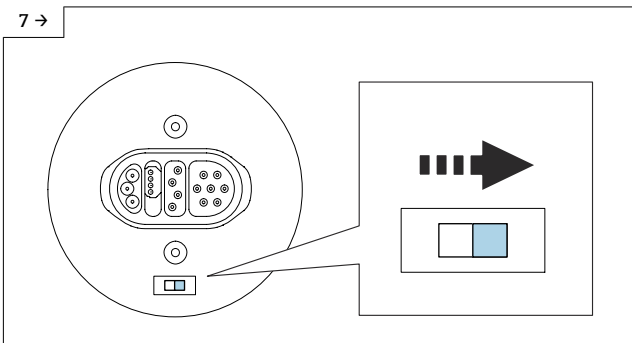

- ▶ **Messumformergehäuse Getrennt Ausführung**
- ▶ Erdungsschalter des Elektronikmodul auf Position "rechts" stellen (offen), wie im Bild oben gezeigt.

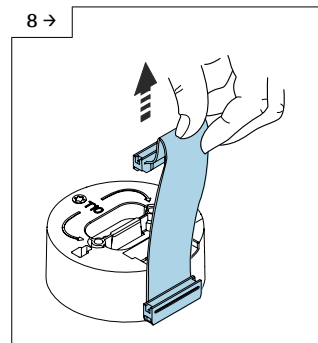

- ▶ Flachbandkabel vom Elektronikmodul ausstecken.

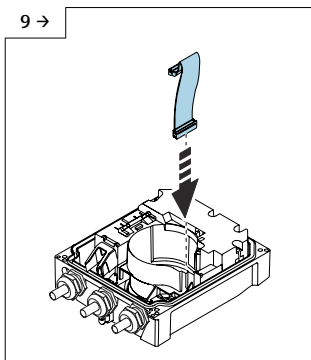

► Flachbandkabel einstecken.

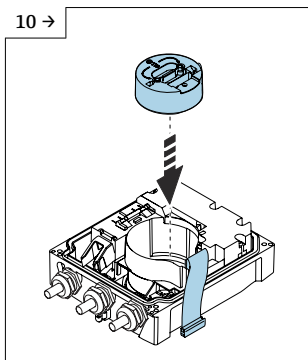

► Elektronikmodul einsetzen.

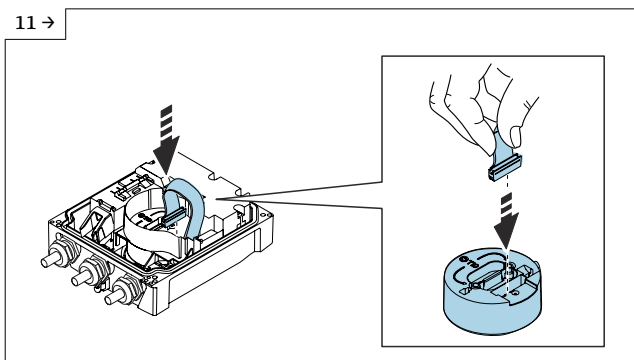

► Flachbandkabel in Elektronikmodul einstecken.

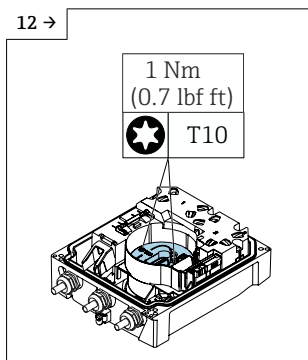

► Torx Schrauben vom Elektronikmodul anziehen.

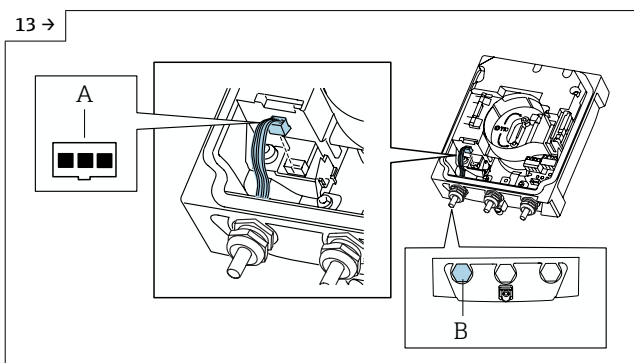

► **Messumformergehäuse Kompakt Ausführung**

► Stecker für externe Batterie einstecken. Pinbild beachten! Der Stecker für die externe Batterie ist ausgelegt für 3 Pins. Siehe A in der Grafik. Der Stecker für die externe Batterie muss in die Kabeleinführung wie in der Grafik unter B gezeigt.  Dieser Arbeitsschritt muss nur ausgeführt werden, wenn eine externe Batterie vorhanden ist.

14 →

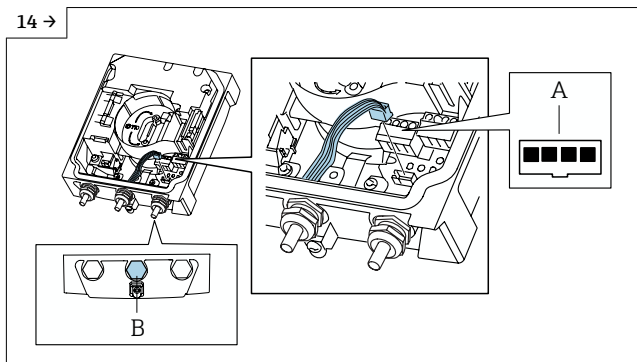

► **Messumformergehäuse Kompakt Ausführung**

- Stecker für Drucksensor einstecken. Pinbild beachten! Der Stecker für den Drucksensor ist ausgelegt für 4 Pins. Siehe A in der Grafik. Der Stecker für die externe Batterie muss in die Kabeleinführung wie in der Grafik unter B gezeigt.  Dieser Arbeitsschritt muss nur ausgeführt werden, wenn ein Drucksensor vorhanden ist.

15 →

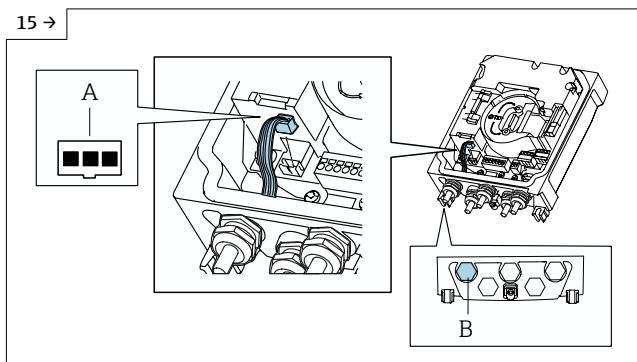

► **Messumformergehäuse Getrennt Ausführung**

- Stecker für externe Batterie einstecken. Pinbild beachten! Der Stecker für die externe Batterie ist ausgelegt für 3 Pins. Siehe A in der Grafik. Der Stecker für die externe Batterie muss in die Kabeleinführung wie in der Grafik unter B gezeigt.  Dieser Arbeitsschritt muss nur ausgeführt werden, wenn eine externe Batterie vorhanden ist.

16 →

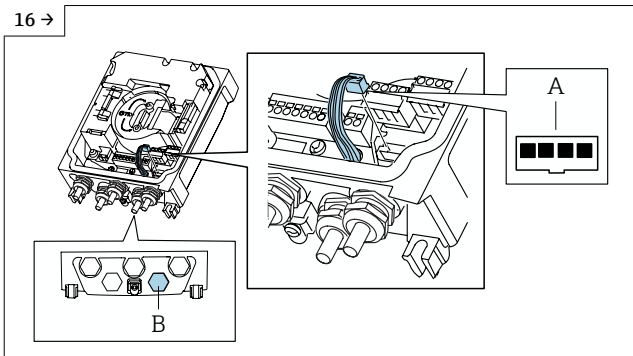

► **Messumformergehäuse Getrennt Ausführung**

- Stecker für Drucksensor einstecken. Pinbild beachten! Der Stecker für den Drucksensor ist ausgelegt für 4 Pins. Siehe A in der Grafik. Der Stecker für die externe Batterie muss in die Kabeleinführung wie in der Grafik unter B gezeigt. ☒ Dieser Arbeitsschritt muss nur ausgeführt werden, wenn ein Drucksensor vorhanden ist.

17 →

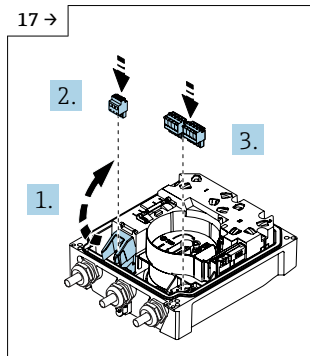

- Abdeckung hochklappen und Anschlussklemmen einstecken.

18 →

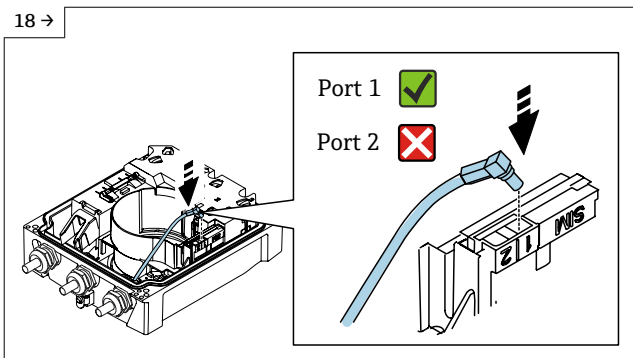

- Antennenstecker in Port 1 einstecken. Dieser Arbeitsschritt muss nur ausgeführt werden, wenn ein Antennenstecker vorhanden ist.

19

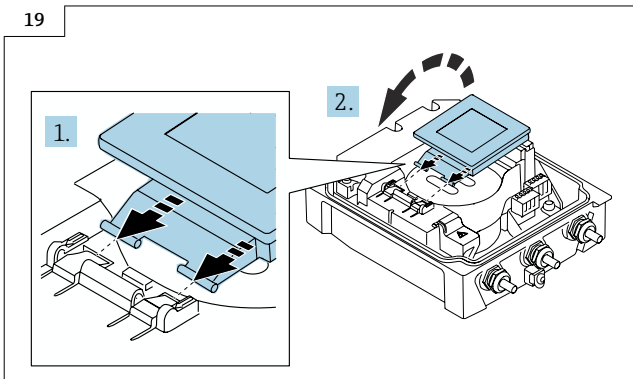

- Anzeigemodul in das Scharnier hineinschieben und aufklappen.

 Detaillierte Angaben zum elektrischen Anschluss: Kapitel "Elektrischer Anschluss", Betriebsanleitung zum Gerät.

8 Abschliessende Arbeiten

8.1 Power einschalten Messumformergehäuse Kompakt

1. **Gerät mit Netzversorgung:** Gerät mit Netzversorgung verbinden.
2. **Gerät mit Batterieversorgung:** Schalter B auf "ON" stellen (Schalter befindet sich auf dem Hauptelektronikmodul) siehe Grafik unten.

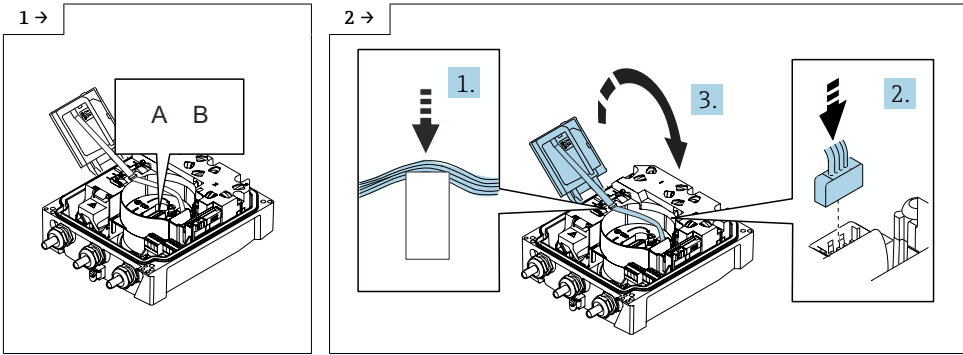

- Flachbandkabel in die Halterung schieben, Stecker einstecken, Anzeigemodul zuklappen.

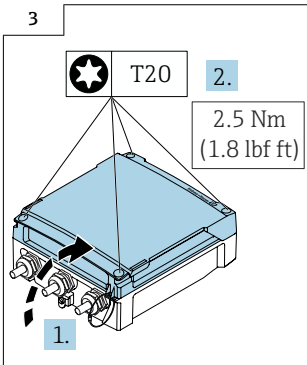

- Deckel schliessen.

8.2 Power einschalten Messumformergehäuse Getrennt

1. **Gerät mit Netzversorgung:** Gerät mit Netzversorgung verbinden.

2. **Gerät mit Batterieversorgung:** Schalter B auf "ON" stellen (Schalter befindet sich auf dem Hauptelektronikmodul) siehe Grafik unten.

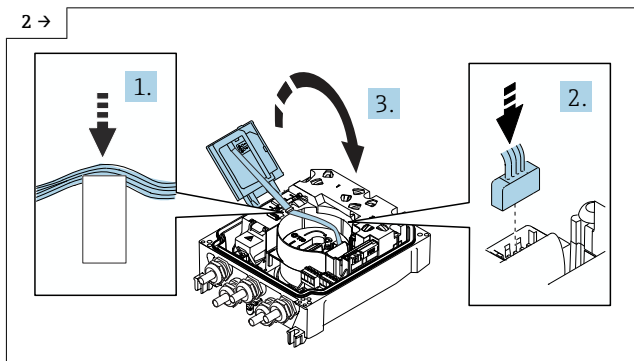
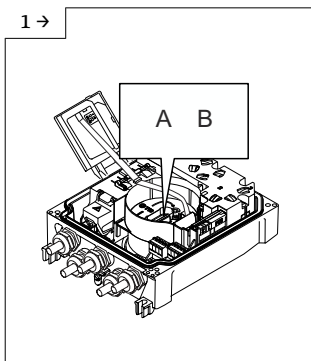

- Flachbandkabel in die Halterung schieben, Stecker einstecken, Anzeigemodul zuklappen.

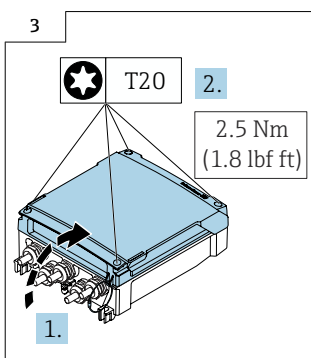

- Deckel schliessen, Torx Schrauben anziehen.

9 Entsorgung



Gemäß der Richtlinie 2012/19/EU über Elektro- und Elektronik-Altgeräte (WEEE) ist das Produkt mit dem abgebildeten Symbol gekennzeichnet, um die Entsorgung von WEEE als unsortierten Hausmüll zu minimieren. Gekennzeichnete Produkte nicht als unsortierter Hausmüll entsorgen, sondern zu den gültigen Bedingungen an Endress+Hauser zurückgeben.



71511295

www.addresses.endress.com
