

Upute za rad

Liquiphant FTL33 IO-Link

Prekidač razine točke za tekućine za prehrambenu industriju

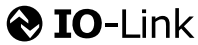

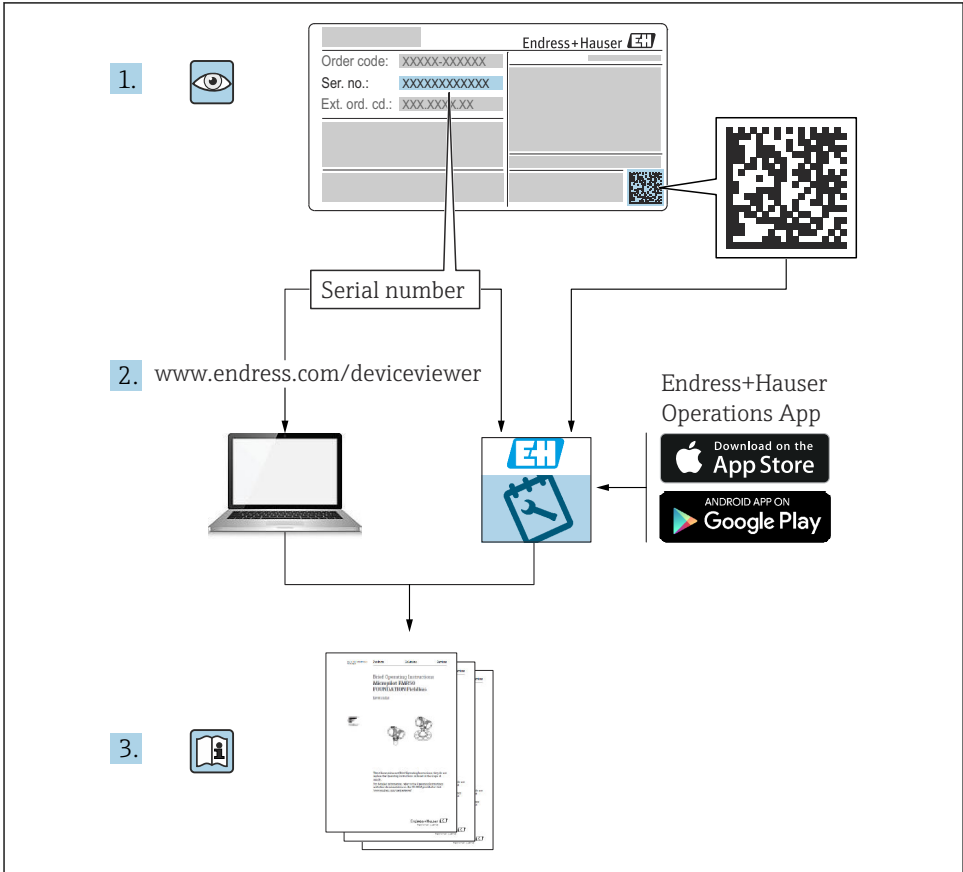

A0023555

Sadržaji

1	Informacije o dokumentu	4	10	Puštanje u pogon	29
1.1	Funkcija dokumenta	4	10.1	Provjera funkcije	29
1.2	Simboli	4	10.2	Puštanje u rad lokalnog zaslona	30
1.3	Dokumentacija	5	10.3	Test funkcije s testnim magnetom	32
1.4	Registrirani zaštitni znak	6	10.4	Puštanje u rad s upravljačkim izbornikom	32
2	Osnovne sigurnosne upute	6	11	Specifične IO-Link postavke za korisnika	33
2.1	Zahtjevi za osoblje	6	11.1	Konfiguriranje točke prebacivanja specifične za korisnika s konfiguriranjem kašnjenja prebacivanja i kašnjenja povratka:	33
2.2	Upotreba primjerena odredbama	6	12	Dijagnoza i uklanjanje smetnji	34
2.3	Sigurnost na radnom mjestu	6	12.1	Općenito uklanjanje smetnji	34
2.4	Sigurnost pogona	7	12.2	Dijagnostičke informacije putem LED indikatora	34
2.5	Sigurnost proizvoda	7	12.3	Dijagnostički događaji	35
3	Opis proizvoda	7	12.4	Pregled dijagnostičkih događaja	37
3.1	Dizajn proizvoda	8	12.5	Ponašanje uređaja u slučaju pogreške ..	38
4	Preuzimanje robe i identifikacija proizvoda	9	12.6	Vraćanje na tvorničke postavke (resetiranje)	39
4.1	Preuzimanje robe	9	13	Održavanje	39
4.2	Identifikacija proizvoda	9	13.1	Čišćenje	39
4.3	Adresa proizvođača	9	14	Popravak	40
4.4	Skladištenje i transport	9	14.1	Povrat	40
5	Ugradnja	10	14.2	Zbrinjavanje	40
5.1	Uvjeti montaže	10	15	Opis parametara uređaja	40
5.2	Montiranje uređaja za mjerenje	15	15.1	Dijagnoza	40
5.3	Provjera nakon instalacije	17	15.2	Parametar	42
6	Električni priključak	18	15.3	Zapažanje	50
6.1	Uvjeti priključivanja	18	16	Dodatna oprema	51
6.2	Opskrbni napon	18	17	Tehnički podaci	51
6.3	Priključivanje uređaja	19	17.1	Opskrba naponom	51
6.4	Provjera nakon priključivanja	20	17.2	Okolina	51
7	Mogućnosti upravljanja	21	17.3	Proces	54
7.1	Rad sa upravljačkim izbornikom	21			
8	Pregled upravljačkog izbornika	22			
9	Integracija u sustav	23			
9.1	Obrada podataka	23			
9.2	Čitanje i zapisivanje podataka o uređaju (ISDU - indeksirana podatkovna jedinica usluge)	24			

1 Informacije o dokumentu

1.1 Funkcija dokumenta

Ove Upute za uporabu sadrže sve potrebne informacije u raznim fazama vijeka trajanja uređaja: od identifikacije proizvoda, preuzimanja i skladištenja, preko montaže, priključivanja, rukovanja i puštanja u pogon do uklanjanja smetnji, održavanja i zbrinjavanja.

1.2 Simboli

1.2.1 Sigurnosni simboli

**OPREZ**

Ovaj simbol upozorava vas na opasnu situaciju. Ako tu situaciju ne izbjegnute, ona može dovesti do lakših ili srednje teških ozljeda.

**OPASNOST**

Ovaj simbol upozorava vas na opasnu situaciju. Ako je ne izbjegnute dovest će do smrti ili teških tjelesnih ozljeda.

**NAPOMENA**

Ovaj simbol sadrži informacije o postupcima i drugim činjenicama koje ne rezultiraju tjelesnim ozljedama.

**UPOZORENJE**

Ovaj simbol upozorava vas na opasnu situaciju. Ako ne izbjegnute takvu situaciju, ona može prouzročiti teške ili smrtonosne ozljede.

1.2.2 Simboli alata



Viličasti ključ

1.2.3 Simboli za određene vrste informacija

**Dozvoljeno**

Označava postupke, procese ili radnje koje su dozvoljene

**Željeni**

Označava postupke, procese ili radnje koje su preporučene

**Zabranjeno**

Označava postupke, procese ili radnje koje su zabranjene

**Savjet**

Označava dodatne informacije



Referenca na dokumentaciju



Referenca na stranicu



Treba poštivati obavijest ili pojedinačni korak

[1](#), [2](#), [3](#)

Koraci radova



Rezultat koraka rada

1.2.4 Simboli na grafičkim prikazima

1, 2, 3, ...

Broj pozicije

A, B, C, ...

Prikazi

1.2.5 Specifični simboli za komunikaciju

- Dioda koja emitira svjetlost je isključena
- Dioda koja emitira svjetlost je uključena
- Dioda koja emitira svjetlost treperi

1.2.6 Simboli na uređaju

→ Sigurnosne upute

Obratite pozornost na sigurnosne upute koje se nalaze u Uputama za uporabu

Temperaturna otpornost priključnih kabela

Određuje minimalnu vrijednost temperaturne otpornosti spojnih kabela

1.3 Dokumentacija

Sljedeće vrste dokumentacije su dostupne u području za preuzimanje internetske stranice Endress+Hauser (www.endress.com/downloads):

- Za pregled opsega pridružene tehničke dokumentacije, pogledajte sljedeće:
 - *W@M Preglednik uređaja* (www.endress.com/deviceviewer): Unesite serijski broj s natpisne pločice
 - Aplikacija *Endress+Hauser Operations*: unesite serijski broj s pločice s oznakom tipa ili skenirajte 2-D kod matrice (QR kod) na natpisnoj pločici

1.3.1 Tehničke informacije (TI): planiranje pomoći za vaš uređaj

Ovaj dokument sadrži sve tehničke podatke uređaja i donosi pregled dodatne opreme i drugih proizvoda koje možete naručiti.

1.3.2 Dodatna dokumentacija

- **TI00426F**
Zavareni adapteri, procesni adapter i prirubnice (pregled)
- **SD01622P**
Upute za ugradnju adaptera za zavarivanje G 1", G ¾"
- **BA00361F**
Upute za ugradnju adaptera za zavarivanje M24x1,5

1.4 Registrirani zaštitni znak

IO-Link

je registrirani zaštitni znak tvrtke IO-Link Consortium.

2 Osnovne sigurnosne upute

2.1 Zahtjevi za osoblje

Osoblje mora ispunjavati sljedeće zahtjeve za obavljanje potrebnih zadataka: npr. puštanje u rad i održavanje:

- ▶ Školovano stručno osoblje: mora raspolagati s kvalifikacijom, koja odgovara toj funkciji i zadacima
- ▶ Mora biti ovlašteno od strane vlasnika sustava/operatorera
- ▶ Mora biti upoznato s nacionalnim propisima
- ▶ Mora pročitati i razumjeti upute iz priručnika i dodatne dokumentacije
- ▶ Slijediti upute i ispuniti uvjete

2.2 Upotreba primjerena odredbama

Mjerni uređaj opisan u ovom priručniku može se koristiti samo kao prekidač nivoa za tekućinu. Nepravilna uporaba može uzrokovati opasnost. Kako bi se omogućilo da mjerni uređaj ostane u savršenom stanju za vrijeme rada potrebno je:

- Mjerni uređaji moraju se upotrebljavati samo za medije na koje materijali koji su navlašeni procesom imaju odgovarajuću razinu otpora.
- Pridržavajte se graničnih vrijednosti u odjeljku "Tehnički podaci".

2.2.1 Nepravilna uporaba

Proizvođač nije odgovoran za oštećenja nastala nepravilnim ili neprimjerenim korištenjem.

Preostali rizici

Zbog prijenosa topline iz procesa, temperatura kućišta elektronike i sklopova u njoj može se povećati na 80 °C (176 °F) tijekom rada.

Moguća opasnost od opekotina zbog dodirivanja površina!

- ▶ U slučaju povećanih temperatura medija, osigurajte zaštitu od kontakta kako biste spriječili opekline.

2.3 Sigurnost na radnom mjestu

Kod radova na uređaju i s uređajem:

- ▶ Potrebno je nositi potrebnu zaštitnu opremu sukladno nacionalnim propisima.

2.4 Sigurnost pogona

Opasnost od ozljeda!

- ▶ Upravljajte uređajem samo ako je u ispravnom tehničkom stanju, bez pogrešaka i kvarova.
- ▶ Osoba koja upravlja s uređajem je odgovorna za neometani rad uređaja.

2.5 Sigurnost proizvoda

Proizvod je konstruiran tako da je siguran za rad prema najnovijem stanju tehnike, provjeren je te je napustio tvornicu u besprijekornom stanju što se tiče tehničke sigurnosti.

Proizvod ispunjava opće sigurnosne zahtjeve i zakonske zahtjeve. Uz to je usklađen s EZ smjernicama, koje su navedene u EZ izjavi o suglasnosti specifičnoj za uređaj. Postavljanjem CE oznake Endress+Hauser potvrđuje činjenično stanje.

3 Opis proizvoda

Uređaj Liquiphant FTL33 je prekidač nivoa za univerzalnu uporabu u svim tekućinama. Koristi se pretežno u spremnicima za pohranu, posudama za miješanje i cijevima, gdje su uvjeti za internu i eksternu higijenu osobito strogi.

3.1 Dizajn proizvoda

Prekidač nivoa je dostupan u različitim verzijama koje se mogu kombinirati u skladu sa specifikacijama korisnika.

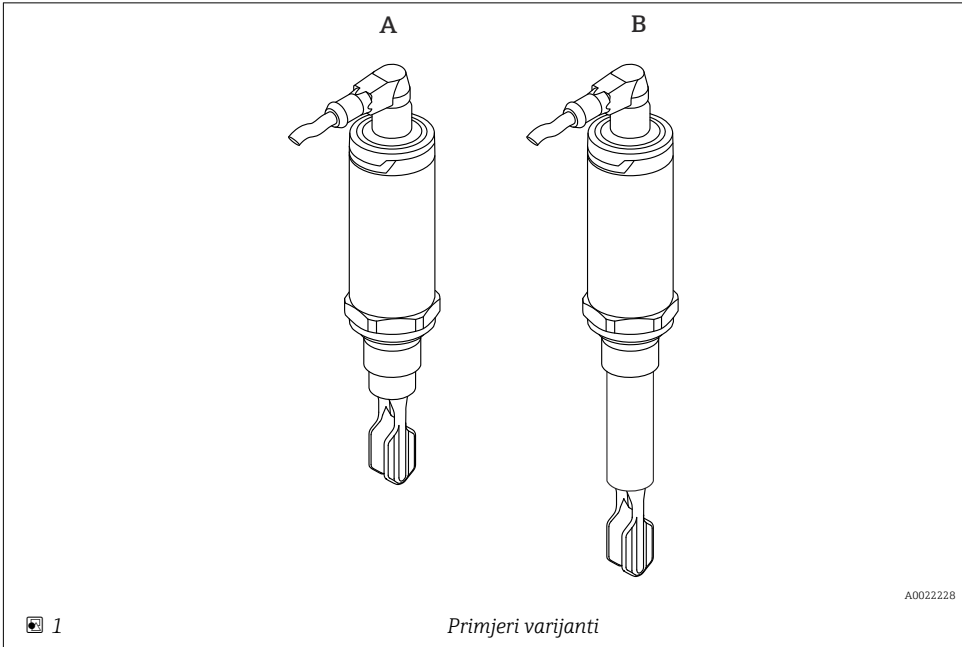

Verzije	Primjeri	
	A	B
Električni priključak	M12 utikač	M12 utikač
Kućište (dizajn senzora) za temperature procesa do:	150 °C (302 °F)	150 °C (302 °F)
Vrsta senzora	Kompaktna verzija	Verzija s kratkom cijevi

 Dostupne su detaljnije informacije i dokumentacija:

- Konfigurator proizvoda na stranici Endress+Hauser www.endress.com
- Prodajnog centra Endress+Hauser www.addresses.endress.com

4 Preuzimanje robe i identifikacija proizvoda

4.1 Preuzimanje robe

Provjerite sljedeće tijekom dolaznog prihvatanja:

- Jesu li kodovi narudžbe na otpremnici i naljepnici proizvoda identični?
- Je li roba neoštećena?
- Odgovaraju li podaci na pločici oznaci sa podacima narudžbe na dostavnici?
- Ako je potrebno (vidi pločicu s oznakom tipa): postoje li sigurnosne napomene (XA)?



Ako neki od ovih uvjeta nije ispunjen, obratite se prodajnom uredu proizvođača.

4.2 Identifikacija proizvoda

Sljedeće opcije dostupne su za identifikaciju mjernog uređaja:

- Podaci pločice s oznakom tipa
- Prošireni kod narudžbe s kodiranim specifikacijama uređaja na dostavnici
- ▶ Unesite serijski broj s natpisne pločice u *W@M Preglednik uređaja* (www.endress.com/deviceviewer)
 - ↳ Prikazuju se sve informacije o mjernom uređaju i opsegu odgovarajuće tehničke dokumentacije.
- ▶ Unesite serijski broj s natpisne pločice u aplikaciju *Endress+Hauser Operations* ili koristite aplikaciju *Endress+Hauser Operations* da skenirate 2-D kod matrice (QR Code) koji se nalazi na natpisnoj pločici
 - ↳ Prikazuju se sve informacije o mjernom uređaju i opsegu odgovarajuće tehničke dokumentacije.

4.3 Adresa proizvođača

Endress+Hauser SE+Co. KG
Hauptstraße 1
79689 Maulburg, Njemačka
Mjesto proizvodnje: pogledajte natpisnu pločicu.

4.4 Skladištenje i transport

4.4.1 Uvjeti skladištenja

- Dopuštena temperatura skladišta: -40 do +85 °C (-40 do +185 °F)
- Koristite originalno pakiranje.

4.4.2 Prijenos proizvoda na mjerno mjesto

Transportirajte uređaj u originalnom pakiranju na mjesto mjerenja.

4.4.3 Rukovanje uređajem

NAPOMENA

Opasnost od ozljeda! Kućište ili vibracijska vilica može se oštetiti ili pohabati!

- ▶ Transportirajte uređaj za mjerenje u originalnom pakiranju ili za kućište na mjesto mjerenja.
- ▶ Nemojte držati uređaj za vibracijsku vilicu!
- ▶ Nemojte koristiti uređaj kao ljestve ili pomoć za penjanje!
- ▶ Nemojte savijati vibracijsku vilicu!
- ▶ Nemojte skratiti ili produžiti vilicu!

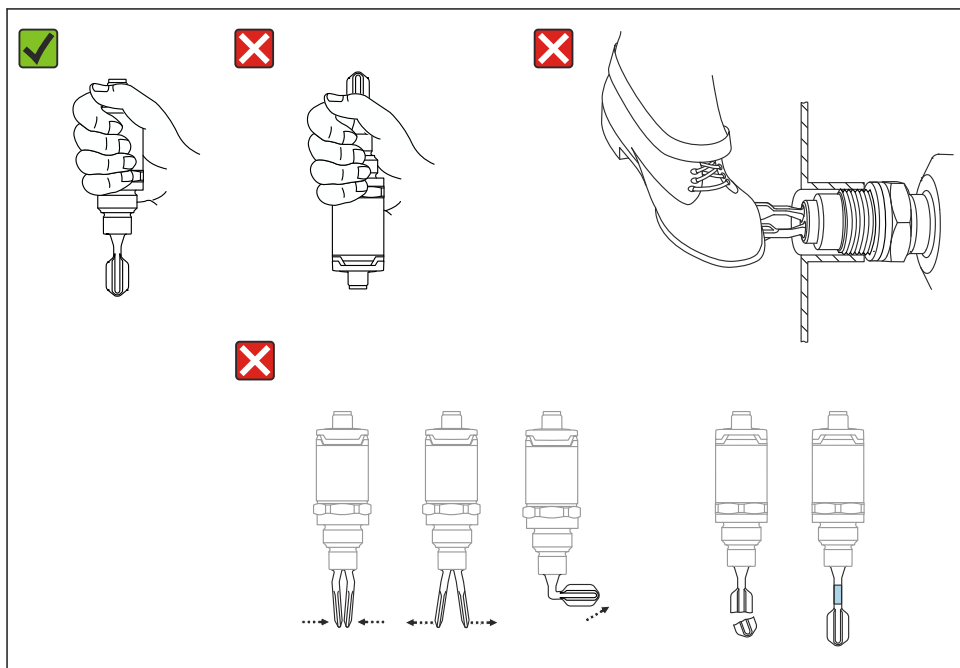

A0020845

2 Rukovanje uređajem

5 Ugradnja

5.1 Uvjeti montaže

5.1.1 Položaj ugradnje

Ugradnja je moguća u bilo kojem položaju u posudi, cijevi ili spremniku.

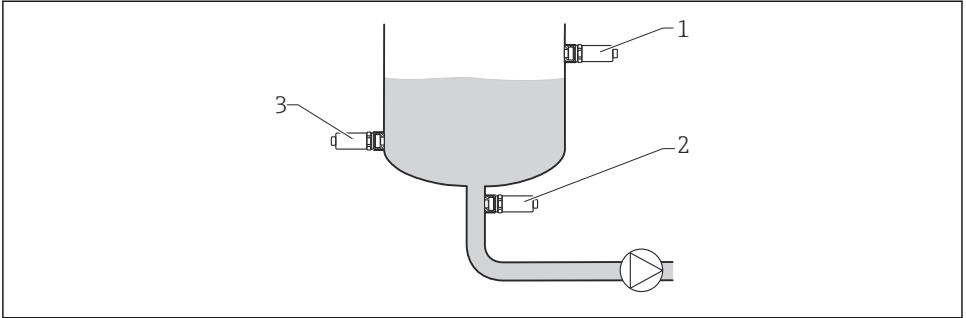

A0036961

3 Primjeri ugradnje

- 1 Zaštita od prepunjenja ili detekcija gornje razine (maksimalna sigurnost)
- 2 Zaštita rada pumpe na suho (minimalna sigurnost)
- 3 Detekcija donje razine (minimalna sigurnost)

5.1.2 Prekidač

Prekidač **A** na senzoru ovisi o usmjeravanju prekidača nivoa (voda+25 °C (+77 °F), 1 bar (14.5 psi)).

Konfiguracija je moguća putem IO-Link.

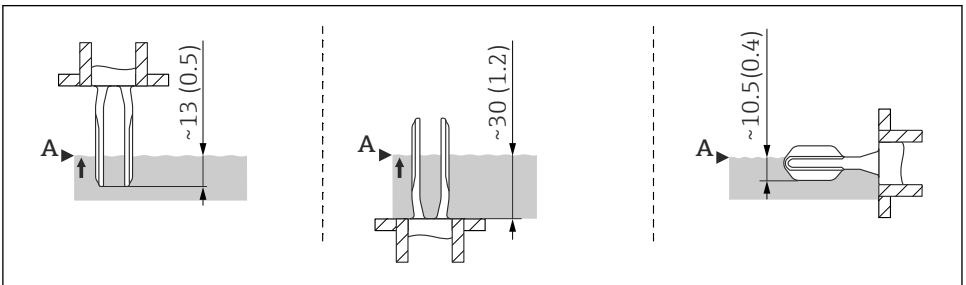

A0020734

4 Orijentacija: okomita odozgo, okomita odozdo, vodoravna; dimenzije u mm (in)

5.1.3 Viskoznost

Odgode prebacivanja mogu nastupiti u slučaju visokog viskoziteta tekućina. Uvjerite se da tekućina lako može otići od vibracijske vilice:

- U slučaju ugradnje u spremnike s tekućinama visokog stupnja viskoznosti (A), vibracijska vilica možda **neće** biti smještena u instalacijski priključak!
- U slučaju ugradnje u spremnike s tekućinama niskog stupnja viskoznosti (B), vibracijska vilica može biti smještena u instalacijski priključak.
- Instalacijski priključak ne smije biti manji od minimalnog promjera 50 mm (2.0 in).

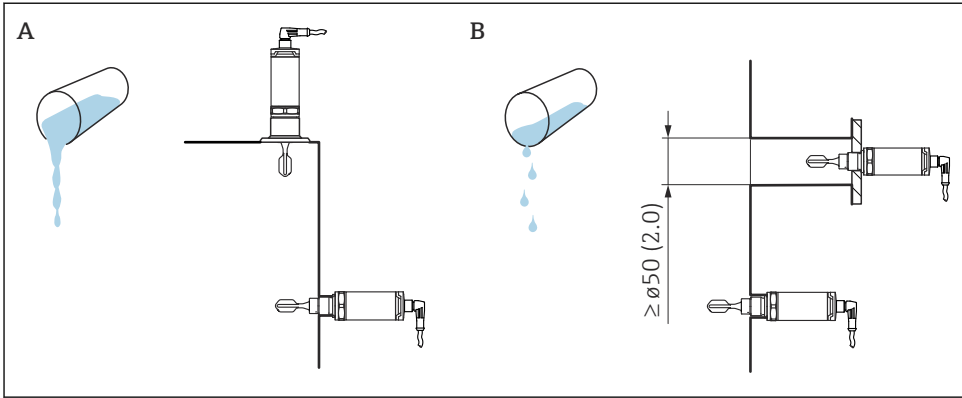

A0022054

☒ 5 Opcije ugradnje ovisne o stupnju viskoznosti tekućine, dimenzije u mm (in)

A Visoka viskoznost (< 10 000 mPa·s)

B Niska viskoznost (< 2 000 mPa·s)

5.1.4 Nakupina

Osigurajte da instalacijski priključak ne pređe određenu duljinu kako bi vibracijska vilica bila slobodna u spremniku.

Mogućnosti optimizacije:

- Okomita usmjerenost prekidača omogućuje minimalne nakupine.
- Poželjna je površinska ugradnja na spremnike ili cijevi.

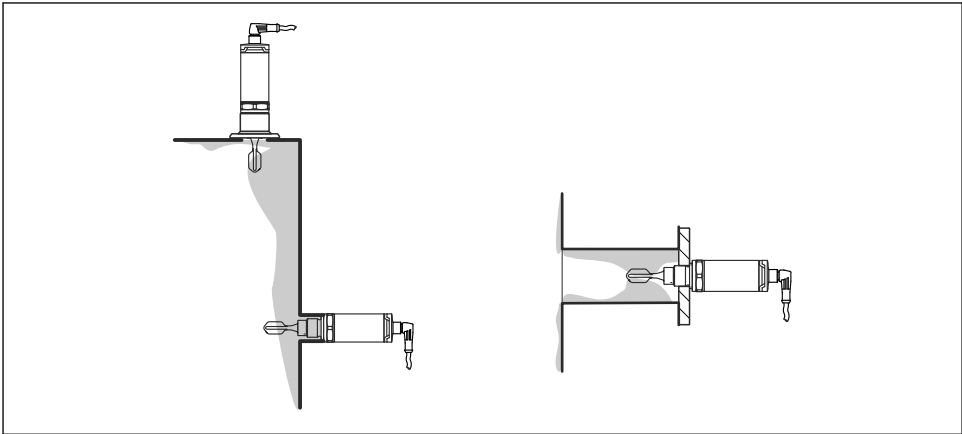

A0022057

☒ 6 Nakupine na stijenci spremnika, stijenci cijevi i vibracijskoj vilice

5.1.5 Zavaren adapter s rupom za propuštanje

U slučaju vodoravne ugradnje, provjerite je li rupa za propuštanje okrenuta prema dolje. To omogućuje da se propuštanja detektiraju odmah.

5.1.6 Označavanje

Oznake ukazuju na položaj vibracijske vilice. Ako je ugrađen vodoravno u spremnik, oznaka je usmjerena prema gore.

Oznaka je ili specifikacija materijala (npr. 316L) ili tip navoja (npr. G ½") i nalazi se:

- Na šesterokutnom svornjaku ili procesnom adapteru
- Na pločici s oznakom tipa
- Na zavarenom adapteru

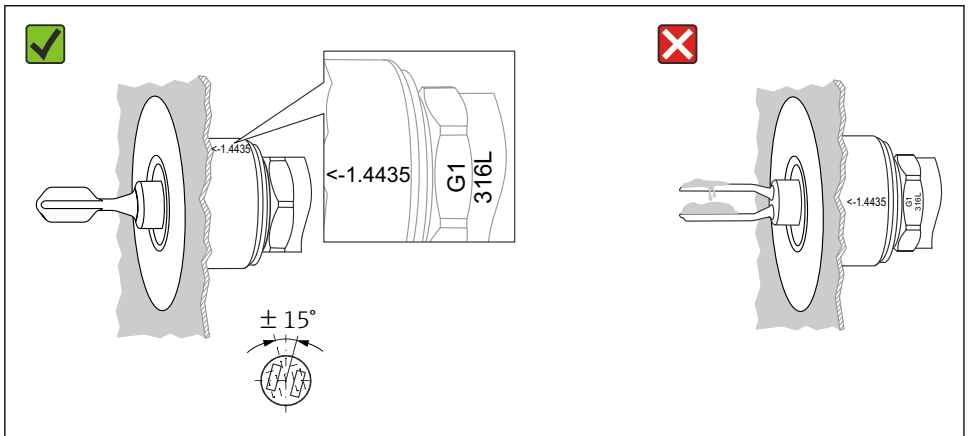

A0022641

7 Usmjerenost u spremniku

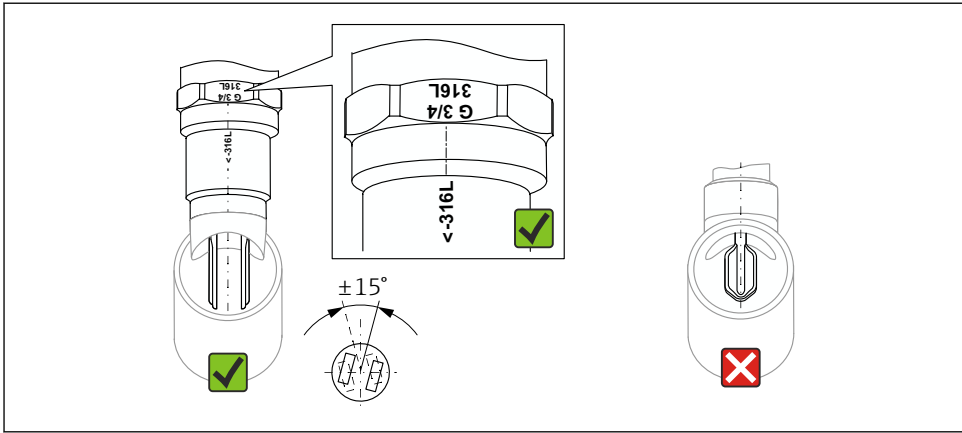

A0022804

8 Usmjerenost u cijevi

5.1.7 Ugradnja u cijevi

Tijekom instalacije obratite pozornost na položaj vibracijske vilice kako bi smanjili turbulenciju u cijevi.

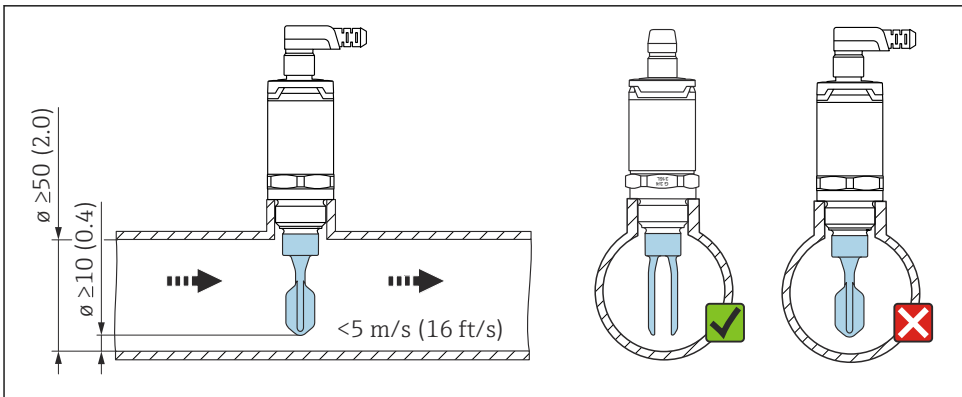

A0021357

9 Položaj ugaone vilice u cijevima. Mjerna jedinica mm (in)

5.1.8 Ugradnja u spremnike

U slučaju vodoravne ugradnje, obratite pozornost na položaj vibracijske vilice kako biste osigurali da tekućina kaplje.

Električnu vezu, npr. utikač M12, treba uspostaviti kabelom usmjerenim prema dolje. To može spriječiti prodor vlage.

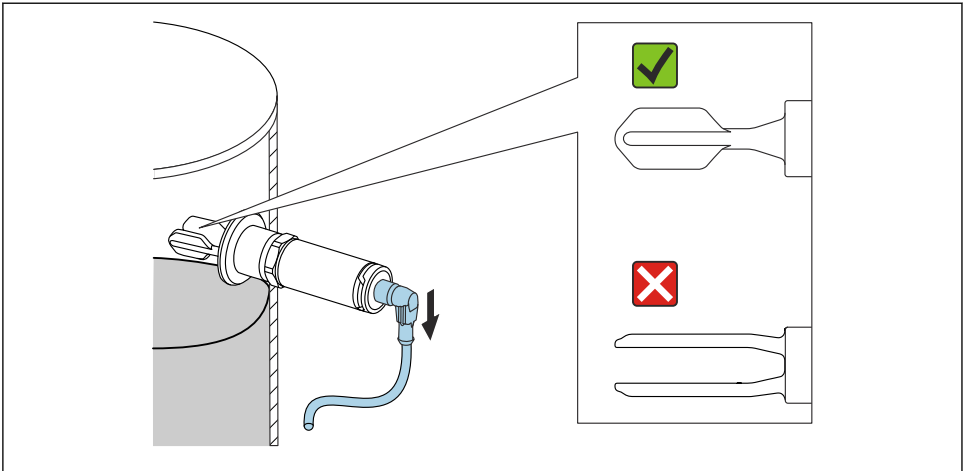

A0021034

10 Položaj vibracijske vilice u slučaju vodoravne ugradnje u spremnik

5.1.9 Udaljenost od stijenke

Omogućite da postoji dovoljno udaljenosti između očekivane nakupina na stijenci spremnika i vilice. Preporučena udaljenost od stijenke ≥ 10 mm (0.39 in).

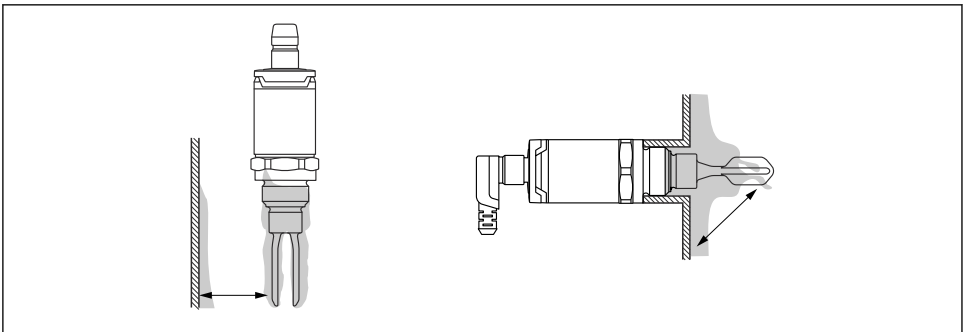

A0022272

5.2 Montiranje uređaja za mjerenje



Upotrijebite u skladu s WHG: Prije montaže uređaja obratite pozornost na WHG dokumente o odobrenju. Dokumenti dostupni u području za preuzimanje internetske stranice Endress+Hauser: www.endress.com → [download](#)

5.2.1 Potreban alat

- Viličasti ključ: okrećite samo za šesterokutni svornjak kod vijčanog pričvršćivanja.
Zakretni moment: 15 do 30 Nm (11 do 22 lbf ft)
- Utični ključ: utični ključ AF32 je dostupan samo kao dodatna oprema.

i Obratite pozornost na specifikacije temperature i tlaka za brtve koje se koriste na lokaciji kupca.

5.2.2 Ugradnja

Navoj "Pribor adaptera za zavarivanje"

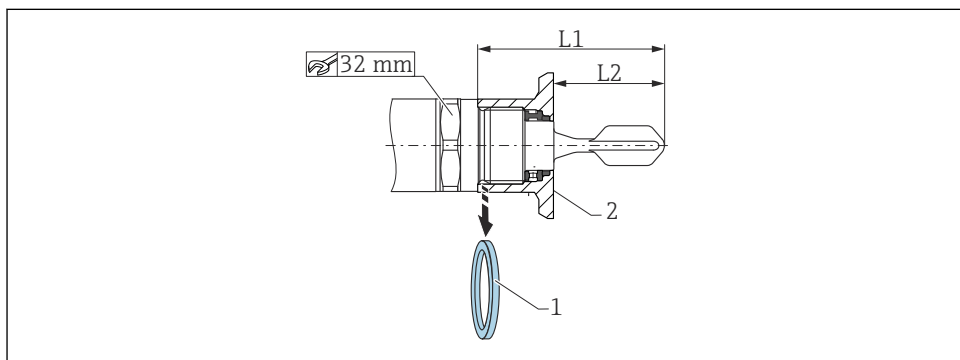

A0023245

11 Navoj "Pribor adaptera za zavarivanje"

- 1 Plosnata brtva
2 Zavaren adapter

G ¾"

- L1: 63.9 mm (2.52 in)
- L2: 38.0 mm (1.5 in)

G 1"

- L1: 66.4 mm (2.61 in)
- L2: 48.0 mm (1.89 in)

Tlak i temperatura (maksimum):

+25 bar (+362 psi) pri +150 °C (+302 °F)

+40 bar (+580 psi) pri +100 °C (+212 °F)

i Kod uporabe zavarenog adaptera s površinski ugrađenom brtvom, ploklonite dostavljenu plosnату brtvu (1) sa navoja prije montaže.

Metrički navoj u priključku korisnika

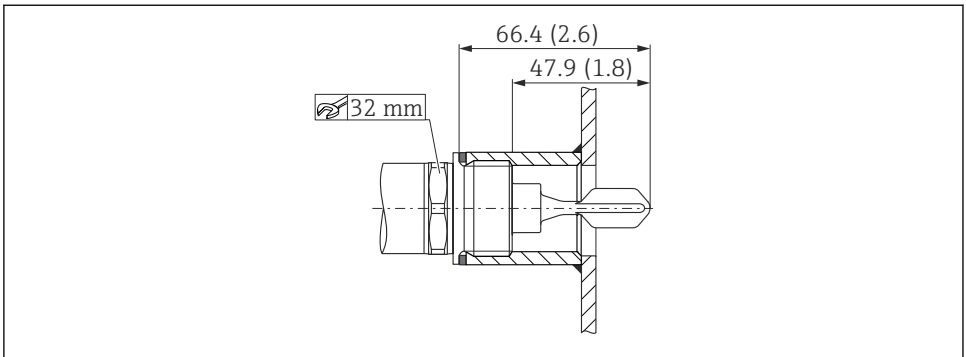

A0022026

 12 Metrički navoj u priključku korisnika

G 1"

Tlak i temperatura (maksimum):

+40 bar (+580 psi) pri 150 °C (302 °F)

NPT navoj (ANSI B 1.20.1)

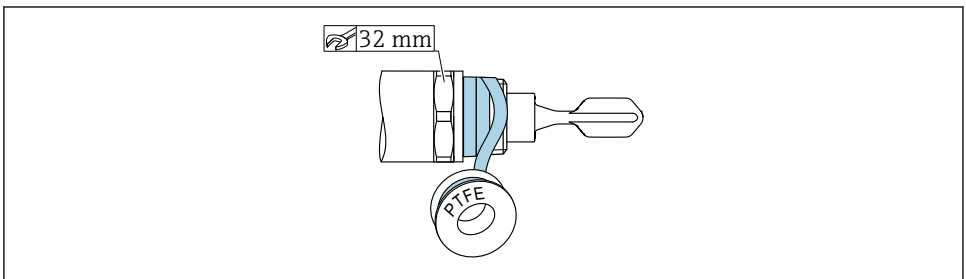

A0022028

 13 NPT navoj (ANSI B 1.20.1)

Tlak i temperatura (maksimum):

+40 bar (+580 psi) pri +150 °C (+302 °F)

 Zamotajte u brtveni materijal ako je potrebno.

5.3 Provjera nakon instalacije

Jesu li uređaj i kabel neoštećeni (vizualni pregled)?

- Je li uređaj u skladu s specifikacijama mjerne točke?
 - Temperatura procesa
 - Tlak procesa
 - Raspon ambijentalne temperature
 - Točka uključivanja / mjerno područje
- Jesu li oznake na mjernom mjestu i natpis pravilni (vizualna kontrola)?
- Je li uređaj adekvatno zaštićen od vlage i izravne sunčeve svjetlosti?
- Je li uređaj adekvatno zaštićen od udara?
- Jesu li svi montažni i sigurnosni vijci čvrsto zategnuti?
- Je li uređaj propisno zaštićen?

6 Električni priključak

6.1 Uvjeti priključivanja

Mjerni uređaj ima dva načina rada:

- Otkrivanje maksimalne razine točke (MAX): npr. za zaštitu od prepunjavanja
Uređaj drži električni prekidač zatvorenim sve dok senzor još nije pokriven tekućinom ili je izmjerena vrijednost unutar procesnog prozora.
- Otkrivanje minimalne razine točke (MIN): npr. za zaštitu crpki od rada na suho.
Uređaj drži električni prekidač zatvorenim sve dok je senzor prekriven tekućinom ili je izmjerena vrijednost izvan procesnog prozora.

Odabir „MAX” / „MIN” načina rada osigurava da se uređaj sigurnosno prebacuje čak i u slučaju alarma, npr. ako je kabel za napajanje isključen. Elektronički prekidač se otvara ako je dosegnuta razina točke, ako dođe do pogreške ili dođe do prekida napajanja (načelo mirnog toka).



- IO-Link: Komunikacija na pin 4; prebacite način rada na pin 2.
- SIO način rada: ako nema komunikacije, uređaj se prebacuje u SIO način rada = standardni IO način rada.

Funkcije konfigurirane u tvornici za MAX i MIN načine rada mogu se promijeniti putem IO-Link:

- HNO/HNC histereza
- FNO/FNC prozor

6.2 Opskrbni napon

SIO način rada

10 do 30 VDC

IO-Link način rada

18 do 30 VDC

IO-Link komunikacija je zajamčena samo ako je opskrbeni napon barem 18 V.

6.3 Priključivanje uređaja

⚠ UPOZORENJE

Rizik od ozljeda zbog nekontrolirane aktivacije procesa!

- ▶ Prije priključivanja uređaja isključite opskrbeni napon.
- ▶ Pobrinite se da postupci nizvodno ne počnu nenamjerno.

⚠ UPOZORENJE

Električna sigurnost ugrožena je neispravnim priključkom!

- ▶ U skladu s IEC/EN61010 mora se predvidjeti odgovarajući osigurač za uređaj.
- ▶ Izvor napona: bezopasan kontaktni napon ili krug klase 2 (Sjeverna Amerika).
- ▶ Uređaj mora raditi s osiguračem fine žice od 500 mA (usporeno puhanje).
- ▶ Integrirani su zaštitni krugovi protiv obrnutog polariteta.

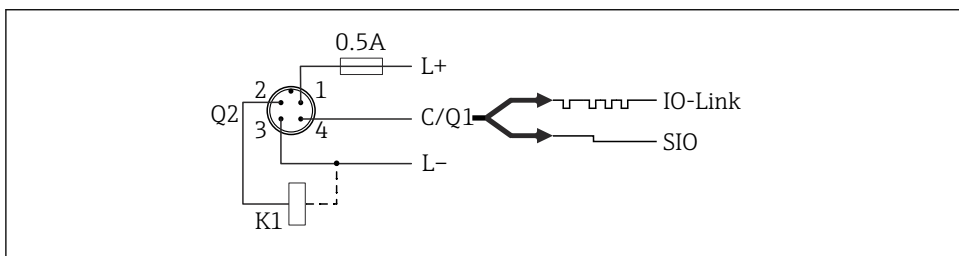

A0037916

Pin 1 Opskrbeni napon +

Pin 2 Izlaz prekidača 1

Pin 3 Opskrbeni napon -

Pin 4 IO-Link komunikacija ili 2. izlaz prekidača (SIO način rada)

6.3.1 SIO način rada (bez IO-Link komunikacije)

K1, K2: vanjsko opterećenje

Minimalna sigurnost			
Raspored priključaka	MIN izlaz	LED žuta (ye) 1	

A0037919

Maksimalna sigurnost		
Raspored priključaka	MAX izlaz	LED žuta (ye) 2

Nadzor funkcije s M12 utikačem

Ako su oba izlaza spojena, MIN i MAX izlazi predstavljaju suprotna stanja (XOR) ako uređaj radi bez greške. U slučaju hitnog stanja ili prekida, oba izlaza su bez napona. To znači da je nadgledanje funkcija moguće uz praćenje razine. Ponašanje izlaznih prekidača može se konfigurirati putem IO-Link.

Povezivanje za nadzor funkcije pomoću rada XOR					
Raspored priključaka	MAX izlaz	LED žuta (ye) 2	MIN izlaz	LED žuta (ye) 1	LED crvena (rd)

6.4 Provjera nakon priključivanja

- Jesu li uređaj i kabel neoštećeni (vizualni pregled)?
- Odgovara li opskrbeni napon specifikacijama na natpisnoj pločici?
- Ako je pristan opskrbeni napon, svijetli li LED dioda zeleno?
- S IO-Link komunikacijom: da li zelena LED treperi?

7 **Mogućnosti upravljanja**

7.1 **Rad sa upravljačkim izbornikom**

7.1.1 **Informacije o IO-Linku**

IO-Link je veza od točke do točke za komunikaciju između mjernog uređaja i IO-Link mastera. Mjerni uređaj ima IO-Link komunikacijsko sučelje tipa 2 s drugom IO funkcijom na pinu 4. Za rad je potreban IO-Link-kompatibilan sklop (IO-Link master). IO-Link komunikacijsko sučelje omogućuje izravan pristup procesnim i dijagnostičkim podacima. Također pruža mogućnost konfiguriranja mjernog uređaja tijekom rada.

Fizička svojstva sučelja IO-Link:

- IO-Link specifikacija: verzija 1.1
- IO-Link profil pametnog senzora 2. izdanje ¹⁾
- SIO način rada: Da
- Brzina: COM2; 38.4 kBaud
- Minimalno vrijeme ciklusa: 6 ms
- Širina obrade podataka: 16 bit
- IO-Link pohrana podataka: Da
- Blokiranje konfiguracije: Da
- Rad uređaja: Uređaj za mjerenje radi 1 s nakon primjene opskrbom napona

7.1.2 **IO-Link preuzimanje**

<http://www.endress.com/download>

- Odaberite „Softver“ kao vrstu medija
- Odaberite „Upravljački program uređaja“ kao vrstu softvera
Odaberite IO-Link (IODD)
- U polje „Tekstualno pretraživanje“ unesite naziv uređaja.

<https://ioddfinder.io-link.com/>

Pretraga prema

- Proizvođač
- Serijski broj
- Vrsta proizvoda

7.1.3 **Struktura radnog izbornika**

Struktura izbornika implementirana je prema VDMA 24574-1 i nadopunjena s specifičnim stavkama izbornika tvrtke Endress+Hauser.

 → Odjeljak „Pregled upravljačkog izbornika“.

1) Podržava minimalni opseg IdentClass

8 Pregled upravljačkog izbornika



Ovisno o konfiguraciji parametara, nisu dostupni svi podizbornici i parametri. Detalji → Odjeljak „Opis parametara” → „Napomena”.

IO-Link	Razina 1	Razina 2
Identifikacija	Serijski broj	
	Verzija firmvera	
	Prošireni kod narudžbe	
	Ime proizvoda	
	Tekst proizvoda	
	Ime prodavca	
	Verzija hardvera	
	ENP_VERZIJA	
	Oznaka određene aplikacije	
	Tip uređaja	
Dijagnoza	Stvarna dijagnostika (STA)	
	Posljednja dijagnostika (LST)	
	Učestalost vilice	
	Izlaz simulacijskog prekidača 1 (OU1)	
	Izlaz simulacijskog prekidača 2 (OU2)	
	Pretraga uređaja	
	Provjera senzora	
Parametar	Primjena	Aktivne točke prebacivanja (OU1)
		Resetuj korisničke točke prebacivanja
		Vrijednost točke prebacivanja, izlaz 1 (SP1/FH1)
		Vrijednost točke prebacivanja, izlaz 1 (rP1/FL1)
		Vrijeme kašnjenja prebacivanja, izlaz 1 (dS1)
		Vrijeme kašnjenja prebacivanja, izlaz 1 (dR1)
		Izlaz 1 (OU1)
		Aktivne točke prebacivanja (OU2)
		Resetuj korisničke točke prebacivanja
		Vrijednost točke prebacivanja, izlaz 2 (SP2/FH2)
		Vrijednost točke prebacivanja, izlaz 2 (rP2/FL2)
		Vrijeme kašnjenja prebacivanja, izlaz 2 (dS2)

IO-Link	Razina 1	Razina 2
		Vrijeme kašnjenja prijelaza, izlaz 2 (dR2)
		Izlaz 2 (OU2)
	System	Radno vrijeme
		μ C-temperatura
		Prebacivanje jedinice (UNI) - μ C-temperatura
		Minimalna μ C-temperatura
		Maksimalna μ C-temperatura
		Resetujte μ C-temperature [dugme]
		Standardna naredba
		DeviceAccessLocks.DataStorage
Zapažanje	Učestalost vilice	
	Stanje izlaznog prekidača 1 (OU1)	
	Stanje izlaznog prekidača 2 (OU2)	

9 Integracija u sustav

9.1 Obrada podataka

FTL3x uređaji mogu se konfigurirati s jednim ili dva izlaza prekidača. Status izlaza prekidača prenosi se u obliku procesnih podataka preko IO-Link.

- U SIO načinu rada, izlaz prekidača 1 se prebacuje na pin 4 na M12 utikaču. U IO-Link komunikacijskom modu, ovaj pin je rezerviran isključivo za komunikaciju.
- Procesni podaci uređaja se ciklički prenose u 16-bitnim dijelovima.

Bit	0 (LSB)	1	...	12	13	14	15 (MSB)
Uređaj za mjerenje	Frekvencija vilice [0 do 100,0 %], rezolucija 0,1 %					OU1	OU2



lsb: najmanje značajan bit

msb: najviše značajan bit

Bit 14 i bit 15 pokazuju status izlaza prekidača.

Ovdje, 1 ili 24 V_{DC} odgovara logičkom „zatvorenom” stanju na izlazu prekidača.

Preostalih 14 bitova sadrže vrijednost za frekvenciju račvanja [0 do 100 %]. Pretvorba nije potrebna.

Bit	Vrijednost procesa	Mjerno područje
15	OU2	0 = otvoreno 1 = zatvoreno
14	OU1	0 = otvoreno 1 = zatvoreno
0 do 13	Neobrađena vrijednost, bez pokrivenosti [0 do 100]	Cijeli broj

Frekvenciju vilice uređaj pruža kao int13. Zatim se mora odrediti decimalni separator pomoću gradijenta.

9.2 Čitanje i zapisivanje podataka o uređaju (ISDU - indeksirana podatkovna jedinica usluge)

Podaci o uređaju se uvijek izmjenjuju aciklički i na zahtjev glavnog IO-Link-a. Pomoću podataka uređaja mogu se pročitati sljedeće vrijednosti parametara ili statusa uređaja:

9.2.1 Podaci specifični za uređaj Endress+Hauser

Oznaka ISDU (dec) ISDU (heks)	Veličina (bajt) Vrsta podataka	Pristup	Zadana vrijednost	Mjerno područje	Odstupanje/ gradijent	Baza podataka	Granica raspona
Prošireni kod narudžbe 259 0x0103	60 Niz	r/-					
ENP_VERZIJA 257 0x0101	16 Niz	r/-	02.03.00				
Tip uređaja 256 0x0100	2 UInteger16	r/-	0x92FD				
Učestalost vilice 79 0x004F F	2 UInt16	r/-		0 do 1300	0 / 0.02	Ne	
Izlaz simulacijskog prekidača 1 (OU1) 89 0x0059	1 UInt8	r/w	0~isključeno	0 ~ isključeno 1 ~ ou1 = visoko 2 ~ ou1 = nisko	0 / 0	Ne	0..2

Oznaka ISDU (dec) ISDU (heks)	Veličina (bajt) Vrsta podataka	Pristup	Zadana vrijednost	Mjerno područje	Odstupanje/ gradijent	Baza podataka	Granica raspona
Izlaz simulacijskog prekidača 2 (OU2) 68 0x0044	1 UInt8	r/w	0~isključeno	0 ~ isključeno 1 ~ ou1 = visoko 2 ~ ou1 = nisko	0 / 0	Ne	0..2
Pretraga uređaja 69 0x0045	1 UInt8	r/w	0~isključeno	0 ~ isključeno 1 ~ uključeno	0 / 0	Ne	0..1
Provjera senzora 70 0x0046	1 UInt8	-/w			0 / 0	Ne	
Aktivne točke prebacivanja (OU1) 64 0x0040	1 UInt8	r/w	0 ~ gustoća >0,7g/cm ³	0 ~ gustoća >0,7g/cm ³ 1 ~ gustoća >0,5g/cm ³ 2 ~ korisnik			0..2
Resetuj korisničke točke prebacivanja 65 0x0041	1 UIntegerT	r/w	0 ~ Lažno	0 ~ Lažno 1 ~ izlazi prekidača Ou1			0..1
Vrijednost točke prebacivanja, izlaz 1 (SP1/FH1) 71 0x0047	2 UInt16	r/w	88,0		0 / 1	Da	45 do 97
Vrijednost točke prebacivanja, izlaz 1 (rP1/FL1) 72 0x0048	2 UInt16	r/w	91,0		0 / 1	Da	45 do 97
Vrijeme kašnjenja prebacivanja, izlaz 1 (dS1) 81 0x0051	2 UInt16	r/w	0,5		0 / 0,1	Da	0.3 do 60
Vrijeme kašnjenja prebacivanja, izlaz 1 (dR1) 82 0x0052	2 UInt16	r/w	1		0 / 0,1	Da	0,3 do 60

Oznaka ISDU (dec) ISDU (heks)	Veličina (bajt) Vrsta podataka	Pristup	Zadana vrijednost	Mjerno područje	Odstupanje/ gradijent	Baza podataka	Granica raspona
Izlaz 1 (OU1) 85 0x0055	1 UInt8	r/w	0~HNO	0 ~ HNO 1 ~ HNC 2 ~ FNO 3 ~ FNC		Da	0..3
Izlaz 1 (OU1) 101 0x0065	1 UInt8	r/w	0~HNO	0 ~ HNO 1 ~ HNC		Da	0..1
Aktivne točke prebacivanja (OU2) 77 0x004D	1 UInt8	r/w	0 ~ gustoća >0,7 g/cm	0 ~ gustoća >0,7 g/cm ³ 1 ~ gustoća >0,5 g/cm ³ 2 ~ korisnik			0..2
Resetiraj korisničke točke prebacivanja 102 0x0066	1 UIntegerT	r/w	0~Lažno	0 ~ Lažno 1 ~ switchpoints Ou2			0..1
Vrijednost točke prebacivanja, izlaz 2 (SP2/ FH2) 75 0x004B	2 UInt16	r/w	88,0		0 / 1	Da	45 do 97
Vrijednost točke prebacivanja, izlaz 2 (rP2/FL2) 76 0x004C	2 UInt16	r/w	91,0		0 / 1	Da	45 do 97
Vrijeme kašnjenja prebacivanja, izlaz 2 (dS2) 83 0x0053	/ UInt16		0,5		0 / 0,1		0,3 do 60
Vrijeme kašnjenja prijelaza, izlaz 2 (dR2) 84 0x0054	/ UInt16		1		0 / 0,1		0,3 do 60
Izlaz 2 (OU2) 86 0x0056	1 UInt8	r/w	0~HNC	0 ~ HNO 1 ~ HNC 2 ~ FNO 3 ~ FNC		Da	0..3

Oznaka ISDU (dec) ISDU (heks)	Veličina (bajt) Vrsta podataka	Pristup	Zadana vrijednost	Mjerno područje	Odstupanje/ gradijent	Baza podataka	Granica raspona
Izlaz 2 (OU2) 95 0x005F F	1 UInt8	r/w	0~HNC	0 ~ HNO 1 ~ HNC		Da	0..1
Radno vrijeme 96 0x0060	4 UInt32	r/-	0		0 / 0.016667	Ne	0 do 2^32
μC-temperatura 91 0x005B	1 Int8	r/-			°C: 0 / 1 °F: 32 / 1,8 K: 273,15 / 1	Ne	-128..127
Prebacivanje jedinice (UNI) - μC-temperatura 80 0x0050	1 UInt8	r/w	°C	0 ~ °C 1 ~ °F 2 ~ K	0 / 0	Da	0..2
Minimalna μC-temperatura 92 0x005C	1 Int16	r/-	127		°C: 0 / 1 °F: 32 / 1,8 K: 273,15 / 1	Ne	-32768 .. 32767
Maksimalna μC-temperatura 93 0x005D	1 Int16	r/-	-128		°C: 0 / 1 °F: 32 / 1,8 K: 273,15 / 1	Ne	-32768 .. 32767
Resetujte μC-temperature [dugme] 94 0x005E	1 UIntegerT	-/w	0~False	0 ~ False 1 ~ resetujte temperaturu			0..1
Aktivne točke prebacivanja (OU1) 64 0x0040	1 UInt8	r/w	0 ~ gustoća >0,7g/cm ³	0 ~ gustoća >0,7g/cm ³ 1 ~ gustoća >0,5g/cm ³ 2 ~ korisnik			0..2
Resetuj korisničke točke prebacivanja 65 0x0041	1 UIntegerT	r/w	0~False	0 ~ False 1 ~ izlazi prekidača Ou1			0..1

9.2.2 Podaci specifični za uređaj IO-Link

Oznaka ISDU (dec) ISDU (heks)	Veličina (bajt) Vrsta podataka	Pristup	Zadana vrijednost
Serijski broj 21 0x0015	maks. 16 Niz	r/-	
Verzija firmvera 23 0x0017	maks. 64 Niz	r/-	
ID proizvoda 19 0x0013	maks. 64 Niz	r/-	FTL31 / FTL33
Ime proizvoda 18 0x0012	maks. 64 Niz	r/-	Liquiphant
Tekst proizvoda 20 0x0014	maks. 64 Niz	r/-	Vibronic točka razine prebacivanja
Ime prodavca 16 0x0010	maks. 64 Niz	r/-	Endress+Hauser
ID prodavca 7 ... 8 0x0007 do 0x0008		r/-	17
ID uređaja 9 ... 11 0x0009 do 0x000B		r/-	0x000400
Verzija hardvera 22 0x0016	maks. 64 Niz	r/-	
Oznaka određene aplikacije 24 0x0018	32 Niz	r/w	
Stvarna dijagnostika (STA) 260 0x0104	4 Niz	r/-	
Posljednja dijagnostika (LST) 261 0x0105	4 Niz	r/-	

9.2.3 Komande sustava

Oznaka ISDU (dec) ISDU (heks)	Mjerno područje	Pristup
Standardna naredba 2 0x0002	130	-/w
Zaključavanje pristupa uređaju. Zaključavanje pohrane podataka 12 0x000C	0 ~ False 2 ~ True	r/w

10 Puštanje u pogon

10.1 Provjera funkcije

Prije puštanja u pogon provjerite jesu li izvršene provjere nakon instalacije i nakon spajanja.

-  → Lista provjere „Provjera nakon montaže”
-  → Lista provjere „Provjera nakon povezivanja“

10.2 Puštanje u rad lokalnog zaslona

10.2.1 Svjetlosni signali (LED)

Položaj LED u poklopcu kućišta

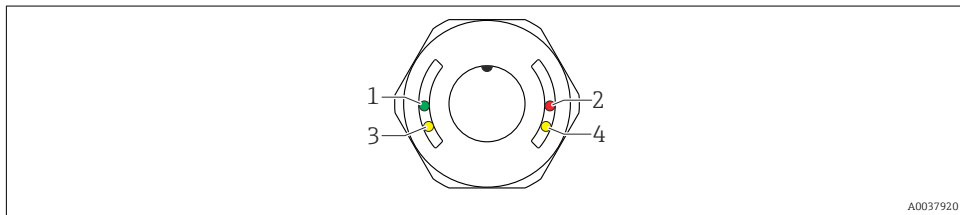

A0037920

Položaj	Boja LED dioda	Opis funkcije
1	zeleni (gn)	Status / Komunikacija <ul style="list-style-type: none"> ▪ Svijetli: SIO način rada ▪ Bljeska: aktivna komunikacija, učestalost bljeskanja ▪ Bljeska s povećanom osvjetljenjem: pretraživanje uređaja (identifikacija uređaja), učestalost bljeskanja
2	crvena (rd)	Upozorenje / potrebno održavanje Bljeska: pogreška se može popraviti, npr. neispravna kalibracija Pogreška / kvar uređaja Upaljena: → Dijagnoza i uklanjanje smetnji
3	žuta (ye)2	Status prekidača / izlaz prekidača 2 ¹⁾ S IO-Link komunikacijom nakon kalibracije korisnika: senzor je pokriven medijem.
4	žuta (ye)1	Status prekidača / izlaz prekidača 1 S IO-Link komunikacijom nakon kalibracije korisnika: senzor je pokriven medijem.

1) Aktivira se samo ako su aktivirana oba izlaza prekidača.

Nema vanjske signalizacije preko LED dioda na metalnom poklopcu kućišta (IP69). M12 priključak s LED indikatorom je odgovarajući za ovaj → Dodatna oprema.

10.2.2 Funkcije LED dioda

Moguća je bilo kakva konfiguracija izlaznih sklopova. Sljedeća tablica prikazuje ponašanje LED dioda u SIO načinu rada:

LED diode na poklopcu kućišta s M12 utikačem, IO-Link

Operativni načini rada	MAX		MIN		Upozorenje	Greška
	bez	prekriveno	bez	prekriveno		
 <small>A0037920</small>						
1: zelena (gn)						
2: crvena (rd)						
3: žuta (ye) 2						
4: žuta (ye) 1						

LED diode na M12 priključku (signalizira status izlaza prekidača)

Operativni načini rada	MAX		MIN		Upozorenje	Greška
	bez	prekriveno	bez	prekriveno		
1: zelena (gn)					-	
2: žuta (ye) 2					-	
3: žuta (ye) 1					-	

10.3 Test funkcije s testnim magnetom

⚠ UPOZORENJE

Opasnost od ozljeda!

- Osigurajte da se u sustavu ne aktiviraju nikakvi opasni postupci.

Za provođenje testa funkcije držite testni magnet na oznaci na ploči s oznakom tipa (na najmanje 2 sekunde). To mijenja status prebacivanja i žuta LED dioda mijenja stanje. Kada se magnet ukloni status prekidača važeći u trenutku je usvojen.

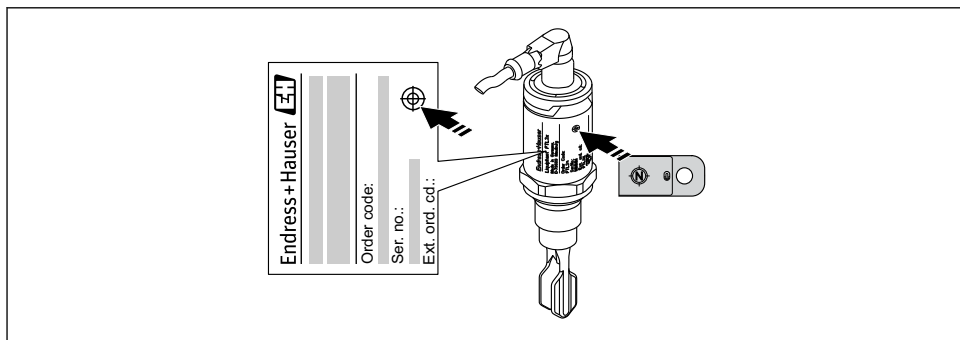

A0020960

14 Testni magnet i obilježavanje

i Ispitni magnet nije uključen u isporuku i može se naručiti kao dodatni pribor, ➔
 Odjeljak „Dodatna oprema”.

10.4 Puštanje u rad s upravljačkim izbornikom

Ako se promijeni postojeća konfiguracija, mjerenje se nastavlja! Novi ili izmijenjeni unosi prihvaćeni su samo nakon što je podešavanje postavljeno.

Promjene parametara se ne prihvaćaju sve dok se parametri ne učitaju.

Ako koristite konfiguraciju bloka, promjene parametara prihvaćaju se tek nakon preuzimanja parametara.

⚠ UPOZORENJE

Opasnost od ozljeda i oštećenja imovine uslijed nekontrolirane aktivacije procesa!

- Pobrinite se da postupci nizvodno ne počnu nenamjerno.

IO-Link komunikacija

- Puštanje u pogon s tvorničkim postavkama: Uređaj je konfiguriran za uporabu s medijima na bazi vode. Uređaj se može izravno pustiti u pogon kada se koristi s medijem na bazi vode. Tvornička postavka: izlaz 1 i izlaz 2 konfigurirani su za rad XOR-a.
- Puštanje u pogon s korisničkim postavkama: Uređaj se može konfigurirati drugačije od tvorničkih postavki putem IO-Link-a. Odaberite „Korisnik” u parametru **Aktivne sklopne točke**.



- Svaka promjena mora biti potvrđena s Enter kako bi se osiguralo da je vrijednost prihvaćena.
- Neispravno prebacivanje se potiskuje podešavanjem postavki kašnjenja / kašnjenja prekidača (Parametri **vremena kašnjenja prebacivanja / vremena kašnjenja prekidača**).

11 Specifične IO-Link postavke za korisnika

11.1 Konfiguriranje točke prebacivanja specifične za korisnika s konfiguriranjem kašnjenja prebacivanja i kašnjenja povratka:

11.1.1 Točka prebacivanja

1. Potpuno uronite senzor (vilice za ugađanje) u medij.
2. Pod "Obrada podataka" -> "Učestalost vilice" promatrajte frekvenciju oscilacija (kao %). (Zabilježite vrijednost ako je potrebno.)
3. Parametar --> Aktivne točke prebacivanja (OU1/OU2) --> "Korisnik"
4. Parametar --> Aktivne točke prebacivanja, izlaz 1/2 (SP1/2/FH1/2) i vrijednost točke povratka (rP1/2/FL1/2) za konfiguriranje histereze točke prebacivanja.

11.1.2 Kašnjenje prebacivanja i kašnjenje povratka

1. Parametar --> Vrijeme kašnjenja prebacivanja, izlaz 1/2 (dS1/2), parametar za kašnjenje prebacivanja. Unesite vrijednost u sekundama.
2. Parametar --> Vrijeme kašnjenja povratka, izlaz 1/2 (dR1/2), unesite parametar za kašnjenje povratka.



Svi unosi moraju biti potvrđeni tipkom Enter.



- **Blokiraj način pisanja:** Svi promijenjeni parametri upisuju se u uređaj pomoću funkcije Preuzimanje.
- **Direktni način pisanja:** Nakon potvrde parametra tipkom Enter, parametar se upisuje izravno u uređaj

12 Dijagnoza i uklanjanje smetnji

 **Rješavanje problema:** Ako postoji elektronički senzor / kvar senzora, uređaj se prebacuje u način pogreške i prikazuje dijagnostički događaj F270. Status procesnih podataka postaje nevažeci. Otvaraju se izlazni prekidači.

12.1 Općenito uklanjanje smetnji

Uređaj ne reagira

Opskrbni napon ne odgovara vrijednosti navedenoj na pločici s oznakom imena.

- ▶ Spojite ispravan napon.

Opskrbni napajanja ima pogrešan polaritet.

- ▶ Ispravite polaritet.

Priključni kabele nisu u kontaktu s priključcima.

- ▶ Provjerite je li električni kontakt između kabela ispravan.

Nema komunikacije

Komunikacijski kabel nije spojen.

- ▶ Provjerite ožičenje i kabele.

Komunikacijski kabel je pogrešno priključen na uređaj.

- ▶ Provjerite ožičenje i kabele.

Komunikacijski kabel je pogrešno priključen na IO-Link master.

- ▶ Provjerite ožičenje i kabele.

Nema prijenosa procesnih podataka

Došlo je do pogreške sa uređajem, npr. pogreška internog senzora ili pogreška elektronike.

- ▶ Ispravite sve pogreške koje se prikazuju kao dijagnostički događaj.

12.2 Dijagnostičke informacije putem LED indikatora

LED indikator na poklopcu kućišta

Zelena LED dioda ne svijetli

Nema opskrbnog napona.

- ▶ Provjerite utikač, kabel i opskrbu naponom.

LED dioda bljeska crveno

Preopterećenje ili kratki spoj u krugu opterećenja.

- ▶ Popravljanje kratkog spoja.
- ▶ Smanjite maksimalnu struju opterećenja ispod 200 mA ako je aktiviran jedan izlaz prekidača.
- ▶ Maksimalna struja opterećenja = 105 mA po izlazu ako su aktivirana oba izlazna sklopa.

Temperatura okoline izvan specifikacije.

- ▶ Pokrenite mjerni uređaj u određenom temperaturnom rasponu.

Testirajte magnet predugo držan protiv označavanja.

- ▶ Ponovite ispitivanje funkcije.

Crvena LED dioda neprekidno svijetli

Unutarnja pogreška senzora.

- ▶ Zamijenite uređaj.



Nema vanjske signalizacije preko LED dioda na metalnom poklopcu kućišta (IP69).

LED indikator na M12 utikaču može se naručiti kao dodatna oprema

Zelena LED dioda ne svijetli

Nema opskrbnog napona.

- ▶ Provjerite utikač, kabel i opskrbu naponom.

12.3 Dijagnostički događaji

12.3.1 Dijagnostička poruka

Smetnje koje otkrije sustav samokontrole uređaja prikazane su kao dijagnostička poruka preko IO-Link-a.

Signali statusa

U tablici su navedene poruke koje se mogu pojaviti. Parametar svarna dijagnostika (STA) prikazuje poruku s najvišim prioritetom. Uređaj ima četiri različite šifre informacija o statusu prema NE107:

F A0013956	"Kvar" Nastupila je pogreška uređaja. Izmjerena vrijednost više nije važeća.
M A0013957	"Maintenance required" (potrebno održavanje) Potrebno je održavanje. Izmjerena vrijednost i dalje je važeća.
C A0013959	"Provjera funkcije" Uređaj je u servisnom načinu rada (n.p. r. tijekom simulacije).
S A0013958	"Out of specification" (izvan specifikacija) Uređajem se upravlja: <ul style="list-style-type: none"> ▪ Izvan tehničkih specifikacija (n.p. r. tijekom postupka zagrijavanja ili čišćenja) ▪ Izvan konfiguracije parametara koje poduzima korisnik (n.p. r. razina izvan konfiguriranog raspona)

Dijagnostički događaj i tekst događaja

Kvar se može prepoznati s pomoću dijagnostičkog događaja.

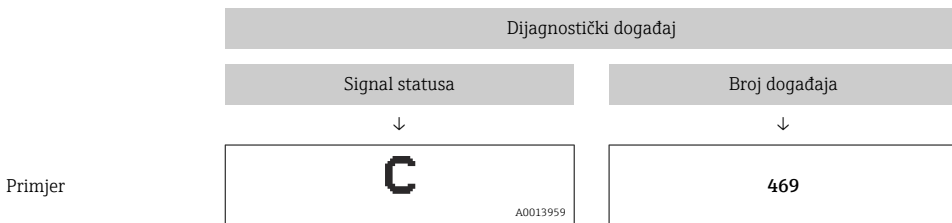

Ako se dva ili više dijagnostičkih događaja čekaju istovremeno, prikazuje se samo dijagnostička poruka s najvišim prioritetom.



Posljednja dijagnostička poruka se prikazuje: podizbornik **Dijagnoza** → parametar **Posljednja dijagnostika (LST)**.

12.4 Pregled dijagnostičkih događaja

Kvalifikator događaja	Dijagnostički događaj	Kod događaja	Tekst događaja
Upozorenje (Upozorenje)	S804	0x1801	<ul style="list-style-type: none"> ■ Struja opterećenja > 200 mA ■ Preopterećenje na izlazu prekidača 2
	S825	0x1812	Temperatura okoline izvan specifikacije
	C485	0x8C01	Simulacija je aktivna
Pogreška (Kvar)	F270	0x5000	Kvar elektronike / senzora
	F042	0x1816	Senzor je korodirao
Poruka	C103	0x1813	Provjera senzora nije uspjela
	C182	0x1807	Pogrešna kalibracija
	-	0x1814	Provjera senzora je prošla
Informacije	-	0x1815	Pauza Reed kontakta

12.4.1 Uzroci i mjere otklanjanja

Upozorenje

S804

Struja opterećenja > 200 mA

- ▶ Povećajte otpor opterećenja na izlazu prekidača

Preopterećenje na izlazu prekidača 2

- ▶ Provjerite izlazno strujno kolo
- ▶ Zamijenite uređaj

S825

Temperatura okoline izvan specifikacije.

- ▶ Upravlajte uređajem u zadanom temperaturnom rasponu.

C485

Kada je aktivna simulacija izlaza prekidača ili trenutnog izlaza, uređaj prikazuje upozorenje.

- ▶ Deaktivirajte vodljivost.

Greška

F270

Elektronika / senzor neispravan

- ▶ Zamijenite uređaj.

F042

Senzor je korodirao

- ▶ Zamijenite uređaj.

Poruka

C103

Provjera senzora nije uspjela.

- ▶ Ponovite čišćenje.
- ▶ Preporučuje se nova kalibracija i provjerite ponašanje prebacivanja.
- ▶ Zamijenite uređaj.

C182

Točka uključivanja / povratna točka su preblizu ili zamijenjeni.

- ▶ Provjerite pokrivenost sonde.
- ▶ Ponovno izvedite konfiguraciju.

Neprikladan medij koji se koristi za automatsku kalibraciju.

- ▶ Provjerite pokrivenost sonde.
- ▶ Koristite ispravan medij (neprovodljiv i $\epsilon \geq 2$).

Poruka bez dijagnostičkog događaja

Provjera senzora

- ▶ Automatska provjera senzora.

Informacije

Informacije bez dijagnostičkog događaja

Pauza reed kontakta

- ▶ Uklonite testni magnet.

12.5 Ponašanje uređaja u slučaju pogreške

Opće informacije:

- Upozorenja i greške prikazane putem IO-Linka
- Sva prikazana upozorenja i smetnje na uređaju služe samo u informativne svrhe i nemaju sigurnosnu funkciju
- Pogreške dijagnosticirane od strane uređaja prikazuju se putem IO-Link-a u skladu s NE107

U skladu s dijagnostičkom porukom, uređaj se ponaša prema upozorenju ili stanju pogreške.

▪ Upozorenje:

- Uređaj nastavlja mjeriti ako dođe do ove vrste pogreške. Ne utječe na izlazni signal (iznimka: aktivna simulacija).
- Sklopni izlaz ostaje u stanju definiranom točkama prebacivanja.

▪ Pogreška:

- Uređaj **ne može** nastaviti mjerenjem ako dođe do ove vrste pogreške. Izlazni signal prelazi u stanje pogreške (izlazi prekidača su bez napona).
- Stanje pogreške se prikazuje preko IO-Link-a.
- Izlaz prekidača mijenja se u „otvoreno” stanje prikazano preko IO-Link-a.

12.6 Vraćanje na tvorničke postavke (resetiranje)

 → Opis parametara „Standardna naredba”.

13 Održavanje

Nisu potrebni posebni radovi održavanja.

13.1 Čišćenje

Senzor se mora očistiti ako je potrebno. Može se također čistiti kada je montiran (npr. CIP Cleaning in Place (čišćenje u zatvorenom sustavu)/ SIP Sterilization in Place (sterilizacija u zatvorenom sustavu)). Potrebno je paziti na to da ne dođe do oštećenja senzora u procesu.

Opis Simulacija utječe samo na procesne podatke. Ne utječe na fizički izlaz prekidača. Ako je simulacija aktivna, prikazuje se upozorenje tako da je korisniku očito da je uređaj u načinu simulacije. Upozorenje se prenosi putem IO-Link-a (C485 - simulacija aktivna). Simulacija se mora aktivirati preko izbornika. Ako se uređaj tijekom simulacije isključi iz napajanja i nakon toga se ponovo uspostavi napajanje, način rada simulacije se ne nastavlja i umjesto toga uređaj nastavlja raditi u načinu mjerenja.

Opcije

- OFF
- OU1 = VISOKO
- OU1= NISKO

Izlaz simulacijskog prekidača 2 (OU2)

Navigacija Dijagnoza → Izlaz simulacijskog prekidača 2 (OU2)

Opis Simulacija utječe na procesne podatke i fizički izlaz prekidača. Ako je simulacija aktivna, upozorenje se prikazuje preko IO-Link-a tako da je korisniku očito da je uređaj u načinu simulacije (C485 - aktivna simulacija). Simulacija se mora aktivirati preko izbornika. Ako se uređaj tijekom simulacije isključi iz napajanja i nakon toga se ponovo uspostavi napajanje, način rada simulacije se ne nastavlja i umjesto toga uređaj nastavlja raditi u načinu mjerenja.

Opcije

- Isključeno
- OU2 = visoko
- OU2 = nisko

Pretraga uređaja

Navigacija Dijagnoza → Pretraga uređaja

Opis Ovaj se parametar koristi za jedinstveno identificiranje uređaja tijekom instalacije. Zelena LED dioda svijetli (= radi) na uređaju i počinje bljeskati s povećanom osvjetljenjem, učestalijim bljeskanjem .

Napomena	Na metalnom poklopcu kućišta (IP69) nema vanjske signalizacije preko LED-a.
Opcije	<ul style="list-style-type: none"> ■ Isključeno ■ Uključeno  Funkcija se deaktivira nakon ponovnog pokretanja uređaja.
Tvorničke postavke	Isključeno

Provjera senzora

Navigacija	Dijagnoza → Provjera senzora
Opis	<p>Ovaj parametar se koristi za ispitivanje ispravnosti mjerne točke.</p> <p>Senzor ne smije biti pokriven i mora biti bez ostataka. Uređaj uspoređuje trenutne izmjerene vrijednosti s izmjerenim vrijednostima iz tvorničkog podešavanja.</p>
IO-Link poruka	<p>Provjera: Nakon testa prikazuje se jedna od sljedećih poruka:</p> <ul style="list-style-type: none"> ■ Poruka (0x1814) za senzor uspješna ■ Poruka C103 (0x1813) za senzor nije uspješna

15.2 Parametar

15.2.1 Primjena

Aktivne točke prebacivanja

Navigacija	Parametar → Primjena → Aktivne točke prebacivanja
Opis	Izbor standarda (0.7 g/cm ³ , 0.5 g/cm ³) ili korisničke, korisnički definirane točke prebacivanja
Vrijednost uključivanja	Posljednja postavka odabrana prije isključivanja uređaja.
Odabir	<ul style="list-style-type: none"> ■ Standard ■ Korisnik

Tvorničke postavke Standard

Resetuj korisničke točke prebacivanja

Navigacija	Parametar → Primjena → Poništite korisnička točke prebacivanja
Napomena	Ovaj parametar je vidljiv samo ako je u parametru Aktivna točka prebacivanja odabrana opcija Korisnik.
Opis	Nakon odabira izlaza, točke prebacivanja OU1 ili OU2, izlaz prekidača i njegova pridružena vrijednost vraćaju se na tvorničke postavke.
Odabir	<ul style="list-style-type: none"> ▪ False ▪ točke prebacivanja OU1 ▪ točke prebacivanja OU2
Tvorničke postavke	False

Vrijednost točke prebacivanja (pokrivenost), izlaz 1/2 (SP1/SP2), izlaz 1/2 (FL1/FL2)

Vrijednost točke vraćanja (pokrivenost), izlaz 1/2 (rP1/rP2), izlaz 1/2 (FH1/FH2)

Navigacija	Parametar → Primjena → Vrijednost točke prebacivanja, izlaz 1/2 (SP1/SP2) Parametar → Primjena → Vrijednost točke vraćanja, izlaz 1/2 (rP1/rP2)
Napomena	<p>Osjetljivost prebacivanja se podešava pomoću parametara SP1/rP1 ili SP2/rP2. Budući da postavke parametara ovise jedna o drugoj, parametri su opisani zajedno.</p> <ul style="list-style-type: none"> ▪ SP1 = točka prebacivanja 1 ▪ SP2 = točka prebacivanja 2 ▪ rP1 = točka povratka 1 ▪ rP2 = točka povratka 2 ▪ FL1 = donja vrijednost prozora 1 ▪ FL2 = donja vrijednost prozora 2 ▪ FH1 = gornja vrijednost prozora 1 ▪ FH2 = gornja vrijednost prozora 2

Opis

Osjetljivost prebacivanja senzora može se konfigurirati pomoću točke prebacivanja i točke povratka. Osjetljivost prebacivanja može se prilagoditi mediju.

- Senzor se prebacuje ako postoji blaga pokrivenost = vrlo osjetljiva.
- Senzor se prebacuje ako postoje teške naslage = nije osjetljivo.

Postavljena vrijednost za točku prebacivanja SP1 / SP2 mora biti manja od točke povratka rP1 / rP2!

Dijagnostička poruka prikazuje se ako je unesena točka prebacivanja SP1 / SP2 koja je \geq od točke povratka rP1/rP2. Kada se dostigne postavljena točka povratka rP1 / rP2, ponovno dolazi do promjene električnog signala na izlazu prekidača (OU1 / OU2). Razlika između vrijednosti točke prebacivanja SP1 / SP2 i vrijednosti točke povratka rP1 / rP2 poznata je kao histereza.

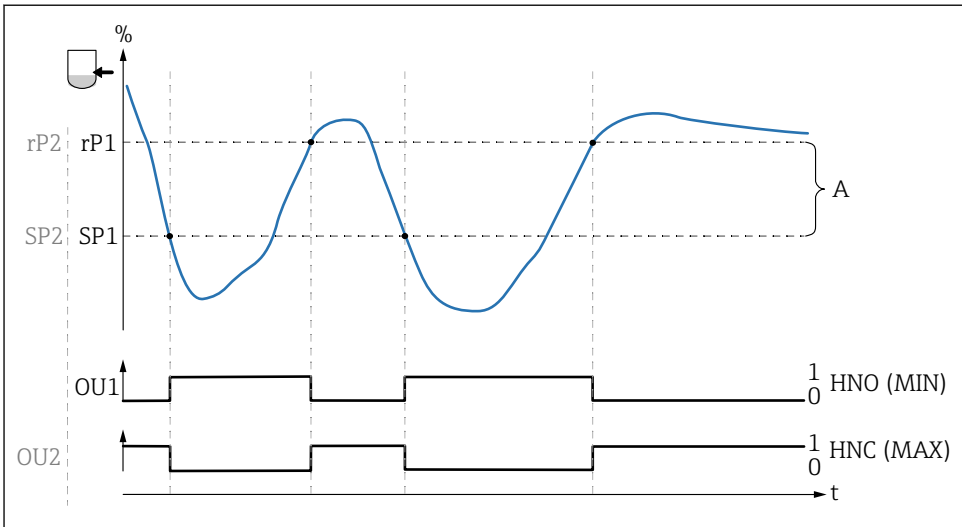

A0037934

0 0-signal, izlaz otvoren

1 1-signal, izlaz zatvoren

A Histereza (razlika između vrijednosti točke prebacivanja SP1 / SP2 i vrijednosti točke povratka rP1 / rP2)

% Učestalost vilice (100% odgovara učestalosti u zraku/nepokrivena)

HNO Normalno otvoreni kontakt (MIN)

HNC Normalno zatvoreni kontakt (MAX)

SP1 Točka prebacivanja 1 / SP2: Točka prebacivanja 2

rP1 Točka povratnog prebacivanja 1 / rP2: Točka povratnog prebacivanja 2

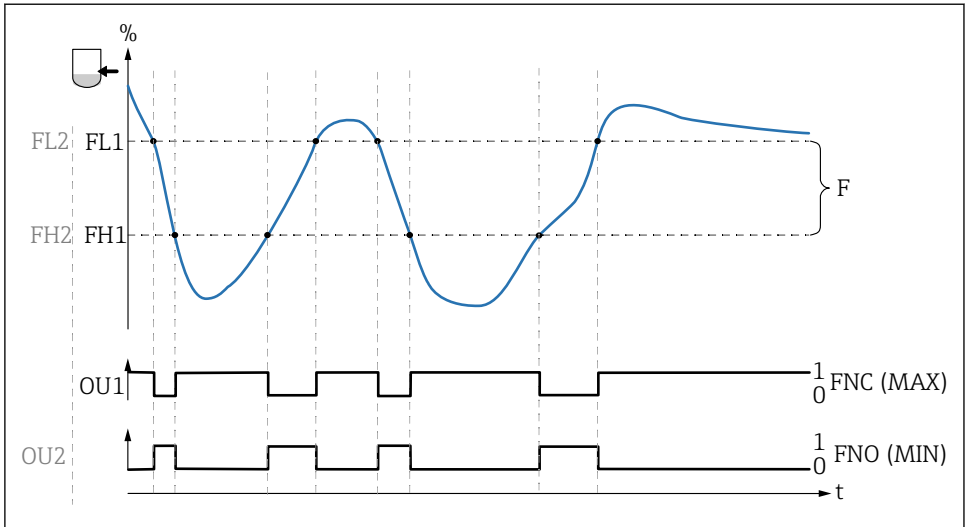

A0037950

0 0-signal, izlaz otvoren

1 1-signal, izlaz zatvoren

F Prozor

% Učestalost vilice (100% odgovara učestalosti u zraku/nepokrivena)

FNO Normalno otvoreni kontakt (MIN)

FNC Normalno zatvoreni kontakt (MAX)

FL1 Prozor donje vrijednosti

FH1 Prozor gornje vrijednosti

Napomena

Različite točke za kašnjenje prebacivanja mogu se podesiti kako bi se osiguralo da se suzbije brzo prebacivanje naprijed i natrag na granicama prekidača.

Vrijednost uključivanja

Posljednja vrijednost odabrana prije isključivanja.

Odabir

Nema odabira. Korisnik može urediti vrijednosti.

Ulazni raspon

45 do 97 %

Vrijeme kašnjenja prebacivanja, izlaz 1/2 (dS1/dS2)

Vrijeme kašnjenja povratka, izlaz 1/2 (dR1/dS2)

Navigacija

Parametar → Primjena → Izlaz prekidača 1/2 → Vrijeme kašnjenja prebacivanja, izlaz 1/2 (dS1/dS2)

Parametar → Primjena → Izlaz prekidača 1/2 → Vrijeme kašnjenja vraćanja, izlaz 1/2 (dS1/dS2)

Napomena

Funkcije vremena kašnjenja prebacivanja / vremena kašnjenja povratka su implementirane korištenjem parametara "dS1"/"dS2" i "dR1"/"dR2". Budući da postavke parametara ovise jedna o drugoj, parametri su opisani zajedno.

- dS1 = Vrijeme kašnjenja prebacivanja, izlaz 1
- dS2 = Vrijeme kašnjenja prebacivanja, izlaz 2
- dR1 = Vrijeme kašnjenja prijelaza, izlaz 1
- dR2 = Vrijeme kašnjenja prijelaza, izlaz 2

Opis

Postavite kašnjenje:

Da bi se spriječilo brzo prebacivanje naprijed-nazad kada su vrijednosti blizu točke prebacivanja "SP1" / "SP2" ili točke povratka "rP1" / "rP2", može se postaviti kašnjenje u rasponu od 0.3 do 60 sekundi na jedno decimalno mjesto za pojedinačne točke.

Ako izmjerena vrijednost napusti raspon prebacivanja tijekom vremena odgode, vrijeme odgode počinje ponovno.

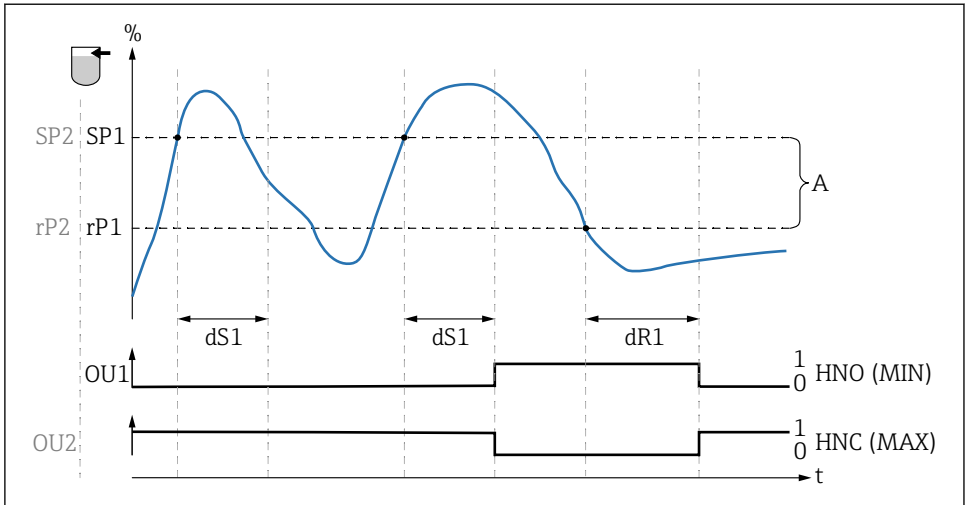

A0034590

0 0-signal, izlaz otvoren u stanju mirovanja

1 1-signal, izlaz zatvoren u stanju mirovanja

A Histereza (razlika između vrijednosti točke prebacivanja „SP1“ i točke povratnog prebacivanja „rP1“)

HNO Normalno otvoreni kontakt (MIN)

HNC Normalno zatvoreni kontakt (MAX)

% Pokrivenost senzora

SP1 Točka prebacivanja 1/SP2: Točka prebacivanja 2

rP1 Točka povratnog prebacivanja 1/rP2: Točka povratnog prebacivanja 2

dS1 Postavite vrijeme za koje se određena točka prebacivanja mora neprekidno postići bez prekida dok ne dođe do promjene električnog signala.

dR1 Postavite vrijeme za koje se određena točka vraćanja mora neprekidno postići bez prekida dok ne dođe do promjene električnog signala.

Vrijednost pri uključivanju Posljednja vrijednost odabrana prije isključivanja.

Odabir Nema odabira. Korisnik može urediti vrijednosti.

Ulazni raspon 0.3 do 60 s

Tvorničke postavke 0.5 s (Vrijeme kašnjenja prebacivanja dS1/dS2)
1.0 s (Vrijeme kašnjenja povratka dR1/dR2)

Izlaz 1/2 (OU1/OU2)

Navigacija Parametar → Primjena → Izlaz prekidača 1/2 → Izlaz 1/2 (OU1/OU2)

Opis	Histereza: određivanje je li senzor slobodan ili pokriven.
Vrijednost pri uključivanju	Zadnja funkcija odabrana prije isključivanja.
Odabir	<ul style="list-style-type: none"> ■ Histereza je normalno otvorena (MIN) ■ Histereza je normalno zatvorena (MAKS)
Tvorničke postavke	Izlaz 1 (OU1): HNO Izlaz 2 (OU2): HNC

15.2.2 System

Radno vrijeme

Navigacija	Parametar → Sistem → Radno vrijeme
Opis	Ovaj parametar broji radno vrijeme u minutama tijekom razdoblja u kojem je prisutan radni napon.

μC-temperatura

Navigacija	Parametar → Sistem → μC-temperatura
Opis	Ovaj parametar prikazuje trenutnu μC-temperaturu na elektronici.

Prebacivanje jedinice (UNI) - μC-temperatura

Navigacija	Parametar → Sustav → Prebacivanje jedinice (UNI) - μC-temperatura
Opis	Ovaj parametar se koristi za odabir jedinice temperature elektronike. Nakon odabira nove jedinice temperature elektronike, vrijednost se konvertuje u novu jedinicu i prikazuje.
Uključivanje vrijednosti	Zadnja jedinica odabrana prije isključivanja.

Opcije	°C °F K
---------------	---------------

Tvorničke postavke	°C
---------------------------	----

Minimalna μ C-temperatura

Navigacija	Parametar → Sustav → Minimalna μ C-temperatura
-------------------	--

Opis	Ovaj se parametar koristi kao indikator dostignutog minimuma i omogućuje retroaktivno pozivanje najniže izmjerene temperature elektronike. Ako se vrijednost dostignutog indikatora prepíše, vrijednost se automatski postavlja na trenutno izmjerenu temperaturu.
-------------	---

Maksimalna μ C-temperatura

Navigacija	Parametar → Sustav → Maksimalna μ C-temperatura
-------------------	---

Opis	Ovaj se parametar koristi kao indikator dostignutog maksimuma i omogućuje retroaktivno pozivanje najviše izmjerene temperature elektronike. Ako se vrijednost dostignutog indikatora prepíše, vrijednost se automatski postavlja na trenutno izmjerenu temperaturu.
-------------	--

Ponovo postavite μ C-temperaturu

Navigacija	Parametar → Sustav → Ponovo postavite μ C-temperaturu
-------------------	---

Opis	Ovaj parametar prikazuje trenutnu μ C-temperaturu na elektronicu.
-------------	---

Standardna naredba

Navigacija

Parametar → Sustav → Standardna naredba

Opis**⚠ UPOZORENJE**

„Standardna naredba” uzrokuje trenutno vraćanje na tvorničke postavke kada je uređaj isporučen.

Ako su tvorničke postavke promijenjene, slijedni procesi mogu biti pogođeni nakon ponovnog postavljanja (može se promijeniti ponašanje izlaznog prekidača ili trenutni izlaz).

► Pobrinite se da postupci nizvodno ne počnu nenamjerno.

Ponovna postavka ne podliježe dodatnom zaključavanju, kao što je zaključavanje uređaja. Ponovna postavka također ovisi o statusu uređaja.

Bilo koja konfiguracija specifična za klijente izvedena u tvornici ne utječe na resetiranje (ostaje konfiguracija specifična za klijenta)).

Napomena

Posljednja pogreška nije vraćena u početno stanje.

Zaključavanje pristupa uređaju. Zaključavanje pohrane podataka¹⁾ Aktivacija / deaktivacija pohrane podataka

- 1) Parametar "Zaključavanje pristupa uređaju. Zaključavanje pohrane podataka" je standardni parametar IO-Link-a. Ime parametra može postojati u konfiguriranom jeziku u korištenom IO-Link operativnom alatu. Zaslom ovisi o tom radnom alatu.

Navigacija

Parametar → Sustav → Zaključavanje pristupa uređaju. Zaključavanje pohrane podataka

Opis

Uređaj podržava pohranu podataka. Ako se uređaj zamjenjuje, to omogućuje konfiguraciju starog uređaja na novi uređaj. Ako se prilikom zamjene uređaja zadrži izvorna konfiguracija novog uređaja, može se upotrijebiti parametar **Zaključavanje pristupa uređaju. Zaključavanje pohrane podataka** kako bi se spriječilo da se parametri prepisu. Ako je ovaj parametar postavljen na "true", novi uređaj ne prihvaća podatke pohranjene u glavnom skladištu podataka.

Opcije

- false
- true

15.3 Zapažanje

Procesni podaci se prenose aciklički.

16 Dodatna oprema

 Dostupne su detaljnije informacije i dokumentacija:

- Konfigurator proizvoda na stranici Endress+Hauser www.endress.com
- Prodajnog centra Endress+Hauser www.addresses.endress.com

Oznaka	Dodatne informacije
Zavaren adapter	 Za detaljne informacije o adapterima za zavarivanje pogledajte dodatnu dokumentaciju. Dostupno u području za preuzimanje internetske stranice Endress+Hauser (www.endress.com/downloads).
Brtve, O-prsteni	
Utični ključ za ugradnju	Šesterokutni svornjak, AF32, broj narudžbe: 52010156
Testni magnet	Broj narudžbe: 71267011
Utičnica M12 s kablom 5 m (16 ft)	IP67, prilagodna navojna matica (Cu Sn/Ni) <ul style="list-style-type: none"> ▪ Ravna, broj narudžbe: 52006263 ▪ Kutna 90°, broj narudžbe: 52010285

 Osnovne boje za utikač M12:

- 1 = BN (smeđa)
- 2 = WT (bijela)
- 3 = BU (plava)
- 4 = BK (crna)

17 Tehnički podaci

 Dostupne su detaljnije informacije i dokumentacija:

- Konfigurator proizvoda na stranici Endress+Hauser www.endress.com
- Prodajnog centra Endress+Hauser www.addresses.endress.com

17.1 Opskrba naponom

Elektronička verzija	Opskrbni napon	Potrošnja energije
SIO način rada, DC-PNP	10 do 30 V DC	< 975 mW
IO-Link	18 do 30 V DC	< 975 mW

17.2 Okolina

Raspon ambijentalne temperature	-40 do +70 °C (-40 do +158 °F),  → „Pad“
Temperatura skladišta	-40 do +85 °C (-40 do +185 °F)
Klimatska klasa	DIN EN 60068-2-38/IEC 68-2-38: test Z/AD

Visina	Do 2 000 m (6 600 ft) iznad nadmorske visine
Otpor na udarce	$a = 300 \text{ m/s}^2 = 30 \text{ g}$, 3 ose x 2 smjera x 3 udarca x 18 ms, po testu Ea, prEN 60068-2-27:2007
Otpor na vibracije	$a(\text{RMS}) = 50 \text{ m/s}^2$, $\text{ASD} = 1.25 \text{ (m/s}^2\text{)}^2/\text{Hz}$, $f = 5 \text{ do } 2\,000 \text{ Hz}$, $t = 3 \times 2 \text{ h}$, prema testu Fh, EN 60068-2-64:2008
Zaštita od obrnutog polariteta	3-žični DC-PNP i IO-Link Integrirani. U slučaju obrnutog polariteta uređaj se automatski deaktivira.
Zaštita od kratkog spoja	3-žični DC-PNP i IO-Link Zaštita od preopterećenja/zaštita od kratkog spoja na $I > 200 \text{ mA}$; senzor nije uništen. Za IO-Link komunikaciju: = 105 mA po izlazu ako su aktivirana oba izlazna sklopa. Inteligentni nadzor: Ispitivanje preopterećenja u intervalima od oko 1.5 s; normalan rad nastavlja se nakon otklanjanja preopterećenja / kratkog spoja.
Stupanj zaštite	<ul style="list-style-type: none"> ▪ IP65/67 NEMA tip 4X kućišta (M12 utikač) ▪ IP66/68/69 NEMA tip 4X/6P kućišta (M12 utikač za poklopac metalnog kućišta)
Elektromagnetska kompatibilnost	Elektromagnetska kompatibilnost u skladu sa svim relevantnim zahtjevima serije EN 61326. Detalje ćete pronaći u EC Izjavi o sukladnosti. Dostupno u području za preuzimanje internetske stranice Endress+Hauser: www.endress.com .

17.2.1 Pad

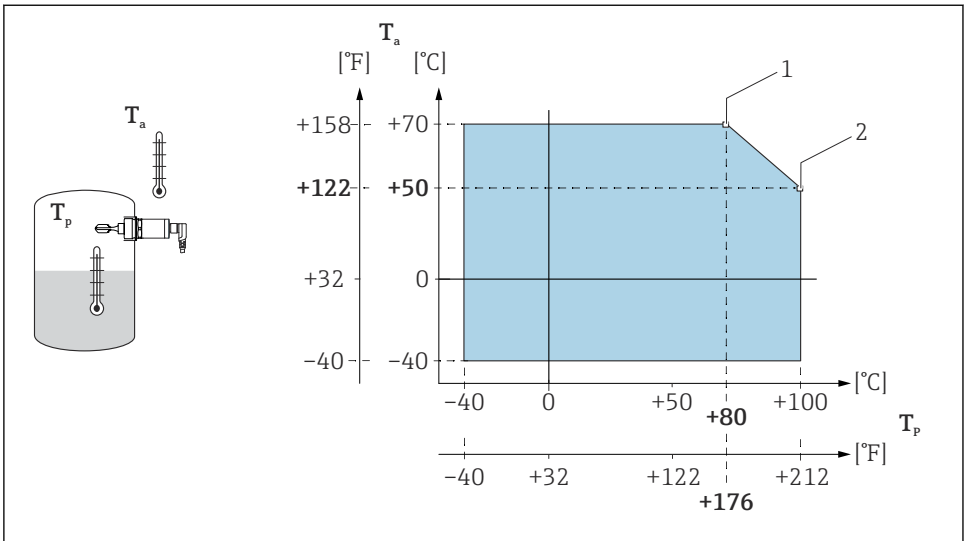

A0022002

15 Krivulja smanjenja: 100 °C (212 °F)

1 $I_{maks.}$: 200 mA (DC-PNP)

2 $I_{maks.}$: 150 mA (DC-PNP)

T_a Ambijentalna temperatura

T_p Temperatura procesa

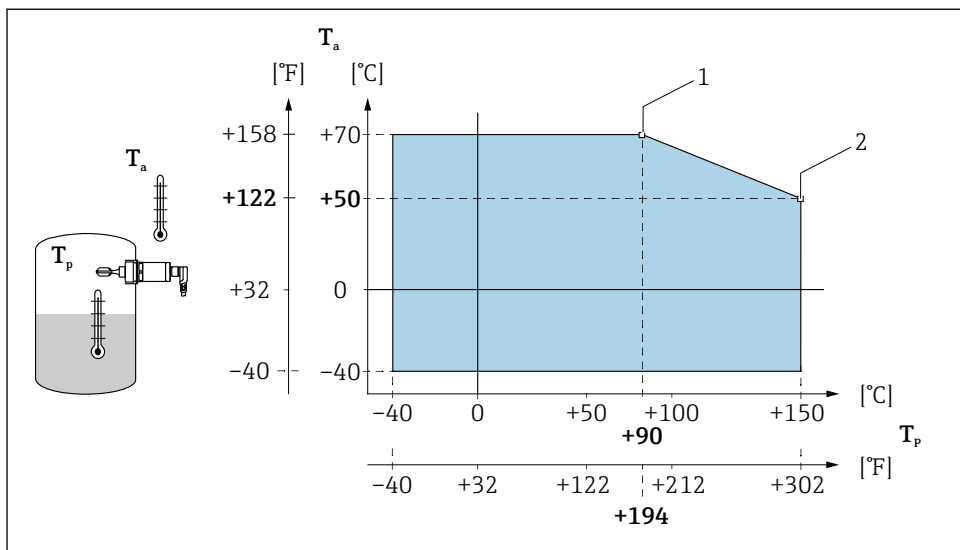

A0020869

16 Krivulja smanjenja: 150 °C (302 °F)

1 $I_{maks.}$: 200 mA (DC-PNP)

2 $I_{maks.}$: 150 mA (DC-PNP)

T_a Ambijentalna temperatura

T_p Temperatura procesa

17.3 Proces

i Zabilježite tlak i temperaturu pada ovisno o odabranom priključku procesa

Područje temperature procesa	-40 do +100 °C (-40 do +212 °F) -40 do +150 °C (-40 do +302 °F)
Područje temperature procesa	maks. -1 do +40 bar (-14.5 do +580 psi)
Gustoća	>0.7 g/cm ³ (dostupno opcionalno: >0.5 g/cm ³), može se konfigurirati putem IO-Link komunikacije
Agregatno stanje	Tekućina
Viskoznost	1 do 10000 mPa·s dinamička viskoznost
Krute tvari	$\varnothing < 5$ mm (0.2 in)
Kapacitet lateralnog opterećenja	Kapacitet lateralnog opterećenja vibracijske vilice: maks. 200 N



71524469

www.addresses.endress.com
