

Техническое описание Micropilot FMR67B HART

Уровнемер микроволновый бесконтактный

Измерение уровня сыпучих продуктов



Применение

- Непрерывное бесконтактное измерение уровня сыпучих сред, от порошковых до гранулированных
- Присоединения к процессу: фланцы с соединением для продувочного воздуха и приспособлением для выравнивания
- Максимальный диапазон измерения: 125 м (410 фут)
- Температура: -40 до +450 °C (-40 до +842 °F)
- Давление: -1 до +160 бар (-14,5 до +2 321 фунт/кв. дюйм)
- Точность: ±3 мм (±0,12 дюйм)

Преимущества

- Линзовая антенна с плакированием из материала PTFE или герметизированная керамикой высокотемпературная рупорная антенна
- Надежное измерение даже при наличии многочисленных внутренних элементов благодаря мощной фокусировке сигнала
- Простой пошаговый ввод в эксплуатацию с удобным пользовательским интерфейсом
- Технология беспроводной связи *Bluetooth*[®] для ввода в эксплуатацию, управления и технического обслуживания
- SIL2 согласно стандарту МЭК 61508, SIL3 для однородного резервирования



Содержание

Важная информация о документе	4	Параметры технологического процесса	34
Символы	4	Диапазон рабочего давления	34
Графические обозначения	5	Диэлектрическая постоянная	36
Принцип действия и архитектура системы	5	Механическая конструкция	36
Принцип измерения	5	Размеры	36
Вход	6	Масса	55
Измеряемая переменная	6	Материалы	56
Диапазон измерения	6	Управление	62
Рабочая частота	7	Принцип управления	62
Мощность передачи	7	Языки	63
Выход	7	Локальное управление	63
Выходной сигнал	7	Локальный дисплей	63
Аварийный сигнал	8	Дистанционное управление	64
Линеаризация	8	Интеграция в систему	64
Нагрузка	8	Поддерживаемое программное обеспечение	64
Данные протокола	8	Сертификаты и свидетельства	64
Данные беспроводной передачи HART	9	Маркировка CE	64
Источник питания	10	RoHS	64
Назначение клемм	10	Маркировка RCM	64
Клеммы	11	Сертификат взрывозащиты	65
Разъемы, предусмотренные для прибора	11	Функциональная безопасность	65
Сетевое напряжение	12	Оборудование, работающее под давлением, с допустимым давлением \leq 200 бар (2 900 фунт/кв. дюйм)	65
Выравнивание потенциалов	12	Радиочастотный сертификат	65
Кабельные вводы	13	Радиочастотный стандарт EN 302729	65
Спецификация кабеля	13	Радиочастотный стандарт EN 302372	66
Защита от перенапряжения	13	FCC	66
Рабочие характеристики	14	Industry Canada	67
Стандартные рабочие условия	14	Прочие стандарты и директивы	67
Максимальная погрешность измерения	14	Информация о заказе	68
Разрешение измеренного значения	15	Калибровка	68
Время отклика	15	Услуги	68
Влияние температуры окружающей среды	15	Дополнительные тесты, сертификаты, декларация	69
Монтаж	16	Маркировка	69
Место монтажа	16	Пакеты прикладных программ	69
Ориентация	17	Технология Heartbeat	69
Инструкции по монтажу	18	Аксессуары	71
Угол расхождения луча	22	Защитный козырек от погодных явлений, сталь 316L	71
Специальные инструкции по монтажу	23	Пластмассовый защитный козырек от погодных явлений	71
Условия окружающей среды	24	Регулируемое уплотнение фланца	72
Диапазон температуры окружающей среды	24	Разъем M12	75
Пределы температуры окружающей среды	24	Выносной дисплей FHX50B	76
Температура хранения	33	Commbbox FXA195 HART	77
Климатический класс	33	Преобразователь HART, HMX50	77
Высота установки в соответствии с МЭК 61010-1, изд. 3	33	FieldPort SWA50	77
Степень защиты	33	Адаптер Wireless HART, SWA70	77
Вибростойкость	34	Fieldgate FXA42	77
Электромагнитная совместимость (ЭМС)	34	Field Xpert SMT70	77
		DeviceCare SFE100	77

FieldCare SFE500	77
Memograph M	78
RN42	78
Документация	78
Назначение документа	78
Зарегистрированные товарные знаки	79

Важная информация о документе

Символы

Символы техники безопасности

ОПАСНО

Этот символ предупреждает об опасной ситуации. Если не предотвратить такую ситуацию, она приведет к серьезной или смертельной травме.

ОСТОРОЖНО

Этот символ предупреждает об опасной ситуации. Если не предотвратить эту ситуацию, она может привести к серьезной или смертельной травме.

ВНИМАНИЕ

Этот символ предупреждает об опасной ситуации. Если не предотвратить эту ситуацию, она может привести к травме легкой или средней степени тяжести.

УВЕДОМЛЕНИЕ

Этот символ указывает на информацию о процедуре и на другие действия, которые не приводят к травмам.

Электротехнические символы



Постоянный ток



Переменный ток



Постоянный и переменный ток



Заземление

Клемма заземления, которая заземлена посредством системы заземления.



Защитное заземление (PE)

Клемма заземления, которая должна быть подсоединена к заземлению перед выполнением других соединений.

Клеммы заземления расположены на внутренней и наружной поверхностях прибора.

- Внутренняя клемма заземления; защитное заземление подключено к цепи сетевого электропитания.
- Наружная клемма заземления; прибор подключается к системе заземления предприятия.

Описание информационных символов и рисунков

Разрешено

Обозначает разрешенные процедуры, процессы или действия.

Предпочтительно

Обозначает предпочтительные процедуры, процессы или действия.

Запрещено

Обозначает запрещенные процедуры, процессы или действия.

Рекомендация

Указывает на дополнительную информацию.



Ссылка на документацию



Ссылка на рисунок.

1, 2, 3, ...

Номера пунктов

A, B, C, ...

Виды

Взрывоопасная зона

Указывает на взрывоопасную зону

Безопасная зона (невзрывоопасная зона)

Указывает на невзрывоопасную зону

Графические обозначения



- Чертежи, связанные с монтажом, взрывозащитой и электрическим подключением, представлены в упрощенном формате.
- Приборы, арматуры, компоненты и габаритные чертежи представлены в сокращенном виде.
- Габаритные чертежи не являются изображениями в масштабе; указанные размеры округлены до 2 знаков после запятой.
- Если не указано иное, фланцы представлены с формой уплотняемой поверхности B2 согласно стандарту EN 1091-1; B16.5 согласно стандарту ASME; RF согласно стандарту JIS B2220.

Принцип действия и архитектура системы

Принцип измерения

Прибор Micropilot представляет собой бесконтактный радарный уровнемер с частотно-модулированным непрерывным излучением (FMCW). Антенна излучает электромагнитную волну с постоянно меняющейся частотой. Эта волна отражается от среды и принимается той же антенной.

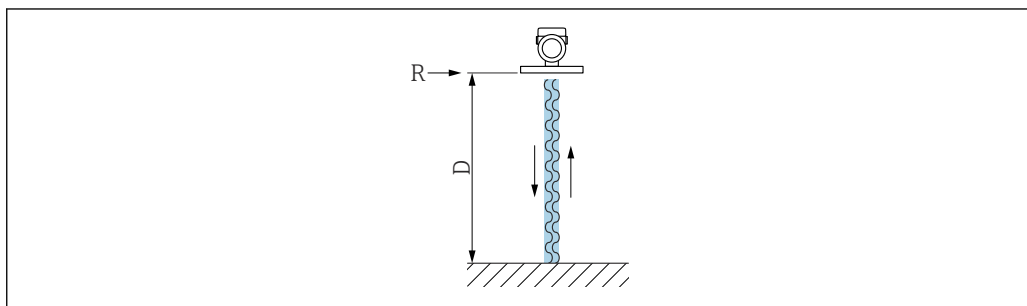

A0032017

▣ 1 Принцип FMCW: излучение и отражение непрерывной волны

R Контрольная точка измерения

D Расстояние между контрольной точкой и поверхностью среды

Частота волны модулируется пилообразным сигналом в диапазоне между двумя предельными частотами f_1 и f_2 .

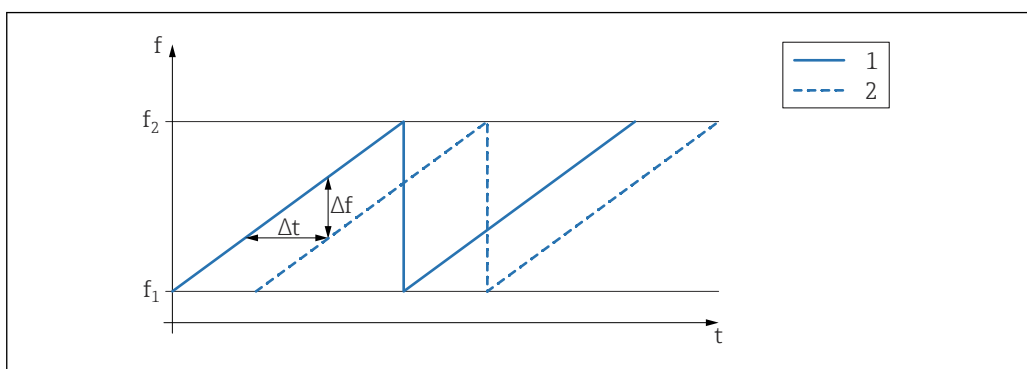

A0023771

▣ 2 Принцип FMCW: результат частотной модуляции

1 Излучаемый сигнал

2 Принимаемый сигнал

Как следствие, в любой момент времени разность частот излучаемого и принимаемого сигналов выражается как:

$$\Delta f = k \Delta t,$$

где Δt – время пробега, k – заданное увеличение при частотной модуляции.

Δt определяется расстоянием D между контрольной точкой R и поверхностью среды:

$$D = (c \Delta t) / 2,$$

где c – скорость распространения волны.

Таким образом, величина D может быть рассчитана на основе измеренной разности частот Δf . На основе полученного значения D определяется количество содержимого в резервуаре или силосе.

Вход

Измеряемая переменная Измеряемая переменная соответствует расстоянию между контрольной точкой и поверхностью среды. Уровень рассчитывается на основе введенного известного расстояния E , соответствующего пустому резервуару.

Диапазон измерения Диапазон измерения начинается в той точке, в которой луч достигает дна резервуара. Уровень, находящийся ниже этой точки, измерить невозможно, особенно при наличии конического выпуска. Максимальный диапазон измерения в таких условиях применения можно увеличить при помощи приспособления для выравнивания.

Максимальный диапазон измерения

Максимальный диапазон измерения зависит от размера и конструкции антенны.

Антенна	Максимальный диапазон измерения
Рупор, сталь 316L, 65 мм (2,6 дюйм)	125 м (410 фут)
С защитой от конденсата, PTFE, 50 мм (2 дюйм)	50 м (164 фут)
Монтируемая заподлицо, PTFE, 80 мм (3 дюйм)	125 м (410 фут)

Реальный диапазон измерения

Реальный диапазон измерения зависит от размера антенны, отражающих свойств среды, положения монтажа и любых возможных интерференционных отражений.

В общем случае область измерения может достигать кончика антенны.

В зависимости от положения прибора (угла наклона), а также во избежание повреждения материала корпуса абразивной средой и образования отложений на антенне, граница области измерения должна быть в 10 мм (0,4 дюйм) перед кончиком антенны.

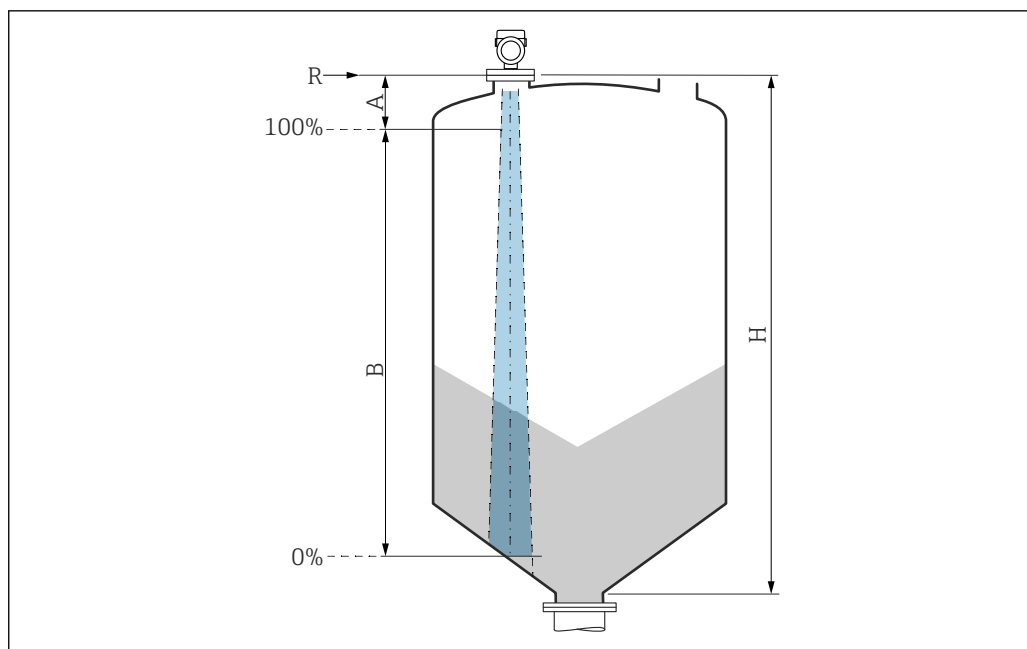

A0051659

- A* Длина антенны + 10 мм (0,4 дюйм)
B Реальный диапазон измерения
H Высота бункера
R Точка начала измерения; зависит от антенной системы (см. раздел «Механическая конструкция»)



Значения диэлектрической постоянной (значения DC) многих сред, чаще всего используемых в промышленности, см. в следующих источниках:

- полный перечень значений диэлектрической постоянной (значений DC), CP01076F;
- приложение DC Values, разработанное компанией Endress+Hauser для устройств с ОС Android и iOS.

Рабочая частота

Примерно 80 ГГц

В один резервуар можно установить до 8 приборов, причем эти приборы не будут влиять друг на друга.

Мощность передачи

- Пиковая мощность: 6,3 мВт
- Средняя выходная мощность: 63 мкВт

ВЫХОД

Выходной сигнал

HART

Кодирование сигнала

FSK $\pm 0,5$ мА поверх токового сигнала

Скорость передачи данных

1 200 Bit/s

Гальваническая развязка

Да

Токовый выход

4 до 20 мА с наложенным цифровым протоколом связи HART, 2-проводное подключение

Для токового выхода предусмотрено три различных режима работы.

- 4,0 до 20,5 мА
- NAMUR NE 43: 3,8 до 20,5 мА (заводская настройка)
- Режим US: 3,9 до 20,8 мА

Аварийный сигнал**Токовый выход**

Режим отказа (согласно рекомендации NAMUR NE 43)

- Аварийный сигнал минимального уровня (заводская настройка): 3,6 мА
- Аварийный сигнал максимального уровня: 22 мА

Локальный дисплей

Сигнал состояния (согласно рекомендации NAMUR NE 107)

Простое текстовое отображение

Программное обеспечение через сервисный интерфейс (CDI)

Сигнал состояния (согласно рекомендации NAMUR NE 107)

Простое текстовое отображение

Управляющая программа, работающая по протоколу HART

Сигнал состояния (согласно рекомендации NAMUR NE 107)

Простое текстовое отображение

Линеаризация

Функция линеаризации, имеющаяся в приборе, позволяет преобразовывать измеренное значение в любую требуемую единицу измерения длины, веса, расхода или объема.

Заранее запрограммированные кривые линеаризации

Таблицы линеаризации для расчета объема в перечисленных ниже резервуарах предварительно запрограммированы в системе прибора.

- Дно пирамидоидальное
- Коническое дно
- Дно под углом
- Горизонтальный цилиндр
- Резервуар сферический

Также доступен ручной ввод дополнительных таблиц, каждая из которых может содержать до 32 пар значений.

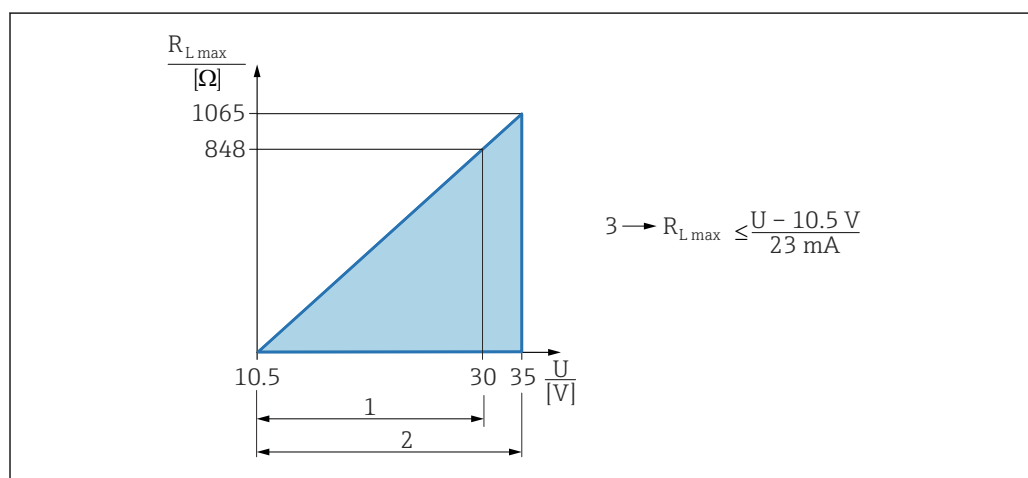
Нагрузка**4 до 20 мА HART**

1 Источник питания 10,5 до 30 В пост. тока, E_{xi}

2 Источник питания 10,5 до 35 В пост. тока, для других типов защиты и не сертифицированных исполнений прибора

3 R_{Lmax} , максимально допустимое сопротивление нагрузки

U Сетевое напряжение



Управление посредством портативного терминала или ПК с управляющей программой: учитывайте минимально допустимое сопротивление резистора связи (250 Ом).

Данные протокола**HART****Идентификатор изготовителя**

17 (0x11{hex})

Идентификатор типа прибора

0x11C1

Версия прибора

1

Спецификация HART

7

Версия DD-файла

1

Файлы описания прибора (DTM, DD)

Информация и файлы содержатся в следующих источниках.

- www.endress.com
- На странице изделия: «Документация»/«ПО» → «Драйверы прибора»
- www.fieldcommgroup.org

Нагрузка HART

Мин. 250 Ом

Переменные прибора для протокола HART

На заводе-изготовителе с переменными прибора сопоставляются следующие измеряемые значения.

Переменная прибора	Измеряемое значение
Назначить PV ¹⁾	Уровень линеаризованный
Назначить SV	Расстояние
Назначить TV	Абсолютная амплитуда отражённого сигнала
Назначить QV	Относительная амплитуда эхо-сигнала

1) Переменная PV всегда относится к токовому выходу.

Выбор переменных устройства HART

- Уровень линеаризованный
- Расстояние
- Напряжение на клеммах
- Температура электроники
- Температура датчика
- Абсолютная амплитуда отражённого сигнала
- Относительная амплитуда эхо-сигнала
- Область соединений
- Коэф-т налипания
- Обнаружены налипания
- Коэф-т пены
- Обнаружена пена
- Процент диапазона
- Ток в контуре
- Ток на клеммах
- Не используется

Поддерживаемые функции

- Пакетный режим
- Дополнительные данные состояния преобразователя
- Блокировка прибора

Данные беспроводной передачи HART**Минимальное пусковое напряжение**

10,5 В

Пусковой ток

< 3,6 мА

Время запуска

< 15 с

Минимальное рабочее напряжение

10,5 В

Ток в режиме Multidrop

4 мА

Время установления соединения

< 30 с

Источник питания

Назначение клемм

Корпус с одним отсеком

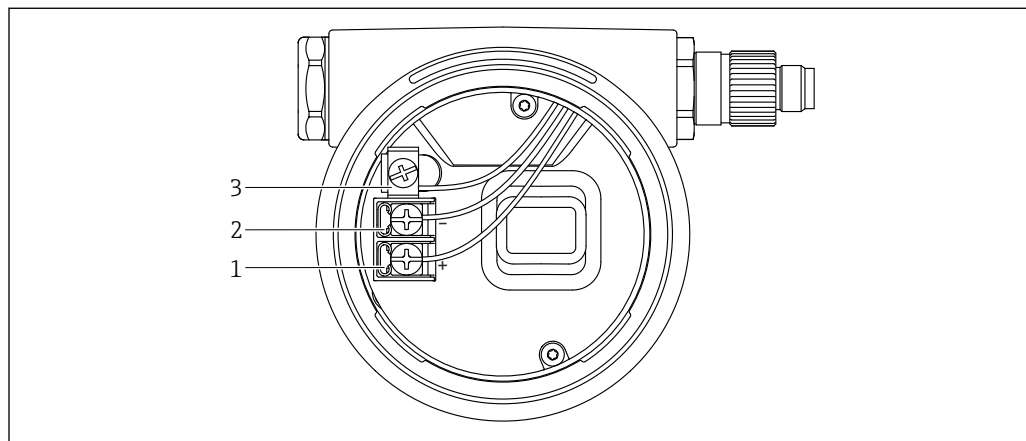

A0042594

3 Соединительные клеммы и клемма заземления в клеммном отсеке

1 Положительная клемма

2 Отрицательная клемма

3 Внутренняя клемма заземления

Корпус с двумя отсеками

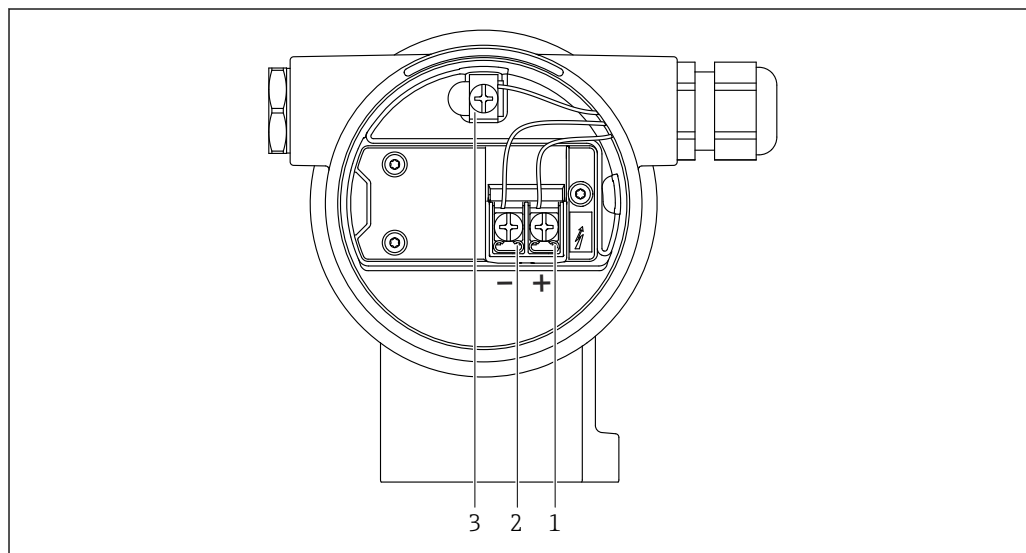

A0042803

4 Соединительные клеммы и клемма заземления в клеммном отсеке

1 Положительная клемма

2 Отрицательная клемма

3 Внутренняя клемма заземления

Корпус с двумя отсеками, L-образная форма

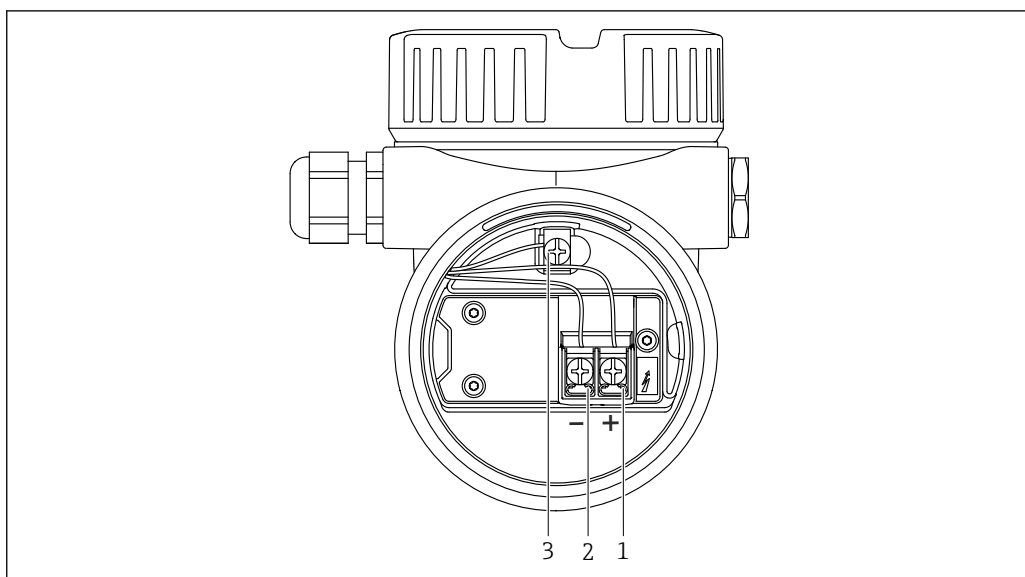

A0045842

5 Соединительные клеммы и клемма заземления в клеммном отсеке

- 1 Положительная клемма
- 2 Отрицательная клемма
- 3 Внутренняя клемма заземления

Клеммы

- Сетевое напряжение и внутренняя клемма заземления: 0,5 до 2,5 мм² (20 до 14 AWG)
- Наружная клемма заземления: 0,5 до 4 мм² (20 до 12 AWG)

Разъемы, предусмотренные для прибора

- i** Если прибор оснащен разъемом, то вскрывать корпус для подключения не требуется. Используйте прилагаемые уплотнения, чтобы предотвратить проникновение влаги внутрь прибора.

Приборы с разъемом M12

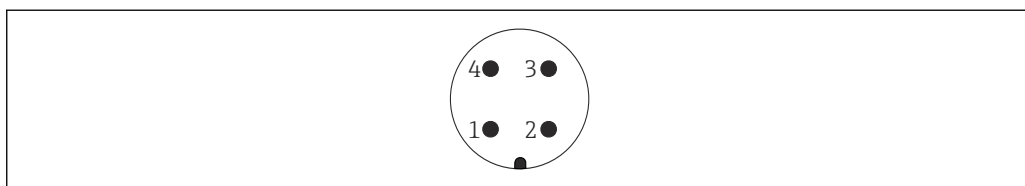

A0011175

6 Внешний вид разъема на приборе

- 1 Сигнал +
- 2 Нет назначения
- 3 Сигнал -
- 4 Заземление

Для приборов с разъемами M12 доступны различные розетки M12 в качестве аксессуаров.

Измерительные приборы с разъемом Harting Han7D

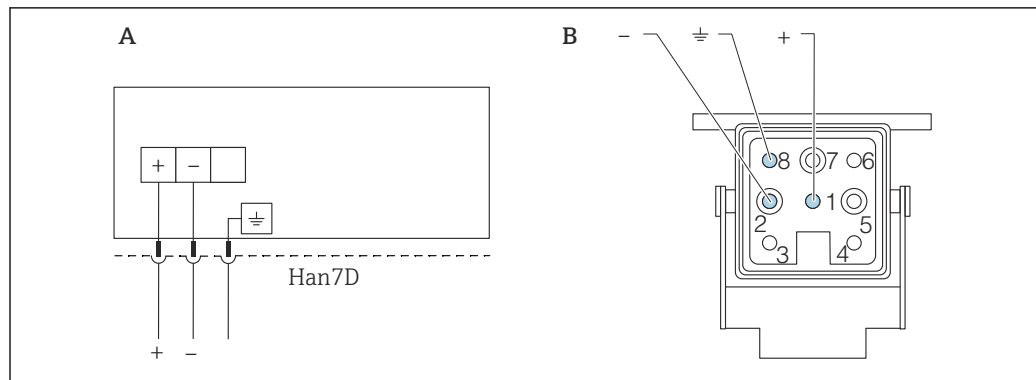

A0041011

- A Электрическое подключение приборов с помощью разъема Harting модели Han7D
 B Внешний вид разъема на приборе
 - Коричневый
 ≍ Зеленый/желтый
 + Синий

Материал

CuZn, позолоченные контакты разъемов

Сетевое напряжение

Сетевое напряжение зависит от выбранного типа сертификации прибора.

Невзрывоопасные зоны, зоны категорий Ex d, Ex e	10,5 до 35 В пост. тока
Ex i	10,5 до 30 В пост. тока
Номинальный ток	4 до 20 мА

i Блок питания должен быть испытан на соответствие требованиям безопасности (например, PELV, SELV, класс 2) и соответствие спецификациям соответствующих протоколов.

Для прибора должен быть предусмотрен специальный автоматический выключатель в соответствии с требованиями стандарта IEC/EN61010-1.

Выравнивание потенциалов

Защитное заземление на приборе подключать нельзя. При необходимости линия согласования потенциалов может быть подключена к внешней клемме заземления преобразователя до подключения прибора.

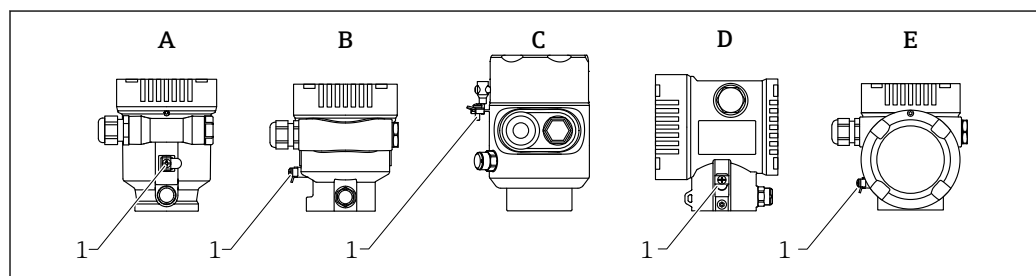

A0046583

- A Корпус с одним отсеком, пластмассовый
 B Корпус с одним отсеком, алюминиевый
 C Корпус с одним отсеком, 316L, гигиенический (взрывозащищенное устройство)
 D Корпус с двумя отсеками
 E Корпус с двумя отсеками, L-образная форма
 1 Клемма заземления для подключения линии согласования потенциалов

⚠ ОСТОРОЖНО**Опасность взрыва!**

- ▶ Указания по технике безопасности при использовании прибора во взрывоопасных зонах приведены в отдельной документации.

i Для обеспечения оптимальной электромагнитной совместимости выполните следующие условия:

- Длина линии согласования потенциалов должна быть минимально возможной
- Соблюдайте поперечное сечение не менее 2,5 мм² (14 AWG)

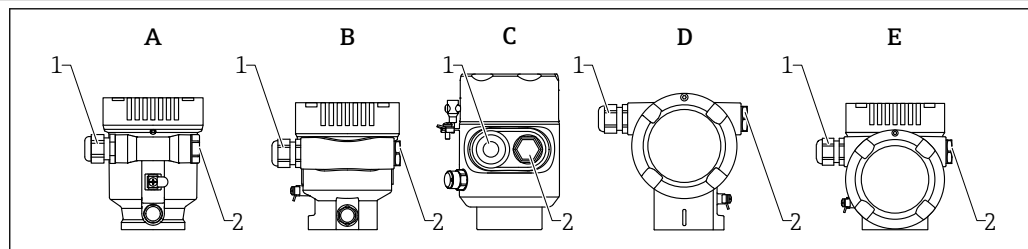
Кабельные вводы

- A Корпус с одним отсеком, пластмассовый
 B Корпус с одним отсеком, алюминиевый
 C Корпус с одним отсеком, 316L, гигиенический
 D Корпус с двумя отсеками
 E Корпус с двумя отсеками, L-образная форма
 1 Кабельный ввод
 2 Заглушка

Тип кабельного ввода зависит от заказанного исполнения прибора.

i Обязательно направляйте соединительные кабели вниз, чтобы влага не проникала в клеммный отсек.

При необходимости сформируйте провисающую петлю для отвода влаги или используйте защитный козырек от непогоды.

Спецификация кабеля**Номинальная площадь поперечного сечения**

- Сетевое напряжение
0,5 до 2,5 мм² (20 до 13 AWG)
- Защитное заземление или зануление экрана кабеля
> 1 мм² (17 AWG)
- Наружная клемма заземления
0,5 до 4 мм² (20 до 12 AWG)

Наружный диаметр кабеля

Наружный диаметр кабеля зависит от используемого кабельного уплотнения.

- Муфта, пластмасса:
ø5 до 10 мм (0,2 до 0,38 дюйм)
- Муфта, никелированная латунь
ø7 до 10,5 мм (0,28 до 0,41 дюйм)
- Муфта, нержавеющая сталь
ø7 до 12 мм (0,28 до 0,47 дюйм)

Защита от перенапряжения

Защита от перенапряжения может быть заказана дополнительно в качестве «Монтируемой принадлежности» через структуру изделия

Приборы без дополнительной защиты от перенапряжения

Оборудование отвечает требованиям производственного стандарта МЭК / DIN EN 61326-1 (таблица 2 «Промышленное оборудование»).

В зависимости от типа порта (источник питания постоянного тока, порт ввода/вывода) применяются различные уровни испытаний в соответствии со стандартом МЭК / DIN EN 61326-1 в отношении переходных перенапряжений (скачков напряжения) (МЭК/DIN EN 61000-4-5 Surge):

Испытательный уровень на портах питания постоянного тока и портах ввода/вывода составляет 1 000 В между фазой и землей

Приборы с дополнительной защитой от перенапряжения

- Напряжение пробоя: мин. 400 В пост. тока
- Испытание выполнено согласно стандарту МЭК / DIN EN 60079-14, подпункт 12.3 (МЭК / DIN EN 60060-1, глава 7)
- Номинальный ток разряда: 10 кА

УВЕДОМЛЕНИЕ**Прибор может быть поврежден**

- ▶ Всегда заземляйте прибор со встроенной защитой от перенапряжения.

Категория перенапряжения

Категория перенапряжения II

Рабочие характеристики**Стандартные рабочие условия**

- Температура = +24 °C (+75 °F) ±5 °C (±9 °F)
- Давление = 960 mbar abs. (14 psia) ±100 мбар (±1,45 фунт/кв. дюйм)
- Влажность = 60 % ±15 %
- Отражатель: металлическая пластина диаметром ≥ 1 м (40 дюйм)
- Отсутствие значительных паразитных отражений в пределах сигнального луча

Максимальная погрешность измерения**Основная погрешность**

В состоянии поставки прибор оптимизирован для применения в среде сыпучих материалов. Дополнительное стандартное условие для обеспечения характеристик точности приборов, используемых для определения уровня сыпучих сред: **Тип бункера = Тест - опробование.**

Точность

Точность представляет собой сумму нелинейности, неповторяемости и гистерезиса.

- Измеряемое расстояние до 1,5 м (4,92 фут): макс. ±20 мм (±0,79 дюйм)
- Измеряемое расстояние > 1,5 м (4,92 фут): ±3 мм (±0,12 дюйм)

Неповторяемость

Неповторяемость уже входит в состав определения точности.

≤ 1 мм (0,04 дюйм)

-  Если условия отличаются от стандартных рабочих условий, то смещение нулевой точки, зависящее от условий монтажа, может составлять до ±4 мм (±0,16 дюйм). Это дополнительное смещение нулевой точки можно устранить путем коррекции (параметр **Коррекция уровня**) при вводе в эксплуатацию.

Расхождение значений при малом диапазоне

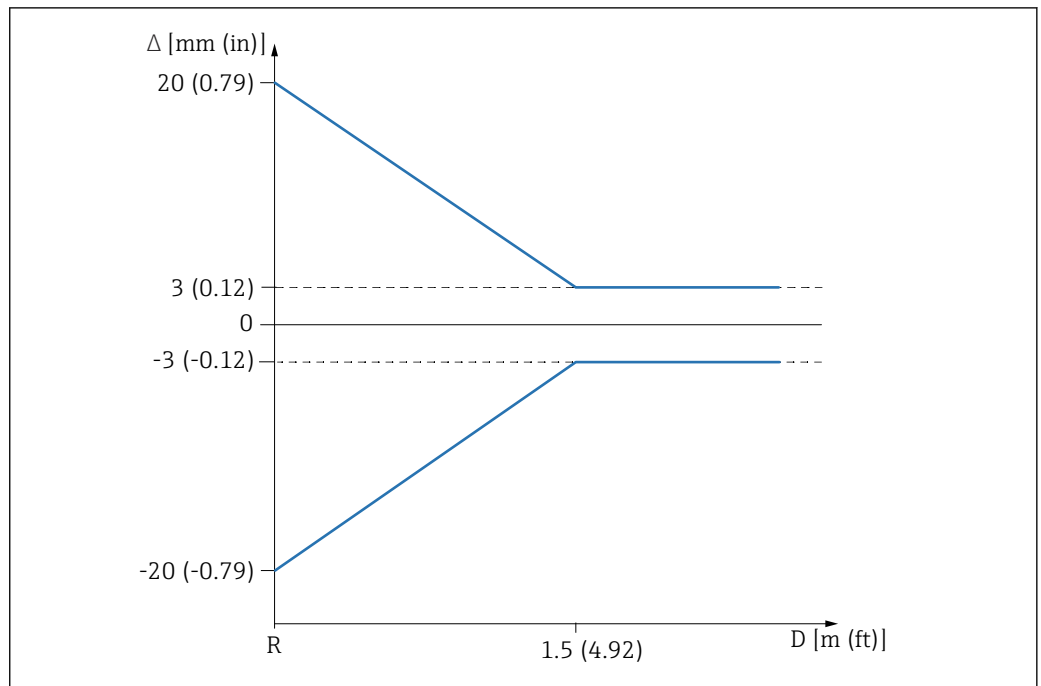

A0032637

7 Максимальная погрешность измерения при малом диапазоне

- Δ Максимальная погрешность измерения
 R Контрольная точка для измерения расстояния
 D Расстояние от контрольной точки до антенны

Разрешение измеренного значения

Мертвая зона согласно стандартам DIN EN IEC 61298-2/DIN EN IEC 60770-1

- Цифровой сигнал: 1 мм
- Аналоговый сигнал: 1 мкА

Время отклика

Согласно стандартам DIN EN IEC 61298-2/DIN EN IEC 60770-1, время отработки скачка представляет собой время от резкого изменения входного сигнала до того момента, когда измененный выходной сигнал впервые примет уровень 90 % от установившегося значения.

Время отклика можно настраивать.

При отключенном демпфировании действуют следующие значения времени отработки скачка (согласно стандартам DIN EN IEC 61298-2/DIN EN IEC 60770-1).

- Частота импульсов $\geq 5/\text{с}$ (время цикла ≤ 200 мс)
при $U = 10,5$ до 35 В, $I = 4$ до 20 мА и $T_{\text{окр.}} = -50$ до $+80$ °С (-58 до $+176$ °F)
- Время отработки скачка < 1 с

Влияние температуры окружающей среды

Выходной сигнал меняется под влиянием изменения температуры окружающей среды по отношению к исходной базовой температуре.

Измерение выполняется согласно стандарту DIN EN IEC 61298-3/DIN EN IEC 60770-1

Цифровой выход (HART)

Среднее значение $T_C = 3$ мм/10 К

Аналоговый сигнал (токовый выход)

- Нулевая точка (4 мА): среднее значение $T_K = 0,02$ %/10 К
- Диапазон (20 мА): среднее значение $T_C = 0,05$ %/10 К

Монтаж

Место монтажа

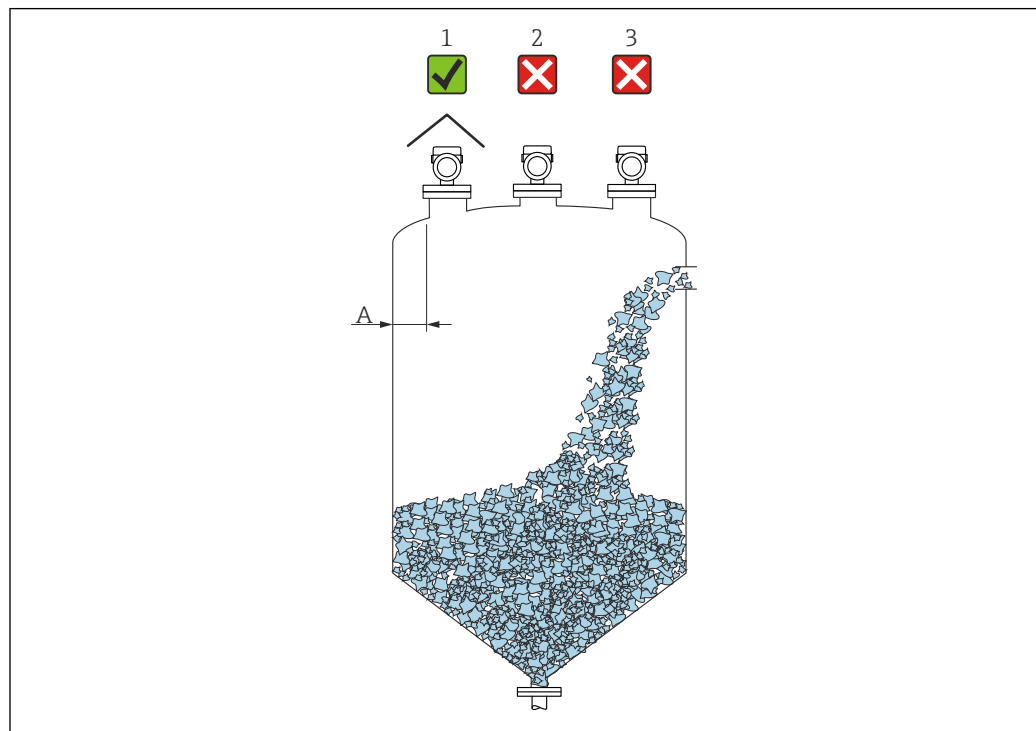

A0016883

- A Рекомендуемое расстояние от стенки резервуара до наружного края патрубка составляет примерно $1/6$ от диаметра резервуара. Прибор категорически запрещается устанавливать ближе, чем 20 см (7,87 дюйм) от стенки резервуара
- 1 Используйте защитный козырек от погодных явлений для защиты прибора от воздействия прямых солнечных лучей и дождя
- 2 Монтаж в центре: помехи могут привести к потере сигнала
- 3 Не монтируйте над заполняющей струей



В условиях сильной запыленности встроенное присоединение для продувочного воздуха позволяет предотвратить засорение антенны.

Ориентация

Внутренние элементы резервуара

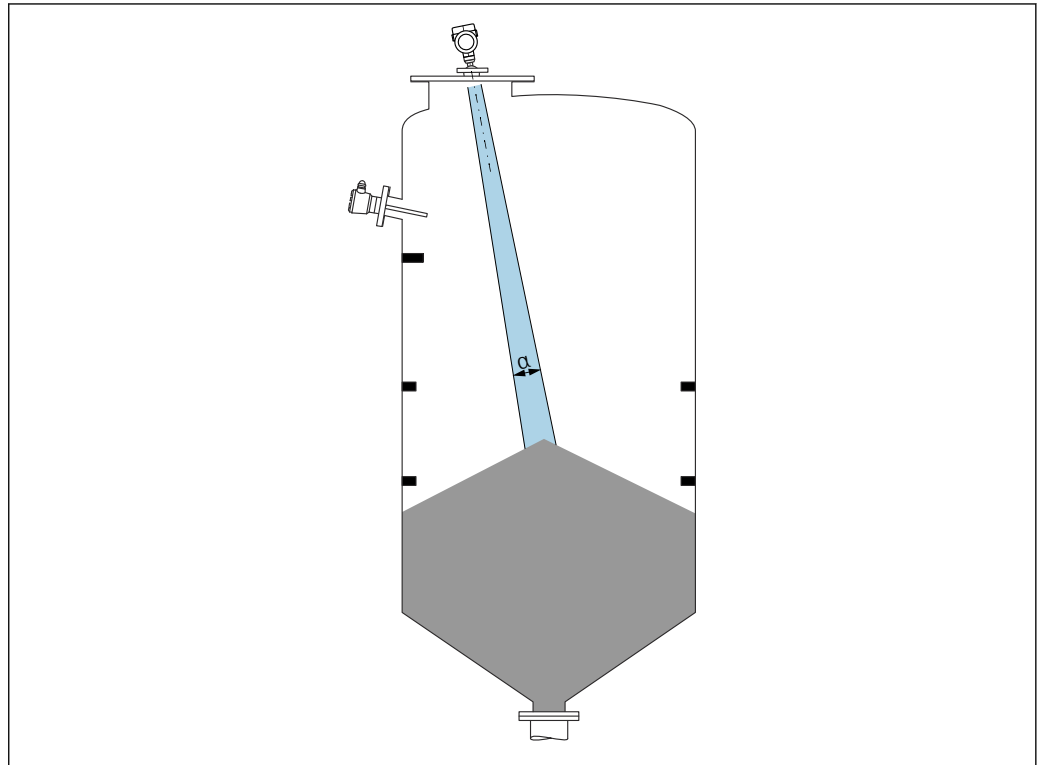

A0031814

Избегайте монтажа внутренних устройств (датчиков предельного уровня, датчиков температуры, стержней, вакуумных колец, теплообменников, перегородок и т. п.) в зоне распространения сигнала луча. Учитывайте угол расхождения луча α .

Предотвращение эхо-помех

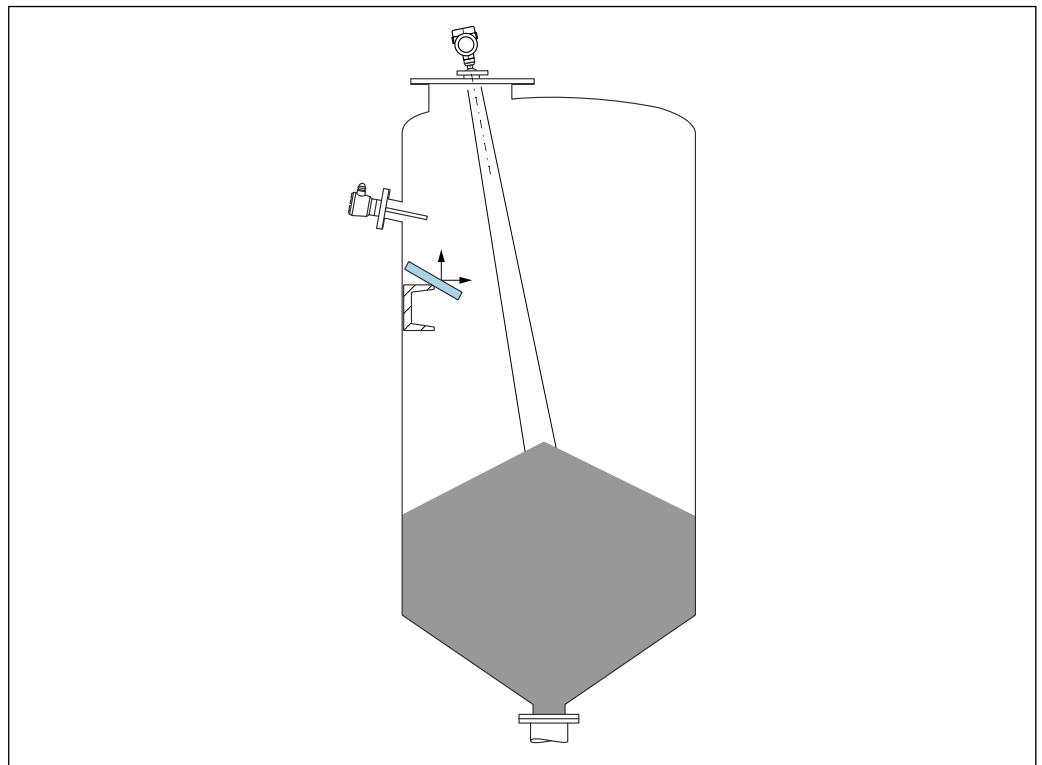

A0031817

Установленные под углом металлические отражатели для рассеивания сигнального луча способствуют предотвращению эхо-помех.

Выравнивание оси антенны по вертикали

Сориентируйте антенну перпендикулярно поверхности среды.

i Если направление передачи антенны не перпендикулярно измеряемой среде (или при наличии дополнительных интерференционных сигналов), максимальная зона действия луча антенны может быть уменьшена.

Выравнивание оси конуса радиолуча антенны

Учитывая характер направленности, радиальное выравнивание антенны не обязательно.

Инструкции по монтажу

Рупорная антенна 65 мм (2,56 дюйм)

Информация о монтажном штуцере

Зависимость максимально допустимой длины штуцера $H_{\text{макс}}$ от диаметра штуцера D .

Зависимость максимально допустимой длины штуцера $H_{\text{макс}}$ от диаметра штуцера (D)

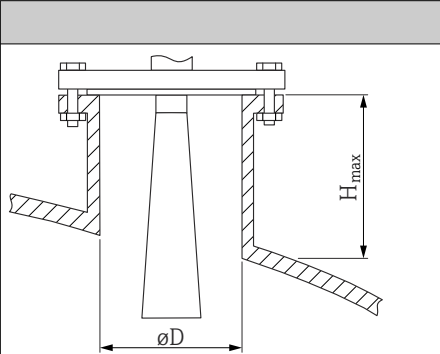
	ϕD	$H_{\text{макс}}$
	80 до 100 мм (3,2 до 4 дюйм)	1 700 мм (67 дюйм)
	100 до 150 мм (4 до 6 дюйм)	2 100 мм (83 дюйм)
	≥ 150 мм (6 дюйм)	3 200 мм (126 дюйм)

i При большей длине штуцера следует ожидать ухудшения точности измерений.

Учитывайте следующие обстоятельства.

- Конец штуцера должен быть гладким, без заусенцев.
- Край штуцера должен быть закругленным.
- Необходимо выполнить маскирование помех.
- Если высота штуцера превышает указанное в таблице значение, обратитесь в службу поддержки компании-изготовителя.

Рупорная антенна 65 мм (2,56 дюйм) с приспособлением для выравнивания

Для рупорной антенны выпускаются фланцы UNI с встроенным приспособлением для выравнивания 65 мм (2,56 дюйм). С помощью приспособления для выравнивания можно задать угол наклона до 15 град в любом направлении. Приспособление для выравнивания используется для оптимального выравнивания измерительного сигнала по отношению к поверхности сыпучего материала.

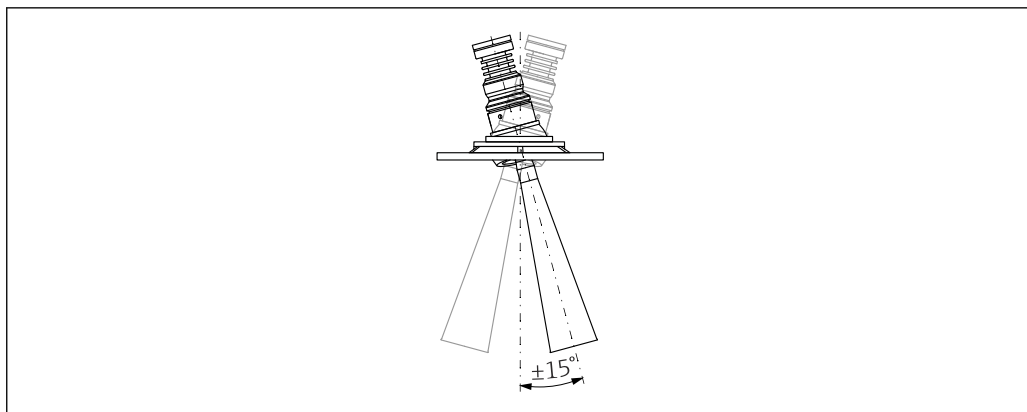

A0046891

8 Рупорная антенна с приспособлением для выравнивания

Информация о монтажном штуцере

Зависимость максимально допустимой длины штуцера $H_{\text{макс}}$ от диаметра штуцера D .

Зависимость максимально допустимой длины штуцера $H_{\text{макс}}$ от диаметра штуцера (D)

	ϕD	$H_{\text{макс}}$
<p>A cross-sectional diagram of a horn antenna. The diameter of the narrow end is labeled ϕD. The height from the top of the horn to the top of the mounting flange is labeled $H_{\text{макс}}$. The horn is shown mounted on a horizontal surface with a sloped side panel.</p>	80 до 100 мм (3,2 до 4 дюйм)	1 700 мм (67 дюйм)
	100 до 150 мм (4 до 6 дюйм)	2 100 мм (83 дюйм)
	≥ 150 мм (6 дюйм)	3 200 мм (126 дюйм)

i При большей длине штуцера следует ожидать ухудшения точности измерений.

Учитывайте следующие обстоятельства.

- Конец штуцера должен быть гладким, без заусенцев.
- Край штуцера должен быть закругленным.
- Необходимо выполнить маскирование помех.
- Если высота штуцера превышает указанное в таблице значение, обратитесь в службу поддержки компании-изготовителя.

Антенна с покрытием из PTFE с защитой от конденсата 50 мм (2 дюйм)

Информация о монтажном штуцере

Зависимость максимально допустимой длины штуцера $H_{\text{макс}}$ от диаметра штуцера D .

Зависимость максимально допустимой длины штуцера $H_{\text{макс}}$ от диаметра штуцера (D)

	ϕD	$H_{\text{макс}}$
<p>A cross-sectional diagram of a PTFE-coated antenna. The diameter of the narrow end is labeled ϕD. The height from the top of the antenna to the top of the mounting flange is labeled $H_{\text{макс}}$. The antenna is shown mounted on a horizontal surface with a sloped side panel.</p>	50 до 80 мм (2 до 3,2 дюйм)	750 мм (30 дюйм)
	80 до 100 мм (3,2 до 4 дюйм)	1 150 мм (46 дюйм)

	$\varnothing D$	$H_{\text{макс.}}$
	100 до 150 мм (4 до 6 дюйм)	1 450 мм (58 дюйм)
	≥ 150 мм (6 дюйм)	2 200 мм (88 дюйм)

i При большей длине штуцера следует ожидать ухудшения точности измерений.

Учитывайте следующие обстоятельства.

- Конец штуцера должен быть гладким, без заусенцев.
- Край штуцера должен быть закругленным.
- Необходимо выполнить маскирование помех.
- Если высота штуцера превышает указанное в таблице значение, обратитесь в службу поддержки компании-изготовителя.

Антенна, монтаж заподлицо 80 мм (3 дюйм)

Информация о монтажном штуцере

Зависимость максимально допустимой длины штуцера $H_{\text{макс.}}$ от диаметра штуцера D .

Установка штуцера антенны, монтаж заподлицо 80 мм (3 дюйм)

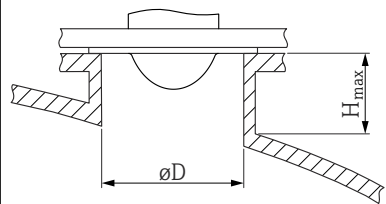
	$\varnothing D$	$H_{\text{макс.}}$
	80 до 100 мм (3,2 до 4 дюйм)	1 750 мм (70 дюйм)
	100 до 150 мм (4 до 6 дюйм)	2 200 мм (88 дюйм)
	≥ 150 мм (6 дюйм)	3 300 мм (132 дюйм)

i При большей длине штуцера следует ожидать ухудшения точности измерений.

Учитывайте следующие обстоятельства.

- Конец штуцера должен быть гладким, без заусенцев.
- Край штуцера должен быть закругленным.
- Необходимо выполнить маскирование помех.
- Если высота штуцера превышает указанное в таблице значение, обратитесь в службу поддержки компании-изготовителя.

Монтируемая заподлицо антенна 80 мм (3 дюйм) с приспособлением для выравнивания

Для монтируемой заподлицо антенны выпускаются фланцы UNI с встроенным приспособлением для выравнивания 80 мм (3 дюйм). С помощью приспособления для выравнивания можно установить угол наклона до 15 град в любом направлении. Приспособление для выравнивания используется для оптимального выравнивания измерительного сигнала по отношению к поверхности сыпучего материала.

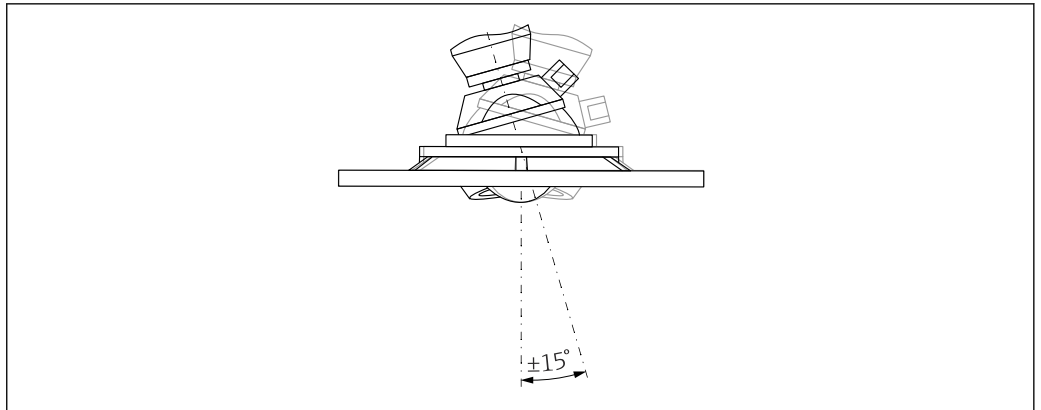

A0046592

9 Монтируемая заподлицо антенна с приспособлением для выравнивания

Информация о монтажном штуцере

Зависимость максимально допустимой длины штуцера $H_{\text{макс.}}$ от диаметра штуцера D .

Зависимость максимально допустимой длины штуцера ($H_{\text{макс.}}$) от диаметра штуцера (D)

	ΦD	$H_{\text{макс.}}$
	мин. 80 до 100 мм (3 до 4 дюйм)	1 450 мм (57 дюйм)
	100 до 150 мм (4 до 6 дюйм)	1 800 мм (71 дюйм)
	≥ 150 мм (6 дюйм)	2 700 мм (106 дюйм)

i При большей длине штуцера следует ожидать ухудшения точности измерений.

Учитывайте следующие обстоятельства.

- Конец штуцера должен быть гладким, без заусенцев.
- Край штуцера должен быть закругленным.
- Необходимо выполнить маскирование помех.
- Если высота штуцера превышает указанное в таблице значение, обратитесь в службу поддержки компании-изготовителя.

Присоединение продувочного воздуха

В условиях сильной запыленности встроенное присоединение для продувочного воздуха позволяет предотвратить засорение антенны. Рекомендован импульсный режим.

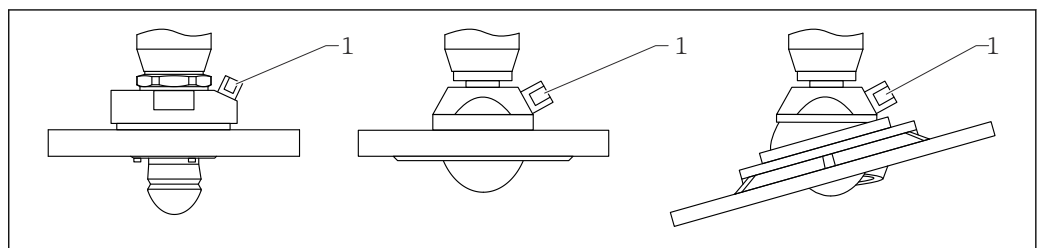

A0046593

10 Антенна с переходником для подачи продувочного воздуха

1 Продувочный штуцер NPT 1/4" или G 1/4"

Диапазон давления продувочного воздуха

- **Импульсный режим:**
Макс. 6 бар (87 фунт/кв. дюйм)
- **Непрерывная работа:**
200 до 500 мбар (3 до 7,25 фунт/кв. дюйм)

Присоединение продувочного воздуха

- Инструменты:
 - рожковый гаечный ключ 13 мм (G 1/4");
 - рожковый гаечный ключ 14 мм (NPT);
 - рожковый гаечный ключ 17 мм (переходник NPT).
 - Минимальный момент затяжки: 6 Нм (4,4 фунт сила фут)
 - Максимальный момент затяжки: 7 Нм
- i**
- Используйте только осушенный продувочный воздух.
 - Продувка должна выполняться только по необходимости, так как слишком частая продувка может вызвать механические повреждения (истирание).

Угол расхождения луча

Угол расхождения луча определяется зоной α , в которой плотность энергии радиоволн составляет половину максимальной плотности энергии (ширина 3 дБ). Микроволны распространяются и за пределы этого сигнального луча и могут отражаться от расположенных там предметов.

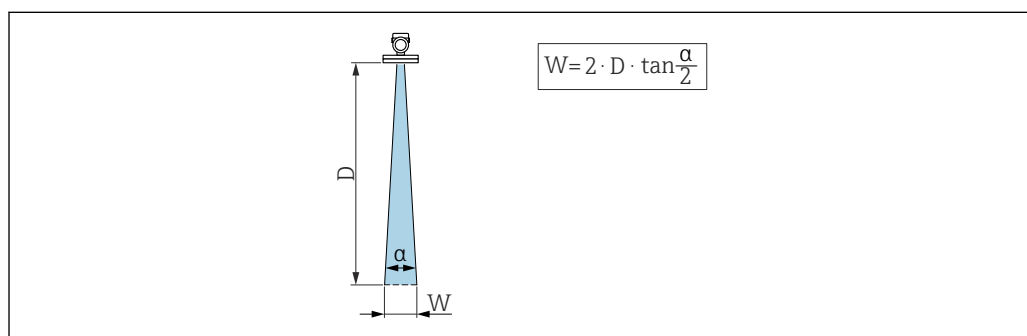

A0031824

11 Взаимосвязь между углом расхождения луча α , расстоянием D и диаметром луча W

i Диаметр луча W зависит от угла расхождения луча α и расстояния D .

Рупорная антенна 65 мм (2,56 дюйм), α 4 град

$W = D \times 0,07$	D	W
	5 м (16 фут)	0,35 м (1,15 фут)
	10 м (33 фут)	0,70 м (2,30 фут)
	15 м (49 фут)	1,05 м (3,45 фут)
	20 м (66 фут)	1,40 м (4,59 фут)
	25 м (82 фут)	1,75 м (5,74 фут)
	30 м (98 фут)	2,10 м (6,89 фут)
	35 м (115 фут)	2,45 м (8,04 фут)
	40 м (131 фут)	2,80 м (9,19 фут)
	45 м (148 фут)	3,15 м (10,33 фут)
	50 м (164 фут)	3,50 м (11,48 фут)
	80 м (262 фут)	5,60 м (18,37 фут)
	100 м (328 фут)	7,00 м (23,00 фут)
	125 м (410 фут)	8,75 м (28,71 фут)

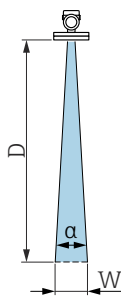

Антенна с защитой от конденсата, PTFE 50 мм (2 дюйм), $\alpha = 6$ град

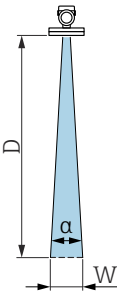
$W = D \times 0,10$	D	W
	5 м (16 фут)	0,52 м (1,70 фут)
	10 м (33 фут)	1,04 м (3,41 фут)
	15 м (49 фут)	1,56 м (5,12 фут)
	20 м (66 фут)	2,08 м (6,82 фут)
	25 м (82 фут)	2,60 м (8,53 фут)
	30 м (98 фут)	3,12 м (10,24 фут)
	35 м (115 фут)	3,64 м (11,94 фут)
	40 м (131 фут)	4,16 м (13,65 фут)
	45 м (148 фут)	4,68 м (15,35 фут)
	50 м (164 фут)	5,20 м (17,06 фут)

Антенна с плакированием из материала PTFE, для монтажа заподлицо 80 мм (3 дюйм), $\alpha = 3$ град

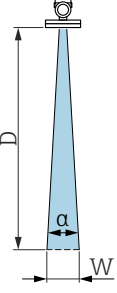
$W = D \times 0,05$	D	W
	5 м (16 фут)	0,25 м (0,82 фут)
	10 м (33 фут)	0,50 м (1,64 фут)
	15 м (49 фут)	0,75 м (2,46 фут)
	20 м (66 фут)	1,00 м (3,28 фут)
	25 м (82 фут)	1,25 м (4,10 фут)
	30 м (98 фут)	1,50 м (4,92 фут)
	35 м (115 фут)	1,75 м (5,74 фут)
	40 м (131 фут)	2,00 м (6,56 фут)
	45 м (148 фут)	2,25 м (7,38 фут)
	50 м (164 фут)	2,50 м (8,20 фут)
	60 м (197 фут)	3,00 м (9,84 фут)
	70 м (230 фут)	3,50 м (11,48 фут)
	80 м (262 фут)	4,00 м (13,12 фут)
	100 м (328 фут)	5,00 м (16,40 фут)
125 м (410 фут)	6,25 м (20,51 фут)	

Специальные инструкции по монтажу

Внешнее измерение через пластмассовую крышку или диэлектрические окна

- Диэлектрическая проницаемость среды: $\epsilon_r \geq 10$
- Расстояние от конца антенны до резервуара должно быть примерно 100 мм (4 дюйм).
- Избегайте таких монтажных положений, при которых между антенной и резервуаром возможно скопление конденсата или налипаний.
- В случае монтажа вне помещений следует обеспечить защиту пространства между антенной и резервуаром от климатического влияния.
- Не устанавливайте между антенной и резервуаром какие-либо устройства или принадлежности, отражающие сигнал.

Толщина крыши резервуара или окна из диэлектрического материала зависит от показателя ϵ_r материала.

Толщина материала может быть кратна оптимальной толщине (см. таблицу). Однако важно отметить, что прозрачность для микроволн с увеличением толщины материала значительно ухудшается.

Оптимальная толщина материала

Материал	Оптимальная толщина материала
Полиэтилен; ϵ_r 2,3	1,25 мм (0,049 дюйм)
Фторопласт; ϵ_r 2,1	1,30 мм (0,051 дюйм)
Полипропилен; ϵ_r 2,3	1,25 мм (0,049 дюйм)
Perspex; ϵ_r 3,1	1,10 мм (0,043 дюйм)

Резервуар с теплоизоляцией

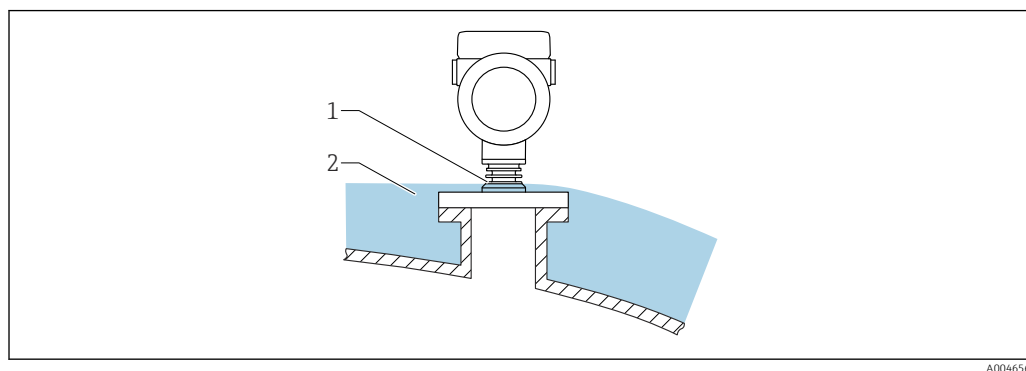

A0046566

Во избежание перегрева электроники в результате повышенного тепловыделения или конвекции при повышенной температуре процесса прибор необходимо встроить в теплоизоляцию резервуара (2). Ребристую часть (1) изолировать нельзя.

Условия окружающей среды

Диапазон температуры окружающей среды

Следующие значения действительны для рабочей температуры до +85 °C (+185 °F). При более высокой рабочей температуре допустимая температура окружающей среды снижается.

- Прибор без ЖК-дисплея:
 - Стандартное исполнение: -40 до +85 °C (-40 до +185 °F)
 - Опционально: -50 до +85 °C (-58 до +185 °F) с ограниченными рабочими характеристиками и сроком службы
 - Опционально: -60 до +85 °C (-76 до +185 °F) с ограниченными рабочими характеристиками и сроком службы; ниже -50 °C (-58 °F): возможно необратимое повреждение прибора
- С ЖК-дисплеем: -40 до +85 °C (-40 до +185 °F) с ограничением оптических свойств, таких как быстродействие и контрастность отображения. Можно использовать без ограничений до -20 до +60 °C (-4 до +140 °F)



При эксплуатации на открытых площадках в условиях интенсивного солнечного света:

- устанавливайте прибор в затененном месте;
- избегайте воздействия прямых солнечных лучей, особенно в регионах с теплым климатом;
- используйте защитный козырек от погодных явлений (см. раздел «Аксессуары»).

Пределы температуры окружающей среды

Допустимая температура окружающей среды (T_a) зависит от выбранного материала корпуса (Конфигуратор выбранного продукта → Корпус; Материал →) и выбранного диапазона рабочей температуры (Конфигуратор выбранного продукта → Применение →).

В случае температуры (T_p) на присоединении к процессу допустимая температура окружающей среды (T_a) снижается.

i В приведенной ниже информации учитываются только функциональные аспекты. К сертифицированным исполнениям прибора могут применяться дополнительные ограничения.

Пластмассовый корпус

Пластмассовый корпус; рабочая температура -40 до $+80$ °C (-40 до $+176$ °F)

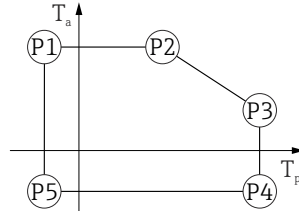

A0032024

12 Пластмассовый корпус; рабочая температура -40 до $+80$ °C (-40 до $+176$ °F)

P1 = T_p : -40 °C (-40 °F) | T_a : $+76$ °C ($+169$ °F)

P2 = T_p : $+76$ °C ($+169$ °F) | T_a : $+76$ °C ($+169$ °F)

P3 = T_p : $+80$ °C ($+176$ °F) | T_a : $+75$ °C ($+167$ °F)

P4 = T_p : $+80$ °C ($+176$ °F) | T_a : -40 °C (-40 °F)

P5 = T_p : -40 °C (-40 °F) | T_a : -40 °C (-40 °F)

i Если приборы поставляются в пластмассовом корпусе и с сертификатом CSA C/US, выбранная рабочая температура

-40 до $+80$ °C (-40 до $+176$ °F) ограничивается пределом 0 до $+80$ °C ($+32$ до $+176$ °F).

Ограничение рабочей температуры 0 до $+80$ °C ($+32$ до $+176$ °F) для приборов с сертификатом CSA C/US и пластмассовым корпусом

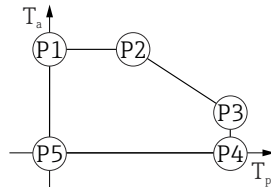

A0048826

13 Пластмассовый корпус; рабочая температура 0 до $+80$ °C ($+32$ до $+176$ °F) для приборов с сертификатом CSA C/US

P1 = T_p : 0 °C ($+32$ °F) | T_a : $+76$ °C ($+169$ °F)

P2 = T_p : $+76$ °C ($+169$ °F) | T_a : $+76$ °C ($+169$ °F)

P3 = T_p : $+80$ °C ($+176$ °F) | T_a : $+75$ °C ($+167$ °F)

P4 = T_p : $+80$ °C ($+176$ °F) | T_a : 0 °C ($+32$ °F)

P5 = T_p : 0 °C ($+32$ °F) | T_a : 0 °C ($+32$ °F)

Пластмассовый корпус; рабочая температура -40 до $+150$ °C (-40 до $+302$ °F)

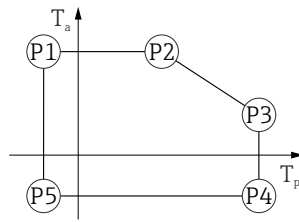

A0032024

▣ 14 Пластмассовый корпус; рабочая температура -40 до $+150$ °C (-40 до $+302$ °F)

P1	=	T_p :	-40 °C (-40 °F)		T_a :	$+76$ °C ($+169$ °F)
P2	=	T_p :	$+76$ °C ($+169$ °F)		T_a :	$+76$ °C ($+169$ °F)
P3	=	T_p :	$+150$ °C ($+302$ °F)		T_a :	$+25$ °C ($+77$ °F)
P4	=	T_p :	$+150$ °C ($+302$ °F)		T_a :	-40 °C (-40 °F)
P5	=	T_p :	-40 °C (-40 °F)		T_a :	-40 °C (-40 °F)

i Если приборы поставляются в пластмассовом корпусе и с сертификатом CSA C/US, выбранная рабочая температура -40 до $+150$ °C (-40 до $+302$ °F) ограничивается пределом 0 до $+150$ °C ($+32$ до $+302$ °F).

Ограничение рабочей температуры 0 до $+150$ °C ($+32$ до $+302$ °F) для приборов с сертификатом CSA C/US и пластмассовым корпусом

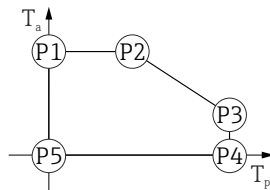

A0048826

▣ 15 Пластмассовый корпус; рабочая температура 0 до $+150$ °C ($+32$ до $+302$ °F) для приборов с сертификатом CSA C/US

P1	=	T_p :	0 °C ($+32$ °F)		T_a :	$+76$ °C ($+169$ °F)
P2	=	T_p :	$+76$ °C ($+169$ °F)		T_a :	$+76$ °C ($+169$ °F)
P3	=	T_p :	$+150$ °C ($+302$ °F)		T_a :	$+25$ °C ($+77$ °F)
P4	=	T_p :	$+150$ °C ($+302$ °F)		T_a :	0 °C ($+32$ °F)
P5	=	T_p :	0 °C ($+32$ °F)		T_a :	0 °C ($+32$ °F)

Пластмассовый корпус; рабочая температура -40 до $+200$ °C (-40 до $+392$ °F)

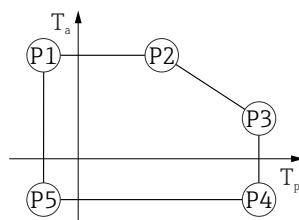

A0032024

▣ 16 Пластмассовый корпус; рабочая температура -40 до $+200$ °C (-40 до $+392$ °F)

P1	=	T_p :	-40 °C (-40 °F)		T_a :	$+76$ °C ($+169$ °F)
P2	=	T_p :	$+76$ °C ($+169$ °F)		T_a :	$+76$ °C ($+169$ °F)
P3	=	T_p :	$+200$ °C ($+392$ °F)		T_a :	$+27$ °C ($+81$ °F)
P4	=	T_p :	$+200$ °C ($+392$ °F)		T_a :	-40 °C (-40 °F)
P5	=	T_p :	-40 °C (-40 °F)		T_a :	-40 °C (-40 °F)

i Если приборы поставляются в пластмассовом корпусе и с сертификатом CSA C/US, выбранная рабочая температура -40 до $+200$ °C (-40 до $+392$ °F) ограничивается пределом 0 до $+200$ °C ($+32$ до $+392$ °F).

Ограничение рабочей температуры 0 до +200 °C (+32 до +392 °F) для приборов с сертификатом CSA C/US и пластмассовым корпусом

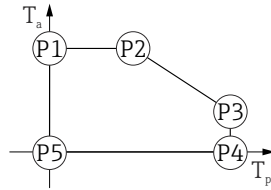

A0048826

17 Пластмассовый корпус; рабочая температура 0 до +200 °C (+32 до +392 °F) для приборов с сертификатом CSA C/US

- P1 = $T_p: 0\text{ °C (+32 °F)} \mid T_a: +76\text{ °C (+169 °F)}$
- P2 = $T_p: +76\text{ °C (+169 °F)} \mid T_a: +76\text{ °C (+169 °F)}$
- P3 = $T_p: +200\text{ °C (+392 °F)} \mid T_a: +27\text{ °C (+81 °F)}$
- P4 = $T_p: +200\text{ °C (+392 °F)} \mid T_a: 0\text{ °C (+32 °F)}$
- P5 = $T_p: 0\text{ °C (+32 °F)} \mid T_a: 0\text{ °C (+32 °F)}$

Пластмассовый корпус; рабочая температура -40 до +280 °C (-40 до +536 °F)

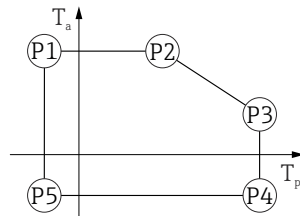

A0032024

18 Пластмассовый корпус; рабочая температура -40 до +280 °C (-40 до +536 °F)

- P1 = $T_p: -40\text{ °C (-40 °F)} \mid T_a: +76\text{ °C (+169 °F)}$
- P2 = $T_p: +76\text{ °C (+169 °F)} \mid T_a: +76\text{ °C (+169 °F)}$
- P3 = $T_p: +280\text{ °C (+536 °F)} \mid T_a: +48\text{ °C (+118 °F)}$
- P4 = $T_p: +280\text{ °C (+536 °F)} \mid T_a: -40\text{ °C (-40 °F)}$
- P5 = $T_p: -40\text{ °C (-40 °F)} \mid T_a: -40\text{ °C (-40 °F)}$

i Если приборы поставляются в пластмассовом корпусе и с сертификатом CSA C/US, выбранная рабочая температура -40 до +280 °C (-40 до +536 °F) ограничивается пределом 0 до +280 °C (+32 до +536 °F).

Ограничение рабочей температуры 0 до +280 °C (+32 до +536 °F) для приборов с сертификатом CSA C/US и пластмассовым корпусом

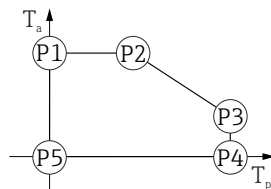

A0048826

19 Пластмассовый корпус; рабочая температура 0 до +280 °C (+32 до +536 °F) для приборов с сертификатом CSA C/US

- P1 = $T_p: 0\text{ °C (+32 °F)} \mid T_a: +76\text{ °C (+169 °F)}$
- P2 = $T_p: +76\text{ °C (+169 °F)} \mid T_a: +76\text{ °C (+169 °F)}$
- P3 = $T_p: +280\text{ °C (+536 °F)} \mid T_a: +48\text{ °C (+118 °F)}$
- P4 = $T_p: +280\text{ °C (+536 °F)} \mid T_a: 0\text{ °C (+32 °F)}$
- P5 = $T_p: 0\text{ °C (+32 °F)} \mid T_a: 0\text{ °C (+32 °F)}$

Пластмассовый корпус; рабочая температура -40 до $+450$ °C (-40 до $+842$ °F)

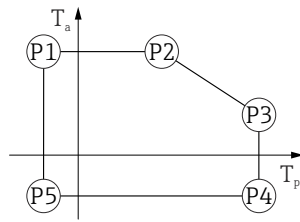

A0032024

▣ 20 Пластмассовый корпус; рабочая температура -40 до $+450$ °C (-40 до $+842$ °F)

P1	=	T_p :	-40 °C (-40 °F)		T_a :	$+76$ °C ($+169$ °F)
P2	=	T_p :	$+76$ °C ($+169$ °F)		T_a :	$+76$ °C ($+169$ °F)
P3	=	T_p :	$+450$ °C ($+842$ °F)		T_a :	$+20$ °C ($+68$ °F)
P4	=	T_p :	$+450$ °C ($+842$ °F)		T_a :	-40 °C (-40 °F)
P5	=	T_p :	-40 °C (-40 °F)		T_a :	-40 °C (-40 °F)

i Если приборы поставляются в пластмассовом корпусе и с сертификатом CSA C/US, выбранная рабочая температура -40 до $+450$ °C (-40 до $+842$ °F) ограничивается пределом 0 до $+450$ °C ($+32$ до $+842$ °F).

Ограничение рабочей температуры 0 до $+450$ °C ($+32$ до $+842$ °F) для приборов с сертификатом CSA C/US и пластмассовым корпусом

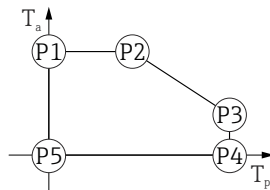

A0048826

▣ 21 Пластмассовый корпус; рабочая температура 0 до $+450$ °C ($+32$ до $+842$ °F) для приборов с сертификатом CSA C/US

P1	=	T_p :	0 °C ($+32$ °F)		T_a :	$+76$ °C ($+169$ °F)
P2	=	T_p :	$+76$ °C ($+169$ °F)		T_a :	$+76$ °C ($+169$ °F)
P3	=	T_p :	$+450$ °C ($+842$ °F)		T_a :	$+20$ °C ($+68$ °F)
P4	=	T_p :	$+450$ °C ($+842$ °F)		T_a :	0 °C ($+32$ °F)
P5	=	T_p :	0 °C ($+32$ °F)		T_a :	0 °C ($+32$ °F)

Алюминиевый корпус с покрытием

Алюминиевый корпус; рабочая температура -40 до $+80$ °C (-40 до $+176$ °F)

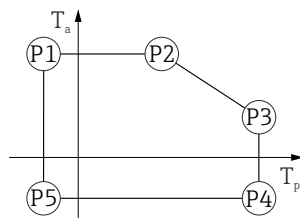

A0032024

▣ 22 Алюминиевый корпус с покрытием; рабочая температура -40 до $+80$ °C (-40 до $+176$ °F)

P1	=	T_p :	-40 °C (-40 °F)		T_a :	$+79$ °C ($+174$ °F)
P2	=	T_p :	$+79$ °C ($+174$ °F)		T_a :	$+79$ °C ($+174$ °F)
P3	=	T_p :	$+80$ °C ($+176$ °F)		T_a :	$+79$ °C ($+174$ °F)
P4	=	T_p :	$+80$ °C ($+176$ °F)		T_a :	-40 °C (-40 °F)
P5	=	T_p :	-40 °C (-40 °F)		T_a :	-40 °C (-40 °F)

Алюминиевый корпус; рабочая температура -40 до $+150$ °C (-40 до $+302$ °F)

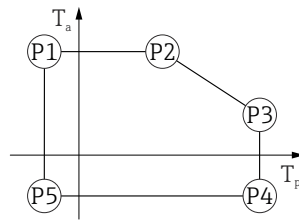

A0032024

▣ 23 Алюминиевый корпус с покрытием; рабочая температура -40 до $+150$ °C (-40 до $+302$ °F)

P1	=	T_p :	-40 °C (-40 °F)		T_a :	$+79$ °C ($+174$ °F)
P2	=	T_p :	$+79$ °C ($+174$ °F)		T_a :	$+79$ °C ($+174$ °F)
P3	=	T_p :	$+150$ °C ($+302$ °F)		T_a :	$+53$ °C ($+127$ °F)
P4	=	T_p :	$+150$ °C ($+302$ °F)		T_a :	-40 °C (-40 °F)
P5	=	T_p :	-40 °C (-40 °F)		T_a :	-40 °C (-40 °F)

Алюминиевый корпус; рабочая температура -40 до $+200$ °C (-40 до $+392$ °F)

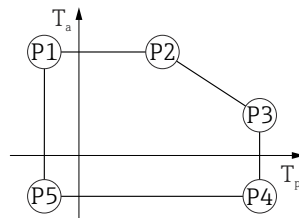

A0032024

▣ 24 Алюминиевый корпус с покрытием; рабочая температура -40 до $+200$ °C (-40 до $+392$ °F)

P1	=	T_p :	-40 °C (-40 °F)		T_a :	$+79$ °C ($+174$ °F)
P2	=	T_p :	$+79$ °C ($+174$ °F)		T_a :	$+79$ °C ($+174$ °F)
P3	=	T_p :	$+200$ °C ($+392$ °F)		T_a :	$+47$ °C ($+117$ °F)
P4	=	T_p :	$+200$ °C ($+392$ °F)		T_a :	-40 °C (-40 °F)
P5	=	T_p :	-40 °C (-40 °F)		T_a :	-40 °C (-40 °F)

Алюминиевый корпус; рабочая температура -40 до $+280$ °C (-40 до $+536$ °F)

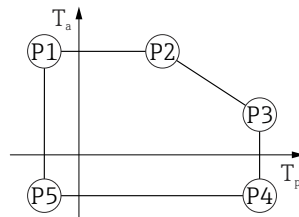

A0032024

▣ 25 Алюминиевый корпус с покрытием; рабочая температура -40 до $+280$ °C (-40 до $+536$ °F)

P1	=	T_p :	-40 °C (-40 °F)		T_a :	$+79$ °C ($+174$ °F)
P2	=	T_p :	$+79$ °C ($+174$ °F)		T_a :	$+79$ °C ($+174$ °F)
P3	=	T_p :	$+280$ °C ($+536$ °F)		T_a :	$+59$ °C ($+138$ °F)
P4	=	T_p :	$+280$ °C ($+536$ °F)		T_a :	-40 °C (-40 °F)
P5	=	T_p :	-40 °C (-40 °F)		T_a :	-40 °C (-40 °F)

Алюминиевый корпус; рабочая температура -40 до $+450$ °C (-40 до $+842$ °F)

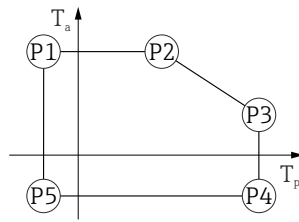

A0032024

▣ 26 Алюминиевый корпус с покрытием; рабочая температура -40 до $+450$ °C (-40 до $+842$ °F)

P1	=	T_p :	-40 °C (-40 °F)		T_a :	$+79$ °C ($+174$ °F)
P2	=	T_p :	$+79$ °C ($+174$ °F)		T_a :	$+79$ °C ($+174$ °F)
P3	=	T_p :	$+450$ °C ($+842$ °F)		T_a :	$+39$ °C ($+102$ °F)
P4	=	T_p :	$+450$ °C ($+842$ °F)		T_a :	-40 °C (-40 °F)
P5	=	T_p :	-40 °C (-40 °F)		T_a :	-40 °C (-40 °F)

Корпус 316L

Корпус 316L; рабочая температура -40 до $+80$ °C (-40 до $+176$ °F)

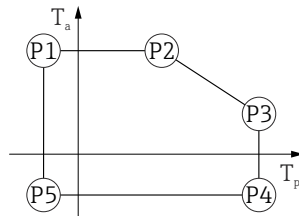

A0032024

▣ 27 Корпус 316L; рабочая температура -40 до $+80$ °C (-40 до $+176$ °F)

P1	=	T_p :	-40 °C (-40 °F)		T_a :	$+77$ °C ($+171$ °F)
P2	=	T_p :	$+77$ °C ($+171$ °F)		T_a :	$+77$ °C ($+171$ °F)
P3	=	T_p :	$+80$ °C ($+176$ °F)		T_a :	$+77$ °C ($+171$ °F)
P4	=	T_p :	$+80$ °C ($+176$ °F)		T_a :	-40 °C (-40 °F)
P5	=	T_p :	-40 °C (-40 °F)		T_a :	-40 °C (-40 °F)

Корпус 316L; рабочая температура -40 до $+150$ °C (-40 до $+302$ °F)

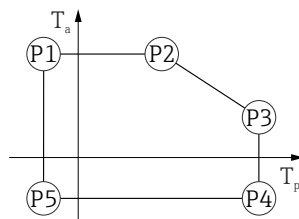

A0032024

▣ 28 Корпус 316L; диапазон рабочей температуры: -40 до $+150$ °C (-40 до $+302$ °F)

P1	=	T_p :	-40 °C (-40 °F)		T_a :	$+77$ °C ($+171$ °F)
P2	=	T_p :	$+77$ °C ($+171$ °F)		T_a :	$+77$ °C ($+171$ °F)
P3	=	T_p :	$+150$ °C ($+302$ °F)		T_a :	$+43$ °C ($+109$ °F)
P4	=	T_p :	$+150$ °C ($+302$ °F)		T_a :	-40 °C (-40 °F)
P5	=	T_p :	-40 °C (-40 °F)		T_a :	-40 °C (-40 °F)

Корпус 316L; рабочая температура -40 до +200 °C (-40 до +392 °F)

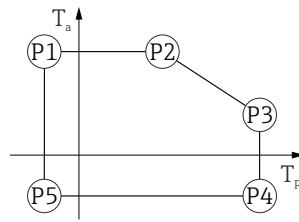

A0032024

▣ 29 Корпус 316L; рабочая температура -40 до +200 °C (-40 до +392 °F)

P1 = T_p : -40 °C (-40 °F) | T_a : +77 °C (+171 °F)
 P2 = T_p : +77 °C (+171 °F) | T_a : +77 °C (+171 °F)
 P3 = T_p : +200 °C (+392 °F) | T_a : +38 °C (+100 °F)
 P4 = T_p : +200 °C (+392 °F) | T_a : -40 °C (-40 °F)
 P5 = T_p : -40 °C (-40 °F) | T_a : -40 °C (-40 °F)

Корпус 316L; рабочая температура -40 до +280 °C (-40 до +536 °F)

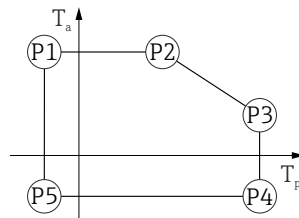

A0032024

▣ 30 Корпус 316L; рабочая температура -40 до +280 °C (-40 до +536 °F)

P1 = T_p : -40 °C (-40 °F) | T_a : +77 °C (+171 °F)
 P2 = T_p : +77 °C (+171 °F) | T_a : +77 °C (+171 °F)
 P3 = T_p : +280 °C (+536 °F) | T_a : +54 °C (+129 °F)
 P4 = T_p : +280 °C (+536 °F) | T_a : -40 °C (-40 °F)
 P5 = T_p : -40 °C (-40 °F) | T_a : -40 °C (-40 °F)

Корпус 316L; рабочая температура -40 до +450 °C (-40 до +842 °F)

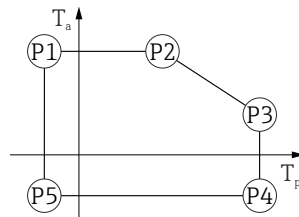

A0032024

▣ 31 Корпус 316L; рабочая температура -40 до +450 °C (-40 до +842 °F)

P1 = T_p : -40 °C (-40 °F) | T_a : +77 °C (+171 °F)
 P2 = T_p : +77 °C (+171 °F) | T_a : +77 °C (+171 °F)
 P3 = T_p : +450 °C (+842 °F) | T_a : +31 °C (+88 °F)
 P4 = T_p : +450 °C (+842 °F) | T_a : -40 °C (-40 °F)
 P5 = T_p : -40 °C (-40 °F) | T_a : -40 °C (-40 °F)

Корпус 316L, гигиенический

Корпус 316L, гигиенический; рабочая температура -40 до $+80$ °C (-40 до $+176$ °F)

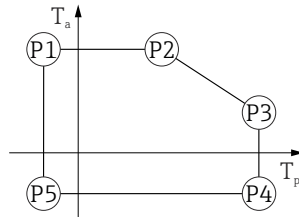

A0032024

▣ 32 Корпус 316L, гигиенический; рабочая температура -40 до $+80$ °C (-40 до $+176$ °F)

P1	=	T_p :	-40 °C (-40 °F)		T_a :	$+76$ °C ($+169$ °F)
P2	=	T_p :	$+76$ °C ($+169$ °F)		T_a :	$+76$ °C ($+169$ °F)
P3	=	T_p :	$+80$ °C ($+176$ °F)		T_a :	$+75$ °C ($+167$ °F)
P4	=	T_p :	$+80$ °C ($+176$ °F)		T_a :	-40 °C (-40 °F)
P5	=	T_p :	-40 °C (-40 °F)		T_a :	-40 °C (-40 °F)

Корпус 316L, гигиенический; рабочая температура -40 до $+150$ °C (-40 до $+302$ °F)

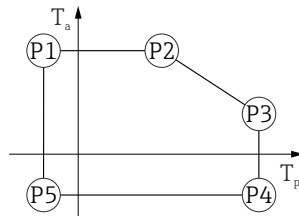

A0032024

▣ 33 Корпус 316L, гигиенический; диапазон рабочей температуры: -40 до $+150$ °C (-40 до $+302$ °F)

P1	=	T_p :	-40 °C (-40 °F)		T_a :	$+76$ °C ($+169$ °F)
P2	=	T_p :	$+76$ °C ($+169$ °F)		T_a :	$+76$ °C ($+169$ °F)
P3	=	T_p :	$+150$ °C ($+302$ °F)		T_a :	$+41$ °C ($+106$ °F)
P4	=	T_p :	$+150$ °C ($+302$ °F)		T_a :	-40 °C (-40 °F)
P5	=	T_p :	-40 °C (-40 °F)		T_a :	-40 °C (-40 °F)

Корпус 316L, гигиенический; рабочая температура -40 до $+200$ °C (-40 до $+392$ °F)

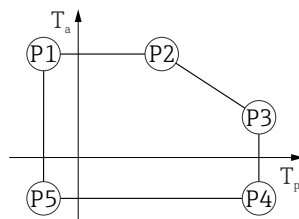

A0032024

▣ 34 Корпус 316L, гигиенический; рабочая температура -40 до $+200$ °C (-40 до $+392$ °F)

P1	=	T_p :	-40 °C (-40 °F)		T_a :	$+76$ °C ($+169$ °F)
P2	=	T_p :	$+76$ °C ($+169$ °F)		T_a :	$+76$ °C ($+169$ °F)
P3	=	T_p :	$+200$ °C ($+392$ °F)		T_a :	$+32$ °C ($+90$ °F)
P4	=	T_p :	$+200$ °C ($+392$ °F)		T_a :	-40 °C (-40 °F)
P5	=	T_p :	-40 °C (-40 °F)		T_a :	-40 °C (-40 °F)

Корпус 316L, гигиенический; рабочая температура -40 до +280 °C (-40 до +536 °F)

 - Не определено !!!!!!!!!!!!! Отношения, основанные на исключении (один вариант исключает другой) !!!!!!!!!!!!!

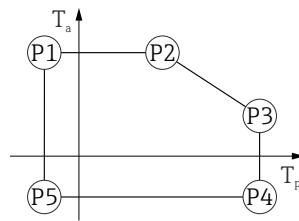

A0032024

 35 Корпус 316L, гигиенический; рабочая температура -40 до +280 °C (-40 до +536 °F)

- P1 = T_p: -40 °C (-40 °F) | T_a: +76 °C (+169 °F)
- P2 = T_p: +76 °C (+169 °F) | T_a: +76 °C (+169 °F)
- P3 = T_p: +280 °C (+536 °F) | T_a: +54 °C (+129 °F)
- P4 = T_p: +280 °C (+536 °F) | T_a: -40 °C (-40 °F)
- P5 = T_p: -40 °C (-40 °F) | T_a: -40 °C (-40 °F)

Корпус 316L, гигиенический; рабочая температура -40 до +450 °C (-40 до +842 °F)

 - Не определено !!!!!!!!!!!!! Отношения, основанные на исключении (один вариант исключает другой) !!!!!!!!!!!!!

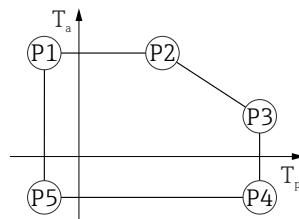

A0032024

 36 Корпус 316L, гигиенический; рабочая температура -40 до +450 °C (-40 до +842 °F)

- P1 = T_p: -40 °C (-40 °F) | T_a: +76 °C (+169 °F)
- P2 = T_p: +76 °C (+169 °F) | T_a: +76 °C (+169 °F)
- P3 = T_p: +450 °C (+842 °F) | T_a: +31 °C (+88 °F)
- P4 = T_p: +450 °C (+842 °F) | T_a: -40 °C (-40 °F)
- P5 = T_p: -40 °C (-40 °F) | T_a: -40 °C (-40 °F)

Температура хранения

- Прибор без ЖК-дисплея: -40 до +90 °C (-40 до +194 °F)
- С ЖК-дисплеем: -40 до +85 °C (-40 до +185 °F)

Климатический класс

DIN EN 60068-2-38 (испытание Z/AD)

Высота установки в соответствии с МЭК 61010-1, изд. 3

- Как правило, до 2 000 м (6 600 фут) над уровнем моря
- Свыше 2 000 м (6 600 фут) при соблюдении следующих условий.
 - Сетевое напряжение < 35 В пост. тока
 - Источник питания, категория перенапряжения 1

Степень защиты

Испытание согласно правилам IEC 60529 и NEMA 250-2014

Корпус

IP66/68, NEMA, тип 4X/6P

Условия испытания по IP68: 1,83 м под водой в течение 24 часов.

Кабельные вводы

- Уплотнение M20, пластик, IP66/68, тип NEMA 4X/6P
- Уплотнение M20, никелированная латунь, IP66/68, тип NEMA 4X/6P
- Уплотнение M20, 316L, IP66/68 NEMA, тип 4X/6P

- Уплотнение M20, гигиеническое исполнение, IP66/68/69, тип NEMA 4X/6P
- Резьба M20, IP66/68, тип NEMA 4X/6P
- Резьба G1/2, IP66/68, тип NEMA 4X/6P
 - Если выбрана резьба G1/2, прибор поставляется со стандартной резьбой M20, при этом в комплект поставки входит переходник на резьбу G1/2 вместе с сопроводительной документацией
- Резьба NPT½, IP66/68, тип NEMA 4X/6P
- Разъем HAN7D, 90 градусов, IP65, тип NEMA 4X
- Разъем M12
 - Если корпус закрыт, а соединительный кабель подключен: IP66/67, тип NEMA 4X
 - Если корпус открыт или соединительный кабель не подключен: IP20, тип NEMA 1

УВЕДОМЛЕНИЕ

Разъемы M12 и HAN7D: ненадлежащий монтаж может привести к аннулированию класса защиты IP!

- ▶ Степень защиты относится только к такому состоянию, при котором соединительный кабель подключен, а уплотнение плотно затянуто.
- ▶ Степень защиты действует только в том случае, если соединительный кабель соответствует классу защиты IP67, NEMA, тип 4X.
- ▶ Классы защиты IP действуют только при наличии защитной заглушки или подключенного кабеля.

Вибростойкость

DIN EN 60068-2-64/МЭК 60068-2-64 при частоте 5 до 2 000 Hz: 1,5 (м/с²)/Гц

Электромагнитная совместимость (ЭМС)

- Электромагнитная совместимость соответствует стандартам серии EN 61326 и рекомендациям NAMUR по ЭМС (NE21)
- Требования стандарта EN 61326-3 для функции обеспечения безопасности (SIL) выполнены
- Максимальная погрешность измерения при испытании на ЭМС: < 0,5 % от диапазона.

Более подробные сведения приведены в Декларации соответствия требованиям ЕС.

Параметры технологического процесса

Диапазон рабочего давления

⚠ ОСТОРОЖНО

Максимально допустимое давление для прибора зависит от компонента с наименьшим номинальным давлением (компоненты: технологическое соединение, дополнительные установленные компоненты или аксессуары).

- ▶ Эксплуатируйте прибор только в пределах допустимых значений, указанных для компонентов!
- ▶ МРД (максимальное рабочее давление): указано на заводской табличке. Это значение относится к исходной базовой температуре +20 °C (+68 °F) и может воздействовать на прибор в течение неограниченного времени. Обратите внимание на зависимость МРД от температуры. Значения давления, допустимые при более высокой температуре для фланцев, см. в стандартах EN 1092-1 (с учетом температурной стабильности материалы 1.4435 и 1.4404 сгруппированы в соответствии со стандартом EN 1092-1; химический состав двух материалов может быть идентичным), ASME B16.5, JIS B2220 (в каждом случае действует текущая редакция стандарта). Значения МРД, которые не соответствуют этим правилам, приведены в соответствующих разделах технического описания.
- ▶ В директиве для оборудования, работающего под давлением (2014/68/EU), используется аббревиатура **PS**. Это соответствует максимальному рабочему давлению (МРД) прибора.

В следующих таблицах отражены зависимости между материалом уплотнения, диапазоном рабочей температуры (T_p) и рабочего давления для каждого присоединения к процессу, которое может быть выбрано для используемой антенны.

Антенна с защитой от конденсата 50 мм (2 дюйм)

Присоединение к процессу – фланец UNI

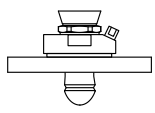
	Уплотнение	T _p	Диапазон рабочего давления
 A0047827	FKM Viton GLT	-40 до +80 °C (-40 до +176 °F)	-1 до 3 бар (-14,5 до 43,5 фунт/кв. дюйм)

 При наличии сертификата CRN диапазон давления может быть ограничен более жестко.

Рупорная антенна 65 мм (2,6 дюйм)

Присоединение к процессу – стандартный фланец

	Уплотнение	T _p	Диапазон рабочего давления
 A0047836	Графит	-40 до +280 °C (-40 до +536 °F)	-1 до 160 бар (-14,5 до 2 320,6 фунт/кв. дюйм)
	Графит	-40 до +450 °C (-40 до +842 °F)	-1 до 160 бар (-14,5 до 2 320,6 фунт/кв. дюйм)

Присоединение к процессу – фланец UNI, алюминиевый, регулируемый

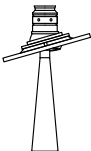
	Уплотнение	T _p	Диапазон рабочего давления
 A0048812	Графит	-40 до +280 °C (-40 до +536 °F)	-1 до 1 бар (-14,5 до 14,5 фунт/кв. дюйм)

 При наличии сертификата CRN диапазон давления может быть ограничен более жестко.

Монтируемая заподлицо антенна с плакированием из материала PTFE, 80 мм (3 дюйм)

Присоединение к процессу – стандартный фланец с соединением для продувочного воздуха

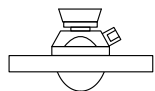
	Уплотнение	T _p	Диапазон рабочего давления
 A0047828	FKM Viton GLT	-40 до +150 °C (-40 до +302 °F)	-1 до 16 бар (-14,5 до 232 фунт/кв. дюйм)
	FKM Viton GLT	-40 до +200 °C (-40 до +392 °F)	-1 до 16 бар (-14,5 до 232 фунт/кв. дюйм)

Присоединение к процессу – фланец UNI из стали 316L с соединением для продувочного воздуха

	Уплотнение	T _p	Диапазон рабочего давления
 A0047829	FKM Viton GLT	-40 до +150 °C (-40 до +302 °F)	P _{изб.} = -1 до 1 бар (-14,5 до 14,5 фунт/кв. дюйм)
	FKM Viton GLT	-40 до +200 °C (-40 до +392 °F)	P _{изб.} = -1 до 1 бар (-14,5 до 14,5 фунт/кв. дюйм)

Присоединение к процессу – алюминиевый фланец UNI с соединением для продувочного воздуха

	Уплотнение	T _p	Диапазон рабочего давления
 A0047830	FKM Viton GLT	-40 до +150 °C (-40 до +302 °F)	-1 до 1 бар (-14,5 до 14,5 фунт/кв. дюйм)
	FKM Viton GLT	-40 до +200 °C (-40 до +392 °F)	-1 до 1 бар (-14,5 до 14,5 фунт/кв. дюйм)



При наличии сертификата CRN диапазон давления может быть ограничен более жестко.

Диэлектрическая
постоянная

Для сыпучих продуктов

$\epsilon_r \geq 1,6$

По вопросам работы с продуктами, имеющими диэлектрическую постоянную меньше указанной, обратитесь в Endress+Hauser.

Механическая конструкция

Размеры



Для получения общих размеров следует сложить размеры отдельных компонентов.

Пластмассовый корпус с одним отсеком

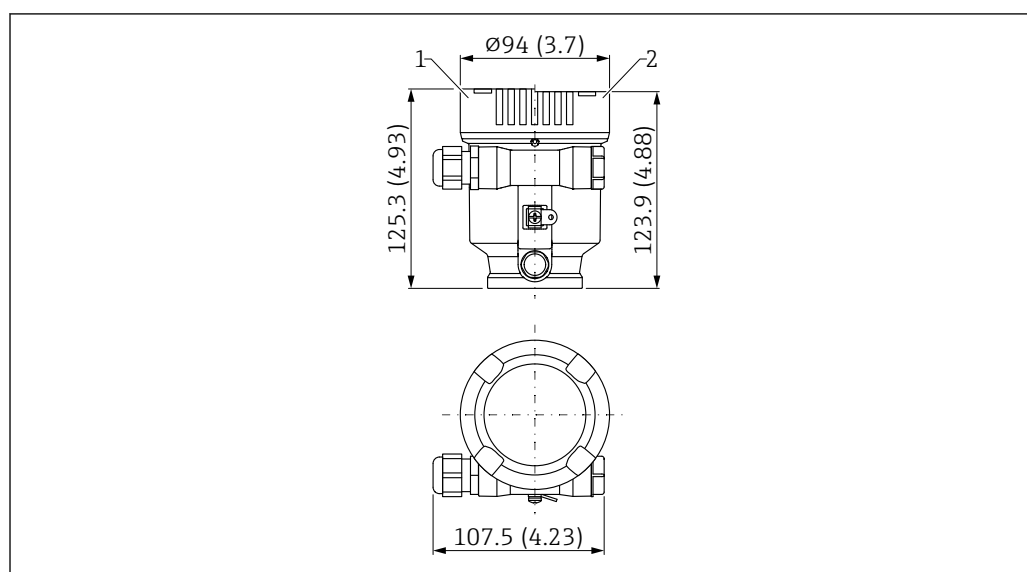

A0048768

37 Размеры пластмассового корпуса с одним отсеком (PBT). Единица измерения мм (дюйм)

- 1 Высота с крышкой с пластмассовым смотровым окном
- 2 Крышка без смотрового окна

Алюминиевый корпус с одним отсеком

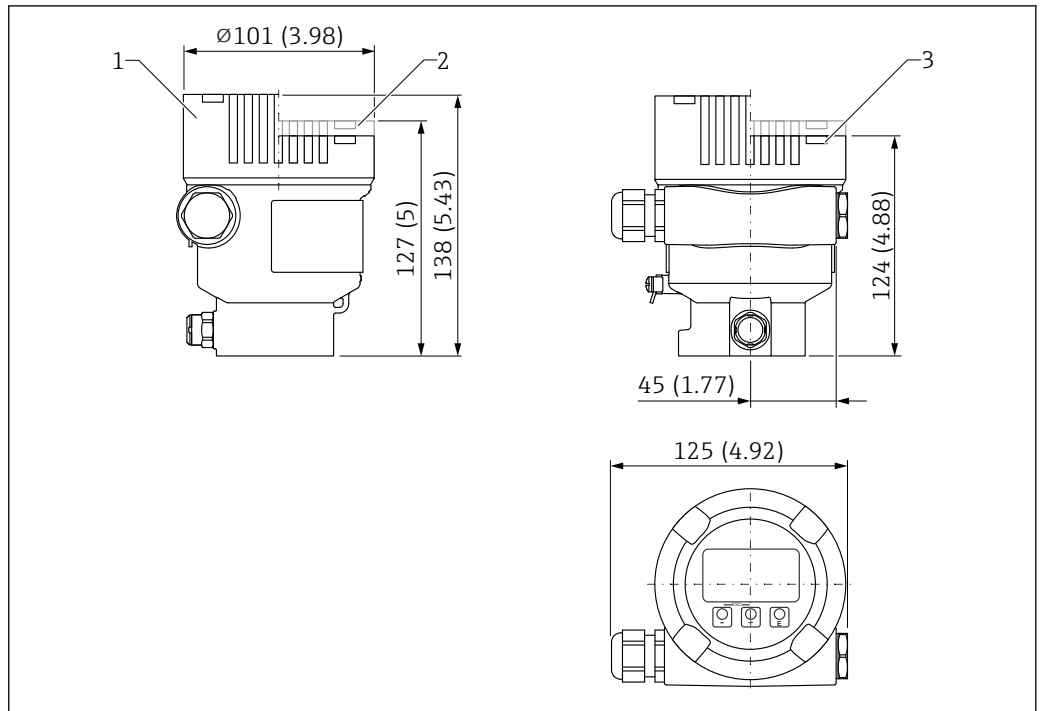

A0038380

38 Размеры алюминиевого корпуса с одним отсеком. Единица измерения мм (дюйм)

- 1 Высота с крышкой со стеклянным смотровым окном (приборы категории Ex d/XP и взрывобезопасное исполнение для пылевоздушных смесей)
- 2 Высота с крышкой с пластмассовым смотровым окном
- 3 Крышка без смотрового окна

Гигиенический корпус с одним отсеком 316L

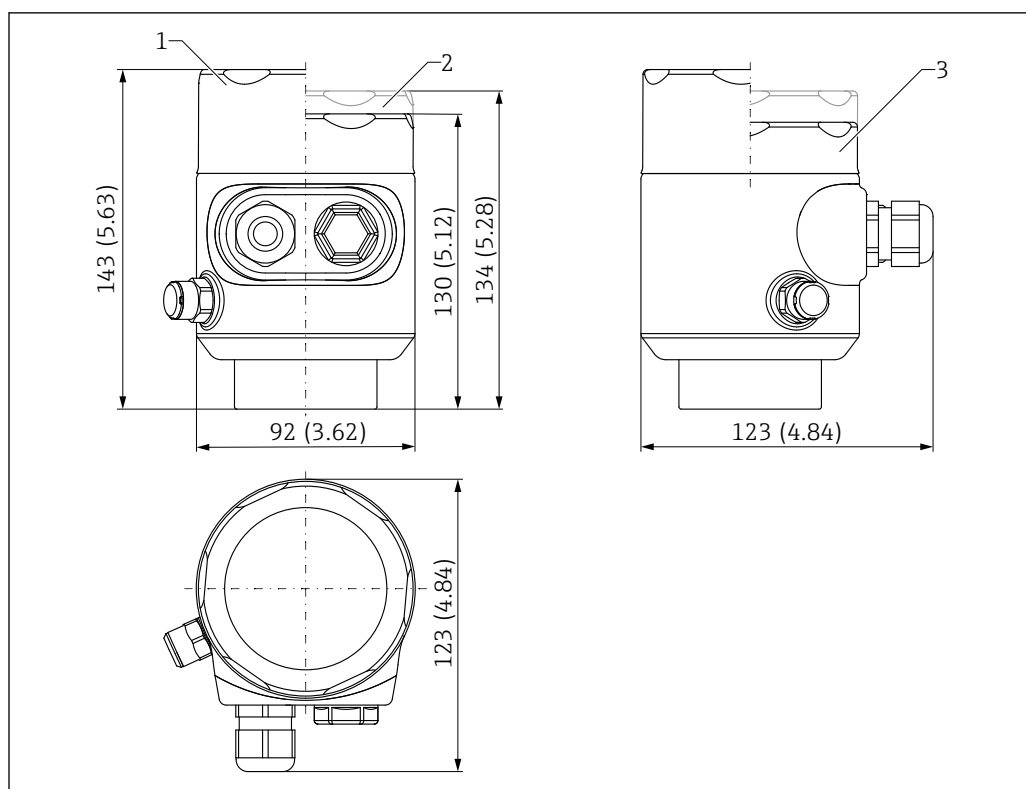

A0050364

▣ 39 Размеры гигиенического корпуса с одним отсеком 316L. Единица измерения мм (дюйм)

- 1 Высота с крышкой со стеклянным смотровым окном (взрывобезопасное исполнение для пылевоздушных смесей)
- 2 Высота с крышкой с пластмассовым смотровым окном
- 3 Крышка без смотрового окна

Алюминиевый корпус с двумя отсеками

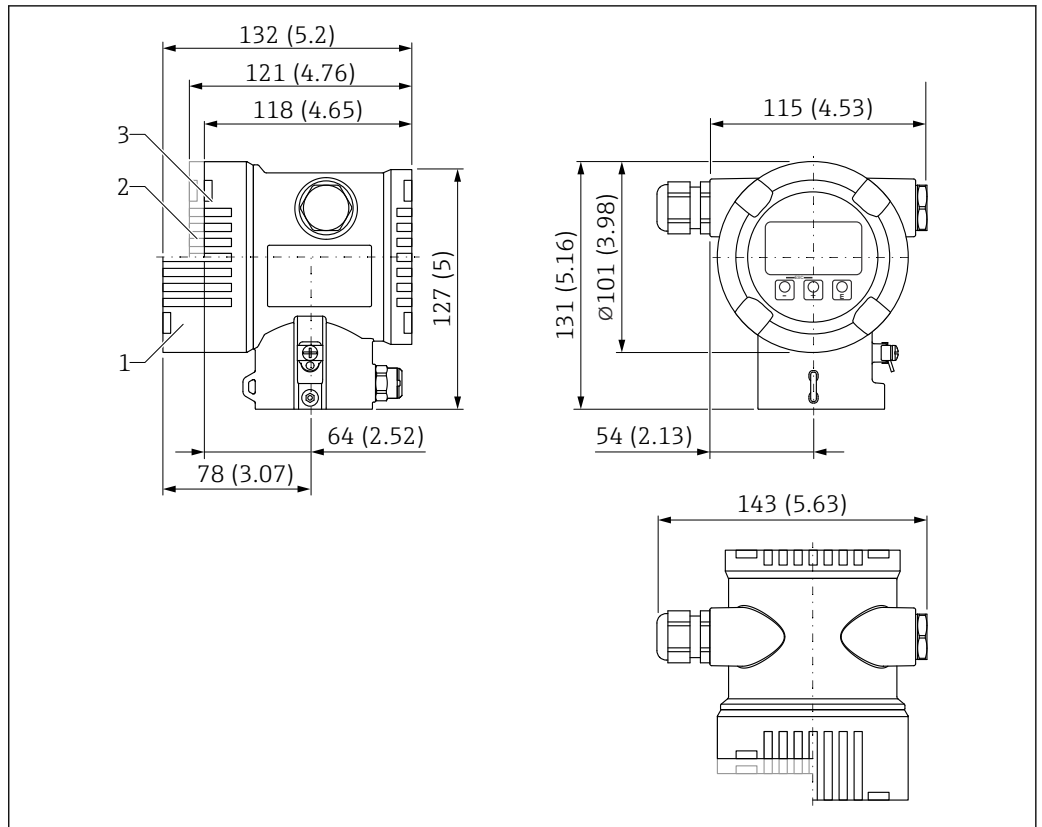

A0038377

40 Размеры корпуса с двумя отсеками. Единица измерения мм (дюйм)

- 1 Высота с крышкой со стеклянным смотровым окном (приборы категории Ex d/XP и взрывобезопасное исполнение для пылевоздушных смесей)
- 2 Высота с крышкой с пластмассовым смотровым окном
- 3 Крышка без смотрового окна

Алюминиевый корпус с двумя отсеками или корпус с двумя отсеками 316L, L-образная форма

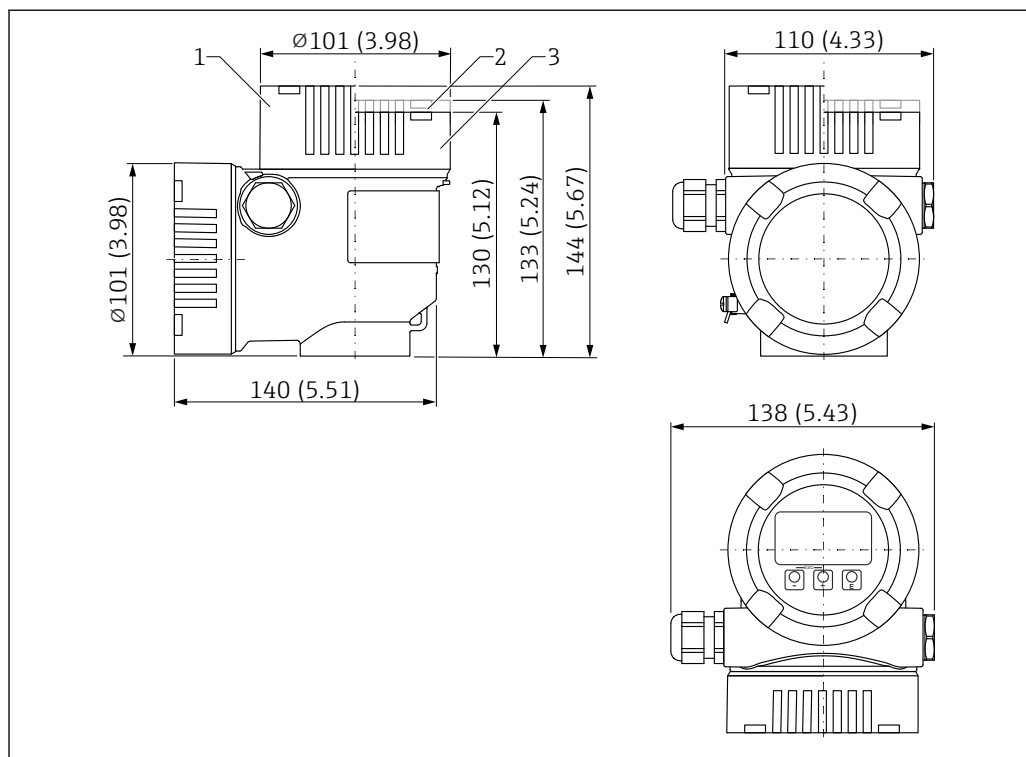

A0038381

41 Размеры корпуса с двумя отсеками, L-образная форма. Единица измерения мм (дюйм)

- 1 Высота с крышкой со стеклянным смотровым окном (приборы категории Ex d/XP и взрывобезопасное исполнение для пылевоздушных смесей)
- 2 Высота с крышкой с пластмассовым смотровым окном
- 3 Крышка без смотрового окна

Рупорная антенна DN65 – фланцевое присоединение к процессу

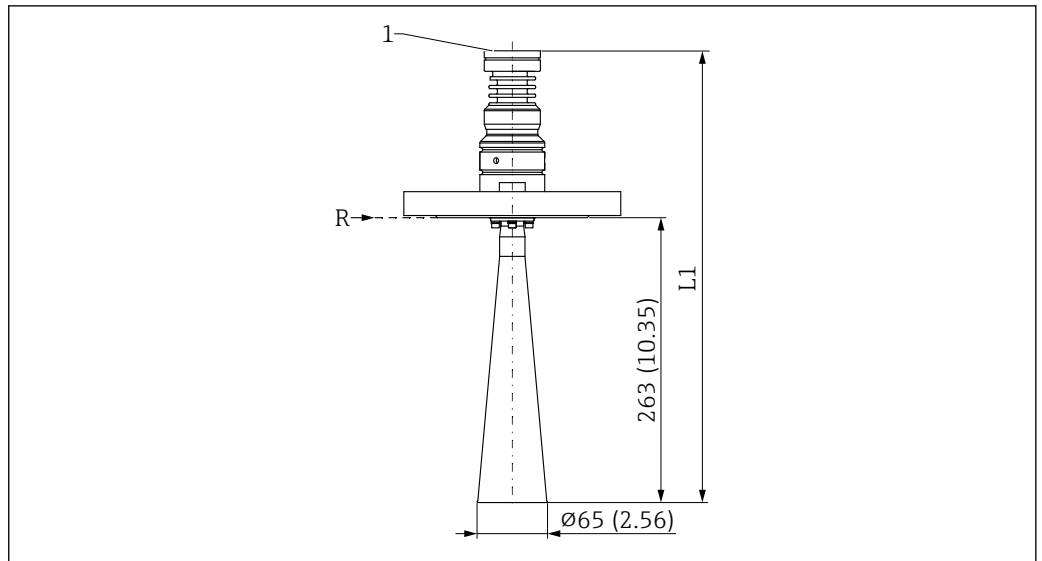

42 Размеры рупорной антенны DN65 с фланцевым присоединением к процессу. Единица измерения мм (дюйм)

R Контрольная точка измерения

1 Нижний край корпуса

L1 466 мм (18,35 дюйм); исполнение с сертификатом Ex d или XP +5 мм (+0,20 дюйм)



Размеры фланца зависят от выбранного стандарта и типа уплотняемой поверхности (опции заказа).

Размеры, которые отличаются от стандартных, выделены.

Рупорная антенна DN65 с фланцем UNI и приспособлением для выравнивания

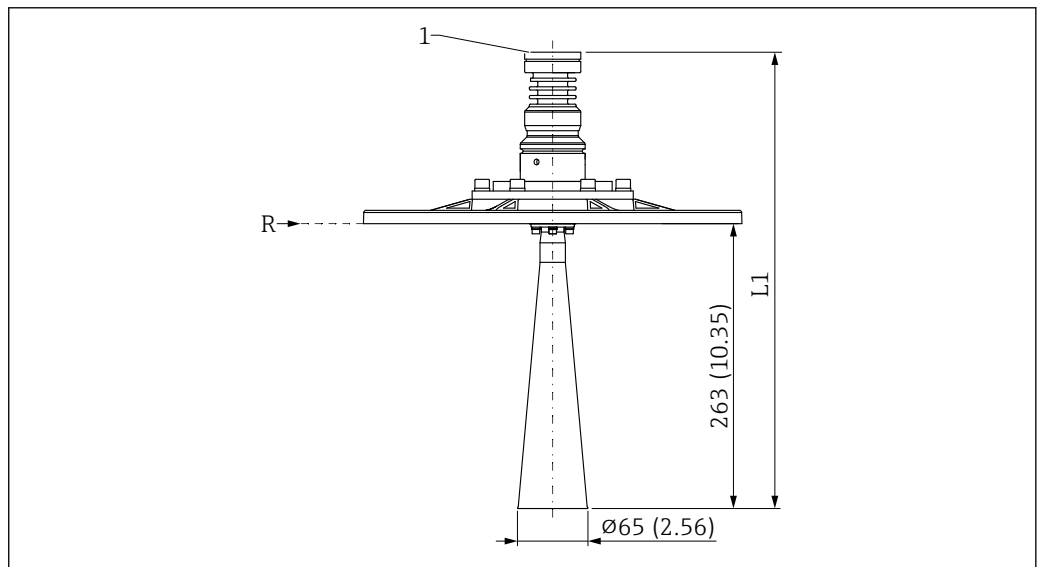

43 Размеры рупорной антенны DN65 с фланцем UNI и приспособлением для выравнивания. Единица измерения мм (дюйм)

R Контрольная точка измерения

1 Нижний край корпуса

L1 466 мм (18,35 дюйм); исполнение с сертификатом Ex d или XP +5 мм (+0,20 дюйм)

Фланец UNI 4 дюйма/DN100/100A для антенн с приспособлением для выравнивания

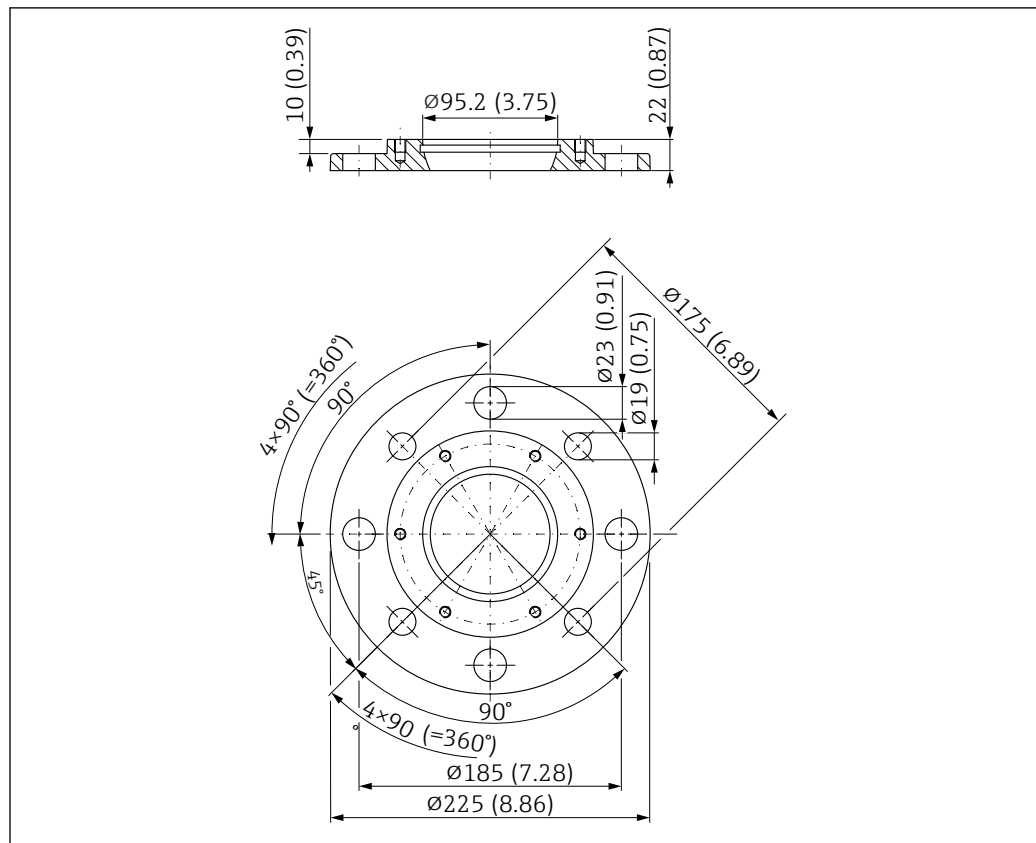

A0048838

44 Размеры фланца UNI 4 дюйма/DN100/100A для антенн с приспособлением для выравнивания. Единица измерения мм (дюйм)

Фланец UNI 4 дюйма/DN100/100A

Пригодно для вариантов ASME B16.5, 4 дюйма, 150 фунтов/EN1092-1; DN100 PN16 / JIS B2220; 10K 100A

- Материал
Алюминий
- Рабочее давление
≤ 1 бар (14,5 фунт/кв. дюйм)
- Масса
1,4 кг (3,09 фунт)

i В ряде случаев количество болтов сокращено. Для обеспечения соответствия различным стандартам отверстия увеличены. Поэтому перед затяжкой необходимо отцентрировать болты по ответному фланцу.

Фланец UNI 6 дюймов/DN150/150A для антенн с приспособлением для выравнивания

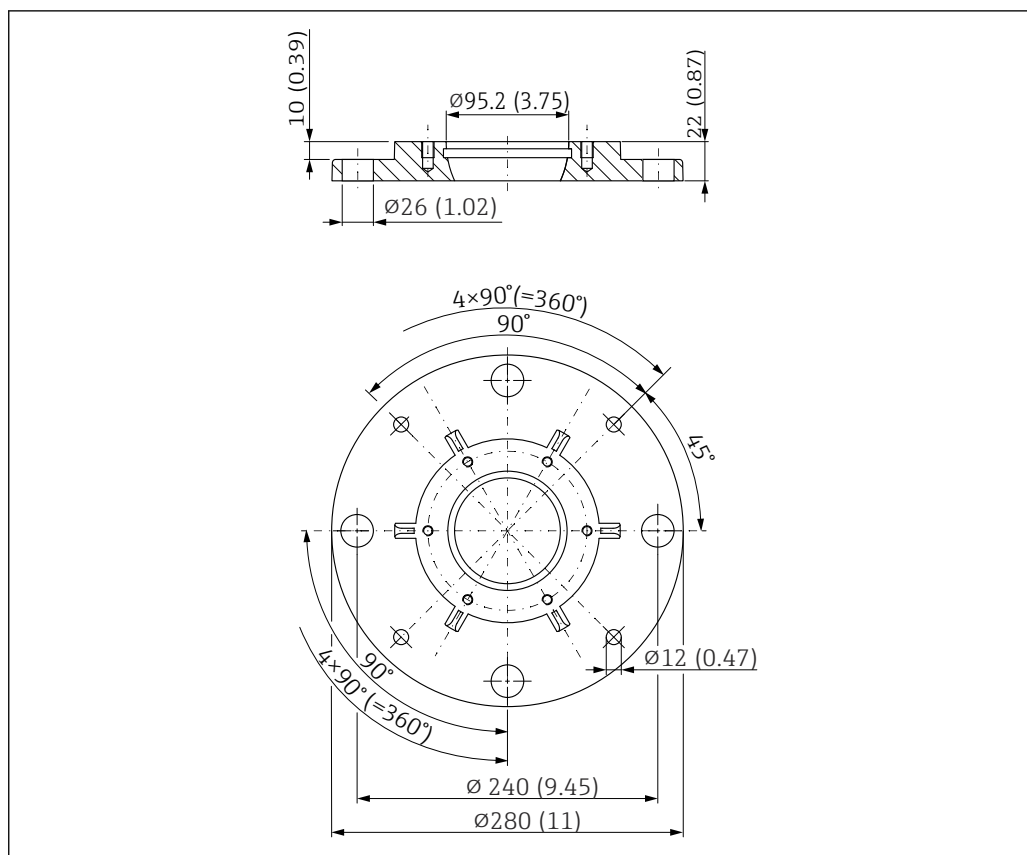

45 Размеры фланца UNI 6 дюймов/DN150/150A для антенн с приспособлением для выравнивания. Единица измерения мм (дюйм)

Фланец UNI 6 дюймов/DN150/150A

Пригодно для вариантов ASME B16.5, 6 дюймов, 150 фунтов/EN 1092-1; DN150 PN16/JIS B2220; 10K 150A

- Материал
Алюминий
- Рабочее давление
≤ 1 бар (14,5 фунт/кв. дюйм)
- Масса
2,2 кг (4,85 фунт)

i В ряде случаев количество болтов сокращено. Для обеспечения соответствия различным стандартам отверстия увеличены. Поэтому перед затяжкой необходимо отцентрировать болты по ответному фланцу.

Фланец UNI 8 дюймов/DN200/200A для антенн с приспособлением для выравнивания

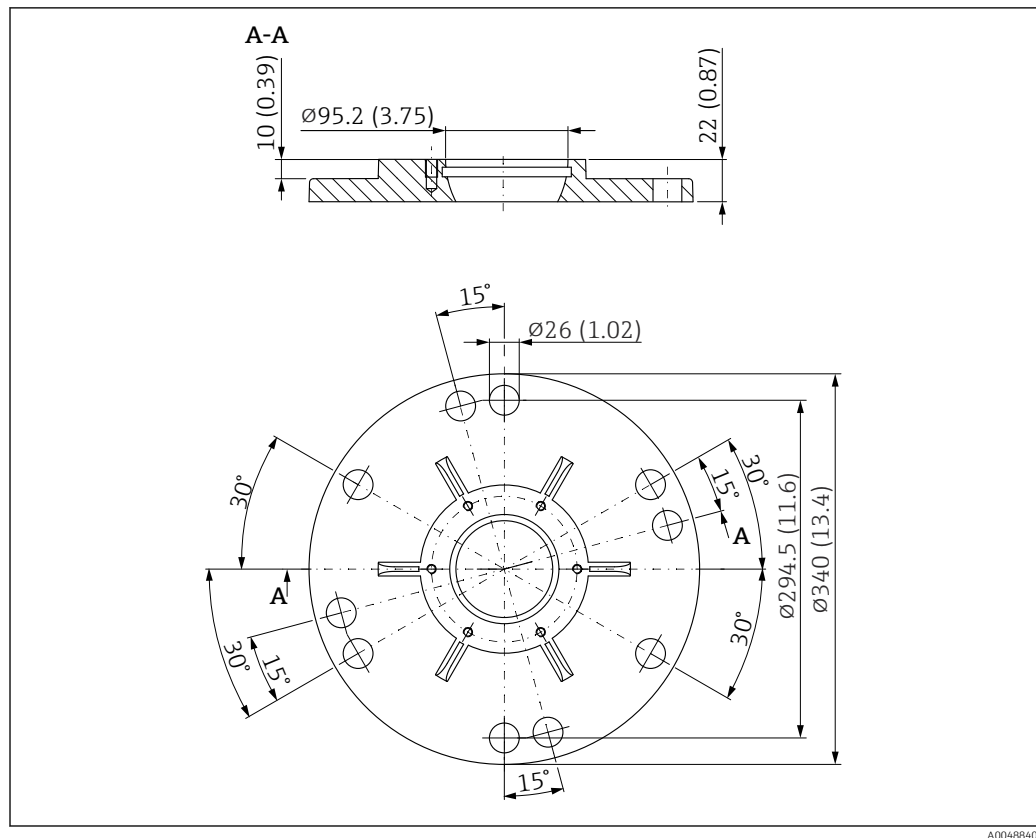

46 Размеры фланца UNI 8 дюймов/DN200/200A для антенн с приспособлением для выравнивания. Единица измерения мм (дюйм)

Фланец UNI 8 дюймов/DN200/200A

Пригодно для вариантов ASME B16.5, 8 дюймов, 150 фунтов/EN 1092-1; DN200 PN16/JIS B2220; 10K 200A

- Материал
Алюминий
- Рабочее давление
≤ 1 бар (14,5 фунт/кв. дюйм)
- Масса
3,2 кг (7,05 фунт)

i В ряде случаев количество болтов сокращено. Для обеспечения соответствия различным стандартам отверстия увеличены. Поэтому перед затяжкой необходимо отцентрировать болты по ответному фланцу.

Фланец UNI 10 дюймов/DN250/250A для антенн с приспособлением для выравнивания

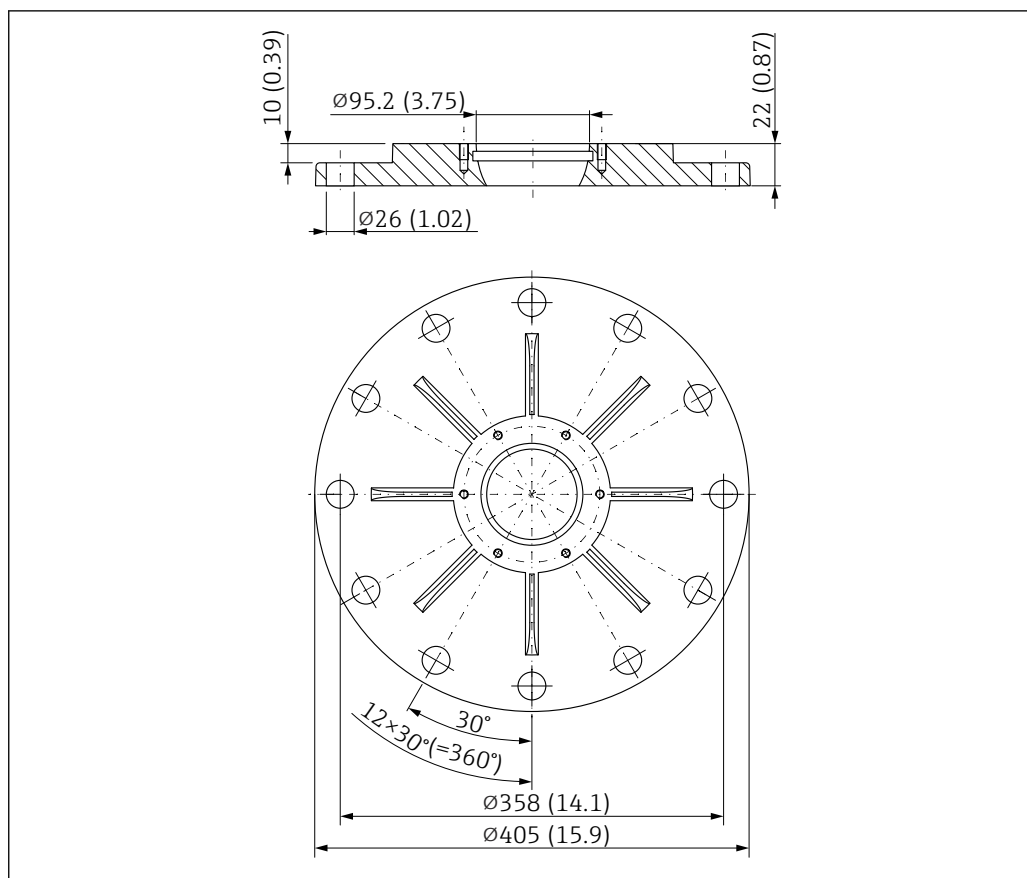

47 Размеры фланца UNI 10 дюймов/DN250/250A для антенн с приспособлением для выравнивания. Единица измерения мм (дюйм)

Фланец UNI 10 дюймов/DN250/250A

Пригодно для вариантов ASME B16.5, 10 дюймов, 150 фунтов/EN 1092-1; DN250 PN16/JIS B2220; 10K 250A

- Материал
Алюминий
- Рабочее давление
≤ 1 бар (14,5 фунт/кв. дюйм)
- Масса
4,7 кг (10,36 фунт)

i В ряде случаев количество болтов сокращено. Для обеспечения соответствия различным стандартам отверстия увеличены. Поэтому перед затяжкой необходимо отцентрировать болты по ответному фланцу.

Антенна с защитой от конденсата, плакированная материалом PTFE, 50 мм (2 дюйм), с фланцем UNI и соединением для продувочного воздуха

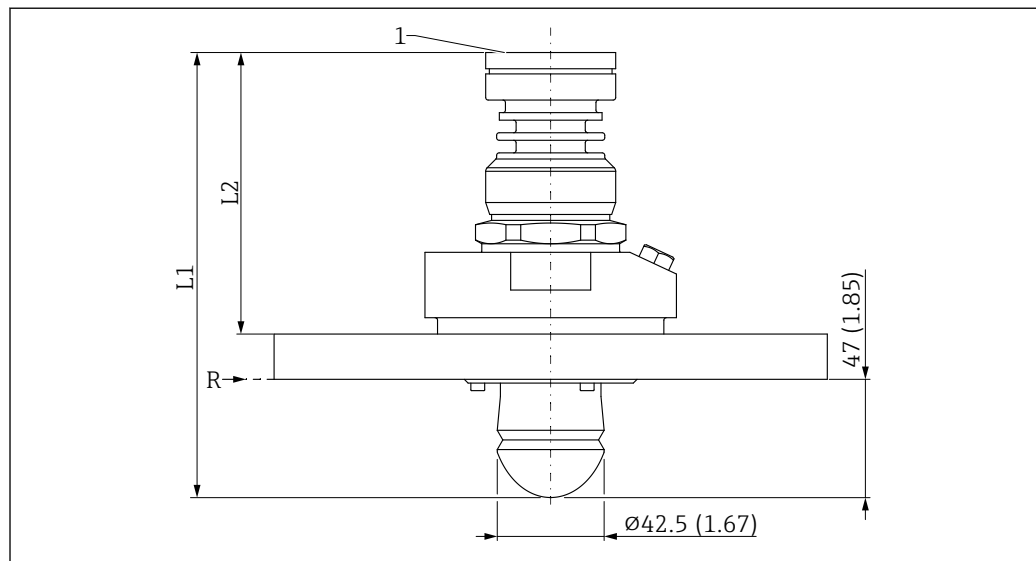

A0046488

48 Размеры антенны с защитой от конденсата, плакированной материалом PTFE, 50 мм (2 дюйм), с фланцем UNI и соединением для продувочного воздуха. Единица измерения мм (дюйм)

1 Нижний край корпуса

R Контрольная точка измерения

L1 175 мм (6,89 дюйм); исполнение с сертификатом Ex d или XP +5 мм (+0,20 дюйм)

L2 108 мм (4,25 дюйм); исполнение с сертификатом Ex d или XP +5 мм (+0,20 дюйм)

Фланец UNI 3 дюйма/DN80/80A для антенны с защитой от конденсата, плакированной материалом PTFE, 50 мм (2 дюйм), с соединением для продувочного воздуха

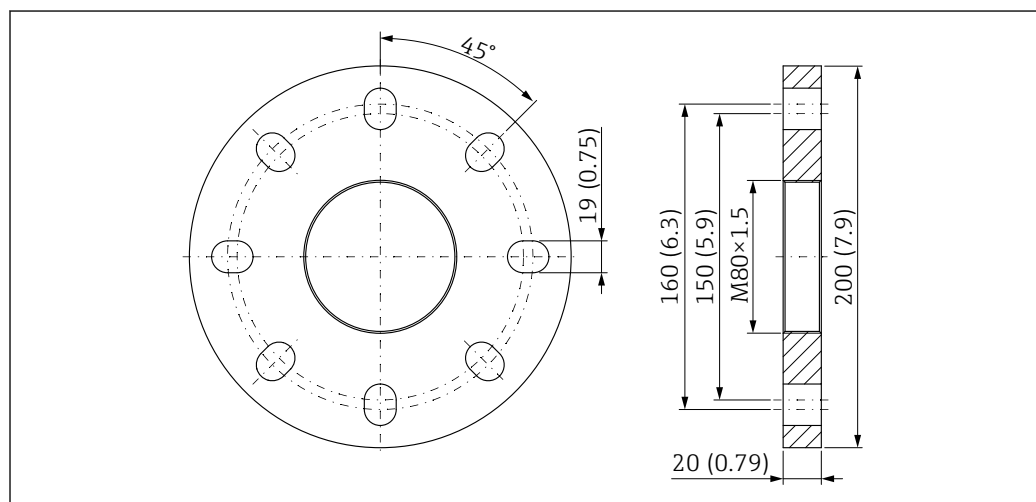

A0048875

49 Фланец UNI 3 дюйма/DN80/80A для антенны с защитой от конденсата, плакированной материалом PTFE, 50 мм (2 дюйм), с соединением для продувочного воздуха. Единица измерения мм (дюйм)

Фланец UNI 3 дюйма/DN80/80A

Пригодно для следующих фланцев: 3 дюйма 150 фунтов; DN80 PN16; 10K 80A

- Материал
Полипропилен
- Рабочее давление
≤ 1 бар (14,5 фунт/кв. дюйм)
- Масса
0,5 кг (1,10 фунт)

Фланец UNI 4 дюйма/DN100/100A для антенны с защитой от конденсата, плакированной материалом PTFE, 50 мм (2 дюйм), с соединением для продувочного воздуха

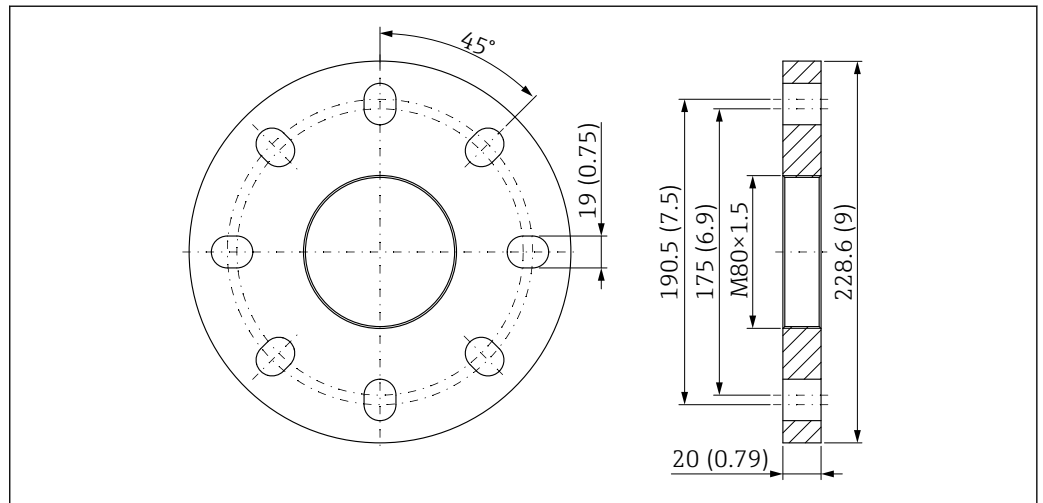

50 Фланец UNI 4 дюйма/DN100/100A для антенны с защитой от конденсата, плакированной материалом PTFE, 50 мм (2 дюйм), с соединением для продувочного воздуха. Единица измерения мм (дюйм)

Фланец UNI 4 дюйма/DN100/100A

Пригодно для следующих фланцев: 4 дюйма 150 фунтов; DN100 PN16; 10K 100A

- Материал
Полипропилен
- Рабочее давление
≤ 1 бар (14,5 фунт/кв. дюйм)
- Масса
0,65 кг (1,43 фунт)

Фланец UNI 6 дюймов/DN150/150A для антенны с защитой от конденсата, плакированной материалом PTFE, 50 мм (2 дюйм), с соединением для продувочного воздуха

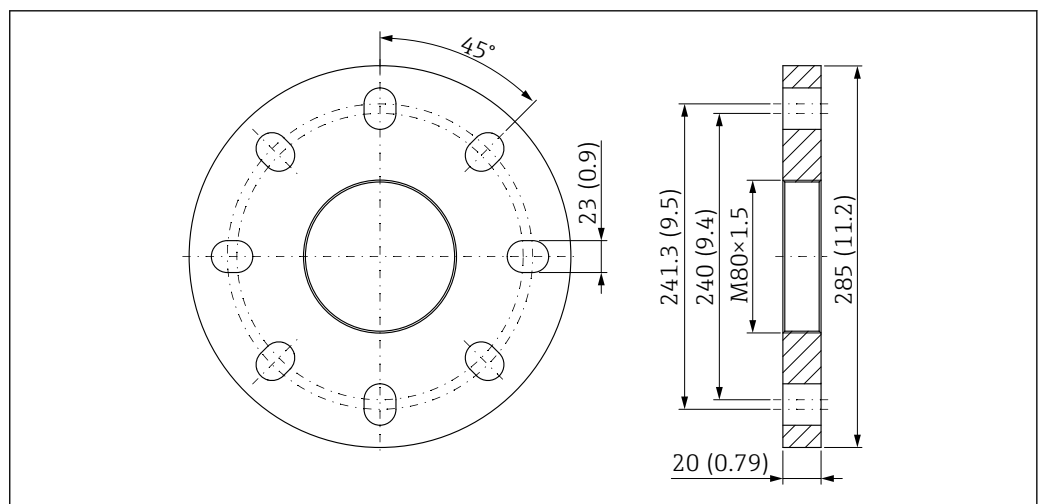

51 Фланец UNI 6 дюймов/DN150/150A для антенны с защитой от конденсата, плакированной материалом PTFE, 50 мм (2 дюйм), с соединением для продувочного воздуха. Единица измерения мм (дюйм)

Фланец UNI 6 дюймов/DN150/150A

Пригодно для следующих фланцев: 6 дюймов 150 фунтов; DN150 PN16; 10K 150A

- **Материал**
Полипропилен
- **Рабочее давление**
≤ 1 бар (14,5 фунт/кв. дюйм)
- **Масса**
1,1 кг (2,43 фунт)

Монтируемая заподлицо антенна, плакированная материалом PTFE, 80 мм (3 дюйм), со стандартным фланцем и соединением для продувочного воздуха

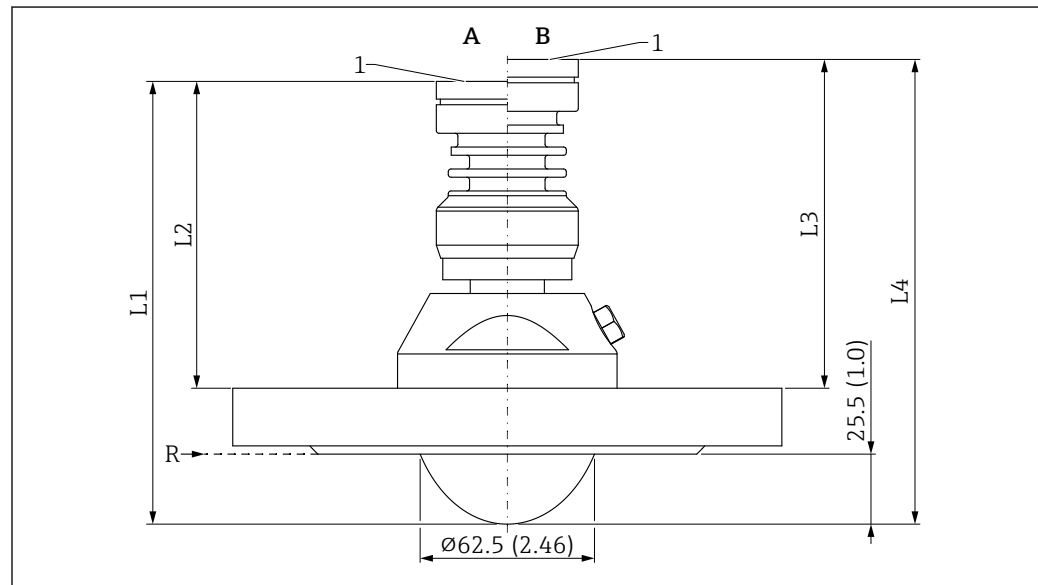

52 Размеры монтируемой заподлицо антенны, плакированной материалом PTFE, 80 мм (3 дюйм), со стандартным фланцем и соединением для продувочного воздуха. Единица измерения мм (дюйм)

A Исполнение для рабочей температуры ≤ 150 °C (302 °F)

B Исполнение для рабочей температуры ≤ 200 °C (392 °F)

R Контрольная точка измерения

1 Нижний край корпуса

L1 158 мм (6,22 дюйм); исполнение с сертификатом Ex d или XP +5 мм (+0,20 дюйм)

L2 Размер варьируется в зависимости от толщины фланца (стандартный фланец)

L3 Размер варьируется в зависимости от толщины фланца (стандартный фланец)

L4 170 мм (6,69 дюйм); исполнение с сертификатом Ex d или XP +5 мм (+0,20 дюйм)

 Размеры фланца зависят от выбранного стандарта и типа уплотняемой поверхности (опции заказа).

Размеры, которые отличаются от стандартных, выделены.

Монтируемая заподлицо антенна, плакированная материалом PTFE, 80 мм (3 дюйм), с фланцем UNI и соединением для продувочного воздуха

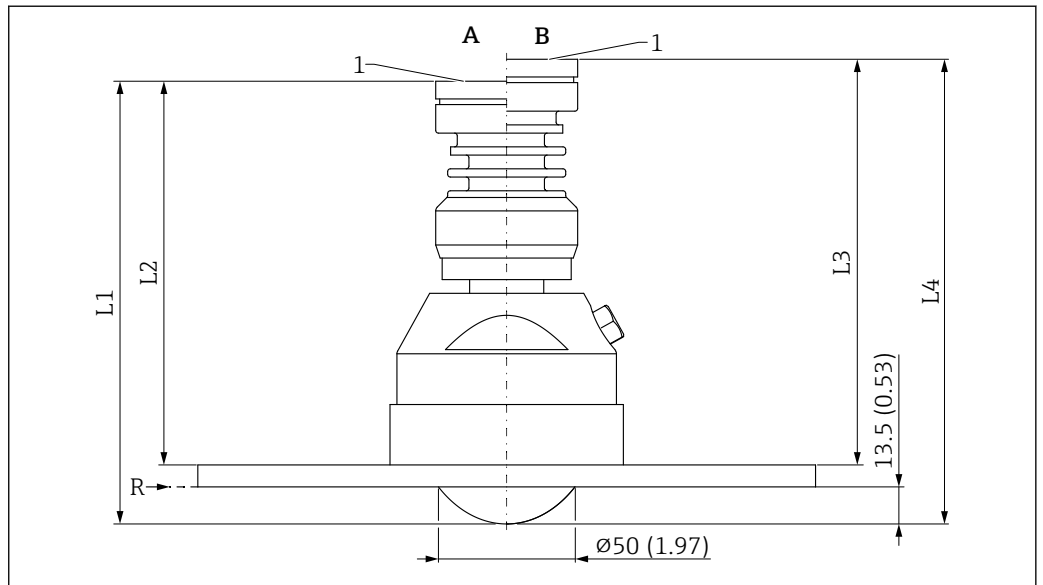

A0046490

53 Размеры монтируемой заподлицо антенны, плакированной материалом PTFE, 80 мм (3 дюйм), с фланцем UNI и соединением для продувочного воздуха. Единица измерения мм (дюйм)

A Исполнение для рабочей температуры $\leq 150\text{ }^{\circ}\text{C}$ (302 $^{\circ}\text{F}$)

B Исполнение для рабочей температуры $\leq 200\text{ }^{\circ}\text{C}$ (392 $^{\circ}\text{F}$)

R Контрольная точка измерения

1 Нижний край корпуса

L1 158 мм (6,22 дюйм); исполнение с сертификатом Ex d или XP +5 мм (+0,20 дюйм)

L2 137 мм (5,39 дюйм); исполнение с сертификатом Ex d или XP +5 мм (+0,20 дюйм)

L3 149 мм (5,87 дюйм); исполнение с сертификатом Ex d или XP +5 мм (+0,20 дюйм)

L4 170 мм (6,69 дюйм); исполнение с сертификатом Ex d или XP +5 мм (+0,20 дюйм)

Фланец UNI 8 дюймов/DN200/200A для монтируемой заподлицо антенны, плакированной материалом PTFE, 80 мм (3 дюйм), с соединением для продувочного воздуха

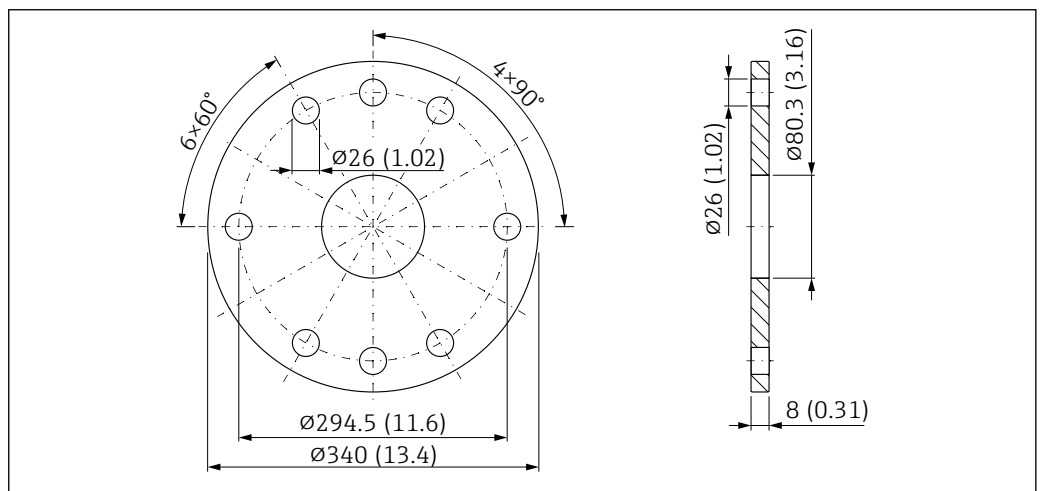

A0048820

54 Размеры фланца UNI 8 дюймов/DN200/200A для антенны DN80, с соединением для продувочного воздуха. Единица измерения мм (дюйм)

Фланец UNI 8 дюймов/DN200/200A

Пригодно для вариантов ASME B16.5, 8 дюймов, 150 фунтов/EN 1092-1; DN200 PN16/JIS B2220; 10K 200A

- Материал
316L
- Рабочее давление
≤ 1 бар (14,5 фунт/кв. дюйм)
- Масса
5,1 кг (11,24 фунт)

Фланец UNI 10 дюймов/DN250/250A для монтируемой заподлицо антенны, плакированной материалом PTFE, 80 мм (3 дюйм), с соединением для продувочного воздуха

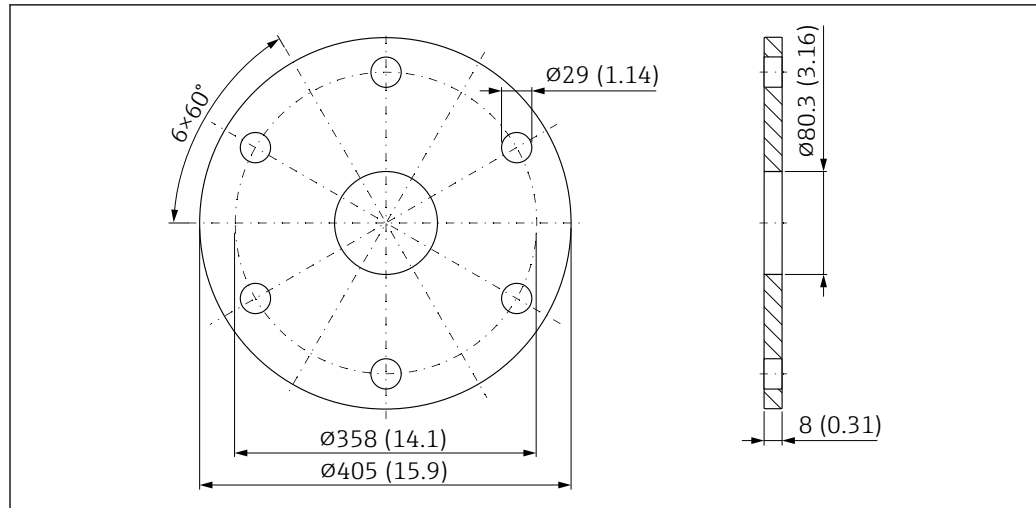

A0048821

55 Размеры фланца UNI 10 дюймов/DN250/250A для антенны DN80, с соединением для продувочного воздуха. Единица измерения мм (дюйм)

Фланец UNI 10 дюймов/DN250/250A

Пригодно для вариантов ASME B16.5, 10 дюймов, 150 фунтов/EN 1092-1; DN250 PN16/JIS B2220; 10K 250A

- Материал
316L
- Рабочее давление
≤ 1 бар (14,5 фунт/кв. дюйм)
- Масса
7,9 кг (17,41 фунт)

Монтируемая заподлицо антенна, 80 мм (3 дюйм), с фланцем UNI, с приспособлением для выравнивания и соединением для продувочного воздуха

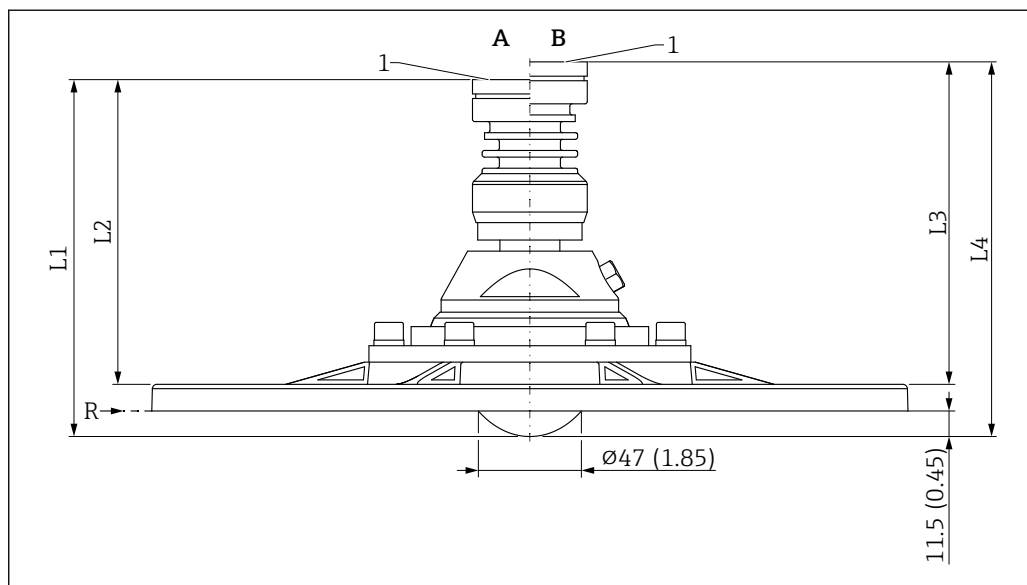

A0046491

56 Размеры монтируемой заподлицо антенны, 80 мм (3 дюйм), с фланцем UNI, с приспособлением для выравнивания и соединением для продувочного воздуха. Единица измерения мм (дюйм)

- A Исполнение для рабочей температуры ≤ 150 °C (302 °F)
- B Исполнение для рабочей температуры ≤ 200 °C (392 °F)
- R Контрольная точка измерения
- 1 Нижний край корпуса
- L1 158 мм (6,22 дюйм); исполнение с сертификатом Ex d или XP +5 мм (+0,20 дюйм)
- L2 134 мм (5,28 дюйм); исполнение с сертификатом Ex d или XP +5 мм (+0,20 дюйм)
- L3 146 мм (5,75 дюйм); исполнение с сертификатом Ex d или XP +5 мм (+0,20 дюйм)
- L4 170 мм (6,69 дюйм); исполнение с сертификатом Ex d или XP +5 мм (+0,20 дюйм)

Фланец UNI 4 дюйма/DN100/100A для антенн с приспособлением для выравнивания

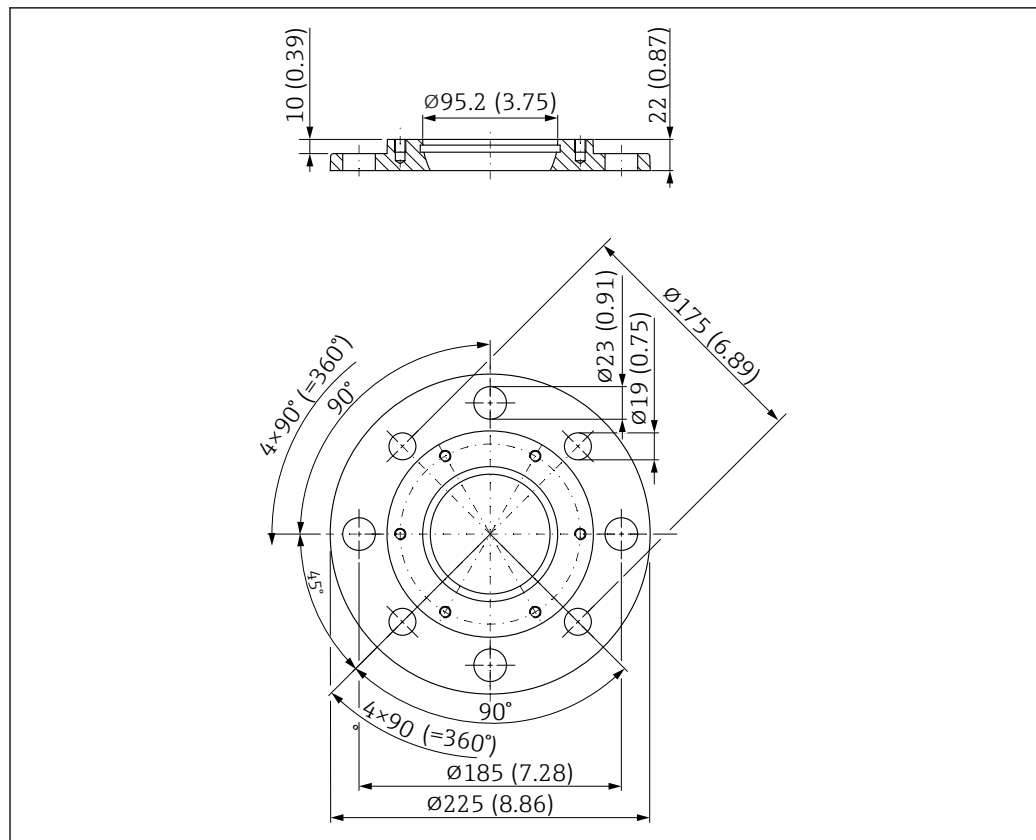

A0048838

57 Размеры фланца UNI 4 дюйма/DN100/100A для антенн с приспособлением для выравнивания. Единица измерения мм (дюйм)

Фланец UNI 4 дюйма/DN100/100A

Пригодно для вариантов ASME B16.5, 4 дюйма, 150 фунтов/EN1092-1; DN100 PN16 / JIS B2220; 10K 100A

- Материал
Алюминий
- Рабочее давление
≤ 1 бар (14,5 фунт/кв. дюйм)
- Масса
1,4 кг (3,09 фунт)

i В ряде случаев количество болтов сокращено. Для обеспечения соответствия различным стандартам отверстия увеличены. Поэтому перед затяжкой необходимо отцентрировать болты по ответному фланцу.

Фланец UNI 6 дюймов/DN150/150A для антенн с приспособлением для выравнивания

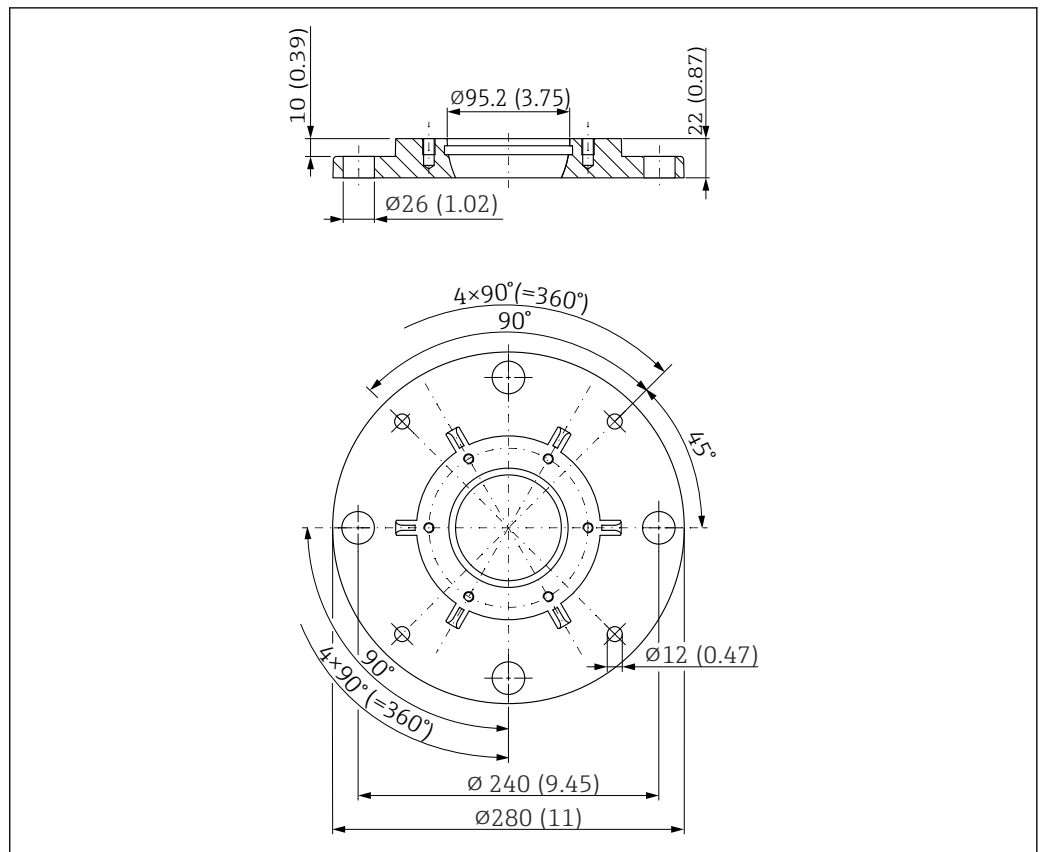

58 Размеры фланца UNI 6 дюймов/DN150/150A для антенн с приспособлением для выравнивания. Единица измерения мм (дюйм)

Фланец UNI 6 дюймов/DN150/150A

Пригодно для вариантов ASME B16.5, 6 дюймов, 150 фунтов/EN 1092-1; DN150 PN16/JIS B2220; 10K 150A

- Материал
Алюминий
- Рабочее давление
≤ 1 бар (14,5 фунт/кв. дюйм)
- Масса
2,2 кг (4,85 фунт)

i В ряде случаев количество болтов сокращено. Для обеспечения соответствия различным стандартам отверстия увеличены. Поэтому перед затяжкой необходимо отцентрировать болты по ответному фланцу.

Фланец UNI 8 дюймов/DN200/200A для антенн с приспособлением для выравнивания

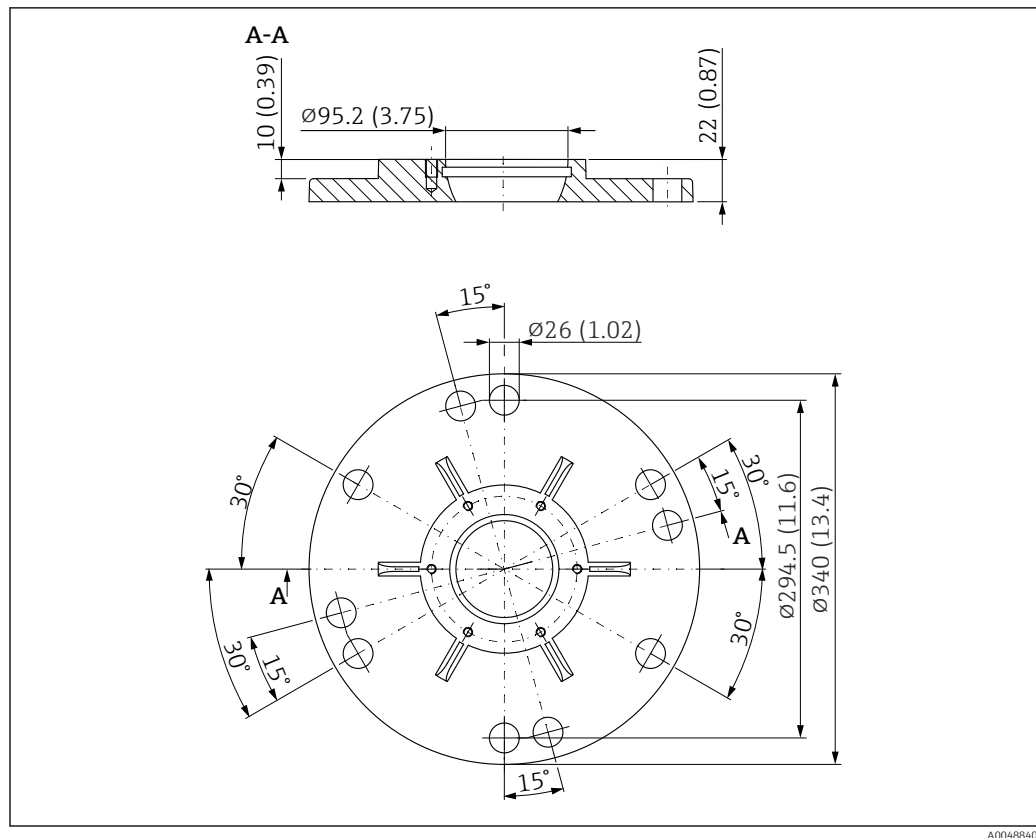

59 Размеры фланца UNI 8 дюймов/DN200/200A для антенн с приспособлением для выравнивания. Единица измерения мм (дюйм)

Фланец UNI 8 дюймов/DN200/200A

Пригодно для вариантов ASME B16.5, 8 дюймов, 150 фунтов/EN 1092-1; DN200 PN16/JIS B2220; 10K 200A

- Материал
Алюминий
- Рабочее давление
≤ 1 бар (14,5 фунт/кв. дюйм)
- Масса
3,2 кг (7,05 фунт)

i В ряде случаев количество болтов сокращено. Для обеспечения соответствия различным стандартам отверстия увеличены. Поэтому перед затяжкой необходимо отцентрировать болты по ответному фланцу.

Фланец UNI 10 дюймов/DN250/250A для антенн с приспособлением для выравнивания

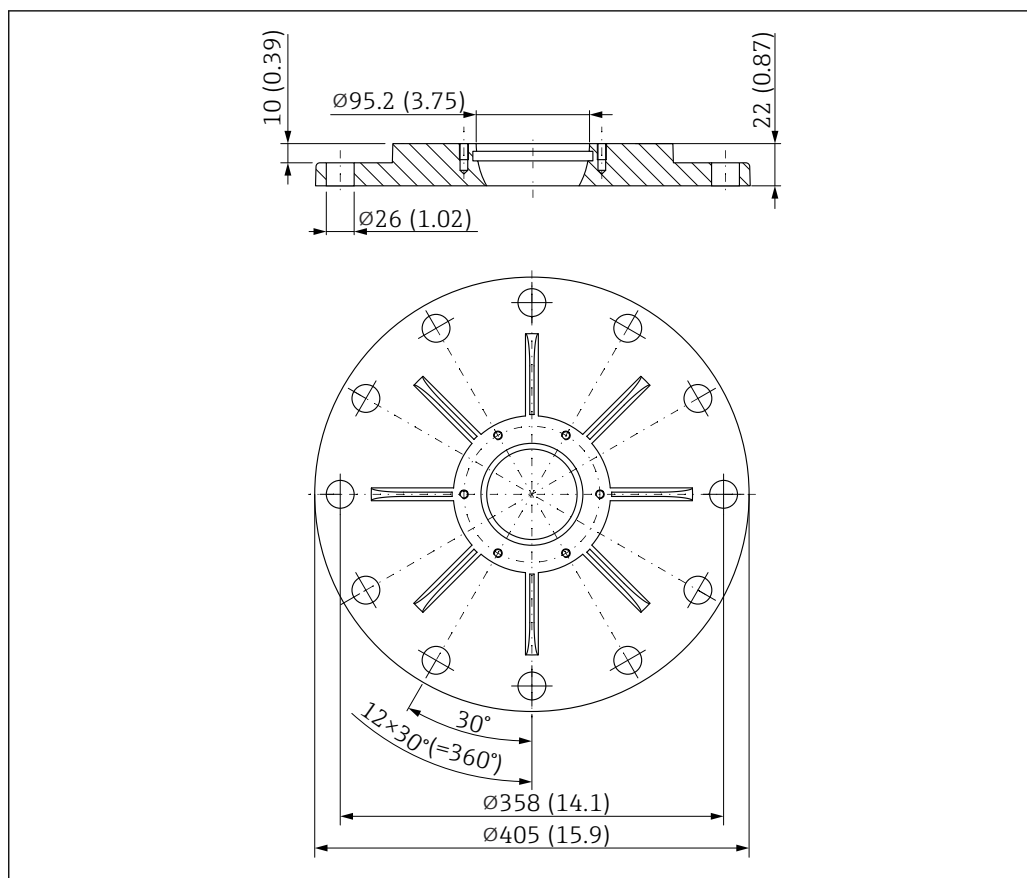

60 Размеры фланца UNI 10 дюймов/DN250/250A для антенн с приспособлением для выравнивания. Единица измерения мм (дюйм)

Фланец UNI 10 дюймов/DN250/250A

Пригодно для вариантов ASME B16.5, 10 дюймов, 150 фунтов/EN 1092-1; DN250 PN16/JIS B2220; 10K 250A

- Материал
Алюминий
- Рабочее давление
≤ 1 бар (14,5 фунт/кв. дюйм)
- Масса
4,7 кг (10,36 фунт)

i В ряде случаев количество болтов сокращено. Для обеспечения соответствия различным стандартам отверстия увеличены. Поэтому перед затяжкой необходимо отцентрировать болты по ответному фланцу.

Масса

i Для получения общей массы следует сложить значения массы отдельных компонентов.

Корпус

Масса, включая массу электроники и дисплея.

Корпус с одним отсеком

- Пластмасса: 0,5 кг (1,10 фунт)
- Алюминий: 1,2 кг (2,65 фунт)
- 316L гигиенический: 1,2 кг (2,65 фунт)

Корпус с двумя отсеками

Алюминий: 1,4 кг (3,09 фунт)

Корпус с двумя отсеками, L-образная форма

- Алюминий: 1,7 кг (3,75 фунт)
- Нержавеющая сталь: 4,5 кг (9,9 фунт)

Антенна и переходник для присоединения к процессу

Масса фланца (из стали 316/316L) зависит от выбранного стандарта и типа уплотняемой поверхности.

Подробные сведения см. в документе TIO0426F или в соответствующем стандарте.



Самое тяжелое исполнение указано для массы антенн

Рупорная антенна DN65

4,40 кг (9,70 фунт) + масса фланца

Антенна с защитой от конденсата 50 мм (2 дюйм)

1,70 кг (3,75 фунт)

Антенна для монтажа заподлицо, PTFE, 80 мм (3 дюйм)

3,20 кг (7,05 фунт) + масса фланца

Материалы**Материалы, не контактирующие с технологической средой***Пластмассовый корпус*

- Корпус: PBT/PC
- Глухая крышка: PBT/PC
- Крышка с окном: PBT/PC и PC
- Уплотнение крышки: EPDM
- Соединение для выравнивания потенциалов: 316L
- Уплотнение под соединением для выравнивания потенциалов: EPDM
- Заглушка: PBT-GF30-FR
- Кабельное уплотнение M20: PA
- Уплотнение между заглушкой и кабельным уплотнением: EPDM
- Резьбовой переходник для замены кабельных уплотнений: PA66-GF30
- Заводская табличка: полимерная пленка
- Табличка с маркировкой: полимерная пленка, металл или материал, предоставляемый заказчиком

Алюминиевый корпус с покрытием

- Корпус: алюминий EN AC 44300
- Корпус, покрытие крышки: полиэстер
- Глухая крышка: алюминий EN AC 44300
- Крышка алюминиевая EN AC 44300 с окном PC Lexan 943A
Крышка алюминиевая EN AC 44300 с боросиликатным окном; поставляется дополнительно в качестве прилагаемого аксессуара
Для приборов категории Ex d и взрывобезопасного исполнения для пылевоздушных смесей окно всегда изготавливается из боросиликата.
- Материал уплотнения крышки: HNBR
- Материалы уплотнения крышки: FVMQ (только для низкотемпературного исполнения)
- Заводская табличка: полимерная пленка
- Табличка с маркировкой: полимерная пленка, нержавеющая сталь или материал, предоставляемый заказчиком
- Кабельные уплотнения M20: различные материалы на выбор (нержавеющая сталь, никелированная латунь, полиамид)

Корпус из нержавеющей стали, 316L

- Корпус: нержавеющая сталь 316L (1.4409)
- Глухая крышка: нержавеющая сталь 316L (1.4409)
- Крышка из нержавеющей стали 316L (1.4409) с боросиликатным окном
- Материалы уплотнения крышки: FVMQ (только для низкотемпературного исполнения)
- Материал уплотнения крышки: HNBR
- Заводская табличка: корпус из нержавеющей стали, маркировка напрямую
- Табличка с маркировкой: полимерная пленка, нержавеющая сталь или материал, предоставляемый заказчиком
- Кабельные уплотнения M20: различные материалы на выбор (нержавеющая сталь, никелированная латунь, полиамид)

Корпус из нержавеющей стали 316L, гигиенический

- Корпус: нержавеющая сталь 316L (1.4404)
- Глухая крышка: нержавеющая сталь 316L (1.4404)
- Крышка из нержавеющей стали 316L (1.4409) с окном PC Lexan 943A
Крышка из нержавеющей стали 316L (1.4404) с боросиликатным окном; можно заказать дополнительно в качестве прилагаемого аксессуара
Для приборов взрывобезопасного исполнения для пылевоздушных смесей окно всегда изготавливается из боросиликата.
- Материал уплотнения крышки: EPDM
- Заводская табличка: корпус из нержавеющей стали, маркировка напрямую
- Табличка с маркировкой: полимерная пленка, нержавеющая сталь или материал, предоставляемый заказчиком
- Кабельные уплотнения M20: различные материалы на выбор (нержавеющая сталь, никелированная латунь, полиамид)

Материалы, контактирующие с технологической средой

Рупорная антенна DN65

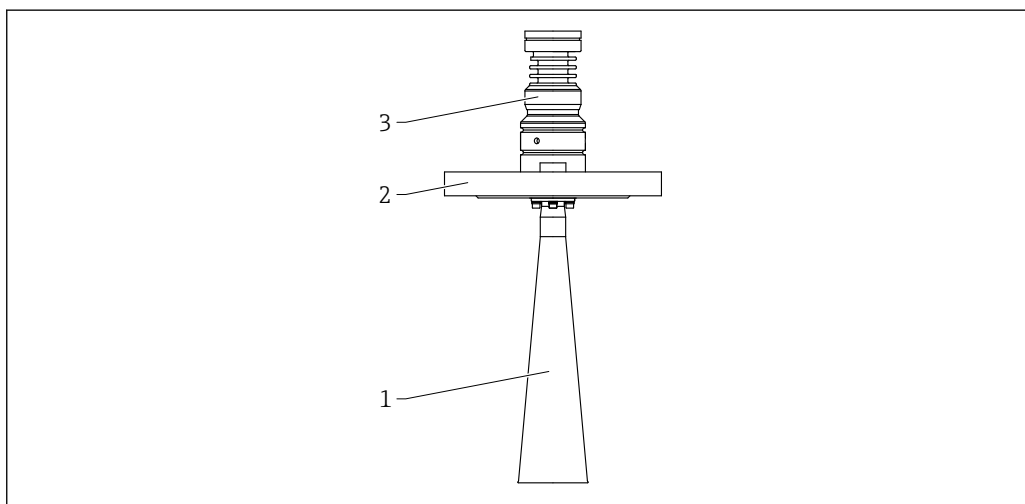

A0046618

61 *Материал; рупорная антенна DN65. Единица измерения мм (дюйм)*

- 1 Рупор: сталь 316L/1.4404
Антенна: Al₂O₃ (керамика)
Уплотнение антенны: графит
- 2 Присоединение к процессу: 316L/1.4404
- 3 Переходник корпуса: 316L/1.4404

Рупорная антенна DN65 с фланцем UNI и приспособлением для выравнивания

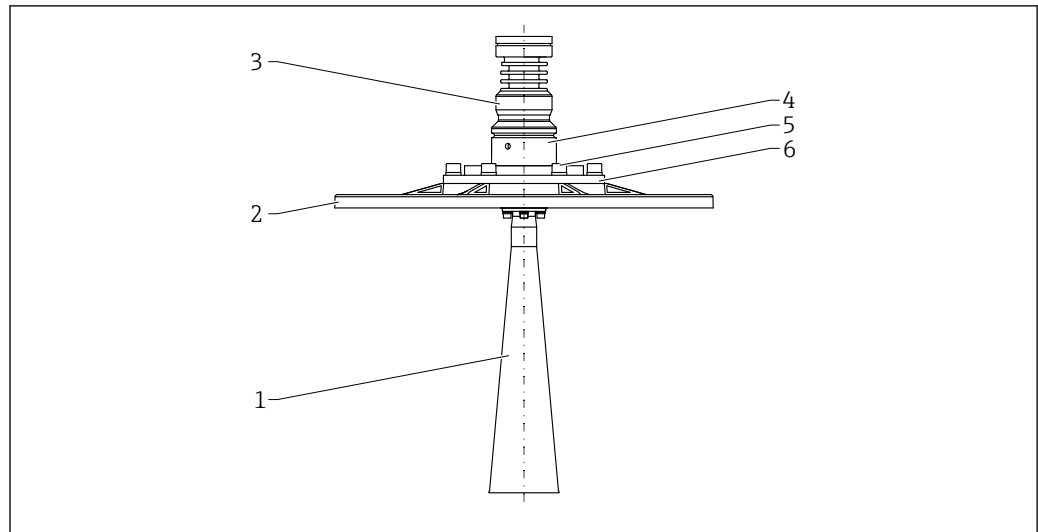

A0048884

▣ 62 *Материал; рупорная антенна DN65 с фланцем UNI и приспособлением для выравнивания.
Единица измерения мм (дюйм)*

- 1 *Рупор: сталь 316L/1.4404
Антенна: Al₂O₃ (керамика)
Уплотнение антенны: графит*
- 2 *Присоединение к процессу: алюминий*
- 3 *Переходник корпуса: 316L/1.4404*
- 4 *Переходник датчика с приспособлением для выравнивания: сталь 316L/1.4404*
- 5 *Винты: A4-70, A2-70*
- 6 *Прижимная шайба: 3.1645/алюминий*

Антенна с защитой от конденсата, с соединением для продувочного воздуха

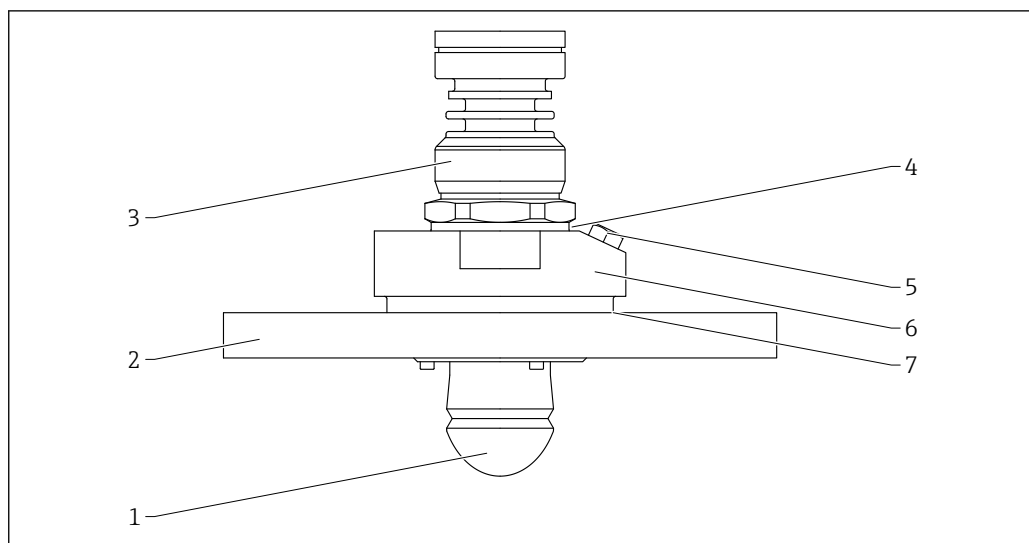

A0046611

63 *Материал; антенна с защитой от конденсата, с соединением для продувочного воздуха . Единица измерения мм (дюйм)*

- 1 *Антенна: PTFE, материал уплотнения FKM Viton GLT*
- 2 *Присоединение к процессу: полипропилен*
- 3 *Переходник датчика для корпуса: сталь 316L/1.4404*
- 4 *Уплотнение из синтетического/органического эластомерного волокна (не содержит асбеста), материал FA*
- 5 *Резьбовой переходник, глухой резьбовой штуцер: сталь 316L/1.4404
Для глухого резьбового штуцера с резьбой NPT: материал уплотнения – фторопластовая лента
Уплотнение для глухого резьбового штуцера с резьбой G или переходником NPT – уплотнительное кольцо из материала FKM*
- 6 *Переходник для присоединения продувочного воздуха: PA-GF (полиамид, армированный стекловолокном)*
- 7 *Уплотнение из синтетического/органического эластомерного волокна (не содержит асбеста), материал FA*

Монтируемая заподлицо антенна, 80 мм (3 дюйм), с фланцем и соединением для продувочного воздуха

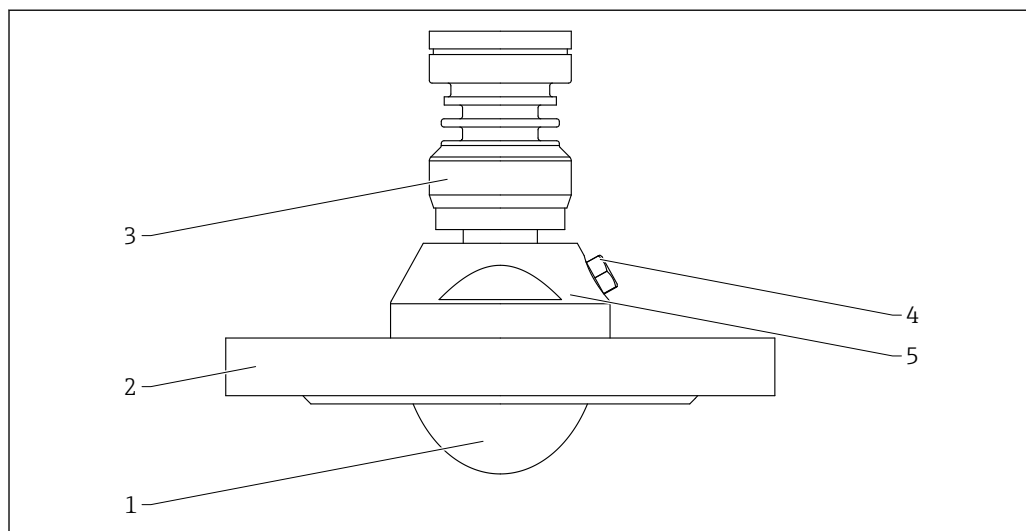

A0046612

▣ 64 *Материал: монтируемая заподлицо антенна, 80 мм (3 дюйм), с фланцем и соединением для продувочного воздуха. Единица измерения мм (дюйм)*

- 1 *Антенна: PTFE, материал уплотнения FKM Viton GLT*
- 2 *Присоединение к процессу: 316L/1.4404*
- 3 *Переходник корпуса: 316L/1.4404*
- 4 *Резьбовой переходник, глухой резьбовой штуцер: сталь 316L/1.4404*
Для глухого резьбового штуцера с резьбой NPT: материал уплотнения – фторопластовая лента
Уплотнение для глухого резьбового штуцера с резьбой G или переходником NPT – уплотнительное кольцо из материала FKM
- 5 *Встроенный переходник для присоединения продувочного воздуха: 316L/1.4404*

Монтируемая заподлицо антенна, 80 мм (3 дюйм), с фланцем UNI и соединением для продувочного воздуха

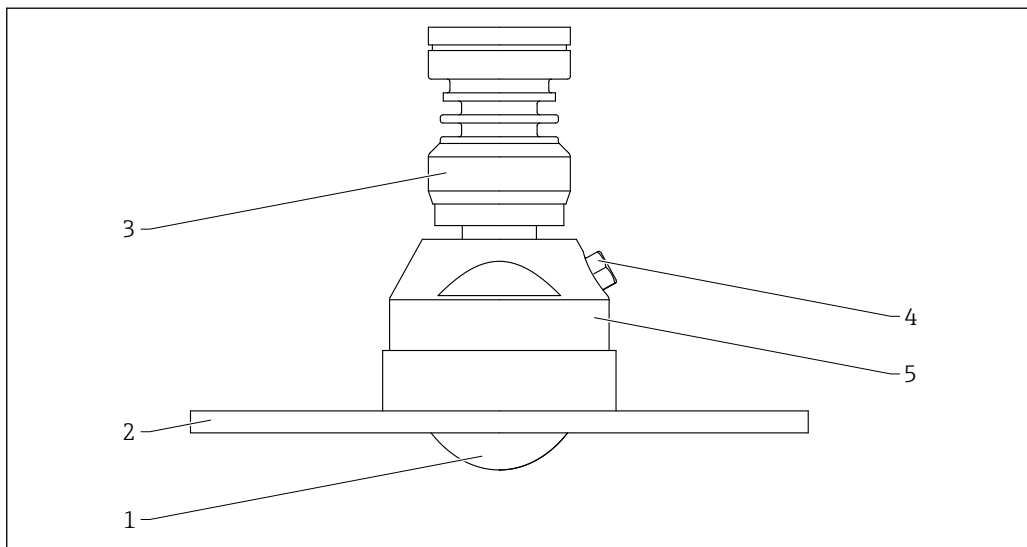

A0046613

65 *Материал: монтируемая заподлицо антенна, 80 мм (3 дюйм), с фланцем UNI и соединением для продувочного воздуха. Единица измерения мм (дюйм)*

- 1 *Антенна: PTFE, материал уплотнения FKM Viton GLT*
- 2 *Присоединение к процессу: 316L/1.4404*
- 3 *Переходник корпуса: 316L/1.4404*
- 4 *Резьбовой переходник, глухой резьбовой штуцер: сталь 316L/1.4404*
Для глухого резьбового штуцера с резьбой NPT: материал уплотнения – фторопластовая лента
Уплотнение для глухого резьбового штуцера с резьбой G или переходником NPT – уплотнительное кольцо из материала FKM
- 5 *Встроенный переходник для присоединения продувочного воздуха: 316L/1.4404*

Монтируемая заподлицо антенна, 80 мм (3 дюйм), с фланцем UNI, с приспособлением для выравнивания и соединением для продувочного воздуха

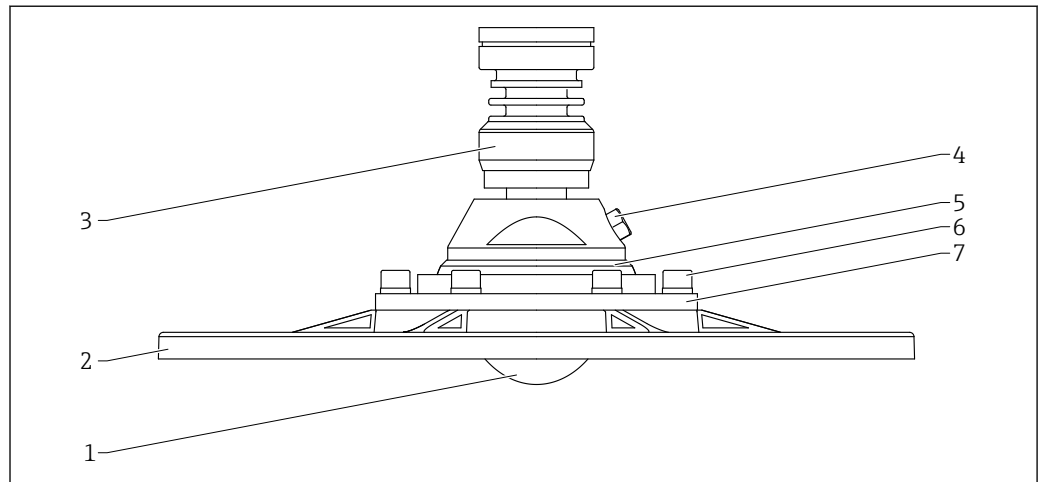

A0046614

■ 66 *Материал; монтируемая заподлицо антенна, 80 мм (3 дюйм), с фланцем UNI, с приспособлением для выравнивания и соединением для продувочного воздуха*

- 1 *Антенна: PTFE, материал уплотнения FKM Viton GLT*
- 2 *Присоединение к процессу: алюминий*
- 3 *Переходник корпуса: 316L/1.4404*
- 4 *Резьбовой переходник, глухой резьбовой штуцер, переходник для присоединения продувочного воздуха: сталь 316L/1.4404*
Для глухого резьбового штуцера с резьбой NPT: материал уплотнения – фторопластовая лента
Уплотнение для глухого резьбового штуцера с резьбой G или переходником NPT – уплотнительное кольцо из материала FKM
- 5 *Переходник датчика с приспособлением для выравнивания: сталь 316L/1.4404*
- 6 *Винты: A4-70, A2-70*
- 7 *Прижимная шайба: 3.1645/алюминий*

Управление

Принцип управления

Принцип управления структурой меню, ориентированного на оператора для выполнения пользовательских задач

- Руководство
- Диагностика
- Применение
- Система

Быстрый и безопасный ввод в эксплуатацию

- Интерактивный мастер с графическим пользовательским интерфейсом для пошагового ввода в эксплуатацию с помощью ПО FieldCare, DeviceCare или программ сторонней разработки на основе технологий DTM, AMS и PDM – либо посредством приложения SmartBlue
- Комментированная навигация по меню с краткими пояснениями в отношении функций отдельных параметров
- Стандартизованное управление непосредственно на приборе и с помощью управляющего ПО

Встроенный модуль памяти данных HistoROM

- Принятие конфигурации данных при замене модулей электроники
- Запись до 100 сообщений о событиях в системе прибора

Эффективная диагностика повышает эксплуатационную готовность измерительной системы

- Текстовые сообщения с рекомендациями по устранению неполадок
- Разнообразные возможности моделирования

Bluetooth (опционально встраивается в локальный дисплей)

- Быстрая и простая настройка с помощью приложения SmartBlue или ПК с установленной программой DeviceCare версии 1.07.05 либо более совершенной версии, или посредством коммуникатора FieldXpert SMT70
- Дополнительные инструменты и переходники не требуются.
- Передача зашифрованных данных через одно соединение по схеме «точка-точка» (испытано Институтом Фраунгофера) и защита связи через беспроводной интерфейс Bluetooth® с помощью пароля

Языки**Языки управления**

- Опция **English** (если другие языки не заказаны, то на заводе устанавливается опция **English**)
- Deutsch
- Français
- Español
- Italiano
- Nederlands
- Portuguesa
- Polski
- русский язык (Russian)
- Türkçe
- 中文 (Chinese)
- 日本語 (Japanese)
- 한국어 (Korean)
- čeština (Czech)
- Svenska

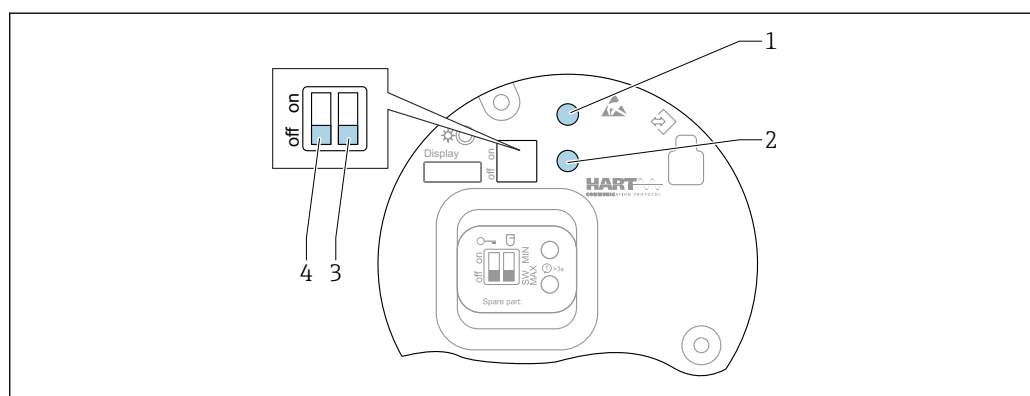
Локальное управление**Кнопки управления и DIP-переключатели на электронной вставке HART**

67 Кнопки управления и DIP-переключатели на электронной вставке HART

- 1 Кнопка управления для сброса пароля (используемого для входа в систему через интерфейс Bluetooth, а также для уровня доступа Техническое обслуживание)
- 1+2 Кнопки управления для сброса параметров прибора (в состоянии на момент поставки)
- 2 Кнопка управления II (только для сброса до заводских настроек)
- 3 DIP-переключатель для тока аварийного сигнала
- 4 DIP-переключатель для блокирования и разблокирования прибора

i Настройка, выполняемая DIP-переключателями на электронной вставке, приоритетна по сравнению с настройкой, выполняемой другими средствами управления (например, ПО FieldCare/DeviceCare).

Локальный дисплей**Дисплей прибора (опционально)****Функции**

- Отображение измеренных значений, а также сообщений о неисправностях и уведомительных сообщений
- При обнаружении ошибки цвет подсветки дисплея меняется с зеленого на красный.
- Чтобы упростить управление, дисплей прибора можно снять.

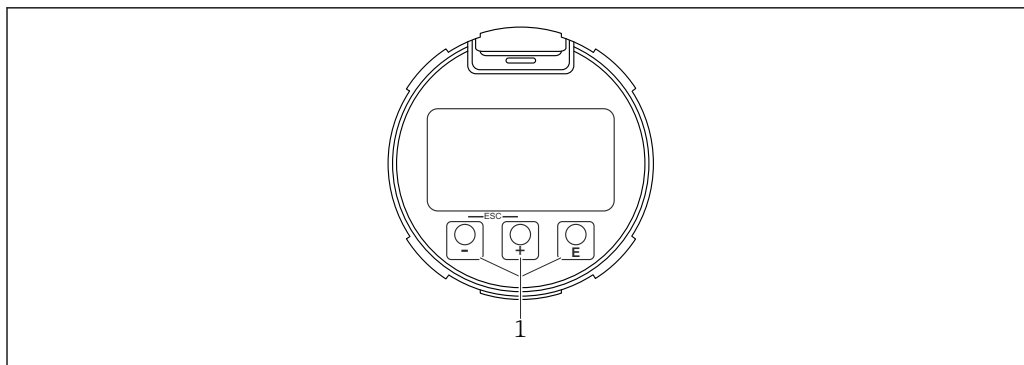

A0039284

68 Графический дисплей с оптическими кнопками управления (1)

Дистанционное управление По протоколу HART

Через сервисный интерфейс (CDI)

Управление через беспроводную технологию Bluetooth® (опционально)

Предварительные условия

- Измерительный прибор с дисплеем, который оснащен модулем Bluetooth
- Смартфон или планшет с приложением SmartBlue, разработанным компанией Endress+Hauser, или ПК с установленным ПО DeviceCare версии 1.07.05 или более совершенной версии. Или коммуникатор FieldXpert SMT70

Радиус действия подключения – до 25 м (82 фут). Радиус действия варьируется в зависимости от условий окружающей среды, например конфигурации строительных конструкций, стен и потолков.

 Кнопки управления на дисплее блокируются при подключении к прибору через интерфейс Bluetooth.

Интеграция в систему HART
Версия 7

Поддерживаемое программное обеспечение Смартфон или планшет с приложением SmartBlue разработки Endress+Hauser, ПО DeviceCare начиная с версии 1.07.05, ПО FieldCare, DTM, AMS и PDM

Сертификаты и свидетельства

Те сертификаты и свидетельства, которые уже получены для изделия, перечислены в конфигураторе выбранного продукта на веб-сайте www.endress.com.

1. Выберите изделие с помощью фильтров и поля поиска.
2. Откройте страницу изделия.
3. Откройте вкладку **Конфигурация**.

Маркировка CE Измерительная система соответствует юридическим требованиям применимых директив ЕС. Эти требования, а также действующие стандарты перечислены в соответствующей декларации соответствия требованиям ЕС.
Нанесением маркировки CE изготовитель подтверждает успешное прохождение прибором всех испытаний.

RoHS Измерительная система соответствует требованиям Директивы по ограничению использования опасных веществ 2011/65/EU (RoHS 2) и Директивы (EU) 2015/863 (RoHS 3).

Маркировка RCM Поставляемое изделие или измерительная система соответствует требованиям АСМА (Австралийского управления по коммуникациям и средствам массовой информации) в отношении целостности сети, функциональной совместимости, рабочих характеристик, а также

норм в области здравоохранения и безопасности. В данном случае обеспечивается соответствие требованиям в отношении электромагнитной совместимости. На заводской табличке изделия нанесена маркировка RCM.



A0029561

Сертификат взрывозащиты	<p>При работе во взрывоопасных зонах необходимо соблюдать дополнительные инструкции по применению оборудования во взрывоопасных зонах. См. отдельный документ «Указания по технике безопасности» (XA) в комплекте поставки. Ссылка на применимый документ XA приведена на заводской табличке.</p> <p>Взрывозащищенные смартфоны и планшеты</p> <p>Во взрывоопасных зонах допускается использование только мобильных устройств с сертификатами взрывозащиты.</p>
Функциональная безопасность	<p>Допускается использование для мониторинга уровня (MIN, MAX, диапазон) в конфигурациях до SIL 3 (одно- или разнородное дублирование), пройдена независимая проверка TÜV Rheinland в соответствии с IEC 61508, информацию см. в документе "Руководство по функциональной безопасности".</p>
Оборудование, работающее под давлением, с допустимым давлением ≤ 200 бар (2 900 фунт/кв. дюйм)	<p>Датчики давления с фланцем и резьбовой втулкой, которые не имеют корпуса под давлением, не подпадают под действие Директивы по оборудованию, работающему под давлением, независимо от максимально допустимого давления.</p> <p>Причины:</p> <p>В соответствии со статьей 2, пункт 5 Директивы ЕС 2014/68/ЕС, аксессуары, работающие под давлением, определяются как «устройства, выполняющие эксплуатационную функцию и имеющие корпуса, работающие под давлением».</p> <p>Если прибор для измерения давления не имеет работающего под давлением корпуса (отсутствует идентифицируемая собственная напорная камера), работающее под давлением вспомогательное оборудование в значении Директивы отсутствует.</p>
Радиочастотный сертификат	<p>Для дисплеев с модулями Bluetooth LE получены лицензии на использование радиосвязи согласно требованиям ЕС и FCC. Соответствующая информация о сертификации и этикетки представлены на дисплее.</p>
Радиочастотный стандарт EN 302729	<p>Приборы соответствуют радиочастотному стандарту для радарных уровнемеров (LPR) EN 302729.</p> <p>Приборы одобрены для неограниченного использования внутри и снаружи закрытых емкостей в странах ЕС и ЕАСТ. В качестве обязательного условия эти страны уже должны были внедрить данный стандарт.</p> <p>Стандарт уже внедрен в следующих странах:</p> <p>Бельгия, Болгария, Германия, Дания, Эстония, Франция, Греция, Соединенное королевство, Ирландия, Исландия, Италия, Лихтенштейн, Литва, Латвия, Мальта, Нидерланды, Норвегия, Австрия, Польша, Португалия, Румыния, Швеция, Швейцария, Словакия, Испания, Чешская республика, Кипр.</p> <p>В остальных странах, отсутствующих в списке, продолжается процесс ввода в действие.</p>

Относительно эксплуатации приборов снаружи закрытых резервуаров необходимо учитывать следующее:

- Монтаж должен выполняться квалифицированными опытными специалистами.
- Антенна прибора должна быть установлена в фиксированном положении и направлена вертикально вниз.
- Место монтажа должно находиться на расстоянии 4 км (2,49 мили) от астрономических станций, список которых приведен ниже, либо должно быть получено необходимое разрешение от соответствующих органов власти. Если прибор устанавливается в радиусе 4 до 40 км (2,49 до 24,86 мили) от одной из перечисленных станций, то высота его установки над землей не должна превышать 15 м (49 фут).

Астрономические станции

Страна	Название станции	Широта	Долгота
Германия	Эффельсберг	50° 31' 32" СШ	06° 53' 00" ВД
Финляндия	Метсахови	60° 13' 04" СШ	24° 23' 37" ВД
	Туорла	60° 24' 56" СШ	24° 26' 31" ВД
Франция	Плато де Буре	44° 38' 01" СШ	05° 54' 26" ВД
	Флуарак	44° 50' 10" СШ	00° 31' 37" ЗД
Великобритания	Кембридж	52° 09' 59" СШ	00° 02' 20" ВД
	Демхолл	53° 09' 22" СШ	02° 32' 03" ЗД
	Джодрелл-Бэнк	53° 14' 10" СШ	02° 18' 26" ЗД
	Нокин	52° 47' 24" СШ	02° 59' 45" ЗД
	Пикмир	53° 17' 18" СШ	02° 26' 38" ЗД
Италия	Медицина	44° 31' 14" СШ	11° 38' 49" ВД
	Ното	36° 52' 34" СШ	14° 59' 21" ВД
	Сардиния	39° 29' 50" СШ	09° 14' 40" ВД
Польша	Форт Скала, Краков	50° 03' 18" СШ	19° 49' 36" ВД
Россия	Дмитров	56° 26' 00" СШ	37° 27' 00" ВД
	Калязин	57° 13' 22" СШ	37° 54' 01" ВД
	Пушино	54° 49' 00" СШ	37° 40' 00" ВД
	Зеленчукская	43° 49' 53" СШ	41° 35' 32" ВД
Швеция	Онсала	57° 23' 45" СШ	11° 55' 35" ВД
Швейцария	Блейен	47° 20' 26" СШ	08° 06' 44" ВД
Испания	Йебес	40° 31' 27" СШ	03° 05' 22" ЗД
	Робледо	40° 25' 38" СШ	04° 14' 57" ЗД
Венгрия	Пенк	47° 47' 22" СШ	19° 16' 53" ВД

 В общем случае необходимо руководствоваться рекомендациями, приведенными в стандарте EN 302729.

Радиочастотный стандарт EN 302372

Приборы соответствуют радиочастотному стандарту для радарных уровнемеров в резервуарах (TLPR) EN 302372 и сертифицированы для использования в закрытых резервуарах. При монтаже следует руководствоваться пунктами a–f Приложения Е к стандарту EN 302372.

FCC

This device complies with Part 15 of the FCC rules. Operation is subject to the following two conditions: (1) This device may not cause harmful interference, and (2) this device must accept any interference received, including interference that may cause undesired operation.

[Any] changes or modifications not expressly approved by the party responsible for compliance could void the user's authority to operate the equipment.

The devices are compliant with the FCC Code of Federal Regulations, CFR 47, Part 15, Sections 15.205, 15.207, 15.209.

-  In addition, the devices are compliant with Section 15.256. For these LPR (Level Probe Radar) applications the devices must be professionally installed in a downward operating position. In addition, the devices are not allowed to be mounted in a zone of 4 km (2,49 mi) around RAS stations and within a radius of 40 km (24,86 mi) around RAS stations the maximum operation height of devices is 15 m (49 ft) above ground.

Industry Canada

Canada CNR-Gen Section 7.1.3

This device complies with Industry Canada licence-exempt RSS standard(s). Operation is subject to the following two conditions: (1) This device may not interfere, and (2) this device must accept any interference, including interference that may cause undesired operation of the device.

Le présent appareil est conforme aux CNR d'Industrie Canada applicables aux appareils radio exempts de licence. L'exploitation est autorisée aux deux conditions suivantes : (1) l'appareil ne doit pas produire de brouillage, et (2) l'utilisateur de l'appareil doit accepter tout brouillage radioélectrique subi, même si le brouillage est susceptible d'en compromettre le fonctionnement.

[Any] changes or modifications not expressly approved by the party responsible for compliance could void the user's authority to operate the equipment.

- The installation of the LPR/TLPR device shall be done by trained installers, in strict compliance with the manufacturer's instructions.
- The use of this device is on a "no-interference, no-protection" basis. That is, the user shall accept operations of high-powered radar in the same frequency band which may interfere with or damage this device. However, devices found to interfere with primary licensing operations will be required to be removed at the user's expense.
- This device shall be installed and operated in a completely enclosed container to prevent RF emissions, which can otherwise interfere with aeronautical navigation.
- The installer/user of this device shall ensure that it is at least 10 km from the Dominion Astrophysical Radio Observatory (DRAO) near Penticton, British Columbia. The coordinates of the DRAO are latitude 49°19'15" N and longitude 119°37'12" W. For devices not meeting this 10 km separation (e.g., those in the Okanagan Valley, British Columbia,) the installer/user must coordinate with, and obtain the written concurrence of, the Director of the DRAO before the equipment can be installed or operated. The Director of the DRAO may be contacted at 250-497-2300 (tel.) or 250-497-2355 (fax). (Alternatively, the Manager, Regulatory Standards Industry Canada, may be contacted.)

Прочие стандарты и директивы

- EN 60529
Степень защиты, обеспечиваемая корпусом (код IP)
- EN 61010-1
Требования безопасности, предъявляемые к электрическому оборудованию для измерения, контроля и лабораторного применения
- МЭК/EN 61326
Излучение помех в соответствии с требованиями А класса А; электромагнитная совместимость (требования ЭМС)
- NAMUR NE 21
Электромагнитная совместимость (ЭМС) промышленного технологического и лабораторного контрольного оборудования
- NAMUR NE 43
Стандартизация уровня сигнала аварийной информации цифровых преобразователей с аналоговым выходным сигналом
- NAMUR NE 53
Программное обеспечение полевых приборов и устройств для обработки сигналов с цифровой электроникой
- NAMUR NE 107
Систематизация состояния согласно рекомендациям NE 107
- NAMUR NE 131
Требования, предъявляемые к полевым приборам для стандартных условий применения
- МЭК 61508
Функциональная безопасность систем электрических, электронных, программируемых электронных, связанных с безопасностью

Информация о заказе

Подробную информацию о заказе можно получить в ближайшей торговой организации www.addresses.endress.com или в конфигураторе выбранного продукта на веб-сайте www.endress.com.

1. Выберите изделие с помощью фильтров и поля поиска.
2. Откройте страницу изделия.
3. Нажмите кнопку **Конфигурация**.



Конфигуратор – инструмент для индивидуальной конфигурации продукта

- Самые последние опции продукта
- В зависимости от прибора: прямой ввод специфической для измерительной точки информации, например, рабочего диапазона или языка настройки
- Автоматическая проверка совместимости опций
- Автоматическое формирование кода заказа и его расшифровка в формате PDF или Excel

Калибровка

Сертификат заводской калибровки

Точки калибровки равномерно распределены по диапазону измерения (0 до 100 %). Для определения диапазона измерения необходимо указать параметры Калибровка пустой емкости **E** и Калибровка заполненной емкости **F**. Если эта информация отсутствует, по умолчанию используются значения, зависящие от характеристик антенны.

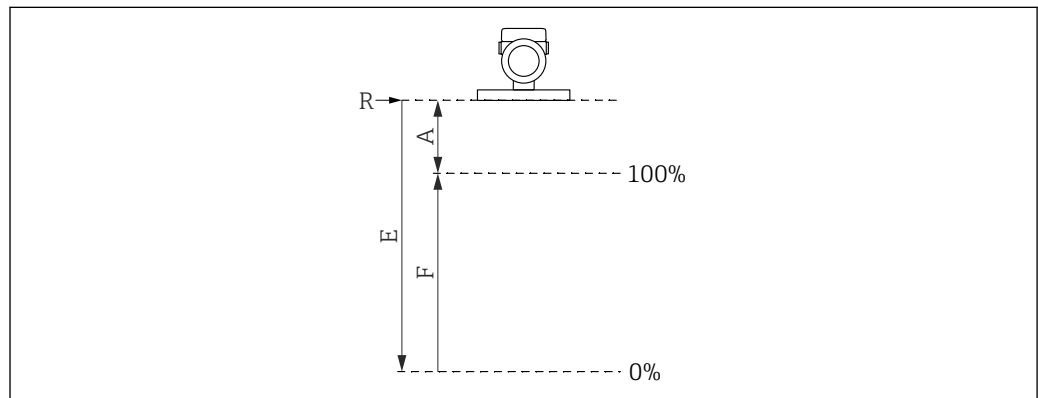

A0032643

- R* Контрольная точка измерения
A Минимальное расстояние между контрольной точкой **R** и отметкой **100%**
E Калибровка пустой емкости
F Калибровка заполненной емкости

Ограничения диапазона измерения

При выборе значений **E** и **F** необходимо учитывать следующие ограничения:

- Минимальное расстояние между контрольной точкой **R** и отметкой **100%**
 $A \geq 400$ мм (16 дюйм)
- Минимальный диапазон
 $F \geq 45$ мм (1,77 дюйм)
- Максимальное значение для параметра Калибровка пустой емкости
 $E \geq 450$ мм (17,72 дюйм) (максимальное значение 50 м (164 фут))



- Калибровка осуществляется в нормальных условиях.
- Выбранные значения параметров Калибровка пустой емкости и Калибровка заполненной емкости используются только для создания сертификата заводской калибровки. После ее завершения эти значения сбрасываются на значения по умолчанию для данной антенны. Если необходимо установить значения, отличные от значений по умолчанию, это следует указать в заказе как опцию пользовательской калибровки пустой/заполненной емкости.
 Конфигуратор выбранного продукта → Дополнительно → Услуги → **Пользовательская калибровка пустой/заполненной емкости**

Услуги

С помощью конфигуратора выбранного продукта можно выбрать, помимо прочего, следующие услуги.

- Очистка от следов масла и смазки (смачиваемые компоненты)
- Без ПКВ (повреждающие краску вещества)
- Защитное красное покрытие ANSI Safety Red, крышка корпуса с покрытием
- Заданное демпфирование
- Заданная первичная переменная пакетного режима HART
- Заданный макс. ток аварийного сигнала
- Связь через интерфейс Bluetooth деактивирована при поставке
- Пользовательская калибровка пустой/заполненной емкости
- Документация по изделию в печатном виде
Печатную (бумажную) версию протоколов испытаний, деклараций и сертификатов контроля можно дополнительно заказать с помощью функции **Услуги**, тип **Документация по изделию в печатном виде**. Документы можно выбрать с помощью функции **Испытания, сертификат, декларация**, а потом они предоставляются вместе с прибором при поставке.

Дополнительные тесты, сертификаты, декларация

Все отчеты об испытаниях, декларации и сертификаты проверки представлены в электронном виде на ресурсе *Device Viewer*.
Введите серийный номер с заводской таблички (www.endress.com/deviceviewer).

Маркировка

Точка измерения (технологическая позиция)

Прибор можно заказать с обозначением технологической позиции.

Расположение обозначения технологической позиции

Следует выбрать в дополнительной спецификации:

- Закрепляемая на проволоке табличка из нержавеющей стали с обозначением технологической позиции
- Бумажная самоклеящаяся этикетка
- Метка, предоставляемая заказчиком
- RFID-метка
- RFID-метка + закрепляемая на проволоке табличка из нержавеющей стали с обозначением технологической позиции
- RFID-метка + бумажная самоклеящаяся этикетка
- RFID-метка + метка, предоставляемая заказчиком
- Метка из нержавеющей стали в соответствии с DIN SPEC 91406
- Метка из нержавеющей стали в соответствии с DIN SPEC 91406 + NFC-метка
- Метка из нержавеющей стали в соответствии с DIN SPEC 91406, метка из нержавеющей стали
- Метка из нержавеющей стали в соответствии с DIN SPEC 91406 + NFC, метка из нержавеющей стали
- Метка из нержавеющей стали в соответствии с DIN SPEC 91406, поставляется с табличкой
- Метка из нержавеющей стали в соответствии с DIN SPEC 91406 + NFC, поставляется с табличкой

Определение обозначения технологической позиции

Укажите в дополнительной спецификации следующие данные:

3 строки, не более 18 символов на строку

Указанное обозначение технологической позиции наносится на выбранную табличку и/или записывается в RFID-метку.

Представление в приложении SmartBlue

Первые 32 символа обозначения технологической позиции

Обозначение технологической позиции точки измерения можно в любой момент изменить через интерфейс Bluetooth.

Представление в электронной заводской табличке (ENP)

Первые 32 символа обозначения технологической позиции

Пакеты прикладных программ

Технология Heartbeat

Пакет прикладных программ Heartbeat Verification + Monitoring включает в себя диагностические функции, которые реализуются на основе непрерывного самоконтроля, передачи дополнительных измеряемых переменных во внешнюю систему мониторинга состояния и проверки приборов в прикладной программе непосредственно в процессе.

Пакет прикладных программ можно заказать вместе с прибором или активировать впоследствии с помощью кода активации. Подробные сведения о соответствующем коде заказа

можно получить на веб-сайте Endress+Hauser www.endress.com или в региональном торговом представительстве Endress+Hauser.

Heartbeat Verification



Функция Heartbeat Verification выполняется по требованию и дополняет функцию самоконтроля, которая выполняется постоянно, дополнительными проверками. В процессе проверки в системе проводится анализ компонентов прибора на соответствие заводским техническим требованиям. В тестирование включается датчик и модули электроники.

Функция Heartbeat Verification подтверждает по требованию, что прибор функционирует в пределах установленного допуска на измерение с общим охватом теста TTC (Total Test Coverage), указанным в процентах.

Функция Heartbeat Verification отвечает требованиям прослеживаемости измерений в соответствии со стандартом ISO 9001: 2015 (раздел 7.1.5.2).

Результат проверки – Пройдено или Не пройдено. Данные проверки сохраняются в приборе по принципу «первым пришел – первым ушел» (FIFO) и дополнительно сохраняются на ПК с программным обеспечением для управления активами FieldCare или в библиотеке Netilion Library. На основе этих данных автоматически генерируется отчет о проверке, что позволяет обеспечить прослеживаемое документирование результатов проверки.

Heartbeat Monitoring

Доступны мастер **Диагностика контура** (→  70), мастер **Обнаружение пены** (→  70) и мастер **Обнаружение налипаний** (→  71). Кроме того, могут быть выведены другие параметры мониторинга для использования в диагностическом техническом обслуживании или оптимизации приложения.

Мастер "Диагностика контура"

С помощью программы-мастера изменения вольт-амперных характеристик (базовых значений) можно использовать для обнаружения отклонений в работе оборудования: блуждающих токов из-за коррозии клемм или неисправности источника питания, что может приводить к неверному значению сигналов 4–20 мА.

Сферы применения

- Обнаружение изменений сопротивления измерительной цепи под влиянием отклонений от нормы
Примеры: контактное сопротивление или токи утечки в проводке, клеммах или заземлении вследствие коррозии и/или воздействия влаги
- Обнаружение неисправностей электропитания

Мастер "Обнаружение пены"

Этот мастер настраивает функцию автоматического обнаружения пены.

Функция обнаружения пены может быть привязана к выходной переменной или информации о состоянии, например, для управлением подачей пеногасителя, используемого для предотвращения вспенивания. Кроме того, можно отслеживать увеличение объема пены по так называемому индексу пены. Индекс пены также может быть привязан к выходной переменной и отображаться на дисплее.

Подготовка:

Инициализация функции мониторинга пены должна выполняться только при отсутствии пены в резервуаре или когда количество пены минимально.

Сферы применения

- Измерения в жидкостях
- Стабильное обнаружение пены на поверхности технологической среды

Мастер "Обнаружение налипаний"

Этот мастер настраивает функцию обнаружения налипаний.

Основной принцип:

Обнаружение налипаний можно, например, привязать к системе подачи сжатого воздуха для очистки антенны.

С помощью функции обнаружения налипаний можно оптимизировать периодичность технического обслуживания.

Подготовка:

Инициализация функции мониторинга налипаний должна выполняться только при отсутствии налипаний или когда количество налипаний минимально.

Сферы применения

- Измерения в жидкостях и сыпучих материалах
- Стабильное обнаружение налипаний на антенне

Подробное описание

 Специальная документация SD02953F

Аксессуары

Защитный козырек от погодных явлений, сталь 316L

Защитный козырек от погодных явлений можно заказать вместе с прибором (позиция спецификации «Прилагаемые аксессуары»).

Применяется для защиты от прямых солнечных лучей, атмосферных осадков и льда.

Защитный козырек от погодных явлений из стали 316L пригоден для двухкамерного корпуса, изготовленного из алюминия или стали 316L. В комплект поставки входит держатель для непосредственной установки на корпус.

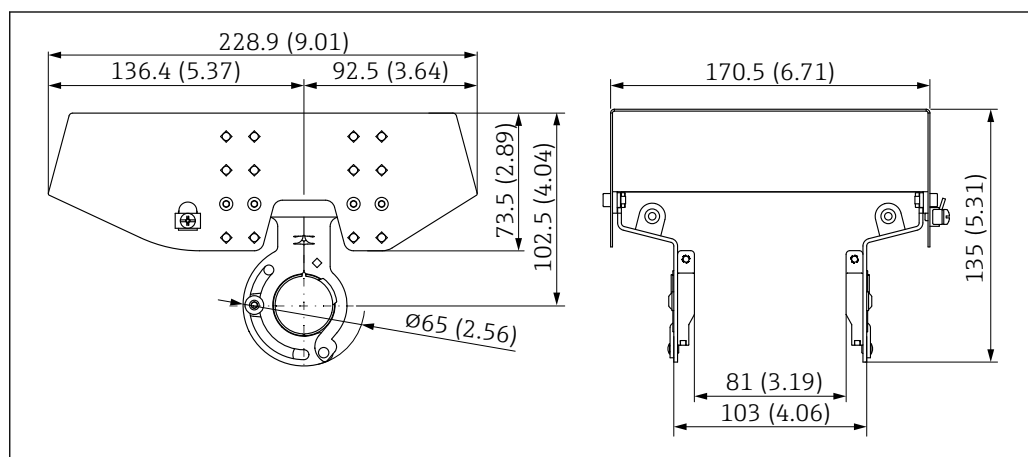

 69 Размеры. Единица измерения мм (дюйм)

Материал

- Защитный козырек от погодных явлений: сталь 316L
- Прижимной винт: A4
- Держатель: сталь 316L

Код заказа для аксессуаров

71438303

Пластмассовый защитный козырек от погодных явлений

Защитный козырек от погодных явлений можно заказать вместе с прибором (позиция спецификации «Прилагаемые аксессуары»).

Применяется для защиты от прямых солнечных лучей, атмосферных осадков и льда.

Пластмассовый защитный козырек от погодных явлений пригоден для защиты алюминиевого однокамерного корпуса. В комплект поставки входит держатель для непосредственной установки на корпус.

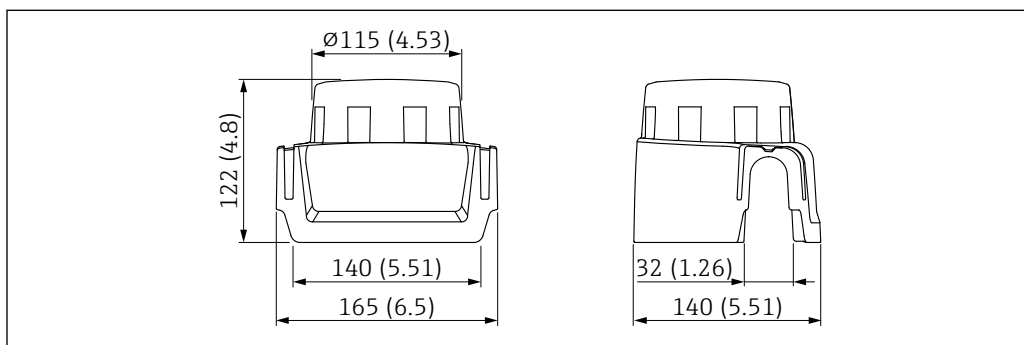

70 Размеры. Единица измерения мм (дюйм)

Материал

Пластмасса

Код заказа для аксессуаров

71438291

Регулируемое уплотнение фланца

Регулируемое уплотнение фланца позволяет выровнять положение датчика на поверхности прибора. Уплотнение можно заказать вместе с прибором в разделе «Прилагаемые аксессуары» или отдельно (отдельным заказом).

Регулируемое уплотнение DN80

Регулируемое уплотнение DN80 подходит для фланцев EN DN80 PN10/PN40

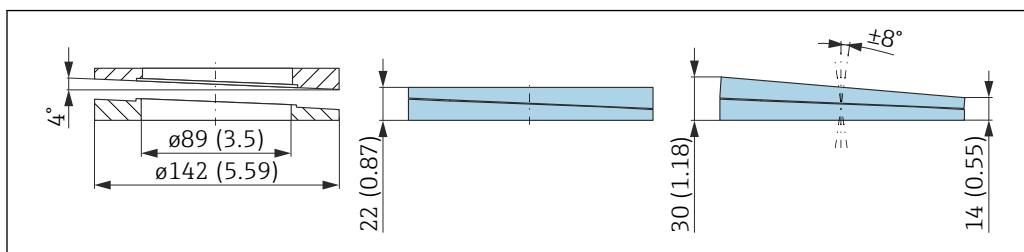

Технические характеристики

- Материал: EPDM
- Рекомендуемый размер винта: M14
- Рекомендуемая длина винта: 100 мм (3,9 дюйм)
- Рабочее давление: -0,1 до 0,1 бар (-1,45 до 1,45 фунт/кв. дюйм)
- Рабочая температура: -40 до +80 °C (-40 до +176 °F)

Информация о заказе

- Уплотнение фланца можно заказать вместе с прибором в разделе «Прилагаемые аксессуары».
- Код заказа: 71074263

Регулируемое уплотнение DN100

Регулируемое уплотнение DN100 подходит для фланцев EN DN100 PN10/PN16

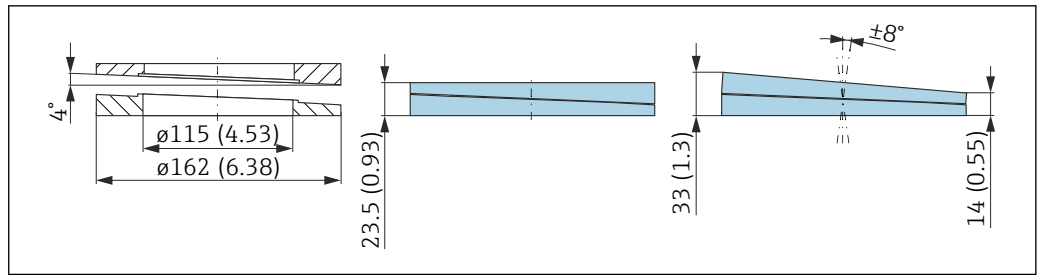

A0046696

Технические характеристики

- Материал: EPDM
- Рекомендуемый размер винта: M14
- Рекомендуемая длина винта: 100 мм (3,9 дюйм)
- Рабочее давление: -0,1 до 0,1 бар (-1,45 до 1,45 фунт/кв. дюйм)
- Рабочая температура: -40 до +80 °C (-40 до +176 °F)

Информация о заказе

- Уплотнение фланца можно заказать вместе с прибором в разделе «Прилагаемые аксессуары».
- Код заказа: 71074264

Регулируемое уплотнение DN150

Регулируемое уплотнение DN150 подходит для фланцев EN DN150 PN10/PN19 и JIS 10K 150A

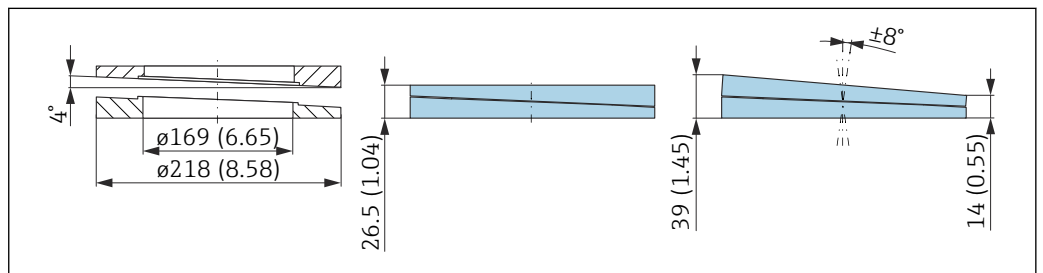

A0046697

Технические характеристики

- Материал: EPDM
- Рекомендуемый размер винта: M18
- Рекомендуемая длина винта: 110 мм (4,3 дюйм)
- Рабочее давление: -0,1 до 0,1 бар (-1,45 до 1,45 фунт/кв. дюйм)
- Рабочая температура: -40 до +80 °C (-40 до +176 °F)

Информация о заказе

- Уплотнение фланца можно заказать вместе с прибором в разделе «Прилагаемые аксессуары».
- Код заказа: 71074265

Регулируемое уплотнение ASME 3"/JIS 80A

Регулируемое уплотнение, ASME 3"/ JIS 80A подходит для фланцев ASME 3" 150 lbs и JIS 80A 10K

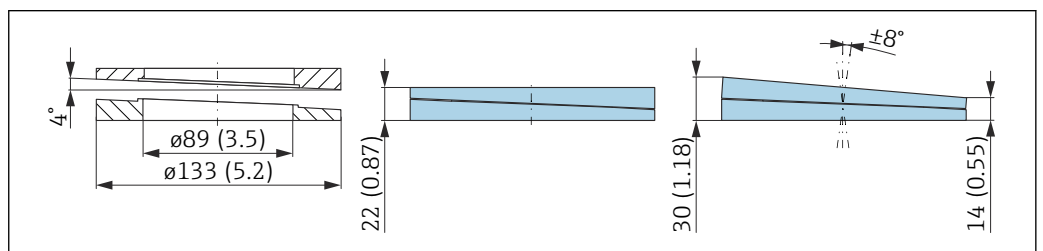

A0046698

Технические характеристики

- Материал: EPDM
- Рекомендуемый размер винта: M14
- Рекомендуемая длина винта: 100 мм (3,9 дюйм)
- Рабочее давление: -0,1 до 0,1 бар (-1,45 до 1,45 фунт/кв. дюйм)
- Рабочая температура: -40 до +80 °C (-40 до +176 °F)

Информация о заказе

- Уплотнение фланца можно заказать вместе с прибором в разделе «Прилагаемые аксессуары».
- Код заказа: 71249070

Регулируемое уплотнение ASME 4"

Регулируемое уплотнение ASME 4" подходит для фланцев ASME 4" 150 lbs

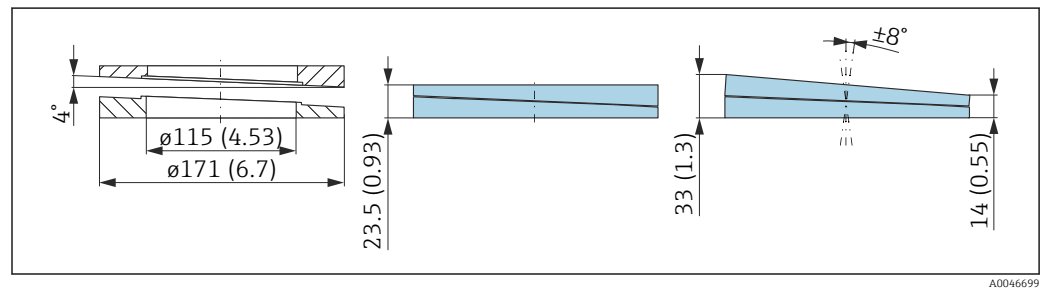

A0046699

Технические характеристики

- Материал: EPDM
- Рекомендуемый размер винта: M14
- Рекомендуемая длина винта: 100 мм (3,9 дюйм)
- Рабочее давление: -0,1 до 0,1 бар (-1,45 до 1,45 фунт/кв. дюйм)
- Рабочая температура: -40 до +80 °C (-40 до +176 °F)

Информация о заказе

- Уплотнение фланца можно заказать вместе с прибором в разделе «Прилагаемые аксессуары».
- Код заказа: 71249072

Регулируемое уплотнение ASME 6"/JIS 150A

Регулируемое уплотнение ASME 6"/ JIS 150A подходит для фланцев ASME 6" 150 lbs и JIS 150A 10K

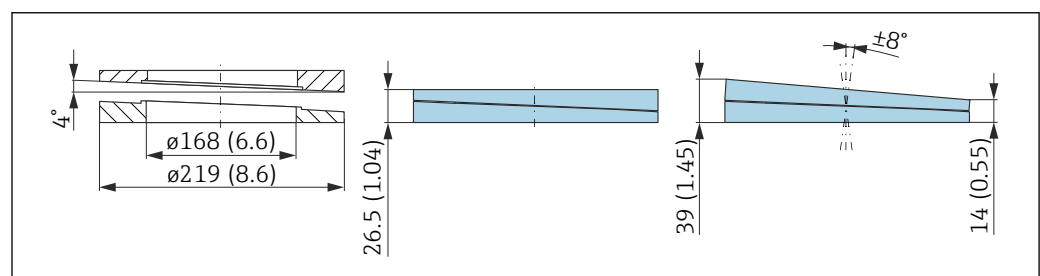

A0046700

Технические характеристики

- Материал: EPDM
- Рекомендуемый размер винта: M18
- Рекомендуемая длина винта: 100 мм (3,9 дюйм)
- Рабочее давление: -0,1 до 0,1 бар (-1,45 до 1,45 фунт/кв. дюйм)
- Рабочая температура: -40 до +80 °C (-40 до +176 °F)

Информация о заказе

- Уплотнение фланца можно заказать вместе с прибором в разделе «Прилагаемые аксессуары».
- Код заказа: 71249073

Разъем M12

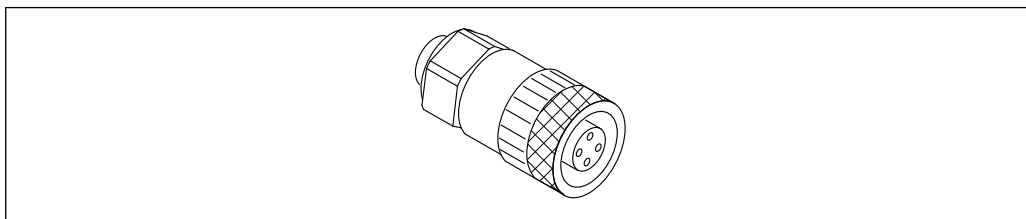

A0051231

71 Разъем M12, прямой

Разъем M12, прямой

- **Материал:**
Корпус: PBT. Соединительная гайка: цинковый сплав с химическим никелированием, литой под давлением. Уплотнение: NBR
- Степень защиты (полная герметичность): IP67
- Соединение Pg: Pg7
- Код для заказа: 52006263

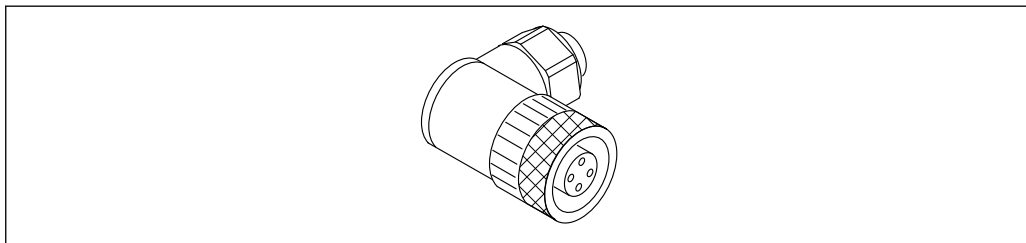

A0051232

72 Разъем M12, коленчатый

Разъем M12, коленчатый

- **Материал:**
Корпус: PBT. Соединительная гайка: цинковый сплав с химическим никелированием, литой под давлением. Уплотнение: NBR
- Степень защиты (полная герметичность): IP67
- Соединение Pg: Pg7
- Код для заказа: 71114212

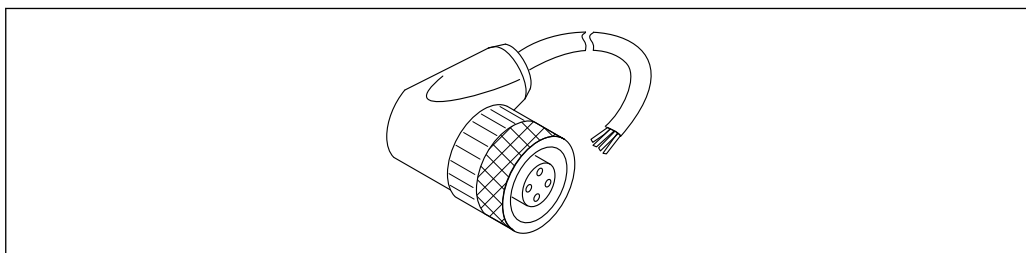

A0051233

73 Разъем M12, коленчатый, кабель

Разъем M12, коленчатый, кабель 5 м (16 фут)

- **Материал разъема M12:**
 - Корпус: TPU
 - Соединительная гайка: цинковый сплав с химическим никелированием, литой под давлением
- **Материал кабеля:** ПВХ
- **Кабель Li Y YM 4×0,34 мм² (20 AWG)**
- **Цвета проводов в кабеле**
 - 1 = BN = коричневый
 - 2 = WH = белый
 - 3 = BU = синий
 - 4 = BK = черный
- **Код для заказа: 52010285**

Выносной дисплей FHX50B

Выносной дисплей заказывается через конфигуратор выбранного продукта.

Если должен использоваться выносной дисплей, необходимо заказать версию прибора

Подготовлено для дисплея FHX50B.

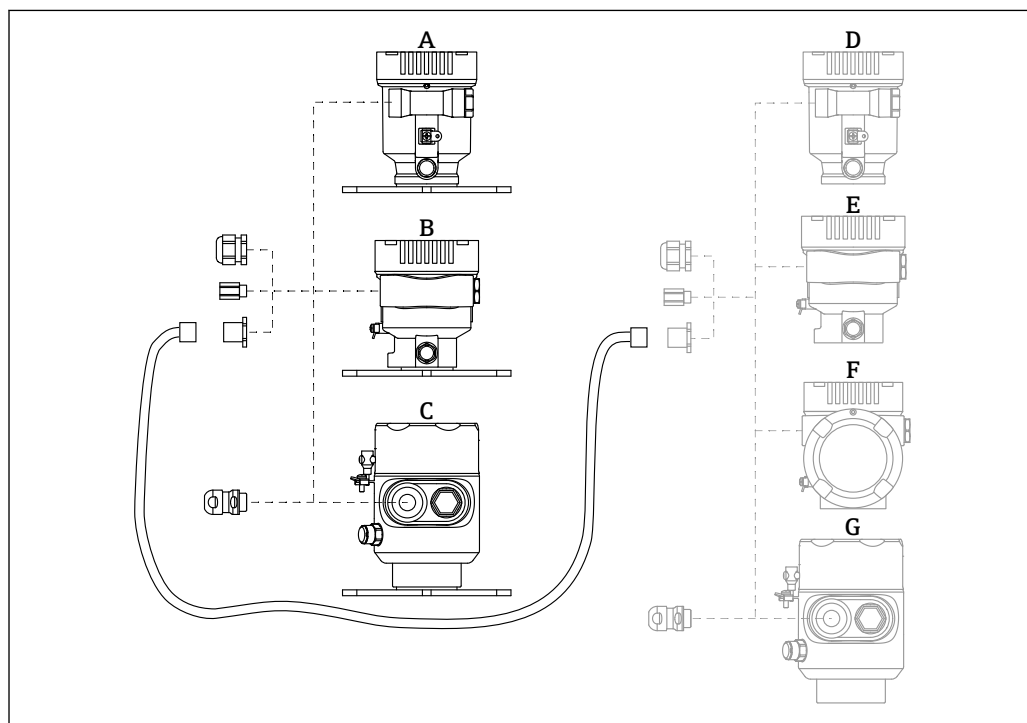

A0046692

- A Пластмассовый корпус с одним отсеком, выносной дисплей
- B Алюминиевый корпус с одним отсеком, выносной дисплей
- C Гигиенический корпус с одним отсеком 316L, выносной дисплей
- D Сторона прибора, пластмассовый корпус с одним отсеком, подготовленный для дисплея FHX50B
- E Сторона прибора, алюминиевый корпус с одним отсеком, подготовленный для дисплея FHX50B
- F Сторона прибора, корпус с двумя отсеками L-образной формы, подготовленный для дисплея FHX50B
- G Сторона прибора, гигиенический корпус с одним отсеком 316L, подготовленный для дисплея FHX50B

Материал корпуса с одним отсеком, выносной дисплей

- Алюминий
- Пластмасса

Степень защиты:

- IP68 / NEMA 6P
- IP66 / NEMA 4x

Соединительный кабель:

- Соединительный кабель (опция) длиной до 30 м (98 фут)
- Приобретаемый отдельно стандартный кабель длиной до 60 м (197 фут)
Рекомендация: EtherLine®-P CAT.5e от компании LAPP.

Технические характеристики приобретаемого отдельно соединительного кабеля

Технология соединения Push-in CAGE CLAMP®, срабатывание при нажатии

- Площадь поперечного сечения проводника:
 - Одножильный проводник 0,2 до 0,75 мм² (24 до 18 AWG)
 - Тонкожильный проводник 0,2 до 0,75 мм² (24 до 18 AWG)
 - Тонкожильный проводник; с изолированным наконечником 0,25 до 0,34 мм²
 - Тонкожильный проводник; без изолированного наконечника 0,25 до 0,34 мм²
- Длина зачистки: 7 до 9 мм (0,28 до 0,35 дюйм)
- Наружный диаметр: 6 до 10 мм (0,24 до 0,4 дюйм)
- Максимальная длина кабеля: 60 м (197 фут)

Температура окружающей среды:

- -40 до +80 °C (-40 до +176 °F)
- Опция: -50 до +80 °C (-58 до +176 °F)

Commubox FXA195 HART	Для искробезопасного исполнения со связью по протоколу HART с FieldCare через интерфейс USB
	 Подробные сведения см. в документе «Техническое описание» (TI00404F).
Преобразователь HART, HMX50	Используется для оценки и преобразования динамических переменных технологического процесса в системе HART в аналоговые токовые сигналы или предельные значения.
	Код заказа 71063562
	 Подробные сведения см. в техническом описании (TI00429) и в руководстве по эксплуатации (FBA00371F).
FieldPort SWA50	Интеллектуальный адаптер Bluetooth® и/или WirelessHART для всех полевых приборов, поддерживающих протокол HART
	 Подробные сведения см. в документе «Техническое описание» (TI01468S).
Адаптер Wireless HART, SWA70	Адаптер WirelessHART используется для беспроводного соединения полевых приборов. Адаптер, который легко встраивается в полевые приборы и существующую инфраструктуру, обеспечивает защиту и безопасность передачи данных и поддерживает параллельную работу с другими беспроводными сетями.
	 Подробные сведения см. в руководстве по эксплуатации (BA00061S).
Fieldgate FXA42	Fieldgate обеспечивает связь между подключенными приборами с интерфейсами 4 до 20 мА, Modbus RS485 и Modbus TCP, и программным комплексом SupplyCare Hosting или SupplyCare Enterprise. Передача сигналов осуществляется по системе Ethernet TCP/IP, WLAN или по системе мобильной связи (UMTS). Доступны различные возможности автоматизации, например интегрированный Веб-ПЛК, OpenVPN и другие функции.
	 Подробные сведения см. в документах «Техническое описание» (TI01297S) и «Руководство по эксплуатации» (BA01778S).
Field Xpert SMT70	Универсальный, высокопроизводительный планшет для настройки приборов во взрывоопасных зонах категории 2 и в невзрывоопасных зонах
	 Подробные сведения см. в документе «Техническое описание» (TI01342S).
DeviceCare SFE100	Конфигурационный инструмент для полевых приборов с интерфейсом HART, PROFIBUS или FOUNDATION Fieldbus
	 Техническое описание, TI01134S
FieldCare SFE500	Инструментальное средство для управления парком приборов на основе технологии FDT

С его помощью можно настраивать все интеллектуальные полевые приборы в системе и управлять ими. Использование информации о состоянии также является простым, но эффективным способом проверки состояния и исправности приборов.



Техническое описание (TI00028S)

Memograph M

Безбумажный регистратор Memograph M предоставляет информацию обо всех актуальных переменных технологического процесса. Обеспечивается корректная регистрация измеренных значений, контроль предельных значений и анализ точек измерения. Данные хранятся во внутренней памяти объемом 256 МБ, а также на SD-карте или USB-накопителе.



Техническая информация TI00133R и руководство по эксплуатации BA00247R

RN42

Одноканальный активный барьер искрозащиты с широкодиапазонным источником питания для безопасного электрического разделения стандартных сигнальных цепей 4 до 20 мА, прозрачных для протокола HART.



Техническое описание (TI01584K) и руководство по эксплуатации (BA02090K)

Документация



Общие сведения о сопутствующей технической документации можно получить следующими способами.

- Программа *Device Viewer* www.endress.com/deviceviewer: введите серийный номер с заводской таблички.
- Приложение *Endress+Hauser Operations*: введите серийный номер с заводской таблички или просканируйте матричный штрих-код на заводской табличке.

Назначение документа

В зависимости от заказанного исполнения прибора могут быть предоставлены перечисленные ниже документы.

Тип документа	Назначение и содержание документа
Техническое описание (TI)	Информация о технических характеристиках и комплектации прибора В документе содержатся технические характеристики прибора, а также обзор его аксессуаров и дополнительного оборудования.
Краткое руководство по эксплуатации (КА)	Информация по подготовке прибора к эксплуатации В кратком руководстве по эксплуатации содержится наиболее важная информация от приемки оборудования до его ввода в эксплуатацию.
Руководство по эксплуатации (ВА)	Справочный документ Руководство по эксплуатации содержит информацию, необходимую на различных стадиях срока службы прибора: начиная с идентификации изделия, приемки и хранения, монтажа, подключения, ввода в эксплуатацию, эксплуатации и завершая устранением неисправностей, техническим обслуживанием и утилизацией.
Описание параметров прибора (GP)	Справочное руководство по параметрам Документ содержит подробное пояснение по каждому отдельному параметру. Документ предназначен для лиц, работающих с прибором на протяжении всего срока службы и выполняющих его настройку.

Тип документа	Назначение и содержание документа
Указания по технике безопасности (XA)	<p>При наличии определенного сертификата к прибору также прилагаются указания по технике безопасности для электрооборудования, предназначенного для эксплуатации во взрывоопасных зонах. Указания по технике безопасности являются составной частью руководства по эксплуатации.</p> <p> На заводской табличке приведена информация об указаниях по технике безопасности (XA), которые относятся к прибору.</p>
Сопроводительная документация для конкретного прибора (SD/FY)	<p>В обязательном порядке строго соблюдайте указания, приведенные в соответствующей сопроводительной документации. Сопроводительная документация является неотъемлемой частью документации, прилагаемой к прибору.</p>

Зарегистрированные товарные знаки

HART®

Зарегистрированный товарный знак FieldComm Group, Остин, Техас, США.

Bluetooth®

Тестовый символ и логотипы *Bluetooth®* являются зарегистрированными товарными знаками, принадлежащими Bluetooth SIG, Inc., и любое использование таких знаков компанией Endress+Hauser осуществляется по лицензии. Другие товарные знаки и торговые наименования принадлежат соответствующим владельцам.

Apple®

Apple, логотип Apple, iPhone и iPod touch являются товарными знаками компании Apple Inc., зарегистрированными в США и других странах. App Store – знак обслуживания Apple Inc.

Android®

Android, Google Play и логотип Google Play – товарные знаки Google Inc.

KALREZ®, VITON®

Зарегистрированные товарные знаки DuPont Performance Elastomers L.L.C., Уилмингтон, США



71606618

www.addresses.endress.com
