

技术资料

iTHERM TM401

热电阻温度计，适用于卫生和无菌应用



基本型仪表（公制）
不可更换铠装芯子，满足各类标准应用的测量要求

应用

- 专门设计用于食品&饮料和生命科学行业中的卫生和无菌应用场合
- 测量范围为-50 ... +200 °C (-58 ... +392 °F)
- 最大压力为 50 bar (725 psi)
- 最高防护等级为 IP69K
- 可以在非防爆区域中使用

模块化变送器

同直接传感器接线相比，Endress+Hauser 温度变送器具有更高的测量精度和可靠性。输出信号和通信方式：

模拟量输出 4 ... 20 mA, HART

优势

- 最佳性价比和快速交货时间
- 用户轻松可靠地完成从产品选型到维护的系列操作
- 通过国际认证：3A 卫生标准、EHEDG 测试、ASME BPE 认证、FDA 认证、TSE 适用性认证
- 配备多种类型的过程连接

目录

| | | | |
|----------------------|-----------|-------------------------|-----------|
| 功能与系统设计 | 3 | 证书和认证 | 21 |
| iTHERM 卫生型仪表系列 | 3 | 卫生标准 | 22 |
| 测量原理 | 3 | 与食品/产品接触的材料 (FCM) | 22 |
| 测量系统 | 4 | CRN 认证 | 22 |
| | | 表面清洁度 | 22 |
| | | 材质耐腐蚀性 | 22 |
| 输入 | 5 | 订购信息 | 22 |
| 测量变量 | 5 | | |
| 测量范围 | 5 | 附件 | 22 |
| | | 设备专用附件 | 23 |
| 输出 | 5 | 通信专用附件 | 24 |
| 输出信号 | 5 | 服务专用附件 | 24 |
| 温度变送器系列 | 5 | 系统组件 | 25 |
| | | | |
| 电源 | 5 | 补充文档资料 | 25 |
| 热电阻 (RTD) 接线图 | 5 | 《简明操作指南》 (KA) | 25 |
| 电缆入口 | 7 | 《操作手册》 (BA) | 25 |
| 设备插头 | 7 | 《安全指南》 (XA) | 25 |
| 过电压保护 | 7 | 《功能安全手册》 (FY/SD) | 26 |
| | | | |
| 性能参数 | 7 | 注册商标 | 26 |
| 参考条件 | 7 | | |
| 测量精度 | 8 | | |
| 环境温度的影响 | 8 | | |
| 自热 | 8 | | |
| 响应时间 | 9 | | |
| 标定 | 9 | | |
| 绝缘电阻 | 9 | | |
| | | | |
| 安装 | 9 | | |
| 安装方向 | 9 | | |
| 安装指南 | 9 | | |
| | | | |
| 环境条件 | 12 | | |
| 环境温度范围 | 12 | | |
| 储存温度范围 | 12 | | |
| 湿度 | 12 | | |
| 气候等级 | 12 | | |
| 防护等级 | 12 | | |
| 抗冲击性和抗振性 | 12 | | |
| 电磁兼容性 (EMC) | 12 | | |
| | | | |
| 过程条件 | 13 | | |
| 过程温度范围 | 13 | | |
| 热冲击 | 13 | | |
| 过程压力范围 | 13 | | |
| 介质物理状态 | 13 | | |
| | | | |
| 机械结构 | 14 | | |
| 设计及外形尺寸 | 14 | | |
| 重量 | 14 | | |
| 材质 | 15 | | |
| 表面光洁度 | 15 | | |
| 接线盒 | 15 | | |
| 过程连接 | 17 | | |

功能与系统设计

iTHERM 卫生型仪表系列

该温度计是模块化温度计系列产品之一，用于卫生和无菌应用领域。

选择合适的温度计时需要综合考虑多种因素

| | |
|-------|-------|
| TM4x1 | TM4x2 |
| 公制仪表 | 英制仪表 |



TM41x 系列仪表采用先进技术，提供多种选项，例如可更换铠装芯子、快速连接延长颈 (iTHERM QuickNeck)、抗振和快速响应传感器技术 (iTHERM StrongSens 和 QuickSens)，并且已取得防爆认证

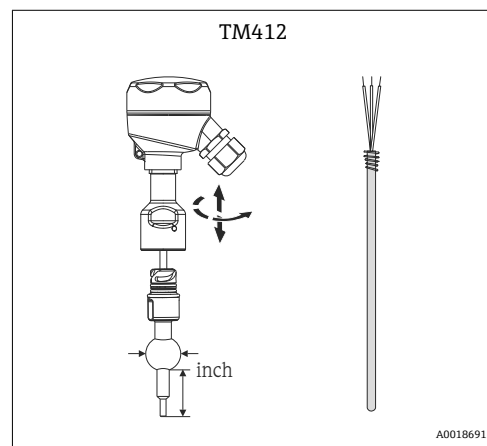
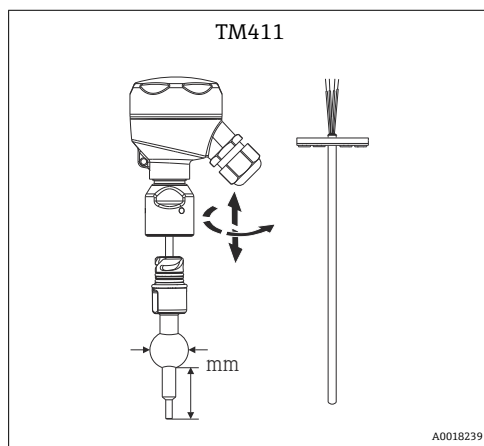

TM40x 系列仪表采用通用技术，采用不可更换的固定式铠装芯子、在非防爆危险区中使用、标准延长颈、经济型部件

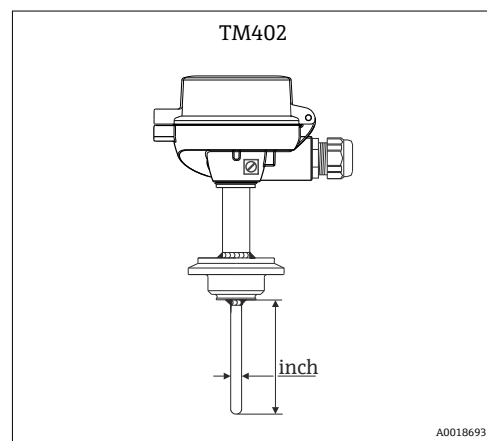
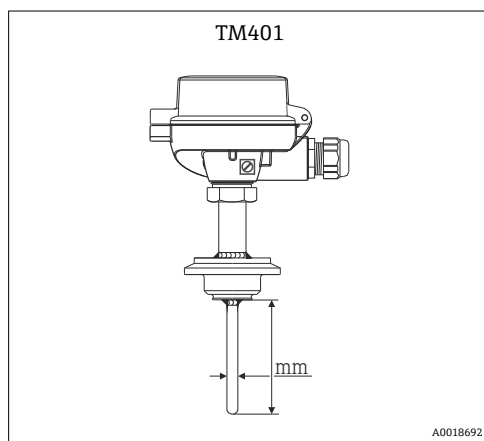

测量原理

热电阻 (RTD)

采用符合 IEC 60751 标准的 Pt100 作为温度传感器。温度传感器为温度敏感铂电阻，0 °C (32 °F) 时的阻值为 100Ω，温度系数 α 为 0.003851 °C⁻¹。

以下两种铂热电阻温度计最为常见：

- **绕线式 (WW) 热电阻**：两根高纯度铂丝在陶瓷载体内绕制而成。陶瓷保护层密封载体顶部和底部的铂丝。此类热电阻温度计具有高测量重复性，温度高达 600 °C (1112 °F) 时，仍能保证电阻-温度关系的高长期稳定性。传感器体积较大，对振动也比较敏感。
- **薄膜式 (TF) 热电阻**：在真空状态下，高纯度的铂附着在陶瓷基板上，形成约 1 μm 厚度的铂膜。通过激光刻制，构成的铂导体回路形成测量电阻。铂导体上有覆盖层和钝化层，可靠防护污染和氧化，并同样适用于高温工况。

同绕线式热电阻相比，薄膜式热电阻体积更小、抗振性更好。在高温工况下，比对 IEC 60751 标准列举的参数，薄膜式热电阻的电阻/温度特性的偏差较小。因此在温度不超过 300 °C (572 °F) 的工况下，薄膜式热电阻满足 IEC 60751 标准定义的 A 类允差要求。

热电偶 (TC)

热电偶结构简单，坚固耐用。热电偶传感器基于塞贝克 (Seebeck) 效应进行温度测量。两种不同的导体连接成闭合回路。只要两结点处的温度不同，回路中就会出现微小的电压差。此电压差被称为热电压或热电动势 (emf.)，大小与两个导体的材料，以及“测量点” (两个导体的接合点) 和“冷端” (导体开路末端) 间的温度差相关。因此，热电偶通常仅用于温度差测量。已知冷端温度，或单独进行温度测量并补偿后，可以测得测量点的绝对温度。IEC 60584 标准和 ASTM E230/ANSI MC96.1 标准列举了常见的热电偶导体材料组合和相应的热电压/温度特性。

测量系统

Endress+Hauser 为温度测量点提供经优化的全套系统产品，帮助用户实现测量点的无缝集成。包括：

- 电源/安全栅
- 显示单元
- 过电压保护

 详细信息参见《系统组件：完整测量点解决方案》手册 (FA00016K/EN)

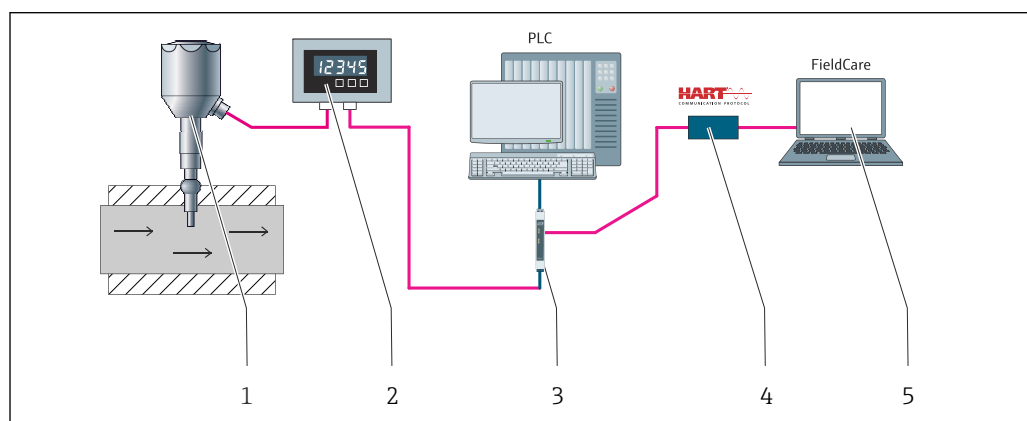

A0047137

 1 应用实例，包含其他 Endress+Hauser 产品的测量点示意图

- 1 安装就位的 iTHERM 紧凑型温度计，HART 通信方式
- 2 RIA15 两线制过程显示器：接入电流回路中，数字显示测量信号或 HART 过程变量。过程显示器由电流回路直接供电，不需要外接电源。详细信息参见《技术资料》，参见“文档资料”部分。
- 3 有源安全栅 RN22：单通道型或双通道型有源安全栅，用于安全隔离 0/4...20 mA 标准信号回路，可选购信号倍增器型有源安全栅，使用 24V DC 电源供电。支持 HART 数据透明传输。详细信息参见《技术资料》，参见“文档资料”部分。
- 4 Commubox FXA195 通过 USB 接口实现与 FieldCare 间的本安 HART 通信。
- 5 FieldCare，基于 FDT 技术的 Endress+Hauser 工厂资产管理软件，详细信息参见“附件”章节。采集的自标定数据存储在设备 (1) 中，可使用 FieldCare 读取，还可创建和打印一个可审计的标定证书。

输入

测量变量 温度(温度线性传输)

测量范围

| 传感器类型 | 测量范围 |
|------------|-----------------------------------|
| Pt100, 薄膜式 | -50 ... +200 °C (-58 ... +392 °F) |

输出

输出信号

通常, 选择下列两种方式之一传输测量值:

- 直接接线的传感器: 不经过变送器, 直接传输传感器测量值。
- 通过选择合适的 Endress+Hauser iTEMP 温度变送器, 利用所有常用通信方式。以下列举的所有变送器均直接安装在接线盒中, 与传感器直接连接。

温度变送器系列

同直接传感器接线相比, 装有 iTEMP 变送器的温度计是安装就绪的完整解决方案, 通过显著提高测量精度和可靠性改进了温度测量, 同时降低了布线和维护成本。

个人计算机可编程模块化变送器

使用灵活, 应用广泛, 低库存需求。通过个人计算机可以快速便捷地进行 iTEMP 变送器的组态设置。登陆 Endress+Hauser 网站可以免费下载组态设置软件。详细信息参见《技术资料》。

HART 可编程模块化变送器

变送器为两线制设备, 带有一路或两路测量输入信号和一路模拟量输出信号。通过 HART 通信, 设备不仅能够传输转换后的热电阻和热电偶信号, 还能够传输电阻和电压信号。允许安装在本安防爆危险区(防爆 1 区)中测量, 也可以安装在符合 DIN EN 50446 标准的平面接线盒中使用。使用 FieldCare、DeviceCare 或 FieldCommunicator 375/475 等通用组态设置软件进行快速、轻松的操作以及可视化和维护。详细信息参见《技术资料》。

iTEMP 温度变送器的优势:

- 带两路或一路传感器输入 (适用于部分变送器型号)
- 在苛刻工况条件下具有优越的可靠性、高测量精度和长期稳定性
- 配备算术功能
- 温漂监测、传感器备份、传感器诊断功能
- 双通道变送器的传感器-变送器匹配, 基于 Callendar/Van Dusen 系数

电源

-  根据 3A 认证和 EHEDG 测试要求, 必须使用外表面光滑、耐腐蚀、易清洁的电气连接电缆。
- 通过接线盒内的专用接地端子进行接地连接或屏蔽连接。

热电阻 (RTD) 接线图

传感器连接方式

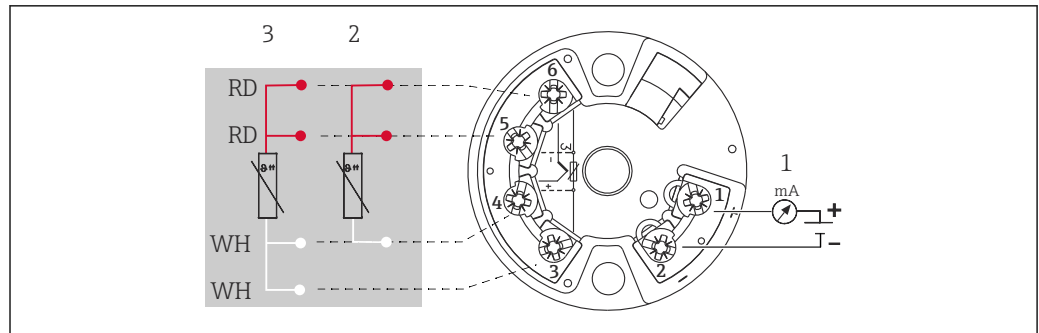

A0045600

图 2 TMT18x 模块化温度变送器 (单输入通道)

- 1 模块化温度变送器电源、4 ... 20 mA 模拟量输出或现场总线连接
- 2 热电阻 (RTD)，三线制连接
- 3 热电阻 (RTD)，四线制连接

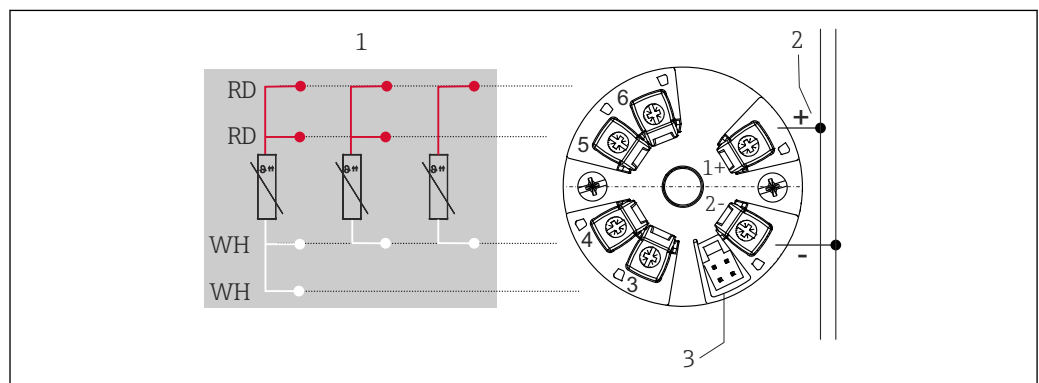

A0047175

图 3 TMTx1 模块化温度变送器 (单输入通道)

- 1 传感器输入 (热电阻 (RTD) 和电阻 (Ω) 信号)：四线制、三线制和两线制连接
- 2 电源
- 3 CDI 接口、显示单元接口 (取决于模块化变送器)

如果没有明确要求使用螺纹式接线端子，或者需要连接双支热电阻时，选择直推式接线端子。

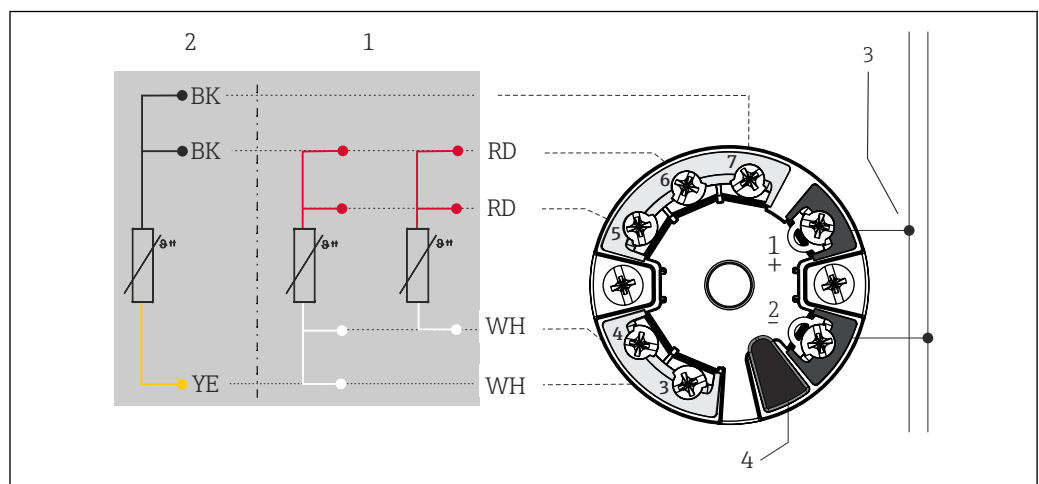

A0045466

图 4 TMT8x 模块化温度变送器 (双输入通道)

- 1 传感器输入 1 (热电阻 (RTD) 信号)：三线制和四线制连接
- 2 传感器输入 2 (热电阻 (RTD) 信号)：三线制连接
- 3 电源或现场总线连接
- 4 显示单元连接

如果没有明确要求使用螺纹式接线端子，或者需要连接双支热电阻时，选择直推式接线端子。



图 5 安装有接线端子块

- 1 三线制连接，单输入通道
- 2 四线制连接，单输入通道
- 3 外侧螺丝

电缆入口

参见“接线盒”章节

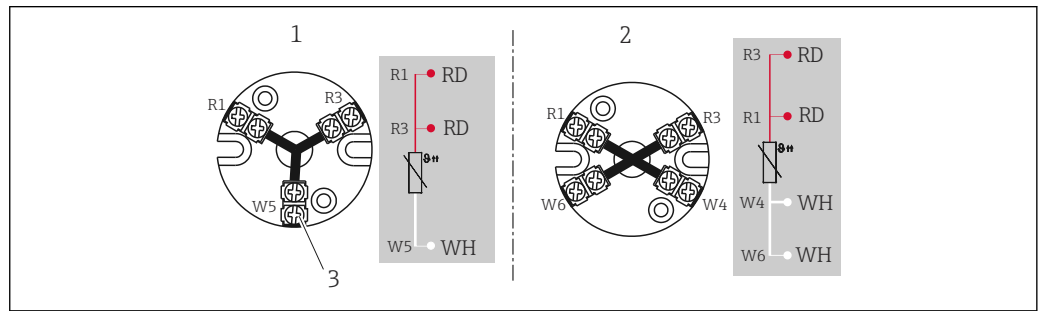
设备插头

M12 连接头的针脚分配，组合连接方式

| 插头 | M12 插头，4 针 | | | |
|-------------------------|------------------------------------|----|----|----|
| 针脚号 | 1 | 2 | 3 | 4 |
| 电气连接（接线盒） | | | | |
| 飞线 | 未连接（未绝缘） | | | |
| 三线制连接的接线端子块（1 x Pt100） | RD | RD | WH | |
| 四线制连接的接线端子块（1 x Pt100） | | | WH | WH |
| 1x TMT 4...20 mA 或 HART | + | i | - | i |
| 针脚位置和颜色代号 | 1 BN 2 GNYE 3 BU 4 GY | | | |

缩写

| i | RD | WH | BN | GNYE | BU | GY |
|------------------|----|----|----|-------|----|----|
| 绝缘 ¹⁾ | 红色 | 白色 | 棕色 | 黄/绿相间 | 蓝色 | 灰色 |

1) 带“i”标记的线未连接，通过热缩管绝缘。

过电压保护

为了避免温度计供电电缆和信号/通信电缆上出现过电压，Endress+Hauser 提供 HAW562 浪涌保护器（DIN 导轨安装）和 HAW569 浪涌保护器（现场外壳安装）。

“HAW562 浪涌保护器”的详细信息参见《技术资料》TI01012K，“HAW569 浪涌保护器”的详细信息参见《技术资料》TI01013K。

性能参数

参考条件

此类参数与指定温度变送器的测量精度相关。详细信息请参考 iTEMP 温度变送器的《技术资料》。

测量精度

热电阻温度计符合 IEC 60751 标准

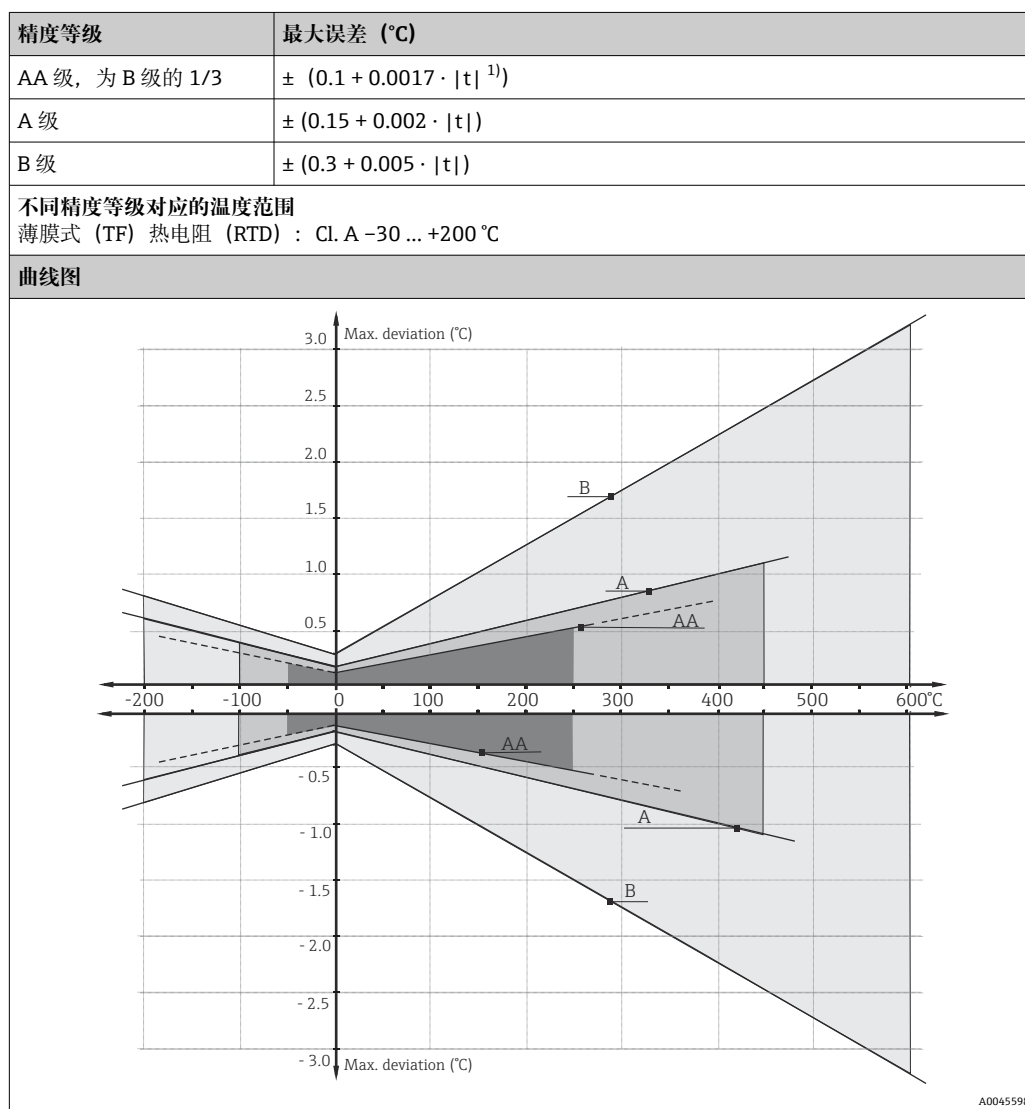
1) $|t|$ = 绝对温度值 (°C)

 使用上述公式计算°C 测量误差, 计算结果乘以 1.8 即可得°F 最大误差。

环境温度的影响

取决于使用的模块化温度变送器。详细信息参见《技术资料》。

自热

RTD 热电阻是无源部件, 因此, 测量时需要外接电流。测量电流将引发热电阻 (RTD) 自热效应, 进而导致附加测量误差。除了测量电流, 工艺过程中的热传导性和介质流速也会影响测量误差。Endress+Hauser iTEMP 温度变送器 (测量电流极小) 几乎不受自热效应的影响, 测量误差可忽略不计。

响应时间

测试条件：水，流速 0.4 m/s，符合 IEC 60751 标准；温度每次变化 10 K。

| 保护套管管径 | 保护套管末端类型 | 1x Pt100, 薄膜式 (TF) | |
|-----------------|---|--------------------|-----------------|
| | | 响应时间 | |
| | | t ₅₀ | t ₉₀ |
| ø6 mm (¼ in) | 直管型 | 5 s | 11 s |
| | 缩径型, 4.5 mm (0.18 in) x 18 mm (0.71 in) | 3.5 s | 9 s |
| ø8 mm (0.31 in) | 缩径型, 5.3 mm (0.21 in) x 20 mm (0.79 in) | 5 s | 10.5 s |

 以上为未安装变送器的状态下的响应时间。

标定**温度计标定**

采用既定的可重现的测量方法标定温度计，多次反复比对待标定的温度计 (DUT) 的测量值和更高精度的温度计的测量值，从而测定出 DUT 测量值与真实测量值的差值。以下两种温度计标定方法最为常见：

- 标准值法：固定温度点（恒温）标定，例如 0°C 冰水混合物
- 标准表法：与已被标定的更高精度的温度计进行比对标定

要求待标定的温度计能够尽可能精准地显示固定温度点或已被标定的温度计的测量温度。标定温度计常常需要使用热值均匀的温控恒温槽或专用恒温槽。热传导效应和短插深均会增大测量误差。配套标定证书上记录有当前的测量误差。执行 ISO17025 认证标定后，测量误差不得超过认证测量误差的两倍。如果数值超限，必须返厂标定。

制造商提供 -50 ... +200 °C (-58 ... +392 °F) 参考温度范围内的标准温度计标定服务，符合 ITS90 标准（国际温度标准）。Endress+Hauser 当地销售中心按需提供其他参考温度下的温度计标定服务。标定可溯源，符合国家和国际标准。标定证书与温度计序列号匹配。

绝缘电阻

环境温度条件下，接线端子与外护套之间的绝缘电阻测量值不小于 100 MΩ，施加电压不小于 100 V_{DC}。

安装

安装方向

无限制。但是，需要保证被测工艺过程能够自排空。如果过程连接带泄漏检测孔，泄漏检测孔必须处于最低点。

安装指南

温度计浸入深度直接影响测量精度。如果浸入深度过小，过程连接和罐壁的热传导会引起测量误差。安装在管道中使用时，理想浸入深度应为管径的一半。

- 允许安装位置：管道、罐体或其他工厂装置
- 为了尽量减小热传导误差，建议根据传感器类型，采用与传感器标定时一致的最小浸入深度。

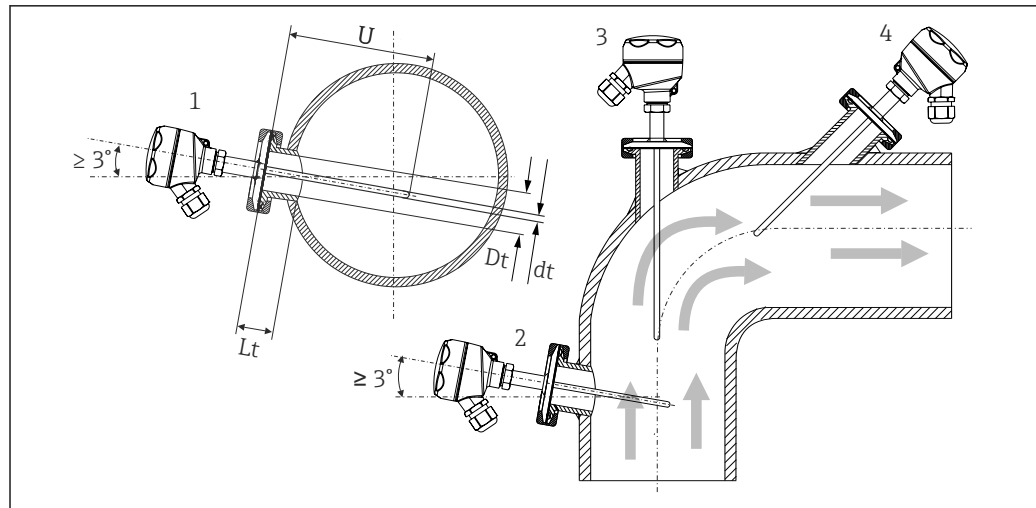

A0008946

图 6 安装实例

- 1、2 安装方向与介质流向垂直，为了确保自排空，倾斜安装角度不得小于 3°
- 3 安装在管道弯头位置处
- 4 倾斜安装在小标称口径管道中
- U 浸入深度

i 安装在小标称口径的管道中使用时，建议将温度计末端插入至被测介质中，并确保末端位置超过管道中轴线。倾斜安装（4）是另一种可行的解决方案。确定浸入深度或安装深度时必须综合考虑所有温度计参数和介质参数（例如流速、过程压力）。

i 必须遵守 EHEDG 和 3-A 卫生标准的要求。

安装指南：确保满足 EHEDG 测试及清洗性能要求： $L_t \leq (D_t - d_t)$

安装指南：确保满足 3-A 认证及清洗性能要求： $L_t \leq 2 (D_t - d_t)$

注意测温部件在温度计末端的具体位置。

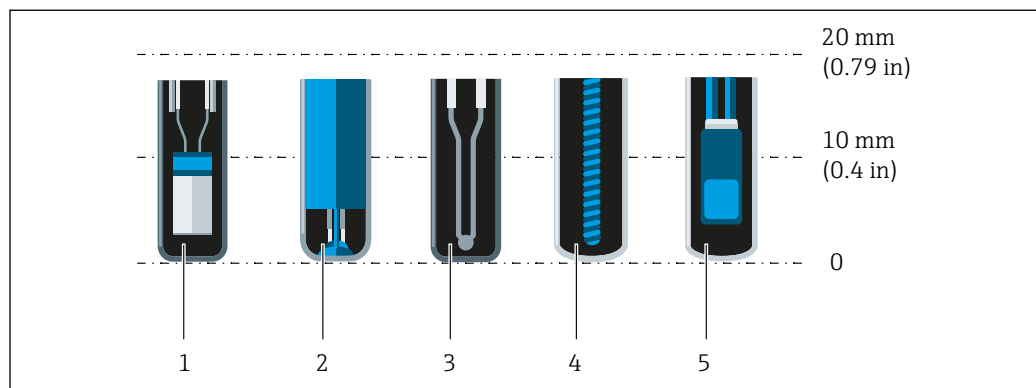

A0041814

- 1 StrongSens 或 TrustSens 铠装芯子：距离温度计末端 5 ... 7 mm (0.2 ... 0.28 in)
- 2 QuickSens 铠装芯子：距离温度计末端 0.5 ... 1.5 mm (0.02 ... 0.06 in)
- 3 热电偶（不接地）：距离温度计末端 3 ... 5 mm (0.12 ... 0.2 in)
- 4 绕线式热电阻：距离温度计末端 5 ... 20 mm (0.2 ... 0.79 in)
- 5 标准薄膜式热电阻：距离温度计末端 5 ... 10 mm (0.2 ... 0.39 in)

为尽量减小热传导影响并获得最佳测量结果，测温部件在介质中的插深需要达到 20 ... 25 mm (0.79 ... 0.98 in)。

最小插深要求如下：

- TrustSens 或 StrongSens 铠装芯子：30 mm (1.18 in)
- QuickSens 铠装芯子 25 mm (0.98 in)
- 绕线式热电阻：45 mm (1.77 in)
- 标准薄膜式热电阻：35 mm (1.38 in)

这一点对于 T-piece 保护套管尤为重要，其结构设计导致插深非常短，测量误差较高。因此，建议将 QuickSens 铠装芯子安装在直角弯头保护套管中。

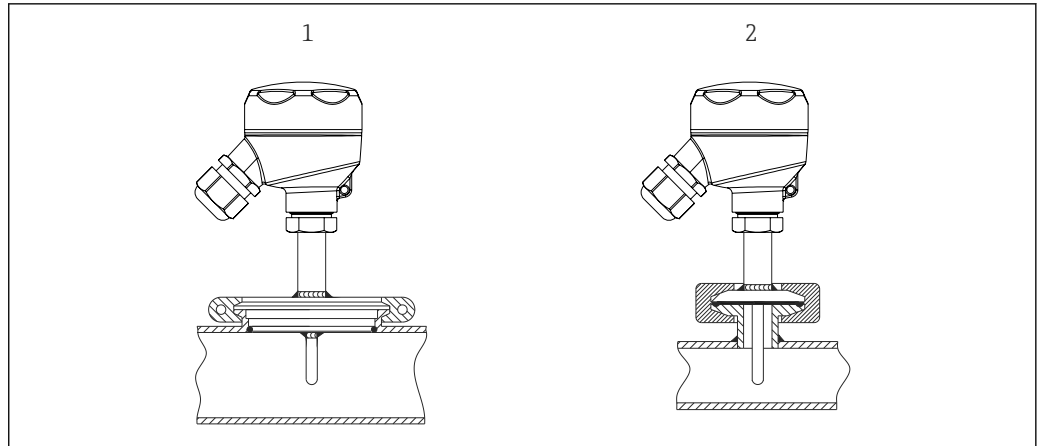

A0018881

图 7 在小标称口径管道中安装的温度计的过程连接

- 1 Varivent® - 过程连接, D = 50 mm, 适用管径 DN25
- 2 卡箍或 Microclamp 卡箍

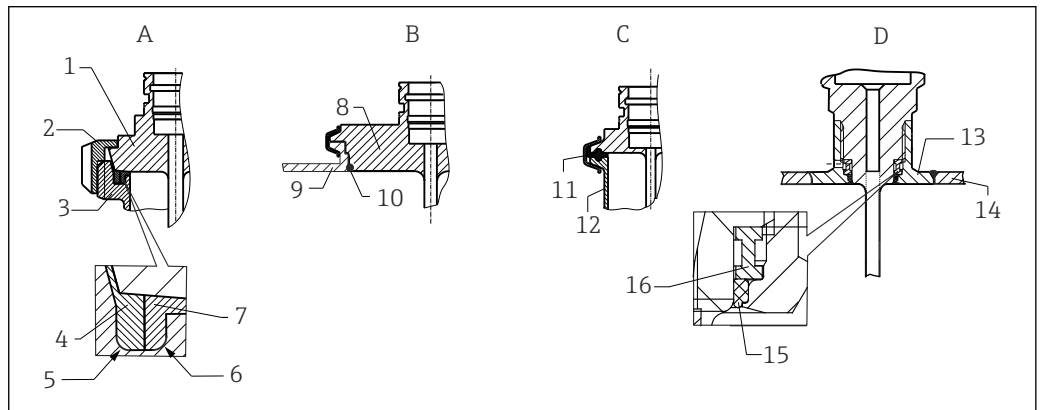

A0040345

图 8 符合卫生要求安装の詳細安装说明 (取决于订购的型号)

- A DIN 11851 牛奶管道接头, 仅与 EHEDG 认证型自对中密封圈配套使用
- 1 传感器, 带牛奶管道接头
- 2 槽面活套螺母
- 3 对接配合件
- 4 对中环
- 5 R0.4
- 6 R0.4
- 7 密封圈
- B Varivent®过程连接, 适用 VARINLINE®外壳
- 8 传感器, 带 Varivent 接头
- 9 对接配合件
- 10 O 型圈
- C ISO 2852 卡箍
- 11 密封垫
- 12 对接配合件
- D Liquiphant-M G1"过程连接, 水平安装
- 13 焊接接头
- 14 罐壁
- 15 O 型圈
- 16 止推环

注意

一旦密封圈（O 型圈）或密封件的密封功能失效，必须采取以下措施：

- ▶ 必须拆除温度计。
- ▶ 必须清洁螺纹、O 型圈接触面/密封表面。
- ▶ 必须更换密封圈或密封件。
- ▶ 安装后立即执行 CIP 清洗。



过程连接对接配合件、密封件或密封圈均不属于温度计的标准供货件。Liquiphant M 焊接接头及相关密封圈套件可以作为附件订购。→ 22。

对于焊接安装的温度计，在过程端执行焊接操作时，必须采取相应的防护措施：

1. 选择合适的焊接材料。
 2. 选择平焊，或保证焊接半径 $\geq 3.2 \text{ mm}$ (0.13 in)。
 3. 避免出现焊接冷裂缝、焊皮或缝隙。
 4. 打磨表面或机械抛光表面，保证表面光洁度 $Ra \leq 0.76 \mu\text{m}$ (30 μin)。
1. 通常，安装后的温度计的清洁性能不能被影响（必须符合 3-A 卫生标准）。
 2. 选择 Varivent®接头、Liquiphant-M 焊接接头和 Ingold 接头（+焊接接头），可以齐平安装温度计。



EHEDG 测试和 3-A 卫生标准的安装要求参见模块化卫生温度计的《操作手册》。
《操作手册》BA02023T

环境条件

环境温度范围

| 接线盒 | 温度 (°C (°F)) |
|------------------|-----------------------------------|
| 未安装模块化温度变送器 | 取决于所使用的接线盒，以及缆塞或现场总线连接头，参见“接线盒”章节 |
| 已安装模块化温度变送器 | -40 ... 85 °C (-40 ... 185 °F) |
| 已安装模块化温度变送器和显示单元 | -20 ... 70 °C (-4 ... 158 °F) |

| 接线盒 | 温度 (°C (°F)) |
|-------------|-----------------------------------|
| 未安装模块化温度变送器 | 取决于所使用的接线盒，以及缆塞或现场总线连接头，参见“接线盒”章节 |
| 已安装模块化温度变送器 | -40 ... 85 °C (-40 ... 185 °F) |

储存温度范围

详细信息参见“环境温度范围”章节。

湿度

取决于使用的温度变送器。使用 Endress+Hauser iTEMP 模块化温度变送器时：

- 允许冷凝，符合 IEC 60 068-2-33 标准
- 最大相对湿度：95%，符合 IEC 60068-2-30 标准

气候等级

符合 EN 60654-1, Cl. C 标准

防护等级

最高 IP69K，取决于结构设计（接线盒、连接头等）

抗冲击性和抗振性

Endress+Hauser 铠装芯子满足 IEC 60751 标准规定的抗冲击性和抗振性要求（3g（10...500 Hz 频率范围内））。测量点的抗振性取决于传感器类型和结构设计，具体参见下表：

| 类型 | 传感器末端的抗振性 |
|-------------------|--------------------------|
| Pt100（薄膜式（TF）热电阻） | 30 m/s ² (3g) |

电磁兼容性（EMC）

取决于使用的模块化温度变送器。详细信息参见《技术资料》。

过程条件

过程温度范围 不超过-50 ... +200 °C (-58 ... +392 °F)

热冲击 具备 CIP/SIP 过程中的抗热冲击性能 (2 秒内的温度上升变换范围: +5 ... +130 °C (+41 ... +266 °F)) 。

过程压力范围 最大允许过程压力受多种因素的影响, 例如温度计结构、过程连接和过程温度。不同过程连接的最大允许过程压力参见“过程连接”章节。→ 17

 进入 Endress+Hauser Applicator 产品选型软件中的保护套管选型计算页面, 在线输入安装和工艺参数, 验证机械负载能力。参见“附件”章节。

允许流速, 取决于插深和被测介质

温度计在介质中的插深越大, 流经介质的最大允许流速越小。此外, 流速还与温度计末端管径、被测介质类型、过程温度和过程压力相关。下图为 40 bar (580 PSI) 过程压力下水和过热蒸汽的最大允许流速。



图 9 允许流速: 6 mm (1/4 in) 管径的保护套管

A 水: T = 50 °C (122 °F)
 B 过热蒸汽: T = 400 °C (752 °F)
 L 流体中的插深
 v 流速

介质物理状态 气体或液体 (包含高粘度介质, 例如酸奶) 。

机械结构

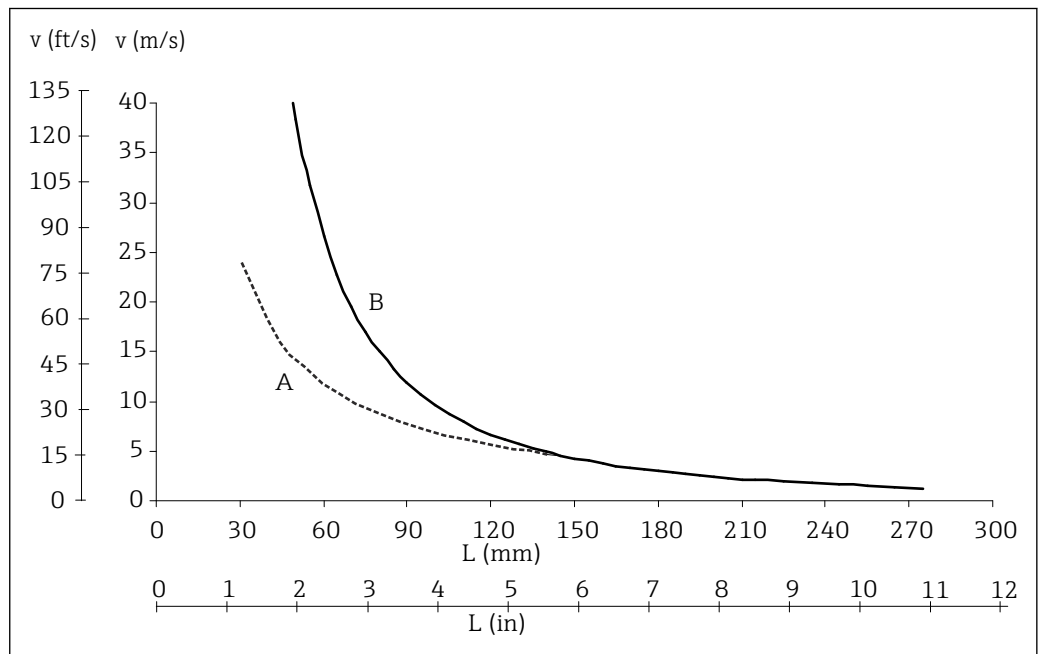
设计及外形尺寸

单位: mm (in)。

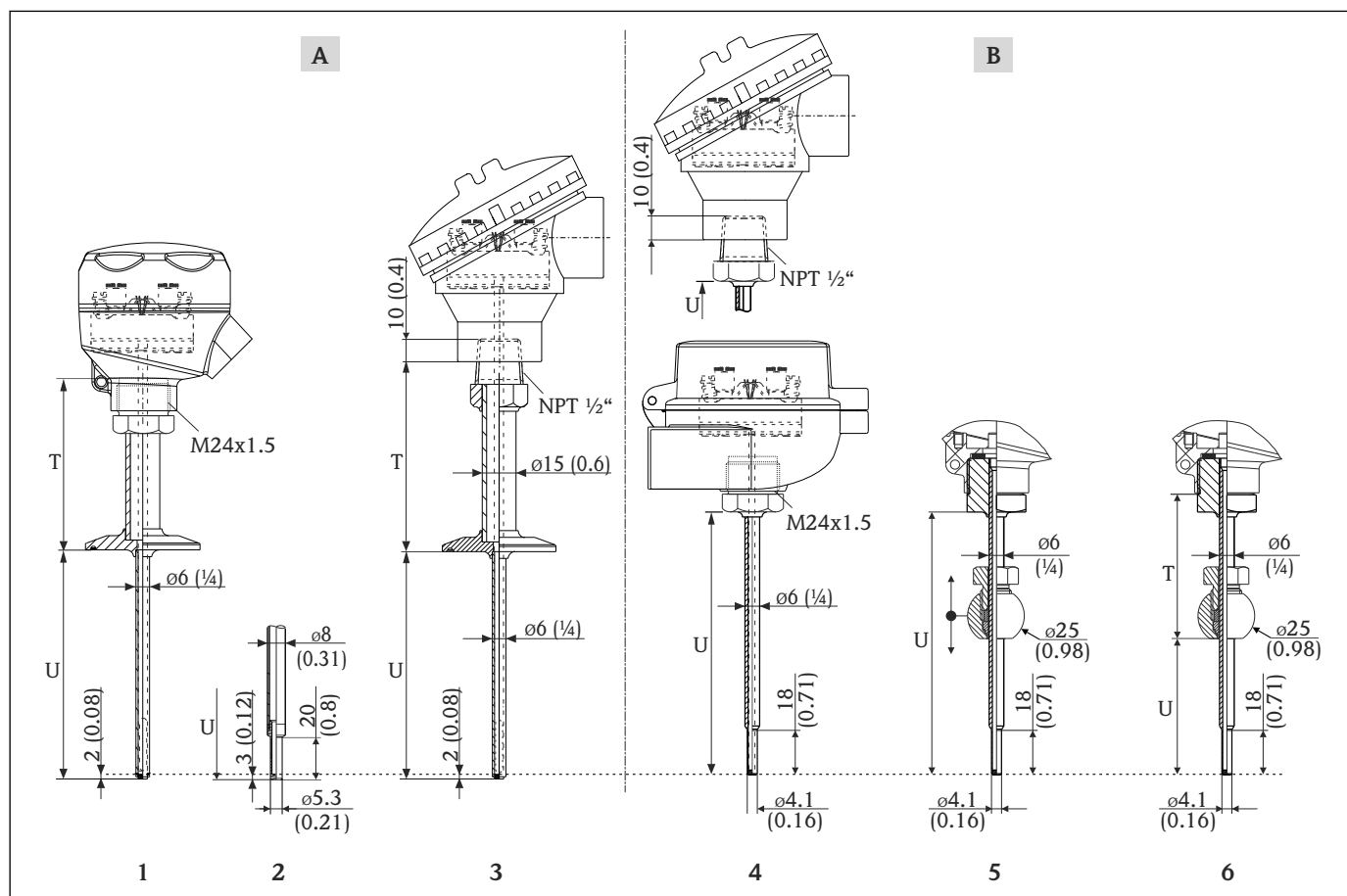

A0018909

- A 温度计，带过程连接
 B 温度计，无过程连接，或选配螺纹卡套
 1 温度计，带过程连接，通过 M24x1.5 螺纹连接接线盒；直管型保护套管，管径 $\varnothing 6$ mm (0.25 in)
 2 可选缩径型保护套管：从 $\varnothing 6$ mm (0.25 in)缩径至 $\varnothing 5.3$ mm (0.21 in)
 3 温度计，带过程连接，通过 NPT 1/2"螺纹连接接线盒
 4 温度计，无过程连接，通过 M24x1.5 螺纹（可选 NPT 1/2"螺纹）连接接线盒；缩径型保护套管，管径 $\varnothing 6$ mm (0.25 in)
 5 温度计，TK40 活动卡套连接，球体焊接安装；缩径型保护套管，管径 $\varnothing 6$ mm (0.25 in)
 6 温度计，TK40 固定卡套连接，球体焊接安装；缩径型保护套管，管径 $\varnothing 6$ mm (0.25 in)
 T 延长颈长度 (T = 0: 温度计无过程连接或带活动卡套连接)
 U 插深

重量

0.5 ... 2.5 kg (1 ... 5.5 lbs) (标准型)

材质

下表中列举了在空气中，无压力负载的情况下，不同材质的最大推荐连续工作温度，数值仅供参考。在特殊工况下，例如存在高机械负载或进行腐蚀性介质测量时，最高允许工作温度会降低。

| 材质名称 | 缩写代号 | 最高推荐工作温度 (在空气中连续工作) | 特点 |
|-----------------------------------|------------------------------------|--------------------------------|--|
| AISI 316L (1.4404 或 1.4435) | X2CrNiMo17-13-2 X2CrNiMo18-14-3 | 650 °C (1202 °F) ¹⁾ | <ul style="list-style-type: none"> 奥氏体不锈钢 通常具有强耐腐蚀性 通过添加钼，在氯化物、酸性和非氧化环境中具有强耐腐蚀性（例如低浓度磷酸、硫酸、醋酸和酒石酸） 耐晶间腐蚀和点蚀性能提高 保护套管的接液部件材质为 316L 或 1.4435+316L，并使用 3% 的硫酸进行钝化处理。 |

- 1) 在小压力负载条件下进行非腐蚀性介质测量时，最高工作温度可达 800 °C (1472 °F)。详细信息请咨询 Endress+Hauser 当地销售中心。

表面光洁度

接液部件的表面光洁度：

| | |
|-------------------------|--|
| 标准表面，机械抛光 ¹⁾ | $R_a \leq 0.76 \mu\text{m}$ (30 μin) |
| 机械抛光、打磨 ²⁾ | $R_a \leq 0.38 \mu\text{m}$ (15 μin) |

- 1) 或任何其他处理方法，需满足 $R_a \text{ max}$
2) 不符合 ASME BPE 标准

接线盒

接线盒的内部形状和尺寸参数均符合 DIN EN 50446 标准，平面，通过 M24x1.5 或 1/2" NPT 螺纹连接至温度计。单位：mm (in)。图示缆塞为非防爆聚酰胺 M20x1.5 缆塞。列举规格参数适用于未安装模块化变送器的温度计。安装有模块化变送器的温度计的环境温度范围参见“环境条件”章节。→ 12

Endress+Hauser 接线盒的特点是能够优化接线操作，简化安装和维护操作。

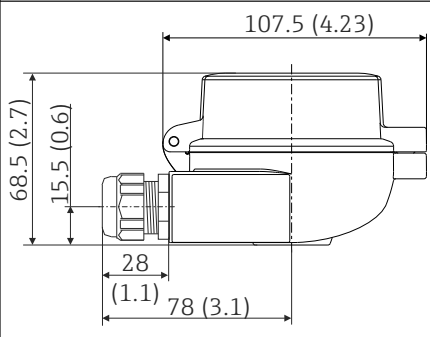
| TA30A | 规格参数 |
|---|--|
|  | <ul style="list-style-type: none"> 防护等级： <ul style="list-style-type: none"> IP66/68 (NEMA Type 4x 外壳) ATEX 场合：IP66/67 温度：-50 ... +150 °C (-58 ... +302 °F)，未安装缆塞 材质：铝，带聚酯粉末涂层 密封圈：硅橡胶 电缆入口螺纹：G 1/2", 1/2" NPT 和 M20x1.5; 保护性接头连接：M24x1.5 接线盒颜色：蓝色，RAL 5012 接线盒盖颜色：灰色，RAL 7035 重量：330 g (11.64 oz) 接地端子：内部和外部 可搭配通过 3-A® 认证的传感器 |

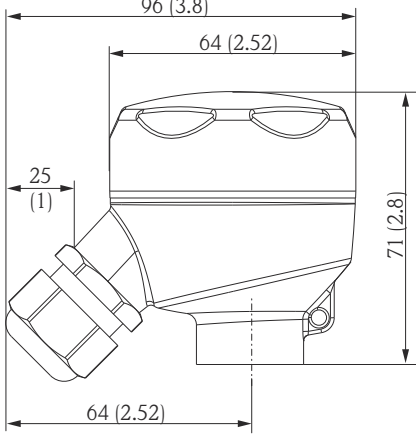
| TA30R | 规格参数 |
|--|---|
|  <p style="text-align: right; font-size: small;">A0018914</p> | <ul style="list-style-type: none"> ■ 防护等级 (标准型号) : IP69K (NEMA Type 4x) ■ 温度: -50 ... +130 °C (-58 ... +266 °F), 未安装缆塞 ■ 材料: 不锈钢 316L, 磨料喷砂或手动抛光 密封圈: EPDM ■ 螺纹电缆入口: ½" NPT 和 M20x1.5 ■ 重量: 360 g (12.7 oz) ■ 保护套管连接: M24x1.5 或 ½" NPT ■ 接地端: 接线盒内 (标配型仪表) ■ 不允许 II 级和 III 级应用 ■ 配有 3-A 标记的传感器 |

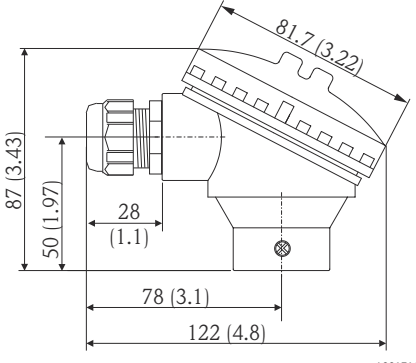
| TA30S | 规格参数 |
|---|---|
|  <p style="text-align: right; font-size: small;">A0017146</p> | <ul style="list-style-type: none"> ■ 防护等级: IP65 (NEMA Type 4x 外壳) ■ 温度: -40 ... +85 °C (-40 ... +185 °F), 未安装缆塞 ■ 材质: 聚丙烯 (PP), FDA 认证; 密封圈: EPDM (O 型圈) ■ 螺纹电缆入口: ¾" NPT (带 ½" NPT 转接头)、M20x1.5 ■ 保护套管连接: ½" NPT ■ 颜色: 白 ■ 重量: 约 100 g (3.5 oz) ■ 接地端子: 仅允许通过辅助固定夹内部安装 ■ 不允许用于 II 级和 III 级应用 ■ 配有 3-A 标记的传感器 |

缆塞和现场总线连接头

| 类型 | 配套电缆入口 | 防护等级 | 温度范围 |
|-------------------|-----------------------|-------------------|-----------------------------------|
| 缆塞, 聚酰胺 | ½" NPT、¾" NPT、M20x1.5 | IP68 | -40 ... +100 °C (-40 ... +212 °F) |
| | ½" NPT、M20x1.5 | IP69K | -20 ... +95 °C (-4 ... +203 °F) |
| 现场总线连接头 (M12, 四针) | ½" NPT、M20x1.5 | IP67, NEMA Type 6 | -30 ... +90 °C (-22 ... +194 °F) |

过程连接

外形尺寸的单位: mm (in)。

可拆卸式过程连接

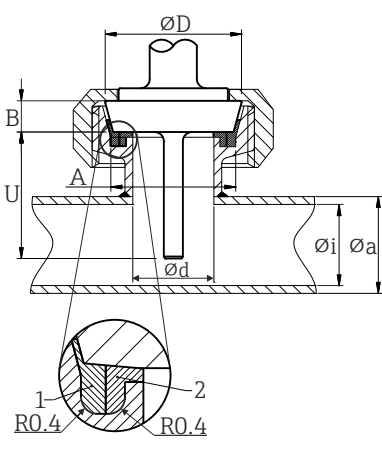
| 类型 | | 技术参数 | | | | |
|---|--------------------|---|--------------------|--------------------|--------------------|-------------------|
| DIN 11851 卫生接头  | | <ul style="list-style-type: none"> 通过 3-A 认证和 EHEDG 测试 (必须通过 EHEDG 测试, 采用自对中密封圈)。 ASME BPE 合规 | | | | |
| 配置 ¹⁾ | 尺寸 | | | | | P _{max.} |
| | ØD | A | B | Øi | Øa | |
| DN25 | 44 mm (1.73 in) | 30 mm (1.18 in) | 10 mm (0.39 in) | 26 mm (1.02 in) | 29 mm (1.14 in) | 40 bar (580 psi) |
| DN32 | 50 mm (1.97 in) | 36 mm (1.42 in) | 10 mm (0.39 in) | 32 mm (1.26 in) | 35 mm (1.38 in) | 40 bar (580 psi) |
| DN40 | 56 mm (2.2 in) | 42 mm (1.65 in) | 10 mm (0.39 in) | 38 mm (1.5 in) | 41 mm (1.61 in) | 40 bar (580 psi) |
| DN50 | 68 mm (2.68 in) | 54 mm (2.13 in) | 11 mm (0.43 in) | 50 mm (1.97 in) | 53 mm (2.1 in) | 25 bar (363 psi) |

1) 配合管道符合 DIN 11850 标准

| 类型 | 类型 | 技术参数 |
|-----------------------|-------------------|--|
| 金属面密封接头 | | |
| <p>M12x1.5</p> | <p>G½"</p> | 保护套管管径: 6 mm (¼ in) $P_{max.} = 16 \text{ bar (232 psi)}$ 最大扭矩 = 10 Nm (7.38 lbf ft) |
| | | |

| 类型 | 类型 | 尺寸 | | 技术参数 | 符合性 |
|--|--|-------------------|------------------------------------|---|------------------------------|
| | $\phi d^1)$ | ϕD | ϕa | | |
| <p>ISO 2852 卡箍</p> <p>Form A: 符合 ASME BPE Type A 标准 Form B: 符合 ASME BPE Type B 和 ISO 2852 标准</p> | Microclamp 卡箍 ²⁾ DN8...18 (0.5"...0.75") ³⁾ , Form A | 25 mm (0.98 in) | - | <ul style="list-style-type: none"> $P_{max.} = 16 \text{ bar (232 psi)}$, 取决于卡环和密封圈 3-A 认证 | ASME BPE Type A |
| | Tri-clamp 卡箍, DN8...18 (0.5"...0.75"), Form B | | - | | 符合 ISO 2852 标准 ⁴⁾ |
| | 卡箍, DN12...21.3, Form B | 34 mm (1.34 in) | 16 ... 25.3 mm (0.63 ... 0.99 in) | ISO 2852 | |
| | 卡箍, DN25...38 (1"...1.5"), Form B | 50.5 mm (1.99 in) | 29 ... 42.4 mm (1.14 ... 1.67 in) | <ul style="list-style-type: none"> $P_{max.} = 16 \text{ bar (232 psi)}$, 取决于卡环和密封圈 通过 3-A 认证和 EHEDG 测试 (搭配 Combifit 密封圈) 可与“Novaseptic Connect (NA Connect)”搭配使用, 实现齐平安装 | ASME BPE Type B; ISO 2852 |
| | 卡箍, DN40-51 (2"), Form B | 64 mm (2.52 in) | 44.8 ... 55.8 mm (1.76 ... 2.2 in) | ASME BPE Type B; ISO 2852 | |

- 1) 配合管道符合 ISO 2037 和 BS 4825 (第 1 部分) 标准
- 2) Microclamp (不符合 ISO 2852 标准); 非标准管道
- 3) DN8 (0.5"), 只能与 6 mm (¼ in) 管径的保护套管配合使用
- 4) 凹槽直径 = 20 mm

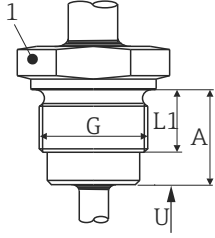
| 类型 | G 类 | 尺寸 | | | 技术参数 |
|--|---|-------------------|-------------------|----------------|---|
| | | 螺纹长度 L1 | A | 1 (SW/AF, 对边距) | |
| ISO 228 螺纹 (适用于 Liquiphant 音叉的焊接接头)  | G $\frac{3}{4}$ ", 安装在 FTL20/31/33 音叉的焊接接头中 | 16 mm (0.63 in) | 25.5 mm (1 in) | 32 | <ul style="list-style-type: none"> ■ P_{max.} = 25 bar (362 psi) (最高温度 150 °C (302 °F) 时) ■ P_{max.} = 40 bar (580 psi) (最高温度 100 °C (212 °F) 时) ■ 有关 FTL31/33/50 转接头的卫生合规性信息, 参见 TI00426F |
| | G $\frac{3}{4}$ ", 用于 FTL50 转接头 | | | | |
| | G1", 用于 FTL50 转接头 | 18.6 mm (0.73 in) | 29.5 mm (1.16 in) | 41 | |

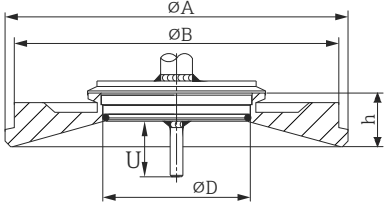

| 类型 | 类型 | 尺寸 | | | | P _{max.} | 技术参数 |
|---|-----|-----------------|------------------|------------------|-------------------|-------------------|--|
| | | φD | φA | φB | h | | |
| Varivent®接头  | F 型 | 50 mm (1.97 in) | 145 mm (5.71 in) | 135 mm (5.31 in) | 24 mm (0.95 in) | 10 bar (145 psi) | <ul style="list-style-type: none"> ■ 通过 3-A 认证和 EHEDG 测试 ■ ASME BPE 合规 |
| | N 型 | 68 mm (2.67 in) | 165 mm (6.5 in) | 155 mm (6.1 in) | 24.5 mm (0.96 in) | | |

i VARINLINE®外壳的连接法兰可以焊接安装在小口径 (不超过 1.6 m (5.25 ft)) 罐体或容器的锥形接头或球形接头中, 壁厚不得超过 8 mm (0.31 in)。

| 类型 | 技术参数 |
|---|--|
| Varivent®接头, 在管道中安装 VARINLINE®外壳  | <ul style="list-style-type: none"> ■ 通过 3-A 认证和 EHEDG 测试 ■ ASME BPE 合规 |

| 类型 | 尺寸 | | | P _{max.} |
|-----------------------------|-----------------|-------------------------|-------------------------|------------------------------|
| | φD | φi | φa | |
| N 型, 符合 DIN 11866 标准 (A 系列) | 68 mm (2.67 in) | DN40: 38 mm (1.5 in) | DN40: 41 mm (1.61 in) | DN40...65: 16 bar (232 psi) |
| | | DN50: 50 mm (1.97 in) | DN50: 53 mm (2.1 in) | |
| | | DN65: 66 mm (2.6 in) | DN65: 70 mm (2.76 in) | |
| | | DN80: 81 mm (3.2 in) | DN80: 85 mm (3.35 in) | DN80...150: 10 bar (145 psi) |
| | | DN100: 100 mm (3.94 in) | DN100: 104 mm (4.1 in) | |
| | | DN125: 125 mm (4.92 in) | DN125: 129 mm (5.08 in) | |

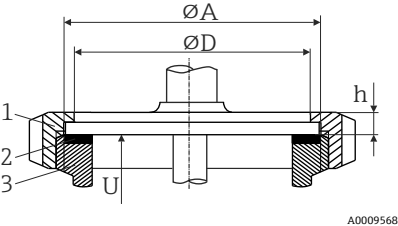
| 类型 | | 技术参数 | | |
|-------------------------------|-----------------|------------------------------|-----------------------------|--|
| | | DN150: 150 mm (5.9 in) | DN150: 154 mm (6.06 in) | |
| N 型, 符合 EN ISO 1127 标准 (B 系列) | 68 mm (2.67 in) | 38.4 mm (1.51 in) | 42.4 mm (1.67 in) | 42.4 mm (1.67 in)... 60.3 mm (2.37 in): 16 bar (232 psi) |
| | | 44.3 mm (1.75 in) | 48.3 mm (1.9 in) | |
| | | 56.3 mm (2.22 in) | 60.3 mm (2.37 in) | |
| | | 72.1 mm (2.84 in) | 76.1 mm (3 in) | 76.1 mm (3 in)... 114.3 mm (4.5 in): 10 bar (145 psi) |
| | | 82.9 mm (3.26 in) | 42.4 mm (3.5 in) | |
| | | 108.3 mm (4.26 in) | 114.3 mm (4.5 in) | |
| N 型, 符合 DIN 11866 标准 (C 系列) | 68 mm (2.67 in) | 外径 1½": 34.9 mm (1.37 in) | 外径 1½": 38.1 mm (1.5 in) | 外径 1½"...2½": 16 bar (232 psi) |
| | | 外径 2": 47.2 mm (1.86 in) | 外径 2": 50.8 mm (2 in) | |
| | | 外径 2½": 60.2 mm (2.37 in) | 外径 2½": 63.5 mm (2.5 in) | |
| N 型, 符合 DIN 11866 标准 (C 系列) | 68 mm (2.67 in) | 外径 3": 73 mm (2.87 in) | 外径 3": 76.2 mm (3 in) | 外径 3"...4": 10 bar (145 psi) |
| | | 外径 4": 97.6 mm (3.84 in) | 外径 4": 101.6 mm (4 in) | |

| 类型 | 类型 | 尺寸 | | | 技术参数 |
|---|------|--------------------|---------------------|----------------|------------------------------------|
| | | ØD | ØA | h | |
| SMS 1147  1 锁紧螺母 2 密封圈 3 对接配合件 <small>A0009568</small> | DN25 | 32 mm (1.26 in) | 35.5 mm (1.4 in) | 7 mm (0.28 in) | P _{max.} = 6 bar (87 psi) |
| | DN38 | 48 mm (1.89 in) | 55 mm (2.17 in) | 8 mm (0.31 in) | |
| | DN51 | 60 mm (2.36 in) | 65 mm (2.56 in) | 9 mm (0.35 in) | |
|  对接配合部件必须与密封圈配套, 并且已安装到位。 | | | | | |

卡套接头安装 (无过程连接)

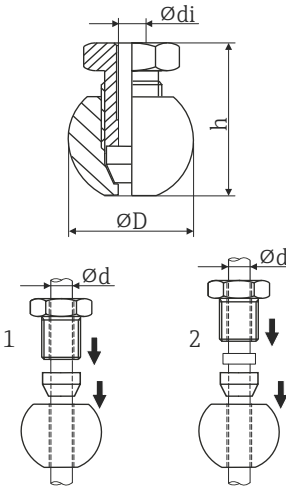
| 类型 | 类型 | 尺寸 | | | 技术参数 ¹⁾ |
|--|---|---|--------------------|-------------------|--|
| | | ϕdi | ϕD | h | |
| TK40 卡套接头, 焊接安装  1 活动卡套 2 固定卡套 | 球面螺纹 PEEK 或 316L 锥面密封材 质 G1/4"螺纹 | 6.3 mm (0.25 in), 适用管径 $\phi d =$ 6 mm (0.236 in) 的保护套管 | 25 mm (0.98 in) | 33 mm (1.3 in) | <ul style="list-style-type: none"> ▪ $P_{max.} = 10 \text{ bar (145 psi)}$, $T_{max.} = +150 \text{ }^\circ\text{C (+302 }^\circ\text{F)}$ (PEEK 卡套), 紧固扭矩 = 10 Nm ▪ $P_{max.} = 50 \text{ bar (725 psi)}$, $T_{max.} = +200 \text{ }^\circ\text{C (+392 }^\circ\text{F)}$ (316L 卡套), 紧固扭矩 = 25 Nm ▪ PEEK 卡套接头通过 EHEDG 测试和 3-A 认证 |

1) 所有压力参数均能耐受周期性温度冲击



受变形影响, 316L 材质的卡套接头为一次性使用耗材, 包括所有卡套接头零部件! 卡套接头替换件必须安装在另一位置 (保护套管上的预留凹槽)。PEEK 材料具有热收缩效应, 会导致密封功能失效, 因此, PEEK 材质的卡套的工作温度不得低于固定卡套接头时的温度。

如有更高应用要求, 建议使用 SWAGELOCK 或类似接头。



最小延长颈长度, 与过程连接相关

| 过程连接 | 保护套管延伸段长度 (T) |
|--|--------------------------------|
| <ul style="list-style-type: none"> ▪ 无 ▪ 活动卡套接头 | 预设长度 (不可选, $T = 0$) |
| <ul style="list-style-type: none"> ▪ ISO 228 螺纹接头 ▪ 固定卡套接头 ▪ 金属面密封接头 | $\geq 82 \text{ mm (3.23 in)}$ |
| <ul style="list-style-type: none"> ▪ ISO 2852 卡箍 ▪ DIN 11851 卫生接头 ▪ Varivent[®] 接头 ▪ SMS 1147 | $\geq 55 \text{ mm (2.17 in)}$ |

证书和认证

登陆公司官网 (www.endress.com), 打开 Configurator 产品选型软件, 查询最新证书和认证信息:

1. 点击“产品筛选”按钮, 或在搜索栏中直接输入基本型号, 选择所需产品。
2. 打开产品主页。
3. 选择配置。

| | |
|-------------------|--|
| 卫生标准 | <ul style="list-style-type: none"> ■ EHEDG 测试, 型式证书 EL Cl. I. 通过 EHEDG 认证/测试的过程连接。→  17 ■ 3-A 认证第 1144 号, 3-A 卫生标准第 74-07 条。通过认证的过程连接。→  17 ■ ASME BPE 认证, 符合性证书可通过附加选项订购。 ■ FDA 认证 ■ 所有与介质接触的表面都不含动物来源成分 (ADI/TSE), 也不包含任何来自牛或动物来源的材料。 |
| 与食品/产品接触的材料 (FCM) | <p>与食品/产品接触的温度计材料 (FCM) 符合以下欧洲法规要求:</p> <ul style="list-style-type: none"> ■ (EC) No. 1935/2004 (第 3.1 章、第 5 章和第 17 章): 食品接触的材料和制品 ■ (EC) No. 2023/2006: 食品接触材料和制品的良好操作规范 ■ (EU) No. 10/2011: 食品接触塑料及容器。 |
| CRN 认证 | <p>仅部分保护套管型号提供 CRN 认证。在产品选型过程中显示相应选型代号。</p> <p>详细订购信息请咨询当地销售中心 (www.addresses.endress.com), 或登陆 www.endress.com, 进入“资料下载”下载:</p> <ol style="list-style-type: none"> 1. 选择国家 2. 选择“资料下载” 3. 在搜索栏中选择证书/认证 4. 输入产品订货号或设备型号 5. 开始搜索 |
| 表面清洁度 | 除油脂清洗, 适用氧气 (O ₂) 应用场合 (可选) |
| 材质耐腐蚀性 | 选用材质 (包含外壳) 可耐受以下 Ecolab 清洁液或消毒剂腐蚀: P3-topax 66、P3-topactive 200、P3-topactive 500 和 P3-topactive OKTO, 以及软化水。 |

订购信息

详细订购信息请咨询 Endress+Hauser 当地销售中心 (www.addresses.endress.com), 或登陆网站 www.endress.com, 在 Configurator 产品选型软件中查询:

1. 点击“公司”
2. 选择国家
3. 点击“现场仪表”
4. 在筛选器和搜索栏中输入产品型号
5. 进入产品主页

点击产品视图右侧的“配置”按钮, 打开 Configurator 产品选型软件。

产品选型软件: 产品选型工具

- 最新设置参数
- 取决于设备类型: 直接输入测量点参数, 例如: 测量范围或显示语言
- 自动校验排他选项
- 自动生成订货号及其明细, PDF 文件或 Excel 文件输出
- 通过 Endress+Hauser 在线商城直接订购

附件

Endress+Hauser 提供多种设备附件, 以满足不同用户的需求。附件可以随设备一同订购, 也可以单独订购。具体订货号信息请咨询 Endress+Hauser 当地销售中心, 或登陆 Endress+Hauser 公司网站的产品主页查询: www.endress.com。

设备专用附件

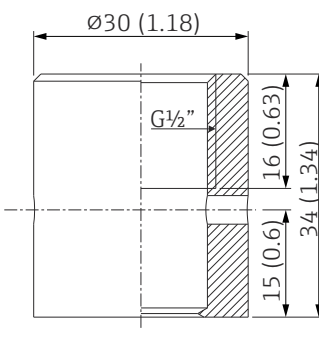
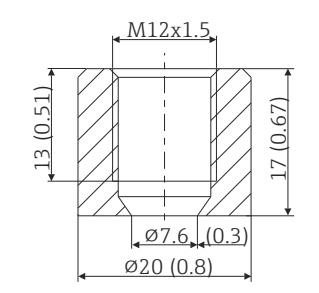
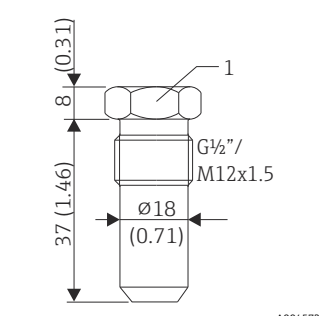
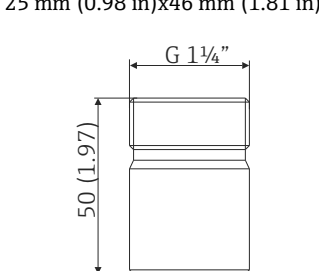
| 附件 | 说明 |
|---|--|
| <p>锥面密封焊接凸台 (金属面对金属面)</p>   | <p>G$\frac{1}{2}$"和 M12x1 螺纹焊接凸台 金属锥面密封 接液部件材质: 316L/1.4435 最大过程压力: 16 bar (232 psi)</p> <p>订货号:</p> <ul style="list-style-type: none"> ■ G$\frac{1}{2}$"螺纹: 71424800 ■ M12x1 螺纹: 71405560 |
| <p>堵头</p>  <p>1 对边距 SW22</p> | <p>堵头, 安装在 G$\frac{1}{2}$"或 M12x1 金属锥面密封焊接凸台中 材质: 不锈钢 316L/1.4435</p> <p>订货号:</p> <ul style="list-style-type: none"> ■ G$\frac{1}{2}$"螺纹: 60022519 ■ M12x1 螺纹: 60021194 |
| <p>Ingold 过程连接焊接接头 (外径 25 mm (0.98 in)x46 mm (1.81 in))</p>  | <p>接液部件材质: 316L/1.4435 重量: 0.32 kg (0.7 lb) Ingold 过程连接接头, 带 3.1 材料证书, 订货号: 71531585 Ingold 过程连接接头, 订货号: 71531588</p> <p>O 型圈套件</p> <ul style="list-style-type: none"> ■ 硅橡胶 O 型圈, 符合 FDA CFR 21 认证 ■ 最高耐温: 230 °C (446 °F) ■ 订货号: 60018911 |

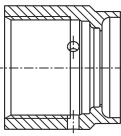
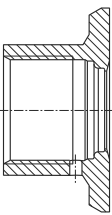
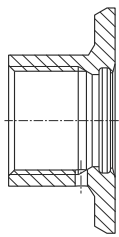
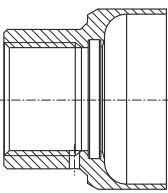
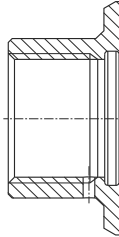
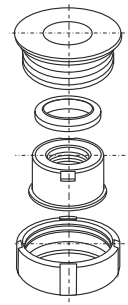

焊接接头

 接头和备件订货号及卫生合规性的详细信息参见《技术资料》(TI00426F)。

| | | | | | | |
|---------------------|---|---|---|--|---|---|
| 焊接接头 |  |  |  |  |  |  |
| | A0008246 | A0008251 | A0008256 | A0011924 | A0008248 | A0008253 |
| | G 3/4", d=29, 安装在管道上 | G 3/4", d=50, 安装在罐体上 | G 3/4", d=55, 配法兰 | G 1", d=53, 无法兰 | G 1", d=60, 配法兰 | G 1", 可调节 |
| 材质 | 316L (1.4435) | 316L (1.4435) | 316L (1.4435) | 316L (1.4435) | 316L (1.4435) | 316L (1.4435) |
| 过程端表面光洁度 (µm (µin)) | ≤ 1.5 (59.1) | ≤ 0.8 (31.5) | ≤ 0.8 (31.5) | ≤ 0.8 (31.5) | ≤ 0.8 (31.5) | ≤ 0.8 (31.5) |



- i** 焊接接头的最大允许过程压力:
- 25 bar (362 PSI), 最高温度 150 °C (302 °F) 时
 - 40 bar (580 PSI), 最高温度 100 °C (212 °F) 时

通信专用附件



| | |
|------------------------|---|
| TXU10 组态设置套件 | PC 可编程变送器的组态设置套件, 包含设置软件和计算机 USB 接口连接电缆 订货号: TXU10-xx |
| Commubox FXA195 HART | 通过 USB 端口实现与 FieldCare 间的本安 HART 通信。  详细信息参见《技术资料》TI00404F |
| WirelessHART 适配器 SWA70 | 无线连接现场设备。 WirelessHART 适配器可与现场型设备和现有网络集成, 提供数据保护和网络安全传输功能, 并可与其他无线网络同时使用, 降低布线复杂性。  详细信息参见《操作手册》BA061S |
| Fieldgate FXA320 | 网关, 通过网页浏览器远程监控已连接的 4...20 mA 测量设备。  详细信息参见《技术资料》TI00025S 和《操作手册》BA00053S |

服务专用附件

| 附件 | 说明 |
|---------------------|---|
| Applicator | Endress+Hauser 测量设备的选型与计算软件: <ul style="list-style-type: none"> ■ 计算所有所需参数, 用于识别最匹配的测量设备, 例如压损、测量精度或过程连接 ■ 图形化显示计算结果 管理、归档和访问项目整个仪表使用周期内的相关项目数据和参数。 Applicator 的获取方式: 网址: https://wapps.endress.com/applicator |
| Configurator 产品选型软件 | 产品选型软件: 产品选型工具 <ul style="list-style-type: none"> ■ 最新设置参数 ■ 取决于设备型号: 直接输入测量点参数, 例如测量范围或显示语言 ■ 自动校验排他选项 ■ 自动生成订货号及其明细, PDF 文件或 Excel 文件输出 ■ 通过 Endress+Hauser 在线商城直接订购 登陆 Endress+Hauser 网站, 进入 Configurator 产品选型软件: www.endress.com -> 点击“公司” -> 选择“国家” -> 点击“现场仪表” -> 在筛选器和搜索栏中输入所需产品 -> 打开产品主页 -> 点击产品视图右侧的“配置”按钮, 打开 Configurator 产品选型软件。 |

| DeviceCare SFE100 | 组态设置软件，通过现场总线通信和 Endress+Hauser 服务协议进行设备调试。DeviceCare 是 Endress+Hauser 研发的调试软件，专用于 Endress+Hauser 设备的组态设置。通过点对点，或点对总线连接设置工厂中安装的所有智能设备。菜单操作便捷，用户能够清晰直观地访问现场设备。  详细信息参见《操作手册》BA00027S |
|-------------------|---|
| FieldCare SFE500 | Endress+Hauser 基于 FDT 技术的工厂资产管理工具，设置工厂中的所有智能现场设备，帮助用户进行设备管理。基于状态信息简单高效地检查设备状态和状况。  详细信息参见《操作手册》BA00027S 和 BA00065S |
| 附件 | 说明 |
| W@M | 生命周期管理系统 在测量设备整个生命周期中，W@M 为您提供多项支持，涵盖工程管理、采购、安装、调试和操作。在每台测量设备的整个生命周期内，可以获取设备状态、设备配套文档、备件等信息。 生命周期管理系统提供 Endress+Hauser 设备信息。Endress+Hauser 提供数据记录和维护升级服务。 W@M 的获取方式： 网址： www.endress.com/lifecyclemanagement |

系统组件

| 附件 | 说明 |
|--------|--|
| RIA15 | 过程显示仪接入电路中，以数字形式显示测量信号或 HART 过程变量。过程显示仪由电流回路直接供电，不需要外接电源。  详细信息参见《技术资料》(TI01043K) |
| RN22 | 单通道型或双通道型有源安全栅，用于安全隔离 0/4...20 mA 标准信号回路，可选购信号倍增器型有源安全栅，使用 24V DC 电源供电。支持 HART 数据透明传输。  详细信息参见《技术资料》(TI01515K) |
| RNS221 | 供电单元，在非防爆区中为两线制测量设备供电。通过 HART 通信插孔可以实现双向 HART 通信。  详细信息参见《技术资料》TI00081R 和《简明操作指南》KA00110R |

补充文档资料

在 Endress+Hauser 网站的下载区中下载下列文档资料：www.endress.com/downloads

-  配套技术文档资料的查询方式如下：
- 在 W@M 设备浏览器 (www.endress.com/deviceviewer) 中：输入铭牌上的序列号
 - 在 Endress+Hauser Operations App 中：输入铭牌上的序列号，或扫描铭牌上的二维码 (QR 码)

| | |
|--------------|--|
| 《简明操作指南》(KA) | 引导用户快速获取首个测量值 文档包含所有必要信息，从到货验收到初始调试。 |
| 《操作手册》(BA) | 操作指导 文档包含设备生命周期内各个阶段所需的所有信息：从产品标识、到货验收和储存，至安装、电气连接、操作和调试，以及故障排除、维护和废弃。 |
| 《安全指南》(XA) | 防爆型设备都有配套《安全指南》(XA)。防爆手册是《操作手册》的组成部分。  设备铭牌上标识有配套《安全指南》(XA) 的文档资料代号。 |

《功能安全手册》 (FY/SD)

取决于 SIL 认证, 《功能安全手册》 (FY/SD) 是《操作手册》的组成部分, 同时还可作为《技术资料》和《安全指南》 (ATEX 认证型仪表) 的配套文档资料。



《功能安全手册》 (FY/SD) 中规定了实现保护功能所需满足的不同要求。

注册商标

HART®

现场通信组织的注册商标 (美国德克萨斯州奥斯汀)



www.addresses.endress.com
