

# Information technique

## Cerabar PMP21

### IO-Link

Mesure de pression de process



## Capteur de pression avec cellules métalliques

### Domaine d'application

Le Cerabar est un capteur de pression pour la mesure de la pression absolue et de la pression relative dans les gaz, vapeurs, liquides et poussières. Le Cerabar peut être utilisé dans le monde entier grâce à une vaste palette d'agréments et de raccords process.

### Principaux avantages

- Reproductibilité et stabilité à long terme élevées
- Précision de référence : jusqu'à 0,3%
- Gammes de mesure personnalisées
  - Rangeabilité jusqu'à 5:1
  - Capteur pour gammes de mesure jusqu'à 400 bar (6 000 psi)
- Boîtier en 316 L
- Membrane de process en 316 L

# Sommaire

<b>Informations relatives au document</b> . . . . .	<b>3</b>	<b>Environnement</b> . . . . .	<b>14</b>
Fonction du document . . . . .	3	Gamme de température ambiante . . . . .	14
Symboles . . . . .	3	Gamme de température de stockage . . . . .	14
Documentation . . . . .	3	Classe climatique . . . . .	14
Termes et abréviations . . . . .	4	Indice de protection . . . . .	14
Calcul de la rangeabilité . . . . .	4	Résistance aux vibrations . . . . .	14
Marques déposées . . . . .	5	Compatibilité électromagnétique . . . . .	14
<b>Principe de fonctionnement et construction du système</b> . . . . .	<b>5</b>	<b>Process</b> . . . . .	<b>15</b>
Principe de mesure - mesure de la pression de process . . . . .	5	Gamme de température process pour les appareils avec membrane de process métallique . . . . .	15
Ensemble de mesure . . . . .	5	Indications de pression . . . . .	15
Caractéristiques de l'appareil . . . . .	6	<b>Construction mécanique</b> . . . . .	<b>15</b>
Construction du produit . . . . .	7	Construction, dimensions . . . . .	15
Intégration système . . . . .	7	Raccordement électrique . . . . .	16
<b>Entrée</b> . . . . .	<b>7</b>	Boîtier . . . . .	16
Grandeur de mesure . . . . .	7	Raccords process avec membrane de process métallique interne . . . . .	17
Gamme de mesure . . . . .	8	Raccords process avec membrane de process métallique affleurante . . . . .	21
<b>Sortie</b> . . . . .	<b>9</b>	Matériaux en contact avec le process . . . . .	22
Signal de sortie . . . . .	9	Matériaux sans contact avec le process . . . . .	23
Pouvoir de coupure . . . . .	9	Nettoyage . . . . .	23
Gamme de signal 4 ... 20 mA . . . . .	9	<b>Opérabilité</b> . . . . .	<b>23</b>
Charge (pour appareils 4 à 20 mA) . . . . .	9	IO-Link . . . . .	23
Signal de défaut 4 ... 20 mA . . . . .	10	<b>Certificats et agréments</b> . . . . .	<b>24</b>
Temps mort, constante de temps . . . . .	10	Marquage CE . . . . .	24
Comportement dynamique . . . . .	10	RoHS . . . . .	24
Comportement dynamique de la sortie tout ou rien . . . . .	10	Marquage RCM . . . . .	24
<b>Alimentation en énergie</b> . . . . .	<b>10</b>	Conformité EAC . . . . .	24
Affectation des bornes . . . . .	11	Agrément . . . . .	24
Tension d'alimentation . . . . .	11	Directive relative aux équipements sous pression 2014/68/UE (DESP) . . . . .	24
Consommation de courant et signal d'alarme . . . . .	11	Normes et directives externes . . . . .	25
Défaut de l'alimentation électrique . . . . .	11	Agrément CRN . . . . .	26
Raccordement électrique . . . . .	11	Unité d'étalonnage . . . . .	26
Ondulation résiduelle . . . . .	11	Étalonnage . . . . .	26
Influence de l'alimentation sur la valeur de process . . . . .	11	Certificats de réception . . . . .	26
Parafoudre . . . . .	11	<b>Informations à fournir à la commande</b> . . . . .	<b>27</b>
<b>Caractéristiques de performance de la membrane de process métallique</b> . . . . .	<b>11</b>	Contenu de la livraison . . . . .	27
Conditions de référence . . . . .	11	<b>Accessoires</b> . . . . .	<b>27</b>
Incertitude de mesure pour les petites gammes de mesure de pression absolue . . . . .	12	Manchon à souder . . . . .	27
Résolution . . . . .	12	Connecteurs femelles M12 . . . . .	27
Précision de référence . . . . .	12	<b>Documentation</b> . . . . .	<b>28</b>
Variation thermique du signal zéro et de l'étendue de sortie . . . . .	12	Domaine d'activités . . . . .	28
Stabilité à long terme . . . . .	12	Information technique . . . . .	28
Durée de mise sous tension . . . . .	12		
<b>Montage</b> . . . . .	<b>12</b>		
Conditions de montage . . . . .	12		
Influence de la position de montage . . . . .	12		
Emplacement de montage . . . . .	13		

## Informations relatives au document

**Fonction du document** Le document contient toutes les caractéristiques techniques de l'appareil et donne un aperçu des accessoires et autres produits pouvant être commandés pour l'appareil.

### Symboles

#### Symboles d'avertissement

##### DANGER

Cette remarque attire l'attention sur une situation dangereuse entraînant la mort ou des blessures corporelles graves, si elle n'est pas évitée.

##### AVERTISSEMENT

Cette remarque attire l'attention sur une situation dangereuse pouvant entraîner des blessures corporelles graves voire mortelles, si elle n'est pas évitée.

##### ATTENTION

Cette remarque attire l'attention sur une situation dangereuse pouvant entraîner des blessures corporelles de gravité légère ou moyenne, si elle n'est pas évitée.

##### AVIS

Cette remarque contient des informations relatives à des procédures et éléments complémentaires, qui n'entraînent pas de blessures corporelles.

#### Symboles électriques

 Terre de protection (PE)

Bornes de terre devant être mises à la terre avant de réaliser d'autres raccordements. Les bornes de terre se trouvent à l'intérieur et à l'extérieur de l'appareil.

 Prise de terre

Bride reliée à la terre via un système de mise à la terre.

#### Symboles d'outils

 Clé à fourche

#### Symboles pour certains types d'information

 Autorisé

Procédures, process ou actions autorisés.

 Interdit

Procédures, process ou actions interdits.

 Conseil

Indique des informations complémentaires

 Renvoi à la documentation

 1, 2, 3 Série d'étapes

Renvoi à la page : 

Résultat d'une étape individuelle : 

#### Symboles utilisés dans les graphiques

A, B, C ... Vue

1, 2, 3 ... Numéros de position

 1, 2, 3 Série d'étapes

### Documentation

Les types de documentation suivants sont disponibles dans la zone de téléchargement du site web Endress+Hauser ([www.endress.com/downloads](http://www.endress.com/downloads)) :



- Pour une vue d'ensemble de l'étendue de la documentation technique associée, voir ci-dessous :
  - *W@M Device Viewer* ([www.endress.com/deviceviewer](http://www.endress.com/deviceviewer)) : entrer le numéro de série figurant sur la plaque signalétique
  - *Endress+Hauser Operations App* : entrer le numéro de série figurant sur la plaque signalétique ou scanner le code matriciel figurant sur la plaque signalétique

**Manuel de mise en service (BA)**

**Guide de référence**

Le manuel de mise en service contient toutes les informations nécessaires aux différentes phases du cycle de vie de l'appareil : de l'identification du produit, de la réception des marchandises et du stockage au dépannage, à la maintenance et à la mise au rebut en passant par le montage, le raccordement, la configuration et la mise en service.

**Instructions condensées (KA)**

**Prise en main rapide**

Ce manuel contient toutes les informations essentielles de la réception des marchandises à la première mise en service.

**Termes et abréviations**

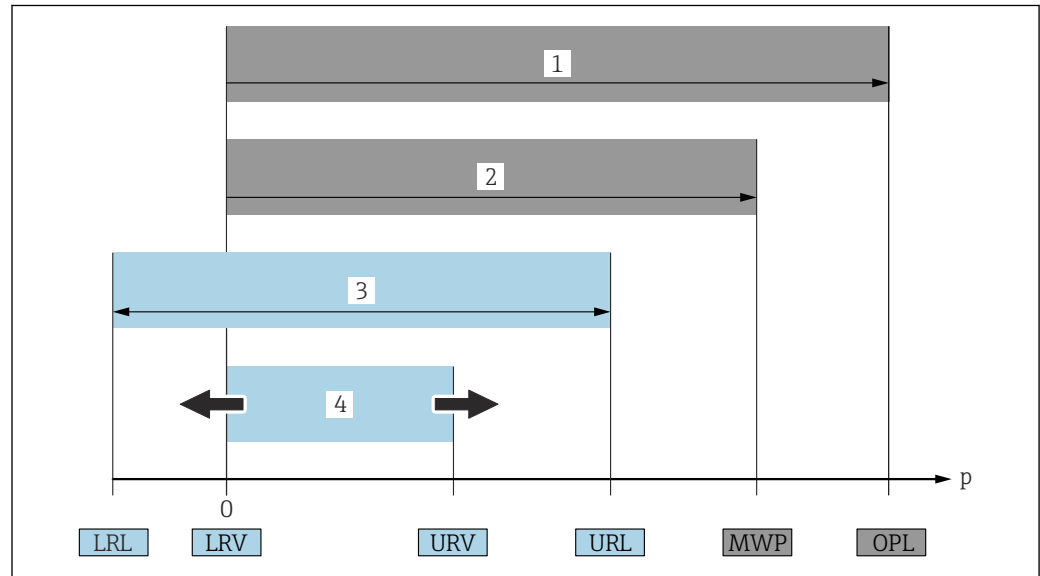

A0029505

- 1 OPL : l'OPL (Over pressure limit = limite de surpression du capteur) de l'appareil de mesure dépend de l'élément le moins résistant à la pression parmi les composants sélectionnés, c'est-à-dire qu'il faut tenir compte non seulement de la cellule de mesure, mais également du raccord process. Tenir compte de la relation pression-température. L'OPL ne peut être appliquée que sur une courte durée.
- 2 MWP : la MWP (Maximum working pressure = pression de service maximale) des capteurs dépend de l'élément le moins résistant à la pression parmi les composants sélectionnés, c'est-à-dire qu'il faut tenir compte non seulement de la cellule de mesure, mais également du raccord process. Tenir compte de la relation pression-température. La pression maximale de service peut être appliquée à l'appareil pendant une période illimitée. La MWP figure sur la plaque signalétique.
- 3 La gamme de mesure maximale du capteur correspond à l'étendue de mesure entre la LRL et l'URL. Cette gamme de mesure du capteur est équivalente à l'étendue de mesure maximale étalonnée/ajustable.
- 4 L'étendue de mesure étalonnée/ajustée correspond à l'étendue de mesure entre la LRV et l'URV. Réglage usine : 0 à URL. D'autres étendues de mesure étalonnées peuvent être commandées comme étendues de mesure personnalisées.

p Pression

LRL Lower range limit = limite inférieure de la gamme

URL Upper range limit = limite supérieure de la gamme

LRV Lower range value = début d'échelle

URV Upper range value = fin d'échelle

TD Turn down = rangeabilité Exemple : voir le chapitre suivant.

La rangeabilité est pré-réglée en usine et ne peut pas être modifiée.

**Calcul de la rangeabilité**

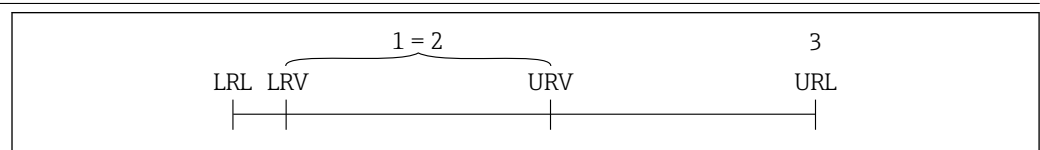

A0029545

- 1 Étendue de mesure étalonnée/ajustée
- 2 Étendue de mesure basée sur le zéro
- 3 Limite supérieure de la gamme

**Exemple**

- Capteur : 10 bar (150 psi)
- Fin d'échelle (URL) = 10 bar (150 psi)
- Étendue de mesure étalonnée/ajustée : 0 ... 5 bar (0 ... 75 psi)
- Début d'échelle (LRV) = 0 bar (0 psi)
- Fin d'échelle (URV) = 5 bar (75 psi)

Rangeabilité (TD) :

$$TD = \frac{URL}{|URV - LRV|}$$

$$TD = \frac{10 \text{ bar (150 psi)}}{|5 \text{ bar (75 psi)} - 0 \text{ bar (0 psi)}|} = 2$$

Dans cet exemple, la TD est 2:1.  
 Cette étendue de mesure est basée sur le zéro.

**Marques déposées**



est une marque déposée par le Consortium IO-Link.

## Principe de fonctionnement et construction du système

**Principe de mesure - mesure de la pression de process**

**Appareils avec membrane de process métallique**

La pression de process déforme la membrane de process métallique du capteur et un liquide de remplissage transmet la pression à un pont de Wheatstone (technologie des semi-conducteurs). La modification de la tension du pont proportionnelle à la pression est mesurée et exploitée.

**Avantages :**

- Utilisable pour des pressions de process élevées
- Capteur entièrement soudé
- Raccords process affleurants fins disponibles

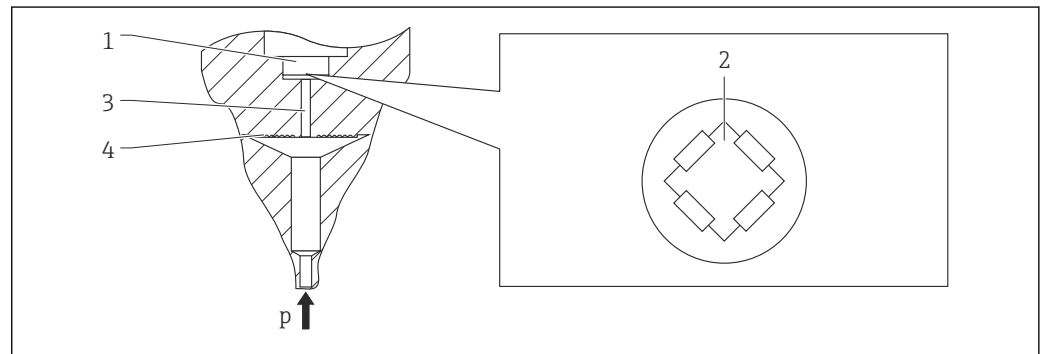

- 1 Élément de mesure en silicium, support
- 2 Pont de Wheatstone
- 3 Canal avec liquide de remplissage
- 4 Membrane de process métallique

A0016448

**Ensemble de mesure**

L'ensemble de mesure complet comprend :

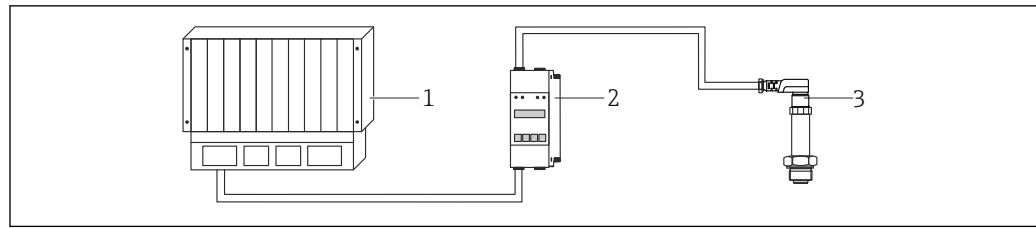

A0053088

- 1 API (automate programmable industriel)  
 2 Par ex. RN221N/RMA42 (si nécessaire)  
 3 Capteur de pression

## Caractéristiques de l'appareil **Domaine d'application**

Pression relative et pression absolue

### Raccords process

- Filetage ISO 228, également affleurant
- Filetage DIN 13
- Filetage ASME
- Filetage JIS

### Gamme de mesure

De -400 ... +400 mbar (-6 ... +6 psi) à -1 ... +400 bar (-15 ... +6 000 psi).

### OPL (selon la gamme de mesure)

Max. 0 ... +600 bar (0 ... +9 000 psi)

### MWP

Max. 0 ... +400 bar (0 ... +6 000 psi)

### Gamme de température de process (température au raccord process)

-40 ... +100 °C (-40 ... +212 °F)

### Gamme de température ambiante

-40 ... +70 °C (-40 ... +158 °F)

### Précision de référence

Jusqu'à 0,3 %, TD 5:1, pour plus de détails, voir le chapitre "Précision de référence".

### Tension d'alimentation

Variante d'électronique	Tension d'alimentation
IO-Link	10 ... 30 V <sub>DC</sub> La communication IO-Link est garantie uniquement si la tension d'alimentation est d'au moins 18 V.

### Sortie

- Sortie C/Q pour communication (mode SIO (sortie tout ou rien))
- Sortie courant 4 ... 20 mA

### Matériau

- Boîtier en 316 L (1.4404)
- Raccords process en 316L (1.4404)
- Membrane de process en 316L (1.4435)

**Options**

- Réglage du courant d'alarme min.
- Certificat matière 3.1
- Certificat d'étalonnage
- Déshuilé et dégraissé

Vue d'ensemble	Pos.	Description
<p><b>C - 1</b></p>  <p>A0021987</p>	C- 1	Connecteur M12 Capot du boîtier en plastique
<p><b>D</b></p>  <p><b>E</b></p>  <p>A0027215</p>	D E	Boîtier Raccord process (illustration fournie à titre d'exemple)

**Intégration système**

On peut attribuer à l'appareil une désignation de point de mesure (max. 32 caractères alphanumériques).

Description	Option <sup>1)</sup>
Point de mesure (TAG), voir spécifications supplémentaires	Z1

1) Configurateur de produit, caractéristique de commande "Marquage"

Pour les appareils avec IO-Link, un IO-DD est disponible dans la zone de téléchargement du site web Endress+Hauser.

**Entrée**

**Grandeur de mesure**

**Grandeur de process mesurée**

Pression relative ou pression absolue

**Grandeur de process calculée**

Pression

**Gamme de mesure**                      **Membrane de process métallique**
*Appareils pour la mesure de la pression relative*

Capteur	Gamme maximum de mesure capteur		Plus petite étendue étalonnable <sup>1)</sup>	MWP	OPL	Réglages usine <sup>2)</sup>	Option <sup>3)</sup>
	inférieure (LRL)	supérieure (URL)					
	[bar (psi)]	[bar (psi)]					
400 mbar (6 psi) <sup>4)</sup>	-0,4 (-6)	+0,4 (+6)	0,4 (6)	1 (15)	1,6 (24)	0 ... 400 mbar (0 ... 6 psi)	1F
1 bar (15 psi) <sup>4)</sup>	-1 (-15)	+1 (+15)	0,4 (6)	2,7 (40,5)	4 (60)	0 ... 1 bar (0 ... 15 psi)	1H
2 bar (30 psi) <sup>4)</sup>	-1 (-15)	+2 (+30)	0,4 (6)	6,7 (100,5)	10 (150)	0 ... 2 bar (0 ... 30 psi)	1K
4 bar (60 psi) <sup>4)</sup>	-1 (-15)	+4 (+60)	0,8 (12)	10,7 (160,5)	16 (240)	0 ... 4 bar (0 ... 60 psi)	1M
6 bar (90 psi) <sup>4)</sup>	-1 (-15)	+6 (+90)	2,4 (36)	16 (240)	24 (360)	0 ... 6 bar (0 ... 90 psi)	1N
10 bar (150 psi) <sup>4)</sup>	-1 (-15)	+10 (+150)	2 (30)	25 (375)	40 (600)	0 ... 10 bar (0 ... 150 psi)	1P
16 bar (240 psi) <sup>4)</sup>	-1 (-15)	+16 (+240)	5 (75)	25 (375)	64 (960)	0 ... 16 bar (0 ... 240 psi)	1Q
25 bar (375 psi) <sup>4)</sup>	-1 (-15)	+25 (+375)	5 (75)	25 (375)	100 (1500)	0 ... 25 bar (0 ... 375 psi)	1R
40 bar (600 psi) <sup>4)</sup>	-1 (-15)	+40 (+600)	8 (120)	100 (1500)	160 (2400)	0 ... 40 bar (0 ... 600 psi)	1S
100 bar (1500 psi) <sup>4)</sup>	-1 (-15)	+100 (+1500)	20 (300)	100 (1500)	160 (2400)	0 ... 100 bar (0 ... 1500 psi)	1U
400 bar (6000 psi) <sup>4)</sup>	-1 (-15)	+400 (+6000)	80 (1200)	400 (6000)	600 (9000)	0 ... 400 bar (0 ... 6000 psi)	1W

1) Rangeabilité maximale qui peut être réglée en usine : 5:1. La rangeabilité est préréglée et ne peut pas être modifiée.

2) Il est possible de commander d'autres gammes de mesure (par ex. -1 ... +5 bar (-15 ... 75 psi)) avec des réglages personnalisés (voir le Configurateur de produit, caractéristique de commande "Étalonnage ; unité", option "J"). Il est possible d'inverser le signal de sortie (LRV = 20 mA ; URV = 4 mA). Condition : URV < LRV

3) Configurateur de produit, caractéristique de commande "Gamme cellule"

4) Résistance à la dépression : 0 bar (0 psi) abs.

*Appareils pour la mesure de la pression absolue*

Capteur	Gamme maximum de mesure capteur		Plus petite étendue étalonnable <sup>1)</sup>	MWP	OPL	Réglages usine <sup>2)</sup>	Option <sup>3)</sup>
	inférieure (LRL)	supérieure (URL)					
	[bar (psi)]	[bar (psi)]					
400 mbar (6 psi) <sup>4)</sup>	0 (0)	0,4 (+6)	0,4 (6)	1 (15)	1,6 (24)	0 ... 400 mbar (0 ... 6 psi)	2F
1 bar (15 psi) <sup>4)</sup>	0 (0)	1 (+15)	0,4 (6)	2,7 (40,5)	4 (60)	0 ... 1 bar (0 ... 15 psi)	2H
2 bar (30 psi) <sup>4)</sup>	0 (0)	2 (+30)	0,4 (6)	6,7 (100,5)	10 (150)	0 ... 2 bar (0 ... 30 psi)	2K
4 bar (60 psi) <sup>4)</sup>	0 (0)	4 (+60)	0,8 (12)	10,7 (160,5)	16 (240)	0 ... 4 bar (0 ... 60 psi)	2M
10 bar (150 psi) <sup>4)</sup>	0 (0)	10 (+150)	2 (30)	25 (375)	40 (600)	0 ... 10 bar (0 ... 150 psi)	2P
40 bar (600 psi) <sup>4)</sup>	0 (0)	+40 (+600)	8 (120)	100 (1500)	160 (2400)	0 ... 40 bar (0 ... 600 psi)	2S
100 bar (1500 psi) <sup>4)</sup>	0 (0)	+100 (+1500)	20 (300)	100 (1500)	160 (2400)	0 ... 100 bar (0 ... 1500 psi)	2U
400 bar (6000 psi) <sup>4)</sup>	0 (0)	+400 (+6000)	80 (1200)	400 (6000)	600 (9000)	0 ... 400 bar (0 ... 6000 psi)	2W

1) Rangeabilité maximale pouvant être réglée en usine : 5:1. La rangeabilité est préréglée et ne peut pas être modifiée.

2) Il est possible de commander d'autres gammes de mesure (par ex. -1 ... +5 bar (-15 ... 75 psi)) avec des réglages personnalisés (voir le Configurateur de produit, caractéristique de commande "Étalonnage ; unité", option "J"). Il est possible d'inverser le signal de sortie (LRV = 20 mA ; URV = 4 mA). Condition : URV < LRV

3) Configurateur de produit, caractéristique de commande "Gamme cellule"

4) Résistance à la dépression : 0 bar (0 psi) abs.



Rangéabilité maximale pouvant être commandée pour les capteurs de pression absolue et de pression relative

Gamme	400 mbar (6 psi)	1 bar (15 psi) 6 bar (90 psi) 16 bar (240 psi)	2 bar (30 psi) 4 bar (60 psi) 10 bar (150 psi) 25 ... 400 bar (375 ... 6 000 psi)
0,3%	TD 1:1	TD 1:1 à TD 2,5:1	TD 1:1 à TD 5:1

## Sortie

Signal de sortie	Description	Option <sup>1)</sup>
	IO-Link (SSP Ed. 2 V1.1), 4 ... 20 mA	A

1) Configurateur de produit, caractéristique de commande "Sortie"

Pouvoir de coupure	<ul style="list-style-type: none"> <li>▪ État de commutation ON : <math>I_a \leq 200 \text{ mA}</math> <sup>1) 2)</sup> ; état de commutation OFF : <math>I_a \leq 1 \text{ mA}</math></li> <li>▪ Cycles de commutation : <math>&gt; 10\,000\,000</math></li> <li>▪ Chute de tension PNP : <math>\leq 2 \text{ V}</math></li> <li>▪ Protection contre les surtensions : test de charge automatique du courant de coupure ;                             <ul style="list-style-type: none"> <li>▪ Charge capacitive max. : <math>1 \mu\text{F}</math> à la tension d'alimentation max. (sans charge résistive)</li> <li>▪ Durée du cycle max. : <math>0,5 \text{ s}</math> ; min. <math>t_{\text{on}}</math> : <math>40 \mu\text{s}</math></li> <li>▪ Déconnexion périodique du circuit de protection en cas de surintensité (<math>f = 2 \text{ Hz}</math>) et affichage de "F804"</li> </ul> </li> </ul>
--------------------	--

Gamme de signal 4 ... 20 mA	3,8 ... 20,5 mA
-----------------------------	-----------------

**Charge (pour appareils 4 à 20 mA)** Pour assurer une tension aux bornes suffisante, la résistance de charge maximale  $R_L$  (y compris la résistance de câble) en fonction de la tension d'alimentation  $U_B$  fournie par l'unité d'alimentation ne doit pas être dépassée.

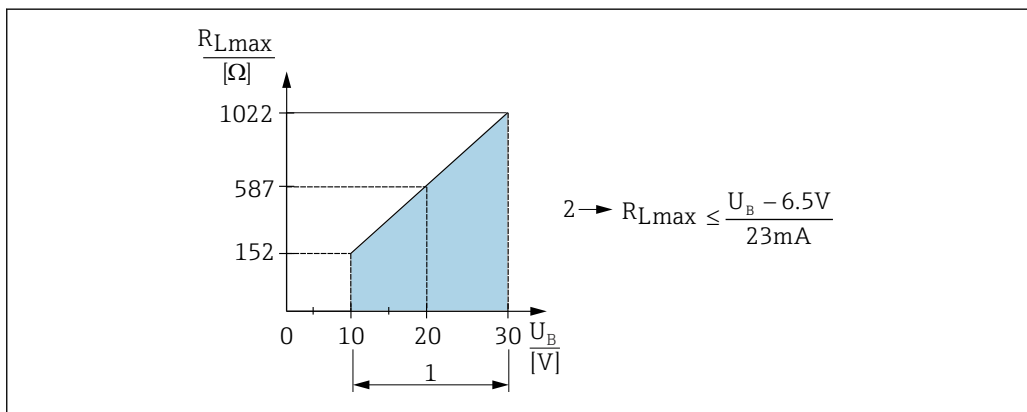

- 1 Alimentation électrique 10 ... 30  $V_{DC}$   
 2  $R_{Lmax}$  résistance de charge maximale  
 $U_B$  Tension d'alimentation

- 1) Pour la sortie tout ou rien 1 x PNP + la sortie 4 à 20 mA, il est possible de garantir 100 mA sur l'ensemble de la gamme de température. Pour des températures ambiantes plus basses, des courants plus élevés sont possibles mais ne peuvent pas être garantis. Valeur typique à 20 °C (68 °F) env. 200 mA. Pour la sortie tout ou rien "1 x PNP", il est possible de garantir 200 mA sur l'ensemble de la gamme de température.
- 2) Des courants plus importants sont supportés, s'écartant ainsi du standard IO-Link.

Si la charge est trop élevée :

- Un courant de défaut est indiqué et "S803" est affiché (indication : courant d'alarme MIN)
- Contrôle périodique pour définir s'il est possible de quitter l'état de défaut
- Pour assurer une tension aux bornes suffisante, la résistance de charge maximale  $R_L$  (y compris la résistance de câble) en fonction de la tension d'alimentation  $U_B$  fournie par l'unité d'alimentation ne doit pas être dépassée.

#### Signal de défaut 4 ... 20 mA

La réponse de la sortie en cas d'erreur est régulée selon NAMUR NE43.

Réglage par défaut de l'alarme MAX : >21 mA

#### Courant d'alarme

Description	Option
Courant d'alarme min. réglé	IA <sup>1)</sup>

1) Configurateur de produit, caractéristique de commande "Service"

#### Temps mort, constante de temps

Représentation du temps mort et de la constante de temps :

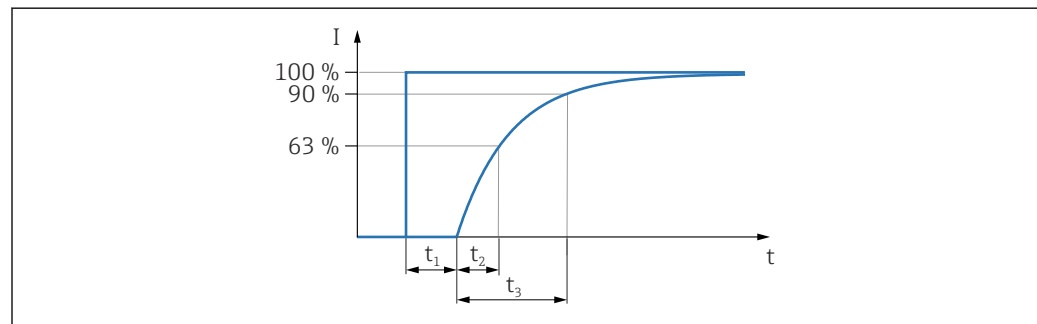

A0019786

#### Comportement dynamique

Temps mort ( $t_1$ ) [ms]	Constante de temps (T63), $t_2$ [ms]	Constante de temps (T90), $t_3$ [ms]
7 ms	11 ms	16 ms

#### Comportement dynamique de la sortie tout ou rien

Temps de réponse  $\leq 20$  ms

## Alimentation en énergie

### **⚠ AVERTISSEMENT**

**Un raccordement incorrect compromet la sécurité électrique !**

- ▶ Un disjoncteur approprié doit être prévu pour l'appareil conformément à IEC/EN 61010.
- ▶ **Zone non Ex** : pour répondre aux spécifications de sécurité de l'appareil selon la norme IEC/EN 61010, le montage doit garantir que le courant maximal est limité à 500 mA.
- ▶ Lors de l'utilisation de l'appareil de mesure dans des zones explosibles, le montage doit également être conforme aux normes et réglementations nationales applicables, ainsi qu'aux Conseils de sécurité ou aux Dessins de montage ou de contrôle.
- ▶ Toutes les données relatives à la protection antidéflagrante sont fournies dans une documentation Ex séparée, disponible sur demande. La documentation Ex est fournie en standard avec tous les appareils agréés pour l'utilisation en zone explosible.
- ▶ Des circuits de protection contre les inversions de polarité sont intégrés.

**Affectation des bornes**

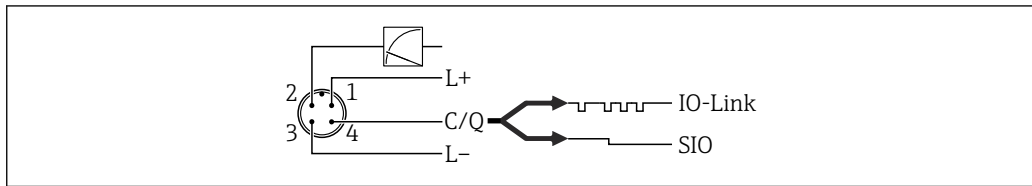

A0034006

- 1) Connecteur M12
- 1 Tension d'alimentation +
- 2 4-20 mA
- 3 Tension d'alimentation -
- 4 C/Q (communication IO-Link ou mode SIO)

**Tension d'alimentation**

Variante d'électronique	Tension d'alimentation
IO-Link	10 ... 30 V <sub>DC</sub> La communication IO-Link est garantie uniquement si la tension d'alimentation est d'au moins 18 V.

**Consommation de courant et signal d'alarme**

Variante d'électronique	Consommation de courant	Signal d'alarme <sup>1)</sup>
IO-Link	Consommation de courant maximale : ≤ 300 mA	

1) Pour alarme MAX (réglage par défaut)

**Défaut de l'alimentation électrique**

- Comportement en cas de surtension (>30 V) :  
L'appareil fonctionne en continu jusqu'à 34 V DC sans dommage. Si la tension d'alimentation est dépassée, les caractéristiques spécifiées ne sont plus garanties.
- Comportement en cas de sous-tension :  
Si la tension d'alimentation chute sous la valeur minimale, l'appareil se met hors tension d'une manière définie.

**Raccordement électrique**

**Indice de protection**

Connexion	Indice de protection	Option <sup>1)</sup>
Connecteur M12	IP65/67 Boîtier NEMA type 4X	M

1) Configurateur de produit, caractéristique de commande "Raccordement électrique"

**Ondulation résiduelle**

L'appareil fonctionne dans la précision de référence jusqu'à ±5 % de l'ondulation résiduelle de la tension d'alimentation, dans la gamme de tension autorisée.

**Influence de l'alimentation sur la valeur de process**

≤ 0,005 % d'URV/1 V

**Parafoudre**

L'appareil ne comprend aucun élément spécial pour la protection contre les surtensions ("fil à la terre"). Les exigences de la norme CEM EN 61000-4-5 (tension d'épreuve 1kV câble/terre) sont néanmoins satisfaites.

## Caractéristiques de performance de la membrane de process métallique

**Conditions de référence**

- Selon IEC 60770
- Température ambiante T<sub>A</sub> = constante, dans la gamme : +21 ... +33 °C (+70 ... +91 °F)
- Humidité φ = constante, dans la gamme : 5 ... 80 % rH
- Pression ambiante p<sub>A</sub> = constante, dans la gamme : 860 ... 1 060 mbar (12,47 ... 15,37 psi)
- Position de la cellule de mesure = constante, dans la gamme : ±1° horizontalement (voir également le chapitre "Influence de la position de montage")

- Étendue de mesure basée sur le zéro
- Matériau de la membrane de process : AISI 316L (1.4435)
- Huile de remplissage : huile synthétique polyalphaoléfine FDA 21 CFR 178.3620, NSF H1
- Tension d'alimentation :  $24 V_{DC} \pm 3 V_{DC}$
- Charge :  $320 \Omega$  (pour sortie 4 ... 20 mA)

#### Incertitude de mesure pour les petites gammes de mesure de pression absolue

#### Valeurs de la plus petite incertitude de mesure étendue possible avec nos normes :

- dans la gamme 1 ... 30 mbar (0,0145 ... 0,435 psi) : 0,4 % de la valeur mesurée
- dans la gamme < 1 mbar (0,0145 psi) : 1 % de la valeur mesurée.

#### Résolution

Sortie courant : min. 1,6  $\mu$ A

#### Précision de référence

La précision de référence comprend la non-linéarité [DIN EN 61298-2 3.11], y compris l'hystérésis de pression [DIN EN 61298-23.13] et la non-répétabilité [DIN EN 61298-2 3.11] selon la méthode des points limites conformément à [DIN EN 60770].

% de l'étendue étalonnée par rapport à la rangeabilité maximale		
Précision de référence	Non-linéarité	Non-répétabilité
$\pm 0,3$	$\pm 0,1$	$\pm 0,1$

Aperçu des gammes de rangeabilité →  7

#### Variation thermique du signal zéro et de l'étendue de sortie

Cellule de mesure	-20 ... +85 °C (-4 ... +185 °F)	-40 ... -20 °C (-40 ... -4 °F) +85 ... +100 °C (+185 ... +212 °F)
	% de l'étendue étalonnée pour TD 1:1	
<1 bar (15 psi)	< 1	< 1,2
$\geq 1$ bar (15 psi)	< 0,8	< 1

#### Stabilité à long terme

1 an	5 ans	8 ans
% de l'URL		
$\pm 0,2$	$\pm 0,4$	$\pm 0,45$

#### Durée de mise sous tension

$\leq 2$  s

Pour des petites gammes de mesure, tenir compte des effets de compensation thermiques.

## Montage

#### Conditions de montage

- Veiller à empêcher toute pénétration d'humidité dans le boîtier lors de l'installation ou du fonctionnement de l'appareil, ou lors des opérations de raccordement électrique.
- Orienter le câble et le connecteur vers le bas, si possible, pour empêcher l'humidité de pénétrer (par ex. la pluie ou l'eau de condensation).

#### Influence de la position de montage

Toutes les orientations sont possibles. Toutefois, l'orientation peut provoquer un décalage du zéro, c'est-à-dire que la valeur mesurée ne présente pas zéro lorsque la cuve est vide ou partiellement pleine.

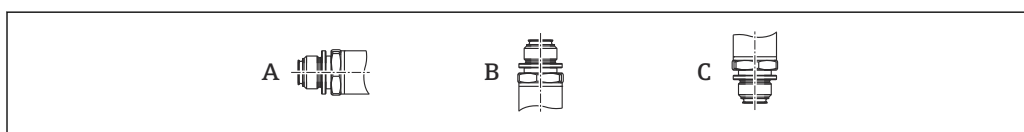

A0024708

L'axe de la membrane de process est horizontal (A)	La membrane de process pointe vers le haut (B)	La membrane de process pointe vers le bas (C)
Position d'étalonnage, aucun effet	Jusqu'à +4 mbar (+0,058 psi)	Jusqu'à -4 mbar (-0,058 psi)

**Emplacement de montage**

**Mesure de pression**

*Mesure de la pression dans les gaz*

Monter l'appareil en plaçant la vanne d'arrêt au-dessus de la prise de pression pour permettre aux éventuels condensats de s'écouler dans le process.

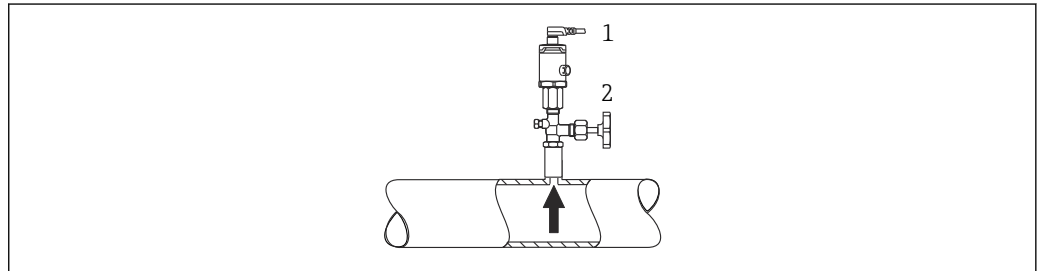

A0021904

- 1 Appareil
- 2 Vanne d'arrêt

*Mesure de la pression dans les vapeurs*

Pour la mesure de pression dans les vapeurs, utiliser un siphon. Le siphon réduit la température pratiquement au niveau de la température ambiante. Monter l'appareil en plaçant la vanne d'arrêt au même niveau que la prise de pression.

Avantage :

Uniquement des effets thermiques mineurs/négligeables sur l'appareil.

Respecter la température ambiante max. autorisée pour le transmetteur !

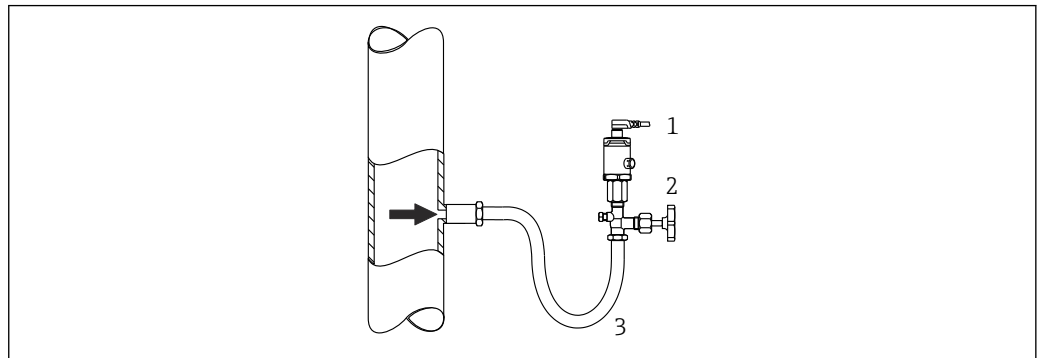

A0024395

- 1 Appareil
- 2 Vanne d'arrêt
- 3 Siphon

*Mesure de la pression dans les liquides*

Monter l'appareil en plaçant la vanne d'arrêt au même niveau ou au-dessous de la prise de pression.

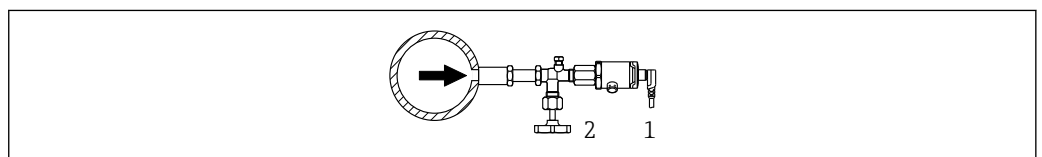

A0024399

- 1 Appareil
- 2 Vanne d'arrêt

### Mesure de niveau

- Toujours monter l'appareil sous le point de mesure le plus bas.
- Ne pas monter l'appareil aux positions suivantes :
  - Dans la veine de remplissage
  - À la sortie de la cuve
  - Dans la zone d'aspiration d'une pompe
  - En un point de la cuve qui pourrait être soumis aux impulsions de pression de l'agitateur

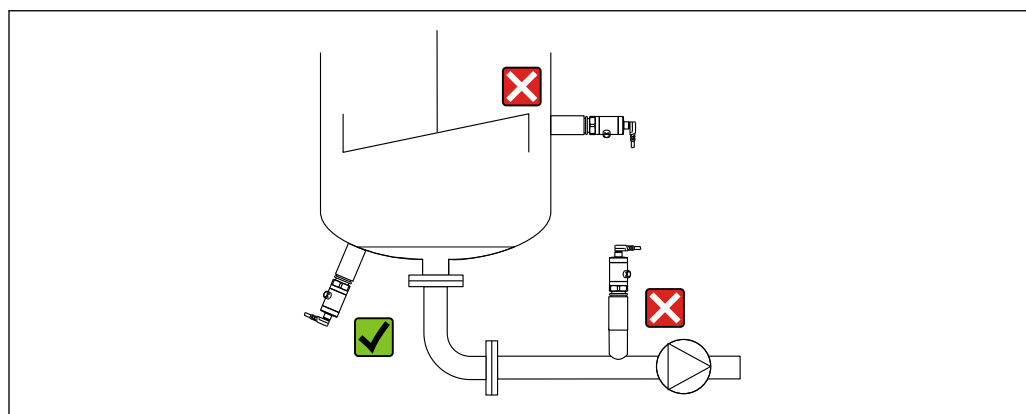

A0024405

## Environnement

Gamme de température ambiante

Gamme de température ambiante <sup>3)</sup>  
-40 ... +70 °C (-40 ... +158 °F)

Gamme de température de stockage

-40 ... +85 °C (-40 ... +185 °F)

Classe climatique

Classe climatique	Remarque
Classe 3K5	Température de l'air : -5 ... +45 °C (+23 ... +113 °F), humidité relative : 4 à 95 % satisfaite selon IEC 721-3-3 (condensation pas possible)

Indice de protection

Connexion	Indice de protection	Option <sup>1)</sup>
Connecteur M12	IP65/67 Boîtier NEMA type 4X	M

1) Configurateur de produit, caractéristique de commande "Raccordement électrique"

Résistance aux vibrations

Norme de contrôle	Résistance aux vibrations
IEC 60068-2-64:2008	Garanti pour 5 à 2000 Hz : 0,05g <sup>2</sup> /Hz

Compatibilité électromagnétique

- Émissivité selon EN 61326-1 équipement B
- Immunité aux interférences selon EN 61326-1 (domaine industriel)  
Pour l'utilisation prévue, la sortie tout ou rien peut commuter pendant 0,2 s en mode communications en cas de défauts transitoires
- Écart maximum : 1,5% avec TD 1:1

Pour plus de détails, se référer à la Déclaration de Conformité.

3) Exception : le câble suivant est conçu pour une gamme de température ambiante de -25 ... +70 °C (-13 ... +158 °F) : Configurateur de produit, caractéristique de commande "Accessoire fourni", option "RZ".

## Process

### Gamme de température process pour les appareils avec membrane de process métallique

Gamme de température de process  
-40 ... +100 °C (-40 ... +212 °F)

#### Applications avec variations de température

Les variations de température extrêmes survenant fréquemment peuvent engendrer des écarts de mesure limités dans le temps. La compensation de température interne se produit d'autant plus rapidement que la variation de température est petite et l'intervalle de temps long.

Pour plus d'informations, contacter Endress+Hauser.

### Indications de pression

#### AVERTISSEMENT

**La pression maximale pour l'appareil de mesure dépend de son élément le moins résistant à la pression.**

- ▶ Pour les indications de pression, voir les chapitres "Gamme de mesure" et "Construction mécanique".
- ▶ La directive relative aux équipements sous pression (2014/68/UE) utilise l'abréviation "PS". Cette abréviation "PS" correspond à la MWP (Maximum working pressure / pression de service maximale) de l'appareil de mesure.
- ▶ MWP (pression de service maximale) : la MWP (pression de service maximale) est indiquée sur la plaque signalétique. Cette valeur se base sur une température de référence de +20 °C (+68 °F) et peut être appliquée à l'appareil pendant une durée illimitée. Tenir compte de la dépendance à la température de la MWP.
- ▶ OPL (seuil de surpression) : la pression d'essai correspond au seuil de surpression du capteur et ne peut être appliquée que temporairement pour garantir que la mesure se trouve dans les spécifications et qu'aucun dommage permanent n'apparaisse. Pour des combinaisons gammes de capteur et raccords process pour lesquelles l'OPL (Over pressure limit) du raccord process est inférieure à la valeur nominale du capteur, l'appareil de mesure est réglé en usine au maximum à la valeur OPL du raccord process. Si l'on souhaite utiliser toute la gamme du capteur, choisir un raccord process avec une valeur OPL plus élevée.

## Construction mécanique

 Pour les dimensions, voir le Configurateur de produit : [www.endress.com](http://www.endress.com)

Rechercher le produit → cliquer sur "Configurer" à droite de la photo du produit → après la configuration, cliquer sur "CAO"

Les dimensions suivantes sont des valeurs arrondies. Pour cette raison, elles peuvent dévier légèrement des dimensions indiquées sur [www.endress.com](http://www.endress.com).

### Construction, dimensions

#### Hauteur de l'appareil

**La hauteur de l'appareil est calculée à partir de**

- la hauteur du raccord électrique
- la hauteur du boîtier et
- la hauteur du raccord process correspondant.

Les chapitres suivants indiquent les différentes hauteurs des composants. Pour calculer la hauteur de l'appareil, il suffit d'additionner les hauteurs de chaque composant. Si nécessaire, le dégagement de montage (l'espace utilisé pour l'installation de l'appareil) doit également être pris en compte. Le tableau suivant peut être utilisé à cette fin :

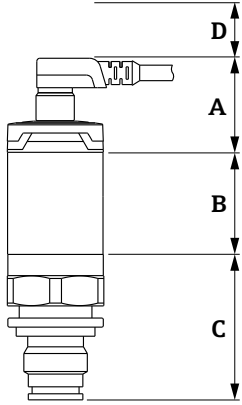
Chapitre	Hauteur	Exemple
Raccordement électrique	(A)	
Hauteur du boîtier	(B)	
Hauteur du raccord process	(C)	
Dégagement de montage	(D)	

A0022829

### Raccordement électrique

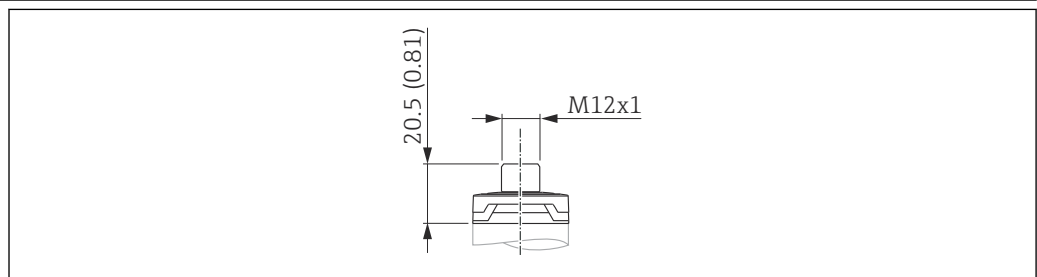

A0024426

2 Connecteur M12 IP65/67. Unité de mesure mm (in)

Matériau	Poids kg (lbs)	Option <sup>1)</sup>
Capot du boîtier en plastique	0,012 (0,03)	M Un connecteur enfichable avec câble peut être commandé comme accessoire

1) Configurateur de produit, caractéristique de commande "Raccordement électrique"

### Boîtier

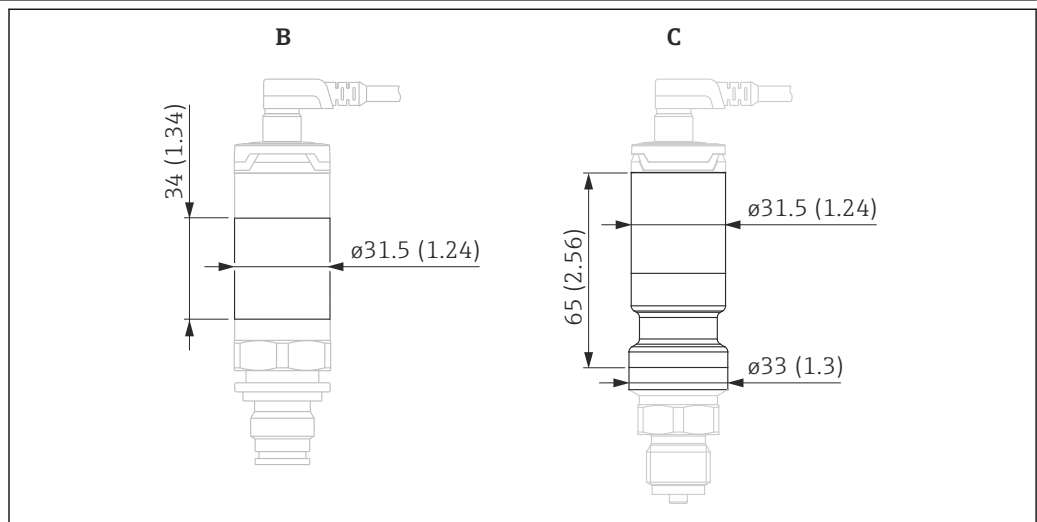

A0027288

Unité de mesure mm (in)

Pos.	Matériau	Poids kg (lbs)
B (jusqu'à 100 bar (1 500 psi))	Inox 316L	0,090 (0,20)
C (400 bar (6 000 psi))	Inox 316L	0,090 (0,20)



Raccords process avec membrane de process métallique interne

Filetage ISO 228 G

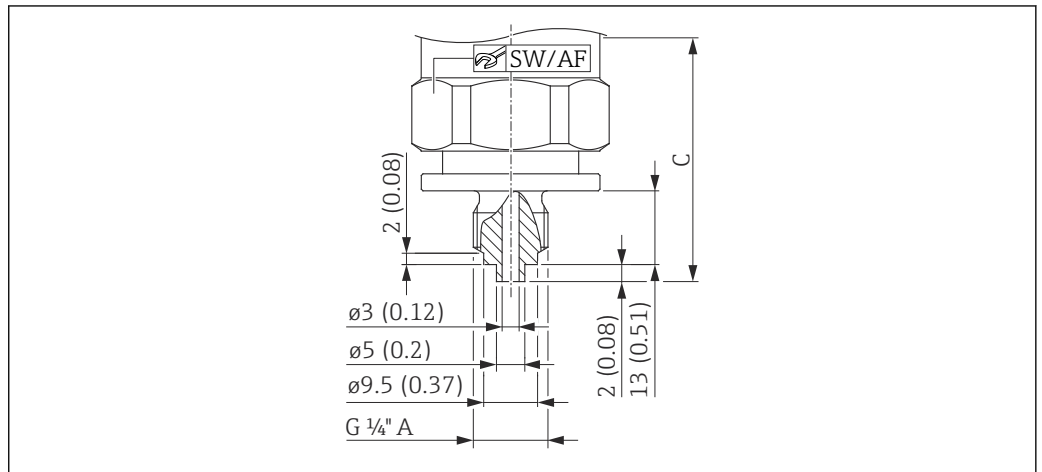

A0021959

3 Filetage ISO 228 G 1/4" A, EN 837. Unité de mesure mm (in)

Matériau	Valeur nominale jusqu'à 100 bar (1 500 psi)			Valeur nominale 400 bar (6 000 psi)			Option <sup>1)</sup>
	Poids	Hauteur C	SW/AF	Poids	Hauteur C	SW/AF	
	kg (lbs)			kg (lbs)			
316L	0,200 (0,44)	57 (2,24)	32	0,240 (0,53)	69 (2,72)	27	WTJ

1) Configurateur de produit, caractéristique de commande "Raccord process"

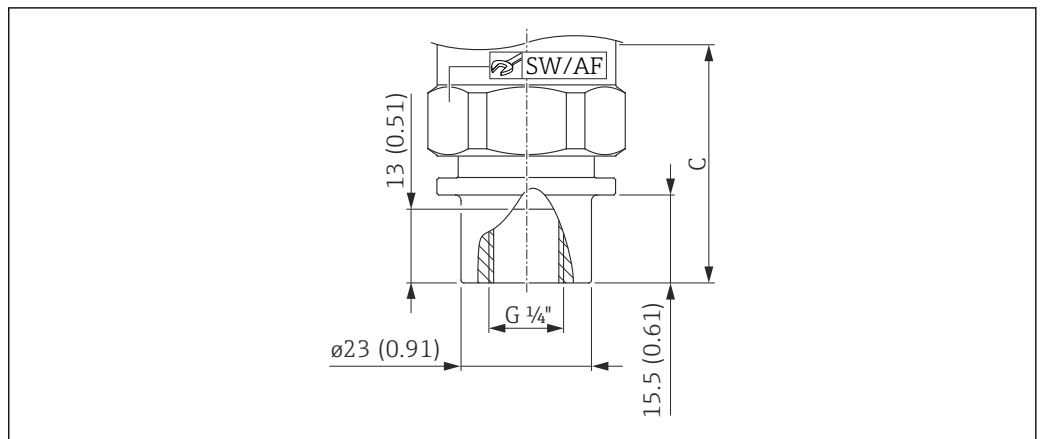

A0021960

4 Filetage ISO 228 G 1/4" (femelle). Unité de mesure mm (in)

Matériau	Valeur nominale jusqu'à 100 bar (1 500 psi)			Valeur nominale 400 bar (6 000 psi)			Option <sup>1)</sup>
	Poids	Hauteur C	SW/AF	Poids	Hauteur C	SW/AF	
	kg (lbs)			kg (lbs)			
316L	0,220 (0,49)	57 (2,24)	32	0,260 (0,57)	69 (2,72)	27	WAJ

1) Configurateur de produit, caractéristique de commande "Raccord process"

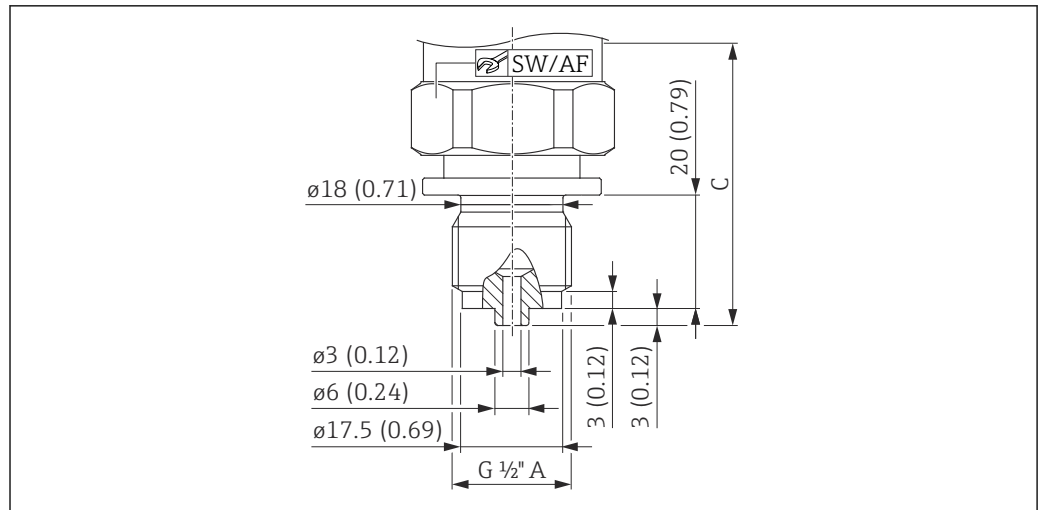

A0021962

5 Filetage ISO 228 G 1/2" A, EN 837. Unité de mesure mm (in)

Matériau	Valeur nominale jusqu'à 100 bar (1 500 psi)			Valeur nominale 400 bar (6 000 psi)			Option <sup>1)</sup>
	Poids	Hauteur C	SW/AF	Poids	Hauteur C	SW/AF	
	kg (lbs)			kg (lbs)			
316L	0,220 (0,49)	65 (2,56)	32	0,270 (0,60)	77 (3,03)	27	WBJ

1) Configurateur de produit, caractéristique de commande "Raccord process"

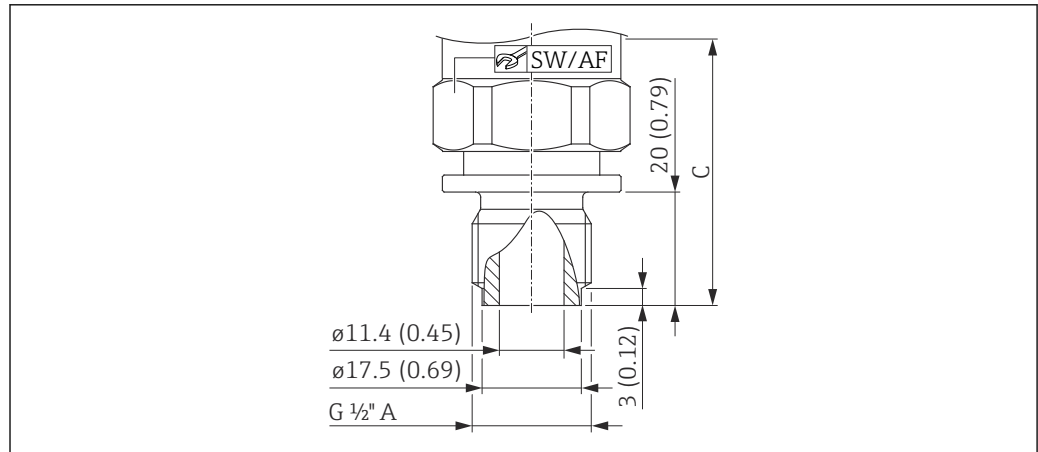

A0021963

6 Filetage ISO 228 G 1/2" A, perçage 11,4 mm (0,45 in). Unité de mesure mm (in)

Matériau	Valeur nominale jusqu'à 100 bar (1 500 psi)			Valeur nominale 400 bar (6 000 psi)			Option <sup>1)</sup>
	Poids	Hauteur C	SW/AF	Poids	Hauteur C	SW/AF	
	kg (lbs)			kg (lbs)			
316L	0,220 (0,49)	62 (2,44)	32	0,260 (0,57)	74 (2,91)	27	WWJ

1) Configurateur de produit, caractéristique de commande "Raccord process"

**Filetage ASME**

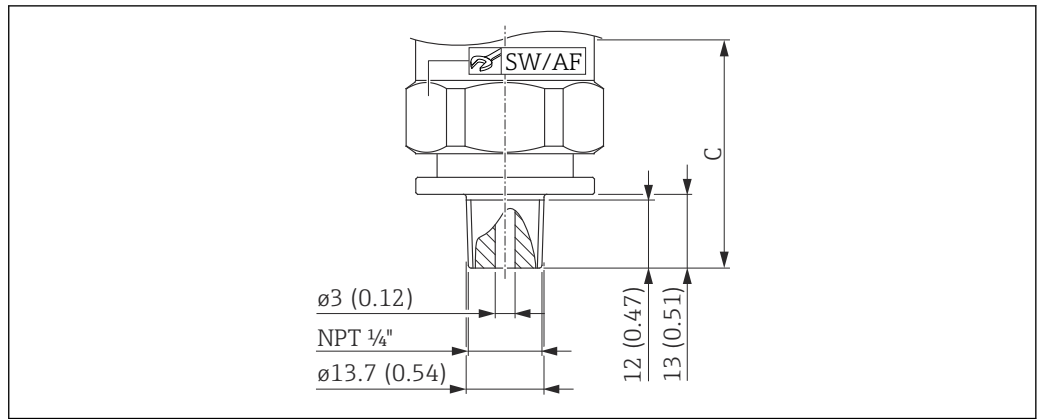

7 ASME 1/4" MNPT, perçage 3 mm (0,12 in). Unité de mesure mm (in)

A0021965

Matériau	Valeur nominale jusqu'à 100 bar (1 500 psi)			Valeur nominale 400 bar (6 000 psi)			Agrément	Option <sup>1)</sup>
	Poids	Hauteur C	SW/AF	Poids	Hauteur C	SW/AF		
	kg (lbs)			kg (lbs)				
316L	0,200 (0,44)	55 (2,17)	32	0,240 (0,53)	67 (2,64)	27	CRN	VUJ

1) Configurateur de produit, caractéristique de commande "Raccord process"

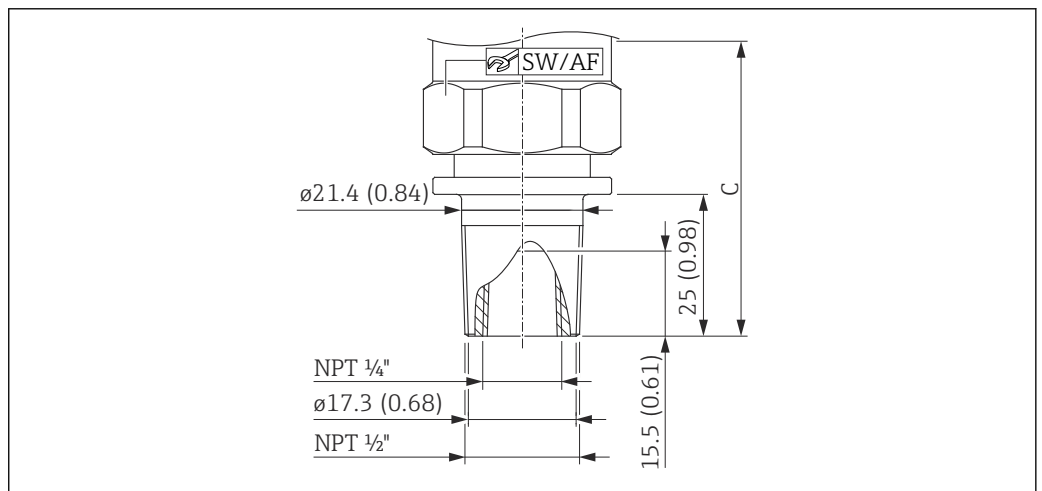

8 ASME 1/2" MNPT, 1/4" FNPT (femelle). Unité de mesure mm (in)

A0021964

Matériau	Valeur nominale jusqu'à 100 bar (1 500 psi)			Valeur nominale 400 bar (6 000 psi)			Agrément	Option <sup>1)</sup>
	Poids	Hauteur C	SW/AF	Poids	Hauteur C	SW/AF		
	kg (lbs)			kg (lbs)				
316L	0,230 (0,51)	67 (2,64)	32	0,260 (0,57)	79 (3,11)	27	CRN	VXJ

1) Configurateur de produit, caractéristique de commande "Raccord process"

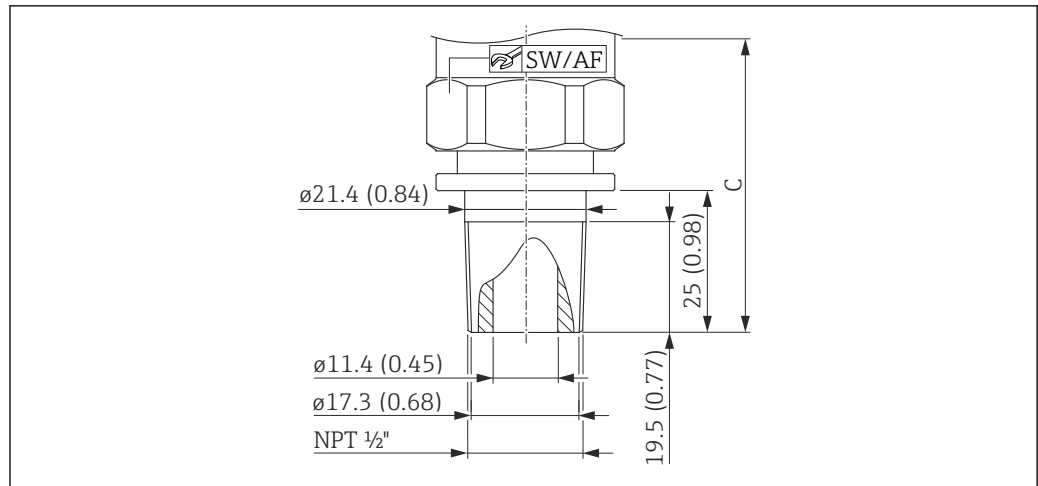

A0021966

9 ASME 1/2" MNPT, perçage 11,4 mm (0,45 in). Unité de mesure mm (in)

Matériau	Valeur nominale jusqu'à 100 bar (1 500 psi)			Valeur nominale 400 bar (6 000 psi)			Agrément	Option <sup>1)</sup>
	Poids	Hauteur C	SW/AF	Poids	Hauteur C	SW/AF		
	kg (lbs)			kg (lbs)				
316L	0,230 (0,51)	67 (2,67)	32	0,270 (0,60)	79 (3,11)	27	CRN	VWJ

1) Configurateur de produit, caractéristique de commande "Raccord process"

**Filetage DIN13**

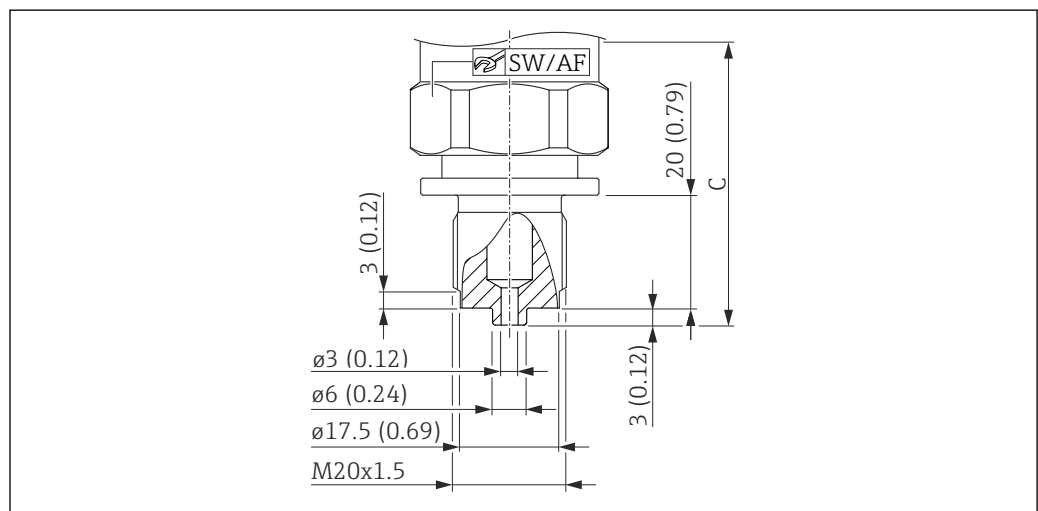

A0021968

10 DIN 13 M20 x 1,5, EN 837, perçage 3 mm (0,12 in). Unité de mesure mm (in)

Matériau	Valeur nominale jusqu'à 100 bar (1 500 psi)			Valeur nominale 400 bar (6 000 psi)			Option <sup>1)</sup>
	Poids	Hauteur C	SW/AF	Poids	Hauteur C	SW/AF	
	kg (lbs)			kg (lbs)			
316L	0,220 (0,49)	65 (2,56)	32	0,260 (0,57)	77 (3,03)	27	X4J

1) Configurateur de produit, caractéristique de commande "Raccord process"

**Filetage JIS B0203 R 1/2" (mâle)**

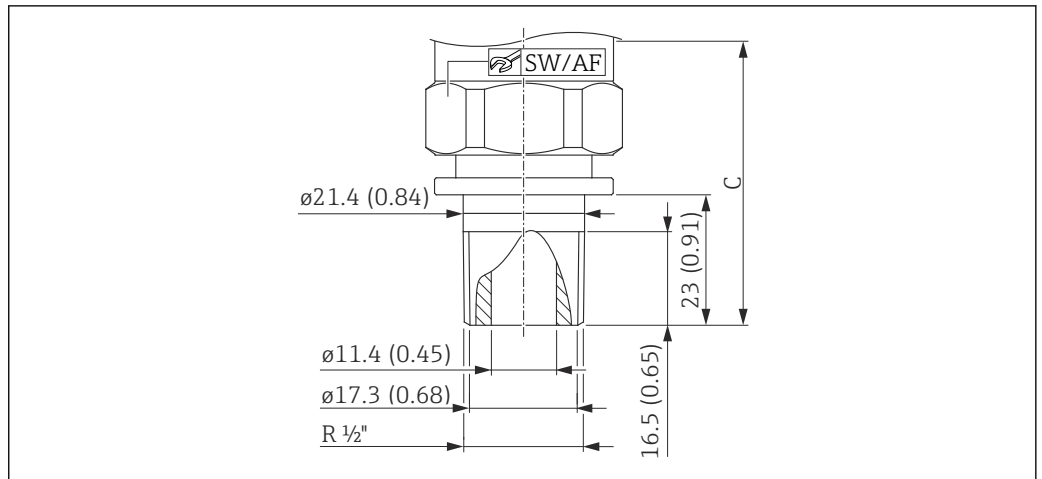

A0021970

11 Diamètre de la membrane de process : 17,2 mm (0,68 in). Unité de mesure mm (in)

Matériau	Valeur nominale jusqu'à 100 bar (1 500 psi)			Valeur nominale 400 bar (6 000 psi)			Option <sup>1)</sup>
	Poids	Hauteur C	SW/AF	Poids	Hauteur C	SW/AF	
	kg (lbs)			kg (lbs)			
316L	0,230 (0,51)	65 (2,56)	32	0,260 (0,57)	77 (3,03)	27	ZJJ

1) Configurateur de produit, caractéristique de commande "Raccord process"

**Raccords process avec membrane de process métallique affleurante**

**Filetage ISO 228 G 1/2" A**

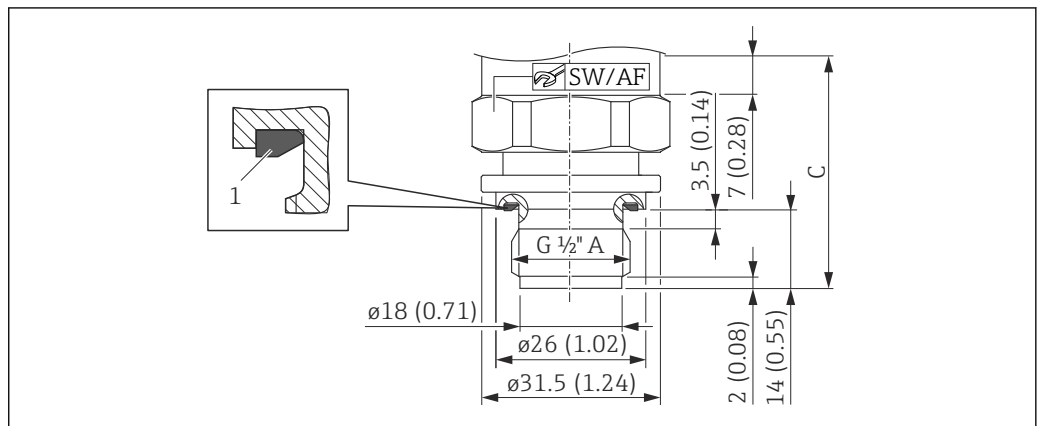

A0021971

12 DIN 3852, forme E. Diamètre de la membrane de process : 17,2 mm (0,68 in). Unité de mesure mm (in)

1 Joint moulé FKM prémonté

Matériau	Valeur nominale jusqu'à 100 bar (1 500 psi)			Valeur nominale 400 bar (6 000 psi)			Option <sup>1)</sup>
	Poids	Hauteur C	SW/AF	Poids	Hauteur C	SW/AF	
	kg (lbs)			kg (lbs)			
316L	0,140 (0,31)	41 (1,61)	32	0,120 (0,26)	35 (1,38)	32	WJJ

1) Configurateur de produit, caractéristique de commande "Raccord process"

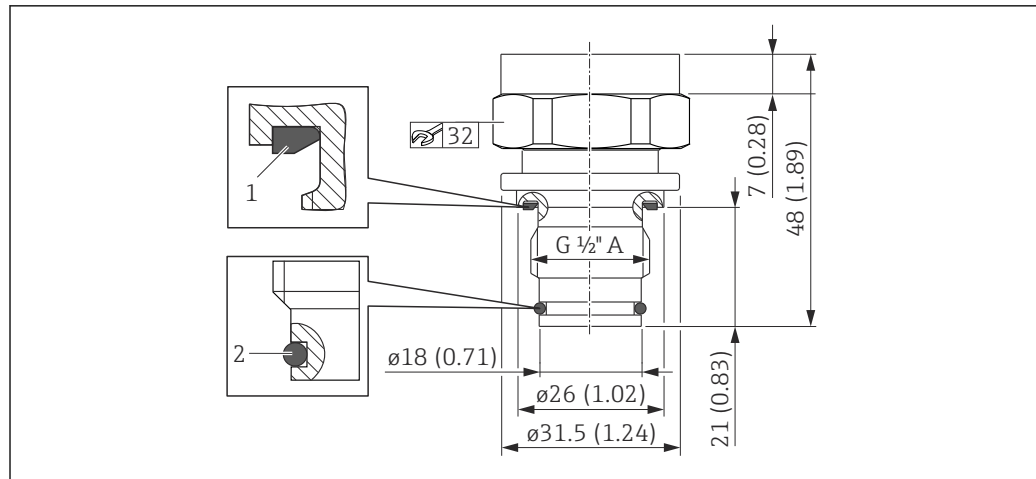

A0022802

13 Diamètre de la membrane de process : 17,2 mm (0,68 in). Unité de mesure mm (in)

- 1 Joint moulé FKM prémonté  
2 Joint torique FKM, affleurant, prémonté

Matériau	Poids	Option <sup>1)</sup>
	kg (lbs)	
316L	0,150 (0,33)	WUJ

1) Configurateur de produit, caractéristique de commande "Raccord process"

**i** Convient aux manchons à souder 52002643 et 52010172

#### Matériaux en contact avec le process

**i** Les composants d'appareil en contact avec le process sont répertoriés dans les chapitres "Construction mécanique" et "Informations à fournir à la commande".

#### Certificat de conformité EST (encéphalopathie spongiforme transmissible)

Ce qui suit s'applique à tous les composants de l'appareil en contact avec le process :

- Ils ne contiennent aucun matériau d'origine animale.
- Lors de la production ou de la transformation, aucun additif et aucune matière consommable d'origine animale n'ont été utilisés.

#### Raccords process

Endress+Hauser fournit un raccord fileté en inox conformément à AISI 316L (numéro de matériau DIN/ EN 1.4404 ou 1.4435). En ce qui concerne leur propriété de stabilité thermique, les matériaux 1.4404 et 1.4435 sont regroupés sous 13E0 dans la norme EN 1092-1: 2001 Tab. 18. La composition chimique des deux matériaux peut être identique.

#### Membrane de process

Membrane de process métallique  
Matériau : AISI 316 L (numéro de matériau DIN/EN 1.4435)

#### Joints

Voir le raccord process spécifique.

**Matériaux sans contact avec le process**

**Boîtier**

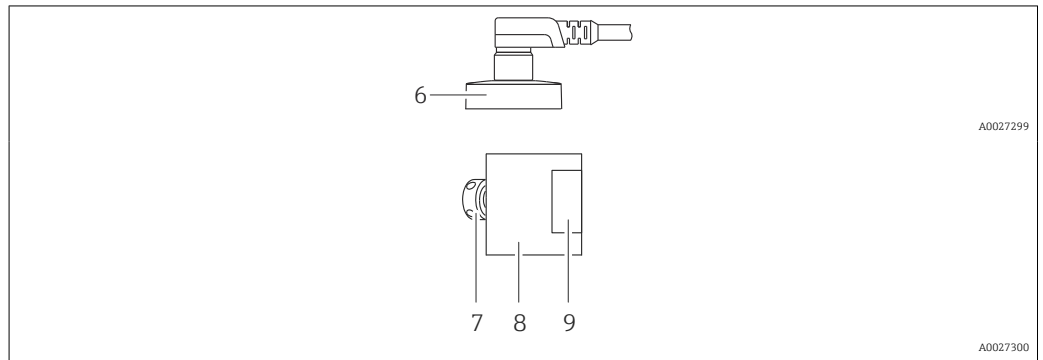

N° de pos.	Composant	Matériau
6	Connecteur M12	316L (1.4404)
7	Élément de compensation en pression	Standard : PBT/PC
8	Boîtier	316L (1.4404)
9	Plaques signalétiques	Film plastique (fixé au boîtier) ou gravées au laser directement sur le boîtier

**Huile de remplissage**

Huile synthétique polyalphaoléfine FDA 21 CFR 178.3620, NSF H1

**Nettoyage**

Description	Option <sup>1)</sup>
Déshuilé et dégraissé	HA

1) Configurateur de produit, caractéristique de commande "Service"

## Opérabilité

**IO-Link**

**Concept de configuration pour les appareils avec IO-Link**

*Structure de menu orientée opérateur pour les tâches spécifiques à l'utilisateur*

*Configuration fiable*

Configuration en différentes langues :  
Via IO-Link : anglais

*Niveau diagnostic efficace, améliorant la fiabilité de la mesure*

- Mesures correctives
- Options de simulation

**Informations IO-Link**

IO-Link est une connexion point-à-point pour la communication entre l'appareil de mesure et un maître IO-Link. L'appareil de mesure dispose d'une interface de communication IO-Link de type 2 avec une deuxième fonction IO sur la broche 4. Cela nécessite un élément compatible IO-Link (maître IO-Link) pour fonctionner. L'interface de communication IO-Link permet un accès direct aux données de process et de diagnostic. Elle offre également la possibilité de configurer l'appareil de mesure en cours de fonctionnement.

Couche physique, l'appareil de mesure prend en charge les caractéristiques suivantes :

- Spécification IO-Link : Version 1.1
- IO-Link Smart Sensor Profile 2nd Edition
- Mode SIO : oui
- Vitesse : COM2 ; 38,4 kbauds
- Durée du cycle min. : 2,5 msec.
- Largeur des données de process : 48bits (float32+14 bits spéc. au fabr. + 2 bits SSC)
- Sauvegarde des données IO-Link : oui
- Configuration des blocs : oui

#### Téléchargement IO-Link

<http://www.endress.com/download>

- Sélectionner "Logiciel" comme type de média.
- Sélectionner "Drivers d'appareil" comme type de logiciel.  
Sélectionner IO-Link (IODD).
- Dans le champ "Recherche texte", entrer le nom de l'appareil.

<https://ioddfinder.io-link.com/>

Rechercher par

- Fabricant
- Numéro d'article
- Type de produit

## Certificats et agréments

### Marquage CE

Le système de mesure satisfait aux exigences légales des directives CE en vigueur. Celles-ci sont listées dans la déclaration de conformité CE correspondante avec les normes appliquées.

Par l'apposition du marquage CE, Endress+Hauser atteste que l'appareil a passé les tests avec succès.

### RoHS

L'ensemble de mesure est conforme aux restrictions des substances de la Directive 2011/65/EU (Limitation des substances dangereuses) (RoHS 2).

### Marquage RCM

Le produit ou l'ensemble de mesure fourni satisfait aux exigences de l'ACMA (Australian Communications and Media Authority) en matière d'intégrité des réseaux, d'interopérabilité et de caractéristiques de performance ainsi qu'aux réglementations en matière d'hygiène et sécurité. Ici, en particulier, les dispositions réglementaires pour la compatibilité électromagnétique sont satisfaites. Les produits portent la marque RCM sur la plaque signalétique.



A0029561

### Conformité EAC

L'appareil satisfait aux exigences légales des directives EAC en vigueur. Celles-ci sont listées dans la déclaration de conformité EAC correspondante avec les normes appliquées.

Par l'apposition du marquage EAC, Endress+Hauser atteste que l'appareil a passé les tests avec succès.

### Agrément

CSA C/US General Purpose

### Directive relative aux équipements sous pression 2014/68/UE (DESP)

#### Équipement sous pression avec pression autorisée ≤ 200 bar (2 900 psi)

Les équipements sous pression (avec une pression maximale admissible (MWP) PS ≤ 200 bar (2 900 psi)) peuvent être classés comme des accessoires sous pression conformément à la directive relative aux équipements sous pression 2014/68/UE. Si la pression maximale admissible est ≤ 200 bar (2 900 psi) et que le volume pressurisé de l'équipement sous pression est ≤ 0,1 l, l'équipement sous pression est soumis à la directive relative aux équipements sous pression (voir la directive relative aux équipements sous pression 2014/68/UE, article 4, point 3). La Directive relative aux équipements sous pression impose uniquement que les équipements sous pression



soient conçus et fabriqués conformément aux "bonnes pratiques d'ingénierie en vigueur dans un État membre".

*Causes :*

- Directive relative aux équipements sous pression (DESP) 2014/68/UE, article 4, point 3
- Directive relative aux équipements sous pression 2014/68/UE, Commission's Working Group "Pressure", Guideline A-05 + A-06

*Remarque :*

Un examen partiel est effectué pour les instruments sous pression qui font partie d'un équipement de sécurité destiné à protéger une conduite ou une cuve contre le dépassement des limites admissibles (accessoire de sécurité conforme à la directive relative aux équipements sous pression 2014/68/UE, article 2, point 4).

#### **Équipement sous pression avec pression admissible > 200 bar (2 900 psi)**

Les équipements sous pression désignés pour une application dans chaque fluide de process ayant un volume sous pression < 0,1 l et une pression maximale admissible PS > 200 bar (2 900 psi) doivent satisfaire aux exigences essentielles de sécurité énoncées dans l'annexe I de la directive relative aux équipements sous pression 2014/68/UE. Selon l'article 13, les équipements sous pression doivent être classés par catégories conformément à l'annexe II. Compte tenu du faible volume spécifié ci-dessus, les instruments sous pression peuvent être classés dans la catégorie I des équipements sous pression. Ils doivent alors porter un marquage CE.

*Causes :*

- Directive relative aux équipements sous pression 2014/68/UE, article 13, annexe II
- Directive relative aux équipements sous pression 2014/68/UE, Commission's Working Group "Pressure", Guideline A-05

*Remarque :*

Un examen partiel est effectué pour les instruments sous pression qui font partie d'un équipement de sécurité destiné à protéger une conduite ou une cuve contre le dépassement des limites admissibles (accessoire de sécurité conforme à la directive relative aux équipements sous pression 2014/68/UE, article 2, point 4).

*Ce qui suit s'applique également :*

Appareils avec raccord fileté et membrane de process interne PN > 200 :

Convient aux gaz stables du groupe 1, catégorie I, module A

---

#### **Normes et directives externes**

Les directives et normes européennes applicables sont indiquées dans la déclaration CE de conformité correspondante. Les normes suivantes ont également été appliquées :

##### **DIN EN 60770 (IEC 60770) :**

Transmetteurs pour la commande et la régulation dans des systèmes de l'industrie des process, partie 1 : méthodes d'évaluation du comportement en service

Méthodes d'évaluation de la performance de transmetteurs destinés au contrôle et à la régulation au sein de systèmes numériques de contrôle commande industriels.

##### **DIN 16086 :**

Instruments électriques pour la mesure de pression, capteurs de pression, transmetteurs de pression, instruments de mesure de pression, concepts, spécifications relatives aux fiches techniques

Procédure d'écriture des spécifications dans les fiches techniques pour les instruments électriques destinés à la mesure de pression, capteurs de pression et transmetteurs de pression.

##### **EN 61326-X :**

Norme sur la compatibilité électromagnétique d'appareils électriques destinés à la mesure, au contrôle, à la régulation et aux procédures de laboratoire.

##### **EN 60529 :**

Indices de protection assurés par les boîtiers (code IP)

**NAMUR - Groupement d'intérêts des techniques d'automatisation de l'industrie des process.**

NE21 - Compatibilité électromagnétique (CEM) de matériels électriques pour les techniques de commande de process et de laboratoire.

NE43 - Uniformisation du niveau de signal pour l'information de panne de transmetteurs numériques.

NE44 - Uniformisation des afficheurs d'état des appareils EMR à l'aide de LED

NE53 - Logiciel d'appareils de terrain et d'appareils de traitement de signaux avec électronique numérique

**Agrément CRN**

Certaines versions d'appareil ont un agrément CRN. Pour un appareil agréé CRN, il faut commander un raccord process agréé CRN avec un agrément CSA. Le numéro d'enregistrement OF18141.5C est affecté aux appareils agréés CRN.

Informations à fournir à la commande : Configurateur de produit, caractéristique de commande "Raccord process" (les raccords process CRN sont indiqués de manière appropriée dans le chapitre "Construction mécanique")

**Unité d'étalonnage**

Description	Option <sup>1)</sup>
Gamme capteur ; %	A
Gamme capteur ; mbar/bar	B
Gamme capteur ; kPa/MPa	C
Gamme capteur ; psi	F
Spécifique au client ; voir spéc. supplémentaires	J

1) Configurateur de produit, caractéristique de commande "Étalonnage ; unité"

**Étalonnage**

Description	Option <sup>1)</sup>
Certificat d'étalonnage en 3 points <sup>2)</sup>	F3

1) Configurateur de produit, caractéristique de commande "Étalonnage"

2) Pas de rapport de test final pour les sorties PNP.

**Certificats de réception**

Description	Option <sup>1)</sup>
Certificat matière 3.1, éléments métalliques en contact avec le produit, certificat de réception EN10204-3.1	OUI

1) Configurateur de produit, caractéristique de commande "Test, certificat"



Documentation actuellement disponible sur le site web Endress+Hauser : [www.endress.com](http://www.endress.com) → sous Télécharger ou en entrant le numéro de série de l'appareil sous Outils en ligne dans Device Viewer.

**Maintenance**

- Déshuilé et dégraissé (pièces en contact avec le produit)
- Courant d'alarme min. réglé

*Documentation produit sur papier*

Une version imprimée (sur papier) des rapports de test, des déclarations et des certificats de réception peut être commandée en option via la caractéristique de commande 570 "Service", option I7 "Documentation produit sur papier". Les documents sont ensuite fournis avec l'appareil lors de la livraison.

## Informations à fournir à la commande

Des informations détaillées à fournir à la commande sont disponibles sur [www.adresses.endress.com](http://www.adresses.endress.com) ou dans le configurateur de produit sur [www.endress.com](http://www.endress.com) :

1. Sélectionner le produit à l'aide des filtres et du champ de recherche.
2. Ouvrir la page produit.
3. Sélectionner **Configuration**.



### Le configurateur de produit - l'outil pour la configuration individuelle des produits

- Données de configuration actuelles
- Selon l'appareil : entrée directe des données spécifiques au point de mesure comme la gamme de mesure ou la langue de programmation
- Vérification automatique des critères d'exclusion
- Création automatique de la référence de commande avec édition en format PDF ou Excel
- Possibilité de commande directe dans le shop en ligne Endress+Hauser

### Contenu de la livraison

- Appareil de mesure
- Accessoires en option
- Instructions condensées
- Certificats

## Accessoires

### Manchon à souder

Il existe différents manchons à souder pour le montage dans des cuves ou des conduites.

Description	Option <sup>1)</sup>	Référence de commande
Manchon à souder G½, 316L	QA	52002643
Manchon à souder G½, 316L, certificat matière 3.1, certificat de réception EN10204-3.1	QB	52010172
Adaptateur outil de soudage G½, laiton	QC	52005082
Collerette soudée G1/2, 316L, pour G1/2 A DIN 3852	QM	71389241
Collerette soudée G1/2, 316L, certificat matière 3.1, pour G1/2 A DIN 3852, certificat de réception EN10204-3.1	QN	71389243

1) Configurateur de produit, caractéristique de commande "Accessoires fournis"

En cas d'utilisation de manchons à souder avec orifice de fuite et de montage horizontal, il faut veiller à ce que l'orifice de fuite soit orienté vers le bas. Cela permet de détecter les fuites le plus rapidement possible.

### Connecteurs femelles M12

#### Connecteur M12 (connexion auto-configurable au connecteur M12)

- Indice de protection : IP67
- Matériau :
  - Écrou fou : Cu Sn/Ni
  - Corps : PBT
  - Joint : NBR
- Option <sup>4)</sup> : R1
- Référence de commande : 52006263

4) Configurateur de produit, caractéristique de commande "620"

**Connecteur M12, coudé avec câble de 5 m (16 ft)**

- Indice de protection : IP67
- Matériau :
  - Écrou fou : GD Zn/Ni
  - Corps : PUR
  - Câble : PVC
- Couleurs des câbles :
  - 1 = BN = brun
  - 2 = WT = blanc
  - 3 = BU = bleu
  - 4 = BK = noir
- Option<sup>5)</sup> : RZ
- Référence de commande : 52010285

**Connecteur M12, coudé (connexion auto-configurable au connecteur M12)**

- Indice de protection : IP67
- Matériau :
  - Écrou fou : GD Zn/Ni
  - Corps : PBT
  - Joint : NBR
- Option<sup>6)</sup> : RM
- Référence de commande : 71114212

## Documentation

Les types de documentation suivants sont disponibles dans la zone de téléchargement du site web Endress+Hauser ([www.endress.com/downloads](http://www.endress.com/downloads)) :

-  Pour une vue d'ensemble de l'étendue de la documentation technique associée, voir ci-dessous :
  - *W@M Device Viewer* ([www.endress.com/deviceviewer](http://www.endress.com/deviceviewer)) : entrer le numéro de série figurant sur la plaque signalétique
  - *Endress+Hauser Operations App* : entrer le numéro de série figurant sur la plaque signalétique ou scanner le code matriciel figurant sur la plaque signalétique

<b>Domaine d'activités</b>	Mesure de pression – Appareils de mesure pour la pression de process, la pression différentielle, le niveau et le débit : FA00004P
<b>Information technique</b>	<ul style="list-style-type: none"> <li>■ TI00241F : Procédures de test CEM</li> <li>■ TI00426F : Manchons à souder, adaptateurs de process et brides (aperçu)</li> </ul>

5) Configurateur de produit, caractéristique de commande "620"

6) Configurateur de produit, caractéristique de commande "620"

---

---

---



[www.addresses.endress.com](http://www.addresses.endress.com)

---