

Karta katalogowa Cerabar PMC51B

Pomiar ciśnienia procesowego i poziomu w cieczech lub gazach



Cyfrowy przetwornik ciśnienia z ceramiczną membraną procesową

Zastosowanie

- Pomiar ciśnienia: maks. 40 bar (600 psi)
- Całkowita odporność na podciśnienie, do maks. temperatury medium +100 °C (212 °F)
- Dokładność: do $\pm 0.055\%$

Zalety

Przetwornik ciśnienia Cerabar nowej generacji odznacza się nie tylko wytrzymałą konstrukcją, ale oferuje użytkownikom liczne dodatkowe korzyści, takie jak bardzo wygodna obsługa lokalna lub zdalna, możliwość prowadzenia predykcyjnego utrzymania ruchu, a także inteligentne funkcje bezpieczeństwa. Jego oprogramowanie zostało zaprojektowane tak, aby maksymalnie ułatwić obsługę przyrządu. Intuicyjne i proste kreatory prowadzą operatora przez cały proces uruchomienia i weryfikacji. Zintegrowana łączność Bluetooth zapewnia bezpieczną i zdalną obsługę. Duży wyświetlacz gwarantuje doskonałą czytelność. Przyrząd jest wyposażony w ceramiczną membranę pomiarową z wbudowaną diagnostyką pęknięcia, dostosowaną do pomiaru mediów o właściwościach ściernych lub korozyjnych oraz pomiarów podciśnienia.

Spis treści

Informacje o niniejszym dokumencie	4	Wysokość pracy	26
Symbole	4	Klasa klimatyczna	26
Lista skrótów	5	Stopień ochrony	26
Obliczenie zakresowości	5	Odporność na drgania	27
		Kompatybilność elektromagnetyczna (EMC)	27
Budowa i działanie układu pomiarowego	6	Proces	28
Zasada pomiaru	6	Zakres temperatury medium procesowego	28
Układ pomiarowy	6	Nagłe zmiany temperatury	29
Komunikacja i przetwarzanie danych	7	Zakres ciśnienia medium procesowego	29
Dostępność komunikacyjna przyrządów z komunikacją HART, Bluetooth, PROFINET z Ethernet-APL	7	Pomiar gazów ultraczystych	29
		Pomiar pary i pary nasyconej	29
Wielkości wejściowe	9	Konstrukcja mechaniczna	30
Zmienna mierzona	9	Konstrukcja, wymiary	30
Zakres pomiarowy	9	Wymiary	31
		Masa	40
Wielkości wyjściowe	11	Materiały w kontakcie z medium	41
Sygnal wyjściowy	11	Materiały niewchodzące w kontakt z medium	41
Sygnalizacja alarmu	11	Akcesoria	42
Obciążenie	11		
Tłumienie	12	Obsługa	43
Podłączenie w strefie zagrożonej wybuchem (Ex)	12	Koncepcja obsługi (nie dotyczy przyrządów w wersji analogowej 4...20 mA)	43
Linearyzacja	12	Obsługa lokalna	43
Parametry komunikacji cyfrowej	12	Wyświetlacz lokalny	44
Parametry Wireless HART	14	Obsługa zdalna	45
		Integracja z systemami automatyki	47
		Obsługiwane oprogramowanie narzędziowe	47
Zasilanie	15	Certyfikaty i dopuszczenia	48
Przyporządkowanie zacisków	15	Znak CE	48
Dostępne złącza wtykowe	15	Znak zgodności RCM-Tick	48
Napięcie zasilania	17	Dopuszczenia Ex	48
Podłączenie elektryczne	17	Atesty higieniczne	48
Wyrównanie potencjałów	17	Certyfikat EAC	48
Zaciski	17	Dopuszczenia do kontaktu z wodą pitną	48
Wprowadzenia przewodów	17	Zabezpieczenie przed przelaniem (w przygotowaniu)	48
Parametry przewodów	18	Bezpieczeństwo funkcjonalne SIL/Deklaracja zgodności IEC 61508 (opcjonalnie)	49
Ogranicznik przepięć	18	Dopuszczenie do stosowania w środowisku morskim	49
		Dopuszczenia radiowe	49
Parametry metrologiczne	19	Dopuszczenie CRN	49
Czas odpowiedzi	19	Świadectwa badań	49
Warunki odniesienia	19	Dyrektywa ciśnieniowa 2014/68/UE (PED)	49
Dokładność całkowita	19	Pomiar tlenu	50
Rozdzielczość	20	Wykonanie nie zawierające substancji zakłócających nakładanie powłok lakierniczych (PWIS)	50
Błąd całkowity	21	Symbol RoHS używany w Chinach	50
Stabilność długoterminowa	21	Dyrektywa RoHS	50
Czas odpowiedzi T63 i T90	21	Certyfikat PROFINET z Ethernet-APL	50
Czynniki montażowe	22	Dodatkowe dopuszczenia	50
Czas przygotowania do pracy (wg IEC62828-4)	22		
Montaż	23	Kody zamówieniowe	52
Pozycja pracy	23	Kody zamówieniowe	52
Wskazówki montażowe	23	Zakres dostawy	52
Wybór czujników i ich rozmieszczenie	23	Oznaczenie punktu pomiarowego (TAG)	52
Specjalne wskazówki montażowe	24	Świadectwa badań, deklaracje i certyfikaty kontroli	52
Środowisko	26		
Zakres temperatury otoczenia	26		
Temperatura składowania	26		

Akcesoria	53
Akcesoria używane w zależności od wersji przyrządu	53
Device Viewer	53
Dokumentacja	54
Dokumentacja standardowa	54
Dokumentacja uzupełniająca	54
Broszury	54
Dokumentacja specjalna	54
Zastrzeżone znaki towarowe	54

Informacje o niniejszym dokumencie

Symbole

Symbole związane z bezpieczeństwem

NIEBEZPIECZEŃSTWO

Ten symbol ostrzega przed niebezpieczną sytuacją. Zlekceważenie tego zagrożenia spowoduje poważne uszkodzenia ciała lub śmierć.

OSTRZEŻENIE

Ten symbol ostrzega przed niebezpieczną sytuacją. Zlekceważenie tego zagrożenia może spowodować poważne uszkodzenia ciała lub śmierć.

PRZESTROGA

Ten symbol ostrzega przed niebezpieczną sytuacją. Zlekceważenie tego zagrożenia może być przyczyną lekkich lub średnich obrażeń.

NOTYFIKACJA

Tym symbolem oznaczone są informacje o procedurach i innych danych, z którymi nie wiąże się niebezpieczeństwo obrażeń.

Symbole elektryczne

Uziemienie: 

Zacisk do podłączenia z uziemieniem.

Symbole oznaczające typy informacji

Dopuszczalne: 

Dopuszczalne procedury, procesy lub czynności.

Zabronione: 

Zabronione procedury, procesy lub czynności.

Informacje dodatkowe: 

Odsyłacz do dokumentacji: 

Odsyłacz do strony: 

Kolejne kroki procedury: [1](#), [2](#), [3](#)

Wynik w danym kroku procedury: 



Symbole na rysunkach

Numery pozycji: 1, 2, 3 ...

Kolejne kroki procedury: [1](#), [2](#), [3](#)

Widoki: A, B, C, ...

Symbole na urządzeniu

Instrukcje dotyczące bezpieczeństwa:  → 

Obowiązuje przestrzeganie instrukcji dotyczących bezpieczeństwa, podanych w odpowiednich instrukcjach obsługi.

Lista skrótów

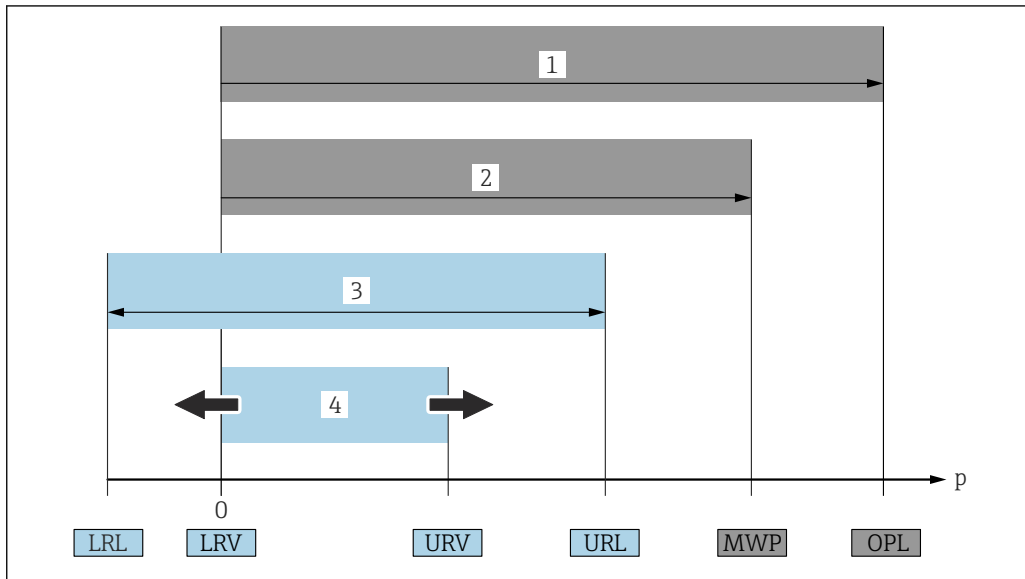

- 1 OPL: (wartość graniczna nadciśnienia = przeciążalność celi pomiarowej) dla danego przyrządu jest determinowana przez element układu pomiarowego o najniższym ciśnieniu nominalnym, tzn. oprócz celi pomiarowej należy również uwzględnić przyłącze procesowe. Należy uwzględnić zależność ciśnienie/temperatura.
 - 2 MWP (maksymalne ciśnienie pracy) dla celi pomiarowej jest determinowane przez element układu pomiarowego o najniższym ciśnieniu nominalnym, tzn. oprócz celi pomiarowej, należy również uwzględnić przyłącze procesowe. Należy uwzględnić zależność ciśnienie/temperatura. Ciśnienie odpowiadające maksymalnemu ciśnieniu pracy (MWP) może być stosowane przez nieograniczony czas. Wartość MWP jest podana na tabliczce znamionowej.
 - 3 Maksymalny zakres pomiarowy odpowiada zakresowi między wartością LRL a URL. Ten zakres pomiarowy to maksymalny zakres, który może być wzorcowany/dostrajany.
 - 4 Zakres wzorcowany/adiustowany odpowiada zakresowi między LRV a URV. Ustawienie fabryczne: 0 dla URL. W zamówieniu użytkownik może określić inne zakresy wzorcowane.
- p Ciśnienie
 LRL Dolna wartość zakresu nominalnego
 URL Górna wartość zakresu nominalnego
 LRV Dolna wartość zakresu
 URV Górna wartość zakresu
 TD Zakresowość. Przykład - patrz rozdział poniżej.

Obliczenie zakresowości

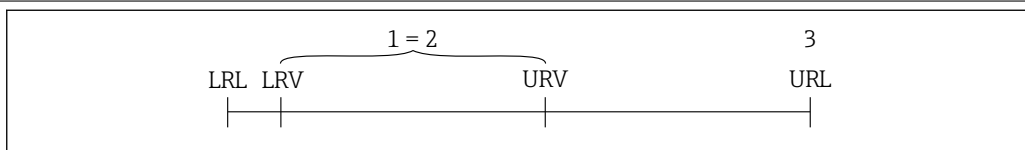

- 1 Zakres, który może być wzorcowany/adiustowany
- 2 Zakres od punktu zerowego
- 3 Górna wartość zakresu nominalnego

Przykład:

- Cella pomiarowa: 10 bar (150 psi)
- Górna wartość zakresu nominalnego (URL) = 10 bar (150 psi)
- Zakres wzorcowany/adiustowany: 0 ... 5 bar (0 ... 75 psi)
- Dolna wartość zakresu (LRV) = 0 bar (0 psi)
- Górna wartość zakresu (URV) = 5 bar (75 psi)

$$TD = \frac{URL}{|URV - LRV|}$$

W tym przykładzie TD wynosi 2:1. Zakres ustawiony jest względem punktu zerowego (zakres od zera).

Budowa i działanie układu pomiarowego

Zasada pomiaru

Membrana ceramiczna (Ceraphire®)

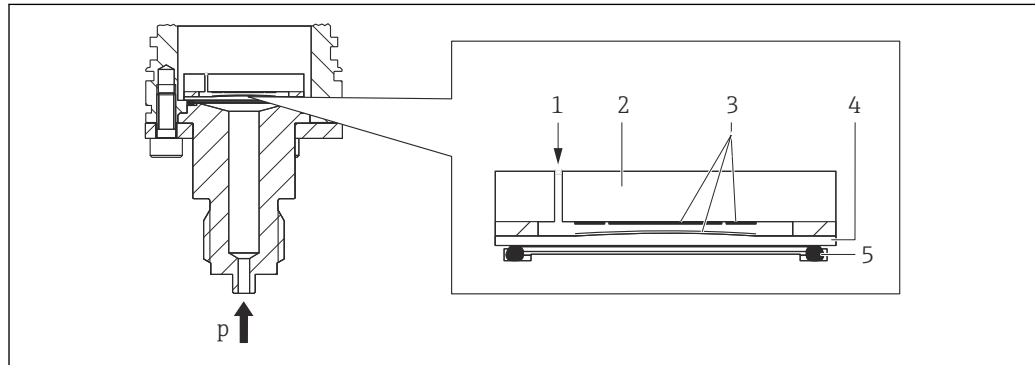

A0043088

- 1 Ciśnienie atmosferyczne (czujniki ciśnienia względnego)
- 2 Ceramiczny korpus czujnika
- 3 Elektrody
- 4 Membrana ceramiczna
- 5 Uszczelka
- p Ciśnienie

Ceramiczna cela pomiarowa jest bezolejową celą pomiarową. Ciśnienie działa bezpośrednio na wytrzymałą membranę ceramiczną, powodując jej ugięcie. Ugięcie to powoduje z kolei zmianę pojemności elektrycznej kondensatora, utworzonego pomiędzy ceramicznym korpusem czujnika a membraną. Zakres pomiarowy czujnika zależy od grubości ceramicznej membrany.

Zalety:

- Wysoka odporność na przeciążenia
- Wykorzystanie ceramiki o stopniu czystości 99.9%, zapewnia:
 - bardzo wysoką odporność chemiczną,
 - odporność na zużycie ścierne i korozję,
 - wysoką trwałość mechaniczną.
- Możliwość zastosowania w aplikacjach wykorzystujących głębokie podciśnienie

Układ pomiarowy

Pomiar poziomu, objętości lub masy:

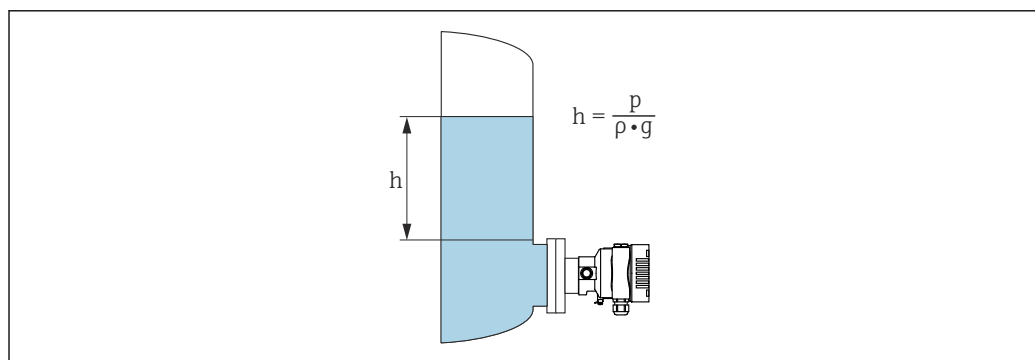

A0038343

- h Wysokość (poziom)
- p Ciśnienie
- ρ Gęstość medium
- g Przyspieszenie ziemskie

Zalety:

- Pomiar objętości i masy w zbiornikach o dowolnym kształcie dzięki możliwości programowania charakterystyki opisującej kształt zbiornika
- Szeroki zakres zastosowań, np.:
 - pomiar w zbiornikach, w których tworzy się piana,
 - pomiar w zbiornikach z mieszadłami lub wbudowanymi sitami,
 - pomiar w zbiornikach z gazami ciekłymi.

Komunikacja i przetwarzanie danych

- 4...20 mA z protokołem HART (opcjonalnie)
- Bluetooth (opcjonalnie)
- PROFINET z Ethernet-APL: protokół komunikacyjny 10BASE-T1L

Dostępność komunikacyjna przyrządów z komunikacją HART, Bluetooth, PROFINET z Ethernet-APL**Bezpieczeństwo systemów IT**

Gwarancja Endress+Hauser jest udzielana wyłącznie wtedy, gdy przyrząd został zainstalowany i jest użytkowany zgodnie z instrukcją obsługi. Przyrząd posiada funkcje zabezpieczające przed przypadkową zmianą ustawień. Użytkownik powinien wdrożyć odpowiednie środki bezpieczeństwa systemów IT, zgodne z obowiązującymi u niego standardami bezpieczeństwa, zapewniające dodatkową ochronę urządzenia i przesyłu danych.

Środki bezpieczeństwa IT w przyrządzie

Przyrząd posiada specjalne funkcje, umożliwiające zabezpieczenie ustawień przez operatora. Funkcje te mogą być konfigurowane przez użytkownika, a ich poprawne użycie zapewnia większe bezpieczeństwo pracy przyrządu. Przegląd najważniejszych funkcji bezpieczeństwa podano w następnym rozdziale:

- Blokada przełącznikiem blokady zapisu
- Kody dostępu w zależności od typu użytkownika (dotyczy obsługi za pomocą Bluetooth, oprogramowania FieldCare, DeviceCare oraz oprogramowania do zarządzania aparaturą obiektową (np. AMS, PDM i aplikacji serwera WWW)

Funkcja/interfejs	Ustawienie fabryczne	Zalecenia
Kod dostępu (dotyczy również logowania do serwera WWW lub połączenia za pomocą oprogramowania FieldCare)	Niezdefiniowany (0000)	Zdefiniować indywidualny kod dostępu podczas uruchomienia.
Serwer WWW	Aktywny	Stosownie do aplikacji, po dokonaniu oceny ryzyka.
Interfejs serwisowy (CDI)	Włączony	Stosownie do aplikacji, po dokonaniu oceny ryzyka.
Blokada przełącznikiem blokady zapisu	Wyłączona	Stosownie do aplikacji, po dokonaniu oceny ryzyka.

Blokada dostępu za pomocą hasła

Do ochrony parametrów urządzenia przed zapisem służą różne hasła dostępu.

Ochrona przed zapisem parametrów przyrządu jest możliwa za pomocą wskaźnika lokalnego, przeglądarki internetowej lub oprogramowania obsługowego (np. FieldCare, DeviceCare). Indywidualny kod dostępu jednoznacznie określa uprawnienia dostępu.

Indywidualny kod dostępu

Dostęp do zapisu parametrów przyrządu za pomocą wskaźnika lokalnego, przeglądarki internetowej lub oprogramowania obsługowego (np. FieldCare, DeviceCare) może być chroniony za pomocą indywidualnego, edytowalnego hasła użytkownika.

Ogólne wskazówki dotyczące korzystania z hasła

- Podczas uruchomienia należy zmienić fabrycznie ustawiony kod dostępu
- Podczas definiowania i zarządzania kodem dostępu należy przestrzegać zasad tworzenia bezpiecznego hasła
- Za zarządzanie kodem dostępu oraz korzystanie z niego z należytą starannością odpowiada użytkownik

Dostęp poprzez serwer WWW

Dzięki wbudowanej funkcji serwera WWW, do obsługi i konfiguracji przyrządu można wykorzystać przeglądarkę internetową i port PROFINET oparty na warstwie fizycznej Ethernet-APL. Oprócz wartości mierzonych wyświetlane są również informacje o statusie, umożliwiające użytkownikowi monitorowanie statusu urządzenia. Możliwe jest również zarządzanie danymi przyrządu oraz konfiguracja parametrów sieci.

Połączenie PROFINET oparte na warstwie fizycznej Ethernet-APL wymaga dostępu do sieci.

Obsługiwane funkcje

Wymiana danych pomiędzy stacją operatorską (np. notebookiem) a przyrządem pomiarowym:

- Eksport ustawień parametrów (do pliku PDF, tworzenie dokumentacji punktu pomiarowego)
- Eksport raportu z weryfikacji Heartbeat (do pliku PDF, opcja dostępna tylko w wersji z pakietem aplikacji "Heartbeat Weryfikacja")
- Pobieranie sterownika (GSDML) w celu integracji z systemami automatyki

Fabrycznie funkcja serwera WWW jest aktywna. W razie potrzeby funkcję tę można wyłączyć w parametr **WWW zał./wył.** (np. po uruchomieniu punktu pomiarowego).

Na stronie logowania informacja o urządzeniu i jego statusie może być ukryta. Uniemożliwia to dostęp do informacji osobom nieuprawnionym.



Szczegółowe informacje na temat parametrów przyrządu:
Dokument "Parametryzacja urządzenia"

Wielkości wejściowe

Zmienna mierzona

Mierzone zmienne procesowe

- Ciśnienie absolutne
- Ciśnienie względne

Zakres pomiarowy

W zależności od konfiguracji przyrządu, maksymalne ciśnienie pracy (MWP) oraz wartość graniczna nadciśnienia (OPL) mogą różnić się od tych, które podano w tabelach.

Ciśnienie absolutne

Cela pomiarowa	Maksymalny zakres pomiarowy		Najmniejszy wzorcowany zakres (ustawiony fabrycznie) ¹⁾
	dolna wartość zakresu nom. (LRL)	górną wartość zakresu nom. (URL)	
	[bar _{abs} (psi _{abs})]	[bar _{abs} (psi _{abs})]	[bar (psi)]
100 mbar (1,5 psi)	0	+0.1 (+1.5)	0.005 (0.075) ²⁾
250 mbar (3,75 psi)	0	+0.25 (+3.75)	0.005 (0.075) ³⁾
400 mbar (6 psi)	0	+0.4 (+6)	0.005 (0.075) ⁴⁾
1 bar (15 psi)	0	+1 (+15)	0.01 (0.15) ⁵⁾
2 bar (30 psi)	0	+2 (+30)	0.02 (0.3) ⁵⁾
4 bar (60 psi)	0	+4 (+60)	0.04 (0.6) ⁵⁾
10 bar (150 psi)	0	+10 (+150)	0.1 (1.5) ⁵⁾
40 bar (600 psi)	0	+40 (+600)	0.4 (6) ⁵⁾

- 1) Maks. TD wynosi 5:1 w wersji Platinum.
- 2) Największa zakresowość, ustawiana fabrycznie: 20:1
- 3) Największa zakresowość, ustawiana fabrycznie: 50:1
- 4) Największa zakresowość, ustawiana fabrycznie: 80:1
- 5) Największa zakresowość, ustawiana fabrycznie: 100:1

Ciśnienie absolutne

Cela pomiarowa	MWP	OPL	Odporność na niskie ciśnienie
	[bar _{abs} (psi _{abs})]	[bar _{abs} (psi _{abs})]	[bar _{abs} (psi _{abs})]
100 mbar (1,5 psi)	2.7 (40.5)	4 (60)	0
250 mbar (3,75 psi)	3.3 (49.5)	5 (75)	0
400 mbar (6 psi)	5.3 (79.5)	8 (120)	0
1 bar (15 psi)	6.7 (100.5)	10 (150)	0
2 bar (30 psi)	12 (180)	18 (270)	0
4 bar (60 psi)	16.7 (250.5)	25 (375)	0
10 bar (150 psi)	26.7 (400.5)	40 (600)	0
40 bar (600 psi)	40 (600)	60 (900)	0

Ciśnienie względne

Cela pomiarowa	Maksymalny zakres pomiarowy		Najmniejszy wzorcowany zakres (ustawiony fabrycznie) ¹⁾
	dolna wartość zakresu nom. (LRL)	górną wartość zakresu nom. (URL)	
	[bar (psi)]	[bar (psi)]	[bar (psi)]
100 mbar (1,5 psi)	-0.1 (-1.5)	+0.1 (+1.5)	0.005 (0.075) ²⁾
250 mbar (3,75 psi)	-0.25 (-3.75)	+0.25 (+3.75)	0.005 (0.075) ³⁾
400 mbar (6 psi)	-0.4 (-6)	+0.4 (+6)	0.005 (0.075) ⁴⁾

Cela pomiarowa	Maksymalny zakres pomiarowy		Najmniejszy wzorcowany zakres (ustawiony fabrycznie) ¹⁾
	dolna wartość zakresu nom. (LRL)	górną wartość zakresu nom. (URL)	
	[bar (psi)]	[bar (psi)]	[bar (psi)]
1 bar (15 psi)	-1 (-15)	+1 (+15)	0.01 (0.15) ⁵⁾
2 bar (30 psi)	-1 (-15)	+2 (+30)	0.02 (0.3) ⁵⁾
4 bar (60 psi)	-1 (-15)	+4 (+60)	0.04 (0.6) ⁵⁾
10 bar (150 psi)	-1 (-15)	+10 (+150)	0.1 (1.5) ⁵⁾
40 bar (600 psi)	-1 (-15)	+40 (+600)	0.4 (6) ⁵⁾

- 1) Maks. TD wynosi 5:1 w wersji Platinum.
- 2) Największa zakresowość, ustawiana fabrycznie: 20:1
- 3) Największa zakresowość, ustawiana fabrycznie: 50:1
- 4) Największa zakresowość, ustawiana fabrycznie: 80:1
- 5) Największa zakresowość, ustawiana fabrycznie: 100:1

Cisnienie względne

Cela pomiarowa	MWP	OPL	Odporność na niskie ciśnienie
	[bar (psi)]	[bar (psi)]	[bar _{abs} (psi _{abs})]
100 mbar (1,5 psi)	2.7 (40.5)	4 (60)	0.7 (10.5)
250 mbar (3,75 psi)	3.3 (49.5)	5 (75)	0.5 (7.5)
400 mbar (6 psi)	5.3 (79.5)	8 (120)	0
1 bar (15 psi)	6.7 (100.5)	10 (150)	0
2 bar (30 psi)	12 (180)	18 (270)	0
4 bar (60 psi)	16.7 (250.5)	25 (375)	0
10 bar (150 psi)	26.7 (400.5)	40 (600)	0
40 bar (600 psi)	40 (600)	60 (900)	0

Wielkości wyjściowe

Sygnal wyjściowy

Wyjście prądowe

4...20 mA, analogowe, 2-przew.

Sygnal 4...20 mA z nałożonym sygnałem cyfrowym opartym na protokole HART, technologia 2-przewodowa

Wyjście prądowe umożliwia wybór trzech różnych trybów pracy:

- 4.0...20.5 mA
- NAMUR NE 43: 3.8...20.5 mA (ustawienie fabryczne)
- Tryb US: 3.9...20.8 mA

PROFINET z Ethernet-APL

10BASE-T1L, 2-przew. 10 Mbit

Sygnalizacja alarmu

Sygnal alarmu zgodnie z zaleceniami NAMUR NE 43.

- Sygnal analogowy 4...20 mA:
 - Przekroczenie zakresu w górę: > 20.5 mA
 - Przekroczenie zakresu w dół: < 3.8 mA
 - Min. prąd alarmowy (< 3.6 mA, ustawienie fabryczne)
- 4...20 mA HART:
 - Opcje:
 - Maks. prąd alarmowy: można ustawić w zakresie 21.5...23 mA
 - Min. prąd alarmowy: < 3.6 mA (ustawienie fabryczne)
- PROFINET z Ethernet-APL:
 - Zgodnie ze specyfikacją "Application Layer protocol for decentralized periphery and distributed automation", wersja 2.4
 - Diagnostyka przyrządu zgodnie z Profilem 4.02 PROFINET PA

Obciążenie

Wersja analogowa 4...20 mA

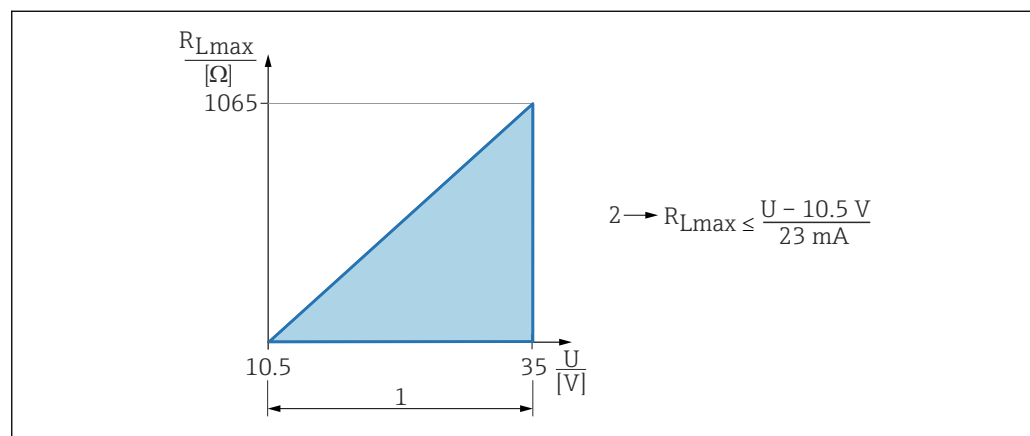

- 1 Zasilanie 10,5 ... 35 V
 2 R_{Lmax} maksymalna rezystancja obciążenia
 U Napięcie zasilania

A0039234

4...20 mA HART

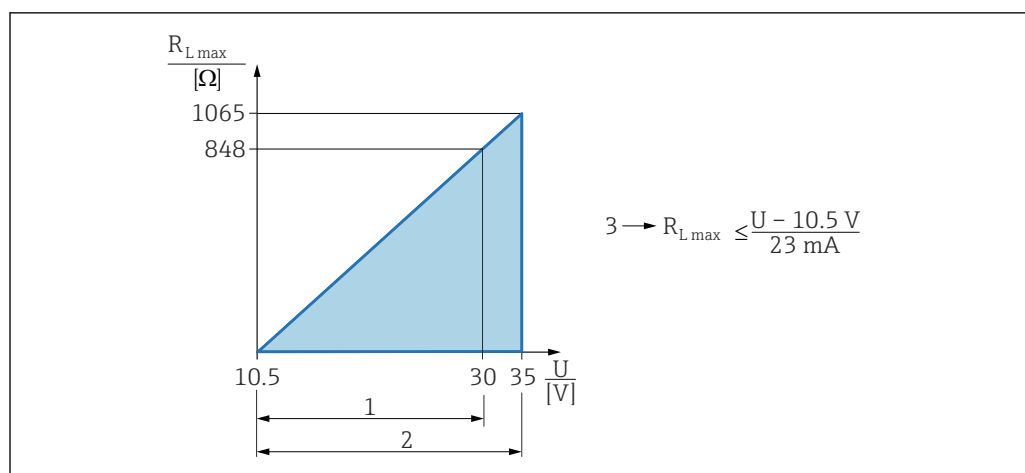

A0039232

- 1 Zasilanie 10,5 ... 30 VDC Ex i
 2 Zasilanie 10,5 ... 35 VDC, w przypadku innych typów ochrony i wersji przyrządu bez certyfikatów
 3 R_{Lmax} maksymalna rezystancja obciążenia
 U Napięcie zasilania

 Obsługa za pomocą komunikatora ręcznego lub komputera z oprogramowaniem narzędziowym: minimalna rezystancja komunikacyjna powinna wynosić 250 Ω.

Tłumienie

Tłumienie wpływa na wszystkie wyjścia (sygnałowe, wyświetlacz). Stałą tłumienia można wprowadzić za pomocą:

- mikroprzełącznika na wkładce elektroniki (tylko analogowa wkładka elektroniki),
- Ustawienie fabryczne: 1 s

Podłączenie w strefie zagrożonej wybuchem (Ex)

Patrz oddzielna dokumentacja techniczna (Instrukcje dotyczące bezpieczeństwa (XA)), dostępna na stronie www.endress.com/download.

Linearyzacja

Wyposażenie przyrządu w funkcję linearyzacji pomiaru umożliwia konwersję wartości mierzonej na dowolne jednostki ciśnienia lub objętości. W razie konieczności można wprowadzać tabele linearyzacji zdefiniowane przez użytkownika, składające się z maks. 32 par wartości.

Parametry komunikacji cyfrowej

HART

- ID producenta: 17 (0x11{hex})
- ID typu przyrządu: 0x112A
- Wersja przyrządu: 1
- Specyfikacja HART: 7
- Wersja pliku opisu przyrządu: 1
- Pliki opisu przyrządu (DTM, DD), informacje i pliki na stronach:
 - www.endress.com
 - www.fieldcommgroup.org
- Obciążenie HART: min. 250 Ω

Zmienne przyrządu HART (ustawione fabrycznie)

Do poszczególnych zmiennych HART przyrządu są przypisane następujące wartości mierzone:

Zmienna przyrządu	Wartość mierzona
Wartość pierwsza (PV) ¹⁾	Ciśnienie ²⁾
Wartość druga (SV)	Temperatura czujnika

Zmienna przyrządu	Wartość mierzona
Wartość trzecia (TV)	Temperatura elektroniki
Wartość czwarta (QV)	Ciśnienie czujnika ³⁾

- 1) Zmienna PV jest zawsze przypisana do wyjścia prądowego.
- 2) Ciśnienie jest równe wartości obliczonej po tłumieniu i kalibracji pozycji pracy.
- 3) Wartość parametru Ciśnienie czujnika to nieprzetworzona wartość mierzona sygnału z celi pomiarowej przed tłumieniem i kalibracją pozycji pracy.

Wybór zmiennych HART przyrządu

- Opcja **Ciśnienie** (po kalibracji pozycji pracy i tłumieniu)
 - Zmienna skalowana
 - Temperatura czujnika
 - Ciśnienie czujnika
 - Ciśnienie czujnika jest surowy sygnał z sensora bez tłumienia i korekcji zera.
 - Temperatura elektroniki
 - Procent zakresu
 - Prąd pętli prądowej
 - Prąd pętli prądowej jest to prąd w obwodzie wyjściowym określony przez mierzone ciśnienie

Obsługiwane funkcje

- Tryb Burst
- Dodatkowe informacje o statusie przetwornika
- Blokada przyrządu

PROFINET z Ethernet-APL

Protokół	"Application Layer protocol for decentralized periphery and distributed automation", wersja 2.4
Typ komunikacji	Ethernet Advanced Physical Layer 10BASE-T1L
Klasa zgodności	Klasa zgodności B
Klasa obciążenia sieci	Klasa obciążenia sieci II
Prędkości transmisji	Automatyczna 10 Mbit/s, detekcja trybu duplexowego
Czasy cyklu	Min. 32 ms
Biegunowość	Automatyczne rozpoznawanie biegunowości w celu automatycznej korekcji krosowanych par linii TxD i RxD
Obsługa protokołu MRP	Tak
Obsługa redundancji systemu	Redundancja systemu S2 (2 AR z 1 NAP)
Profil urządzenia	Identyfikator profilu 0xB310 Urządzenie uniwersalne
ID producenta	0x11
ID typu przyrządu	A22A
Pliki opisu przyrządu (GSD, DTM, DD)	Informacje i pliki do pobrania ze strony: <ul style="list-style-type: none"> ■ www.endress.com Na stronie danego produktu: Dokumentacja/Instrukcje obsługi/ Oprogramowanie → Sterowniki ■ www.profibus.org
Obsługiwane połączenia	<ul style="list-style-type: none"> ■ 2 x AR (relacja aplikacyjna z IO Controller/sterownikiem) ■ 1 x AR (dopuszczalna relacja aplikacyjna z IO-Supervisor/urządzeniem programującym) ■ 1 x Input CR (kanał komunikacyjny) ■ 1 x Output CR (kanał komunikacyjny) ■ 1 x Alarm CR (kanał komunikacyjny)

Opcje konfiguracji przyrządu	<ul style="list-style-type: none"> ▪ Oprogramowanie narzędziowe producenta (FieldCare, DeviceCare) ▪ Przeglądarka internetowa ▪ Plik opisu urządzenia (GSD), który można odczytać za pomocą wbudowanego webserwera przyrządu ▪ Mikroprzełącznik do ustawiania serwisowego adresu IP
Konfiguracja nazwy urządzenia	<ul style="list-style-type: none"> ▪ Protokół DCP ▪ Aplikacja Process Device Manager (PDM) ▪ Wbudowany webserwer
Obsługiwane funkcje	<ul style="list-style-type: none"> ▪ Funkcja identyfikacji i serwisu Prosta identyfikacja przyrządu za pomocą: <ul style="list-style-type: none"> ▪ systemu sterowania, ▪ tabliczki znamionowej. ▪ Status wartości mierzonej zmienne procesowe są przesyłane wraz ze statusem wartości mierzonej ▪ Migające tło wyświetlacza pozwala na szybką identyfikację przyrządu i funkcji ▪ Obsługa przyrządu za pomocą oprogramowania narzędziowego (np. FieldCare, DeviceCare, SIMATIC PDM)
Integracja z systemami automatyki	<p>Szczegółowe informacje dotyczące integracji z systemami automatyki, patrz Instrukcja obsługi przyrządu</p> <ul style="list-style-type: none"> ▪ Cykliczna transmisja danych ▪ Przegląd i opis modułów ▪ Kody statusu ▪ Konfiguracja po uruchomieniu ▪ Ustawienie fabryczne

Parametry Wireless HART

- Minimalne napięcie rozruchu: 10.5 V
- Prąd rozruchu: 3.6 mA
- Czas rozruchu: <5 s
- Minimalne napięcie pracy: 10.5 V
- Prąd Multidrop: 4 mA

Zasilanie

Przyporządkowanie zacisków Obudowa jednokomorowa

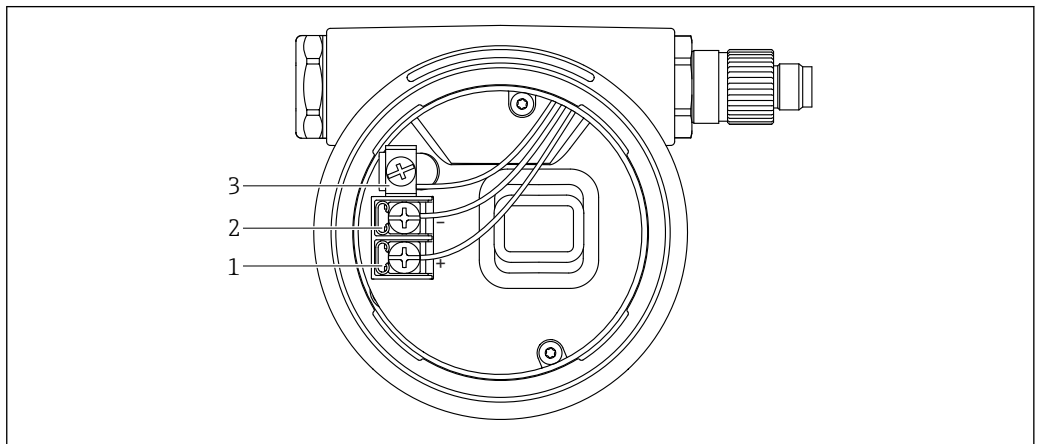

A0042594

1 Zaciski połączeń i zacisk uziemienia w przedziale połączeniowym

1 Zacisk dodatni

2 Zacisk ujemny

3 Wewnętrzny zacisk uziemienia

Dostępne złącza wtykowe



W przypadku wersji ze złączem wtykowym, do podłączenia przyrządu nie jest konieczne otwieranie obudowy.

Zastosować dostarczone uszczelki, aby zapobiec penetracji wilgoci do wnętrza przyrządu.

Przyrządy ze złączem zaworowym

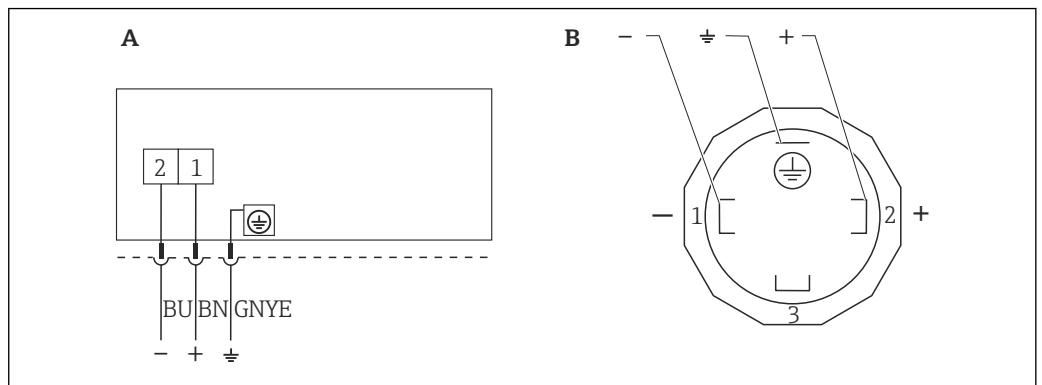

A0023097

2 BN = żyła brązowa, BU = żyła niebieska, GNYE = żyła żółtozielona

A Podłączenie elektryczne przyrządów ze złączem zaworowym

B Widok gniazda w przyrządzie

Materiał: PA 6.6

Przyrządy ze złączem M12

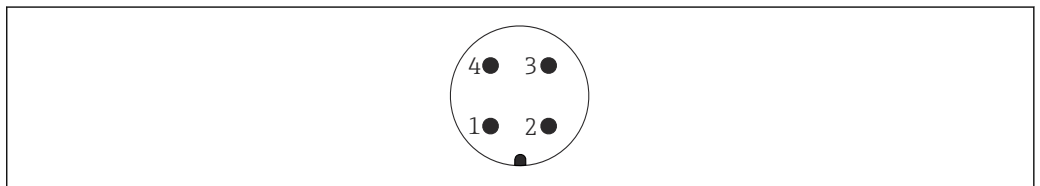

A0011175

3 Widok gniazda po stronie przyrządu

Styk	Wersja analogowa/HART
1	+ sygnału
2	Nie podłączony
3	- sygnału
4	Uziemienie

Styk	PROFINET z Ethernet-APL
1	- sygnału APL
2	+ sygnału APL
3	Ekranowanie
4	Nie podłączony

Do przyrządów z wtykiem M12, Endress+Hauser oferuje następujące akcesoria:

Gniazdo wtykowe M 12x1, proste

■ Materiał:

Korpus: PBT; nakrętka łącząca: odlew cynkowy niklowany; uszczelka: NBR

■ Stopień ochrony (po zamknięciu): IP67

■ Numer zamówieniowy: 52006263

Gniazdo wtykowe z wtykiem kątowym M 12x1 (nie dla wersji PROFINET z Ethernet-APL)

■ Materiał:

Korpus: PBT; nakrętka łącząca: odlew cynkowy niklowany; uszczelka: NBR

■ Stopień ochrony (po zamknięciu): IP67

■ Numer zamówieniowy: 71114212

Przewód 4x0,34 mm² (20 AWG) z gniazdem wtykowym M12, kątowym, korek wkręcany, długość 5 m (16 ft)

■ Materiał: korpus: TPU; nakrętka łącząca: odlew cynkowy niklowany; przewód: PCV

■ Stopień ochrony (po zamknięciu): IP67/68

■ Numer zamówieniowy: 52010285

■ Kolory przewodów

■ 1 = BN = brązowy

■ 2 = WT = biały

■ 3 = BU = niebieski

■ 4 = BK = czarny

Przyrządy z wtykiem Harting Han7D

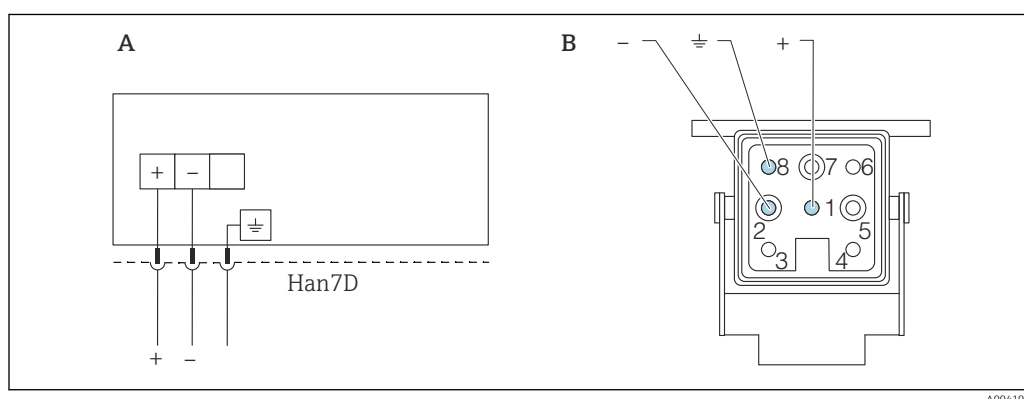

A Podłączenie elektryczne przyrządów z wtykiem Harting Han7D

B Widok gniazda w przyrządzie

- Żyła brązowa

≡ Żyła żółtozielona

+ Żyła niebieska

Materiał: CuZn, złożone styki w gnieździe i wtyczce

Napięcie zasilania

- Wersja analogowa/HART: Ex d, Ex e, nie-Ex: napięcie zasilania: 10,5 ... 35 V_{DC}
 - Wersja analogowa/HART: Ex i: napięcie zasilania: 10,5 ... 30 V_{DC}
 - Wersja HART: prąd znamionowy: 4...20 mA HART
 - PROFINET z Ethernet-APL: klasa mocy APL: A (9,6 ... 15 V_{DC} 540 mW)
- i** Wersja analogowa/HART: należy sprawdzić czy zasilacz spełnia wymagania bezpieczeństwa (np., PELV, SELV, Klasa 2) i wymagania specyfikacji dla odpowiedniego protokołu komunikacyjnego. Wymagania dla wersji 4...20 mA są takie same jak dla wersji HART.
- i** PROFINET z Ethernet-APL: należy sprawdzić, czy przełącznik obiektowy APL spełnia wymagania bezpieczeństwa (np., PELV, SELV, Klasa 2) i wymagania specyfikacji dla odpowiedniego protokołu komunikacyjnego.

Zgodnie z normą PN-EN 61010, przyrząd powinien posiadać odpowiedni oddzielny wyłącznik lub wyłącznik automatyczny.

Podłączenie elektryczne

Przykłady podłączenia

PROFINET z Ethernet-APL

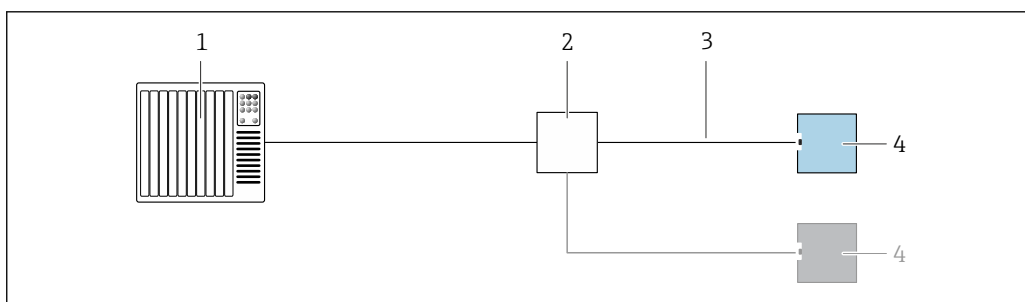

A0045802

i 4 Przykład podłączenia dla PROFINET z Ethernet-APL

- 1 System automatyki
- 2 Switch obiektowy APL
- 3 Przewody o odpowiednich parametrach
- 4 Przetwornik

Wyrównanie potencjałów

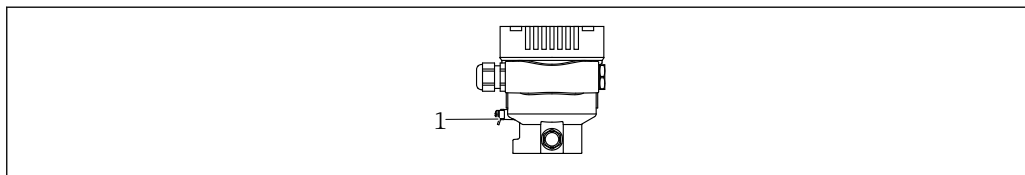

A0045411

1 Zacisk do podłączenia linii wyrównania potencjałów

- i** W razie konieczności, przed podłączeniem przyrządu należy podłączyć linię wyrównania potencjałów do zewnętrznego zacisku uziemienia przyrządu.
- i** W celu zapewnienia odpowiedniej kompatybilności elektromagnetycznej:
- Linia wyrównania potencjałów powinna być jak najkrótsza
 - Należy użyć przewodów o przekroju co najmniej 2.5 mm² (14 AWG)

Zaciski

- Napięcie zasilania i wewnętrzny zacisk uziemienia: 0,5 ... 2,5 mm² (20 ... 14 AWG)
- Zewnętrzny zacisk uziemienia: 0,5 ... 4 mm² (20 ... 12 AWG)

Wprowadzenia przewodów

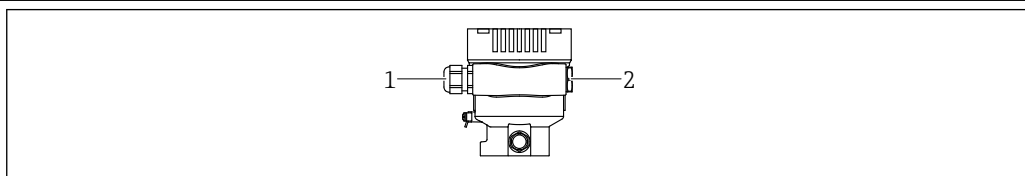

A0045413

- 1 Wprowadzenie przewodu
- 2 Zaślepka

Typ wprowadzenia przewodu zależy od zamówionej wersji przyrządu.



Przewody przyłączeniowe należy zawsze prowadzić w dół, aby zapobiec penetracji wilgoci do przedziału przyłączeniowego.

W razie potrzeby należy utworzyć pętlę ściekową lub zastosować osłonę pogodową.

Parametry przewodów

- Zewnętrzna średnica przewodu zależy od zastosowanego wprowadzenia przewodu
- Średnica zewnętrzna przewodu
 - Tworzywo sztuczne: Ø5 ... 10 mm (0,2 ... 0,38 in)
 - Mosiądz niklowany: Ø7 ... 10,5 mm (0,28 ... 0,41 in)
 - Stal kwasoodporna: Ø7 ... 12 mm (0,28 ... 0,47 in)

PROFINET z Ethernet-APL

Przewodem odpowiednim do segmentów APL jest przewód sieci obiektowej typ A, MAU typ 1 i 3 (wg PN-EN 61158-2). Przewód ten spełnia wymagania iskrobezpieczeństwa wg PN-EN TS 60079-47 i można go również używać do połączeń nieiskrobezpiecznych.

Typ przewodu	A
Pojemność przewodu	45 ... 200 nF/km
Rezystancja pętli	15 ... 150 Ω/km
Indukcyjność przewodu	0,4 ... 1 mH/km

Więcej informacji można znaleźć w wytycznych zastosowania Ethernet-APL (<https://www.ethernet-apl.org>).

Ogranicznik przepięć

Przyrządy bez opcjonalnego ogranicznika przepięć

Przyrządy Endress+Hauser spełniają wymagania określone w normie PN-EN 61326-1 (Tabela 2 Środowisko przemysłowe).

Zależnie od typu złącza (zasilanie DC, wejście/wyjście) stosuje się różne poziomy testu, zgodnie z PN-EN 61326-1, w celu określenia przepięć chwilowych (udary) (udary wg PN-EN 61000-4-5): Poziom testu w złączach zasilania DC lub w złączach wejścia/wyjścia wynosi 1000 V względem uziemienia

Kategoria przepięciowa

Kategoria przepięciowa II

Parametry metrologiczne

Czas odpowiedzi

- HART: komunikacja acykliczna: min. 330 ms, typowo 590 ms (w zależności od polecenia i liczby nagłówków)
- HART: komunikacja cykliczna (tryb burst): min. 160 ms, typowo 350 ms (w zależności od polecenia i liczby nagłówków)
- PROFINET z Ethernet-APL: komunikacja cykliczna: min. 32 ms

Warunki odniesienia

- Zgodnie z IEC 62828-2
- Temperatura otoczenia T_A = stała w zakresie +22 ... +28 °C (+72 ... +82 °F)
- Wilgotność względna φ = stała, w zakresie: 5...80 % RH \pm 5 %
- Ciśnienie otoczenia p_A = stałe w zakresie: 860 ... 1060 mbar (12,47 ... 15,37 psi)
- Pozycja pracy celi pomiarowej: pozioma $\pm 1^\circ$
- Wprowadzenie wartości LOW SENSOR TRIM i HIGH SENSOR TRIM jako górnej i dolnej wartości zakresu
- Napięcie zasilania: 24 V DC ± 3 V DC
- Obciążenie linii HART: 250 Ω
- Zakresowość (TD) = URL/ | URV - LRV |
- Zakres od zera

Dokładność całkowita

Parametry metrologiczne odnoszą się do dokładności przyrządu. Czynniki wpływające na dokładność można podzielić na dwie grupy

- Dokładność całkowita przyrządu
- Czynniki montażowe

Wszystkie parametry metrologiczne są zgodne z regułą $\geq \pm 3$ sigma.

Dokładność całkowita przyrządu obejmuje dokładność w warunkach odniesienia oraz wpływ temperatury otoczenia i jest obliczana według następującego wzoru:

$$\text{Dokładność całkowita} = \pm \sqrt{(E1)^2 + (E2)^2}$$

E1 = Dokładność w warunkach odniesienia

E2 = Wpływ temperatury

Obliczenie E2:

$$E2 = \text{Wpływ temperatury } \pm 28 \text{ }^\circ\text{C (50 }^\circ\text{F)}$$

(odpowiada zakresowi $-3 \dots +53 \text{ }^\circ\text{C (+27 } \dots +127 \text{ }^\circ\text{F)}$)

$$E2 = E2_M + E2_E$$

$E2_M$ = Podstawowy błąd temperaturowy

$E2_E$ = Błąd przetwarzania

Wartości dotyczą kalibrowanego zakresu pomiarowego.

Obliczenie dokładności całkowitej pomocą narzędzia Endress+Hauser Applicator

Dokładne błędy pomiaru takie jak np. zastosowanie innych zakresów temperatury można obliczyć za pomocą narzędzia Applicator ["Sizing Pressure Performance"](#).



A0038927

Dokładność w warunkach odniesienia [E1]

Dokładność w warunkach odniesienia podana jest z uwzględnieniem liniowości zgodnie z metodą punktów granicznych, histerezy i powtarzalności wg [IEC62828-1/IEC 61298-2]. Dokładność w warunkach odniesienia: dla wersji standardowej do TD 100:1, dla wersji Platinum do TD 10:1.

Czujniki ciśnienia względnego

Cela pomiarowa	Wersja standardowa	Wersja Platinum
100 mbar (1,5 psi)	TD 1:1 do 10:1 = $\pm 0.15\%$ TD > 10:1 = $\pm 0.015\% \cdot TD$	TD 1:1 do 10:1 = $\pm 0.075\%$
250 mbar (3,75 psi)	TD 1:1 do 10:1 = $\pm 0.1\%$ TD > 10:1 = $\pm 0.01\% \cdot TD$	TD 1:1 do 10:1 = $\pm 0.075\%$
400 mbar (6 psi) 1 bar (15 psi) 2 bar (30 psi) 4 bar (60 psi) 10 bar (150 psi) 40 bar (600 psi)	TD 1:1 do 10:1 = $\pm 0.075\%$ TD > 10:1 = $\pm 0.0075\% \cdot TD$	TD 1:1 do 10:1 = $\pm 0.055\%$

Czujniki ciśnienia absolutnego

Cela pomiarowa	Wersja standardowa	Wersja Platinum
100 mbar (1,5 psi)	TD 1:1 do 10:1 = $\pm 0.15\%$ TD > 10:1 = $\pm 0.015\% \cdot TD$	TD 1:1 do 10:1 = $\pm 0.075\%$
250 mbar (3,75 psi)	TD 1:1 do 10:1 = $\pm 0.1\%$ TD > 10:1 = $\pm 0.01\% \cdot TD$	TD 1:1 do 10:1 = $\pm 0.075\%$
400 mbar (6 psi) 1 bar (15 psi) 2 bar (30 psi) 4 bar (60 psi) 10 bar (150 psi) 40 bar (600 psi)	TD 1:1 do 10:1 = $\pm 0.075\%$ TD > 10:1 = $\pm 0.0075\% \cdot TD$	TD 1:1 do 10:1 = $\pm 0.055\%$

Niepewność pomiaru dla małych zakresów ciśnienia absolutnego

Najmniejsza rozszerzona (skumulowana) niepewność pomiaru, jaka może być określona za pomocą stosowanych wzorców kalibracyjnych w zakresie 0,001 ... 35 mbar (0,0000145 ... 0,5075 psi) wynosi 0.1 % odczytu + 0,004 mbar (0,000058 psi).

Wpływ temperatury [E2]*E2_M - Podstawowy błąd temperaturowy*

Zmiany na wyjściu powodowane zmianami temperatury otoczenia [IEC 62828-1/IEC 61298-3] z uwzględnieniem temperatury odniesienia [IEC 62828-1]. Podane wartości określają maksymalny błąd wynikający z min./maks. wartości temperatury otoczenia lub medium.

Cela pomiarowa 100 mbar (1,5 psi), 250 mbar (3,75 psi) i 400 mbar (6 psi)

- Wersja standardowa: $\pm(0.277\% \cdot TD + 0.275\%)$
- Wersja Platinum: $\pm(0.277\% \cdot TD + 0.275\%)$

Cela pomiarowa 1 bar (15 psi), 2 bar (30 psi), 4 bar (60 psi), 10 bar (150 psi) i 40 bar (600 psi)

- Wersja standardowa: $\pm(0.157\% \cdot TD + 0.235\%)$
- Wersja Platinum: $\pm(0.157\% \cdot TD + 0.235\%)$

E2_E - Błąd przetwarzania

- Wyjście analogowe 4...20 mA: 0.2 %
- Wyjście cyfrowe HART: 0 %
- Wyjście cyfrowe PROFINET: 0 %

RozdzielczośćWyjście prądowe: <1 μ A

Błąd całkowity

Błąd całkowity przyrządu obejmuje dokładność całkowitą oraz wpływ stabilności długoterminowej i jest obliczany według następującego wzoru:

Błąd całkowity = dokładność całkowita + stabilność długoterminowa

Obliczenie błędu całkowitego za pomocą narzędzia Endress+Hauser Applicator

Dokładność, np. dla innych zakresów temperatur, można obliczyć precyzyjnie za pomocą narzędzia Applicator "[Sizing Pressure Performance](#)".



A0038927

Stabilność długoterminowa

Specyfikacje odnoszą się do górnej wartości zakresu nominalnego (URL).

Cela pomiarowa 100 mbar (1,5 psi), 250 mbar (3,75 psi), 400 mbar (6 psi) i 1 bar (15 psi)

- 1 rok: $\pm 0.20\%$
- 5 lat: $\pm 0.40\%$
- 10 lat: $\pm 0.50\%$

Cela pomiarowa 2 bar (30 psi), 4 bar (60 psi), 10 bar (150 psi) i 40 bar (600 psi)

- 1 rok: $\pm 0.10\%$
- 5 lat: $\pm 0.25\%$
- 10 lat: $\pm 0.40\%$

Czas odpowiedzi T63 i T90**Czas opóźnienia, stała czasowa**

Graficzna prezentacja czasu opóźnienia i stałej czasowej, wg IEC62828-1:

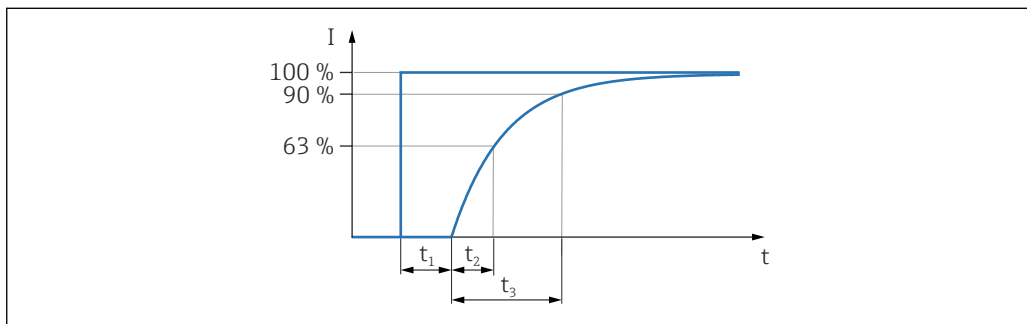

A0019786

Czas odpowiedzi skokowej = czas opóźnienia (t_1) + stała czasowa T90 (t_3) wg IEC62828-1

Dynamika sygnału, wyjście prądowe (analogowy moduł elektroniki)

- Czas opóźnienia (t_1): maks. 50 ms
- Stała czasowa T63 (t_2): maks. 40 ms
- Stała czasowa T90 (t_3): maks. 90 ms

Dynamika sygnału, wyjście prądowe (moduł elektroniki HART)

- Czas opóźnienia (t_1): maks. 50 ms
- Stała czasowa T63 (t_2): maks. 85 ms
- Stała czasowa T90 (t_3): maks. 200 ms

Czynniki montażowe

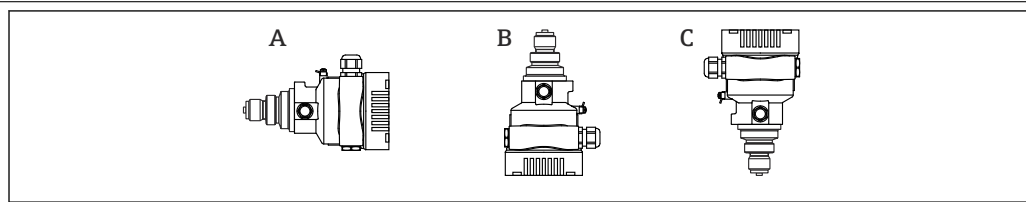

A0052060

- A: Poziome położenie osi membrany: pozycja w czasie kalibracji, bez błędu pomiaru
 - B: Membrana skierowana do góry: błąd pomiaru $\leq +0,2$ mbar (+0,003 psi)
 - B: Membrana skierowana w dół: błąd pomiaru $\leq -0,2$ mbar (-0,003 psi)
- i** Przesunięcie zera powodowane zmianą pozycji pracy można skompensować bezpośrednio za pomocą przycisków na przyrządzie .

Czas przygotowania do pracy ≤ 5 s
(wg IEC62828-4)

Montaż

Pozycja pracy	<ul style="list-style-type: none"> ▪ W zależności od pozycji pracy przetwornika, może nastąpić przesunięcie punktu zerowego, tj. gdy zbiornik jest pusty, wskazanie wartości mierzonej może być różne od zera. Przesunięcie punktu zerowego można skorygować ▪ Przy montażu zaleca się zastosowanie zaworów odcinających i/lub rurek syfonowych ▪ Pozycja pracy zależy od aplikacji pomiarowej
Wskazówki montażowe	<ul style="list-style-type: none"> ▪ Przyrząd należy zamontować zgodnie z wytycznymi dotyczącymi ciśnieniomierzy (PN-EN 837-2) ▪ W celu zapewnienia optymalnej czytelności wyświetlanych wartości, położenie obudowy i wyświetlacza można odpowiednio zmienić ▪ Endress+Hauser oferuje uchwyty do montażu przyrządu do ściany lub rury ▪ Jeśli można spodziewać się odkładania osadów medium lub zatkania przyłącza procesowego, należy zastosować pierścienie do płukania <ul style="list-style-type: none"> ▪ Pierścień do płukania powinien być montowany pomiędzy przyłączem procesowym przyrządu a przyłączem procesowym klienta ▪ Pierścień ma dwa otwory, które umożliwiają wypłukiwanie osadu materiału gromadzącego się przed membraną oraz przedmuchiwanie komory ciśnieniowej ▪ W przypadku pomiarów mediów o wysokiej zawartości cząstek stałych (np. ścieków), zaleca się zamontowanie separatorów oraz zaworów spustowych do wychwytywania i usuwania osadów ▪ Zastosowanie zblozcy zaworowych ułatwia uruchomienie, montaż i bieżącą obsługę bez przerywania procesu ▪ Podczas montażu przyrządu, podłączenia elektrycznego i pracy należy uważać, aby wilgoć nie przedostawała się do wnętrza obudowy przyrządu ▪ Aby uniknąć zawilgocenia (np. wskutek deszczu lub gromadzenia się skroplin), przewody podłączeniowe i złącza powinny się poprowadzić od spodu (jeśli to możliwe)
Wybór czujników i ich rozmieszczenie	<p>Montaż przyrządu</p> <p><i>Pomiar ciśnienia gazów</i></p> <p>Zamontować przetwornik z zaworem odcinającym powyżej miejsca poboru tak, aby kondensat mógł spływać do instalacji procesowej.</p> <p><i>Pomiar ciśnienia pary</i></p> <p>Należy zwracać uwagę na maksymalną dopuszczalną temperaturę otoczenia przetwornika!</p> <p>Montaż:</p> <ul style="list-style-type: none"> ▪ Zalecane jest zamontowanie przetwornika z rurką syfonową pętlicową poniżej miejsca poboru Przyrząd może być także montowany powyżej miejsca poboru ▪ Przed uruchomieniem wypełnić rurkę syfonową cieczą wypełniającą <p>Zalety stosowania rurek syfonowych:</p> <ul style="list-style-type: none"> ▪ Chronią przyrząd przed gorącymi mediami pod ciśnieniem w wyniku tworzenia się i gromadzenia się kondensatu ▪ Tłumienie uderzenia wodnego ▪ Znana wysokość słupa cieczy powoduje jedynie minimalne (pomijalne) błędy pomiaru; minimalny (pomijalny) jest też wpływ temperatury na pomiar <p> Dane techniczne (np. materiały, wymiary lub kody zamówieniowe) znajdują się w dodatkowym dokumencie SD01553P.</p> <p><i>Pomiar ciśnienia cieczy</i></p> <p>Zamontować przetwornik z zaworem odcinającym poniżej lub na tym samym poziomie, co miejsce poboru.</p> <p><i>Pomiar poziomu</i></p> <ul style="list-style-type: none"> ▪ Przyrząd należy zawsze montować poniżej najniższego położonego punktu pomiarowego ▪ Należy unikać montażu w następujących miejscach: <ul style="list-style-type: none"> ▪ bezpośrednio w strumieniu wlewanej cieczy, ▪ na wylocie ze zbiornika, ▪ po stronie ssawnej pompy, ▪ w miejscu zbiornika, gdzie pomiar może być zakłócony pracą mieszadeł ▪ Montaż przyrządu za zaworem odcinającym ułatwia kalibrację oraz diagnostykę

Uchwyt do montażu przyrządu lub obudowy w wersji rozdzielnej

Przyrząd lub obudowę w wersji rozdzielnej można zamontować za pomocą uchwytu montażowego na ścianie lub rurociągu (dotyczy rurociągów o średnicach od 1 ¼" do 2").

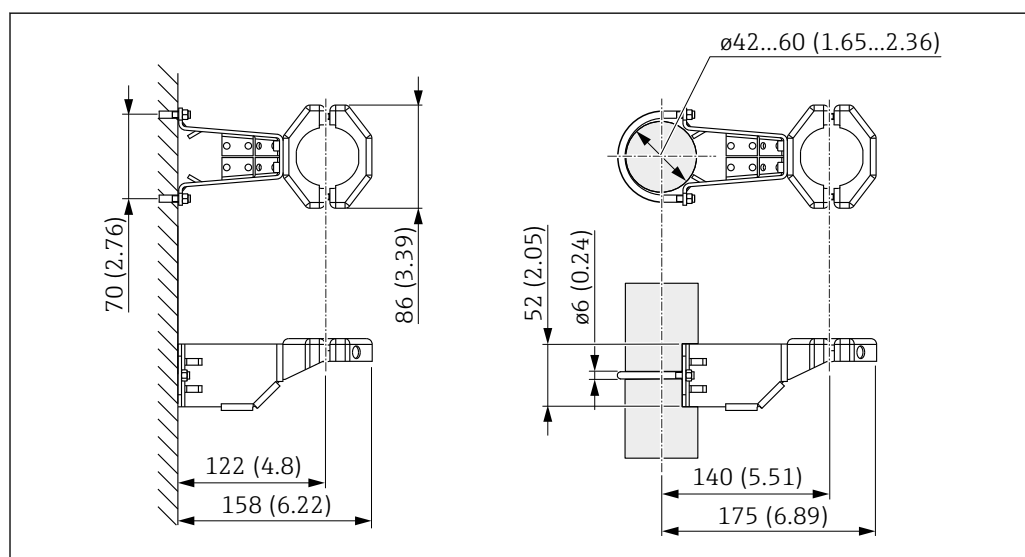

Jednostka miary mm (in)

Kody zamówieniowe:

- Można zamówić za pomocą Konfiguratora produktu
- Można zamówić jako oddzielne akcesorium, nr części: 71102216

i Jeśli przyrząd zamówiono z obudową w wersji rozdzielnej, to uchwyt montażowy wchodzi w zakres dostawy.

Specjalne wskazówki montażowe

Montaż do ściany lub rury z wykorzystaniem zbloca zaworowego (opcja)

Jeżeli przyrząd ma być zamontowany na urządzeniu odcinającym (np. zbloca zaworowym lub zaworze odcinającym), to należy użyć odpowiedniego uchwytu. Dzięki temu, przyrząd będzie można łatwiej zdemontować.

Dane techniczne, patrz dodatkowy dokument SD01553P.

Obudowa rozdzielna

Obudowa przyrządu (z wkładką elektroniki) jest montowana w pewnej odległości od punktu pomiarowego.

Ułatwia to wykonywanie pomiarów:

- W szczególnie trudnych warunkach pomiarowych (gdy punkt pomiarowy znajduje się w miejscu trudno dostępnym)
- Gdy punkt pomiarowy jest narażony na drgania

Wersje przewodów:

- PE: 2 m (6,6 ft), 5 m (16 ft) i 10 m (33 ft)
- FEP: 5 m (16 ft).

Czujnik jest dostarczany wraz z przyłączem procesowym i przewodem jako jeden całkowicie zmontowany zespół. Obudowa (z wkładką elektroniki) oraz uchwyt montażowy są dostarczane jako osobne elementy. Przewód ma na obu końcach gniazda podłączeniowe. Gniazda te należy podłączyć do obudowy (z wkładką elektroniki) oraz do czujnika.

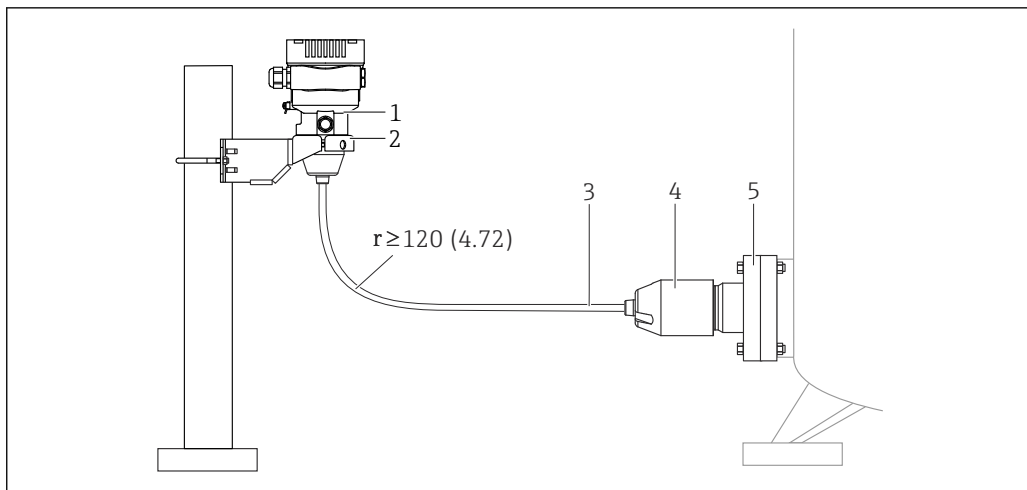

A0038412

- 1 Czujnik, wersja rozdzielna (z wkładką elektroniczną)
- 2 Dostarczany w zestawie uchwyt do montażu na ścianie lub rurociągach
- 3 Przewód z gniazdami na obu końcach
- 4 Adapter przyłącza procesowego
- 5 Przyłącze procesowe z czujnikiem

Kody zamówieniowe:

- Czujnik w wersji rozdzielnej (z wkładką elektroniczną) wraz z uchwytem montażowym można zamawiać za pomocą Konfiguratora produktu
- Uchwyt montażowy można również zamówić jako oddzielne akcesorium, nr części: 71102216

Dane techniczne przewodów:

- Minimalny promień zgięcia: 120 mm (4,72 in)
- Siła wrywająca przewód: maks. 450 N (101,16 lbf)
- Odporność na promieniowanie ultrafioletowe

Zastosowanie w strefach zagrożenia wybuchem:

- Instalacje iskrobezpieczne (Ex ia/IS)
- FM/CSA IS: wyłącznie do montażu w strefach Div. 1

Zmniejszenie wysokości montażowej

W przypadku zastosowania tej wersji, wysokość montażowa przyłącza procesowego jest mniejsza w porównaniu z wymiarami wersji standardowej.

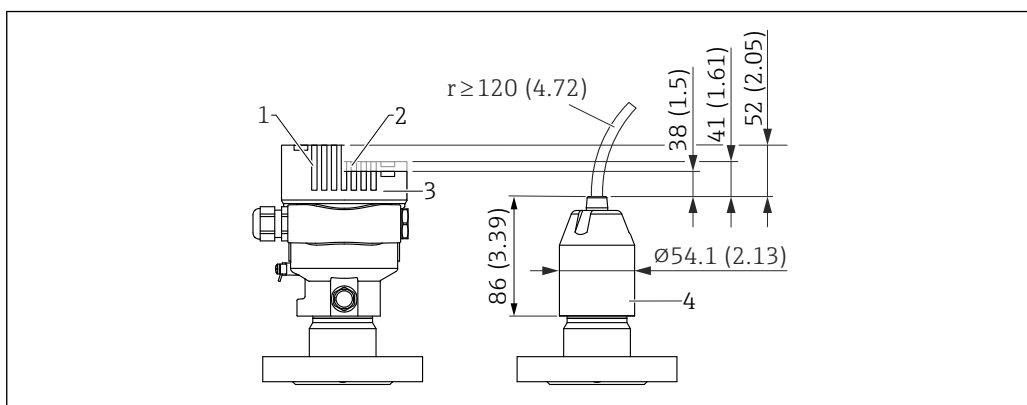

A0047094

- 1 Przyrząd z wyświetlaczem, pokrywa ze szklanym wziernikiem (przyrządy do strefy Ex d, zagrożenie wybuchem pyłów Ex)
- 2 Przyrząd z wyświetlaczem, pokrywa z wziernikiem z tworzywa sztucznego
- 3 Przyrząd bez wyświetlacza, pokrywa bez wziernika
- 4 Adapter przyłącza procesowego

Środowisko

Zakres temperatury otoczenia

Poniższe wartości dotyczą temperatury medium, równej +85 °C (+185 °F). Przy wyższych temperaturach medium, dopuszczalna temperatura otoczenia jest obniżona.

- Przyrząd bez wyświetlacza segmentowego lub graficznego:
Wersja standardowa: -40 ... +85 °C (-40 ... +185 °F)
- Przyrząd z wyświetlaczem segmentowym lub graficznym: -40 ... +85 °C (-40 ... +185 °F) z możliwością ograniczenia parametrów optycznych takich jak szybkość wyświetlania i kontrast.
Można używać bez ograniczeń do -20 ... +60 °C (-4 ... +140 °F)
Wyświetlacz segmentowy: maks. -50 ... +85 °C (-58 ... +185 °F) z ograniczeniem czasu eksploatacji i parametrów
- Obudowa rozdzielna: -20 ... +60 °C (-4 ... +140 °F)

Strefa zagrożona wybuchem

- W przypadku przyrządów przeznaczonych do pracy w strefach zagrożonych wybuchem, patrz "Instrukcje dotyczące bezpieczeństwa" i "Wskazówki montażowe"/"Dokumentacja montażu i sterowania"
- Przyrządy z najczęściej spotykanymi certyfikatami ochrony przeciwwybuchowej (np. ATEX-/ IEC Ex itp.) mogą być używane w atmosferach zagrożonych wybuchem o temperaturze nieprzekraczającej temperatury otoczenia.

Temperatura składowania

- Bez wyświetlacza LCD:
Wersja standardowa: -40 ... +90 °C (-40 ... +194 °F)
 - Z wyświetlaczem LCD: -40 ... +85 °C (-40 ... +185 °F)
 - Obudowa rozdzielna: -40 ... +60 °C (-40 ... +140 °F)
- Z wtykiem kątowym M12: -25 ... +85 °C (-13 ... +185 °F)

Wysokość pracy

Maks. 5 000 m (16 404 ft) nad poziomem morza.

Klasa klimatyczna

Klasa 4K4H (temperatura powietrza: -20 ... +55 °C (-4 ... +131 °F), wilgotność względna: 4...100%) zgodnie z normą DIN EN 60721-3-4.

Kondensacja jest możliwa.

Stopień ochrony

Test wg IEC 60529 i NEMA 250-2014

Obudowa i przyłącze procesowe

IP66/68, TYP 4X/6P

(IP68 (1.83 mH₂O przez 24 h))

Wprowadzenia przewodów

- Dławik M20, tworzywo sztuczne, IP66/68 typ 4X/6P
- Dławik M20, mosiądz niklowany, IP66/68 typ 4X/6P
- Dławik M20, 316L, IP66/68 typ 4X/6P
- Gwint M20, IP66/68 typ 4X/6P
- Gwint G1/2, IP66/68 typ 4X/6P
Jeśli wybrano gwint G1/2, przyrząd jest standardowo dostarczany z gwintem M20, a adapter G1/2 jest dołączony do zestawu wraz z odpowiednią dokumentacją
- Gwint NPT1/2, IP66/68 typ 4X/6P
- Zaślepka na czas transportu: IP22, typ 2
- Wtyk HAN7D, 90 stopni. IP65 NEMA typ 4x
- Wtyk M12
Obudowa zamknięta i podłączony przewód: IP66/67, NEMA Typ 4X
Obudowa otwarta i przewód niepodłączony: IP20, NEMA Typ 1

NOTYFIKACJA

Wtyk M12 i wtyk HAN7D: nieprawidłowe zamontowanie może unieważnić klasę ochronności IP!

- ▶ Stopień ochrony jest zapewniony wyłącznie wtedy, gdy przewód połączeniowy jest podłączony, a nakrętka mocująca szczelnie dokręcona.
- ▶ Stopień ochrony jest zapewniony wyłącznie wtedy, gdy zastosowany przewód połączeniowy odpowiada parametrom dla stopnia ochrony IP67, NEMA Typ 4X.
- ▶ Klasy ochrony IP są zachowane tylko w przypadku użycia zaślepki lub podłączenia przewodu.

Przylącze procesowe i adapter procesowy przy zastosowaniu obudowy rozdzielnej*Przewód FEP*

- IP69 (po stronie czujnika)
- IP66 TYP 4/6P
- IP68 (1.83 mH₂O przez 24 h) TYP 4/6P

Przewód PE

- IP69 (po stronie czujnika)
- IP66 TYP 4/6P
- IP68 (1.83 mH₂O przez 24 h) TYP 4/6P

Odporność na drgania**Obudowa jednokomorowa**

Konstrukcja mechaniczna	Drgania sinusoidalne wg IEC62828-1/IEC61298-3	Odporność na uderzenia
Przyrząd	10...60 Hz: ±0,35 mm (0,0138 in) 60...1000 Hz: 5 g	30 g
Przyrząd w wersji Ex d i XP ¹⁾	10...60 Hz: ±0,15 mm (0,0059 in) 60...1000 Hz: 2 g	30 g

1) Nie dotyczy wersji wysokotemperaturowej z dopuszczeniem Ex d i XP.

Kompatybilność elektromagnetyczna (EMC)

- Kompatybilność elektromagnetyczna zgodnie z normą PN-EN 61326 i zaleceniami NAMUR EMC (NE21)
- W odniesieniu do bezpieczeństwa funkcjonalnego (SIL) spełniono wymagania PN-EN 61326-3-x
- Maksymalne odchylenie z wpływem zakłóceń: < 0.5% zakresu przy pełnym zakresie pomiarowym (TD 1: 1)

Dodatkowe informacje, patrz Deklaracja zgodności UE.

Proces

Zakres temperatury medium procesowego

NOTYFIKACJA

Dopuszczalna temperatura medium zależy od przyłącza procesowego, uszczelnienia procesowego, temperatury otoczenia i typu dopuszczenia.

- ▶ Przy wyborze przyrządu należy wziąć pod uwagę wszystkie dane dotyczące temperatury, podane w tym dokumencie.

-40 ... +100 °C (-40 ... +212 °F)

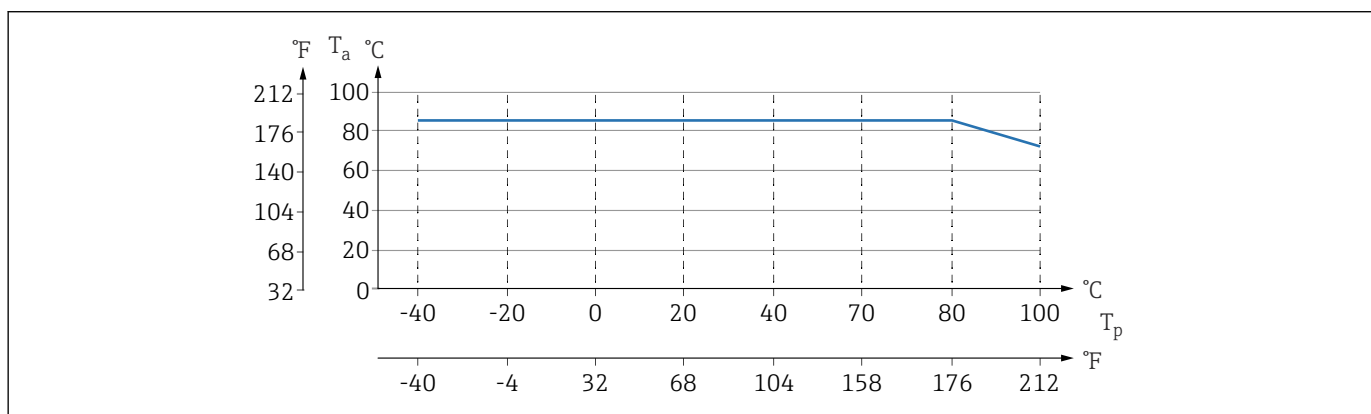

A0043294

5 Wartości dotyczą montażu pionowego bez izolacji.

T_p Temperatura medium procesowego

T_a Temperatura otoczenia

Podane tutaj zakresy temperatur procesowych odnoszą się do ciągłej pracy przyrządu (dopuszczalne jest maksymalne odchylenie równe 5 °C (41 °F))

Uszczelki

Przestrzegać zakresu temperatur dopuszczalnych dla uszczelki. Podane temperatury zależą od odporności uszczelki na działanie medium.

Uszczelka	Temperatura
FKM	-25 ... +100 °C (-13 ... +212 °F)
FKM Wykonanie oczyszczone dla tlenu	-10 ... +60 °C (+14 ... +140 °F)
FFKM Perlast G75LT	-20 ... +100 °C (-4 ... +212 °F)
FFKM Kalrez 6375	+5 ... +100 °C (+41 ... +212 °F)
FFKM Chemraz 505	-10 ... +100 °C (+14 ... +212 °F)
EPDM	-40 ... +100 °C (-40 ... +212 °F)
HNBR	-25 ... +100 °C (-13 ... +212 °F)

Przyrząd w wersji standardowej (bez separatora membranowego)

Zastosowanie do pomiarów w środowisku tlenu (gazowego)

Tlen oraz niektóre inne gazy w kontakcie z olejami, smarami i tworzywami sztucznymi mogą reagować w sposób wybuchowy. Należy podjąć następujące środki ostrożności:

- Wszystkie elementy instalacji, np. przyrządy pomiarowe, muszą zostać oczyszczone zgodnie z obowiązującymi lokalnie przepisami.
- W przypadku pomiarów tlenu, niedopuszczalne jest przekroczenie określonych temperatur i ciśnień maksymalnych, zależnych od zastosowanego materiału.

Czyszczenie przyrządu (nie dotyczy akcesoriów) jest oferowane jako usługa opcjonalna.

Przyrządy z celami pomiarowymi, o zakresie nominalnym < 10 bar (150 psi)

- P_{maks} : wartość graniczna nadciśnienia (OPL) celi pomiarowej, zależy od użytego przyłącza procesowego
- Przyrządy z gwintami PVDF:
 - Montaż wyłącznie z wykorzystaniem uchwytu (dostarczany w zestawie)!
 - P_{maks} : 15 bar (225 psi)
 - T_{maks} : 60 °C (140 °F)

Przyrządy z celami pomiarowymi, o zakresie nominalnym \geq 10 bar (150 psi)

- P_{maks} : 40 bar (600 psi)
- T_{maks} : 60 °C (140 °F)

Nagłe zmiany temperatury

Zastosowania charakteryzujące się dużymi zmianami temperatury medium

Wysokie skoki temperatur mogą powodować chwilowe błędy pomiaru. Kompensacja temperaturowa jest efektywna po kilku minutach. Wewnętrzna kompensacja temperaturowa działa tym szybciej, im mniejsze są skoki temperatury i im dłuższe są odstępy między nimi.



W celu uzyskania dalszych informacji prosimy o kontakt z lokalnym oddziałem Endress +Hauser.

Zakres ciśnienia medium procesowego

Dopuszczalne ciśnienie

⚠ OSTRZEŻENIE

Maksymalne ciśnienie pracy przyrządu zależy od elementu układu pomiarowego o najniższym ciśnieniu nominalnym (elementami są: przyłącze procesowe, opcjonalne zamontowane części lub akcesoria).

- ▶ Przyrządu można używać wyłącznie w zakresie wartości granicznych określonych dla danych podzespołów!
- ▶ Maksymalne dopuszczalne ciśnienie pracy (MWP) jest podane na tabliczce znamionowej. Wartość ta jest podana dla temperatury odniesienia +20 °C (+68 °F) i może oddziaływać na przyrząd przez czas nieograniczony. Należy zwrócić uwagę na zależność MWP od temperatury. Dopuszczalne wartości ciśnienia w przypadku wyższych temperatur dla kołnierzy są podane w normach: EN 1092-1 (pod względem stabilności temperaturowej stal 1.4435 jest materiałem o identycznych właściwościach jak stal 1.4404, która jest klasyfikowana do grupy w normie EN 1092-1; skład chemiczny obu materiałów może być identyczny) ASME B 16.5a, JIS B 2220 (w każdym przypadku zastosowanie ma najnowsza wersja normy). Wartości MWP, które odbiegają od podanych powyżej, są podane w odpowiednich rozdziałach Karty katalogowej.
- ▶ Wartość graniczna nadciśnienia to maksymalne ciśnienie, któremu przyrząd może być poddawany podczas testu. Jest ono większe od maksymalnego ciśnienia pracy, a jego wartość można wyznaczyć stosując określony współczynnik. Wartość ta odnosi się do temperatury równej +20 °C (+68 °F)
- ▶ W dyrektywie ciśnieniowej (2014/68/UE) używany jest skrót "PS". Skrót "PS" odpowiada wartości parametru MWP (maksymalne ciśnienie pracy) przyrządu.
- ▶ Jeżeli w przypadku danego zakresu celi pomiarowej i wybranego przyłącza technologicznego, wartość OPL (graniczna wartość nadciśnienia) dla przyłącza procesowego jest mniejsza niż wartość nominalna dla celi pomiarowej, wówczas fabrycznie ustawiona wartość maksymalna zakresu nominalnego odpowiada wartości OPL dla tego przyłącza. Jeśli wymagana jest praca w całym zakresie celi pomiarowej, należy wybrać przyłącze procesowe o wyższej wartości OPL (1.5 x PN; MWP = PN).
- ▶ Pomiar tlenu: nie przekraczać wartości dla P_{maks} i T_{maks} .

Ciśnienie niszczące

W wyniku działania ciśnienia niszczącego: całkowitemu zniszczeniu mogą ulec części przenoszące ciśnienie i/lub może wystąpić rozszczelnienie przyrządu. Dlatego konieczne jest unikanie takich warunków pracy poprzez staranne zaplanowanie i zwymiarowanie instalacji.

Pomiar gazów ultraczystych

E+H oferuje również przyrządy w wykonaniu odtłuszczonym, przeznaczone do zastosowań specjalnych, np. do pomiaru ciśnienia gazów ultraczystych. W odniesieniu do tych wersji przyrządu nie ma żadnych specjalnych ograniczeń dla warunków procesowych.

Pomiar pary i pary nasyconej

Do pomiarów pary nasyconej: użyć przyrządu z membraną metalową lub zamontować rurkę syfonową, zapewniającą obniżenie temperatury.

Konstrukcja mechaniczna

i Wymiary, patrz Konfigurator produktu: www.endress.com

Wyszukiwanie produktu → Konfiguracja → po skonfigurowaniu kliknąć na "Rysunki CAD"

Podane wymiary są wartościami zaokrąglonymi. Dlatego wymiary mogą odbiegać od wartości podanych na stronie www.endress.com.

Konstrukcja, wymiary

Wysokość przyrządu

Wysokość przyrządu jest liczona jako suma

- wysokości obudowy,
- wysokości danego przyłącza procesowego

Wysokości poszczególnych elementów podano w następujących rozdziałach. W celu obliczenia wysokości całego przyrządu należy dodać wysokości poszczególnych elementów. Należy uwzględnić wymagane odstępy montażowe (przestrzeń potrzebna do zamontowania przyrządu).

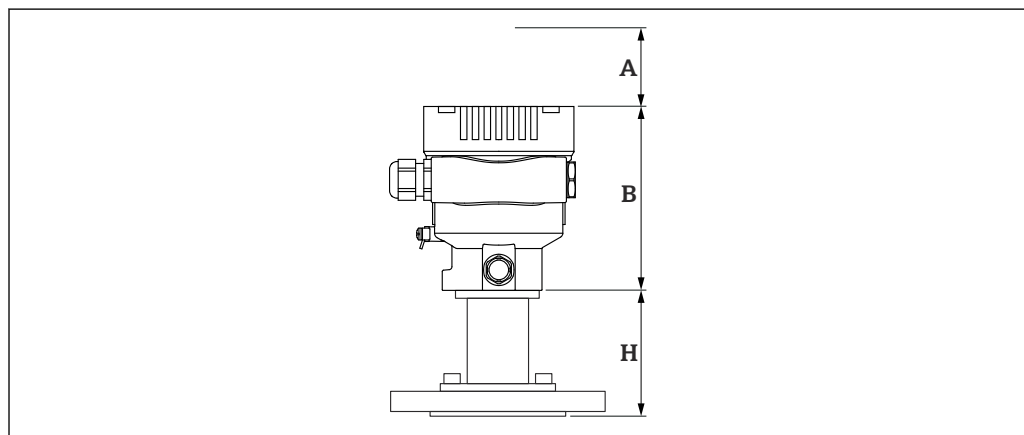

A0043569

- A *Luz montażowy*
 B *Wysokość obudowy*
 H *Wysokość przyłącza procesowego*

Wymiary

Obudowa jednokomorowa

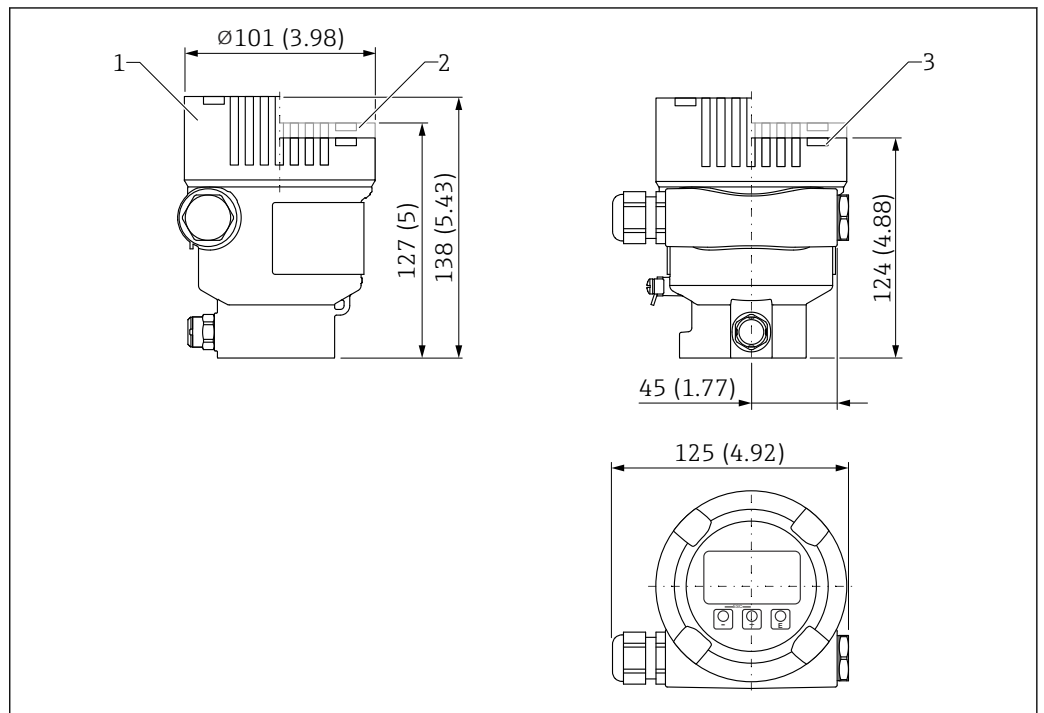

A0038380

Jednostka miary mm (in)

- 1 Przyrząd z wyświetlaczem, pokrywa ze szklanym wziernikiem (przyrządy do strefy Ex d/XP, zagrożenie wybuchem pyłów Ex): 138 mm (5,43 in)
- 2 Przyrząd z wyświetlaczem, pokrywa z wziernikiem z tworzywa sztucznego: 127 mm (5 in)
- 3 Przyrząd bez wyświetlacza, pokrywa bez wziernika: 124 mm (4,88 in)



Pokrywa z opcjonalną czerwoną powłoką bezpieczeństwa wg ANSI (kolor RAL3002).

Obudowa rozdzielna

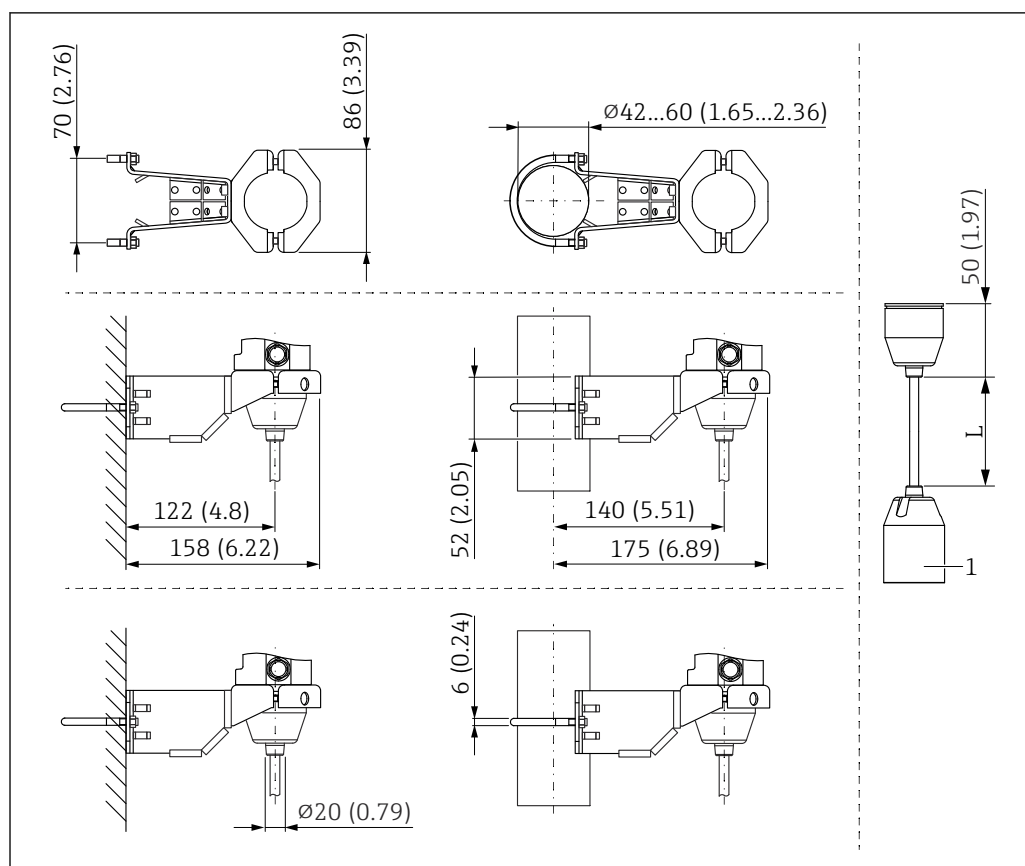

Jednostka miary mm (in)

1 86 mm (3,39 in)

L Długość przewodów

OPL i MWP

Maksymalne wartości graniczne przeciążenia ciśnieniowego (OPL) i maksymalnego ciśnienia pracy (MWP) czujnika mogą różnić się od maksymalnych wartości OPL i MWP dla przyłącza procesowego.

Maksymalne wartości OPL i MWP można znaleźć w dokumentacji technicznej przyłącza procesowego.

Objaśnienie terminów

- DN lub NPS = alfanumeryczne oznaczenie rozmiaru kołnierza
- PN lub Klasa (Class) = alfanumeryczna wartość ciśnienia nominalnego dla danego elementu

Wysokość H

Przyłącze procesowe	Wysokość H	
	Wersja standardowa	Wersja Ex d
FNPT1/2 MNPT1/2 MNPT1/2 FNPT1/4 G1/2 M20x1.5 B0202 B0203	28 mm (1,1 in)	94 mm (3,7 in)
MNPT1-1/2 MNPT2 G1-1/2 G2 M44x1.25	59 mm (2,32 in)	125 mm (4,92 in)
Kołnierze	83 mm (3,27 in)	150 mm (5,91 in)

Gwint ISO228 G, membrana wewnętrzna

<p>A</p> <p style="text-align: right;">A0020935</p>	<p>B</p> <p style="text-align: right;">A0020936</p>
<p>C</p> <p style="text-align: right;">A0020937</p>	
<p>Jednostka miary mm (in)</p>	

Pozycja	Nazwa	Materiał	Masa ¹⁾
			kg (lb)
A	Gwint ISO228 G 1/2" A EN837	AISI 316L	0.60 (1.32)
		Alloy C276 (2.4819)	
B	Gwint ISO228 G 1/2" A, G 1/4" (wewnętrzny)	PVDF	
		<ul style="list-style-type: none"> ■ Montaż wyłącznie za pomocą uchwytu montażowego (w zakresie dostawy) ■ MWP 10 bar (150 psi), OPL maks. 15 bar (225 psi) ■ Zakres temperatury procesowej: -10 ... +60 °C (+14 ... +140 °F) 	
C	Gwint ISO228 G 1/2" A, Otwór 11,4 mm (0,45 in)	AISI 316L	
		Alloy C276 (2.4819)	

1) Masa całkowita, na którą składa się masa zespołu czujnika i masa przyłącza procesowego.

Gwint ASME B1.20.1, NPT, membrana wewnętrzna

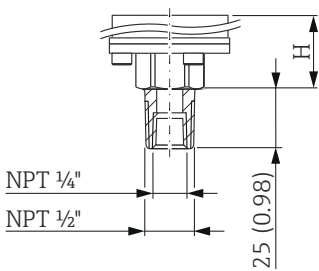
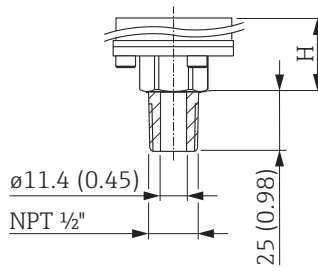
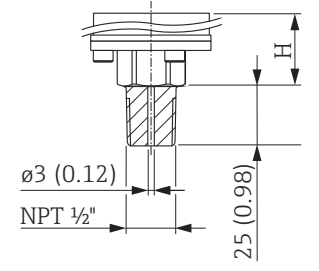
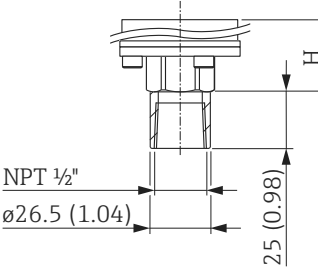
<p>A</p>  <p>NPT 1/4" NPT 1/2" 25 (0.98) H</p> <p>A0020938</p>	<p>B</p>  <p>ø11.4 (0.45) NPT 1/2" 25 (0.98) H</p> <p>A0020939</p>
<p>C</p>  <p>ø3 (0.12) NPT 1/2" 25 (0.98) H</p> <p>A0020940</p>	<p>D</p>  <p>NPT 1/2" ø26.5 (1.04) 25 (0.98) H</p> <p>A0020943</p>
Jednostka miary mm (in)	

Pozycja	Nazwa	Materiał	Masa ¹⁾
			kg (lb)
A ²⁾	Gwint ASME MNPT 1/2", FNPT 1/4"	AISI 316L	0.60 (1.32)
		Alloy C276 (2.4819)	
B	Gwint ASME MNPT 1/2", Otwór 11,4 mm (0,45 in)	AISI 316L	
		Alloy C276 (2.4819)	
C	Gwint ASME MNPT 1/2", Otwór 3 mm (0,12 in)	PVDF <ul style="list-style-type: none"> ▪ Montaż wyłącznie za pomocą uchwytu montażowego (w zakresie dostawy) ▪ MWP 10 bar (150 psi), OPL maks. 15 bar (225 psi) ▪ Zakres temperatury medium: -10 ... +60 °C (+14 ... +140 °F) 	
D	Gwint ASME FNPT 1/2"	AISI 316L	
		Alloy C276 (2.4819)	

1) Masa całkowita, na którą składa się masa zespołu czujnika i masa przyłącza procesowego.

2) URL maks. 100 bar (1 500 psi)

Gwint JIS, membrana wewnętrzna

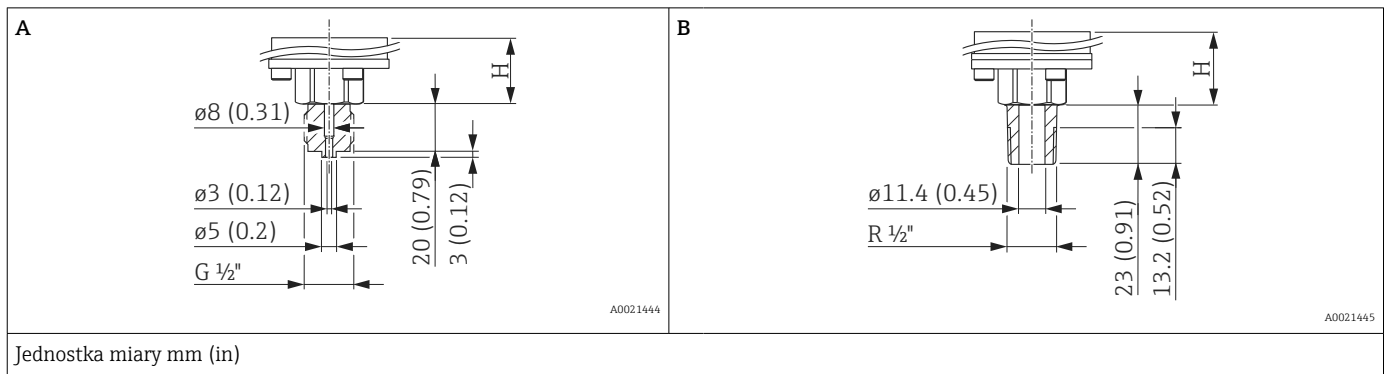

Pozycja	Nazwa	Materiał	Masa ¹⁾
			kg (lb)
A	JIS B0202 G 1/2" (zewnątrzny)	AISI 316L	0.60 (1.32)
B	JIS B0203 R 1/2" (zewnątrzny)		

1) Masa całkowita, na którą składa się masa zespołu czujnika i masa przyłącza procesowego.

Gwint, metryczny (DIN 13), membrana wewnętrzna

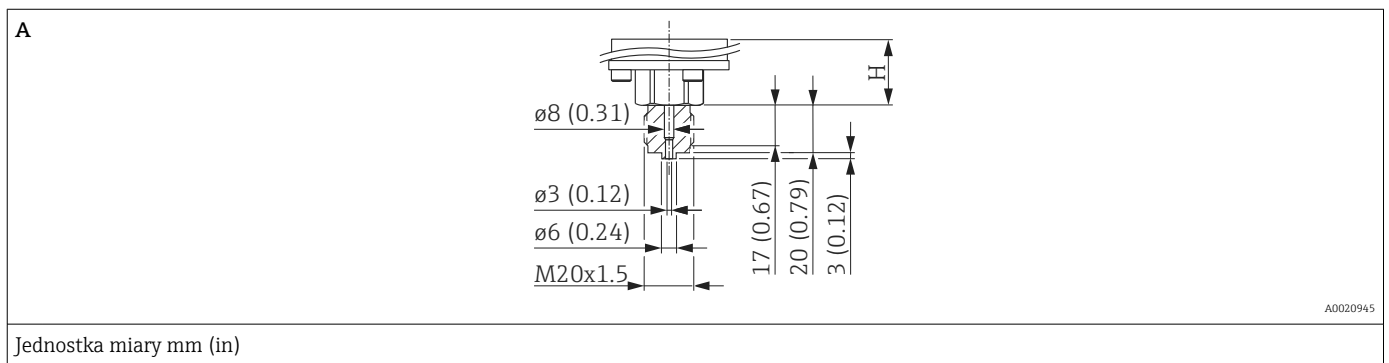

Pozycja	Nazwa	Materiał	Masa ¹⁾
			kg (lb)
A	DIN 13 M20 x 1.5, EN837 3 mm (0,12 in)	AISI 316L	0.60 (1.32)
		Alloy C276 (2.4819)	

1) Masa całkowita, na którą składa się masa zespołu czujnika i masa przyłącza procesowego.

Gwint ISO228 G, membrana czołowa

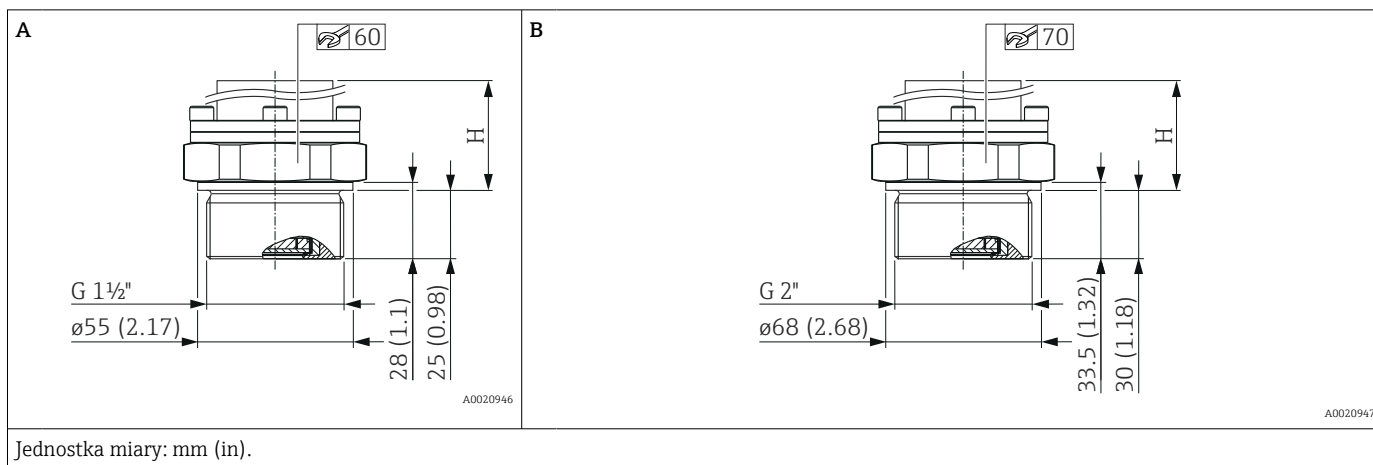

Pozycja	Nazwa	Materiał	Masa ¹⁾
			kg (lb)
A	Gwint ISO228 G 1 1/2" A	AISI 316L	0.8 (1.76)
		Alloy C276 (2.4819)	0.9 (1.98)
B	Gwint ISO228 G 2" A	AISI 316L	1.2 (2.65)
		Alloy C276 (2.4819)	1.2 (2.65)

1) Masa całkowita, na którą składa się masa zespołu czujnika i masa przyłącza procesowego.

Gwint ASME, NPT, membrana czołowa

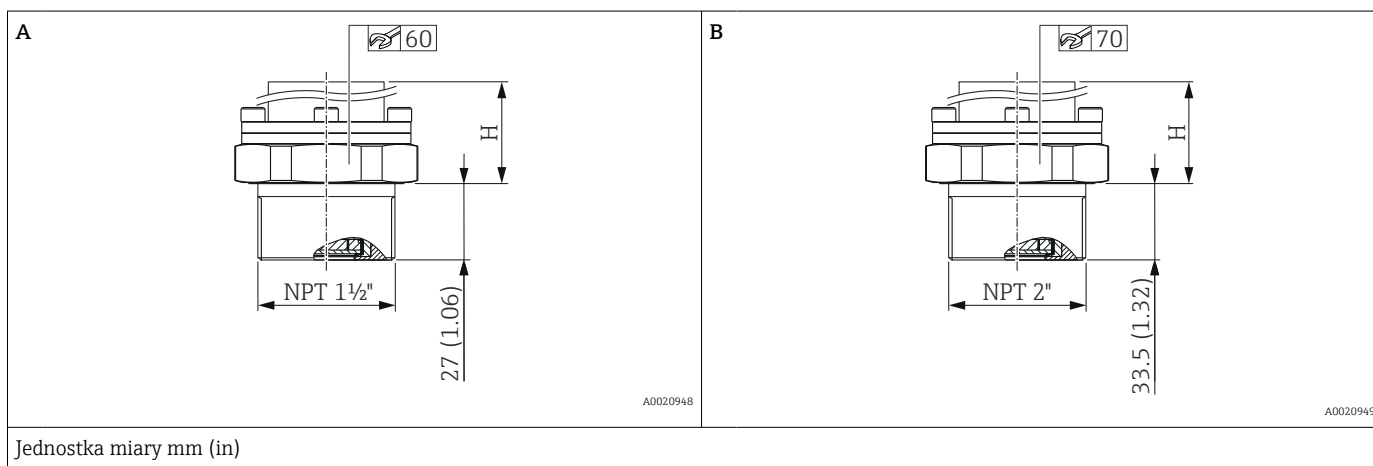

Pozycja	Nazwa	Materiał	Masa ¹⁾
			kg (lb)
A	Gwint ASME 1 1/2" MNPT	AISI 316L	0.80 (1.76)
B	Gwint ASME 2" MNPT	AISI 316L	1.20 (2.65)

1) Masa całkowita, na którą składa się masa zespołu czujnika i masa przyłącza procesowego.

Gwint DIN 13, membrana czołową

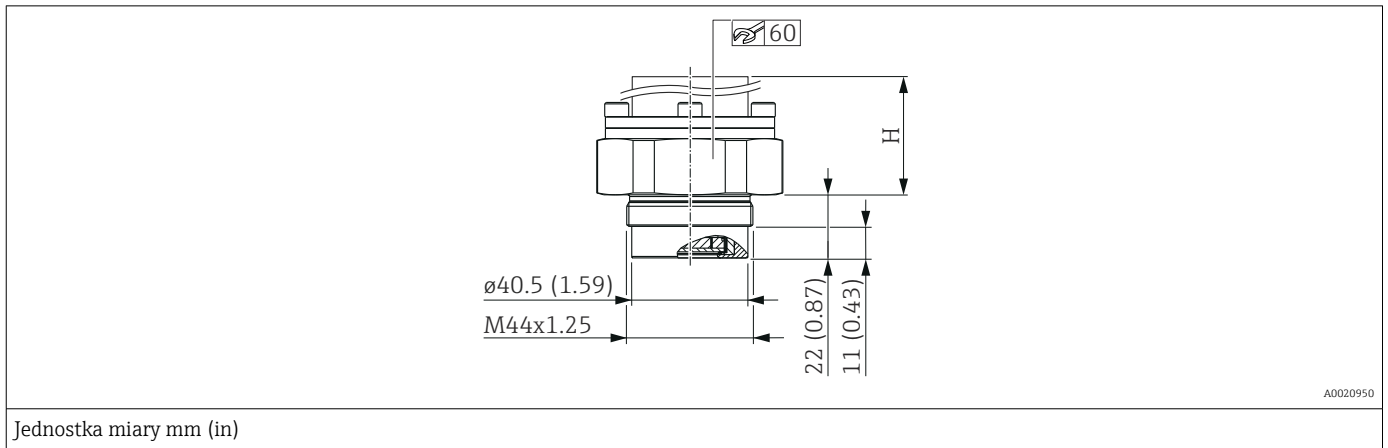

Nazwa	Materiał	Masa ¹⁾
		kg (lb)
DIN 13 M44 x 1.25	AISI 316L	0.90 (1.98)

1) Masa całkowita, na którą składa się masa zespołu czujnika i masa przyłącza procesowego.

Końierz EN1092-1, membrana czołowa

Wymiary przyłącza wg EN1092-1.

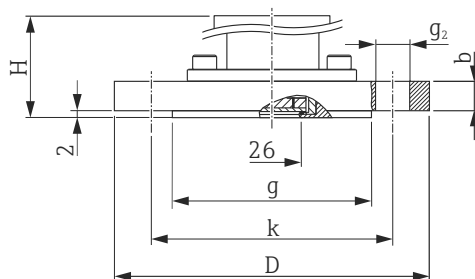

A0020955

D Średnica kołnierza
 b Grubość
 g Przyłga
 k Średnica podziałowa
 g₂ Średnica otworu

Jednostka miary: mm

Końierz							Otwory			Masa ¹⁾	
Material	DN	PN	Forma	D	b	g	Liczba	g ₂	k		
				mm	mm	mm				mm	mm
AISI 316L	DN 25	PN 10-40	B1	115	18	68	4	14	85	1.9 (4.19)	
AISI 316L	DN 32	PN 10-40	B1	140	18	78	4	18	100	2.5 (5.51)	
AISI 316L	DN 40	PN 10-40	B1	150	18	88	4	18	110	3.0 (6.62)	
PVDF ^{2) 3)}	DN 40	PN 10-16	B2	150	21.4	88	4	18	110	1.3 (2.87)	
ETFE ³⁾	DN 40	PN 10-40	B2	150	21	88	4	18	110	3.0 (6.62)	
AISI 316L	DN 50	PN 10-40	B1	165	20	102	4	18	125	3.5 (7.72)	
PVDF ^{2) 3)}	DN 50	PN 10-16	B2	165	21.4	102	4	18	125	1.4 (3.09)	
ETFE ³⁾	DN 50	PN 25-40	B2	165	21	102	4	18	125	3.7 (8.16)	
AISI 316L	DN 80	PN 10-40	B1	200	24	138	8	18	160	5.8 (12.79)	
ETFE ³⁾	DN 80	PN 25-40	B2	200	25	138	8	18	160	5.2 (11.47)	

1) Masa całkowita, na którą składa się masa zespołu czujnika i masa przyłącza procesowego.

2) MWP 10 bar (150 psi), OPL maks. 15 bar (225 psi); zakres temperatury medium: -10 ... +60 °C (+14 ... +140 °F)

3) Powłoka ETFE na stali nierdzewnej AISI 316L (1.4404). W przypadku pracy w strefie zagrożonej wybuchem, nie dopuścić do gromadzenia ładunków elektrostatycznych na powierzchniach z tworzywa sztucznego.

Kołnierz ASME B16.5, RF, membrana czołowa

Wymiary przyłączy zgodnie z ASME B16.5, przyłga RF

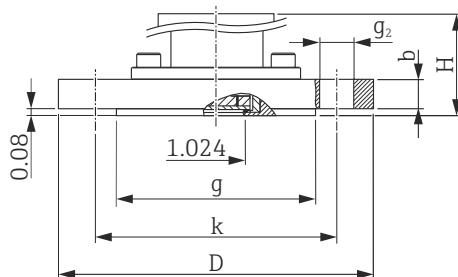

A0034685

D Średnica kołnierza
b Grubość
g Przyłga
k Średnica podziałowa
g₂ Średnica otworu

Jednostka miary: in

Kołnierz						Otwory			Masa ¹⁾
Materiał	NPS	Klasa	D	b	g	Liczba	g ₂	k	kg (lb)
	in		in	in	in		in	in	
AISI 316/316L ^{2) 3)}	1	150	4.25	1.18	2	4	0.62	3.12	2.3 (5.07)
AISI 316/316L ^{2) 3)}	1	300	4.88	1.18	2	4	0.75	3.5	8.5 (18.74)
AISI 316/316L ²⁾	1 ½	150	5	0.69	2.88	4	0.62	3.88	2.1 (4.63)
AISI 316/316L ²⁾	1 ½	300	6.12	0.81	2.88	4	0.88	4.5	3.3 (7.28)
AISI 316/316L ²⁾	2	150	6	0.75	3.62	4	0.75	4.75	3.1 (6.84)
ETFE ⁴⁾	2	150	6	0.75	3.62	4	0.75	4.75	3.1 (6.84)
AISI 316/316L ²⁾	2	300	6.5	0.88	3.62	8	0.75	5	4.0 (8.82)
AISI 316/316L ²⁾	3	150	7.5	0.94	5	4	0.75	6	5.7 (12.57)
ETFE ⁴⁾	3	150	7.5	0.94	5	4	0.75	6	5.7 (12.57)
PVDF ⁵⁾	3	150	7.5	0.94	5	4	0.75	6	1.6 (3.53)
AISI 316/316L ²⁾	3	300	8.25	1.12	5	8	0.88	6.62	7.5 (16.54)
AISI 316/316L ²⁾	4	150	9	0.94	6.19	8	0.75	7.5	7.6 (16.76)
ETFE ⁴⁾	4	150	9	0.94	6.19	8	0.75	7.5	7.8 (17.20)
AISI 316/316L ²⁾	4	300	10	1.25	6.19	8	0.88	7.88	12.4 (27.34)

- 1) Masa całkowita, na którą składa się masa zespołu czujnika i masa przyłącza procesowego.
- 2) Połączenie AISI 316 dla wymaganej odporności ciśnieniowej i AISI 316L dla wymaganej odporności chemicznej (podwójna klasa znamionowa)
- 3) Śruby powinny być o 15 mm (0.59 in) dłuższe od standardowych śrub kołnierzowych
- 4) Powłoka ETFE na stali nierdzewnej AISI 316/316L. W przypadku pracy w strefie zagrożonej wybuchem, nie dopuścić do gromadzenia ładunków elektrostatycznych na powierzchniach z tworzywa sztucznego.
- 5) MWP 10 bar (150 psi), OPL maks. 15 bar (225 psi); zakres temperatury medium: -10 ... +60 °C (+14 ... +140 °F)

Kołnierz JIS B2220, przyłga (RF), membrana czołowa

Wymiary przyłączy zgodnie z JIS B 2220 BL, przyłga RF

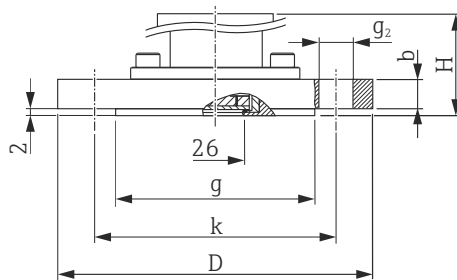

A0034684

D Średnica kołnierza
 b Grubość
 g Przyłga
 k Średnica podziałowa
 g₂ Średnica otworu

Jednostka miary: mm

Kołnierz						Otwory			Masa ¹⁾
Materiał	A ²⁾	K ³⁾	D	b	g	Liczba	g ₂	k	kg (lb)
			mm	mm	mm		mm	mm	
50 A	10 K	155	16	96	4	19	120	2.9 (6.39)	
80 A	10 K	185	18	127	8	19	150	3.9 (8.60)	
100 A	10 K	210	18	151	8	19	175	5.3 (11.69)	

1) Masa całkowita, na którą składa się masa zespołu czujnika i masa przyłącza procesowego.

2) Alfnumeryczne oznaczenie rozmiaru kołnierza.

3) Alfnumeryczna wartość ciśnienia nominalnego dla danego elementu.

Masa**Obudowa**

Masa z modułem elektroniki i wyświetlaczem.

- Obudowa jednokomorowa: 1,1 kg (2,43 lb)
- Obudowa dwukomorowa
 - Aluminium: 1,4 kg (3,09 lb)
 - Stal nierdzewna: 3,3 kg (7,28 lb)

Obudowa rozdzielna

- Obudowa: patrz rozdział "Obudowa"
- Adapter obudowy: 0,55 kg (1,21 lb)
- Adapter przyłącza procesowego: 0,36 kg (0,79 lb)
- Przewód:
 - Przewód PE, 2 m: 0,18 kg (0,40 lb)
 - Przewód PE, 5 m: 0,35 kg (0,77 lb)
 - Przewód PE, 10 m: 0,64 kg (1,41 lb)
 - Przewód FEP, 5 m: 0,62 kg (1,37 lb)
- Uchwyt montażowy: 0,46 kg (1,01 lb)

Przyłącza procesowe

Masa, patrz odpowiednie przyłącze procesowe.

Wersja Ex d: 0,63 kg (1,39 lb)

Akcesoria

Uchwyt montażowy: 0,5 kg (1,10 lb)

Materiały w kontakcie z medium**Materiał membrany**

Ceramika tlenkowa Al₂O₃, czystość 99.9%, Ceraphire® (patrz także na www.endress.com)

Uszczelka

- FKM
- EPDM (FDA 21 CFR 177.2600)
- HNBR (FDA 21 CFR 177.2600)
- FFKM Perlast G75LT
- FFKM Chemraz 505
- FFKM Kalrez 6375

Przyłącza procesowe

Patrz odpowiednie przyłącze procesowe.

Akcesoria

Dane techniczne (np. materiały, wymiary lub kody zamówieniowe) znajdują się w dodatkowym dokumencie SD01553P.

Materiały niewchodzące w kontakt z medium**Obudowa jednokomorowa i pokrywa**

Aluminium pokrywane proszkowo poliestrem, wg EN1706 AC43400 (zmniejszona zawartość miedzi ≤ 0.1% w celu zapobiegania korozji)

Obudowa rozdzielna

- Uchwyt montażowy
 - Uchwyt: AISI 316L (1.4404)
 - Śruba i nakrętki: A4-70
 - Półobojmy: AISI 316L (1.4404)
- Uszczelka przewodu obudowy rozdzielnej: EPDM
- Dławik kablowy do obudowy rozdzielnej: AISI 316L (1.4404)
- Przewód PE do obudowy rozdzielnej: odporny na ścieranie, z przenoszącym obciążenia mechaniczne oplotem wykonanym z włókna Dynema; ekranowany folią pokrytą aluminium; izolowany zewnętrznie polietylenem (PE-LD), kolor czarny; skręcane żyły miedziane; odporny na promieniowanie UV
- Przewód FEP do obudowy rozdzielnej: odporny na ścieranie, ekranowany oplotem ze stali galwanizowanej; izolowany zewnętrznie etyleno-propylenem fluorowanym (FEP), kolor czarny; przewody elektryczne: skręcane żyły miedziane, odporny na promieniowanie UV
- Adapter przyłącza procesowego do obudowy rozdzielnej: AISI 316L (1.4404)

Tabliczka znamionowa obudowy aluminiowej

- Naklejka z poliestru
- W wersjach, które można zamówić do pracy w obniżonych temperaturach otoczenia: metalowa tabliczka znamionowa wykonana ze stali nierdzewnej 316L (1.4404)

Wprowadzenia przewodów

- Dławik M20:
Tworzywo sztuczne, mosiądz niklowany lub stal nierdzewna 316L (zależnie od zamówionej wersji)
Zasłepka wykonana z tworzywa sztucznego, aluminium lub stali nierdzewnej 316L (zależnie od zamówionej wersji)
- Gwint M20:
Zasłepka wykonana z aluminium lub stali nierdzewnej 316L (zależnie od zamówionej wersji)
- Gwint G1/2:
Adapter wykonany z aluminium lub stali nierdzewnej 316L (zależnie od zamówionej wersji)
Jeśli wybrano gwint G1/2, przyrząd jest standardowo dostarczany z gwintem M20, a adapter G1/2 jest dołączony do zestawu wraz z odpowiednią dokumentacją

- Gwint NPT1/2:
Zaślepka wykonana z aluminium lub stali nierdzewnej 316L (zależnie od zamówionej wersji)
- Wtyk M12:
Mosiądz niklowany (CuZn) lub stal nierdzewna 316L (zależnie od zamówionej wersji)
Zaślepka wykonana z aluminium lub stali nierdzewnej 316L (zależnie od zamówionej wersji)
- Wtyk HAN7D:
Aluminium, cynkowy odlew ciśnieniowy, stal
Zaślepka wykonana z aluminium lub stali nierdzewnej 316L (zależnie od zamówionej wersji)

Elementy podłączeniowe

- Połączenie pomiędzy obudową i przyłączem procesowym: AISI 316L (1.4404)
- Korpus celi pomiarowej: AISI 316L (1.4404)

Akcesoria



Dane techniczne (np. materiały, wymiary lub kody zamówieniowe) znajdują się w dodatkowym dokumencie SD01553P.

Obsługa

Koncepcja obsługi (nie dotyczy przyrządów w wersji analogowej 4...20 mA)

Struktura menu umożliwi wykonywanie zadań określonych przez użytkownika

- Nawigacja
- Diagnostyka
- Zastosowanie
- System

Szybkie i łatwe uruchomienie

- Interaktywny kreator z graficznym interfejsem użytkownika do uruchamiania przyrządu za pomocą oprogramowania narzędziowego FieldCare, DeviceCare lub innego opartego na technologii DTM, albo za pomocą aplikacji SmartBlue
- Nawigacja po menu wraz z krótkimi objaśnieniami funkcji poszczególnych parametrów
- Obsługa lokalna oraz za pomocą oprogramowania narzędziowego w wersji standardowej
- PROFINET z Ethernet-APL: dostęp do przyrządu za pomocą webserwera

Wydajna diagnostyka - zwiększona dostępność danych pomiarowych

- Informacje diagnostyczne w postaci tekstowej
- Wiele opcji symulacji

Moduł Bluetooth (opcjonalnie wbudowany w wyświetlacz lokalny)

- Szybka i łatwa konfiguracja za pomocą aplikacji SmartBlue lub komputera z zainstalowanym oprogramowaniem DeviceCare w wersji 1.07.00 i nowszej lub FieldXpert SMT70
- Nie są wymagane żadne dodatkowe narzędzia ani adaptory
- Szyfrowana transmisja danych poprzez połączenie typu punkt-punkt (testowana przez niezależną jednostkę Fraunhofer Institute) i łączność bezprzewodowa Bluetooth® Bluetooth® chroniona hasłem dostępu

Obsługa lokalna

Przyciski obsługi i mikroprzełączniki na wkładce elektroniki

Wersja analogowa 4...20 mA

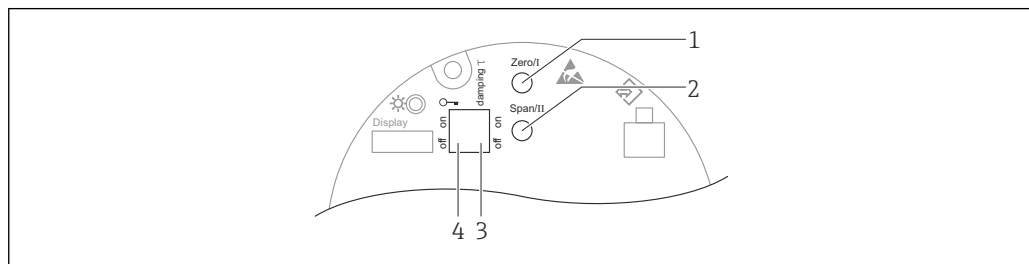

- 1 Przycisk dolnej wartości zakresu (Zero)
- 2 Przycisk górnej wartości zakresu (Span)
- 3 Mikroprzełącznik tłumienia
- 4 Mikroprzełącznik do blokowania i odblokowania dostępu do ustawień przyrządu

A0039344

HART

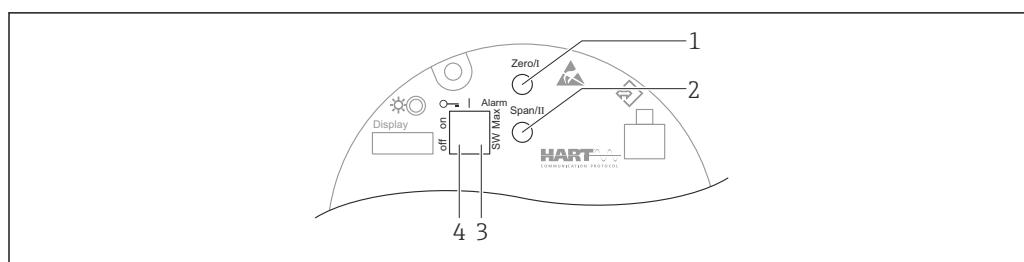

A0039285

- 1 Przycisk dolnej wartości zakresu (Zero)
- 2 Przycisk górnej wartości zakresu (Span)
- 3 Mikroprzełącznik prądu alarmu
- 4 Mikroprzełącznik do blokowania i odblokowania dostępu do ustawień przyrządu

i Ustawienia mikroprzełączników mają wyższy priorytet od ustawień wprowadzonych innymi metodami (np. za pomocą oprogramowania FieldCare/DeviceCare).

PROFINET z Ethernet-APL

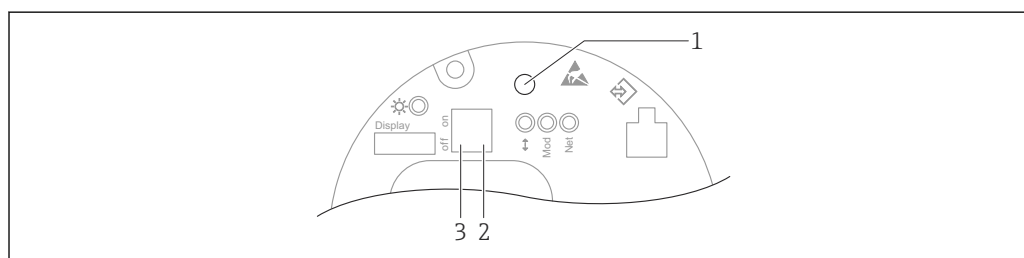

A0046061

- 1 Przycisk obsługi do kalibracji pozycji pracy (korekty przesunięcia zera) i resetu wszystkich parametrów przyrządu
- 2 Mikroprzełącznik do ustawiania serwisowego adresu IP
- 3 Mikroprzełącznik do blokowania i odblokowania dostępu do ustawień przyrządu

i Ustawienia mikroprzełączników mają wyższy priorytet od ustawień wprowadzonych innymi metodami (np. za pomocą oprogramowania FieldCare/DeviceCare).

Wyświetlacz lokalny

Wskaźnik (opcja)

Funkcje:

Odczyt wskazań wartości mierzonych, komunikatów błędów i komunikatów informacyjnych

i Wyświetlacze przyrządu mogą być wyposażone w dodatkową opcję komunikacji bezprzewodowej Bluetooth®.

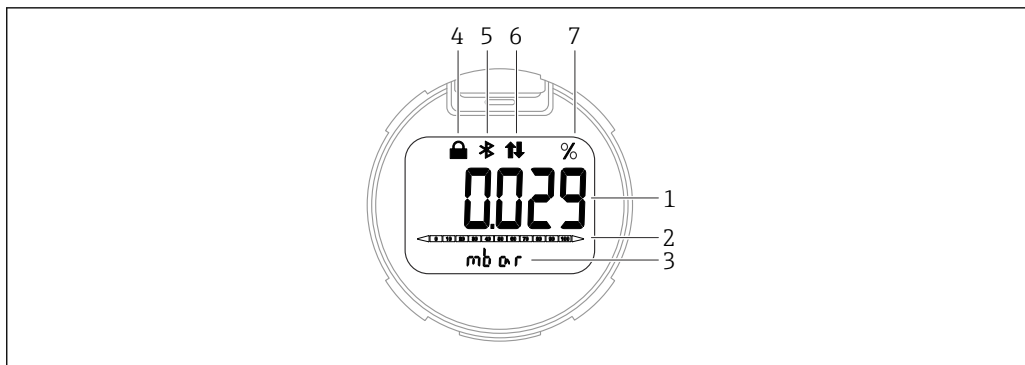

A0043599

6 Wyświetlacz segmentowy

- 1 Wartość mierzona (do 5 cyfr)
- 2 Wykres słupkowy proporcjonalny do wartości na wyjściu prądowym (nie dotyczy wersji PROFINET opartej na warstwie fizycznej Ethernet-APL)
- 3 Jednostka wartości mierzonej
- 4 Blokada (symbol wyświetla się, gdy przyrząd jest zablokowany)
- 5 Bluetooth (symbol pulsuje, gdy połączenie Bluetooth jest aktywne) (tylko wersja HART i wersja PROFINET oparta na warstwie fizycznej Ethernet-APL)
- 6 Komunikacja HART (symbol jest wyświetlany, gdy aktywna jest komunikacja HART) lub aktywna jest komunikacja PROFINET (tylko wersja HART i wersja PROFINET oparta na warstwie fizycznej Ethernet-APL)
- 7 Wartość mierzona na wyjściu w %

Obsługa zdalna

Poprzez interfejs HART lub Bluetooth

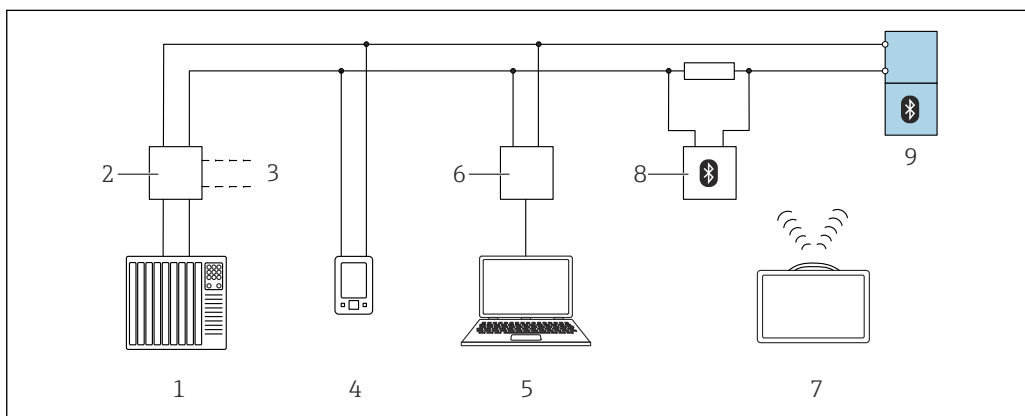

A0044334

7 Opcje obsługi zdalnej z wykorzystaniem protokołu HART

- 1 PLC (programowalny sterownik logiczny)
- 2 Zasilacz przetwornika, np. RN221N (z rezystorem komunikacyjnym)
- 3 Podłączenie modemu Commubox FXA195 i komunikatora AMS Trex™
- 4 Komunikator AMS Trex™
- 5 Komputer z zainstalowanym oprogramowaniem narzędziowym (np. DeviceCare/FieldCare, AMS Device View, SIMATIC PDM)
- 6 Modem Commubox FXA195 (USB)
- 7 Tablet Field Xpert SMT70
- 8 Modem Bluetooth z przewodem podłączeniowym (np. VIATOR)
- 9 Przetwornik

Za pomocą sieci PROFINET z Ethernet-APL

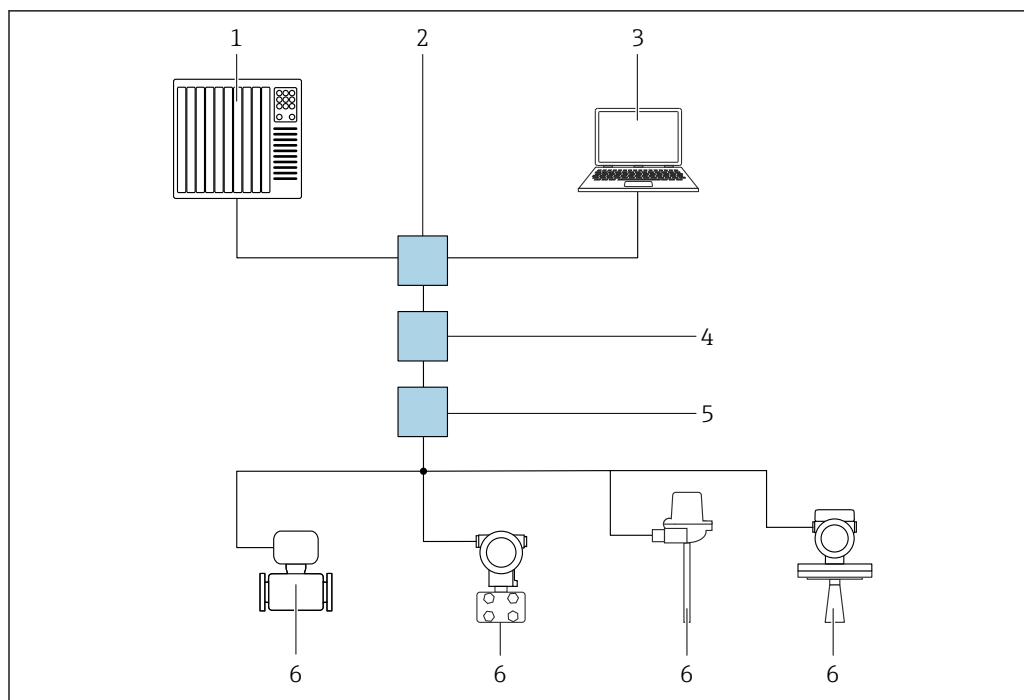

8 Opcje obsługi zdalnej z wykorzystaniem protokołu PROFINET z Ethernet-APL: sieć o topologii gwiazdy

- 1 System automatyki, np. Simatic S7 (Siemens)
- 2 Switch Ethernet
- 3 Komputer z przeglądarką internetową (np. Microsoft Edge) w celu dostępu do webserwera w przyrządzie lub komputer z zainstalowanym oprogramowaniem narzędziowym (np. FieldCare, DeviceCare, SIMATIC PDM), z protokołem komunikacji Profinet, wykorzystujące sterowniki iDTM
- 4 Switch zasilający APL (opcjonalnie)
- 5 Switch obiektowy APL
- 6 Urządzenie obiektowe APL

Stronę internetową można wyświetlić za pomocą komputera podłączonego do sieci. Konieczna jest znajomość adresu IP przyrządu.

Adres IP można przypisać do danego przyrządu na różne sposoby:

- Protokół DCP, ustawienie fabryczne
System automatyki (np. Siemens S7) automatycznie przypisuje adres IP do przyrządu
- Adresowanie programowe
Do wprowadzenia adresu IP służy odpowiedni parametr
- Mikroprzełącznik DIP serwisowy
Przyrząd ma stały adres IP 192.168.1.212
Adresu tego można użyć do ustanowienia połączenia sieciowego

Korzystanie z dynamicznego adresowania za pomocą protokołu DCP jest ustawieniem domyślnym przyrządu. System automatyki (np. Siemens S7) automatycznie przypisuje adres IP przyrządu.

Za pomocą przeglądarki internetowej (dotyczy przyrządów z komunikacją PROFINET)

Zakres funkcji

Dzięki wbudowanej funkcji webserwera, przyrząd można obsługiwać i konfigurować za pomocą przeglądarki internetowej. Struktura menu obsługi jest identyczna jak w przypadku obsługi za pomocą przycisków. Oprócz wartości mierzonych, wyświetlane są również informacje o statusie przyrządu, które umożliwiają użytkownikowi jego sprawdzenie. Możliwe jest również zarządzanie danymi przyrządu oraz konfiguracja parametrów sieci.

Za pomocą interfejsu serwisowego (CDI)

Adapter Commubox FXA291 umożliwia ustanowienie połączenia poprzez interfejs CDI z komputerem z zainstalowanym systemem Windows posiadającym port USB.

Obsługa poprzez bezprzewodowe połączenie Bluetooth® (opcja)

Wymagania

- Przyrząd z wyświetlaczem Bluetooth
- Smartfon lub tablet z zainstalowaną aplikacją Endress+Hauser SmartBlue lub komputer z zainstalowanym oprogramowaniem DeviceCare (wersja 1.07.00 lub nowsza) lub tablet FieldXpert SMT70

Maksymalny zasięg połączenia: 25 m (82 ft). Zasięg może być inny w zależności od warunków otoczenia, takich jak mocowania, ściany lub sufity.

Integracja z systemami automatyki

HART

Wersja 7

PROFINET z Ethernet-APL

PROFINET Profil 4.02

Obsługiwane oprogramowanie narzędziowe

Smartfon lub tablet z aplikacją Endress+Hauser SmartBlue, DeviceCare, wersja 1.07.00 lub nowsza, FieldCare, DTM, AMS i PDM.

Komputer połączony z webserwerem za pomocą protokołu sieci obiektowej.

Certyfikaty i dopuszczenia

Aktualne certyfikaty i dopuszczenia produktu są dostępne w Konfiguratorze produktu, na stronie www.endress.com:

1. Wybrać produkt, korzystając z filtrów i pola wyszukiwania.
2. Otworzyć stronę internetową produktu.
3. Wybrać **Konfiguracja**.

Znak CE	Przyrząd opisany w niniejszej instrukcji obsługi spełnia wymagania prawne Unii Europejskiej. Endress+Hauser potwierdza wykonanie testów przyrządu z wynikiem pozytywnym poprzez umieszczenie na nim znaku CE.
Znak zgodności RCM-Tick	Dostarczony produkt lub układ pomiarowy spełnia wymagania dotyczące integralności sieci, interoperacyjności, parametrów metrologicznych, jak również przepisy bezpieczeństwa i higieny ACMA (Australian Communications and Media Authority). W szczególności spełnione są postanowienia przepisów dotyczących kompatybilności elektromagnetycznej. Produkty posiadają oznaczenie RCM-Tick na tabliczce znamionowej.
	
	<small>A0029561</small>
Dopuszczenia Ex	<ul style="list-style-type: none"> ▪ ATEX ▪ CSA ▪ NEPSI ▪ UKCA ▪ INMETRO ▪ KC ▪ EAC (w przygotowaniu) ▪ JPN ▪ Ponadto kombinacje kilku dopuszczeń <p>Wszystkie informacje dotyczące zabezpieczeń w strefach zagrożonych wybuchem można znaleźć w odrębnej dokumentacji Ex, która jest także dostępna na zamówienie. Standardowo, dokumentacja Ex jest dostarczana wraz z przyrządami posiadającymi dopuszczenie do pracy w strefach zagrożonych wybuchem.</p> <p>Dodatkowe dopuszczenia w przygotowaniu.</p> <p>Smartfony i tablety z dopuszczeniem do stosowania w strefach zagrożonych wybuchem</p> <p>W przypadku pracy w strefie zagrożonej wybuchem mogą być używane wyłącznie urządzenia mobilne posiadające dopuszczenie Ex.</p>
Atesty higieniczne	<p>Poniższe informacje dotyczą ceramicznej membrany procesowej:</p> <p>Agencja do spraw Żywności i Leków USA (FDA) nie ma zastrzeżeń do stosowania ceramiki tlenkowej na powierzchniach wchodzących w kontakt z produktami spożywczymi. Niniejsza deklaracja opiera się na certyfikatach FDA uzyskanych od naszych dostawców ceramiki.</p>
Certyfikat EAC	<p>Przyrząd spełnia obowiązujące wymagania przepisów EAC. Są one wyszczególnione w Deklaracji zgodności EAC wraz ze stosownymi normami.</p> <p>Endress+Hauser potwierdza wykonanie testów przyrządu z wynikiem pozytywnym poprzez umieszczenie na nim znaku EAC.</p>
Dopuszczenia do kontaktu z wodą pitną	<ul style="list-style-type: none"> ▪ Dopuszczenia do kontaktu z wodą pitną NSF/ANSI 61 ▪ Dopuszczenia do kontaktu z wodą pitną KTW, W 270
Zabezpieczenie przed przelaniem (w przygotowaniu)	Przyrząd został sprawdzony zgodnie z wytycznymi dopuszczeń dla urządzeń zabezpieczających przed przelaniem (ZG-ÜS: 2012-07) i został zakwalifikowany jako zabezpieczony przed przelaniem zgodnie z pkt. 63 niemieckiej ustawy o zasobach wodnych (WHG).

Bezpieczeństwo funkcjonalne SIL/Deklaracja zgodności IEC 61508 (opcjonalnie)	Przyrządy z wyjściem sygnałowym 4...20 mA spełniają wymagania normy IEC 61508. Przyrządy te mogą być używane w systemach monitorowania ciśnienia i poziomu, zapewniających poziom nienaruszalności bezpieczeństwa funkcjonalnego SIL 3. Szczegółowy opis funkcji bezpieczeństwa, ustawień i parametrów bezpieczeństwa funkcjonalnego, patrz "Instrukcja dotycząca bezpieczeństwa funkcjonalnego".
Dopuszczenie do stosowania w środowisku morskim	<ul style="list-style-type: none"> ■ ABS (American Bureau of Shipping) ■ LR (Lloyd's Register) ■ BV (Bureau Veritas) ■ DNV GL (Det Norske Veritas / German Lloyd)
Dopuszczenia radiowe	Wyświetlacze z Bluetooth LE posiadają licencje radiowe zgodne z CE i FCC. Odpowiednie informacje i etykiety dotyczące certyfikatów znajdują się na wyświetlaczu.
Dopuszczenie CRN	Niektóre wersje przyrządów posiadają dopuszczenie CRN. Przyrządy te są wyposażone w oddzielną tabliczkę znamionową z numerem rejestracyjnym CRN OF23358.5C. Aby otrzymać przyrząd z dopuszczeniem CRN, należy zamówić przyłączy procesowe z dopuszczeniem CRN: poz. kodu zam. "Dodatkowe dopuszczenia", opcja "CRN".
Świadectwa badań	<p>Badania, certyfikaty, deklaracje</p> <ul style="list-style-type: none"> ■ Świadectwo odbioru 3.1, EN10204 (certyfikat materiałowy, metalowe części zwilżane) ■ NACE MR0175/ISO 15156 (metalowe części zwilżane), deklaracja ■ NACE MR0103/ISO 17945 (metalowe części zwilżane), deklaracja ■ AD 2000 (metalowe części zwilżane), deklaracja, z wyłączeniem membrany ■ Próba ciśnieniowa, procedura wewnętrzna, świadectwo badań ■ Próba szczelności helem, procedura wewnętrzna, świadectwo badań ■ Badanie identyfikacyjne materiałów (PMI), procedura wewnętrzna (metalowe części zwilżane), świadectwo badań <p>Świadectwa badań, deklaracje i certyfikaty kontroli są dostarczane elektronicznie z wykorzystaniem narzędzia Device Viewer: należy wprowadzić numer seryjny z tabliczki znamionowej (www.endress.com/deviceviewer).</p> <p>Dotyczy poz. kodu zam.: "Kalibracja" i "Testy, Certyfikaty".</p> <p>Dokumentacja produktu w formie drukowanej</p> <p>Świadectwa badań, deklaracje i certyfikaty w formie drukowanej można zamówić opcjonalnie, poz. kodu zam. "Dokumentacja produktu w formie drukowanej". Dokumenty zostaną dołączone do zamówionego produktu.</p> <p>Kalibracja</p> <p>Kalibracja 5-punktowa, certyfikat</p> <p>Kalibracja 10-punktowa, certyfikat, zgodnie z ISO/IEC 17025</p> <p>Deklaracje producenta</p> <p>Duży wybór deklaracji producenta do pobrania znajduje się na stronie internetowej Endress+Hauser. Inne deklaracje producenta można zamówić za pośrednictwem biura sprzedaży Endress+Hauser.</p> <p><i>Pobieranie Deklaracji zgodności</i></p> <p>www.pl.endress.com → Do pobrania</p>
Dyrektywa ciśnieniowa 2014/68/UE (PED)	<p>Urządzenia ciśnieniowe o dopuszczalnym ciśnieniu ≤ 200 bar (2 900 psi)</p> <p>Zgodnie z dyrektywą w sprawie urządzeń ciśnieniowych 2014/68/UE, urządzenia ciśnieniowe (maksymalne ciśnienie pracy PS ≤ 200 bar (2 900 psi)) mogą być klasyfikowane jako sprzęt ciśnieniowy. Jeśli maksymalne ciśnienie pracy jest ≤ 200 bar (2 900 psi) oraz objętość poddana ciśnieniu jest ≤ 0.1 l, to urządzenie ciśnieniowe podlega dyrektywie w sprawie urządzeń ciśnieniowych (por. Dyrektywa w sprawie urządzeń ciśnieniowych 2014/68 /UE, art. 4 pkt 3). Dyrektywa w sprawie urządzeń ciśnieniowych wymaga jedynie, aby urządzenia ciśnieniowe zostały zaprojektowane i wyprodukowane zgodnie z "uznaną praktyką inżynierską stosowaną w danym państwie członkowskim".</p>

Podstawa:

- Art. 4, ust. 3 dyrektywy w sprawie urządzeń ciśnieniowych (PED) 2014/68/UE
- Dyrektywa w sprawie urządzeń ciśnieniowych 2014/68 /UE, grupa robocza Komisji "Ciśnienie", wytyczne A-05 + A-06

Uwaga:

Badania częściowe powinny być przeprowadzane dla aparatury ciśnieniowej wchodzącej w skład przyrządowego systemu bezpieczeństwa służącego do ochrony rurociągu lub zbiornika przed przekraczaniem dopuszczalnych limitów (osprzęt zabezpieczający zgodnie z art. 2 pkt 4 dyrektywy w sprawie urządzeń ciśnieniowych 2014/68/UE).

Urządzenia ciśnieniowe o dopuszczalnym ciśnieniu > 200 bar (2 900 psi)

Urządzenia ciśnieniowe przeznaczone do stosowania z każdym medium procesowym o objętości pod ciśnieniem <0.1 l oraz maks. dopuszczalnym ciśnieniu PS > 200 bar (2 900 psi) muszą spełniać zasadnicze wymogi bezpieczeństwa określone w załączniku I do dyrektywy dotyczącej urządzeń ciśnieniowych 2014/68/UE. Zgodnie z art. 13 urządzenia ciśnieniowe klasyfikuje się według kategorii opisanych w załączniku II. Biorąc pod uwagę omówioną powyżej niską objętość, urządzenia ciśnieniowe można sklasyfikować jako urządzenia ciśnieniowe kategorii I. Urządzenia te muszą również posiadać znak CE.

Podstawa:

- Art. 13, załącznik II dyrektywy w sprawie urządzeń ciśnieniowych (PED) 2014/68/UE
- Dyrektywa w sprawie urządzeń ciśnieniowych 2014/68 / UE, grupa robocza Komisji "Ciśnienie", wytyczne A-05 + A

Uwaga:

Badania częściowe powinny być przeprowadzane dla aparatury ciśnieniowej wchodzącej w skład przyrządowego systemu bezpieczeństwa służącego do ochrony rurociągu lub zbiornika przed przekraczaniem dopuszczalnych limitów (osprzęt zabezpieczający zgodnie z art. 2 pkt 4 dyrektywy w sprawie urządzeń ciśnieniowych 2014/68/UE).

Pomiar tlenu	Czyszczenie do pracy z czystym tlenem, potwierdzone świadectwem (części zwilżone)
Wykonanie nie zawierające substancji zakłócających nakładanie powłok lakierniczych (PWIS)	Specjalne czyszczenie przetwornika, celem usunięcia substancji pogarszających zwilżalność powierzchni, np. do stosowania w lakierniach i malarniach.
Symbol RoHS używany w Chinach	Przyrząd został sprawdzony wzrokowo, zgodnie z SJ/T 11363-2006 (China-RoHS).
Dyrektywa RoHS	Układ pomiarowy spełnia wymagania związane z ograniczeniami stosowania niektórych niebezpiecznych substancji w sprzęcie elektrycznym i elektronicznym, określone w dyrektywie 2011/65/UE (RoHS 2).
Certyfikat PROFINET z Ethernet-APL	Interfejs PROFINET z Ethernet-APL Przyrząd został zarejestrowany i uzyskał świadectwo PNO (PROFIBUS® Nutzerorganisation e.V. / Organizacja użytkowników PROFIBUS). Układ pomiarowy spełnia wszystkie wymagania następujących specyfikacji: <ul style="list-style-type: none"> ▪ Certyfikat: <ul style="list-style-type: none"> ▪ Zgodności ze specyfikacją "Test Specification PROFINET devices" ▪ Poziom bezpieczeństwa PROFINET – Klasa obciążenia sieci ▪ Przyrząd może również współpracować z urządzeniami posiadającymi odpowiednie dopuszczenie, pochodzącymi od innych producentów (kompatybilność)
Dodatkowe dopuszczenia	Klasyfikacja uszczelnień procesowych pomiędzy systemami elektrycznymi a (łatwopalnymi lub palnymi) cieczami procesowymi zgodnie z UL 122701 (poprzednio ANSI/ISA 12.27.01) Przyrządy Endress+Hauser zostały zaprojektowane zgodnie z wymaganiami UL 122701 (poprzednio ANSI/ISA 12.27.01), jako urządzenia z podwójnym uszczelnieniem, co pozwala na rezygnację z montowania (i tym samym oszczędność kosztów montażu) dodatkowego uszczelnienia osłon

kablowych, wymaganego przez normy ANSI/NFPA 70 (NEC) i CSA 22.1 (CEC). Przyrządy te są zgodne z zasadami dobrej praktyki instalacyjnej (Ameryka Płn.) i zapewniają bardzo bezpieczną i ekonomiczną instalację w przypadku zastosowań z niebezpiecznymi mediami pod ciśnieniem. Zostały zaklasyfikowane jako urządzenia z "pojedynczym uszczelnieniem", w następujący sposób:

CSA C/US IS, XP, NI:

40 bar (600 psi)

Dodatkowe informacje podano w dokumentacji montażu i sterowania konkretnego przyrządu.

Akredytacja do świadczenia usług metrologicznych

W przypadku opcji zamówienia "China", przyrząd jest dostarczany z chińską tabliczką znamionową zgodnie z chińskimi przepisami dotyczącymi jakości.

Kody zamówieniowe

Kody zamówieniowe

Szczegółowe informacje na temat dostępnych konfiguracji można uzyskać w najbliższym biurze handlowym, którego adres można znaleźć na stronie www.addresses.endress.com lub w Konfiguratorze produktu na stronie www.endress.com:

1. Wybrać produkt, korzystając z filtrów i pola wyszukiwania.
2. Otworzyć stronę produktową.

Przycisk **Konfiguracja** otwiera Konfigurator produktu.

Konfigurator produktu - narzędzie do indywidualnej konfiguracji produktu

- Najaktualniejsze dane konfiguracyjne
- Zależnie od wersji przyrządu: bezpośrednie wprowadzenie informacji dotyczących punktu pomiarowego, takich jak zakres pomiarowy lub język obsługi
- Automatyczna weryfikacja kryteriów wykluczeń
- Automatyczne tworzenie kodu zamówieniowego oraz jego opisu w plikach PDF lub Excel
- Możliwość złożenia zamówienia bezpośrednio w sklepie internetowym Endress+Hauser

Zakres dostawy

W zakres dostawy wchodzi:

- Przyrząd
- Wyposażenie opcjonalne

Dokumentacja towarzysząca:

- Skrócona instrukcja obsługi
- Świadectwo odbioru końcowego
- Dodatkowe instrukcje dotyczące bezpieczeństwa przyrządów z odpowiednimi dopuszczeniami (np. ATEX, IECEx, NEPSI itp.)
- Opcjonalnie: świadectwo kalibracji fabrycznej, świadectwa badań

 Instrukcja obsługi jest dostępna na stronie internetowej:

www.endress.com → Do pobrania

Oznaczenie punktu pomiarowego (TAG)

- Kod zamówieniowy: oznaczenie
- Opcja Z1, oznaczenie (TAG), patrz dodatkowa specyfikacja
- Miejsce identyfikatora TAG: do ustalenia w specyfikacjach dodatkowych
 - Tabliczka z oznaczeniem, stal kwasoodporna
 - Etykieta samoprzylepna
 - Dostarczona tabliczka
 - Znacznik RFID
 - Znacznik RFID + tabliczka ze stali k.o.
 - Znacznik RFID + etykieta samoprzylepna
 - Znacznik RFID + dostarczona etykieta/tabliczka
- Definicja nazwy oznaczenia: do ustalenia w dodatkowych specyfikacjach
3 wiersze po maksymalnie 18 znaków
Określone oznaczenie (TAG) pojawi się na wybranej etykietce lub znaczniku RFID.
- Oznaczenie w elektronicznej tabliczce znamionowej (ENP): 32 znaki

Świadectwa badań, deklaracje i certyfikaty kontroli

Wszystkie raporty z badań, deklaracje i świadectwa kontroli są udostępniane w formie elektronicznej w oprogramowaniu *Device Viewer*:

Należy wprowadzić numer seryjny podany na tabliczce znamionowej (www.endress.com/deviceviewer)

Dokumentacja produktu w formie drukowanej

Świadectwa badań, deklaracje i certyfikaty w formie drukowanej można zamówić opcjonalnie, poz. kodu zam. 570 "Serwis", wersja I7, "Dokumentacja produktu w formie drukowanej". Dokumenty te są dostarczane wraz z przyrządem.

Akcesoria

Akcesoria używane w zależności od wersji przyrządu

Akcesoria mechaniczne

- Uchwyt montażowy do obudowy
- Uchwyt montażowy do zaworów "Block&Bleed"
- Zawory odcinająco-upustowe ("Block&Bleed"):
 - Zawory odcinająco-upustowe ("Block&Bleed") można zamawiać, jako akcesoria **w dostawie** (wraz z uszczelką do montażu)
 - Zawory odcinająco-upustowe ("Block&Bleed") można zamawiać jako akcesoria **zamontowane** (zamontowane zbocza zaworowe są dostarczane wraz z dokumentem próby szczelności).
 - Certyfikaty zamawiane z przyrządem (np. świadectwo odbioru 3.1 i certyfikat NACE) oraz testy (np. badanie identyfikacyjne materiałów (PMI) i próby ciśnieniowe) dotyczące przetwornika i zbocza zaworowego
 - W trakcie eksploatacji zaworów może być konieczne dokręcenie dławika
- Rurki syfonowe (PZW)
- Pierścienie do płukania
- Osłony pogodowe



Dane techniczne (np. materiały, wymiary lub kody zamówieniowe) znajdują się w dodatkowym dokumencie SD01553P.

Złącza wtykowe

- Złącze wtykowe M12 90 stopni, przewód IP67 5 m, nakrętka łącząca, Cu Sn/Ni
- Złącze wtykowe M12, nakrętka łącząca IP67, Cu Sn/Ni
- Złącze wtykowe M12, 90 stopni, nakrętka łącząca IP67, Cu Sn/Ni



Klasy ochrony IP są zachowane tylko w przypadku użycia zaślepki lub podłączenia przewodu.

Akcesoria do spawania



Szczegółowe informacje, patrz TI00426F/00/PL "Adaptory do spawania, adaptory procesowe i kołnierze".

Device Viewer

Wszystkie części zamienne przyrządu wraz z kodem zamówieniowym są wyszczególnione w narzędziu *Device Viewer* (www.endress.com/deviceviewer).

Dokumentacja



Wykaz i zakres dostępnej dokumentacji technicznej, patrz:

- *Device Viewer* (www.endress.com/deviceviewer): należy wprowadzić numer seryjny podany na tabliczce znamionowej,
- Aplikacja *Endress+Hauser Operations*: należy wprowadzić numer seryjny podany na tabliczce znamionowej lub zeskanować kod kreskowy QR z tabliczki znamionowej.

Dokumentacja standardowa

- Karta katalogowa: pomoc przy projektowaniu punktu pomiarowego
Dokument ten zawiera wszystkie dane techniczne przyrządu oraz przegląd akcesoriów i innych produktów, które można zamówić dla danego przyrządu.
- Skrócona instrukcja obsługi: umożliwia szybki dostęp do głównej wartości mierzonej
Skrócona instrukcja obsługi zawiera wszystkie najważniejsze informacje od odbioru dostawy do pierwszego uruchomienia
- Instrukcja obsługi: podręczny poradnik
Instrukcja obsługi zawiera wszelkie informacje, które są niezbędne na różnych etapach eksploatacji przyrządu: od identyfikacji produktu, odbioru dostawy i składowania, przez montaż, podłączenie, obsługę i uruchomienie, aż po wyszukiwanie i usuwanie usterek, konserwację i utylizację.

Dokumentacja uzupełniająca

W zależności od zamówionej wersji dostarczana jest dodatkowa dokumentacja: należy zawsze ściśle przestrzegać wskazówek podanych w dokumentacji uzupełniającej. Dokumentacja uzupełniająca stanowi integralną część dokumentacji przyrządu.

Broszury



Dokument FA00004P

Inteligentne przyrządy do pomiaru ciśnienia procesowego, różnicy ciśnień, poziomu i przepływu

Dokumentacja specjalna



Dokument SD01553P

Akcesoria mechaniczne do przyrządów do pomiarów ciśnienia

Dokumentacja zawiera przegląd dostępnych zblozcy zaworowych, adapterów do kołnierzy owalnych, zaworów manometrycznych, zaworów odcinających, rurek syfonowych, zbiorników kondensatu, zestawów do skracania przewodów, adapterów testowych, pierścieni do płukania, zaworów "Block&Bleed" oraz osłon ochronnych.

Zastrzeżone znaki towarowe

HART®

Zastrzeżony znak towarowy FieldComm Group, Austin, Texas, USA

PROFINET®

jest zastrzeżonym znakiem towarowym PROFIBUS User Organization, Karlsruhe, Niemcy

Bluetooth®

Znak słowny i logo Bluetooth® to zastrzeżone znaki towarowe Bluetooth SIG, Inc. Każdy przypadek użycia tego znaku przez Endress+Hauser podlega licencji. Pozostałe znaki towarowe i nazwy handlowe należą do ich prawnych właścicieli.

KALREZ®

to zastrzeżony znak towarowy DuPont Performance Elastomers L.L.C., Wilmington, DE USA



71609882

www.addresses.endress.com
