

Inbedrijfstellingsvoorschrift

Memosens CCS50E

Digitale sensor met Memosens-technologie voor het bepalen van chloordioxide







Inhoudsopgave



1	Over dit document	4	12	Technische gegevens	33
1.1	Waarschuwingen	4	12.1	Ingang	33
1.2	Gebruikte symbolen	4	12.2	Specificaties	33
2	Fundamentele veiligheidsinstructies	5	12.3	Omgeving	34
2.1	Voorwaarden voor het personeel	5	12.4	Proces	34
2.2	Bedoeld gebruik	5	12.5	Mechanische constructie	35
2.3	Arbeidsveiligheid	5			
2.4	Bedrijfsveiligheid	5			
2.5	Productveiligheid	6			
3	Productbeschrijving	7			
3.1	Productopbouw	7			
4	Goederenontvangst en productidentificatie	10			
4.1	Goederenontvangst	10			
4.2	Productidentificatie	10			
5	Montageprocedure	12			
5.1	Montagevoorwaarden	12			
5.2	Montage van de sensor	13			
6	Elektrische aansluiting	18			
6.1	Aansluiten van de sensoren	18			
6.2	Waarborgen beschermingsklasse	18			
6.3	Controles voor de aansluiting	18			
7	Inbedrijfname	20			
7.1	Installatie en functiecontrole	20			
7.2	Sensorpolarisatie	20			
7.3	Kalibreren van de sensor	20			
7.4	Elektrolytteller	21			
8	Diagnose en storingen oplossen	22			
9	Onderhoud	24			
9.1	Onderhoudsschema	24			
9.2	Onderhoudstaken	24			
10	Reparatie	30			
10.1	Reservedelen	30			
10.2	Retour zenden	30			
10.3	Afvoeren	30			
11	Toebehoren	31			
11.1	Instrument specifieke toebehoren	31			

1 Over dit document



1.1 Waarschuwingen

Informatiestructuur	Betekenis
 GEVAAR Oorzaak (/gevolgen) Indien nodig, de gevolgen indien niet aangehouden (indien van toepassing) ► Corrigerende maatregel	Dit symbool wijst op een gevaarlijke situatie. Wanneer deze gevaarlijk situatie niet wordt vermeden zal ernstig of dodelijk lichamelijk letsel ontstaan.
 WAARSCHUWING Oorzaak (/gevolgen) Indien nodig, de gevolgen indien niet aangehouden (indien van toepassing) ► Corrigerende maatregel	Dit symbool wijst op een gevaarlijke situatie. Wanneer deze gevaarlijk situatie niet wordt vermeden kan ernstig of dodelijk lichamelijk letsel ontstaan.
 VOORZICHTIG Oorzaak (/gevolgen) Indien nodig, de gevolgen indien niet aangehouden (indien van toepassing) ► Corrigerende maatregel	Dit symbool wijst op een gevaarlijke situatie. Wanneer deze situatie niet wordt vermeden, kan licht of middelzwaar letsel ontstaan.
 LET OP Oorzaak/situatie Indien nodig, de gevolgen indien niet aangehouden (indien van toepassing) ► Actie/opmerking	Dit symbool wijst op situaties die materiële schade kunnen veroorzaken.

1.2 Gebruikte symbolen

	Aanvullende informatie, tips
	Toegestaan
	Aanbevolen
	Verboden of niet aangeraden
	Verwijzing naar instrumentdocumentatie
	Verwijzing naar pagina
	Verwijzing naar afbeelding
	Resultaat van de handelingsstap

1.2.1 Symbolen op het instrument

	Verwijzing naar instrumentdocumentatie
	Minimale dompeldiepte
	Voer als zodanig gemarkeerde producten niet af als ongesorteerd gemeentelijk afval. Stuur deze retour aan de fabrikant voor afvoeren onder de geldende condities.

2 Fundamentele veiligheidsinstructies

2.1 Voorwaarden voor het personeel

Installatie, inbedrijfname, bediening en onderhoud van het meetsysteem mogen alleen worden uitgevoerd door speciaal opgeleid technisch personeel.

- ▶ Het technisch personeel moet door de exploitant van de installatie zijn geautoriseerd voor het uitvoeren van de specifieke taken.
- ▶ De elektrische aansluiting mag alleen worden uitgevoerd door een elektrotechnicus.
- ▶ Het technisch personeel moet deze beknopte handleiding hebben gelezen en begrepen en de instructies daarin opgenomen opvolgen.
- ▶ Storingen aan het meetpunt mogen alleen worden verholpen door geautoriseerd en speciaal opgeleid personeel.

 Reparaties, welke niet zijn beschreven in de meegeleverde bedieningsinstructies mogen alleen worden uitgevoerd bij de fabrikant of door haar serviceorganisatie.

2.2 Bedoeld gebruik

Drinkwater en proceswater moeten worden gedesinfecteerd door het toevoegen van de passende desinfecterende middelen zoals bijvoorbeeld anorganische chloorverbindingen. De doseerhoeveelheid van het desinfectant moet worden aangepast op de constant variërende bedrijfsomstandigheden. Te lage concentraties in het water kunnen het effect van de desinfectie in gevaar brengen. Aan de andere hand kunnen te hoge concentraties tekenen van corrosie tot gevolg hebben en een nadelige invloed op de smaak en de geur hebben terwijl ook onnodige kosten optreden.

De Memosens CCS50E sensor is speciaal ontwikkeld voor deze toepassing en is bedoeld voor de continue meting van chloordioxide in water. In combinatie met meet- en regelapparatuur wordt hiermee een optimale regeling van de desinfectie mogelijk.

Gebruik van het instrument voor een ander doel dan hier beschreven, veroorzaakt gevaar voor de veiligheid van mensen en voor het gehele meetsysteem en is daarom verboden.

De fabrikant is niet aansprakelijk voor schade veroorzaakt door verkeerd gebruik of gebruik niet conform de bedoeling.

2.3 Arbeidsveiligheid

Als gebruiker bent u verantwoordelijk voor het aanhouden van de volgende veiligheidsvoorwaarden:

- Installatierichtlijnen
- Lokale normen en regelgeving
- Regelgeving betreffende explosiebeveiliging

Elektromagnetische compatibiliteit

- Het product is getest voor wat betreft de elektromagnetische compatibiliteit conform de geldende internationale normen voor industriële applicaties.
- De gespecificeerde elektromagnetische compatibiliteit is alleen van toepassing op een product, dat is aangesloten overeenkomstig deze bedieningshandleiding.

2.4 Bedrijfsveiligheid

Voor de inbedrijfname van het complete meetsysteem:

1. Controleer of alle aansluitingen correct zijn uitgevoerd.
2. Waarborg dat de elektrische kabels en slangaansluitingen niet zijn beschadigd.

3. Gebruik geen beschadigde producten en beveilig deze tegen onbedoelde inbedrijfname.
4. Label beschadigde producten als zijnde defect.

Tijdens bedrijf:

- ▶ Indien fouten niet kunnen worden opgelost, stel de producten buiten bedrijf en beveilig deze tegen onbedoeld opnieuw in bedrijf nemen.

2.5 Productveiligheid

Het product is ontworpen om te voldoen aan de meest recente veiligheidsvoorschriften, is getest en heeft de fabriek verlaten in een bedrijfsveilige toestand. De relevante regelgeving en internationale normen zijn aangehouden.

3 Productbeschrijving

3.1 Productopbouw

De sensor bestaat uit de volgende functionele eenheden:

- Membraankap (meetkamer met membraan)
 - Scheid het interne amperometrische systeem van het medium
 - Met robuust PVDF-membraan en overdrukventiel
 - Met steunrooster tussen arbeidselektrode en het membraan voor een gedefinieerde en consistente elektrolytfilm. Dit waarborgt een relatief constante indicatie terwijl de invloed van variërende drukken en doorstromingen wordt vermindert.
- Sensorschacht met:
 - Grote tegenelektrode
 - Arbeidselektrode ingebed in kunststof
 - Ingebedde temperatuursensor

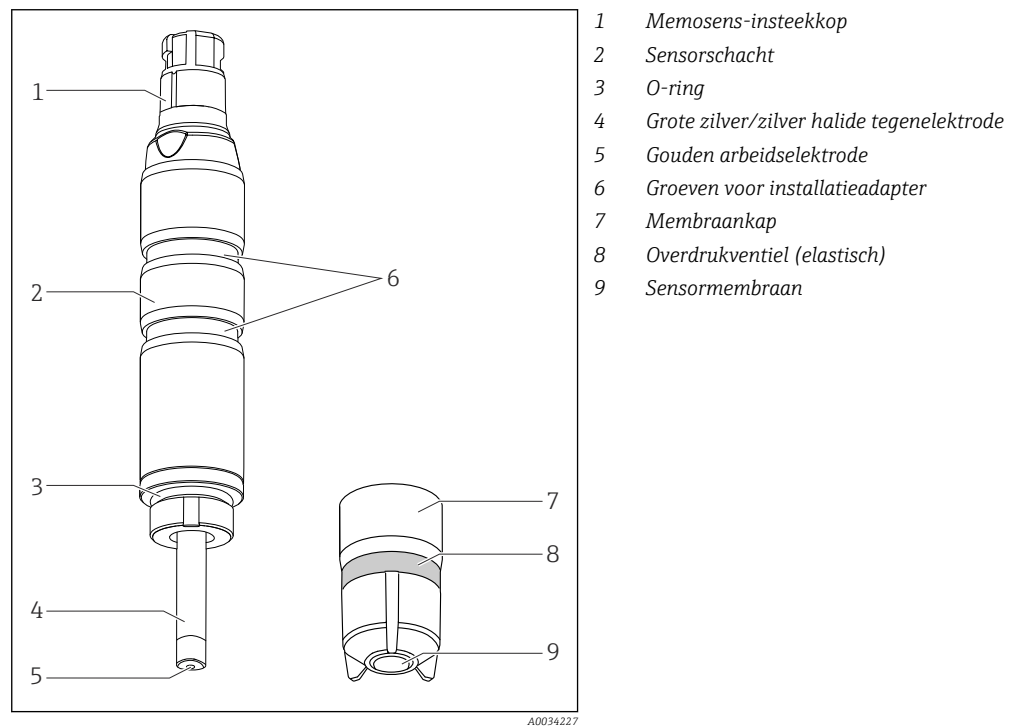

1 Sensoropbouw

3.1.1 Meetprincipe

Chloordioxideniveaus worden bepaald volgens het amperometrische meetprincipe.

De chloordioxide (ClO_2) aanwezig in het medium diffundeert door het sensormembraan en wordt gereduceerd tot chloorionen (Cl^-) aan de arbeidselektrode. Aan de tegenelektrode, wordt zilver geoxideerd in zilverchloride. Elektronendonatie aan de arbeidselektrode en elektronenacceptatie aan de tegenelektrode veroorzaakt een stroom die proportioneel is met de concentratie chloordioxide in het medium. Dit proces is over een breed bereik niet afhankelijk van de pH-waarde.

De transmitter gebruikt het stroomsignaal om de meetvariabele voor concentratie in mg/l (ppm) te berekenen.

3.1.2 Invloeden op het meetsignaal

pH-waarde

pH-afhankelijkheid

pH-waarde	Resultaat
< 3,5	Chloor wordt geproduceerd wanneer chloride (Cl ⁻) tegelijkertijd in het medium aanwezig is. De sterke kruisgevoeligheid met chloordioxide veroorzaakt een toename van de meetwaarde.
3,5 ... 9	De pH-waarde beïnvloedt de meting van de chloordioxideconcentratie in het medium niet.
> 9	Chloordioxide is instabiel en ontbindt.

Doorstroming

De minimale doorstroomsnelheid bij de membraanbedekte meetcel is 15 cm/s (0,5 ft/s). Bij gebruik van de Flowfit CYA27 doorstroomarmatuur, komt de minimale doorstroomsnelheid overeen met een debiet van 5 l/h (1,3 gal/h) of 30 l/h (7,9 gal/h), afhankelijk van de versie van de Flowfit CYA27.

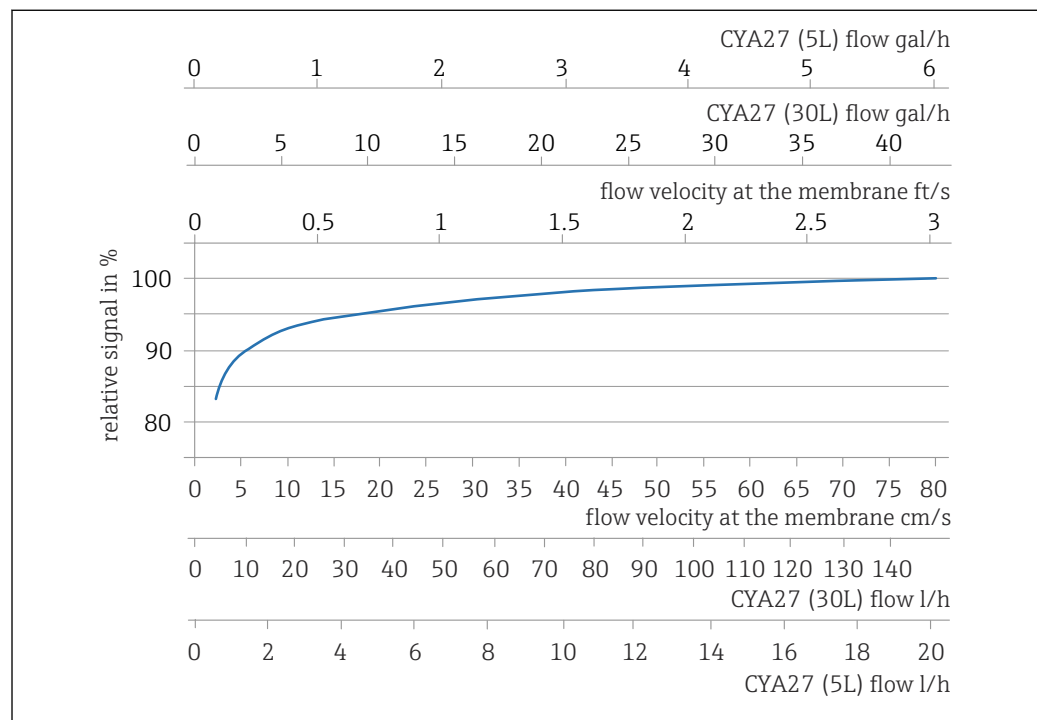

A0053798

2 Correlatie tussen de hoek van de elektrode en de doorstroomsnelheid aan het membraan/debiet in armatuur

Bij hogere debieten, is het meetsignaal praktisch onafhankelijk van de doorstroming. Echter, wanneer het debiet afneemt tot onder de gespecificeerde waarde, is het meetsignaal afhankelijk van het debiet.

De installatie van een naderingsschakelaar in de armatuur maakt een betrouwbare detectie van deze ongeldige bedrijfsstatus mogelijk, waardoor een alarm kan worden geactiveerd of het doseerproces, indien nodig, kan worden uitgeschakeld.

Onder het minimum debiet, is de sensorstroom gevoeliger voor debietvariaties. Voor abrasieve media wordt geadviseerd, het minimale debiet niet te overschrijden. Wanneer vaste stoffen aanwezig zijn, welke afzettingen kunnen vormen, wordt gebruik van het maximale debiet aanbevolen.

Temperatuur

Veranderingen in temperatuur van het medium beïnvloeden de meetwaarde:

- Een hogere temperatuur resulteert in een hogere meetwaarde (circa 4% per K)
- Een lagere temperatuur resulteert in een lagere meetwaarde (circa 4% per K)

Gebruik in combinatie met de Liquiline, kan de sensor een automatische temperatuurcompensatie (ATC) uitvoeren. Opnieuw kalibreren in geval van temperatuurveranderingen is dan niet nodig.

1. Wanneer de automatische temperatuurcompensatie is uitgeschakeld op de transmitter, moet de temperatuur na de kalibratie op een constant niveau worden gehouden.
2. Kalibreer anders de sensor opnieuw.

In geval van normale en langzame veranderingen in temperatuur (0,3 K/minuut), is de interne temperatuursensor voldoende. In geval van zeer snelle temperatuurvariaties met hoge amplitude (2 K/minuut), is een externe temperatuursensor nodig om maximale meetnauwkeurigheid te waarborgen.



Zie voor meer informatie over het gebruik van externe temperatuursensoren, de bedieningshandleiding voor de transmitter.

Kruisgevoeligheid

- Er bestaan kruisgevoeligheden voor: vrij chloor, ozon en vrij broom.
- Er bestaan geen kruisgevoeligheden voor: H₂O₂, perazijnzuur.

4 Goederenontvangst en productidentificatie

4.1 Goederenontvangst

1. Controleer of de verpakking niet is beschadigd.
 - ↳ Informeer de leverancier in geval van beschadiging van de verpakking. Bewaar de beschadigde verpakking tot de zaak is opgelost.
2. Controleer of de inhoud niet is beschadigd.
 - ↳ Informeer de leverancier in geval van beschadiging van de levering. Bewaar de beschadigde goederen tot de zaak is opgelost.
3. Controleer of de levering compleet is en er niets ontbreekt.
 - ↳ Vergelijk de pakbon met uw bestelling.
4. Verpak het product voor opslag en transport zodanig, dat het is beschermd tegen stoten en vocht.
 - ↳ De originele verpakking biedt de beste bescherming. Waarborg dat een de toegestane omgevingscondities wordt voldaan.

Wanneer u vragen heeft, neem dan contact op met uw verkoopvertegenwoordiging.

4.2 Productidentificatie

4.2.1 Typeplaat

De typeplaat bevat de volgende informatie over het instrument:

- Identificatie fabrikant
- Uitgebreide bestelcode
- Serienummer
- Veiligheidsinformatie en waarschuwingen
- Certificaatinformatie

- ▶ Vergelijk de informatie op de typeplaat met de bestelling.

4.2.2 Productpagina

www.endress.com/ccs50e

4.2.3 Betekenis van de bestelcode

De bestelcode en het serienummer van uw product zijn vermeld op de volgende locaties:

- Op de typeplaat
- Op de pakbon

Bevat informatie over het product

1. Ga naar www.endress.com.
2. Pagina zoeken (vergroetglassymbool): voer geldig serienummer in.
3. Zoeken (vergroetglas).
 - ↳ De productstructuur wordt in een popup-venster getoond.
4. Klik op het productoverzicht.
 - ↳ Een nieuw venster wordt geopend. Hier vindt u informatie over uw instrument, inclusief de productdocumentatie.

4.2.4 Adres van de fabrikant

Endress+Hauser Conducta GmbH+Co. KG
Dieselstraße 24
70839 Gerlingen
Duitsland

4.2.5 Leveringsomvang

De leveringsomvang omvat:

- Desinfectiesensor (met membraan bedekt, Ø25 mm) met beschermkap (gereed voor gebruik)
- Fles met elektrolyt (50 ml (1,69 fl oz))
- Vervangende membraankap in beschermkap
- Bedieningshandleiding
- Fabriekscertificaat

4.2.6 Certificaten en goedkeuringen

Actuele certificaten en goedkeuringen voor het product zijn beschikbaar via de productconfigurator op www.endress.com.

1. Kies het product via de filters en het zoekveld.
2. Open de productpagina.

De **Configuratie**-knop opent de productconfigurator.

5 Montageprocedure

5.1 Montagevoorwaarden

5.1.1 Inbouwpositie

LET OP**Niet ondersteboven installeren!**

Er is geen goede elektrolytfilm op de arbeidselektrode en daardoor werkt de sensor niet.

- ▶ Installeer de sensor in een armatuur, steun of passende procesaansluiting onder een hoek van ten minste 15° ten opzichte van de horizontaal.
- ▶ Andere hoeken zijn niet toegestaan.
- ▶ Houd de instructies voor het installeren van de sensor in de bedieningshandleiding van de gebruikte armatuur aan.

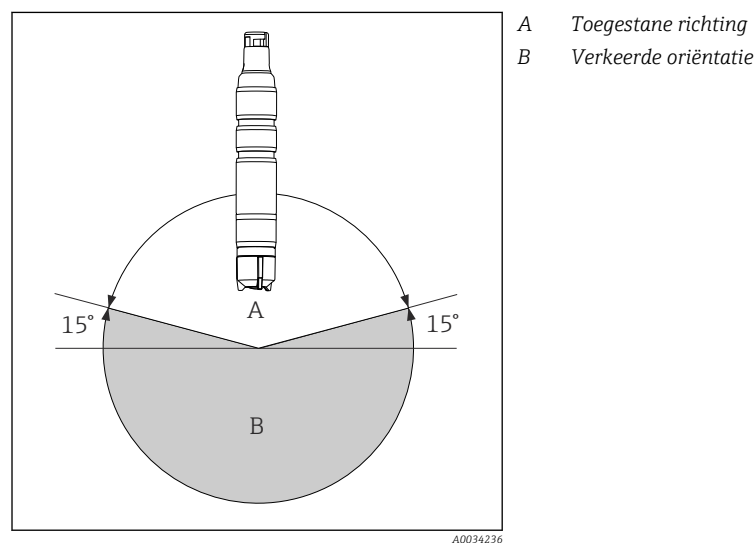

5.1.2 Dompeldiepte

Minimum 50 mm (1,97 in)

Dit komt overeen met de markering (▼) op de sensor.

5.1.3 Afmetingen

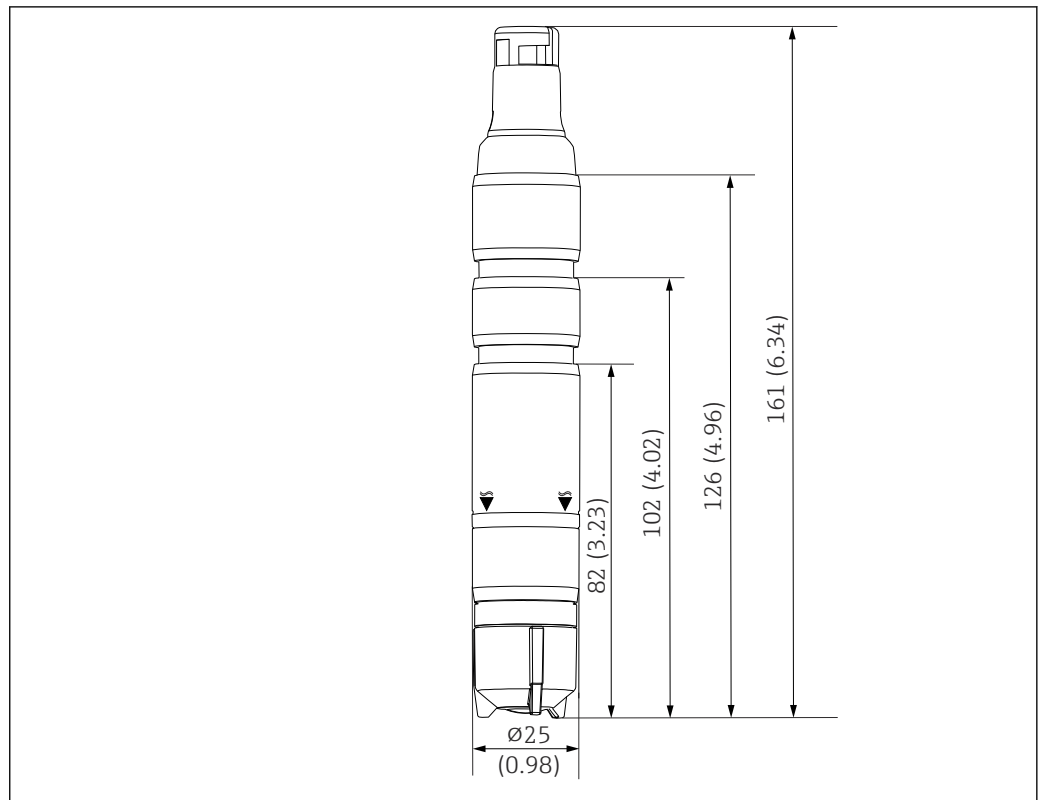

A0045241

3 Afmetingen in mm (in)

5.2 Montage van de sensor

5.2.1 Meetsysteem

Een compleet meetsysteem bestaat uit:

- Desinfectiesensor CCS50E (met membraan bedekt, $\varnothing 25$ mm) met passende installatie-adapter
- Flowfit CYA27 doorstroomarmatuur
- Meetkabel CYK10, CYK20
- Transmitter, bijv. Liquiline CM44x met firmware 01.13.00 of hoger of CM44xR met firmware 01.13.00 of hoger
- Optie: verlengkabel CYK11
- Optie: naderingsschakelaar
- Optie: Flexdip CYA112 dompelarmatuur

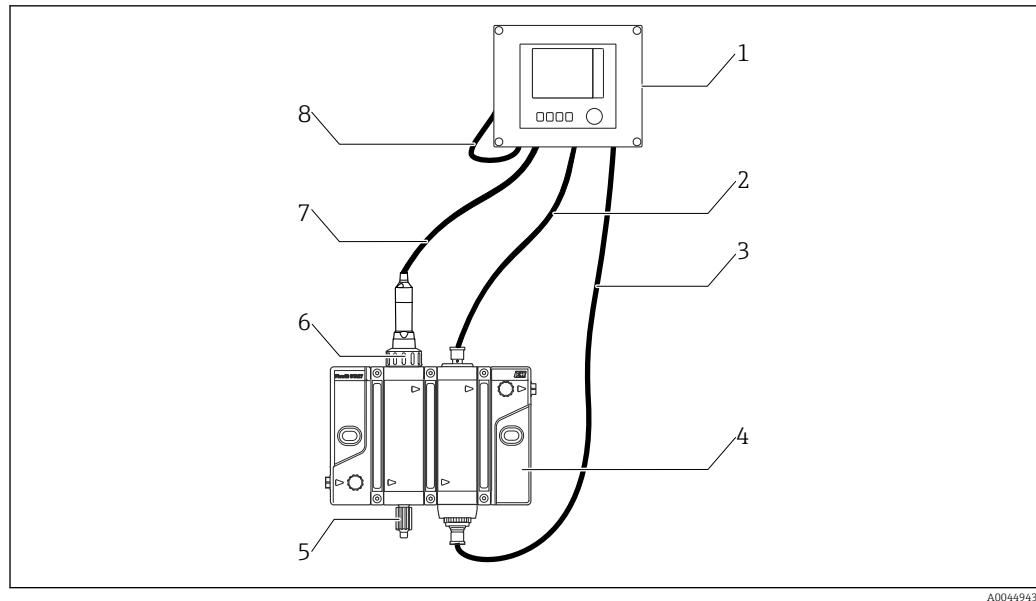

A0044943

4 Voorbeeld van een meetsysteem

- 1 Transmitter Liquiline CM44x or CM44xR
- 2 Kabel voor inductieve schakelaar
- 3 Kabel voor statusindicatie op armatuur
- 4 Flowfit CYA27 doorstroomarmatuur
- 5 Monsternamemventiel
- 6 Desinfectiesensor Memosens CCS50E (met membraan bedekt, $\varnothing 25$ mm)
- 7 Meetkabel CYK10
- 8 Voedingskabel Liquiline CM44x of CM44xR

5.2.2 Voorbereiden van de sensor

Verwijderen de beschermkap van de sensor

LET OP

Vacuüm veroorzaakt schade aan de membraankap van de sensor

- Bij uitlevering aan de klant en indien opgesloten, is de sensor uitgerust met een beschermkap: maak alleen het bovenste deel van de beschermkap los door deze te draaien.

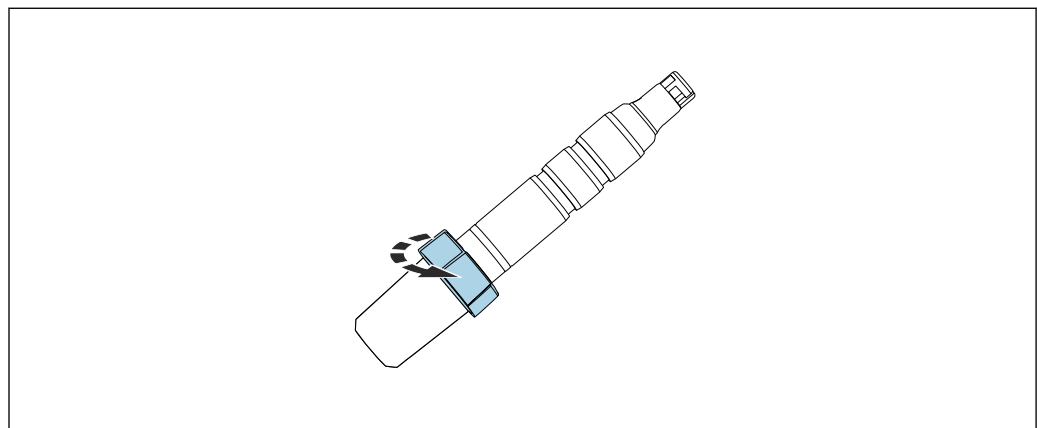

A0034263

- Verwijder de beschermkap voorzichtig van de sensor.

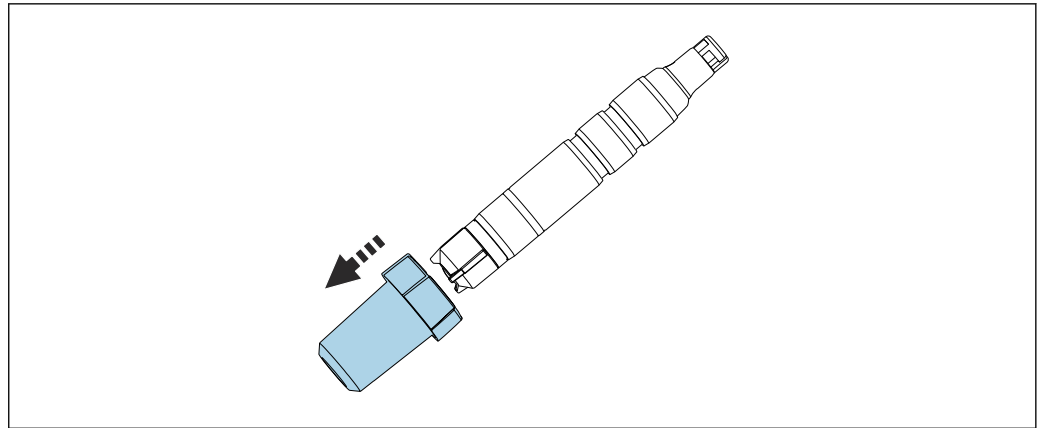

A0034350

5.2.3 Installeren van de sensor in de Flowfit CYA27-armatuur

De sensor kan worden geïnstalleerd in de Flowfit CYA27 doorstroomarmatuur. Naast de installatie van de chloordioxidesensor, maakt dit ook gelijktijdig bedrijf van verschillende andere sensoren en doorstroombewaking mogelijk.

Let op het volgende tijdens de installatie:

- ▶ Waarborg de minimale doorstroming naar de sensor 15 cm/s (0,49 ft/s) en de minimale volumedoorstroming door de armatuur (5 l/h of 30 l/h).
- ▶ Wanneer het medium wordt geretourneerd naar een overloopreservoir, leiding of iets dergelijks, mag de resulterende tegendruk aan de sensor niet hoger worden dan 1 bar relativ (14,5 psi relativ) (2 bar abs. (29 psi abs.)) en moet constant blijven.
- ▶ Vermijd een vacuüm aan de sensor, veroorzaakt bijv. door medium dat wordt geretourneerd naar de aanzuigzijde van een pomp.
- ▶ Om afzettingen te voorkomen, moet zwaar verontreinigd water worden gefilterd.

Sensor uitrusten met adapter

De benodigde adapter (klemring, drukkraag en O-ring) kan worden besteld als een gemonteerd accessoire voor de sensor of als separaat accessoire .

- ▶ Schuif eerst de klemring (1), dan de drukkraag (2) en vervolgens de O-ring (3) vanaf de membraankap richting de sensorkop en in de onderste groef.

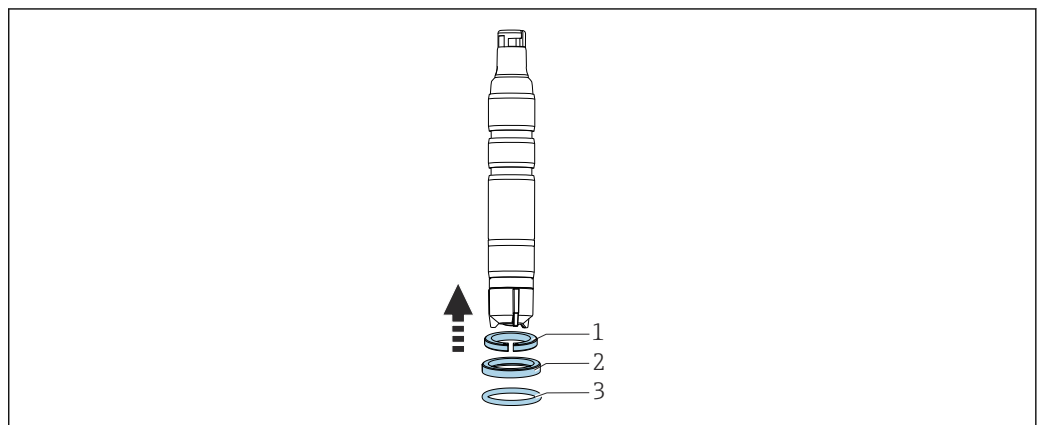

A0034247

Installatie van de sensor in de armatuur

1. De armatuur wordt aan de klant geleverd met een wartelmoer, geschroefd op de armatuur: schroef de wartelmoer van de armatuur.
2. De armatuur wordt aan de klant geleverd met een dummy-plug geplaatst in de armatuur: verwijder de dummy-plug en O-ring (1) uit de armatuur.

3. Schuif de Memosens CCS50E sensor met adapter voor Flowfit CYA27 in de opening van de armatuur.
4. Schroef de wartelmoer weer op de armatuur.

5.2.4 Installeren van de sensor in doorstroomarmaturen

Waarborg bij gebruik van andere doorstroomarmaturen,:

- ▶ Een minimale doorstroomsnelheid van tenminste 15 cm/s (0,49 ft/s) moet aan het membraan zijn gewaarborgd.
- ▶ De doorstroomrichting is omhoog. Getransporteerde luchtbelletjes moeten worden verwijderd zodat deze zich niet kunnen ophopen voor het membraan.
- ▶ Het membraan moet aan de directe doorstroming worden blootgesteld.

5.2.5 Installeren van de sensor in de CYA122-dompelarmatuur

Alternatief: schroef de sensor in een dompelarmatuur met schroefdraadkoppeling G1".

- i** Aanvullende montage-instructies zijn opgenomen in de bedieningshandleiding van de armatuur.

Sensor uitrusten met adapter

De benodigde adapter kan worden besteld als een gemonteerd sensoraccessoire of als separaat accessoire .

1.

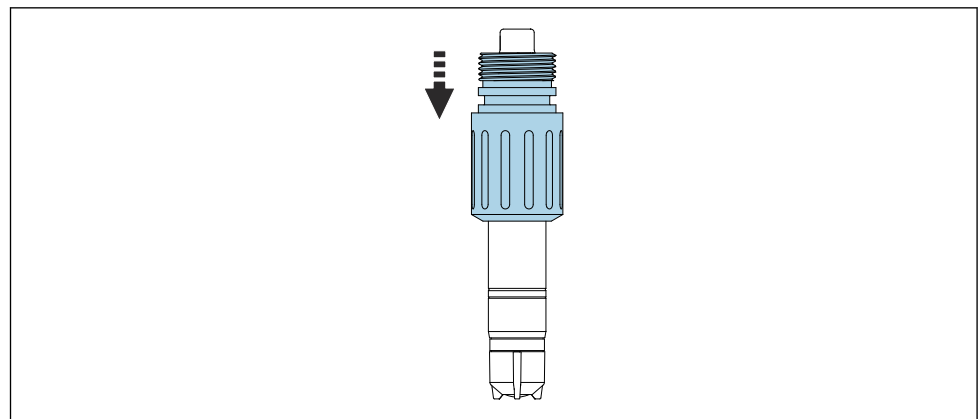

A0034246

Schuif beginnend bij de sensorkop, de adapter voor Flexdip CYA112 op de sensor tot de aanslag.

2.

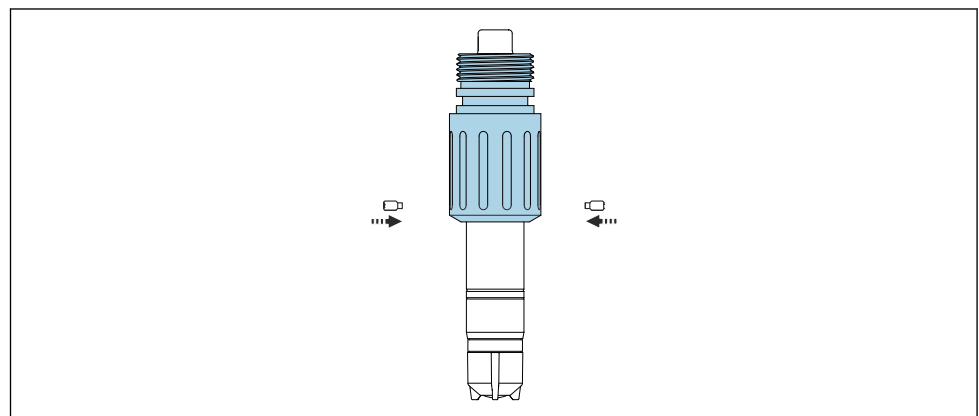

A0044635

Bevestig de adapter met de 2 stokschroeven en een inbusbout (2 mm (0,08 mm)).

3. Schroef de sensor in de armatuur. Gebruik van een snelkoppeling verdient aanbeveling.



Voor meer informatie over "Installeren sensor in Flexdip CYA112 armatuur", zie de bedieningshandleiding van de armatuur www.endress.com/cya112

Bedieningshandleiding BA00432C

6 Elektrische aansluiting

⚠ VOORZICHTIG

Instrument staat onder spanning

Verkeerde aansluiting kan lichamelijk letsel tot gevolg hebben!

- ▶ De elektrische aansluiting mag alleen worden uitgevoerd door een elektrotechnicus.
- ▶ De elektrotechnicus moet deze beknopte handleiding hebben gelezen en begrepen en de instructies daarin opgenomen opvolgen.
- ▶ **Voor** het uitvoeren van de aansluitwerkzaamheden, moet worden gewaarborgd dat op geen enkele kabel nog spanning staat.

6.1 Aansluiten van de sensoren

is elektrisch aangesloten op de transmitter via de Memosens datakabel CYK10 of CYK20 meetkabel.

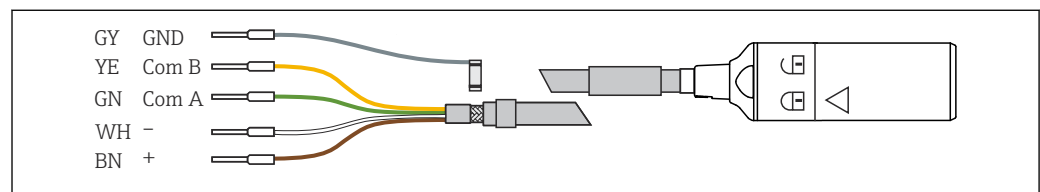

A0024019

5 Meetkabel CYK10/

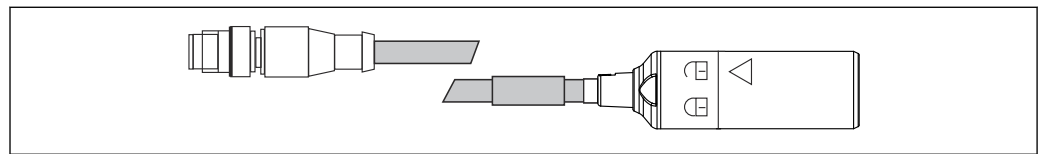

A0018861

6 CYK10 met M12-connector, elektrische aansluiting

6.2 Waarborgen beschermingsklasse

Alleen de mechanische en elektrische aansluitingen welke zijn beschreven in deze handleiding en die nodig zijn voor het gewenste, bedoelde gebruik mogen worden uitgevoerd op het geleverd instrument.

- ▶ Wees voorzichtig bij het uitvoeren van de werkzaamheden.

Anders kunnen de individuele beschermingen (beschermingsklasse (IP), elektrische veiligheid, EMC interferentie-ongevoeligheid) zoals gespecificeerd voor dit product niet langer worden gegarandeerd omdat, bijvoorbeeld deksels zijn weggelaten of kabel (uiteinden) los zitten of onvoldoende zijn vastgezet.

6.3 Controles voor de aansluiting

Toestand en specificaties van het instrument	Actie
Zijn de sensor, armatuur of kabels aan de buitenkant onbeschadigd?	▶ Voer een visuele inspectie uit.
Elektrische aansluiting	Actie
Zijn de geïnstalleerde kabels voorzien van een trekontlasting en niet getwist?	▶ Voer een visuele inspectie uit. ▶ Draai de kabels uit elkaar.
Is een voldoende lengte van de kabeladers gestript en zijn de aders correct in de klemmen geplaatst?	▶ Voer een visuele inspectie uit. ▶ Trek voorzichtig om de goede bevestiging te controleren.

Toestand en specificaties van het instrument	Actie
Zijn alle schroefklemmen goed vastgezet?	▶ Zet de schroefklemmen vast.
Zijn alle kabelinvoeren geïnstalleerd, vastgezet en lekdicht?	▶ Voer een visuele inspectie uit. In geval van laterale kabelwartels:
Zijn alle kabelinvoeren naar beneden of zijwaarts gericht gemonteerd?	▶ Richt kabellussen naar beneden zodat water kan afdruppen.

7 Inbedrijfname

7.1 Installatie en functiecontrole

Waarborg voor de inbedrijfname:

- De sensor is correct geïnstalleerd.
- de elektrische aansluiting correct is uitgevoerd.
- Er is voldoende elektrolyt aanwezig in de membraankap en de transmitter toont geen waarschuwing over elektrolyttekort.

 Noteer de informatie op het veiligheidsspecificatieblad om veilig gebruik van de elektrolyt te waarborgen.

 Houd de sensor na de inbedrijfname altijd vochtig.

WAARSCHUWING

Ontsnappend procesmedium

Gevaar voor lichamelijk letsel door hoge druk, hoge temperaturen of chemische risico's

- ▶ Voordat de druk op een armatuur met reinigingssysteem wordt geactiveerd, moet worden gewaarborgd dat het systeem correct is aangesloten.
- ▶ Installeer de armatuur niet in het proces wanneer u de correcte aansluiting niet betrouwbaar kunt uitvoeren.

7.2 Sensorpolarisatie

De spanning die wordt geactiveerd door de transmitter tussen de arbeidselektrode en tegenelektrode polariseert het oppervlak van de arbeidselektrode. Daarom moet u, bij de inbedrijfname van de transmitter met aangesloten sensor, wachten tot de polarisatietijd is verlopen voordat de kalibratie wordt gestart.

Teneinde een stabiele displaywaarde te realiseren, heeft de sensor de volgende polarisatietijden nodig:

Eerste inbedrijfname	45 min
Opnieuw in bedrijf nemen	20 min

7.3 Kalibreren van de sensor

Referentiemeting conform de DPD-methode

Voer, voor het kalibreren van meetsysteem, een colorimetrische vergelijkingsmeting uit conform de DPD-methode voor chloordioxide. Vrij chloor reageert met diethyl-p-fenyleendiamine (DPD) tot een rode kleurstof. De intensiteit van de rode kleur is proportioneel met het chloordioxidegehalte.

Meet de intensiteit van de rode kleur met een fotometer, (bijv. PF-3 (→  31)). De fotometer geeft het chloordioxidegehalte aan.

Wanneer de gebruikte fotometer chloor gebruikt als referentie, volg dan de instructies van de fabrikant om het chloorgehalte om te zetten in het chloordioxidegehalte.

Voorwaarden

De sensoruitlezing is stabiel (geen drift of instabiele meetwaarden gedurende tenminste 5 minuten) en het medium is stabiel. Dit wordt normaal gesproken bereikt wanneer aan de volgende voorwaarden is voldaan:

- De polarisatietijd is volledig verlopen.
- Het debiet is constant en ligt binnen het juiste bereik.
- De sensor en het medium hebben dezelfde temperatuur.
- De pH-waarde ligt binnen het toegestane bereik.
- Optie:

Voor nulpuntsinstelling: elektrolyt is vervangen .

Nulpuntsinstelling

Een nulpuntsinstelling is niet nodig vanwege de nulpuntsstabiliteit van de membraanbedekte sensor.

Wanneer toch een nulpuntsinstelling nodig is, ga dan als volgt te werk:

1. Laat de sensor in bedrijf in de armatuur of in een schone container (bijv. beschermkap) gedurende tenminste 15 min in desinfectiemiddelvrij water.
2. Als alternatief kan de nulpuntsinstelling worden uitgevoerd met de nulpuntsgel COY8.

Hellingkalibratie

 Voer altijd een hellingkalibratie uit in de volgende gevallen:

- Na vervangen van de membraankap
- Na vervangen van het elektrolyt
- Nadat de membraankap weer is opgeschroefd

1. Waarborg dat de temperatuur van het medium constant is.
2. Neem een representatief monster voor de DPD-meting. Dit moet dicht bij de sensor worden uitgevoerd. Gebruik een monsternamekraan indien aanwezig.
3. Bepaal het chloordioxidegehalte met de DPD-methode.
4. Voer de meetwaarde in de transmitter in (zie bedieningshandleiding voor transmitter).
5. Controleer, om een hogere nauwkeurigheid te waarborgen, de kalibratie enkele uren of een dag later met de DPD-methode.

7.4 Elektrolytteller

De elektrolytteller bewaakt het verbruik van de elektrolyt in de sensormembraankop in het verloop van de tijd. Waarschuwingsmelding M505 van de Liquiline transmitter is bedoeld als hulpmiddel voor tijdig sensoronderhoud. De waarschuwingsgrenswaarde kan individueel worden ingesteld.

Activeren van de elektrolytteller en de waarschuwingsgrenswaarde

1. Ga naar **Menu/Setup/Ingangen/<Sensordesinfectie>/Uitgebreide setup/Diagnose instellingen** en kies **Elektrolytverbruik teller**.
2. Kies **Functie: Aan**.
3. Stel onder **Waars. limiet**, de waarde overeenkomstig het standaard onderhoudsschema. De standaard instelling wordt hersteld door een reset naar de fabrieksinstelling.

Uitlezen van de elektrolytteller

1. Ga naar **Menu/Diagnose/Sensor informatie/<Sensordesinfectie>/Sensorbedrijf**.
2. Lees **Lading** uit.

8 Diagnose en storingen oplossen

Bij het oplossen van storingen, moet het gehele meetpunt worden beschouwd. Deze bestaat uit:

- Transmitter
- Elektrische aansluitingen en kabels
- Montage
- Sensor

De mogelijke oorzaken van storingen in de tabel hierna refereren primair aan de sensor. Waarborg voor aanvang van het oplossen van storingen, dat aan de volgende bedrijfscondities is voldaan:

- Meting in "temperatuurgecompenseerde" modus (kan worden geconfigureerd op de transmitter CM44x) of constante temperatuur na kalibratie
- Constante temperatuur na kalibratie
- Doorstroomsnelheid van minimaal 15 cm/s (0,5 ft/s)
- Geen andere desinfecterende middelen gebruikt

LET OP

- ▶ Wanneer de door de sensor gemeten waarde significant afwijkt van die van de DPD-methode, moeten eerst alle mogelijke fouten in de fotometrische DPD-methode worden gecontroleerd (zie bedieningshandleiding fotometer). Herhaal indien nodig de DPD-meting een aantal malen.

Storing	Mogelijke oorzaak	Oplossing
Geen displayweergave, geen sensorstroom	Geen voedingsspanning op de transmitter	▶ Voer de netspanningsaansluiting uit.
	Verbindingskabel tussen sensor en transmitter onderbroken	▶ Breng de kabelverbinding tot stand.
	Er is geen elektrolyt in de membraankamer aanwezig	▶ Vul de membraankap.
	Geen instroom van medium	▶ Breng het debiet tot stand, reinig het filter.
Displaywaarde te hoog	Polarisatie van de sensor nog niet afgerond	▶ Wacht tot de polarisatie is afgerond.
	Membraan defect	▶ Vervang de membraankap.
	Shunt-weerstand (bijv. vochtcontact) in de sensorschacht	▶ Verwijder de membraankap, wrijf de arbeidselektrode droog. ▶ Wanneer de transmitterweergave niet terugkeert naar nul is een shunt aanwezig: vervang de sensor.
	Externe oxidanten beïnvloeden de sensor	▶ Onderzoek het medium, controleer de chemicaliën.

Storing	Mogelijke oorzaak	Oplossing
Displaywaarde te laag	Membraankap niet volledig opgeschroefd	<ul style="list-style-type: none"> ▶ Vul de membraankap met vers elektrolyt. ▶ Schroef de membraankap volledig op.
	Membraan vuil	▶ Reinig het membraan.
	Luchtbel voor membraan	▶ Verwijder luchtbel
	Luchtbel tussen arbeidselektrode en membraan	<ul style="list-style-type: none"> ▶ Verwijder membraankap, vul elektrolyt bij. ▶ Verwijder luchtbel door op de buitenkant van de membraankap te tikken. ▶ Schroef de membraankap vast.
	Instroom van medium te laag	▶ Breng correct debiet tot stand
	Externe oxidanten beïnvloeden de DPD-referentiemeting	▶ Onderzoek het medium, controleer de chemicaliën.
	Gebruik van organische ontsmettingsmiddelen	<ul style="list-style-type: none"> ▶ Gebruik geschikte middelen (bijv. conform DIN 19643) (het kan nodig zijn het water eerst te vervangen). ▶ Gebruik geschikt referentiesysteem.
De displayweergave fluctueert aanmerkelijk	Gat in membraan	▶ Vervang de membraankap.

9 Onderhoud

 Noteer de informatie op het veiligheidsspecificatieblad om veilig gebruik van de elektrolyt te waarborgen.





Neem tijdig alle noodzakelijke maatregelen om de bedrijfsveiligheid en betrouwbaarheid van het gehele meetsysteem te waarborgen.

LET OP

Invloeden op proces en procesregeling!

- ▶ Houd bij het uitvoeren van werkzaamheden aan het systeem rekening met de potentiële invloed die dit kan hebben op het procesbesturingssysteem en op het proces zelf.
- ▶ Gebruik alleen originele accessoires voor uw eigen veiligheid. Met originele onderdelen zijn de werking, nauwkeurigheid en betrouwbaarheid ook gewaarborgd na de onderhoudswerkzaamheden.

9.1 Onderhoudsschema

Interval	Onderhoudswerkzaamheden
Wanneer afzettingen zichtbaar zijn op het membraan (biofilm, kalk)	▶ Reinig sensormembraan →  25
Wanneer vervuiling zichtbaar is op het oppervlak van de elektrodebody	▶ Reinig de elektrodebody van de sensor →  25
<ul style="list-style-type: none"> ▪ Helling afhankelijk van toepassing: <ul style="list-style-type: none"> ▪ Elke 12 maanden (bij maximum) wanneer de omstandigheden constant binnen het toegestane bereik van 0 ... 55 °C (32 ... 131 °F) blijven ▪ In geval van aanmerkelijke temperatuurfluctuaties, bijv. van 10 °C (50 °F) tot 25°C (77 °F) en terug 100 keer ▪ Nulpuntsinstelling: <ul style="list-style-type: none"> ▪ Indien gebruikt in concentratiebereik onder 0,5 mg/l (ppm) ▪ Wanneer een negatieve meetwaarde wordt getoond met de fabriekskalibratie 	▶ Kalibreer de sensor.
<ul style="list-style-type: none"> ▪ Wanneer de elektrolyt-tellerwaarschuwing actief is ▪ Wanneer de kap is vervangen ▪ Voor bepalen van het nulpunt ▪ Wanneer de helling te laag of te hoog is relatief aan de nominale helling en de membraankap is niet zichtbaar beschadigd of vuil 	▶ Vul de membraankap met vers elektrolyt →  24
<ul style="list-style-type: none"> ▪ Bij aanwezigheid van vet/olie-afzettingen (donkere of transparante plekken op het membraan) ▪ Wanneer de helling te hoog of te laag is of de sensorstroom heeft veel ruis ▪ Het is duidelijk van de sensorstroom significant afhangt van de temperatuur (temperatuurcompensatie werkt niet). 	▶ Vervang de membraankap →  26
Wanneer veranderingen zichtbaar zijn op de arbeidselektrode of tegenelektrode (bruine laag niet langer aanwezig)	▶ Regeneer sensor →  29

9.2 Onderhoudstaken

9.2.1 Reinig de sensor.

VOORZICHTIG

Verdund zoutzuur

Zoutzuur veroorzaakt irritatie bij contact met de huid of de ogen.

- ▶ Draag bij het omgaan met verdund zoutzuur beschermende kleding zoals handschoenen en een veiligheidsbril.
- ▶ Vermijd spatten.

LET OP

Chemicaliën die de oppervlaktespanning reduceren (bijv. oppervlakte-actieve stoffen in reinigingsmiddelen of organische oplosmiddelen die kunnen worden gemengd met water, zoals alcohol)

Chemicaliën die de oppervlaktespanning verminderen hebben tot gevolg dat het sensormembraan de speciale eigenschappen en beschermingsfunctie verliest, waardoor meetfouten ontstaan.

- ▶ Gebruik geen chemicaliën die de oppervlaktespanning reduceren.

Verwijder de sensor uit de Flowfit CYA27-armatuur

1. Verwijder de kabel.
2. Schroef de wartelmoer van de armatuur los.
3. Trek de sensor uit door de opening in de armatuur.

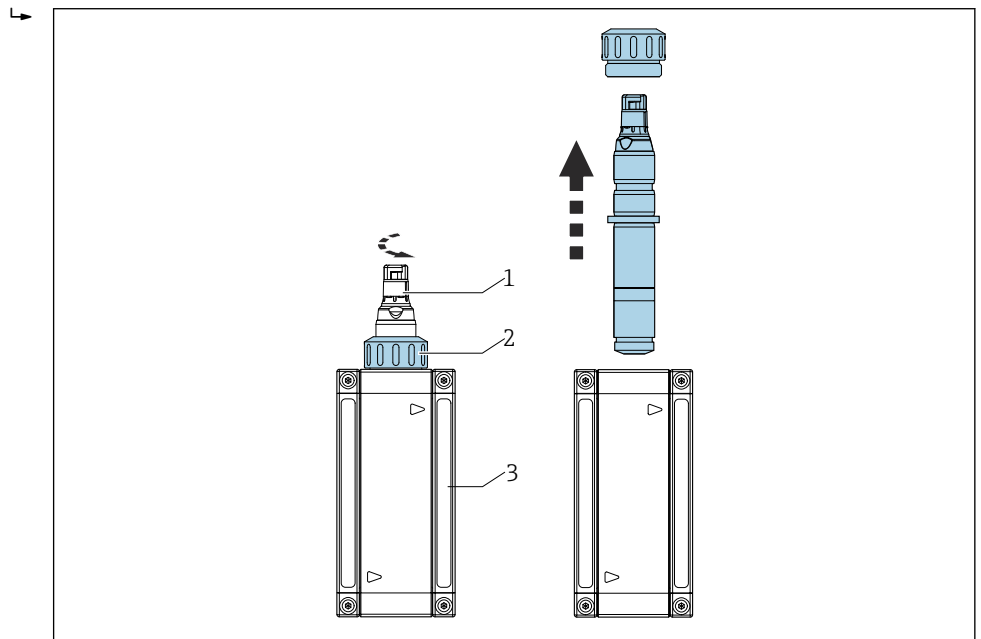

- 1 Desinfectiesensor
 2 Wartelmoer voor vastzetten van een desinfectiesensor
 3 Flowfit CYA27 doorstroomarmatuur



Voor gedetailleerde informatie over "Demonteren sensor van de Flowfit CYA27-armatuur", zie de bedieningshandleiding van de armatuur. www.endress.com/cya27

Bedieningshandleiding BA02059C



Reinigen van het sensormembraan

Ga als volgt te werk, wanneer het membraan zichtbaar is vervuild, bijv. met een biofilm:

1. Verwijder de sensor uit de doorstroomarmatuur .
2. Verwijder membraankap → 26.
3. Reinig de membraankap alleen mechanisch met een zachte waterstraal. Als alternatief kan deze enkele minuten in verdund zuur worden geplaatst of in specifieke reinigingsmiddelen zonder andere chemische additieven.
4. Vervolgens grondig spoelen met water.
5. Schroef de membraankap terug op de sensor → 26.

Reinigen van de elektrodebody

1. Verwijder de sensor uit de doorstroomarmatuur.

2. Verwijder membraankap →  26.
3. Veeg de gouden elektrode zorgvuldig schoon met een zachte spons.
4. Spoel de elektrodebody met gedemineraliseerd water, alcohol of zuur.
5. Vul de membraankap met vers elektrolyt.
6. Schroef de membraankap terug op de sensor →  26.

9.2.2 Vullen van de membraankap met vers elektrolyt

 Noteer de informatie op het veiligheidsspecificatieblad om veilig gebruik van de elektrolyt te waarborgen.



LET OP

Schade aan membraan en elektroden, luchtballen



Mogelijkheid voor meetfouten tot zelfs complete uitval van het meetpunt

- ▶ Vermijd schade aan membraan en elektroden.
- ▶ Het elektrolyt is chemisch neutraal en niet gevaarlijk voor de gezondheid. Slik dit echter niet in en vermijd contact met de ogen.
- ▶ Houd de elektrolytfles gesloten na gebruik. Breng het elektrolyt niet over in andere containers.
- ▶ Bewaar de elektrolyt niet langer dan 2 jaar. Het elektrolyt mag geen gele kleur hebben. Let op de houdbaarheidsdatum op het label.
- ▶ Voorkom vormen van luchtballen bij het gieten van het elektrolyt in de membraankap.

Vullen van de membraankap met elektrolyt

1. Verwijder membraankap →  26.
2. Vul circa 7 ml (0,24 fl oz) elektrolyt in de membraankap tot het begin van de interne schroefdraad.
3. Schroef langzaam de membraankap vast tot de aanslag →  25. Hierdoor wordt eventueel overtollig elektrolyt bij het ventiel bij het schroefdraad naar buiten geperst.
4. Maak indien nodig de sensor en membraankap droog met een doek.
5. Reset de bedrijfsurenteller van het elektrolyt onder **Hoofdmenu/Kalibratie/ <Sensordesinfectie>/Disinfection/Vervang elektrolyt of Vervang sensorkap/ Opslaan**.

9.2.3 Vervangen van de membraankap

1. Verwijder de sensor uit de doorstroomarmatuur .
2. Verwijder membraankap →  26.
3. Giet vers elektrolyt in de nieuwe membraankap tot het begin van de schroefdraad.
4. Controleer of de afdichtingsring is gemonteerd in de membraankap.
5. Schroef de nieuwe membraankap op de sensorschacht →  26.
6. Schroef de membraankap vast tot het membraan aan de arbeidselektrode iets overbelast is (1 mm (0,04 in)).
7. Reset de bedrijfsurenteller voor de membraankap op de transmitter. Voor gedetailleerde informatie, zie de bedieningshandleiding van de transmitter.

Verwijderen van de membraankap

- ▶ Draai de membraankap voorzichtig en verwijder deze.

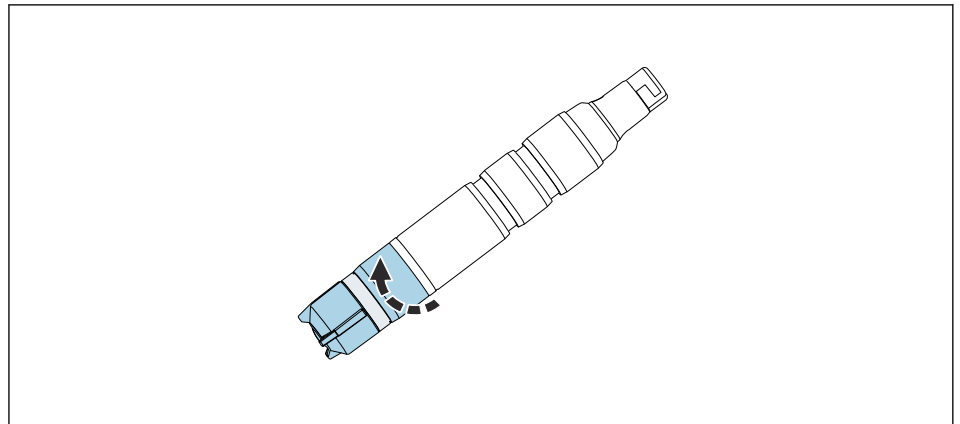

A0034408

7 Draai de membraankap voorzichtig.

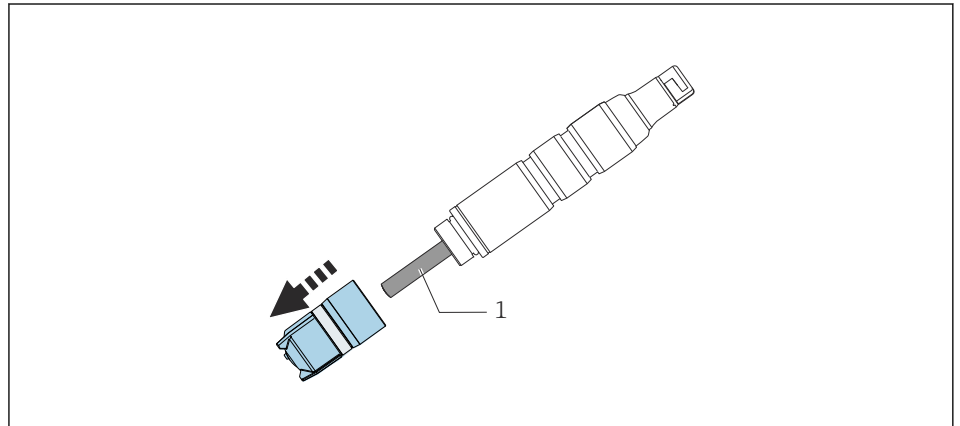

A0034408

8 Verwijder membraankap voorzichtig.

1 Elektrodebody

Schroef de membraankap op de sensor

- ▶ Schroef de membraankap op de sensorschacht: houd de sensor vast aan de schacht. Houd het ventiel vrij.

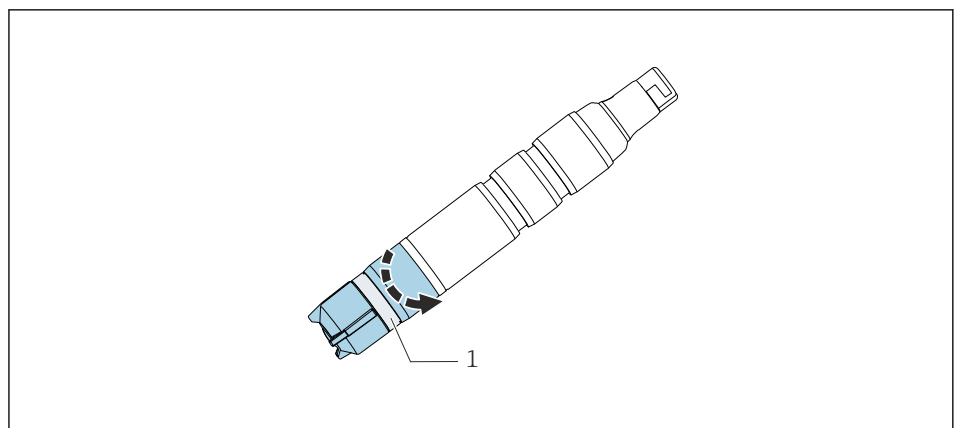

A0034480

9 Schroef de membraankap op: houd het overdrukventiel vrij.



1 Overdrukventiel

9.2.4 Opslaan van de sensor

Wanneer de meting gedurende een korte tijd wordt onderbroken, kan worden gegarandeerd dat de sensor vochtig blijft tijdens de opslag:

1. wanneer de armatuur gegarandeerd niet leegloopt, kunt u de sensor in de doorstroomarmatuur laten.
2. wanneer de mogelijkheid bestaat dat de armatuur leegloopt, Verwijder de kabel en verwijder sensor uit de armatuur .
3. Om het membraan vochtig te houden nadat deze is verwijderd: vul de beschermkap met elektrolyt of schoon water.
4. Plaats de beschermkap op de sensor →  28.

Gedurende langetermijnonderbrekingen van de metingen, vooral wanneer dehydratie mogelijk is:

1. Verwijder de kabel.
2. Verwijder de sensor uit de armatuur .
3. Reinig de sensorschacht en de membraankap met koud water en laat deze drogen.
4. Schroef de membraankap slechts losjes vast tot de aanslag. Dit waarborgt dat het membraan soepel blijft.
5. Plaats de droge beschermkap voor mechanische bescherming →  26.
6. Vul bij het opnieuw in bedrijf nemen van het instrument, elektrolyt in de membraankap →  26 en volg de inbedrijfnameprocedure →  20.

Waarborg dat geen biologische aangroei optreedt tijdens langere onderbrekingen van de meting.

- ▶ Verwijder organische afzettingen, zoals films van bacteriën.

Plaatsen van de beschermkap op de sensor

1. Om het membraan vochtig te houden nadat deze is verwijderd: vul de beschermkap met elektrolyt of schoon water.

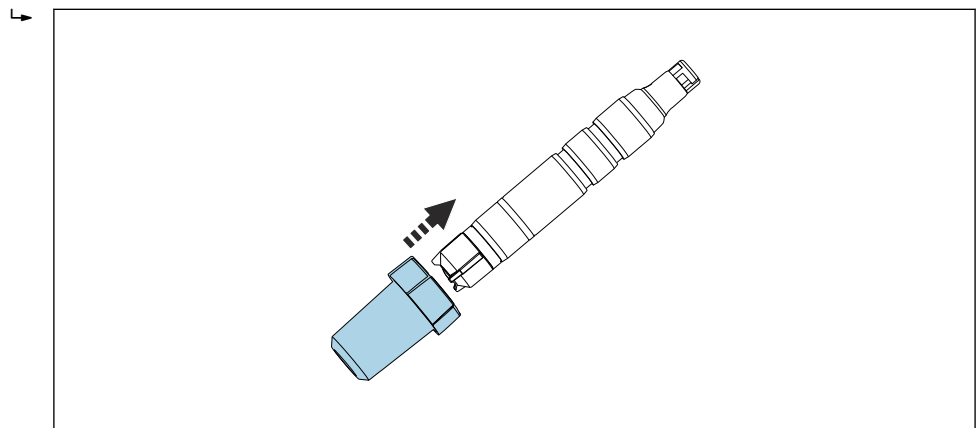

 10 Schuif de beschermkap voorzichtig op de membraankap.

2. Het bovendeele van de beschermkap is in de open positie. Schuif de beschermkap voorzichtig op de membraankap.

3. Borg de beschermkap door het bovendeeel van de beschermkap te draaien.

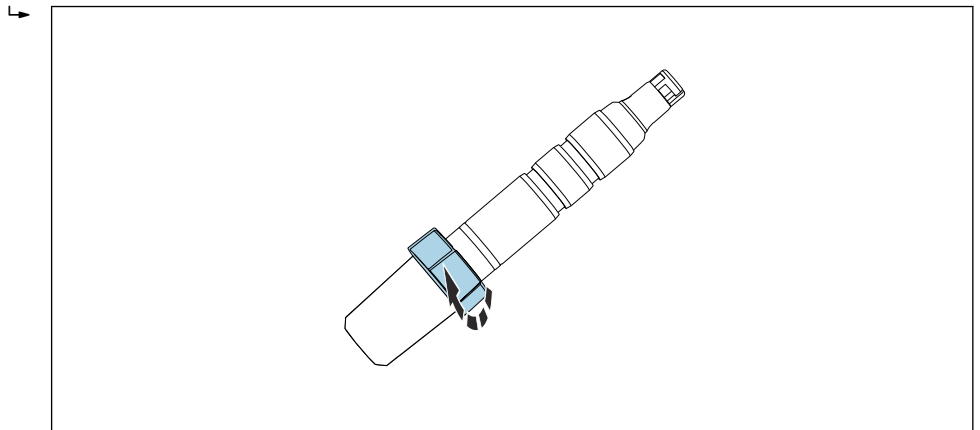

11 Borg de beschermkap door het bovendeeel te verdraaien.

9.2.5 Regenereren van de sensor

Tijdens de meting, raakt het elektrolyt in de sensor geleidelijk uitgeput vanwege de chemische reacties. De grijs-bruine zilverhalidelaag die is aangebracht op de tegenelektrode af fabriek, groeit continu tijdens bedrijf van de sensor. Dit heeft echter geen invloed op de reactie die plaatsvindt bij de arbeidselektrode.

Een verandering van kleur van de zilverhalidelaag signaleert een invloed van de reactie die plaatsvindt. Voer een visuele inspectie uit om te waarborgen dat de grijs-bruine kleur van de tegenelektrode niet is veranderd. Wanneer de kleur van de tegenelektrode is veranderd, bijv. wanneer deze gevlekt, wit of zilverachtig is, moet de sensor worden geregenereerd.

- Stuur de sensor naar de fabrikant voor regeneratie.

10 Reparatie

10.1 Reservedelen

Zie voor meer informatie over reservedelensets de "Spare Part Finding Tool" op internet:

www.endress.com/spareparts_consumables

10.2 Retour zenden

Het product moet worden retour gezonden indien reparaties of een fabriekskalibratie nodig zijn of wanneer het verkeerde product is besteld of geleverd. als ISO-gecertificeerde onderneming en vanwege wettelijke regelgeving, moet Endress+Hauser bepaalde procedures volgen bij het omgaan met geretourneerde producten welke in aanraking zijn geweest met medium.

Voor het waarborgen van een snelle, veilige en professionele retourzending van het instrument:

- ▶ Zie de website www.endress.com/support/return-material voor informatie over de procedure en de voorwaarden voor het retourneren van instrumenten.

Het product moet worden retour gezonden indien reparaties of een fabriekskalibratie nodig zijn of wanneer het verkeerde product is besteld of geleverd.

Teneinde veilige, professionele en snelle productretourzendingen te waarborgen, neemt u contact op met uw lokale verkoopkantoor voor informatie over de procedure en de algemene voorwaarden.

10.3 Afvoeren



Indien voorgeschreven door de richtlijn 2012/19 EU betreffende elektrisch en elektronisch afval (WEEE), is het product gemarkeerd met het getoonde symbool teneinde de afvoer van WEEE als ongesorteerd gemeentelijk afval te minimaliseren. Voer als zodanig gemarkeerde producten niet af als ongesorteerd gemeentelijk afval. Stuur deze retour aan de fabrikant voor afvoeren onder de geldende condities.

- ▶ Houd de lokale voorschriften aan.

11 Toebehoren

Hierna volgende de belangrijkste leverbare toebehoren op het moment dat deze documentatie was uitgegeven.

Opgesomde accessoires zijn technisch compatibel met het product in de instructies.

1. Applicatiespecifieke beperkingen van de productcombinatie zijn mogelijk. Waarborg conformiteit van het meetpunt op de toepassing. Dit is de verantwoordelijkheid van de operator van het meetpunt.
2. Let op de informatie in de instructies voor alle producten, met name de technische gegevens.
3. Voor toebehoren, welke hier niet is opgesomd, neemt u contact op met uw service- of verkoopvertegenwoordiging.

11.1 Instrumentspecifieke toebehoren

Memosens-datakabel CYK10

- Voor digitale sensoren met Memosens-technologie
- Productconfigurator op productpagina: www.endress.com/cyk10

 Technische informatie TI00118C

Memosens datakabel CYK11

- Verlengkabel voor digitale sensoren met Memosens protocol
- Productconfigurator op de productpagina: www.endress.com/cyk11

 Technische informatie TI00118C

Memosens laboratoriumkabel CYK20

- Voor digitale sensoren met Memosens-technologie
- Productconfigurator op de productpagina: www.endress.com/cyk20

Flowfit CYA27

- Modulaire doorstroomarmatuur voor multi-parametermetingen
- Productconfigurator op de productpagina: www.endress.com/cya27

 Technische informatie TI01559C

Flexdip CYA112

- Dompelarmatuur voor water en afvalwater
- Modulair armatuursysteem voor sensoren in open bekkens, kanalen en tanks
- Materiaal: PVD of roestvast staal
- Productconfigurator op de productpagina: www.endress.com/cya112

 Technische informatie TI00432C

Fotometer PF-3

- Compacte handfotometer voor het bepalen van de referentie-meetwaarde
- Kleurgecodeerde reagensflessen met duidelijke doseerinstructies
- Bestelnr.: 71257946

Adapterset CCS5x(D/E) voor CYA27

- Klemring
- Drukkraag
- O-ring
- Bestelnr. 71372027

Adapterset CCS5x(D/E) voor CYA112

- Adapter incl. O-ringen
- 2 borgingen voor bevestiging
- Bestelnr. 71372026

Complete snelkoppelingsset voor CYA112

- Adapter, binnen- en buitendelen incl. O-ringen
- Gereedschap voor montage en demontage
- Bestelnr. 71093377 of gemonteerd accessoire van CYA112

COY8

Nulpuntsgel voor zuurstof- en desinfectiesensoren

- Desinfectantvrije gel voor de verificatie, nulpuntskalibratie en instelling van zuurstof- en desinfectiemeetpunten
- Productconfigurator op de productpagina: www.endress.com/coy8



Technische informatie TI01244C

12 Technische gegevens

12.1 Ingang

Meetvariabelen	Chloordioxide (ClO ₂) Temperatuur	[mg/l, µg/l, ppm, ppb] [°C, °F]
Meetbereik	CCS50E-**11AD* CCS50E-**11BF** CCS50E-**11CJ**	0 ... 5 mg/l (ppm) ClO ₂ 0 ... 20 mg/l (ppm) ClO ₂ 0 ... 200 mg/l (ppm) ClO ₂
Signaalstroom	CCS50E-**11AD** CCS50E-**11BF** CCS50E-**11CJ**	135 tot 250 nA per 1 mg/l (ppm) ClO ₂ 35 tot 65 nA per 1 mg/l (ppm) ClO ₂ 4 tot 8 nA per 1 mg/l (ppm) ClO ₂

12.2 Specificaties

Referentiebedrijfsomstandigheden	Temperatuur pH-waarde Doorstroming ClO ₂ -vrij basismedium	20 °C (68 °F) pH 6 tot 7 40 tot 60 cm/s Gedeïoniseerd water
Responstijd	T ₉₀ < 15 s (na afronding polarisatie)	
Polarisatietijd	Eerste inbedrijfname Opnieuw in bedrijf nemen	45 min 20 min
Meetwaarderesolutie van de sensor	CCS50E-**11AD** CCS50E-**11BF** CCS50E-**11CJ**	0,03 µg/l (ppb) ClO ₂ 0,13 µg/l (ppb) ClO ₂ 1,10 µg/l (ppb) ClO ₂
Meetfout	LOD (detectiegrens) ¹⁾ CCS50E-**11AD* CCS50E-**11BF** CCS50E-**11CJ**	LOQ (kwantificatiegrenswaarde) 0,002 mg/l (ppm) 0,004 mg/l (ppm) 0,025 mg/l (ppm)
Herhaalbaarheid	CCS50E-**11AD* CCS50E-**11BF** CCS50E-**11CJ**	0,002 mg/l (ppm) 0,007 mg/l (ppm) 0,025 mg/l (ppm)

1) Gebaseerd op ISO 15839. De gemeten fout omvat alle onzekerheden van de sensor en transmitter (elektrodesysteem). Het bevat niet de onzekerheden veroorzaakt door het referentiemateriaal en instellingen die zijn uitgevoerd.

Nominale helling	CCS50E-**11AD**	195 nA per 1 mg/l (ppm) ClO ₂
	CCS50E-**11BF**	50 nA per 1 mg/l (ppm) ClO ₂
	CCS50E-**11CJ**	6 nA per 1 mg/l (ppm) ClO ₂
Langetermijn drift	< 1% per maand (hoofdwaarde, bepaald tijdens gebruik bij verschillende concentraties en onder referentie-omstandigheden)	
Bedrijfstijd van het elektrolyt	bij 10% van het meetbereik en 20 °C	2 jaar
	bij 50% van het meetbereik en 20 °C	1 jaar
	bij maximale concentratie en 55 °C	60 dagen

Eigen verbruik

Het eigen verbruik van chloor aan de sensor is verwaarloosbaar.

12.3 Omgeving

Omgevingstemperatuur -20 ... 60 °C (-4 ... 140 °F)

Opslagtemperatuur		Langdurige opslag tot 2 jaar (maximaal)	Opslag tot 48 uur (maximum)
	Met elektrolyt	0 ... 35 °C (32 ... 95 °F) (vorstvrij)	35 ... 55 °C (95 ... 131 °F)
	Zonder elektrolyt	-20 ... 60 °C (-4 ... 140 °F)	

Beschermingsklasse IP68 (1,8 m (5,91 ft)) waterkolom gedurende 7 dagen bij 20 °C (68 °F)

12.4 Proces

Procestemperatuur 0 tot 55 °C (32 tot 130 °F), vorstvrij

Druk De inlaatdruk hangt af van de specifieke fitting en installatie.
De meting kan met een vrije uitlaat worden uitgevoerd.
De sensor kan worden gebruikt bij drukken tot 1 bar relativ (14,5 psi relativ) (2 bar abs. (29 psi abs.)) .

- Voor wat betreft de conditie en prestaties van de sensor, is het van essentieel belang, dat de grenswaarden voor de doorstroomsnelheid, zoals gespecificeerd in de volgende tabel, worden aangehouden.

	Doorstroomsnelheid [cm/s]	Volumedoorstroming [l/h]		
		Flowfit CYA27 (5 l versie)	Flowfit CYA27 (30 l versie)	Flexdip CYA112
Minimum	15	5	30	De sensor hangt vrij in het medium, de minimale doorstroomsnelheid van 15 cm/s moet worden aangehouden tijdens de installatie.
Maximum	80	30	60	

pH-bereik	Stabiliteitsbereik van chloordioxide (ClO ₂)	pH 2 tot 10 ¹⁾
	Kalibratie	pH 4 tot 8
	Metten	pH 4 tot 9
	Vanaf pH-waardes > 9, is ClO ₂ instabiel en ontbindt.	
1) Tot pH 3,5 en in aanwezigheid van chloorionen (Cl ⁻), wordt vrij chloor geproduceerd en in de meting opgenomen		

Geleidbaarheid	De sensor kan ook worden gebruikt in media met zeer lage geleidbaarheid zoals gedemineraliseerd water.
----------------	--

Doorstroming	Minimaal 5 l/h (1,3 gal/h), in de Flowfit CYA27 doorstroomarmatuur (5 lversie)
	Minimaal 30 l/h (7,9 gal/h), in de Flowfit CYA27 doorstroomarmatuur (30 l versie)

Doorstroming	Minimaal 15 cm/s (0,5 ft/s), bijv. met Flexdip CYA112 dompelarmatuur
--------------	--

12.5 Mechanische constructie

Afmetingen	→  13
------------	---

Gewicht	Sensor met membraankap en elektrolyt (zonder beschermkap en zonder adapter) Circa 95 g (3,35 oz)
---------	---

Materialen	Sensorschacht	POM
	Membraan	PVDF
	Membraankap	PVDF
	Beschermkop	<ul style="list-style-type: none"> ■ Container: PC Makrolon (polycarbonaat) ■ Afdichting: Kraiburg TPE TM5MED ■ Deksel: PC Makrolon (polycarbonaat)
	Afdichtingsring	FKM
	Sensorschachtkoppeling	PPS

Kabelspecificatie	Max. 100 m (330 ft), incl. kabelverlenging
-------------------	--



www.addresses.endress.com
