

簡易取扱説明書

Liquiphant FTL63 Density

音叉式
食品およびライフサイエンス産業向けの液体用
密度計



これは簡易取扱説明書であり、該当機器の正確な情報については、取扱説明書を参照してください。

詳細情報については、関連する取扱説明書またはその他の資料を参照してください。

すべての機器バージョンの資料は、以下から入手できます。

- インターネット：www.endress.com/deviceviewer
- スマートフォン/タブレット端末：Endress+Hauser Operations アプリ

1 関連資料

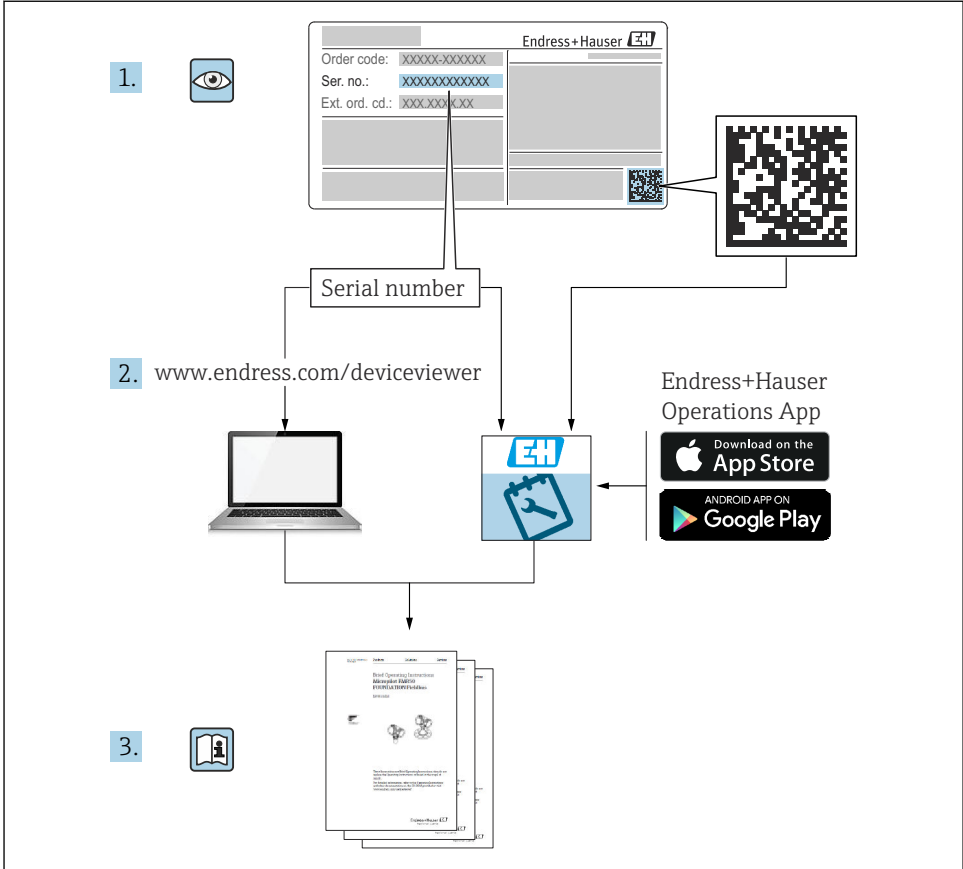

A0023555

2 本説明書について

2.1 シンボル

2.1.1 安全シンボル



危険

危険な状況を警告するシンボルです。この表示を無視して誤った取り扱いをすると、死亡したり、大けがをしたりするほか、爆発・火災を引き起こす恐れがあります。



警告

危険な状況を警告するシンボルです。この表示を無視して誤った取り扱いをすると、死亡、大けが、爆発、火災の恐れがあります。

⚠ 注意

危険な状況を警告するシンボルです。この表示を無視して誤った取り扱いをすると、けが、物的損害の恐れがあります。

注記

人身傷害につながらない、手順やその他の事象に関する情報を示すシンボルです。

2.1.2 電気シンボル

⊥ 接地端子

接地システムを介して接地される接地クランプ

⊕ 保護接地 (PE)

その他の接続を行う前に、接地する必要がある接地端子。接地端子は機器の内側と外側にあります。

2.1.3 工具シンボル

⦿ マイナスドライバ

⦶ 六角レンチ

🔧 スパナ

2.1.4 特定情報に関するシンボル

✅ 許可

許可された手順、プロセス、動作

❌ 禁止

禁止された手順、プロセス、動作

ℹ ヒント

追加情報を示します。

📖 資料を参照

📖 他のセクションを参照

1, 2, 3 一連のステップ

2.1.5 図中のシンボル

A, B, C ... 図

1, 2, 3 ... 項目番号

⚠ 危険場所

⌘ 安全区域 (非危険場所)

3 安全上の基本注意事項

3.1 作業員の要件

たとえば、設定やメンテナンスなど、必要な作業を実施するために、作業員は以下の要件を満たす必要があります。

- ▶ 訓練を受けて、当該任務および作業に関する資格を取得した専門作業員であること
- ▶ 施設責任者の許可を得ていること
- ▶ 各地域/各国の法規を熟知していること
- ▶ 本書および補足資料をよく読んで理解し、その指示に従うこと
- ▶ 指示に従い、条件を遵守すること

3.2 指定用途

- 本機器は、液体の密度を測定するためにのみ使用してください。
 - 不適切な使用により危険が生じる可能性があります。
 - プラント所有者/事業者は、本機器が耐用期間中に適切な動作条件下にあることを保証してください。
 - 接液部材質が十分な耐性を持つ測定物に対してのみ本機器を使用してください。
 - 機器のリミット値として規定されている上限値/下限値を上回る/下回ることがないようにしてください。
-  技術関連資料を参照

3.2.1 不適切な用途

不適切な、あるいは指定用途以外での使用に起因する損傷については、製造者は責任を負いません。

残存リスク

稼働時にプロセスからの熱伝導により、電子機器部のハウジングおよびその内部コンポーネントの温度が 80 °C (176 °F) まで上昇する場合があります。

表面に接触すると火傷を負う危険があります。

- ▶ 火傷防止のため、必要に応じて接触に対する保護策を講じてください。

3.3 労働安全

機器で作業する場合：

- ▶ 各地域/各国の規定に従って必要な個人用保護具を着用してください。

3.4 操作上の安全性

けがに注意！

- ▶ 適切な技術的条件下でエラーや不具合がない場合にのみ、機器を操作してください。
- ▶ 事業者には、機器を支障なく操作できるようにする責任があります。

機器の改造

機器に対して無断で変更を加えることは、予期せぬ危険な状況を生む可能性があるため禁止されています。

- ▶ 変更が必要な場合は、弊社営業所もしくは販売代理店にお問い合わせください。

修理

操作上の安全性と信頼性を保証するために、以下の点にご注意ください。

- ▶ 機器の修理作業は、これが明示的に許可されている場合にのみ行ってください。
- ▶ 電気機器の修理に関する各地域/各国の規定を遵守してください。
- ▶ 弊社純正スペアパーツおよびアクセサリ以外は使用しないでください。

危険場所

機器を危険場所で使用する場合（例：防爆バージョン）、作業員および施設に対する危険を取り除くために以下を実行してください。

- ▶ ご注文の機器が危険場所での使用に対応していることを銘板で確認してください。
- ▶ 本書の付随資料である補足資料（別冊）の指示に従ってください。

3.5 製品の安全性

本機器は、最新の安全要件に適合するように GEP (Good Engineering Practice) に従って設計され、テストされて安全に操作できる状態で工場から出荷されます。

本機は一般的な安全基準および法的要件を満たしています。また、機器固有の EU 適合宣言に明記された EU 指令にも準拠します。Endress+Hauser は機器に CE マークを貼付することにより、機器の適合性を保証します。

3.6 IT セキュリティ

弊社は、取扱説明書に記載されている条件に従って使用されている場合のみ保証いたします。本機器には、ユーザーによる不用意な設定変更を防ぐための安全機構が組み込まれています。

機器のために追加の保護を提供し、機器間のデータ伝送を可能にします。

- ▶ プラントの所有者/事業者独自のセキュリティポリシーで定義されている IT セキュリティ対策は、プラントの所有者/事業者が自ら実施する必要があります。

4 受入検査および製品識別表示

4.1 納品内容確認

納品内容確認に際して、以下の点をチェックしてください。

- 発送書類のオーダーコードと製品ラベルに記載されたオーダーコードが一致するか？
- 納入品に損傷がないか？
- 銘板の機器データと納品書の注文情報が一致しているか？

□該当する場合（銘板を参照）：安全上の注意事項（例：XA）が付属しているか？

 1つでも条件が満たされていない場合は、弊社営業所もしくは販売代理店にお問い合わせをさせていただきます。

4.2 製品識別表示

機器を識別するには、以下の方法があります。

- 銘板のデータ
- 納品書に記載された拡張オーダーコード（機器仕様コードの明細付き）
- 銘板のシリアル番号を W@M デバイスビューワーに入力（www.endress.com/deviceviewer）：機器に関するすべての情報および提供される技術関連資料の一覧が表示されます。
- 銘板のシリアル番号を Endress+Hauser Operations アプリに入力するか、または Endress+Hauser Operations アプリを使用して銘板に記載されている 2-D マトリックスコードをスキャンします。

4.2.1 銘板

法律で定められた記載情報および機器の関連情報は銘板に明記されています。

4.2.2 製造者所在地

Endress+Hauser SE+Co. KG

Hauptstraße 1

79689 Maulburg, Germany

製造場所：銘板を参照してください。

4.3 保管および輸送

4.3.1 保管条件

当社出荷時の梱包材をご利用ください。

保管温度

-40～+80 °C (-40～+176 °F)

4.3.2 機器の輸送

- 機器を測定場所に運搬する際には、当社出荷時の梱包材をご利用ください。
- 機器を持つ際には、ハウジング、温度セパレータ、プロセス接続部、または伸長パイプを持ってください。
- 音叉部を曲げたり、短くしたり、伸ばしたりしないでください。

4.4 取付け

取付方法

- 一体型または長さ約 500 mm (19.7 in) 以下のパイプ付きの機器は任意の方向に取付可能です。
- ロングパイプ付き機器は上方から垂直に取り付けてください。
- 音叉フォークの先端とタンク内壁またはパイプ内壁との最小距離：10 mm (0.39 in)

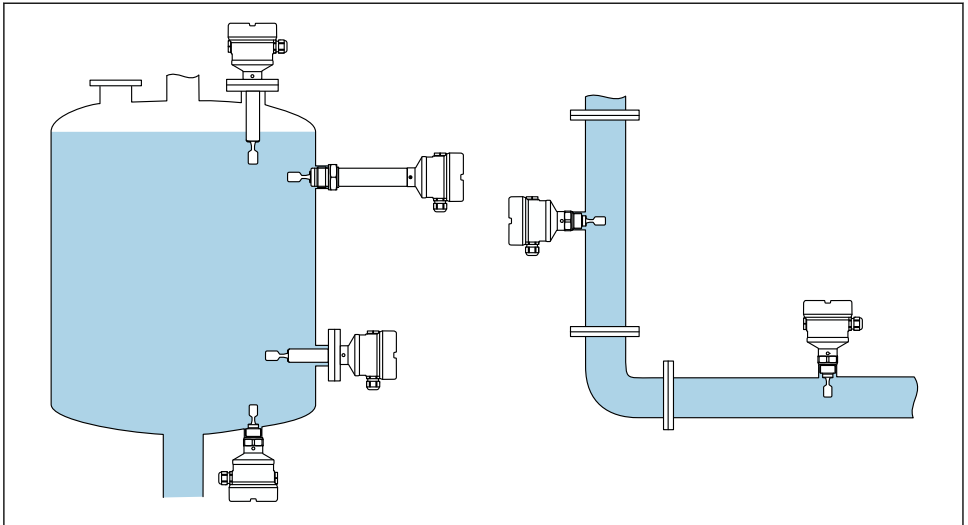

A0039739

図 1 容器、タンク、またはパイプへの設置例

4.4.1 取付要件

音叉部と隔膜が常に測定物に浸漬する取付位置を選定してください。

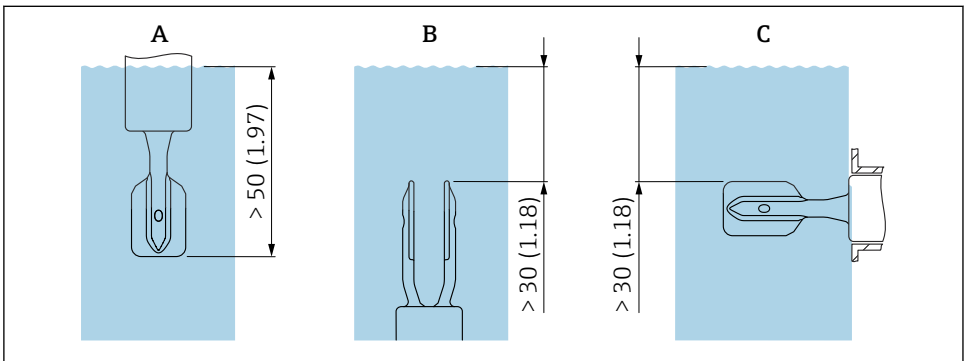

A0039685

図 2 単位 mm (in)

- A 上方からの設置
- B 下方からの設置
- C 側面からの設置



- パイプまたはノズルに気泡が発生しないようにしてください。
- 適度な通気性を確保してください。

流速 - パイプへの設置

測定物の流れの中に音叉部を設置

- 流速 : < 2 m/s (6.56 ft/s)/秒
- 気泡の発生を防ぐこと (1)

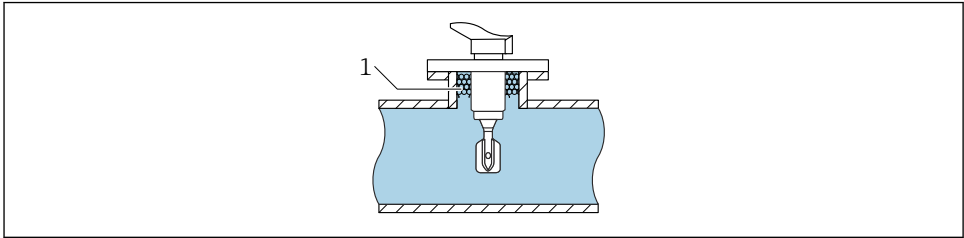

A0039718

図 3 パイプ内の測定物の流れの中への設置例

測定物の直接的な流れから離して音叉部を設置

流速 : < 2 m/s (6.56 ft/s)

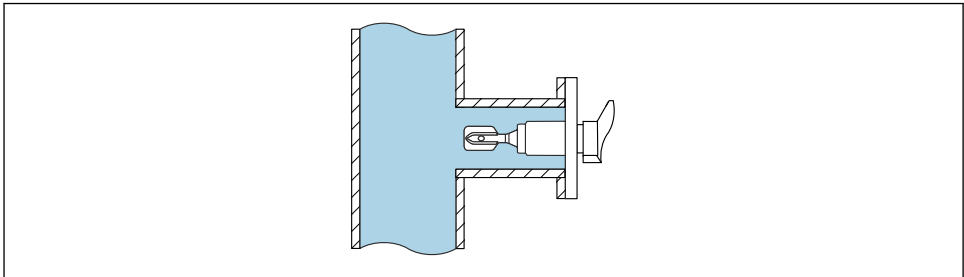

A0039721

図 4 パイプ内の測定物の直接的な流れから離れた設置例

上流側/下流側直管長

上流側直管長

可能な場合は、センサをできるだけ上流側に設置して、バルブ、ティー、エルボ、フランジエルボなどから離してください。

精度仕様に適合するよう、上流側直管長は以下の要件を満たしている必要があります。

上流側直管長 : $\geq 5x$ DN (呼び口径) - 最小 750 mm (29.5 in)

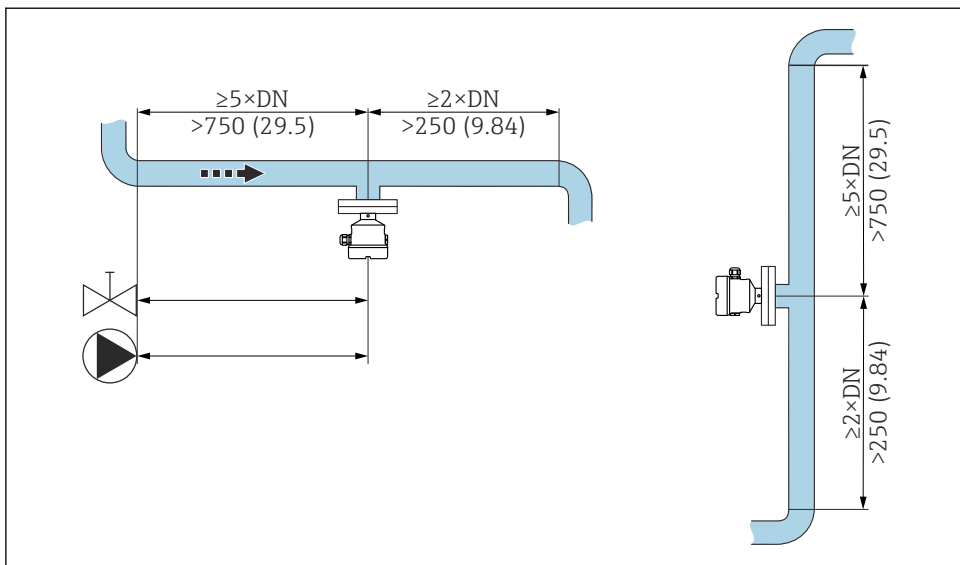

A0039700

図 5 上流側直管長の取付け。測定単位 mm (in)

下流側直管長

精度仕様に適合するよう、下流側直管長は以下の要件を満たしている必要があります。

下流側直管長 : $\geq 2x \text{ DN}$ (呼び口径) - 最小 250 mm (9.84 in)

圧力センサおよび温度センサは、Liquiphant 密度センサの下流側（流れ方向からみて）に設置する必要があります。本機器の下流側に圧力測定点および温度測定点を設ける場合は、この測定点と本機器の間に十分な間隔を確保してください。

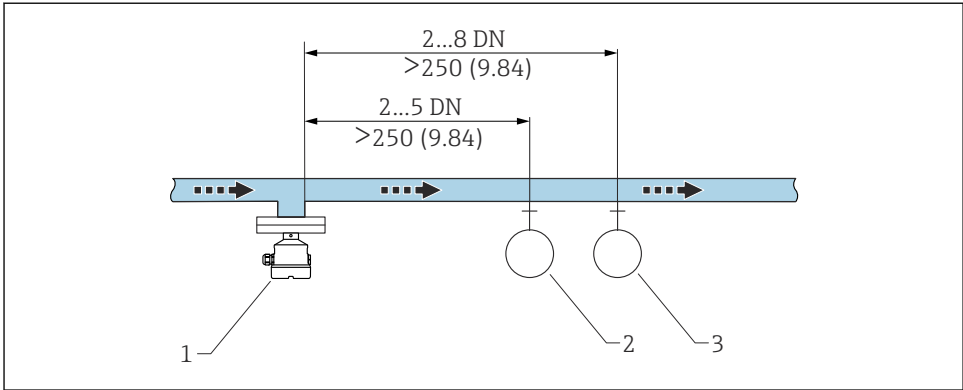

A0039701

図 6 下流側直管長の取付け。測定単位 mm (in)

- 1 Liquiphant 密度センサ
- 2 圧力測定点
- 3 温度測定点

補正係数

取付位置の条件によって音叉部の振動が影響を受ける場合は、補正係数 (r) を使用して測定結果を調整できます。

標準設置

高さ「h」に対する補正係数「r」、デンシティコンピュータ FML621 または ReadWin2000 に入力：

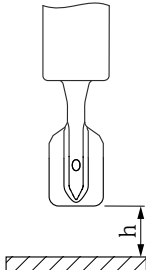
	h	r
	12 mm (0.47 in)	1.0026
	14 mm (0.55 in)	1.0016
	16 mm (0.63 in)	1.0011
	18 mm (0.71 in)	1.0008
	20 mm (0.79 in)	1.0006
	22 mm (0.87 in)	1.0005
	24 mm (0.94 in)	1.0004
	26 mm (1.02 in)	1.0004
	28 mm (1.10 in)	1.0004
	30 mm (1.18 in)	1.0003
	32 mm (1.26 in)	1.0003
	34 mm (1.34 in)	1.0002

A0039687

	h	r
	36 mm (1.42 in)	1.0001
	38 mm (1.50 in)	1.0001
	40 mm (1.57 in)	1.0000

外筒管に設置

外筒管の内径「D」に対する補正係数「r」、デンシティコンピュータ FML621 または ReadWin2000 に入力：

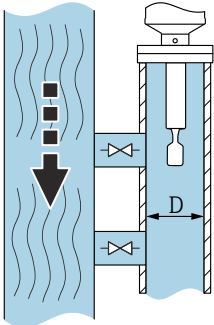
	D	r
 <p>A0039689</p>	< 44 mm (1.73 in)	-
	44 mm (1.73 in)	1.0191
	46 mm (1.81 in)	1.0162
	48 mm (1.89 in)	1.0137
	50 mm (1.97 in)	1.0116
	52 mm (2.05 in)	1.0098
	54 mm (2.13 in)	1.0083
	56 mm (2.20 in)	1.0070
	58 mm (2.28 in)	1.0059
	60 mm (2.36 in)	1.0050
	62 mm (2.44 in)	1.0042
	64 mm (2.52 in)	1.0035
	66 mm (2.60 in)	1.0030
	68 mm (2.68 in)	1.0025
	70 mm (2.76 in)	1.0021
	72 mm (2.83 in)	1.0017
	74 mm (2.91 in)	1.0014
	76 mm (2.99 in)	1.0012
	78 mm (3.07 in)	1.0010
	80 mm (3.15 in)	1.0008
82 mm (3.23 in)	1.0006	
84 mm (3.31 in)	1.0005	
86 mm (3.39 in)	1.0004	
88 mm (3.46 in)	1.0003	
90 mm (3.54 in)	1.0003	

	D	r
	92 mm (3.62 in)	1.0002
	94 mm (3.70 in)	1.0002
	96 mm (3.78 in)	1.0001
	98 mm (3.86 in)	1.0001
	100 mm (3.94 in)	1.0001
	> 100 mm (3.94 in)	1.0000

配管内の設置

パイプの内径「D」に対する補正係数「r」、デンシティコンピュータ FML621 または ReadWin2000 に入力：

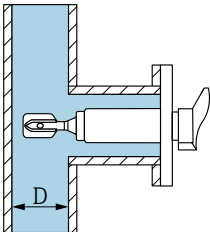
	D	r
 <p>A0039707</p>	<44 mm (1.73 in)	-
	44 mm (1.73 in)	1.0225
	46 mm (1.81 in)	1.0167
	48 mm (1.89 in)	1.0125
	50 mm (1.97 in)	1.0096
	52 mm (2.05 in)	1.0075
	54 mm (2.13 in)	1.0061
	56 mm (2.20 in)	1.0051
	58 mm (2.28 in)	1.0044
	60 mm (2.36 in)	1.0039
	62 mm (2.44 in)	1.0035
	64 mm (2.52 in)	1.0032
	66 mm (2.60 in)	1.0028
	68 mm (2.68 in)	1.0025
	70 mm (2.76 in)	1.0022
	72 mm (2.83 in)	1.0020
	74 mm (2.91 in)	1.0017
	76 mm (2.99 in)	1.0015
	78 mm (3.07 in)	1.0012
80 mm (3.15 in)	1.0009	
82 mm (3.23 in)	1.0007	
84 mm (3.31 in)	1.0005	

	D	r
	86 mm (3.39 in)	1.0004
	88 mm (3.46 in)	1.0003
	90 mm (3.54 in)	1.0002
	92 mm (3.62 in)	1.0002
	94 mm (3.70 in)	1.0001
	96 mm (3.78 in)	1.0001
	98 mm (3.86 in)	1.0001
	100 mm (3.94 in)	1.0001
	>100 mm (3.94 in)	1.0000

付着物の防止

注記

音叉部に付着物または腐食が発生すると、測定結果に影響を及ぼすため、これを防止する必要があります。

- ▶ 必要に応じて、メンテナンス間隔を検討してください。

間隔を考慮すること

エレクトロニックインサートの取付け、接続、交換のために、十分なスペースをタンクの外側に確保してください。

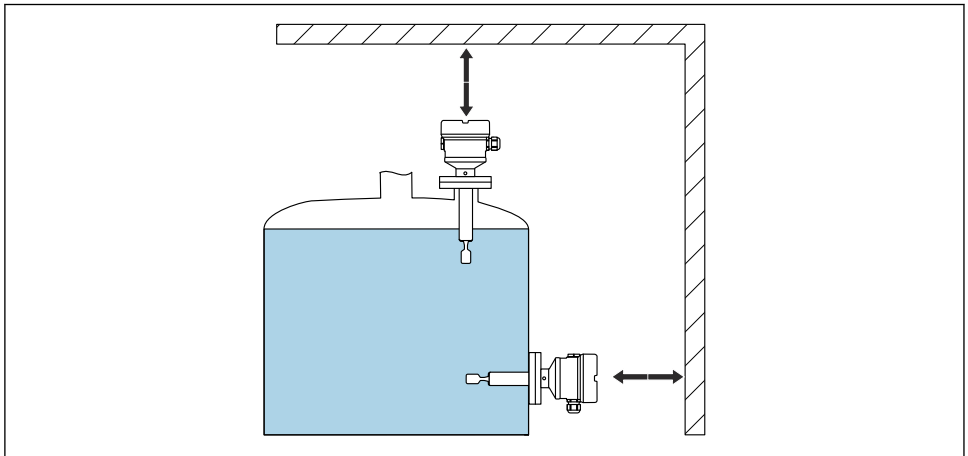

A0039741

7 間隔を考慮すること

機器の支持

大きな動的負荷が発生する場合は機器を支持します。伸長パイプおよびセンサの横方向からの最大応力耐量：75 Nm (55 lbf ft)

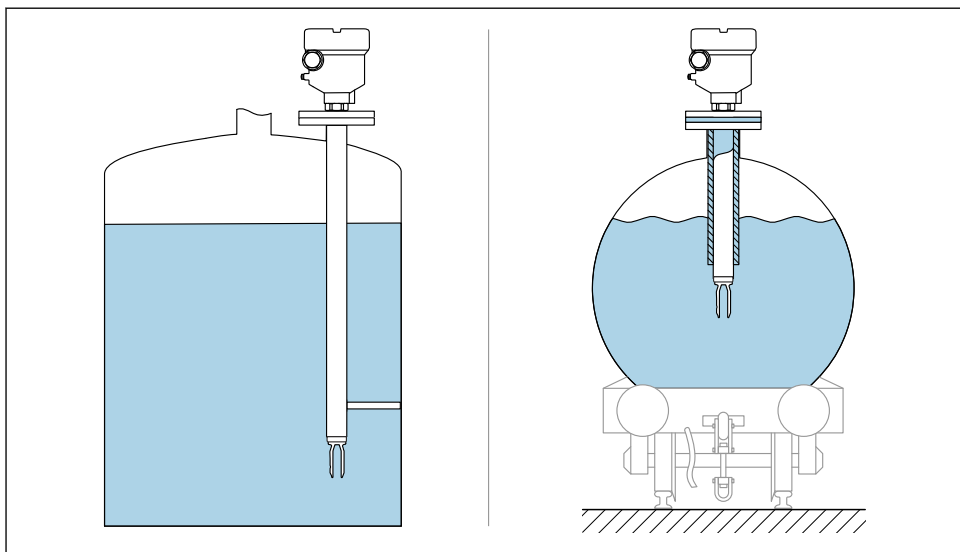

A0039742

図 8 動的負荷が発生する場合の支持の例

漏れ検知用の穴付きの溶接アダプタ

漏れ検知用の穴が下を向くように溶接アダプタを溶接します。これにより、漏れを迅速に検知できます。

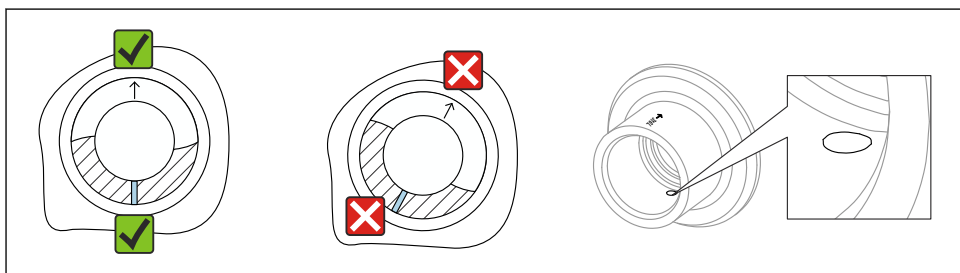

A0039230

図 9 漏れ検知用の穴付きの溶接アダプタ

4.4.2 機器の取付け

必要な工具

- センサ取付け用の六角スパナ
- ハウジングロックネジ用の六角レンチ

設置

マークを使用した音叉部の位置合せ

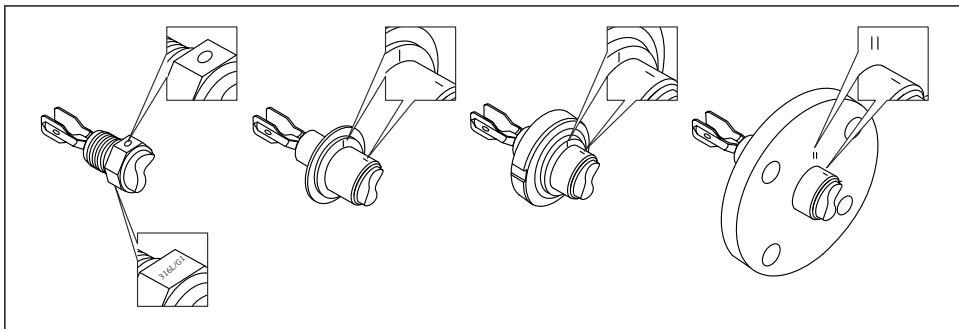

A0039125

図 10 マークを使用して容器に水平に取り付ける場合の音叉部の位置

パイプへの機器の設置

注記

音叉部の位置合せが不適切な場合

渦によって不正確な測定結果が出力される可能性があります。

- ▶ 内部設置物のあるパイプや攪拌機付きのタンクの場合は、音叉部を流れ方向に合わせてください。
- 動作中は測定物の流速が 2 m/s (6.56 ft/s) を超えないようにしてください。
- 流速 $> 2 \text{ m/s}$: 外筒管の設置や配管径の拡大などの構造的対策を講じることにより、測定物の直接的な流れから音叉部を分離し、流速を 2 m/s (6.56 ft/s) 以下に下げてください。
- 音叉部が正しく位置合わせされ、マークが流れ方向を向いている場合、流れが著しく妨げられることはありません。
- プロセス接続部のマークは、音叉部の位置を示しています。
ネジ込み接続 = 六角ボルト上の点 ; フランジ = フランジ上の 2 本線
機器の設置作業時にマークを確認できます。

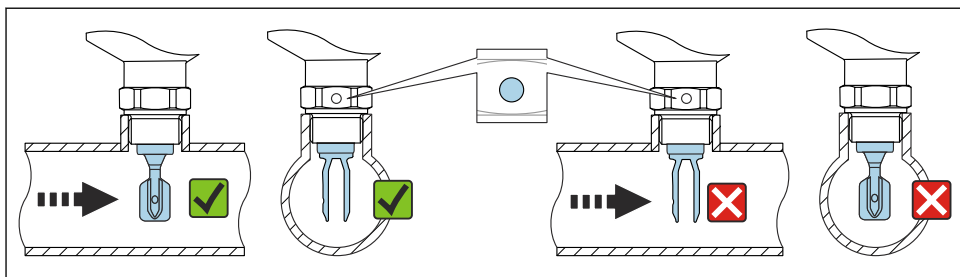

A0034851

図 11 パイプへの設置（音叉部の位置とマークを考慮します）

機器のネジ止め

- 六角ボルトのみを回してください（15～30 Nm（11～22 lbf ft））。
- ハウジングを回さないでください。

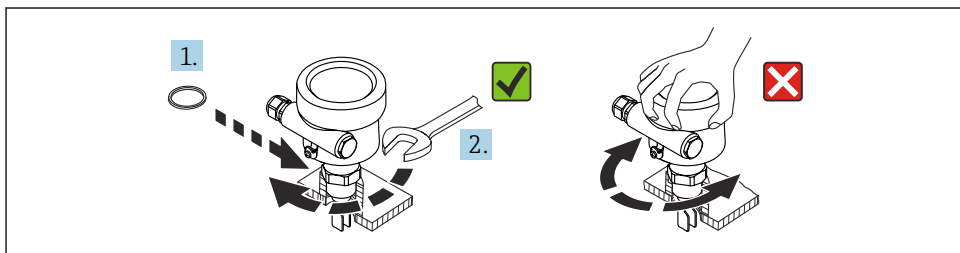

A0034852

図 12 機器のネジ止め

電線口の位置合わせ

すべてのハウジングは、位置合わせすることができます。

ロックネジのないハウジング

機器ハウジングは最大 350° まで回転可能

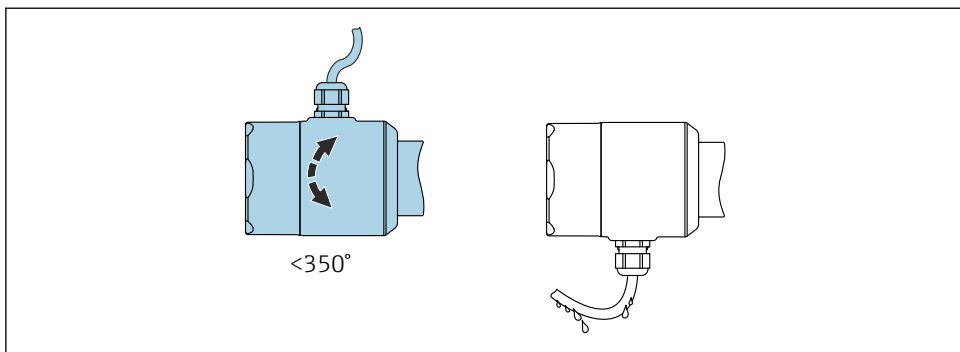

A0052359

13 ロックネジのないドリブループ付きハウジング

ロックネジ付きハウジング



ロックネジ付きハウジング：

- ロックネジを回すことにより、ハウジングを回転させ、ケーブルの位置を合わせることが可能です。
- 機器の納入時には、ロックネジは締め付けられていません。

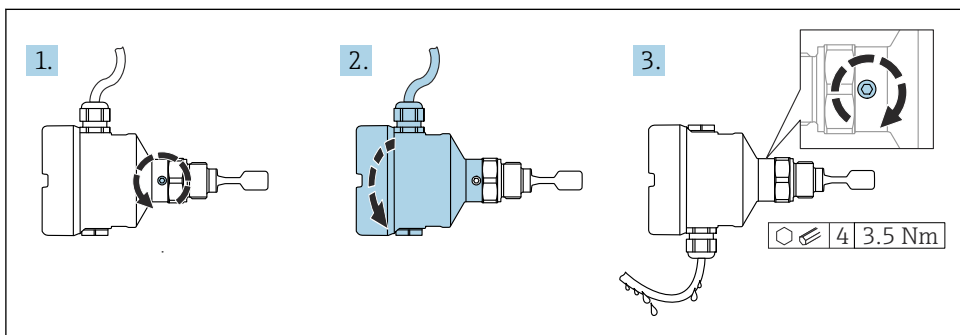

A0037347

14 外部のロックネジおよびドリブループ付きハウジング

1. 外部のロックネジを緩めます（最大 1.5 回転）。
2. ハウジングを回して、電線管接続口の位置を合わせます。
 - ↳ 水分が排出されるようにループを設置して、ハウジング内の水分の侵入を防止します。
3. 外部のロックネジを締め付けます。

注記

ハウジングのネジを完全に取り外すことはできません。

- ▶ 外部のロックネジを最大 1.5 回転緩めます。ネジを緩め過ぎたり、ネジを限界まで（固定ポイントを超えて）緩めてしまうと、小型の部品（カウンターディスク）が緩んで外れることがあります。
- ▶ 固定ネジ（六角ソケット 4 mm (0.16 in)）を締め付けます（最大トルク：3.5 Nm (2.58 lbf ft)±0.3 Nm (±0.22 lbf ft)）。

ハウジングカバーの密閉

注記

汚れや付着物によりネジ/ハウジングカバーが損傷する可能性があります。

- ▶ カバーおよびハウジングのネジから汚れ（砂など）を取り除いてください。
- ▶ カバーを閉じるときに抵抗を感じた場合は、ネジに付着物がないことを再度確認してください。

**ハウジングのネジ**

電子回路部と端子接続部のネジは、摩擦防止コーティングを施すことが可能です。以下は、すべてのハウジング材質に適用されます。

- ☒ **ハウジングのネジは潤滑しないでください。**

5 電気接続

5.1 必要な工具

- 電気配線用のドライバ
- カバーロックネジ用の六角レンチ

5.2 接続要件

5.2.1 固定ねじ付きカバー

危険場所で使用するための特定の防爆機器では、カバーは固定ねじでロックされています。

注記

固定ネジが正しく配置されていないと、カバーを確実に封止できません。

- ▶ カバーを開ける：カバーロックのネジを抜け落ちない程度に緩めます（最大 2 回転）。カバーを取り付けてカバーシールを確認します。
- ▶ カバーを閉める：カバーをハウジングにしっかりとネジ留めし、固定ネジが正しく配置されていることを確認します。カバーとハウジングの間に隙間ができないようにしてください。

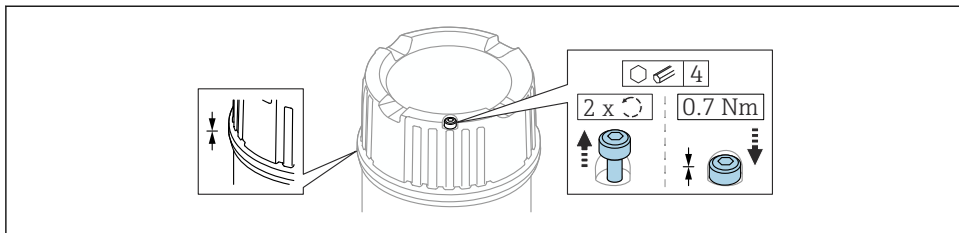

A0039520

図 15 固定ねじ付きカバー

5.2.2 保護接地 (PE) の接続

機器を危険場所で使用する場合は、動作電圧に関係なく、必ずシステムに電位平衡を取る必要があります。これを行うには、内部または外部の保護接地端子 (PE) に接続します。

5.3 機器の接続

i ハウジングのネジ

電子回路部と端子接続部のネジは、摩擦防止コーティングを施すことが可能です。以下は、すべてのハウジング材質に適用されます。

× ハウジングのネジは潤滑しないでください。

5.3.1 密度測定用の 2 線式密度計 (エレクトロニックインサート FEL60D)

注記

他のスイッチングユニットによる操作はできません。

電子部品の破損

- ▶ 以前にレベルリミットスイッチとして使用していた機器に対して、エレクトロニックインサート FEL60D を取り付けすることはできません。

端子割当

密度センサの出力信号は、パルステクノロジーに基づいています。この信号を利用して、音叉部の周波数がデンシティコンピュータ FML621 に継続的に送信されます。

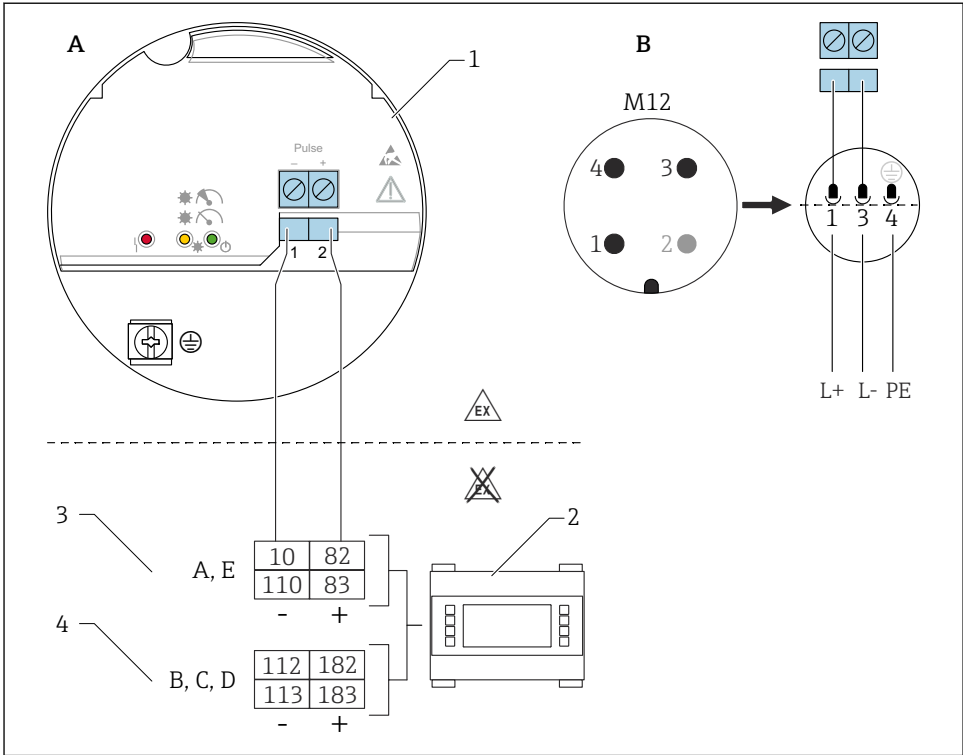

A0036059

図 16 接続図：エレクトロニックインサート FEL60D とデンシティコンピュータ FML621 の接続

- A 端子との接続配線
- B EN61131-2 規格に準拠するハウジングの M12 プラグとの接続配線
- 1 エレクトロニックインサート FEL60D
- 2 デンシティコンピュータ FML621
- 3 スロット A、E および拡張カード（基本ユニットに装着済み）
- 4 スロット B、C、D および拡張カード（オプション）

電源

$U = 24 V_{DC} \pm 15\%$ 、デンシティコンピュータ FML621 との接続にのみ適合

i 本機器に電力を供給するには、「CLASS 2」または「SELV」に分類される電源電圧が必要です。

消費電力

$P < 160 \text{ mW}$

消費電流

$I < 10 \text{ mA}$

過電圧保護

過電圧カテゴリー I

調整

調整には以下の3つのタイプがあります。

- 標準調整（注文時の設定）：
センサ特性を示すために2つの音叉部パラメータが工場で測定され、製品に同梱される校正レポートに記載されます。これらのパラメータは、FML621 デンシティコンピュータに転送する必要があります。
- 高精度調整（製品コンフィギュレータで選択可能）：
センサ特性を示すために3つの音叉部パラメータが工場で測定され、製品に同梱される校正レポートに記載されます。これらのパラメータは、FML621 デンシティコンピュータに転送する必要があります。
このタイプの校正を行うと、より高い精度が実現します。
- 現場調整：
現場調整の場合、ユーザーが測定した密度がFML621 に伝送されます。



Liquiphant Density に必要なパラメータはすべて、**校正レポート**および**センサ合格証**に記載されています。

これらの資料は納入範囲に含まれます。



詳細および現在用意されている関連資料については、当社ウェブサイトを参照してください (www.endress.com → ダウンロード)。

密度測定

Liquiphant Density は、パイプやタンク内の液体測定物の密度を測定します。本機器は、あらゆるニュートン流体（純粘性）に適しています。また、本機器は、危険場所での使用にも適しています。

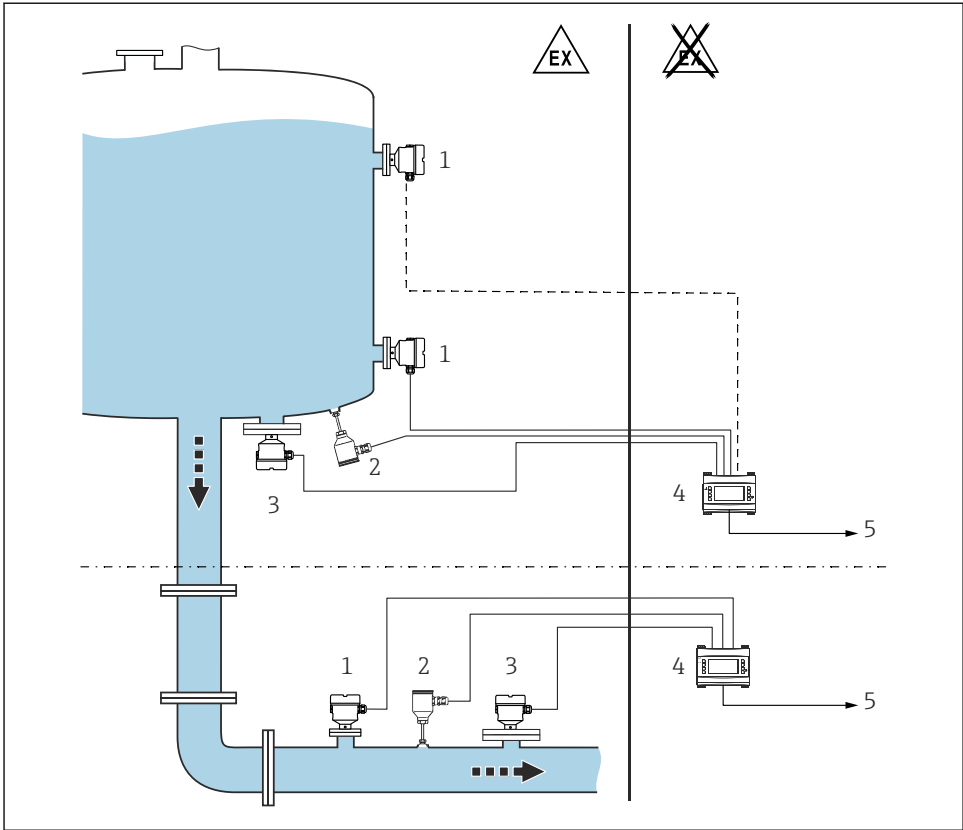

A0039632

図 17 デンシティコンピュータ FML621 を使用した密度測定

- 1 Liquiphant Density → パルス出力
- 2 温度センサ、例：4～20 mA 出力
- 3 圧力伝送器 4～20 mA 出力が必要（圧力変化 >0.6 MPa の場合）
- 4 Liquiphant デンシティコンピュータ FML621（ディスプレイ/操作ユニット付き）
- 5 PLC

i 測定値は、以下の影響を受ける可能性があります。

- センサの気泡
- 測定物にユニットが完全に浸漬していない
- センサに固形分の付着
- パイプ内の流速が速い
- 上流側/下流側直管長が短いため、パイプ内の乱流が激しい
- 音叉部の腐食
- 測定物の非ニュートン挙動（純粘性ではない）

5.3.2 ケーブルの接続

必要な工具

- 端子用のマイナスドライバー (0.6 mm x 3.5 mm)
- M20 ケーブルグランド用の適切な工具 (2 面幅 AF24/25 (8 Nm (5.9 lbf ft)))

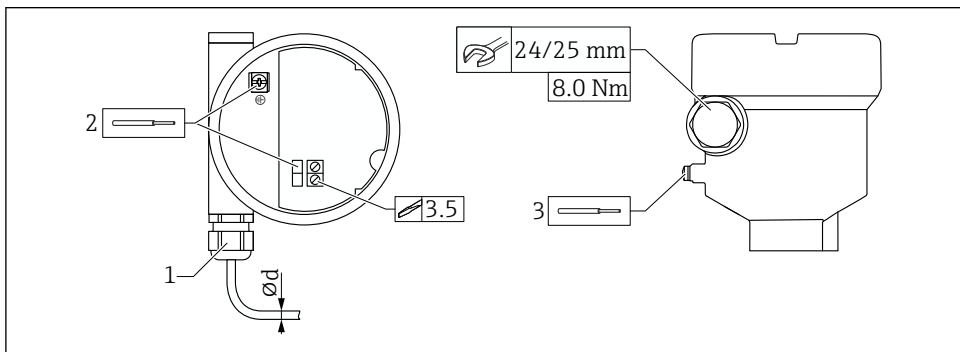

A0018023

図 18 カップリングの例 (電線口、エレクトロニックインサートと端子)

- 1 M20 カップリング (電線口付き) の例
 - 2 最大導体断面積 2.5 mm² (AWG14)、ハウジング内側の接地端子 + 電子モジュールの端子
 - 3 最大導体断面積 4.0 mm² (AWG12)、ハウジング外側の接地端子 (例: 外部保護接地接続 (PE) 付きプラスチックハウジング)
- Ød ニッケルめっき真鍮 7~10.5 mm (0.28~0.41 in)
 プラスチック 5~10 mm (0.2~0.38 in)
 ステンレス 7~12 mm (0.28~0.47 in)
 ステンレス、サニタリ仕様 9~12 mm (0.35~0.47 in)

i M20 カップリングを使用する場合は、以下に注意してください。

電線口の次に：

- カップリングを反対に締め付けます。
- カップリングのユニオンナットをトルク 8 Nm (5.9 lbf ft) で締め付けます。
- 同梱されているカップリングをトルク 3.75 Nm (2.76 lbf ft) でハウジングに締め付けます。

6 操作オプション

6.1 操作オプションの概要

6.1.1 操作コンセプト

デンシティコンピュータ FML621 による操作。詳細については、デンシティコンピュータ FML621 の関連資料を参照してください。

6.1.2 エレクトロニックインサートの各要素

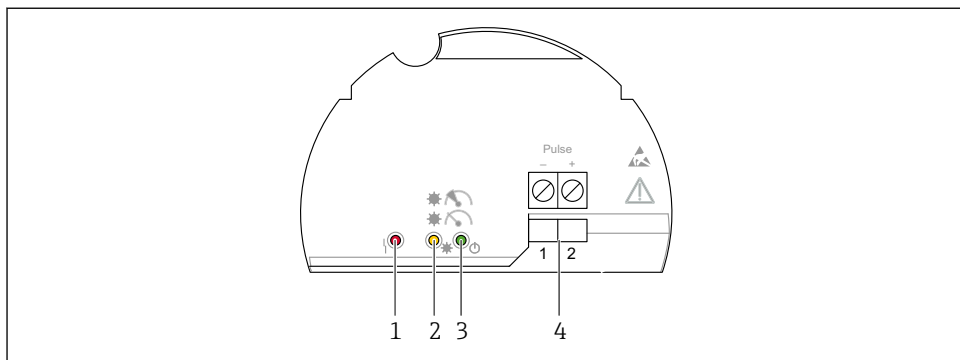

A0039683

図 19 エレクトロニックインサート FEL60D

- 1 LED 赤色：警告またはアラーム用
- 2 LED 黄色：測定の安定状態
- 3 LED 緑色：動作状態（機器オン）
- 4 パルス出力端子

7 設定

7.1 機能チェック

測定点の設定前に、配置状況および配線状況を確認してください（取扱説明書を参照）。

7.2 機器のスイッチオン

▶ スイッチオン

- ↳ 緑色 LED が点灯し、黄色 LED が 2～3 回点滅します。

両方の LED（緑色と黄色）が点灯したら、測定は安定した状態です。



71629377

www.addresses.endress.com
