

Technische Information

iTHERM ModuLine TST434B

Modulares Widerstandsthermometer zur Außen- oder Raumtemperaturmessung



Zuverlässige Messung und hohe Genauigkeit - Bester Schutz der Messelektronik vor extremen Umgebungsbedingungen. Zur Wandmontage geeignet.

Anwendungsbereiche

- Außen- oder Raumtemperaturmessung
- Maximaler Messbereich: $-50 \dots +150 \text{ }^{\circ}\text{C}$ ($-58 \dots +302 \text{ }^{\circ}\text{F}$)
- Schutzart: IP66/68 (NEMA Type 4x incl.)

Kopftransmitter

Alle Transmitter von Endress+Hauser bieten im Vergleich zu direkt verdrahteten Sensoren eine höhere Messgenauigkeit und Zuverlässigkeit. Die Auswahl ist einfach und erfolgt anhand der Ausgänge und Kommunikationsprotokolle:

- Analogausgang 4 ... 20 mA
- HART®
- PROFIBUS® PA
- FOUNDATION Fieldbus™
- IO-Link
- PROFINET® over Ethernet-APL/SPE

Vorteile auf einen Blick

- Robuste Anschlussköpfe nach DIN EN 50446 oder stabile Kunststoffgehäuse bieten optimalen Schutz vor extremen Umgebungsbedingungen
- Zuverlässige, langzeitstabile und genaue Raum- oder Außentemperaturmessung
- Einfache und schnelle Wandmontage

Arbeitsweise und Sytemaufbau

Messprinzip

Widerstandsthermometer (RTD)

Bei diesen Widerstandsthermometern kommt als Temperatursensor ein Pt100 gemäß IEC 60751 zum Einsatz. Es handelt sich dabei um einen temperaturempfindlichen Platinmesswiderstand mit einem Widerstandswert von 100Ω bei $0 \text{ }^\circ\text{C}$ ($32 \text{ }^\circ\text{F}$) und einem Temperaturkoeffizienten $\alpha = 0.003851 \text{ }^\circ\text{C}^{-1}$.

Man unterscheidet zwischen zwei unterschiedlichen Bauformen von Platinwiderstandsthermometern:

- **Drahtwiderstände (Wire Wound, WW):** Hier befindet sich eine Doppelwicklung aus haarfeinem, hochreinem Platindraht in einem Keramikträger. Dieser Träger wird auf der Ober- und Unterseite mit einer Keramikschutzschicht versiegelt. Solche Widerstandsthermometer ermöglichen nicht nur Messungen, die in hohem Maße wiederholbar sind, sondern bieten auch eine gute Langzeitstabilität ihrer Widerstands-/Temperaturkennlinie in Temperaturbereichen bis zu $600 \text{ }^\circ\text{C}$ ($1112 \text{ }^\circ\text{F}$). Dieser Sensortyp ist in den Abmessungen relativ groß und vergleichsweise empfindlich gegen Vibrationen.
- **Widerstandssensoren in Dünnschichtausführung (TF):** Auf einem Keramiksubstrat wird im Vakuum eine sehr dünne hochreine Platinschicht von etwa $1 \mu\text{m}$ Dicke aufgedampft und anschließend fotolithografisch strukturiert. Die dabei entstehenden Platinleiterbahnen bilden den Messwiderstand. Zusätzlich aufgebraachte Abdeck- und Passivierungsschichten schützen die Platin-Dünnschicht zuverlässig vor Verunreinigungen und Oxidation selbst bei hohen Temperaturen.

Die Hauptvorteile der Dünnschicht-Temperatur Sensoren gegenüber drahtgewickelten Ausführungen liegen in ihren kleineren Abmessungen und der besseren Vibrationsfestigkeit. Bei TF-Sensoren ist bei höheren Temperaturen häufig eine relativ geringe, prinzipbedingte Abweichung ihrer Widerstands-/Temperaturkennlinie von der Standardkennlinie der IEC 60751 zu beobachten. Die engen Grenzwerte der Toleranzklasse A nach IEC 60751 können dadurch mit TF-Sensoren nur bei Temperaturen bis etwa $300 \text{ }^\circ\text{C}$ ($572 \text{ }^\circ\text{F}$) eingehalten werden.

Thermoelemente (TC)

Thermoelemente sind vergleichsweise einfache, robuste Temperatursensoren, bei denen der Seebeck-Effekt zur Temperaturmessung ausgenutzt wird: Verbindet man an einem Punkt zwei elektrische Leiter unterschiedlicher Materialien, ist bei Vorhandensein von Temperaturgradienten entlang dieser Leiter eine schwache elektrische Spannung zwischen den beiden noch offenen Leiterenden messbar. Diese Spannung wird Thermospannung oder auch elektromotorische Kraft (EMK, engl.: e.m.f.) genannt. Ihre Größe ist abhängig von der Art der Leitermaterialien sowie von der Temperaturdifferenz zwischen der "Messstelle" (der Verbindungsstelle beider Leiter) und der "Vergleichsstelle" (den offenen Leiterenden). Thermoelemente messen somit primär nur Temperaturdifferenzen. Die absolute Temperatur an der Messstelle kann daraus ermittelt werden, insofern die zugehörige Temperatur an der Vergleichsstelle bereits bekannt ist bzw. separat gemessen und kompensiert wird. Die Materialpaarungen und zugehörigen Thermospannung/Temperatur-Kennlinien der gebräuchlichsten Thermoelement-Typen sind in den Normen IEC 60584 bzw. ASTM E230/ANSI MC96.1 standardisiert.

Messeinrichtung

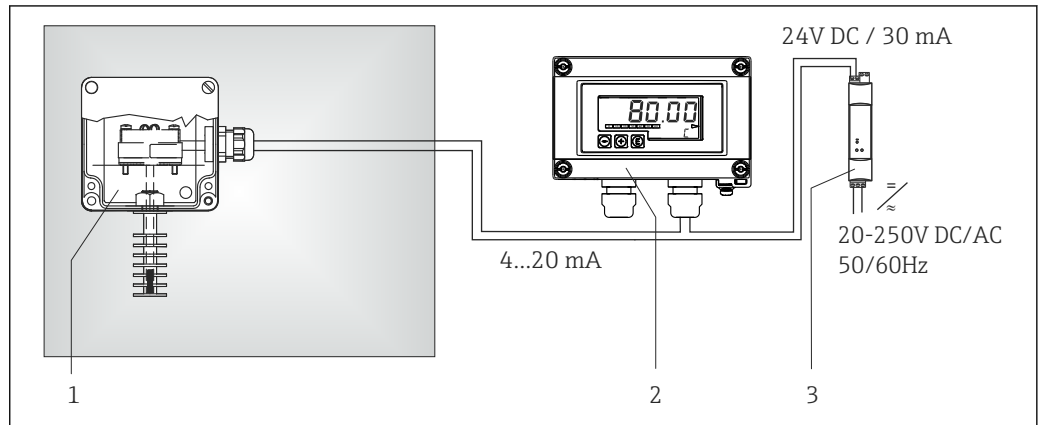

1 Anwendungsbeispiel Raumtemperaturüberwachung mit 4...20 mA Analog-Ausgangssignal

- 1 Wandmontiertes Thermometer mit eingebautem Kopftransmitter.
- 2 RIA15 Prozessanzeiger - Der Anzeiger erfasst das analoge Messsignal des Kopftransmitters und stellt dieses auf dem Display dar. Das LC-Display zeigt den aktuellen Messwert digital und als Bargraph mit Signalisierung einer Grenzwertverletzung an. Der Anzeiger wird in die 4...20 mA oder HART®-Schleife eingebunden und bezieht von dort die benötigte Energie. Optional können bis zu 4 HART® Prozessvariablen eines Sensors angezeigt werden. Nähere Informationen hierzu finden Sie in der Technischen Information (siehe "Ergänzende Dokumentation").
- 3 Speisetrenner RN221N - Der Speisetrenner RN221N (24 V DC, 30 mA) verfügt über einen galvanisch getrennten Ausgang zur Spannungsversorgung von 2-Leiter-Transmittern. Das Weitbereichsnetzteil arbeitet mit einer Netzspannung am Eingang von 20 bis 250 V DC/AC, 50/60 Hz, sodass der Einsatz in allen internationalen Netzen möglich ist. Nähere Informationen hierzu finden Sie in der Technischen Information (siehe "Ergänzende Dokumentation").

Eingang

Messgröße	Temperatur (temperaturlineares Übertragungsverhalten)
Messbereich	Maximal -50 ... +150 °C (-58 ... +302 °F) gemäß IEC 60751, abhängig von der Konfiguration

Ausgang

Ausgangssignal	Grundsätzlich bestehen 2 Möglichkeiten zur Messwertübertragung: <ul style="list-style-type: none"> ▪ Direkt verdrahtete Sensoren - Weiterleitung der Sensor-Messwerte ohne Transmitter. ▪ Durch Auswahl entsprechender Endress+Hauser iTEMP® Temperaturtransmitter über alle gängigen Protokolle. Alle folgend aufgeführten Transmitter werden direkt im Anschlusskopf montiert und mit der Sensorik verdrahtet.
Temperaturtransmitter - Produktserie	<p>Thermometer mit iTEMP-Transmittern sind anschlussbereite Komplettgeräte zur Verbesserung der Temperaturmessung, indem sie - im Vergleich zu direkt verdrahteten Sensoren - Messgenauigkeit und Zuverlässigkeit beträchtlich erhöhen sowie Verdrahtungs- und Wartungskosten reduzieren.</p> <p>4 ... 20 mA Kopftransmitter Sie bieten ein hohes Maß an Flexibilität und unterstützen dadurch einen universellen Einsatz bei geringer Lagerhaltung. Die iTEMP-Transmitter lassen sich schnell und einfach am PC konfigurieren. Endress+Hauser bietet kostenlose Konfigurationssoftware an, die auf der Endress+Hauser Website zum Download zur Verfügung steht.</p> <p>HART® Kopftransmitter Der Transmitter ist ein 2-Leiter-Gerät mit einem oder zwei Messeingängen und einem Analogausgang. Das Gerät überträgt sowohl gewandelte Signale von Widerstandsthermometern und Thermoelementen als auch Widerstands- und Spannungssignale über die HART® Kommunikation. Schnelle und einfache Bedienung, Visualisierung und Instandhaltung unter Verwendung universaler Konfigu-</p>

rationssoftware wie FieldCare, DeviceCare oder FieldCommunicator 375/475. Integrierte Bluetooth® Schnittstelle zur drahtlosen Anzeige von Messwerten und Parametrierung über E+H SmartBlue (App), optional.

PROFIBUS® PA Kopftransmitter

Universell programmierbarer Kopftransmitter mit PROFIBUS® PA-Kommunikation. Umformung von verschiedenen Eingangssignalen in digitale Ausgangssignale. Hohe Messgenauigkeit über den gesamten Umgebungstemperaturbereich. Die Konfiguration der PROFIBUS PA Funktionen und gerätespezifischer Parameter wird über die Feldbus-Kommunikation ausgeführt.

FOUNDATION Fieldbus™ Kopftransmitter

Universell programmierbarer Kopftransmitter mit FOUNDATION Fieldbus™-Kommunikation. Umformung von verschiedenen Eingangssignalen in digitale Ausgangssignale. Hohe Messgenauigkeit über den gesamten Umgebungstemperaturbereich. Alle Transmitter sind für die Verwendung in allen wichtigen Prozessleitsystemen freigegeben. Die Integrationstest werden in der 'System World' von Endress+Hauser durchgeführt.

Kopftransmitter mit PROFINET® und Ethernet-APL

Der Temperaturtransmitter ist ein 2-Leiter-Gerät mit zwei Messeingängen. Das Gerät überträgt sowohl gewandelte Signale von Widerstandsthermometern und Thermoelementen als auch Widerstands- und Spannungssignale über das PROFINET® Protokoll. Die Speisung erfolgt über den den 2-Leiter Ethernet Anschluss nach IEEE 802.3cg 10Base-T1. Der Transmitter kann als eigensicheres Betriebsmittel in der Zone 1 explosionsgefährdeter Bereiche installiert werden. Das Gerät dient zur Instrumentierung im Anschlusskopf Form B nach DIN EN 50446.

Kopftransmitter mit IO-Link

Der Temperaturtransmitter ist ein IO-Link Gerät mit einem Messeingang und einer IO-Link Schnittstelle. Konfigurierbare, einfache und kosteneffiziente Lösung durch digitale Kommunikation über IO-Link. Die Montage erfolgt in einem Anschlusskopf Form B nach DIN EN 50444.

Vorteile der iTEMP-Transmitter:

- Dualer oder einfacher Sensoreingang (optional für bestimmte Transmitter)
- Aufsteckbares Display (optional für bestimmte Transmitter)
- Höchste Zuverlässigkeit, Genauigkeit und Langzeitstabilität bei kritischen Prozessen
- Mathematische Funktionen
- Überwachung der Thermometerdrift, Backup-Funktionalität des Sensors, Diagnosefunktionen des Sensors
- Sensor-Transmitter-Matching für 2-Kanal Transmitter, basierend auf den Callendar-Van-Dusen-Koeffizienten (CvD).

Verdrahtung

Anschlussplan für RTD

Typ des Sensoranschlusses

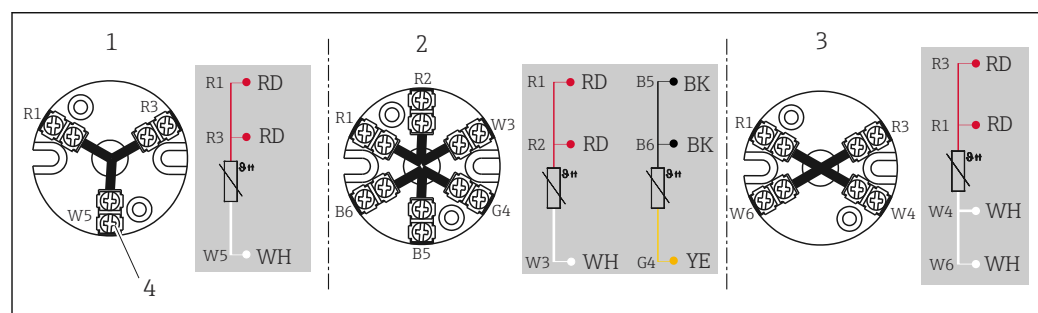

2 Montierter Anschlusssockel

- 1 3-Leiter einfach
- 2 2 x 3-Leiter einfach
- 3 4-Leiter einfach
- 4 Außenschraube

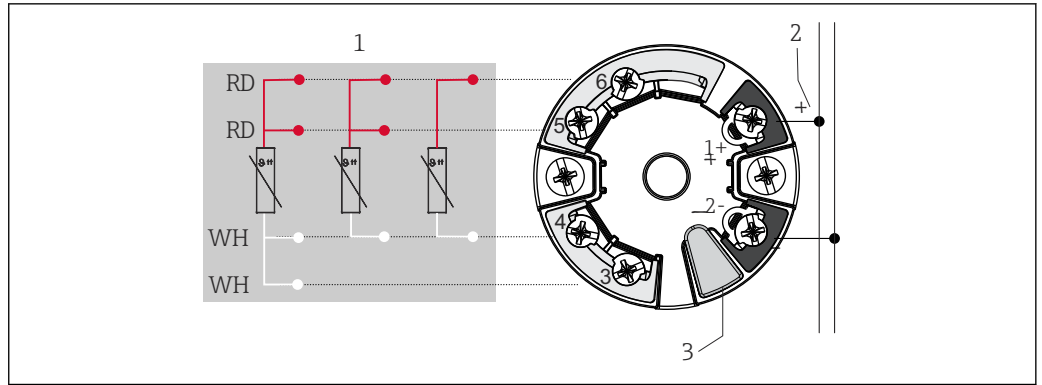

A0045464

3 Im Anschlusskopf montierter Transmitter TMT7x oder TMT31 (ein Sensoreingang)

- 1 Sensoreingang, RTD und Ω : 4-, 3- und 2-Leiter
- 2 Spannungsversorgung oder Feldbusanschluss
- 3 Display-Anschluss/CDI-Schnittstelle

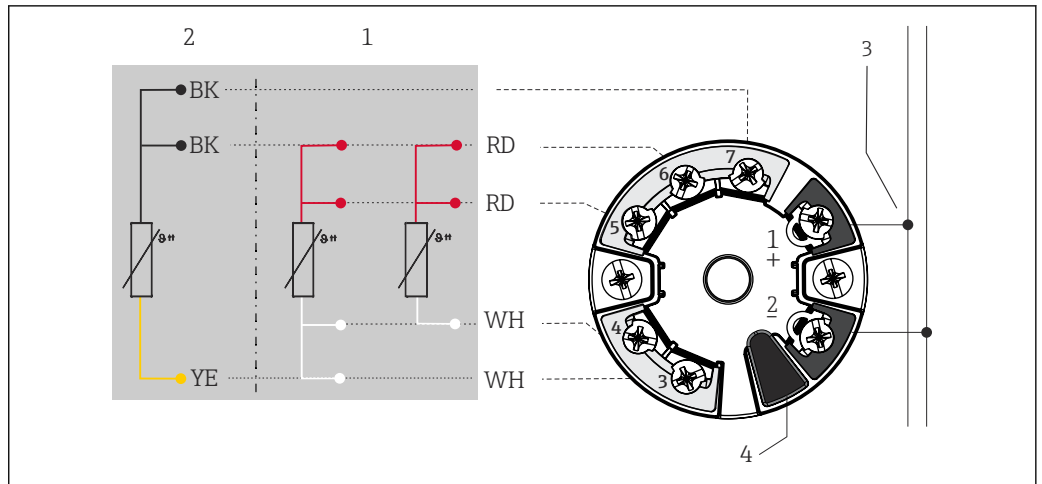

A0045466

4 Im Anschlusskopf montierter Transmitter TMT8x (doppelter Sensoreingang)

- 1 Sensoreingang 1, RTD: 4-, und 3-Leiter
- 2 Sensoreingang 2, RTD: 3-Leiter
- 3 Spannungsversorgung oder Feldbusanschluss
- 4 Display-Anschluss

Ausstattung mit Push-in-Klemmen, wenn nicht explizit Schraubklemmen angewählt werden oder ein Doppel-Sensor eingebaut ist.

Kabeleinführungen

Die Kabeleinführungen müssen während der Konfiguration des Gerätes ausgewählt werden. Unterschiedliche Anschlussköpfe bieten unterschiedliche Möglichkeiten, was Gewinde und die Anzahl der verfügbaren Kabeleinführungen anbelangt.

Steckverbinder

Endress+Hauser bietet verschiedene Steckverbinder für eine einfache und schnelle Einbindung des Thermometers in ein Prozessleitsystem. Die folgenden Tabellen zeigen die PIN-Belegungen der verschiedenen Stecker-Anschluss-Kombinationen.

i Wir raten davon ab, Thermoelemente direkt an die Steckverbinder anzuschließen. Durch den direkten Anschluss der Steckerkontakte kann ein neues "Thermoelement" entstehen, das die Genauigkeit der Messung beeinflusst. Aus diesem Grund schließen wir Thermoelemente nicht direkt an die Steckverbinder an. In Kombination mit einem Transmitter werden die Thermoelemente angeschlossen.

Abkürzungen

#1	Reihenfolge: Erster Transmitter/Messeinsatz	#2	Reihenfolge: Zweiter Transmitter/Messeinsatz
i	Isoliert. Mit 'I' markierte Leitungen sind nicht angeschlossen und mit Schrumpfschläuchen isoliert.	YE	Gelb
GND	Geerdet. Mit "GND" markierte Leitungen sind an die interne Erdungsschraube im Anschlusskopf angeschlossen.	RD	Rot
BN	Braun	WH	Weiß
GNYE	Grün-Gelb	PK	Rosa
BU	Blau	GN	Grün
GY	Grau	BK	Schwarz



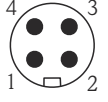
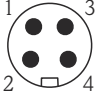
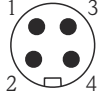
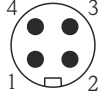

Anschlusskopf mit einer Kabeleinführung

Stecker	1x PROFIBUS PA								1x FOUNDATION™ Fieldbus (FF)				1x PROFINET und Ethernet-APL			
Gewinde Stecker	M12				7/8"				7/8"				M12			
PIN-Nummer	1	2	3	4	1	2	3	4	1	2	3	4	1	2	3	4
Elektrischer Anschluss (Anschlusskopf)																
Freie Anschlussdrähte und TC	Nicht angeschlossen (nicht isoliert)															
Anschlussklemmenblock 3-Leiter (1x Pt100)	RD	RD	WH		RD	RD	WH		RD	RD	WH		RD	RD	WH	
Anschlussklemmenblock 4-Leiter (1x Pt100)	RD	RD	WH	WH	RD	RD	WH	WH	RD	RD	WH	WH	RD	RD	WH	WH
Anschlussklemmenblock 6-Leiter (2x Pt100)	RD (#1) ¹	RD (#1)	WH (#1)		RD (#1)	RD (#1)	WH (#1)		RD (#1)	RD (#1)	WH (#1)		RD	RD	WH (#1)	
1x TMT 4...20 mA oder HART®	+	i	-	i	+	i	-	i	+	i	-	i	+	i	-	i
2x TMT 4...20 mA oder HART® im Anschlusskopf mit hohem Deckel	+(#1)	+(#2)	-(#1)	- (#2)	+(#1)	+(#2)	-(#1)	- (#2)	+(#1)	+(#2)	-(#1)	-(#2)	+(#1)	+(#2)	-(#1)	-(#2)
1x TMT PROFIBUS® PA	+	i	-	GND ₂₎	+	i	-	GND ₂₎	nicht kombinierbar							
2x TMT PROFIBUS® PA	+(#1)	i	-(#1)	GND ₂₎	+	i	-	GND ₂₎	nicht kombinierbar							
1x TMT FF	nicht kombinierbar				nicht kombinierbar				-	+	GND	i	nicht kombinierbar			
2x TMT FF	nicht kombinierbar				nicht kombinierbar				-(#1)	+(#1)	GND	i	nicht kombinierbar			
1x TMT PROFINET®	nicht kombinierbar				nicht kombinierbar				nicht kombinierbar				APL signal -	APL signal +	GND	i

Stecker	1x PROFIBUS PA		1x FOUNDATION™ Fieldbus (FF)	1x PROFINET und Ethernet-APL	
2x TMT PROFINET®				APL signal - (#1)	APL signal + (#1)
PIN-Position und Farbcode	 1 BN 2 GNYE 3 BU 4 GY <small>A0018929</small>	 1 BN 2 GNYE 3 BU 4 GY <small>A0018930</small>	 1 BU 2 BN 3 GY 4 GNYE <small>A0018931</small>	 1 RD 2 GN <small>A0052119</small>	

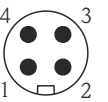
- 1) Zweiter Pt100 ist nicht angeschlossen
- 2) Bei Verwendung eines Kopfes ohne Erdungsschraube, z. B. Kunststoffgehäuse TA30S oder TA30P isoliert "i" statt geerdet GND

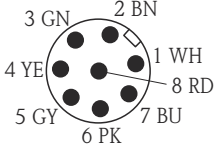
Anschlusskopf mit einer Kabeleinführung (Fortsetzung)

Stecker	4-polig/8-polig							
Gewinde Stecker	M12							
PIN-Nummer	1	2	3	4	5	6	7	8
Elektrischer Anschluss (Anschlusskopf)								
Freie Anschlussdrähte und TC	Nicht angeschlossen (nicht isoliert)							
Anschlussklemmenblock 3-Leiter (1x Pt100)	RD	RD	WH		i			
Anschlussklemmenblock 4-Leiter (1x Pt100)			WH	WH				
Anschlussklemmenblock 6-Leiter (2x Pt100)			WH		BK	BK	YE	
1x TMT 4...20 mA oder HART®	+ (#1)	i	- (#1)	i	i			
2x TMT 4...20 mA oder HART® im Anschlusskopf mit hohem Deckel					+ (#2)	i	- (#2)	i
1x TMT PROFIBUS® PA	nicht kombinierbar							
2x TMT PROFIBUS® PA	nicht kombinierbar							
1x TMT FF	nicht kombinierbar							
2x TMT FF	nicht kombinierbar							
1x TMT PROFINET®	nicht kombinierbar							
2x TMT PROFINET®	nicht kombinierbar							
PIN-Position und Farbcode	 1 BN 2 GNYE 3 BU 4 GY <small>A0018929</small> 5  4-poliger Stecker				 1 WH 2 BN 3 GN 4 YE 5 GY 6 PK 7 BU 8 RD <small>A0018927</small> 6  8-poliger Stecker			

Leistungsmerkmale

Referenzbedingungen

Diese Angaben sind relevant zur Bestimmung der Messgenauigkeit der eingesetzten Temperaturtransmitter. Nähere Informationen dazu sind in den entsprechenden Technischen Informationen der iTEMP® Temperaturtransmitter zu finden. →  13

Messgenauigkeit

RTD Widerstandsthermometer nach IEC 60751

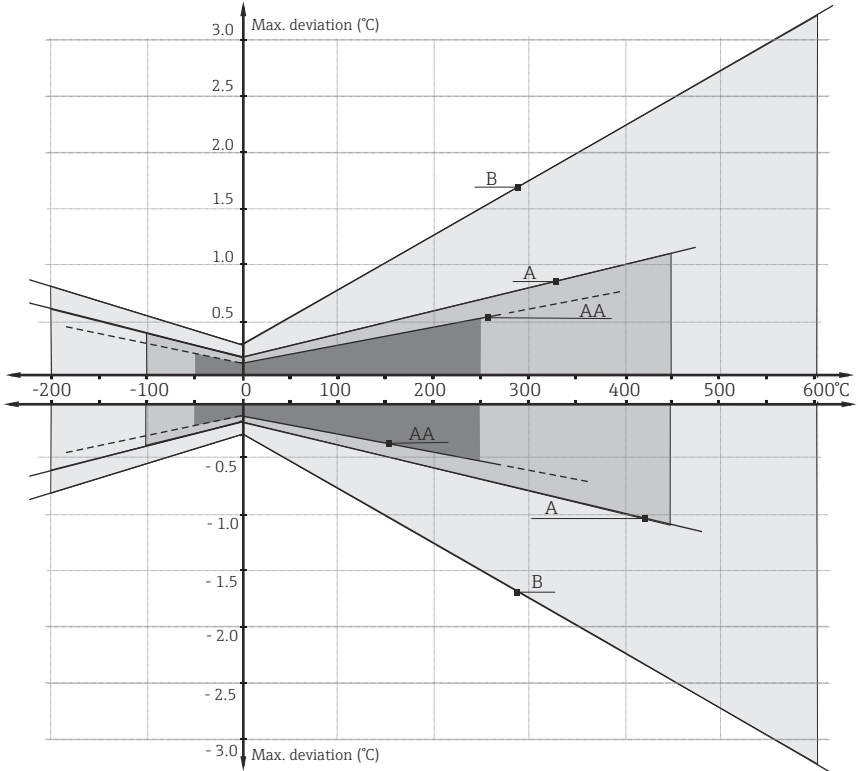
Klasse	max. Toleranzen (°C)	Kenndaten
RTD maximaler Fehler Typ TF		
Kl. A	$\pm (0,15 + 0,002 \cdot t ^{1})$	
Kl. AA, vor- mals 1/3 Kl. B	$\pm (0,1 + 0,0017 \cdot t ^{1})$	
Kl. B	$\pm (0,3 + 0,005 \cdot t ^{1})$	

1) $|t|$ = Absolutwert Temperatur in °C



Um die maximalen Toleranzen in °F zu erhalten, Ergebnisse in °C mit dem Faktor 1,8 multiplizieren.

Isolationswiderstand

Isolationswiderstand $\geq 100 \text{ M}\Omega$ bei Umgebungstemperatur, gemessen zwischen den Anschlussklemmen und dem Außenmantel mit einer Mindestspannung von $100 \text{ V}_{\text{DC}}$.

Eigenerwärmung

RTD-Elemente sind passive Widerstände, die mit einem externen Strom gemessen werden. Dieser Messstrom verursacht im RTD-Element eine Eigenerwärmung, die einen zusätzlichen Messfehler darstellt. Die Größe des Messfehlers wird neben dem Messstrom auch durch die Temperaturleitfähigkeit und die Durchflussgeschwindigkeit im Prozess beeinflusst.

Die Eigenerwärmung ist vernachlässigbar, wenn ein iTEMP Temperaturtransmitter (extrem geringer Messstrom) von Endress+Hauser verwendet wird.

Montage

Einbaulage

Keine Beschränkungen.

Einbauhinweise

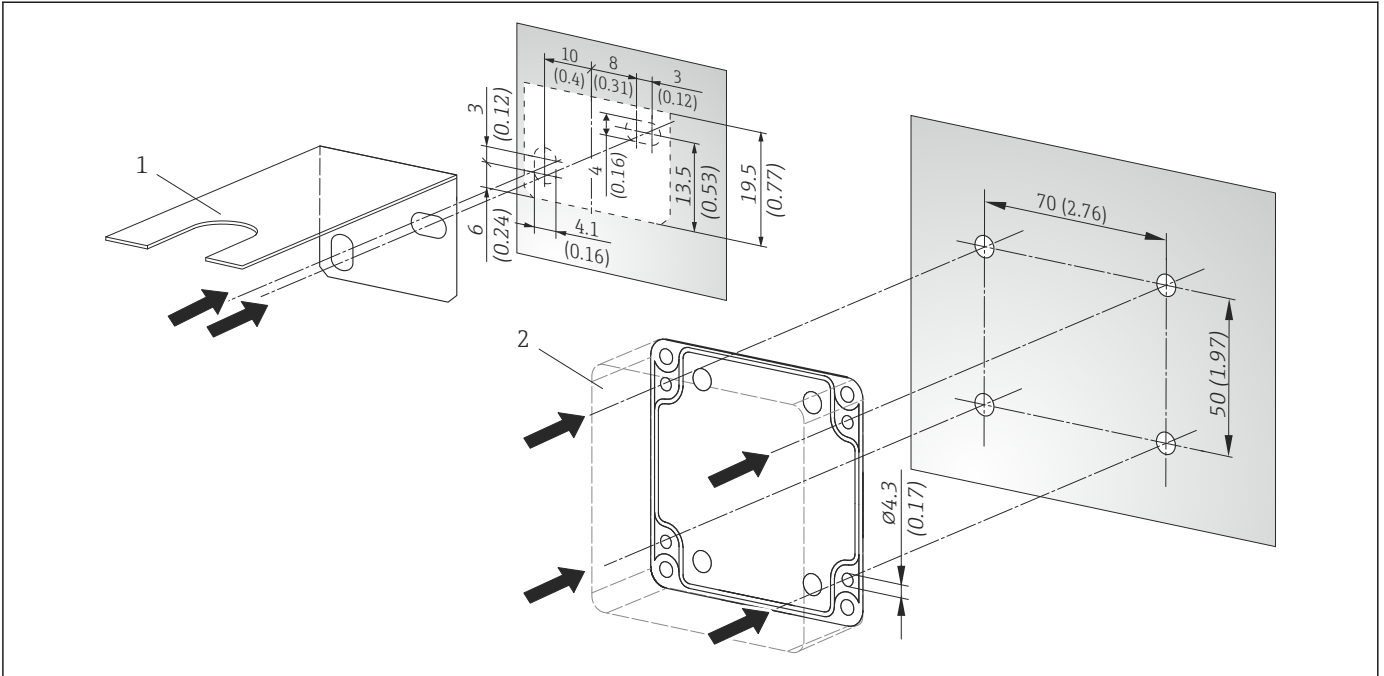

A0022546

7 Bohrschablonen zur Wandmontage. Abmessungen in mm (in)

- 1 Winkelstück zur Montage mit Anschlusskopf
- 2 Kunststoffgehäuse

Umgebung

Umgebungstemperaturbereich

Gehäuse	Temperatur in °C (°F)
TA30A Anschlusskopf ohne montierten Kopftransmitter	Abhängig von der Kabelverschraubung, <ul style="list-style-type: none"> ■ Ohne: -50 ... +150 °C (-58 ... +302 °F) ■ Mit: -50 ... +100 °C (-58 ... +212 °F)
TA30 PCB Kunststoffgehäuse ohne montierten Kopftransmitter	-40 ... +100 °C (-40 ... +212 °F)
Anschlusskopf mit montiertem Kopftransmitter	-40 ... +85 °C (-40 ... +185 °F)

Lagerungstemperatur

Siehe Umgebungstemperatur

Schutzart

Anschlusskopf	Schutzart: IP66/68 (NEMA Type 4x encl.)
Kunststoffgehäuse	Schutzart: IP65

Stoß- und Schwingungsfestigkeit

4G / 2 ... 150 Hz gemäß IEC 60068-2-6

Prozess

Prozessdruckbereich

Maximal statischer Prozessdruck: 1 bar (14,5 PSI) bei einer Umgebungstemperatur von 20 °C (68 °F).

Konstruktiver Aufbau

Alle Abmessungen in mm (in). Angaben ohne eingebauten Kopftransmitter.

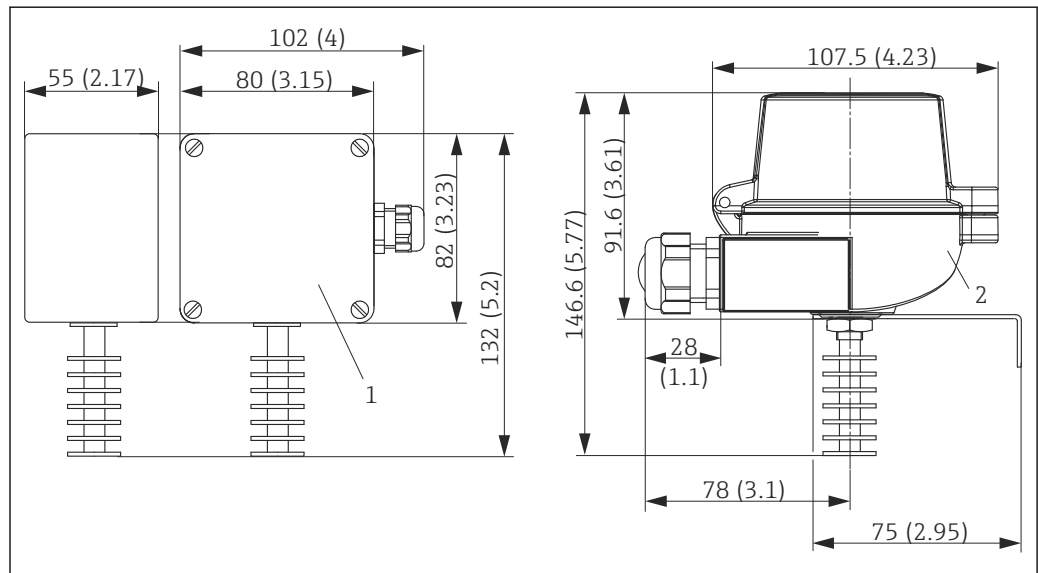

A0022290

8 Abmessungen des Thermometers

- 1 Mit Kunststoffgehäuse
2 Mit Anschlusskopf

Spezifikation Kunststoffgehäuse

- Farbe: Grau, RAL 7035
- Gewinde Kabeleinführung: M16

Spezifikation Anschlusskopf

- Farbe Kopf: Blau, RAL 5012
- Farbe Kappe: Grau, RAL 7035
- Erdungsklemme intern und extern
- Gewinde Kabeleinführung: G½", ½" NPT oder M20x1,5"

Gewicht

200 ... 500 g (7,05 ... 17,64 oz), abhängig von der Konfiguration.

Werkstoffe

Temperaturfühler, Gehäuse

Temperaturfühler	Eloxiertes Aluminium
Gehäuse	Kunststoffgehäuse aus Polycarbonat (PC) oder Anschlusskopf aus Aluminium mit Polyesterpulver-Beschichtung

Ersatzteile

Ersatzteil	Material-Nr.
Beistellset kpl.TMT82/85/84 (europäisch) 2x Schraube, 2x Feder, 2x Sicherungsscheibe, 1x Dichtung CDI-Stecker	71044061

Zertifikate und Zulassungen

Aktuelle Zertifikate und Zulassungen zum Produkt stehen unter www.endress.com auf der jeweiligen Produktseite zur Verfügung:

1. Produkt mit Hilfe der Filter und Suchmaske auswählen.
2. Produktseite öffnen.
3. **Downloads** auswählen.

MID

Prüfschein (nur im SIL Betrieb). In Übereinstimmung mit:

- WELMEC 8.8, "Leitfaden zu den allgemeinen und verwaltungstechnischen Aspekten des freiwilligen Systems zur modularen Bewertung von Messgeräten."
- OIML R117-1 Ausgabe 2007 (E) "Dynamisches Messsystem für andere Flüssigkeiten als Wasser".
- EN 12405-1/A2 Ausgabe 2010 "Gaszähler - Umformer - Teil 1: Volumenumrechnung".
- OIML R140-1 Ausgabe 2007 (E) "Messsystem für gasförmige Brennstoffe".

Bestellinformationen

Ausführliche Bestellinformationen sind bei der nächstgelegenen Vertriebsorganisation www.addresses.endress.com oder im Produktkonfigurator unter www.endress.com auswählbar:

1. Produkt mit Hilfe der Filter und Suchmaske auswählen.
2. Produktseite öffnen.
3. **Konfiguration** auswählen.







Produktkonfigurator - das Tool für individuelle Produktkonfiguration

- Tagesaktuelle Konfigurationsdaten
- Je nach Gerät: Direkte Eingabe von messstellenspezifischen Angaben wie Messbereich oder Bediensprache
- Automatische Überprüfung von Ausschlusskriterien
- Automatische Erzeugung des Bestellcodes mit seiner Aufschlüsselung im PDF- oder Excel-Ausgabeformat
- Direkte Bestellmöglichkeit im Endress+Hauser Onlineshop

Zubehör



Für das Gerät sind verschiedene Zubehörteile lieferbar, die bei Endress+Hauser mit dem Gerät bestellt oder nachbestellt werden können. Ausführliche Angaben zum betreffenden Bestellcode sind bei Ihrer Endress+Hauser Vertriebszentrale erhältlich oder auf der Produktseite der Endress+Hauser Webseite: www.endress.com.

Kommunikationsspezifisches Zubehör



Konfigurationskit TXU10	Konfigurationskit für PC-programmierbare Transmitter mit Setup-Software und Schnittstellenkabel für PC mit USB-Port Bestell-Code: TXU10-xx
Commubox FXA195 HART	Für die eigensichere HART-Kommunikation mit FieldCare über die USB-Schnittstelle.  Für Einzelheiten: Dokument "Technische Information" TI00404F
Commubox FXA291	Verbindet Endress+Hauser Feldgeräte mit CDI-Schnittstelle (= Endress+Hauser Common Data Interface) und der USB-Schnittstelle eines Computers oder Laptops.  Für Einzelheiten: Dokument "Technische Information" TI00405C
WirelessHART Adapter	Dient zur drahtlosen Anbindung von Feldgeräten. Der WirelessHART Adapter ist leicht auf Feldgeräten und in bestehende Infrastruktur integrierbar, bietet Daten- und Übertragungssicherheit, ist zu anderen Wireless-Netzwerken parallel betreibbar und verursacht einen geringen Verkabelungsaufwand.  Zu Einzelheiten: Betriebsanleitung BA061S
Field Xpert SMT70	Universeller, leistungsstarker Tablet PC zur Gerätekonfiguration Der Tablet PC ermöglicht ein mobiles Plant Asset Management in explosions- und nicht explosionsgefährdeten Bereichen. Er eignet sich für das Inbetriebnahme- und Wartungspersonal, um Feldinstrumente mit digitaler Kommunikationsschnittstelle zu verwalten und den Arbeitsfortschritt zu dokumentieren. Dieser Tablet PC ist als Komplettlösung konzipiert. Mit einer vorinstallierten Treiberbibliothek stellt er ein einfaches und touchfähiges "Werkzeug" dar, über das sich die Feldinstrumente während ihres gesamten Lebenszyklus verwalten lassen.  Für Einzelheiten: Technische Information TI01342S/04

Servicespezifisches Zubehör

Zubehör	Beschreibung
Applicator	Software für die Auswahl und Auslegung von Endress+Hauser Messgeräten: <ul style="list-style-type: none"> ▪ Berechnung aller notwendigen Daten zur Bestimmung des optimalen Messgeräts: z.B. Druckabfall, Messgenauigkeiten oder Prozessanschlüsse. ▪ Grafische Darstellung von Berechnungsergebnissen Verwaltung, Dokumentation und Abrufbarkeit aller projektrelevanten Daten und Parameter über die gesamte Lebensdauer eines Projekts. Applicator ist verfügbar: Über das Internet: https://portal.endress.com/webapp/applicator
Konfigurator	Produktkonfigurator - das Tool für eine individuelle Produktkonfiguration <ul style="list-style-type: none"> ▪ Tagesaktuelle Konfigurationsdaten ▪ Je nach Gerät: Direkte Eingabe von messstellenspezifischen Angaben wie Messbereich oder Bediensprache ▪ Automatische Überprüfung von Ausschlusskriterien ▪ Automatische Erzeugung des Bestellcodes mit seiner Aufschlüsselung im PDF- oder Excel-Ausgabeformat ▪ Direkte Bestellmöglichkeit im Endress+Hauser Onlineshop Der Konfigurator steht auf der Endress+Hauser Website zur Verfügung unter: www.endress.com -> Land wählen -> "Products" klicken -> Produkt mit Hilfe der Filter und Suchmaske auswählen -> Produktseite öffnen -> Die Schaltfläche "Konfiguration" rechts vom Produktbild öffnet den Produktkonfigurator.

Zubehör	Beschreibung
W@M	<p>Life Cycle Management für Ihre Anlage</p> <p>W@M unterstützt mit einer Vielzahl von Software-Anwendungen über den gesamten Prozess: Von der Planung und Beschaffung über Installation und Inbetriebnahme bis hin zum Betrieb der Messgeräte. Zu jedem Messgerät stehen über den gesamten Lebenszyklus alle relevanten Informationen zur Verfügung: z. B. Gerätestatus, gerätespezifische Dokumentation, Ersatzteile.</p> <p>Die Anwendung ist bereits mit den Daten Ihrer Endress+Hauser Geräte gefüllt; auch die Pflege und Updates des Datenbestandes übernimmt Endress+Hauser.</p> <p>W@M ist verfügbar: Über das Internet: www.endress.com/lifecyclemanagement</p>
FieldCare SFE500	<p>FDT-basiertes Anlagen-Asset-Management-Tool von Endress+Hauser.</p> <p>Es kann alle intelligenten Feldeinrichtungen in Ihrer Anlage konfigurieren und unterstützt Sie bei deren Verwaltung. Durch Verwendung von Statusinformationen stellt es darüber hinaus ein einfaches, aber wirkungsvolles Mittel dar, deren Zustand zu kontrollieren.</p> <p> Zu Einzelheiten: Betriebsanleitung BA00027S und BA00059S</p>
DeviceCare SFE100	<p>Konfigurations-Tool für Geräte über Feldbusprotokolle und Endress+Hauser Serviceprotokolle.</p> <p>DeviceCare ist das von Endress+Hauser entwickelte Tool zur Konfiguration von Endress+Hauser Geräten. Alle intelligenten Geräte in einer Anlage können über eine Punkt-zu-Punkt- oder eine Punkt-zu-Bus-Verbindung konfiguriert werden. Die benutzerfreundlichen Menüs ermöglichen einen transparenten und intuitiven Zugriff auf die Feldgeräte.</p> <p> Zu Einzelheiten: Betriebsanleitung BA00027S</p>

Systemkomponenten

Zubehör	Beschreibung
Prozessanzeiger RIA15	<p>Kompakter, universell einsetzbarer Prozessanzeiger mit sehr niedrigem Spannungsabfall zur Anzeige von 4...20 mA/HART® Signalen. Der Prozessanzeiger benötigt keine Hilfsenergie, sondern wird direkt aus der Stromschleife gespeist.</p> <p> Zu Einzelheiten: Dokument "Technische Information" TI01043K</p>
RN221N	<p>Speisetrenner mit Hilfsenergie zur sicheren Trennung von 4...20 mA Normsignalstromkreisen. Verfügt über bidirektionale HART-Übertragung.</p> <p> Zu Einzelheiten: Dokument "Technische Information" TI00073R und Betriebsanleitung BA00202R</p>
RNS221	<p>Speisegerät zur Stromversorgung von zwei 2-Leiter Messgeräten ausschließlich im Nicht-Ex Bereich. Über die HART-Kommunikationsbuchsen ist eine bidirektionale Kommunikation möglich.</p> <p> Zu Einzelheiten: Dokument "Technische Information" TI00081R und Kurzanleitung KA00110R</p>

Ergänzende Dokumentation

Auf den jeweiligen Produktseiten sowie im Download-Bereich der Endress+Hauser Internetseite (www.endress.com/downloads) sind folgende Dokumenttypen verfügbar (abhängig der gewählten Geräteausführung):

Dokument	Zweck und Inhalt des Dokuments
Technische Information (TI)	<p>Planungshilfe für Ihr Gerät</p> <p>Das Dokument liefert alle technischen Daten zum Gerät und gibt einen Überblick, was rund um das Gerät bestellt werden kann.</p>
Kurzanleitung (KA)	<p>Schnell zum 1. Messwert</p> <p>Die Anleitung liefert alle wesentlichen Informationen von der Warenannahme bis zur Erstinbetriebnahme.</p>

Dokument	Zweck und Inhalt des Dokuments
Betriebsanleitung (BA)	<p>Ihr Nachschlagewerk</p> <p>Die Anleitung liefert alle Informationen, die in den verschiedenen Phasen des Lebenszyklus vom Gerät benötigt werden: Von der Produktidentifizierung, Warenannahme und Lagerung über Montage, Anschluss, Bedienungsgrundlagen und Inbetriebnahme bis hin zur Störungsbeseitigung, Wartung und Entsorgung.</p>
Beschreibung Geräteparameter (GP)	<p>Referenzwerk für Ihre Parameter</p> <p>Das Dokument liefert detaillierte Erläuterungen zu jedem einzelnen Parameter. Die Beschreibung richtet sich an Personen, die über den gesamten Lebenszyklus mit dem Gerät arbeiten und dabei spezifische Konfigurationen durchführen.</p>
Sicherheitshinweise (XA)	<p>Abhängig von der Zulassung liegen dem Gerät bei Auslieferung Sicherheitshinweise (XA) bei. Diese sind integraler Bestandteil der Betriebsanleitung.</p> <p> Auf dem Typenschild ist angegeben, welche Sicherheitshinweise (XA) für das jeweilige Gerät relevant sind.</p>
Geräteabhängige Zusatzdokumentation (SD/FY)	<p>Anweisungen der entsprechenden Zusatzdokumentation konsequent beachten. Die Zusatzdokumentation ist fester Bestandteil der Dokumentation zum Gerät.</p>



www.addresses.endress.com
