



71638676

Lyhyt käyttöopas Waterpilot FMX11

Hydrostaattinen pintamittaus

Tämä lyhyt käyttöopas ei korvaa tämän laitteen käyttöohjeita.

Lisätiedot löytyvät käyttöohjeesta ja muista asiakirjoista.

Saatavana kaikille laiteversioille seuraavilla yhteyksillä:

- Internet: www.endress.com/deviceviewer
- Älypuhelin/tabletti: Endress+Hauserin käyttösovellus

Olellaiset turvallisuusohjeet

Henkilökuntaa koskevat vaatimukset

Henkilökunnan täytyy täyttää tehtävissään seuraavat vaatimukset:

- ▶ Koulutetuilla ja päteillä ammattilaisilla täytyy olla asiaankuuluva pätevyys kyseiseen toimenpiteeseen ja tehtävään.
- ▶ Henkilökunnalla on oltava laitoksen omistajan/käyttäjän valtuutus.
- ▶ Henkilöstön on tunnettava kansainväliset/maakohtaiset säännökset.
- ▶ Ennen töihin ryhtymistä henkilökunnan on luettava käyttöohjeen ja lisäasiakirjojen ohjeet ja todistukset (sovelluksesta riippuen) läpi ja varmistettava, että niiden sisältö tulee myös ymmärretyksi.
- ▶ Henkilökunnan on noudatettava ohjeita ja yleisiä ehtoja.

Käyttötarkoitus

Waterpilot FMX11 on hydrostaattinen paineanturi pintamittaukseen esimerkiksi käsittelemättömän veden näytteenottoasemalla ja juomaveden varastoinnissa.

Työpaikan turvallisuus

Laitteen luona ja kanssa tehtävissä töissä:

- ▶ Pue vaadittavat henkilösuojaimet maakohtaisten säännösten mukaan.
- ▶ Katkaise syöttöjännite ennen laitteen kytkentää.

Asentaminen

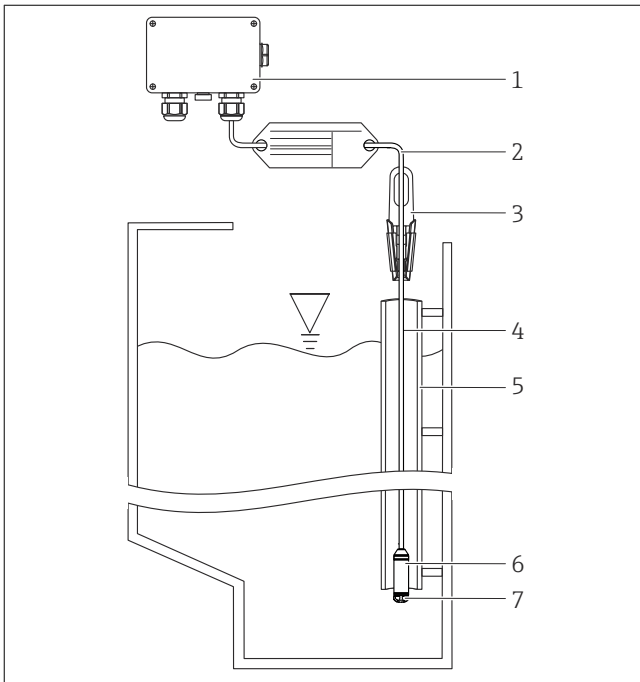

- 1 Liitännäkotelo voidaan tilata lisätarvikkeena
- 2 Jatkokaaapelin taivutussäde ≥ 70 mm (2.76 in) (staattinen)
- 3 Kiinnityspuristin voidaan tilata lisätarvikkeena
- 4 Jatkokaaapeli, kaapelin pituus
- 5 Ohjausputki
- 6 Waterpilot FMX11
- 7 Suojus

Waterpilot-pintamittausanturin asennus kiinnityspuristimella

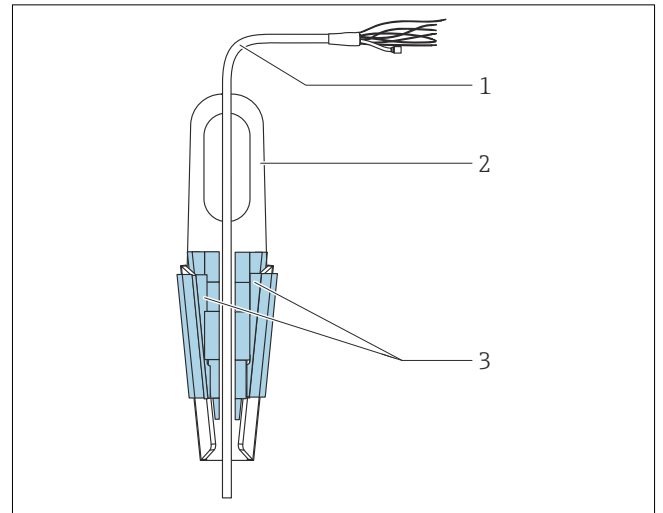

- 1 Jatkokaaapeli
- 2 Kiinnityspuristin
- 3 Kiinnitysluavat

1. Asenna kiinnityspuristin (2). Ota huomioon jatkokaaapelin (1) ja laitteen paino kiinnityspaikkaa valitessasi.
2. Työnnä kiinnitysluavat (3) ylös. Aseta jatkokaaapeli (1) kiinnitysluokojen väliin kuvan osoittamalla tavalla.

3. Pidä jatkoakaapeli (1) tässä asennossa ja paina kiinnitysleuat (3) takaisin alas. Napauta kevyesti kiinnitysleukoja yläosaan, jotta kiinnitysleuat kiinnittyvät kunnolla.

Liitäntäkotelon asennus

Lisävarusteena saatava liitäntäkotelo kiinnitetään neljällä ruuvilla (M4). Katso liitäntärasian mitat Teknisistä tiedoista.

Sähköliitäntä

VAROITUS

Väärä kytkentä vaarantaa sähköturvallisuuden!

- ▶ Syöttöjännitteen täytyy vastata laitekilvessä ilmoitettua syöttöjännitettä.
- ▶ Katkaise syöttöjännite ennen laitteen kytkentää.
- ▶ Kaapelin pään on oltava kuivassa tilassa tai sopivassa liitäntäkotelossa. Endress+Hauserin liitäntäkotelo IP66/IP67, jossa on GORE-TEX®-suodatin, soveltuu asennettavaksi ulkotiloihin.
- ▶ Kytke laite seuraavien kaavioiden mukaisesti. Napaisuuden muuttaminen ei vahingoita laitteita.
- ▶ Laitteessa on oltava standardin IEC/EN 61010 mukainen sopiva piirikatkaisija.

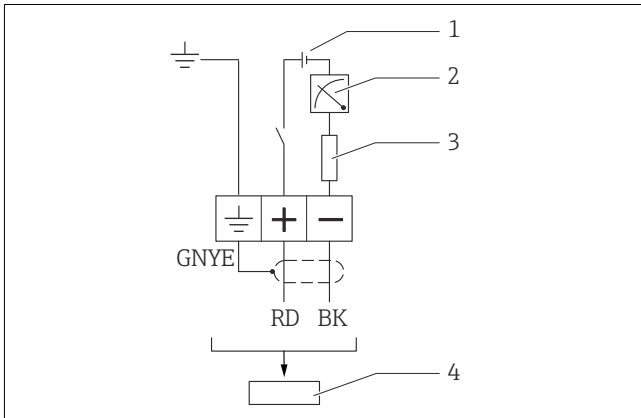

- 1 8 ... 28 V_{DC}
 2 4 ... 20 mA
 3 Vastus (R_L)
 4 Waterpilot FMX11

Johtojen värit

rd = punainen, bk = musta, gnye = vihreä/keltainen

Liitäntätiedot

Kytkenän luokitus standardin IEC 61010-1 mukaan:

- Ylijänniteluokka 1
- Epäpuhtaustaso 1