

# Kurzanleitung Cerabar PMP43

Prozessdruckmessung  
4-20mA Anlog



Diese Anleitung ist eine Kurzanleitung, sie ersetzt nicht die zugehörige Betriebsanleitung.

Ausführliche Informationen zu dem Gerät entnehmen Sie der Betriebsanleitung und den weiteren Dokumentationen:

Für alle Geräteausführungen verfügbar über:

- Internet: [www.endress.com/deviceviewer](http://www.endress.com/deviceviewer)
- Smartphone/Tablet: *Endress+Hauser Operations App*

# 1 Hinweise zum Dokument

## 1.1 Dokumentfunktion

Die Anleitung liefert alle wesentlichen Informationen von der Warenannahme bis zur Erstinbetriebnahme.

## 1.2 Symbole

### 1.2.1 Warnhinweissymbole

#### **GEFAHR**

Bezeichnet eine unmittelbar drohende Gefahr. Wenn sie nicht gemieden wird, sind Tod oder schwerste Verletzungen die Folge.

#### **WARNUNG**

Bezeichnet eine möglicherweise drohende Gefahr. Wenn sie nicht gemieden wird, können Tod oder schwerste Verletzungen die Folge sein.

#### **VORSICHT**

Bezeichnet eine möglicherweise drohende Gefahr. Wenn sie nicht gemieden wird, können leichte oder geringfügige Verletzungen die Folge sein.

#### **HINWEIS**

Bezeichnet eine möglicherweise schädliche Situation. Wenn sie nicht gemieden wird, kann das Produkt oder etwas in seiner Umgebung beschädigt werden.

### 1.2.2 Kommunikationsspezifische Symbole

#### **Bluetooth®:**

Datenübertragung zwischen Geräten über kurze Distanz via Funktechnik.

### 1.2.3 Symbole für Informationstypen

#### **Erlaubt:**

Abläufe, Prozesse oder Handlungen, die erlaubt sind.

#### **Verboten:**

Abläufe, Prozesse oder Handlungen, die verboten sind.

**Zusätzliche Informationen:** 

**Verweis auf Dokumentation:** 

**Verweis auf Seite:** 

**Handlungsschritte:** [1.](#), [2.](#), [3.](#)

**Ergebnis eines Handlungsschritts:** 

**1.2.4** Symbole in Grafiken

**Positionsnummern:** 1, 2, 3 ...

**Handlungsschritte:** [1.](#), [2.](#), [3.](#)

**Ansichten:** A, B, C, ...

## **1.3** Abkürzungsverzeichnis

**PN**

Nenndruck

**DTM**

Device Type Manager

**SPS**

Speicherprogrammierbare Steuerung

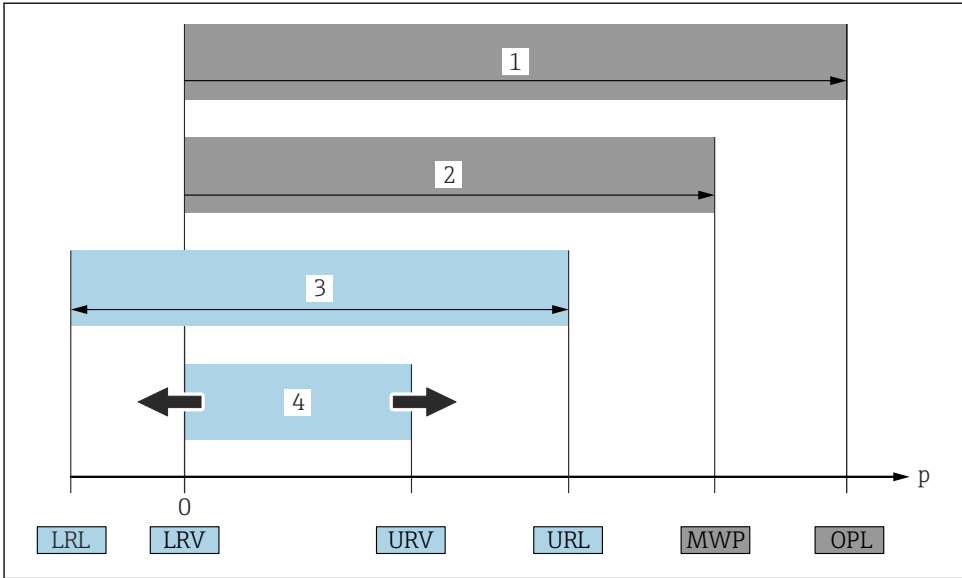

A0029505

- 1 OPL: Die OPL (Over Pressure Limit = Überlastgrenze) für das Gerät ist abhängig vom druckschwächsten Glied der ausgewählten Komponenten, das heißt, neben der Messzelle ist auch der Prozessanschluss zu beachten. Druck- Temperaturabhängigkeit beachten. Die OPL darf nur kurzzeitig angelegt werden.
- 2 MWP: Der MWP (Maximum Working Pressure/max. Betriebsdruck) für die Messzellen ist abhängig vom druckschwächsten Glied der ausgewählten Komponenten, d.h. neben der Messzelle ist auch der Prozessanschluss zu beachten. Druck- Temperaturabhängigkeit beachten. Der MWP darf zeitlich unbegrenzt am Gerät anliegen. Der MWP befindet sich auf dem Typenschild.
- 3 Der Maximale Messbereich entspricht der Spanne zwischen LRL und URL. Dieser Messbereich entspricht der maximal kalibrierbaren/justierbaren Messspanne.
- 4 Die Kalibrierte/ Justierte Messspanne entspricht der Spanne zwischen LRV und URV. Werkeinstellung: 0...URL. Andere kalibrierte Messspannen können kundenspezifisch bestellt werden.

$p$  Druck

LRL Lower range limit = untere Messgrenze

URL Upper range limit = obere Messgrenze

LRV Lower range value = Messanfang

URV Upper range value = Messende

TD Turn Down = Messbereichspreizung. Beispiel - siehe folgendes Kapitel.

## 1.4 Turn Down Berechnung

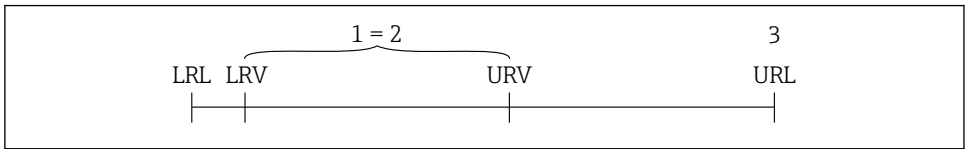

A0029545

- 1 Kalibrierte/Justierte Messspanne
- 2 Auf Nullpunkt basierende Spanne
- 3 Obere Messgrenze

Beispiel:

- Messzelle: 10 bar (150 psi)
- Obere Messgrenze (URL) = 10 bar (150 psi)
- Kalibrierte/Justierte Messspanne: 0 ... 5 bar (0 ... 75 psi)
- Messanfang (LRV) = 0 bar (0 psi)
- Messende (URV) = 5 bar (75 psi)

$$TD = \frac{URL}{|URV - LRV|}$$

In diesem Beispiel ist der TD somit 2:1. Diese Messspanne ist nullpunktbasierend.

## 1.5 Dokumentation



Eine Übersicht zum Umfang der zugehörigen Technischen Dokumentation bieten:

- *Device Viewer* ([www.endress.com/deviceviewer](http://www.endress.com/deviceviewer)): Seriennummer vom Typenschild eingeben
- *Endress+Hauser Operations App*: Seriennummer vom Typenschild eingeben oder Matrixcode auf dem Typenschild einscannen

## 1.6 Eingetragene Marken

### Apple®

Apple, das Apple Logo, iPhone und iPod touch sind Marken der Apple Inc., die in den USA und weiteren Ländern eingetragen sind. App Store ist eine Dienstleistungsmarke der Apple Inc.

### Android®

Android, Google Play und das Google Play-Logo sind Marken von Google Inc.

### Bluetooth®

Die *Bluetooth*®-Wortmarke und -Logos sind eingetragene Marken von Bluetooth SIG. Inc. und jegliche Verwendung solcher Marken durch Endress+Hauser erfolgt unter Lizenz. Andere Marken und Handelsnamen sind die ihrer jeweiligen Eigentümer.

## 2 Grundlegende Sicherheitshinweise

### 2.1 Anforderungen an das Personal

Das Personal muss für seine Tätigkeiten folgende Bedingungen erfüllen:

- ▶ Ausgebildetes Fachpersonal: Verfügt über Qualifikation, die dieser Funktion und Tätigkeit entspricht.
- ▶ Vom Anlagenbetreiber autorisiert.
- ▶ Mit den nationalen Vorschriften vertraut.
- ▶ Vor Arbeitsbeginn: Anweisungen in Anleitung und Zusatzdokumentation sowie Zertifikate (je nach Anwendung) lesen und verstehen.
- ▶ Anweisungen und Rahmenbedingungen befolgen.

### 2.2 Bestimmungsgemäße Verwendung

Der Cerabar ist ein Druckmessumformer, der zur Füllstands- und Druckmessung verwendet wird.

#### Fehlgebrauch

Der Hersteller haftet nicht für Schäden, die aus unsachgemäßer oder nicht bestimmungsgemäßer Verwendung entstehen.

Mechanische Beschädigung vermeiden:

- ▶ Geräteoberflächen nicht mit spitzen oder harten Gegenständen bearbeiten oder reinigen.

Klärung bei Grenzfällen:

- ▶ Bei speziellen Messstoffen und Medien für die Reinigung: Endress+Hauser ist bei der Abklärung der Korrosionsbeständigkeit messstoffberührender Materialien behilflich, übernimmt aber keine Garantie oder Haftung.

#### Restrisiken

Das Gehäuse kann sich im Betrieb durch Wärmeeintrag aus dem Prozess sowie durch die Verlustleistung der Elektronik auf bis zu 80 °C (176 °F) erwärmen. Der Sensor kann im Betrieb eine Temperatur nahe der Messstofftemperatur annehmen.

Mögliche Verbrennungsgefahr bei Berührung von Oberflächen!

- ▶ Bei erhöhter Messstofftemperatur: Berührungsschutz sicherstellen, um Verbrennungen zu vermeiden.

### 2.3 Arbeitssicherheit

Bei Arbeiten am und mit dem Gerät:

- ▶ Erforderliche persönliche Schutzausrüstung gemäß nationalen Vorschriften tragen.
- ▶ Vor dem Anschließen des Geräts die Versorgungsspannung ausschalten.

### 2.4 Betriebssicherheit

Verletzungsgefahr!

- ▶ Das Gerät nur in technisch einwandfreiem und betriebssicherem Zustand betreiben.
- ▶ Der Betreiber ist für den störungsfreien Betrieb des Geräts verantwortlich.

## Umbauten am Gerät

Eigenmächtige Umbauten am Gerät sind nicht zulässig und können zu unvorhersehbaren Gefahren führen:

- ▶ Wenn Umbauten trotzdem erforderlich sind: Rücksprache mit Hersteller halten.

## Reparatur

Um die Betriebssicherheit weiterhin zu gewährleisten:

- ▶ Nur Original-Zubehör verwenden.

## Zulassungsrelevanter Bereich

Um eine Gefährdung für Personen oder für die Anlage beim Geräteeinsatz im zulassungsrelevanten Bereich auszuschließen (z. B. Explosionsschutz, Druckgerätesicherheit):

- ▶ Anhand des Typenschildes überprüfen, ob das bestellte Gerät für den vorgesehenen Gebrauch im zulassungsrelevanten Bereich eingesetzt werden kann.
- ▶ Die Vorgaben in der separaten Zusatzdokumentation beachten, die ein fester Bestandteil dieser Anleitung ist.

## 2.5 Produktsicherheit

Das Gerät ist nach dem Stand der Technik und guter Ingenieurspraxis betriebssicher gebaut und geprüft und hat das Werk in sicherheitstechnisch einwandfreiem Zustand verlassen.

Das Gerät erfüllt die allgemeinen Sicherheitsanforderungen und gesetzlichen Anforderungen. Zudem ist es konform zu den EU-Richtlinien, die in der gerätespezifischen EU-Konformitätserklärung aufgelistet sind. Mit Anbringung der CE-Kennzeichnung bestätigt Endress+Hauser diesen Sachverhalt.

## 2.6 IT-Sicherheit

Eine Gewährleistung unsererseits ist nur gegeben, wenn das Produkt gemäß der Betriebsanleitung installiert und eingesetzt wird. Das Produkt verfügt über Sicherheitsmechanismen, um es gegen versehentliche Veränderung der Einstellungen zu schützen.

IT-Sicherheitsmaßnahmen gemäß dem Sicherheitsstandard des Betreibers, die das Produkt und dessen Datentransfer zusätzlich schützen, sind vom Betreiber selbst zu implementieren.

## 2.7 Gerätespezifische IT-Sicherheit

Um die betreiberseitigen Schutzmaßnahmen zu unterstützen, bietet das Gerät spezifische Funktionen. Diese Funktionen sind durch den Anwender konfigurierbar und gewährleisten bei korrekter Nutzung eine erhöhte Sicherheit im Betrieb. Mit einem Freigabecode kann die Benutzerrolle geändert werden (gilt für Bedienung über Vor-Ort-Anzeige, Bluetooth oder FieldCare, DeviceCare, Asset Management Tools (z. B. AMS, PDM)).

### 2.7.1 Zugriff via Bluetooth® wireless technology

Sichere Signalübertragung per Bluetooth® wireless technology erfolgt nach einem vom Fraunhofer-Institut getesteten Verschlüsselungsverfahren.

- Ohne die SmartBlue-App ist das Gerät per Bluetooth® wireless technology nicht sichtbar.
- Es wird nur eine Punkt-zu-Punkt-Verbindung zwischen dem Gerät und einem Smartphone oder Tablet aufgebaut.
- Die Bluetooth® wireless technology Schnittstelle kann über die Vor-Ort-Bedienung oder SmartBlue/FieldCare/DeviceCare deaktiviert werden.

## 3 Produktbeschreibung

### 3.1 Produktaufbau

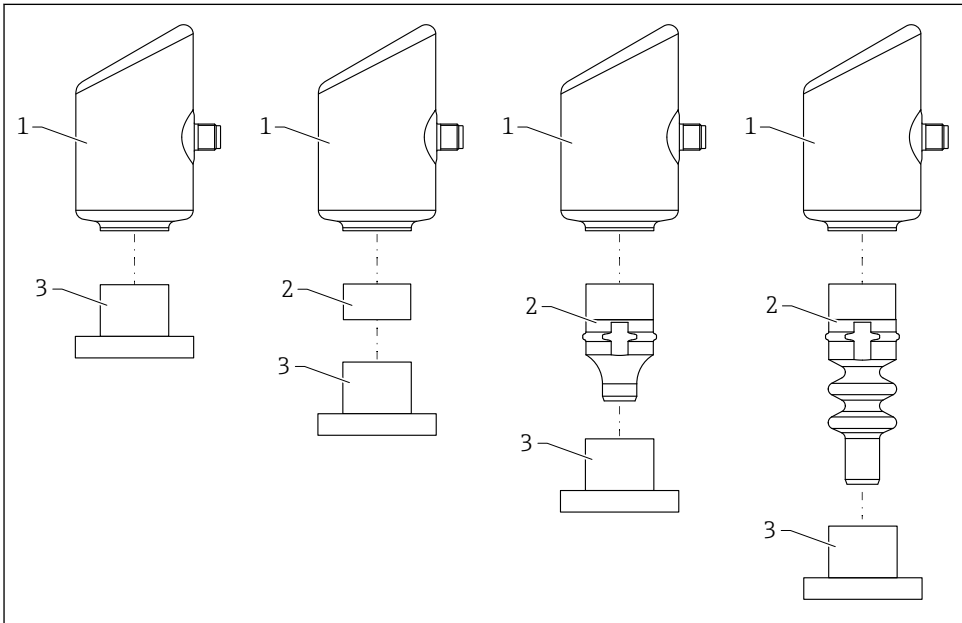

A0055927

- 1 Gehäuse
- 2 konfigurationsabhängige Anbauteile
- 3 Prozessanschluss



## 4 Warenannahme und Produktidentifizierung

### 4.1 Warenannahme

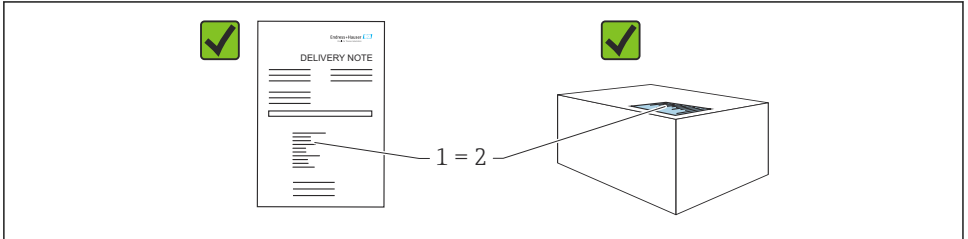

A0016870

Bei Warenannahme prüfen:

- Bestellcode auf Lieferschein (1) mit Bestellcode auf Produktaufkleber (2) identisch?
- Ware unbeschädigt?
- Entsprechen die Daten auf dem Typenschild den Bestellangaben und dem Lieferschein?
- Sind die Dokumentationen vorhanden?
- Falls erforderlich (siehe Typenschild): Sind die Sicherheitshinweise (XA) vorhanden?



Wenn eine dieser Bedingungen nicht zutrifft: Vertriebsstelle des Herstellers kontaktieren.

### 4.2 Produktidentifizierung

Folgende Möglichkeiten stehen zur Identifizierung des Geräts zur Verfügung:

- Typenschildangaben
- Bestellcode (Order code) mit Aufschlüsselung der Gerätemerkmale auf dem Lieferschein
- Seriennummer von Typenschildern in *Device Viewer* eingeben  
([www.endress.com/deviceviewer](http://www.endress.com/deviceviewer)): Alle Angaben zum Gerät werden angezeigt.

#### 4.2.1 Typenschild

Auf dem Typenschild werden die gesetzlich geforderten und gerätelevanten Informationen abgebildet, zum Beispiel:

- Herstelleridentifikation
- Bestellnummer, erweiterter Bestellcode, Seriennummer
- Technische Daten, Schutzart
- Firmware-Version, Hardware-Version
- Zulassungsrelevante Angaben
- DataMatrix-Code (Informationen zum Gerät)

Die Angaben auf dem Typenschild mit der Bestellung vergleichen.

## 4.2.2 Herstelleradresse

Endress+Hauser SE+Co. KG  
Hauptstraße 1  
79689 Maulburg, Deutschland  
Herstellungsort: Siehe Typenschild.

## 4.3 Lagerung und Transport

### 4.3.1 Lagerbedingungen

- Originalverpackung verwenden
- Gerät unter trockenen, sauberen Bedingungen lagern und vor Schäden durch Stöße schützen

### Lagerungstemperatur

-40 ... +85 °C (-40 ... +185 °F)

### 4.3.2 Produkt zur Messstelle transportieren

#### **WARNUNG**

#### Falscher Transport!

Gehäuse und Membran können beschädigt werden und es besteht Verletzungsgefahr!

- ▶ Gerät in Originalverpackung zur Messstelle transportieren.

## 5 Montage

### 5.1 Montagebedingungen

#### 5.1.1 Montagehinweise

 Bei der Installation ist es wichtig zu beachten, dass das verwendete Dichtelement eine Dauerbetriebstemperatur aufweist, die der maximalen Temperatur des Prozesses entspricht.

- Geräte mit CSA Zulassung sind für den Inneneinsatz vorgesehen  
Geräte sind für den Einsatz in nassen Umgebungen geeignet gemäß IEC/EN 61010-1
- Um eine optimale Ablesbarkeit der Vor-Ort-Anzeige zu garantieren, die Vor-Ort-Anzeige via Bedienmenü ausrichten
- Die Vor-Ort-Anzeige kann an die Lichtverhältnisse angepasst werden (Farbschema, siehe  Bedienmenü)
- Die Geräte werden nach den gleichen Richtlinien wie Manometer montiert
- Gehäuse vor Schlageinwirkung schützen

## 5.2 Einbaulage

### HINWEIS

Wenn ein aufgeheiztes Gerät durch einen Reinigungsprozess (z. B. kaltes Wasser) abgekühlt wird, entsteht ein kurzzeitiges Vakuum. Durch das Vakuum kann Feuchtigkeit über das Filterelement (1) in die Messzelle gelangen. Ob ein Filterelement verbaut ist, ist abhängig von der Geräteausprägung.

Gerät kann zerstört werden!

- ▶ Gerät wie folgt montieren.

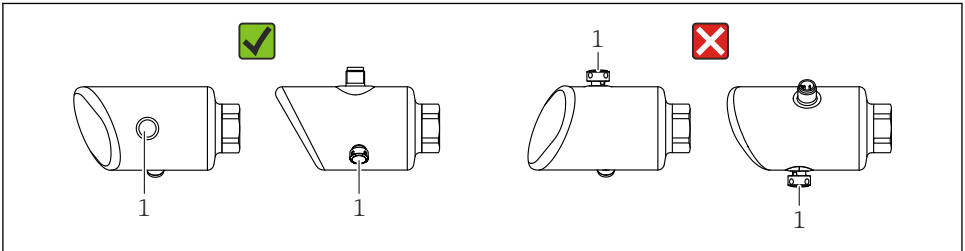

A0054016

- Filterelement (1) frei von Verschmutzungen halten
- Einbaulage richtet sich nach der Messanwendung
- Eine lageabhängige Nullpunktverschiebung (bei leerem Behälter zeigt der Messwert nicht Null an) kann korrigiert werden

## 5.3 Montagekontrolle

- Ist das Gerät unbeschädigt (Sichtkontrolle)?
- Sind Messstellenkennzeichnung und Beschriftung korrekt (Sichtkontrolle)?
- Ist das Gerät sachgerecht befestigt?
- Zeigt das Filterelement schräg nach unten oder zur Seite?
- Erfüllt das Gerät die Messstellenspezifikationen?

Zum Beispiel:

- Prozesstemperatur
- Prozessdruck
- Umgebungstemperatur
- Messbereich

## 6 Elektrischer Anschluss

### 6.1 Gerät anschließen

#### 6.1.1 Potenzialausgleich

Bei Bedarf Potenzialausgleich über Prozessanschluss oder kundenseitige Erdungsschelle herstellen.

#### 6.1.2 Versorgungsspannung

12 ... 30 V<sub>DC</sub> an einem Gleichstrom-Netzteil

 Das Netzteil muss sicherheitstechnisch geprüft sein (z. B. PELV, SELV, Class 2) und den jeweiligen Protokollspezifikationen genügen.

Für 4 ... 20 mA gelten die selben Anforderungen wie bei HART. Für Ex-Geräte muss ein galvanisch getrennter Speisetrenner verwendet werden.

Schutzschaltungen gegen Verpolung, HF-Einflüsse und Überspannungsspitzen sind eingebaut.

#### 6.1.3 Leistungsaufnahme

Nicht explosionsgefährdeter Bereich: Um die Gerätesicherheit gemäß Norm IEC/DIN EN 61010 zu erfüllen, muss durch die Installation dafür gesorgt werden, dass der maximale Strom auf 500 mA begrenzt wird.

#### 6.1.4 Überspannungsschutz

Das Gerät erfüllt die Produktnorm IEC/DIN EN 61326-1 (Tabelle 2 Industrieumgebung). Abhängig von der Art des Anschlusses (DC-Versorgung, Ein- Ausgangsleitung) werden nach IEC/DIN EN 61326-1 verschiedene Prüfpegel gegen transiente Überspannungen (IEC/DIN EN 61000-4-5 Surge) angewandt: Prüfpegel für DC-Versorgungsleitungen und IO-Leitungen: 1 000 V Leitung gegen Erde.

#### Überspannungsschutzkategorie

Gemäß IEC/DIN EN 61010-1 ist das Gerät für den Einsatz in Netzen der Überspannungsschutzkategorie II vorgesehen.

#### 6.1.5 Anschlussbelegung

##### WARNUNG

#### Versorgungsspannung möglicherweise angeschlossen!

Stromschlag- und/oder Explosionsgefahr

- ▶ Sicherstellen, dass beim Anschluss keine Versorgungsspannung anliegt.
- ▶ Die Versorgungsspannung muss mit den Angaben auf dem Typenschild übereinstimmen.
- ▶ Gemäß IEC/EN 61010 ist für das Gerät ein geeigneter Trennschalter vorzusehen.
- ▶ Die Kabelisolationen müssen unter Berücksichtigung von Versorgungsspannung und Überspannungskategorie ausreichend bemessen sein.
- ▶ Die Temperaturbeständigkeit der Anschlusskabel muss unter Berücksichtigung der Einsatztemperatur ausreichend bemessen sein.
- ▶ Schutzschaltungen gegen Verpolung, HF-Einflüsse und Überspannungsspitzen sind eingebaut.

**⚠️ WARNUNG****Einschränkung der elektrischen Sicherheit durch falschen Anschluss!**

- ▶ Nicht explosionsgefährdeter Bereich: Um die Gerätesicherheit gemäß Norm IEC/EN 61010 zu erfüllen, muss durch die Installation dafür gesorgt werden, dass der maximale Strom auf 500 mA begrenzt wird.

Gerät gemäß folgender Reihenfolge anschließen:

1. Prüfen, ob die Versorgungsspannung mit der am Typenschild angegebenen Versorgungsspannung übereinstimmt.
2. Gerät gemäß folgender Abbildung anschließen.
3. Versorgungsspannung einschalten.

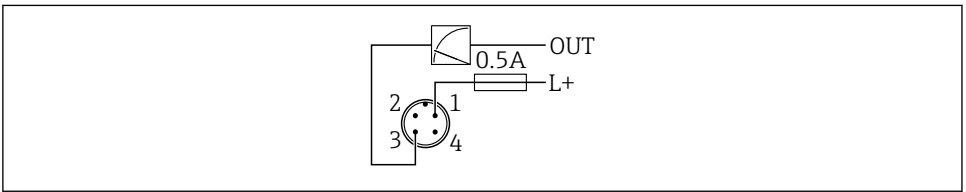
**2-Draht**

A0052662

- 1 Versorgungsspannung L+, Aderfarbe braun (BN)
- 3 OUT (L-), Aderfarbe blau (BU)

**6.2 Schutzart sicherstellen**

Bei montiertem M12-Anschlusskabel: IP66/68/69, NEMA Type 4X/6P

**HINWEIS****Verlust der IP-Schutzklasse durch falsche Montage!**

- ▶ Die Schutzart gilt nur, wenn das verwendete Anschlusskabel eingesteckt und festgeschraubt ist.
- ▶ Die Schutzart gilt nur, wenn das verwendete Anschlusskabel gemäß der angestrebten Schutzklasse spezifiziert ist.

**6.3 Anschlusskontrolle**

- Sind Gerät oder Kabel unbeschädigt (Sichtkontrolle)?
- Erfüllt das verwendete Kabel die Anforderungen?
- Ist das montierte Kabel von Zug entlastet?
- Ist die Anschlussverschraubung sachgerecht montiert?
- Stimmt die Versorgungsspannung mit den Angaben auf dem Typenschild überein?
- Keine Verpolung, Anschlussbelegung korrekt?

- Wenn Versorgungsspannung vorhanden: Ist das Gerät betriebsbereit und erscheint eine Anzeige auf der Vor-Ort-Anzeige oder leuchtet die grüne Betriebszustand LED?

## 7 Bedienungsmöglichkeiten

### 7.1 Übersicht zu Bedienungsmöglichkeiten

- Bedienung über Bedientaste LED-Anzeige
- Bedienung über Vor-Ort-Anzeige
- Bedienung über Bluetooth®

### 7.2 Zugriff auf Bedienmenü via LED-Anzeige

#### 7.2.1 Übersicht

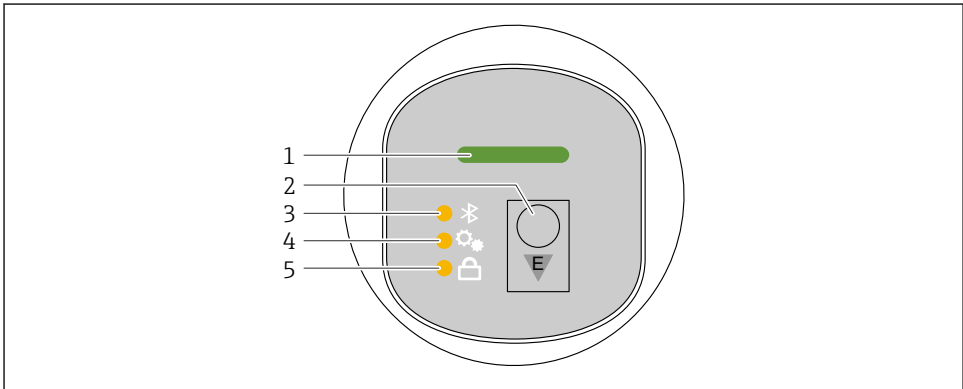

A0052426

- 1 Betriebszustand LED
- 2 Bedientaste "E"
- 3 Bluetooth LED
- 4 Lageabgleich LED
- 5 Tastenverriegelung LED

 Bei aktiver Bluetooth-Verbindung ist die Bedienung an der LED-Anzeige nicht möglich.

#### Betriebszustand LED (1)

Siehe Kapitel Diagnoseereignisse.

### Bluetooth LED (3)

- LED leuchtet: Bluetooth aktiviert
- LED leuchtet nicht: Bluetooth deaktiviert oder Bluetooth Option nicht bestellt
- LED blinkt: Bluetooth-Verbindung hergestellt

### Tastenverriegelung LED (5)

- LED leuchtet: Taste gesperrt
- LED leuchtet nicht: Taste freigegeben

## 7.2.2 Bedienung

Die Bedienung erfolgt durch kurzes Drücken (< 2 s) oder langes Drücken (> 2 s) der Bedientaste "E".

### Navigation

- Die LED der jeweils ausgewählten Funktion blinkt
- Durch kurzes Drücken der Bedientaste "E" kann zwischen den Funktionen gewechselt werden
- Durch langes Drücken der Bedientaste "E" kann die jeweilige Funktion ausgewählt werden

*Blinkverhalten der LEDs (aktiv/inaktiv)*

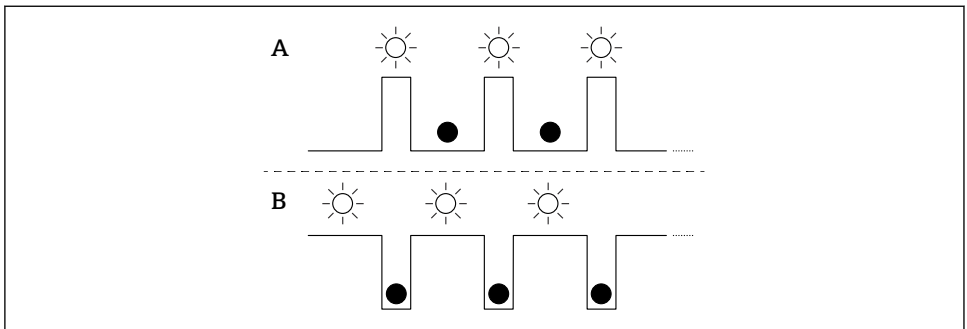

A0053175

A Funktion ausgewählt, aber nicht aktiv

B Funktion ausgewählt und aktiv

### Tastenverriegelung aufheben

1. Bedientaste "E" lang drücken.
  - ↳ Bluetooth LED blinkt.
2. Bedientaste "E" wiederholt kurz drücken bis Tastenverriegelung LED blinkt.
3. Bedientaste "E" lang drücken.
  - ↳ Tastenverriegelung ist aufgehoben.

## Bluetooth aktivieren oder deaktivieren

1. Bei Bedarf Tastenverriegelung aufheben.
2. Bedientaste "E" wiederholt kurz drücken bis die Bluetooth LED blinkt.
3. Bedientaste "E" lang drücken.
  - ↳ Bluetooth ist aktiviert (Bluetooth LED leuchtet) oder Bluetooth ist deaktiviert (Bluetooth LED erlischt).

## 7.3 Zugriff auf Bedienmenü via Vor-Ort-Anzeige

Funktionen:

- Anzeige von Messwerten sowie Stör- und Hinweismeldungen
- Anzeige eines Symbols, dass im Fehlerfall erscheint
- Elektronisch ausrichtbare Vor-Ort-Anzeige (automatische oder manuelle Ausrichtung der Messwertanzeige in 90°-Schritten)
  -  Die Messwertanzeige dreht sich automatisch je nach Einbaulage beim Starten des Gerätes<sup>1)</sup>
- Grundlegende Einstellungen über die Vor-Ort-Anzeige mit Touch Control<sup>2)</sup>
  - Verriegelung ein/aus
  - Auswahl der Bediensprache
  - Bluetooth ein/aus
  - Assistent Inbetriebnahme für grundlegende Einstellungen
  - Geräteinformationen wie Name, Seriennummer und Firmware-Version ablesen
  - Aktive Diagnose und Status
  - Gerät zurücksetzen
  - Farben umkehren für helle Lichtverhältnisse

Die Hintergrundbeleuchtung passt sich in Abhängigkeit von der Klemmenspannung automatisch an.

 Bei der folgenden Abbildung handelt es sich um eine exemplarische Darstellung. Die Anzeige ist abhängig von den Einstellungen der Vor-Ort-Anzeige.

Anzeige wahlweise durch Wischbewegung (Swipe) von links nach rechts (siehe A, B und C in folgender Grafik). Die Wischbewegung funktioniert nur, wenn die Anzeige mit Touch Control bestellt und das Display vorher entriegelt wurde.

1) Die Messwertanzeige dreht sich nur automatisch, wenn die automatische Ausrichtung eingeschaltet ist.

2) Bei Geräten ohne Touch Control sind die Einstellungen über Bedientools (FieldCare, DeviceCare, SmartBlue) möglich.



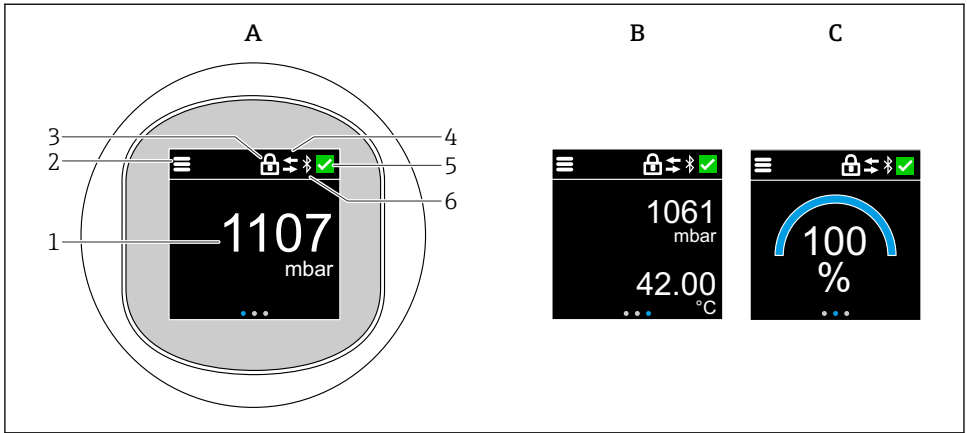

A0052427

- A Standard-Anzeige: 1 Messwert mit Einheit (einstellbar)
- B 2 Messwerte, jeweils mit Einheit (einstellbar)
- C Grafische Messwertdarstellung in %
- 1 Messwert
- 2 Menü- oder Home-Symbol
- 3 Verriegelung (Verriegelung nur sichtbar bei Verriegelung via Assistent "Sicherheitsmodus". Assistent "Sicherheitsmodus" ist vorhanden, wenn Option WHG gewählt wurde.)
- 4 Kommunikation (wenn Kommunikation aktiv, erscheint Symbol)
- 5 Diagnosesymbol
- 6 Bluetooth (wenn Bluetooth Verbindung aktiv, blinkt Symbol)

Über das Bedienmenü lässt sich die Standard-Anzeige dauerhaft einstellen.

### 7.3.1 Bedienung

#### Navigation

Navigieren durch Wischbewegung (Swipe) mit dem Finger.



Bei aktiver Bluetooth-Verbindung ist die Bedienung an der LED-Anzeige nicht möglich.

## Option auswählen und bestätigen

Gewünschte Option auswählen und über den Haken oben rechts bestätigen (siehe folgende Bilder).

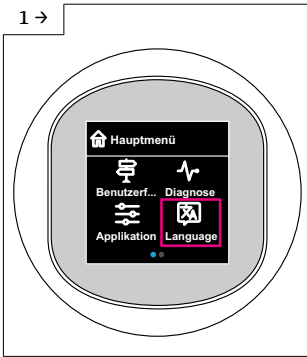

A005284B

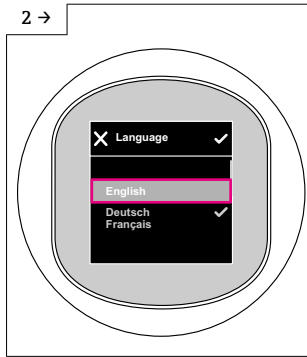

A0052850

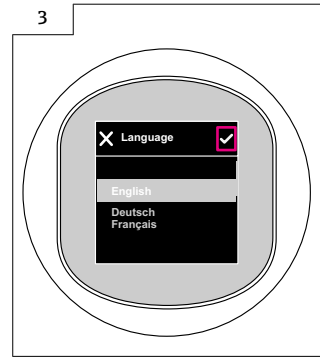

A0052851

## 7.4 Vor-Ort-Anzeige Verriegelung oder Entriegelung

### 7.4.1 Entriegelung

1. Mittig auf das Display tippen, um folgende Ansicht zu erhalten:

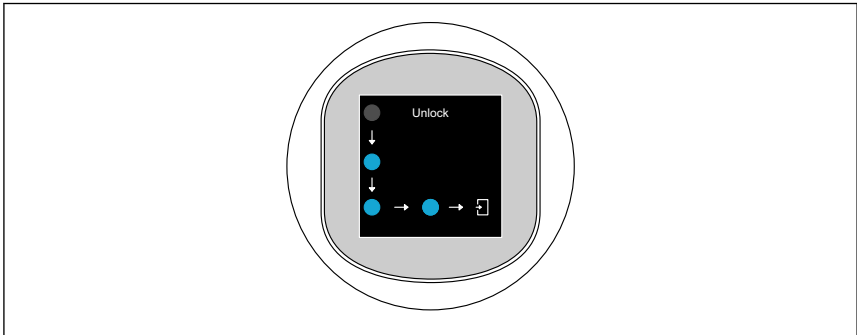

A0052853

2. Mit dem Finger den Pfeilen ohne Unterbrechung folgen.



Display ist entriegelt.

### 7.4.2 Verriegelung



Die Bedienung verriegelt sich automatisch (außer im Assistent **Sicherheitsmodus**):

- nach 1 min auf der Hauptseite
- nach 10 min innerhalb des Bedienmenüs

## 7.5 Bedienung über SmartBlue-App

Das Gerät kann via SmartBlue-App bedient und konfiguriert werden.

- Voraussetzung für die Nutzung ist der Download der SmartBlue-App auf einem Mobilgerät
- Informationen zur Kompatibilität der SmartBlue-App mit Mobilgeräten: siehe **Apple App Store (iOS-Geräte)** oder **Google Play Store (Android-Geräte)**
- Fehlbedienung durch Unbefugte wird durch verschlüsselte Kommunikation und Passwort-verschlüsselung verhindert
- Die Bluetooth®-Funktion kann nach der erstmaligen Geräteeinrichtung deaktiviert werden

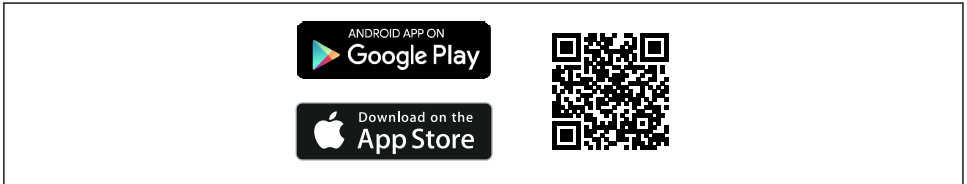



A0033202

 1 QR-Code zur kostenlosen Endress+Hauser SmartBlue-App

#### Download und Installation:

1. QR-Code scannen oder im Suchfeld des Apple App Store (iOS) oder Google Play Store (Android) **SmartBlue** eingeben.
2. SmartBlue-App installieren und starten.
3. Bei Android-Geräten: Standortbestimmung (GPS) aktivieren (bei iOS-Geräten nicht erforderlich).
4. Empfangsbereites Gerät aus der angezeigten Geräteliste auswählen.

#### Login:

1. Benutzername eingeben: admin
  2. Initial-Passwort eingeben: Seriennummer des Geräts
-  Nach dem ersten Login das Passwort ändern.
-  Passwort vergessen? Den Endress+Hauser Service kontaktieren.

## 8 Inbetriebnahme

### 8.1 Vorbereitungen

#### ⚠️ WARNUNG

**Einstellungen am Stromausgang können einen sicherheitsrelevanten Zustand (z. B. Produktüberlauf) zur Folge haben!**

- ▶ Einstellungen des Stromausgangs überprüfen.
- ▶ Die Einstellung des Stromausgangs ist abhängig von der Einstellung in Parameter **Zuordnung PV**.

### 8.2 Installations- und Funktionskontrolle

Vor Inbetriebnahme der Messstelle prüfen, ob die Montage- und Anschlusskontrolle (Checkliste) durchgeführt wurde:

-  Kapitel "Montagekontrolle"
-  Kapitel "Anschlusskontrolle"

### 8.3 Übersicht zu Inbetriebnahmemöglichkeiten

- Inbetriebnahme über Bedientaste LED-Anzeige
- Inbetriebnahme über Vor-Ort-Anzeige (optional)
- Inbetriebnahme mit SmartBlue-App
- Inbetriebnahme über weitere Bedientools (AMS, PDM, ...)

### 8.4 Inbetriebnahme über Bedientaste LED-Anzeige

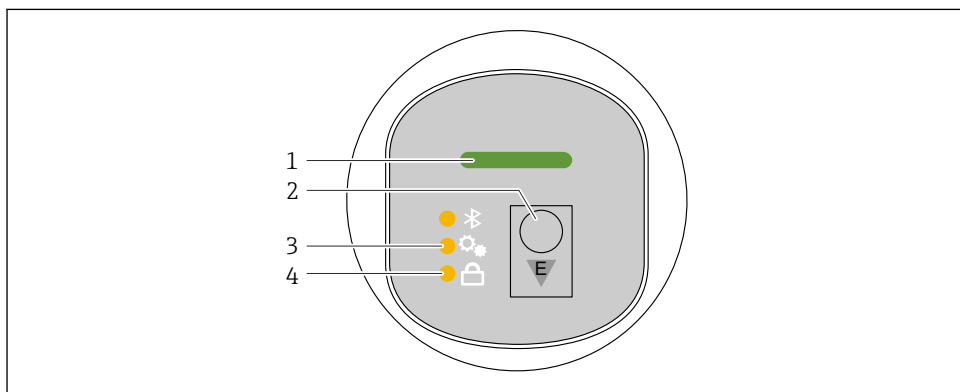

A0053357

- 1 Betriebszustand LED
- 2 Bedientaste "E"
- 3 Lageabgleich LED
- 4 Tastenverriegelung LED

1. Bei Bedarf Tastenverriegelung aufheben (siehe  Kapitel "Zugriff auf Bedienmenü via LED-Anzeige" > "Bedienung") .
2. Bedientaste "E" wiederholt kurz drücken bis die Lageabgleich LED blinkt.
3. Bedientaste "E" länger als 4 Sekunden drücken.
  - ↳ Lageabgleich LED wird ausgeführt.  
Während der Ausführung blinkt die Lageabgleich LED. Die Tastenverriegelung LED und Bluetooth LED sind aus.

Nach der erfolgreichen Ausführung leuchtet die Lageabgleich LED dauerhaft für 12 Sekunden. Die Tastenverriegelung LED und Bluetooth LED sind aus.

Bei nicht erfolgreicher Ausführung blinken die Lageabgleich LED, Tastenverriegelung LED und Bluetooth LED schnell für 12 Sekunden.

## 8.5 Inbetriebnahme über Vor-Ort-Anzeige

1. Bei Bedarf Bedienung freigeben (siehe  Kapitel "Vor-Ort-Anzeige Verriegelung oder Entriegelung" > "Entriegelung").
2. Assistent **Inbetriebnahme** starten (siehe folgendes Bild)

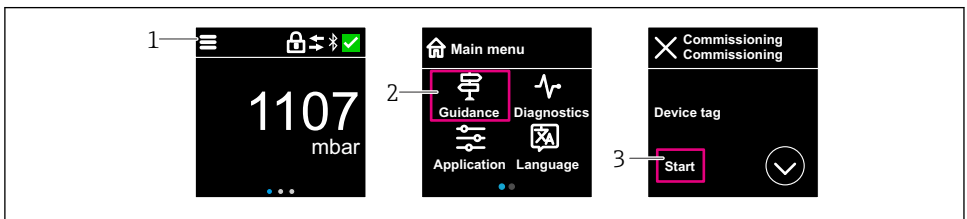

A0053355

- 1 *Auf Menü-Symbol drücken*
- 2 *Auf Menü "Benutzerführung" drücken*
- 3 *Assistent "Inbetriebnahme" starten*

### 8.5.1 Hinweise zum Assistent "Inbetriebnahme"

Der Assistent **Inbetriebnahme** ermöglicht eine einfache und benutzergeführte Inbetriebnahme.

1. Wenn der Assistent **Inbetriebnahme** gestartet wurde, in jedem Parameter den passenden Wert eingeben oder die passende Option wählen. Diese Werte werden unmittelbar ins Gerät geschrieben.
2. Auf den > klicken, um zur nächsten Seite zu gelangen.

3. Wenn alle Seiten ausgefüllt sind: Auf OK klicken, um den Assistent **Inbetriebnahme** zu schließen.

**i** Wenn der Assistent **Inbetriebnahme** abgebrochen wird, bevor alle erforderlichen Parameter eingestellt wurden, befindet sich das Gerät möglicherweise in einem undefinierten Zustand. In diesem Fall empfiehlt es sich, das Gerät auf Werkseinstellungen zurückzusetzen.

## 8.6 Inbetriebnahme über weitere Bedientools (AMS, PDM, ...)

Download der gerätespezifischen Treiber: <https://www.endress.com/en/downloads>

Weitere Beschreibung siehe Hilfe zum jeweiligen Bedientool.

## 8.7 Bediensprache einstellen

### 8.7.1 Vor-Ort-Anzeige

#### Bediensprache einstellen

**i** Um die Bediensprache einzustellen, muss zuerst die Vor-Ort-Anzeige entriegelt werden:

1. Bedienmenü öffnen.
2. Schaltfläche Language auswählen.

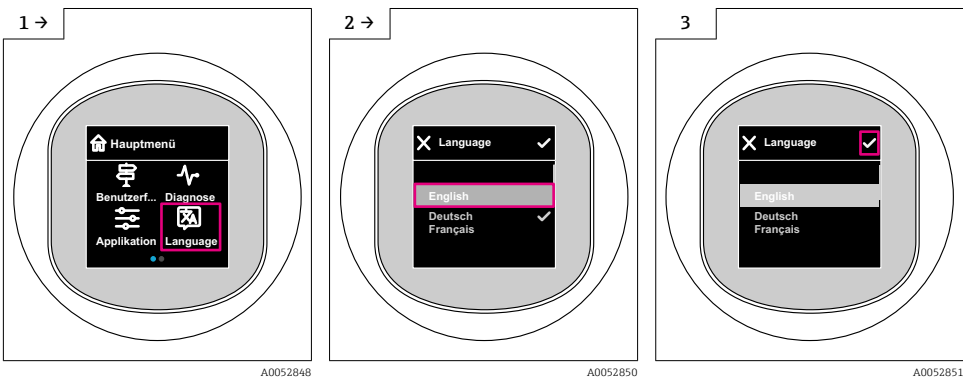

### 8.7.2 Bedientool

Sprache der Vor-Ort-Anzeige einstellen

System → Anzeige → Language

## 8.8 Einstellungen schützen vor unerlaubtem Zugriff

### 8.8.1 Software-Verriegelung oder Entriegelung

#### Verriegelung per Passwort in SmartBlue-App

Der Zugriff auf die Parametrierung des Geräts kann durch Vergabe eines Passwortes verriegelt werden. Im Auslieferungszustand ist die Benutzerrolle Option **Instandhalter**. Mit der Benutzerrolle Option **Instandhalter** kann das Gerät komplett parametrierung werden. Danach kann der Zugriff auf die Parametrierung durch Vergabe eines Passwortes gesperrt werden. Die Option **Instandhalter** wird durch die Sperrung in die Option **Bediener** gewechselt. Der Zugriff auf die Parametrierung kann durch Eingabe des Passwortes erteilt werden.

Die Vergabe des Passwortes erfolgt unter:

Menü **System** Untermenü **Benutzerverwaltung**

Das Wechseln der Benutzerrolle Option **Instandhalter** in Option **Bediener** erfolgt unter:

System → Benutzerverwaltung

#### Aufheben der Verriegelung über Vor-Ort-Anzeige/SmartBlue-App

Nach Eingabe des Passwortes kann man als Option **Bediener** mit dem Passwort die Parametrierung des Geräts ermöglichen. Die Benutzerrolle wechselt dann in Option **Instandhalter**.

Das Passwort kann bei Bedarf in Benutzerverwaltung gelöscht werden: System → Benutzerverwaltung



71668001

[www.addresses.endress.com](http://www.addresses.endress.com)

---