

Manuel de mise en service Field Xpert SMT50

Tablette PC hautes performances, universelle, pour
la configuration des appareils



Historique des modifications

Version du produit	Manuel de mise en service	Modifications
1.05.xx	BA02053S/04/FR/01.20	Version initiale
1.05.xx	BA02053S/04/FR/02.21	Corrections
1.06.xx	BA02053S/04/FR/03.22	<ul style="list-style-type: none"> ▪ Captures d'écran en anglais à partir de cette version ▪ Section 5.3 : service de mise à jour du software ▪ Section 8.5 : suppression de "Fieldgate PAM SFG600 via PROFINET" ▪ Section 9.1 : maintenance de la batterie ▪ Annexe : protection des appareils mobiles
1.07.xx	BA02053S/04/FR/04.22	<ul style="list-style-type: none"> ▪ Section 1.2.3 : mise à jour des explications des symboles ▪ Section 1.3 : acronymes utilisés ▪ Section 8 : adaptation des captures d'écran ▪ Section 8.3.6 : Bluetooth (nouveau)
1.08.xx	BA02053S/04/FR/05.23	<ul style="list-style-type: none"> ▪ Section 1.2.3 : mise à jour de "Symboles Field Xpert" ▪ Section 1.4 : revue ▪ Section 3.1 : figure revue ▪ Section 5.3 : revue ▪ Section 8.8 : suppression de "Scanner app"

Sommaire

1	Informations relatives au document	4	8	Configuration	20
1.1	Fonction du document	4	8.1	Démarrage	20
1.2	Symboles	4	8.2	Établissement d'une connexion avec l'appareil	21
1.3	Acronymes utilisés	6	8.3	Informations et réglages du logiciel	29
1.4	Documentation	7	8.4	Informations supplémentaires sur le logiciel	35
1.5	Marques déposées	7	8.5	Mise à jour automatique des DTM	38
2	Consignes de sécurité de base	7	8.6	Netilion Library	39
2.1	Exigences imposées au personnel	8	8.7	Téléchargement d'un rapport Heartbeat Verification dans Netilion Library	43
2.2	Utilisation conforme	8	8.8	RFID	45
2.3	Sécurité au travail	8	9	Maintenance	46
2.4	Sécurité de fonctionnement	8	9.1	Batterie	46
2.5	Sécurité du produit	9	10	Réparation	48
2.6	Sécurité informatique	9	10.1	Informations générales	48
3	Description du produit	9	10.2	Pièces de rechange	48
3.1	Construction du produit	12	10.3	Retour de matériel	48
3.2	Domaine d'application	12	10.4	Mise au rebut	48
3.3	Modèle de licence	12	11	Accessoires	49
4	Réception des marchandises et identification du produit	14	12	Caractéristiques techniques	49
4.1	Réception des marchandises	14	13	Annexe	49
4.2	Identification du produit	14	13.1	Protection des appareils mobiles	49
4.3	Stockage et transport	15	5	Installation	15
5	Installation	15	5.1	Configuration requise	15
5.1	Configuration requise	15	5.2	Installation du logiciel	15
5.2	Installation du logiciel	15	5.3	Mise à jour du logiciel	16
5.3	Mise à jour du logiciel	16	5.4	Suppression du logiciel	16
5.4	Suppression du logiciel	16	6	Configuration	16
6	Configuration	16	6.1	Arrêt de la tablette PC	17
6.1	Arrêt de la tablette PC	17	6.2	Désactivation de la tablette PC	17
6.2	Désactivation de la tablette PC	17	6.3	Écran de sécurité	17
6.3	Écran de sécurité	17	7	Mise en service	18
7	Mise en service	18	7.1	Installation de la batterie	18
7.1	Installation de la batterie	18	7.2	Chargement de la batterie	19
7.2	Chargement de la batterie	19	7.3	Mise en marche de la tablette PC	19
7.3	Mise en marche de la tablette PC	19	7.4	Raccordement de l'adaptateur AC	19
7.4	Raccordement de l'adaptateur AC	19			

1 Informations relatives au document

1.1 Fonction du document

Le présent manuel de mise en service contient toutes les informations nécessaires aux différentes phases du cycle de vie de l'appareil : de l'identification du produit, de la réception des marchandises et du stockage au dépannage, à la maintenance et à la mise au rebut en passant par le montage, le raccordement, la configuration et la mise en service.

1.2 Symboles

1.2.1 Symboles d'avertissement

DANGER

Ce symbole signale une situation dangereuse. Si cette situation n'est pas évitée, cela entraînera des blessures graves ou mortelles.

AVERTISSEMENT

Ce symbole signale une situation potentiellement dangereuse. Si cette situation n'est pas évitée, cela peut entraîner des blessures graves ou mortelles.







ATTENTION





Ce symbole signale une situation potentiellement dangereuse. Si cette situation n'est pas évitée, cela peut entraîner des blessures mineures ou moyennes.

AVIS















Ce symbole signale une situation potentiellement dangereuse. Si cette situation n'est pas évitée, le produit ou un objet situé à proximité peut être endommagé.













1.2.2 Symboles pour certains types d'information

Symbole	Signification
	Autorisé Procédures, processus ou actions qui sont autorisés.
	Préféré Procédures, processus ou actions préférés.
	Interdit Procédures, processus ou actions qui sont interdits.
	Conseil Indique des informations complémentaires.
	Renvoi à la documentation
	Renvoi à la page
	Renvoi au graphique

Symbole	Signification
	Remarque ou étape individuelle à respecter
	Série d'étapes
	Résultat d'une étape
	Aide en cas de problème
	Contrôle visuel

1.2.3 Symboles Field Xpert

Symbole	Signification
	Allumer et éteindre la tablette.
	Bouton Windows
	Communication sans fil (WLAN, WWAN, GPS, Bluetooth)
	Batterie
	Ouvre l'analyse dynamique hors ligne de la base installée (DIBA)  Cette fonction est uniquement disponible pour le SAV Endress+Hauser.
	Ouvrir la page d'accueil du logiciel de configuration de l'appareil.
	Retour à la dernière page ouverte.
	Informations et réglages du logiciel.
	Informations supplémentaires sur le logiciel.
	Réduire le programme.
	Activer le plein écran.
	Désactiver le plein écran.
	Fermer le programme.

Symbole	Signification
	Faire défiler vers le haut
	Faire défiler vers le bas
	Mise à jour
	Développer les informations.
	Réduire les informations.
	Établir automatiquement la connexion
	Établir la connexion avec l'assistant (connexion manuelle)
	Établir la connexion avec des appareils WLAN et Bluetooth d'Endress+Hauser
	RFID
	Cloud
	Favoris
	Pavé numérique
	Caméra
	Lien vers Netilion Library
	Joindre des photos et des PDF à un équipement dans Netilion Library
	Démarrage
	Corbeille

1.3 Acronymes utilisés

Acronymes	Explication
DFS	Dynamic Frequency Selection
DTM	Device Type Manager

Acronymes	Explication
FCC	Federal Communications Commission
HF	Haute fréquence [RF = radiofréquence]
MSD	Menu Structure Description
SD	Secure Digital
WWAN	Wireless Wide Area Network

1.4 Documentation



Pour une vue d'ensemble du champ d'application de la documentation technique associée, voir ci-dessous :

- *Device Viewer* (www.endress.com/deviceviewer) : entrer le numéro de série figurant sur la plaque signalétique
- *Endress+Hauser Operations App* : entrer le numéro de série figurant sur la plaque signalétique ou scanner le code matriciel figurant sur la plaque signalétique.

Field Xpert SMT50

- Information technique TI01555S
- Manuel de mise en service BA02053S

1.5 Marques déposées

Windows 10 IoT Enterprise® est une marque déposée de Microsoft Corporation, Redmond, Washington, USA.

Intel® Core™ est une marque déposée d'Intel Corporation, Santa Clara, USA.

Durabook est une marque déposée de Twinhead International Corp., Taiwan.

FOUNDATION™ Fieldbus est une marque déposée de FieldComm Group, Austin, TX 78759, USA.

HART®, WirelessHART® est une marque déposée de FieldComm Group, Austin, TX 78759, USA.

PROFIBUS® est une marque déposée de PROFIBUS User Organization, Karlsruhe/Allemagne.

Modbus est une marque déposée de Modicon, Incorporated.

IO-Link® est une marque déposée de l'IO-Link Community c/o PROFIBUS User Organization, (PNO) Karlsruhe/Allemagne - www.io-link.com

Toutes les autres marques et tous les autres noms de produit sont des marques déposées des sociétés ou organisations concernées.

2 Consignes de sécurité de base



Le manuel de mise en service fourni avec l'appareil et contenant les consignes de sécurité du fabricant de tablettes PC doit être respecté.

2.1 Exigences imposées au personnel

Le personnel chargé de l'installation, la mise en service, le diagnostic et la maintenance doit remplir les conditions suivantes :

- ▶ Le personnel qualifié et formé doit disposer d'une qualification qui correspond à cette fonction et à cette tâche.
- ▶ Etre habilité par le propriétaire / l'exploitant de l'installation.
- ▶ Etre familiarisé avec les réglementations nationales.
- ▶ Avant de commencer le travail, avoir lu et compris les instructions du présent manuel et de la documentation complémentaire ainsi que les certificats (selon l'application).
- ▶ Suivre les instructions et respecter les conditions de base.

Le personnel d'exploitation doit remplir les conditions suivantes :

- ▶ Etre formé et habilité par le propriétaire / l'exploitant de l'installation conformément aux exigences liées à la tâche.
- ▶ Suivre les instructions du présent manuel.

2.2 Utilisation conforme

La tablette PC pour la configuration des appareils est destinée à la gestion mobile des équipements. Elle permet aux équipes de mise en service et de maintenance de gérer les appareils de terrain avec une interface de communication numérique. Cette tablette PC est conçue comme une solution complète. Elle est facile à utiliser, tactile et peut être utilisée pour gérer les appareils de terrain tout au long de leur durée de vie. Elle dispose de bibliothèques de pilotes d'appareil préinstallés complètes et permet l'ouverture vers l'Internet des objets industriels (IIoT) ainsi que la gestion des informations et de la documentation tout au long du cycle de vie de l'appareil. La tablette PC propose une interface utilisateur logicielle moderne et la possibilité d'effectuer des mises à jour en ligne sur la base d'un environnement multifonction Microsoft Windows 10 sécurisé.

2.3 Sécurité au travail

Lors des travaux sur et avec l'appareil :

- ▶ Porter l'équipement de protection individuelle requis conformément aux réglementations nationales.

2.4 Sécurité de fonctionnement

Endommagement de l'appareil !

- ▶ N'utiliser l'appareil que dans un état technique parfait et sûr.
- ▶ L'exploitant est responsable du fonctionnement sans défaut de l'appareil.

Transformations de l'appareil

Toute modification non autorisée de l'appareil est interdite et peut entraîner des dangers imprévisibles !

- ▶ Si des transformations sont malgré tout nécessaires, consulter au préalable le fabricant.

Réparation

Afin de garantir la sécurité et la fiabilité de fonctionnement :

- ▶ N'effectuer des réparations de l'appareil que dans la mesure où elles sont expressément autorisées.
- ▶ Respecter les prescriptions nationales relatives à la réparation d'un appareil électrique.
- ▶ Utiliser exclusivement des pièces de rechange et des accessoires d'origine.

2.5 Sécurité du produit

Le présent appareil a été construit et testé d'après l'état actuel de la technique et les bonnes pratiques d'ingénierie, et a quitté nos locaux en parfait état.

Il répond aux normes générales de sécurité et aux exigences légales. Il est également conforme aux directives de l'UE énumérées dans la déclaration UE de conformité spécifique à l'appareil. Le fabricant le confirme en apposant la marque CE sur l'appareil.

2.6 Sécurité informatique

Notre garantie n'est valable que si le produit est monté et utilisé comme décrit dans le manuel de mise en service. Le produit dispose de mécanismes de sécurité pour le protéger contre toute modification involontaire des réglages.

Des mesures de sécurité informatique, permettant d'assurer une protection supplémentaire du produit et de la transmission de données associée, doivent être mises en place par les exploitants eux-mêmes conformément à leurs normes de sécurité.

3 Description du produit

Avec un facteur de forme ultracompact, la tablette PC répond aux exigences les plus élevées, comme l'indice de protection (IP65) et la résistance aux chocs (MIL-STD 810G). La protection d'écran supplémentaire offre une protection totale dans les environnements de travail difficiles. Les bonnes caractéristiques ergonomiques de la tablette PC protègent également la santé des travailleurs en réduisant les efforts physiques au minimum.

Avec la popularité croissante de la connectivité 4G/LTE, la tablette PC permet un accès simple et rapide aux données. Toutefois, dans les situations où même le WLAN n'est pas disponible, la station d'accueil optionnelle avec interface Ethernet offre à la tablette PC la flexibilité nécessaire pour se connecter aux infrastructures réseau existantes. Par ailleurs, les derniers standards Bluetooth sont également pris en charge.

Après usage sur le terrain, la tablette PC peut être utilisée comme PC de bureau au moyen de la station d'accueil optionnelle, qui permet de l'intégrer facilement à des réseaux de bureau et d'entreprise.

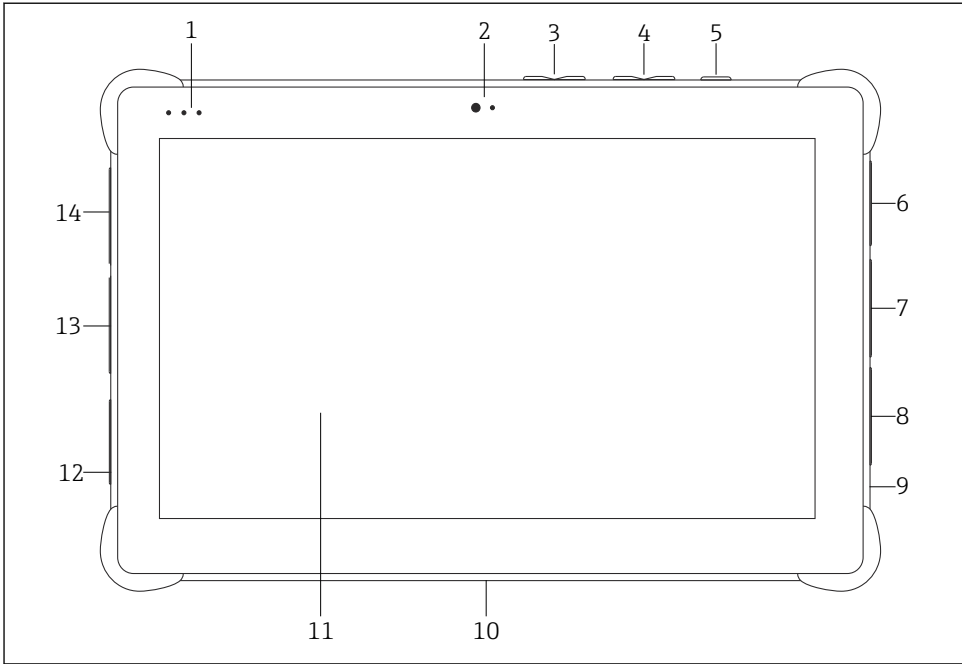

1 Vue de face de la tablette PC

- 1 LED d'état : (alimentation/indicateur de charge/WLAN)
- 2 Caméra avant
- 3 Boutons programmables P1/P2
- 4 Boutons volume
- 5 Bouton on/off
- 6 USB 2.0
- 7 DB-9 série COM 2 : RS-485 fixe (broche 1 : D+ / broche 2 : D- / broche 5 : GND)
- 8 DB-9 série COM 1 : RS-232 fixe (standard)
- 9 Port pour verrou Kensington
- 10 Connecteur de dock
- 11 Corning® Gorilla® Glass
- 12 Prise LAN/DC
- 13 USB 3.0/USB 2.0
- 14 Sortie audio 3,5 mm / USB type C / mini HDMI

Composant	Description
Boutons programmables	Aller au programme défini par l'utilisateur
Caméra avant	Pour les enregistrements vidéo (p. ex. lors de vidéoconférences)
Prise DC	Raccorder l'adaptateur secteur
Connecteur de dock	Raccorder la tablette PC à une station d'accueil
Port pour verrou Kensington	Raccorder un verrou compatible Kensington

Composant	Description
Boutons volume	Régler le volume
Bouton on/off	Allumer ou éteindre la tablette PC

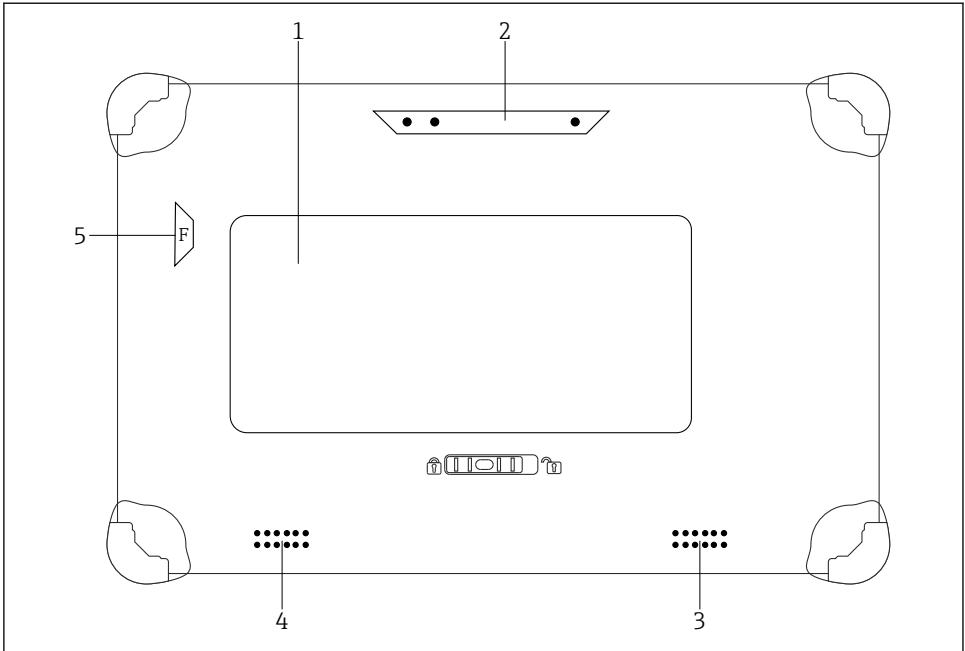

2 Vue arrière de la tablette PC

- 1 Batterie remplaçable (les logements des cartes SIM et SD sont situés derrière la batterie)
- 2 Caméra arrière
- 3 Haut-parleur, côté gauche
- 4 Haut-parleur, côté droit
- 5 Bouton F : torche

Composant	Description
Flash de la caméra	Pour plus de lumière en cas de faible luminosité – appuyer sur le bouton F.
Caméra	Prendre des photos.
Compartiment de la batterie	Contient la batterie.
Bouton pour déverrouiller le compartiment de la batterie	Appuyer sur le bouton et le maintenir enfoncé pour déverrouiller le compartiment de la batterie.
Haut-parleur	Pour le son

Pour pouvoir utiliser le logiciel tel qu'indiqué, il doit être activé. Pour cela, il faut un compte utilisateur dans le portail des logiciels Endress+Hauser. Ce compte devra peut-être d'abord être créé via la fonction "Create Account".

Activer le pack logiciel de configuration de l'appareil

1. Double-cliquer sur **Field Xpert** sur l'écran de démarrage.
 - ↳ La page de licence d'utilisation s'ouvre.

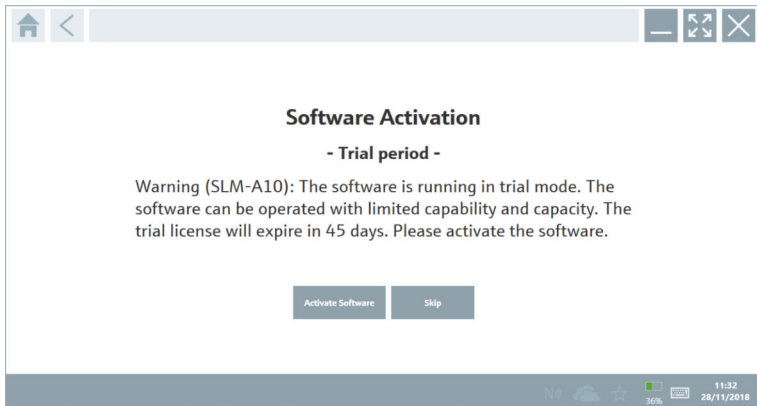

2. Cliquer sur **Activate Software**.
 - ↳ La boîte de dialogue permettant d'entrer les données du portail des logiciels s'ouvre.

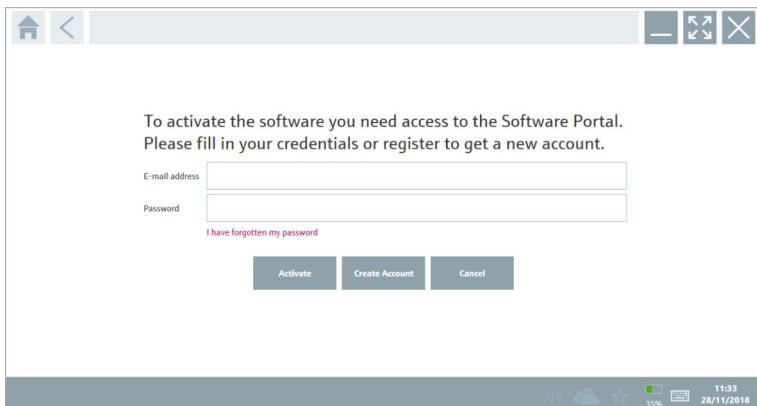

3. Entrer l'**E-mail address** et le **Password**, puis cliquer sur **Activate**.
 - ↳ La boîte de dialogue avec le message "The application has been activated successfully." s'ouvre.
4. Cliquer sur **Show license**.
 - ↳ La boîte de dialogue avec les informations de la licence s'ouvre.

5. Cliquer sur **Close**.

La page d'accueil du logiciel de configuration de l'appareil s'ouvre.

4 Réception des marchandises et identification du produit

4.1 Réception des marchandises

Contrôle visuel

- Vérifier que l'emballage ne présente pas de dommages visibles dus au transport
- Ouvrir l'emballage avec précaution
- Vérifier que le contenu ne présente pas de dommages visibles
- Vérifier que la livraison est complète et qu'il ne manque rien
- Conserver tous les documents d'accompagnement

 L'appareil ne doit pas être mis en service si des dommages ont été constatés préalablement. Dans ce cas, contacter Endress+Hauser : www.addresses.endress.com

Retourner l'appareil à Endress+Hauser dans son emballage d'origine dans la mesure du possible.

Contenu de la livraison

- Tablette PC Field Xpert SMT50
- Chargeur AC avec câble de raccordement selon commande
- Logiciel et interfaces/modem selon commande
- Manuel de mise en service avec consignes de sécurité de Bressner

4.2 Identification du produit

4.2.1 Plaque signalétique

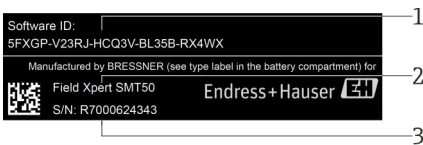

- 1 *ID software Endress+Hauser*
- 2 *Nom du produit Endress+Hauser*
- 3 *Numéro de série Endress+Hauser*

4.2.2 Adresse du fabricant

Hardware

Bressner Technology GmbH

Industriestrasse 51D

82194 Groebenzell

Allemagne

www.bressner.de

Software

Endress+Hauser Process Solutions AG

Christoph Merian-Ring 12

4153 Reinach

Suisse

www.fr.endress.com

4.3 Stockage et transport



Toujours utiliser l'emballage d'origine pour transporter le produit.

4.3.1 Température de stockage

-20 ... 60 °C (-4 ... 140 °F)

5 Installation

5.1 Configuration requise



Le logiciel est déjà installé sur la tablette PC à la livraison.

5.2 Installation du logiciel

Le logiciel de configuration de l'appareil est déjà installé sur la tablette PC à la livraison. Il doit être activé.



Modèle de licence → 📄 12

5.3 Mise à jour du logiciel

Service de mise à jour du logiciel

La période de maintenance incluse commence à la création de la licence et se termine automatiquement après un an (date de référence).

Les mises à jour logicielles peuvent également être installées ultérieurement si la version du logiciel a été publiée au cours d'une période de maintenance active valide.

1. Cliquer sur l'icône  sur la page d'accueil du logiciel de configuration de l'appareil.
 - ↳ La boîte de dialogue avec les informations de la licence s'ouvre.
2. Cliquer sur l'onglet **Update**.
 - ↳ La boîte de dialogue avec les informations de la mise à jour s'ouvre.

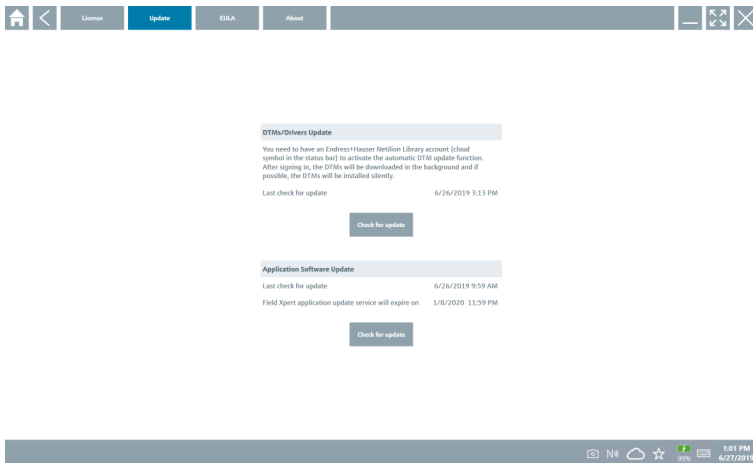

3. Cliquer sur **Check for updates**.
 - ↳ Le logiciel de configuration de l'appareil recherche des mises à jour.

5.4 Suppression du logiciel

 Le logiciel de configuration de l'appareil ne peut pas être désinstallé.

6 Configuration

Éviter les endommagements du boîtier et des composants :

- ▶ Toujours placer l'appareil sur une surface stable.
- ▶ Ne pas recouvrir l'ouverture de ventilation ni l'obstruer avec d'autres objets.
- ▶ Tenir l'appareil à l'écart des liquides.

- ▶ Ne pas exposer l'appareil directement au rayonnement solaire ni à des conditions très poussiéreuses.
- ▶ Ne pas exposer l'appareil à une chaleur ou une humidité excessives.

6.1 Arrêt de la tablette PC

 Veiller à éteindre correctement la tablette PC pour éviter de perdre des données non sauvegardées.

- ▶ Appuyer sur l'icône **Windows** →  → **Shut down**.

La tablette PC s'éteint.

 Ne pas débrancher l'alimentation avant que la tablette PC ne soit complètement hors tension.

6.2 Désactivation de la tablette PC

- ▶ Appuyer et maintenir le bouton  jusqu'à ce que la LED d'alimentation clignote.

La tablette PC est en mode veille.

6.3 Écran de sécurité

1. Appuyer sur la combinaison de touches Ctrl +Alt+Del
 - ↳ L'écran de sécurité Windows apparaît

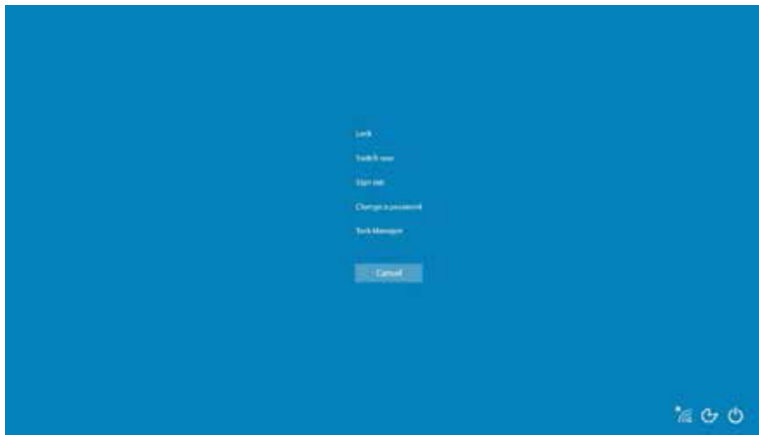

2. Sélectionner une action.

Actions possibles :

- Verrouiller l'appareil
- Passer à un autre utilisateur
- Se déconnecter

- Changer de mot de passe
- Ouvrir le Gestionnaire des tâches
- Arrêter ou redémarrer l'appareil

7 Mise en service

La tablette PC peut être alimentée par l'adaptateur AC ou la batterie lithium-ion.

7.1 Installation de la batterie

1.

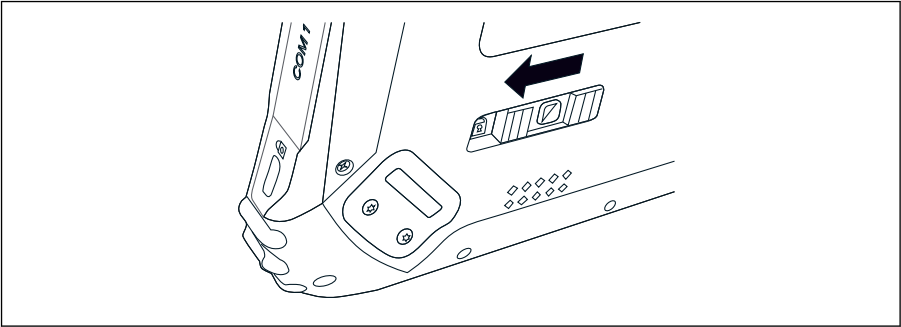

Débloquer le verrou du couvercle de la batterie en pressant la commande à glissière située à l'arrière de la tablette vers la gauche.

2.

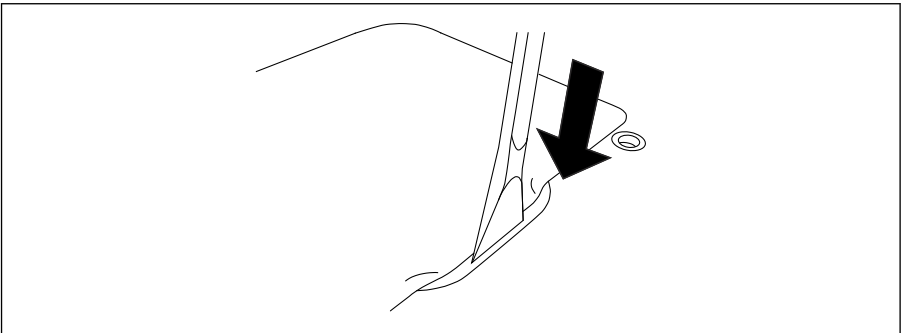

Saisir le levier en plastique fourni et l'utiliser pour ouvrir le couvercle de la batterie.

3.

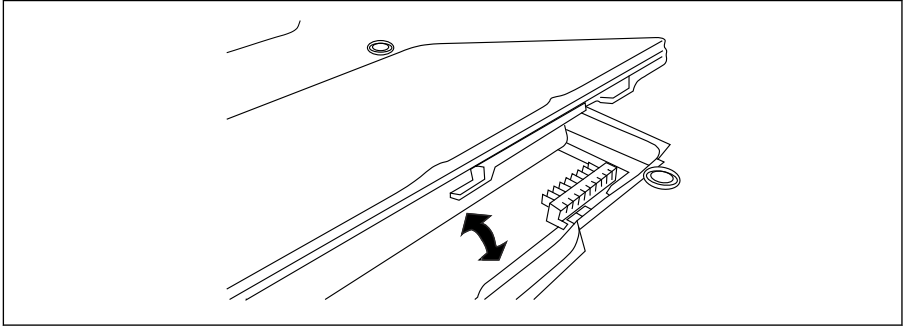

Insérer la batterie, remettre le couvercle de la batterie en place et fermer le verrou en pressant la commande à glissière vers la droite.

La batterie est en place.

7.2 Chargement de la batterie



En raison des réglementations sur la sécurité des transports, la batterie lithium-ion n'est pas entièrement chargée à l'achat.

1. La batterie doit être mise en place.
Raccorder l'adaptateur AC à la prise DC de la tablette PC.
2. Raccorder l'adaptateur AC au câble d'alimentation.
3. Raccorder le câble d'alimentation à une prise électrique.

7.3 Mise en marche de la tablette PC

► Appuyer et maintenir le bouton  jusqu'à ce que la LED d'alimentation s'allume.

La tablette PC démarre.

7.4 Raccordement de l'adaptateur AC

L'adaptateur AC alimente la tablette PC et charge la batterie.



En cas d'utilisation de l'adaptateur AC :

Placer l'appareil suffisamment près d'une prise électrique pour que le câble d'alimentation puisse toujours atteindre la prise.

N'utiliser l'appareil qu'avec la source d'alimentation indiquée sur la plaque signalétique de l'appareil.

Débrancher l'adaptateur AC de la prise électrique si l'appareil n'est pas utilisé pendant une période prolongée.

1. Raccorder l'adaptateur AC à la prise DC de la tablette PC.
2. Raccorder l'adaptateur AC au câble d'alimentation.

3. Raccorder le câble d'alimentation à une prise électrique.

i La tablette PC ne peut être utilisée qu'avec l'adaptateur AC correspondant.

Si la tablette PC est raccordée au secteur et si la batterie est en place, la tablette PC est alimentée par le secteur.

8 Configuration

AVIS

Configuration avec des objets inadaptes.

Endommagement de l'écran.

► Ne pas utiliser d'objets pointus pour l'écran.

8.1 Démarrage

i L'utilisateur doit accepter les conditions d'utilisation lors du premier démarrage du logiciel de configuration.



- ▶ Double-cliquer sur **Field Xpert** sur l'écran de démarrage.
 - ↳ Le logiciel de configuration de l'appareil démarre.

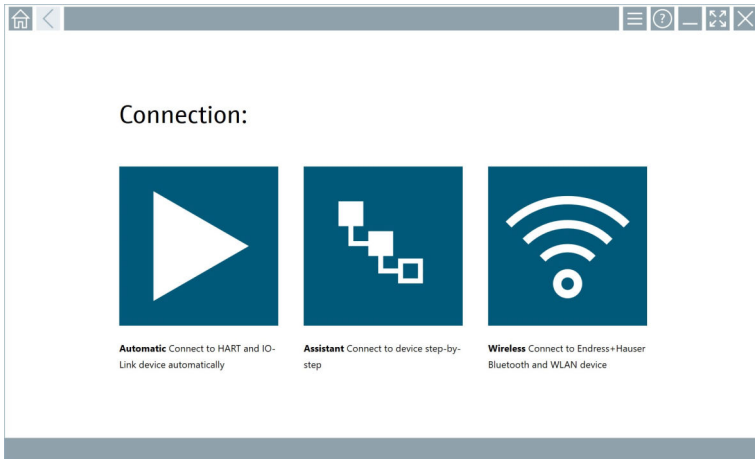





8.2 Établissement d'une connexion avec l'appareil





















1. Connecter le modem ou la passerelle.
2. Attendre que le modem ou la passerelle soit détecté(e).
3. Établir une connexion avec l'appareil de terrain. Pour cela, appuyer sur le symbole correspondant.













L'établissement d'une connexion est possible des manières suivantes :

- Automatique
- À l'aide d'un assistant (manuellement)
- Wi-Fi et Bluetooth

Les méthodes de communication suivantes sont prises en charge par Field Xpert :

Communication	Raccordement de l'appareil	Interface / modem / passerelle
HART	 	Commubox FXA195 (4 ... 20 mA)
	 	Modem Bluetooth MACTek (4 ... 20 mA)
		Memograph RSG45 (4 ... 20 mA)

Communication	Raccordement de l'appareil	Interface / modem / passerelle
	 	Modem USB MACTek (4 ... 20 mA)
	 	FieldPort SFP50
		Fieldgate SFG250
		Tank Scanner NXA820
		Viator Power Xpress
		Interface Bluetooth HART Viator
	WirelessHART	 
PROFIBUS	   	Softing PROFibus Softing PBpro USB FieldPort SFP50 Fieldgate SFG500
FOUNDATION Fieldbus	  	NI USB FieldPort SFP50 Softing FFusb
Modbus		Modbus série
Interfaces service Endress+Hauser	 	Commubox FXA291 CDI

Communication	Raccordement de l'appareil	Interface / modem / passerelle
		Commubox FXA291 IPC, ISS, PCP
		Commubox FXA193 IPC, ISS
		TXU10 V2 CDI
		TXU10 V2 PCP
		
		TXU10 V1 PCP, CDI
		CDI USB
		
		CDI TCP/IP
Bluetooth	 <small>A0041855</small>	Appareils Bluetooth Endress+Hauser ainsi que certains équipements de niveau et de pression
Wi-Fi	 <small>A0041855</small>	Appareils Wi-Fi Endress+Hauser
IO-Link	 	FieldPort SFP20

Connexion "Automatic"

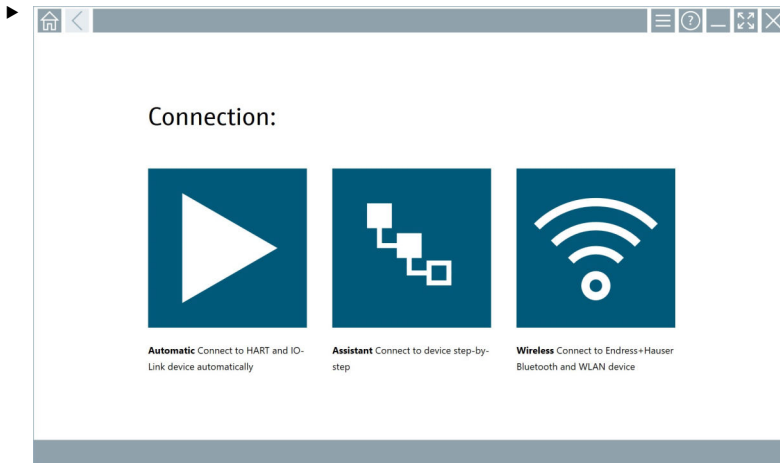

Appuyer sur l'icône .

↳ Le logiciel de configuration établit une connexion avec l'appareil raccordé.

Connexion "Assistant"

1.

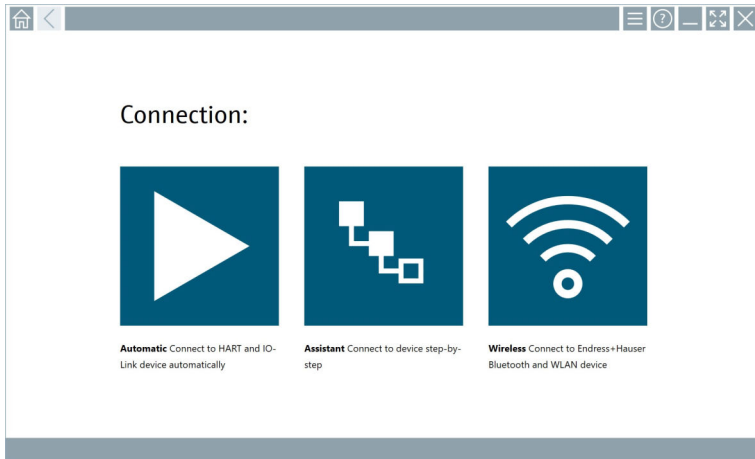

Appuyer sur l'icône .

↳ Un aperçu de tous les protocoles disponibles s'ouvre.

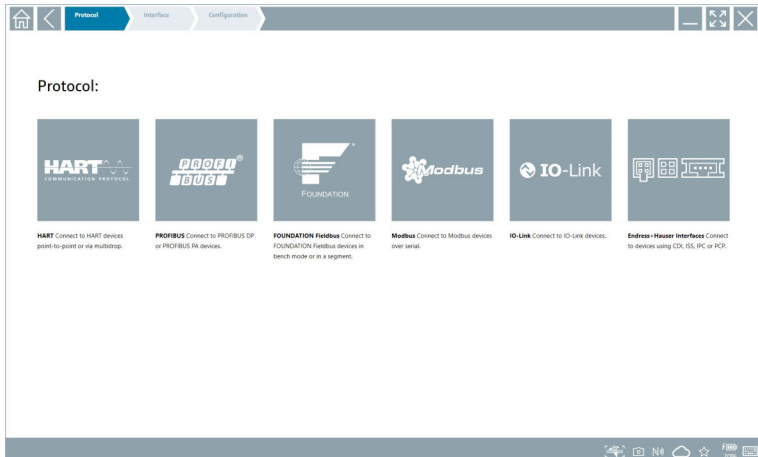

2. Sélectionner un protocole de communication.

↳ Un aperçu de tous les modems disponibles s'ouvre.

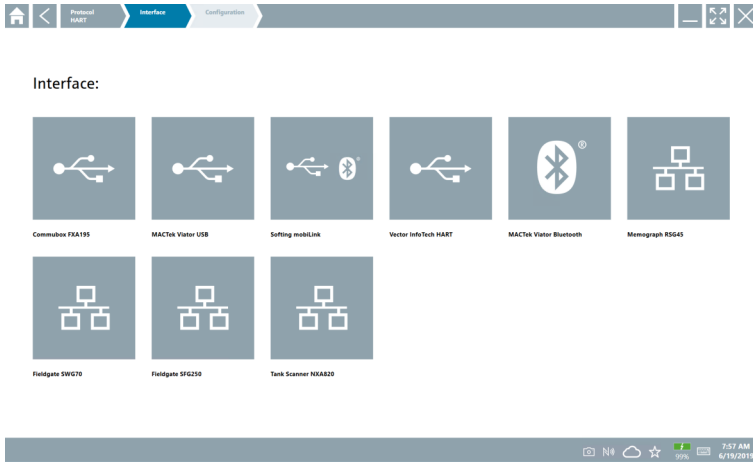

3. Sélectionner un modem.

↳ L'appareil peut être configuré.

Connexion "Wireless"

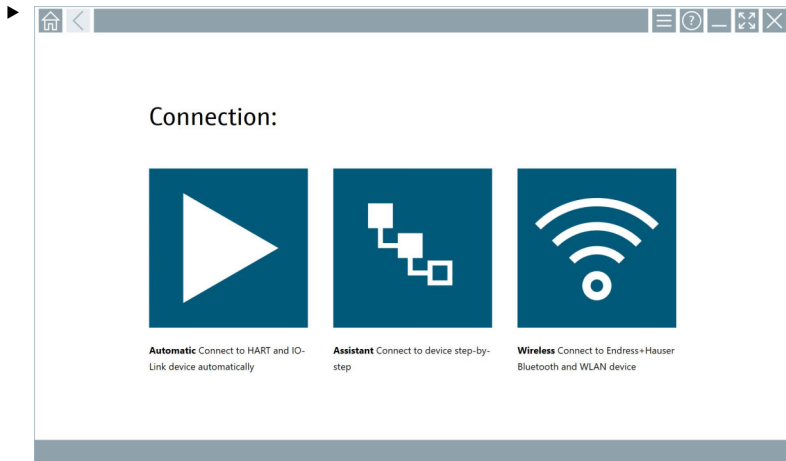

Appuyer sur l'icône .

- ↳ La liste en direct montrant tous les appareils Wi-Fi et Bluetooth Endress+Hauser disponibles s'affiche. Il est possible de filtrer dans la liste pour afficher uniquement les appareils Wi-Fi ou Bluetooth.

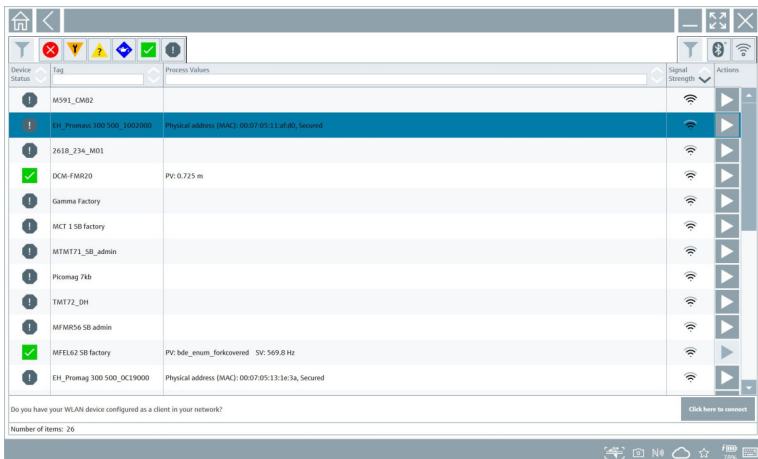

Connexion "Bluetooth"

1. Appuyer sur l'icône  pour afficher uniquement les appareils Bluetooth.

2. Appuyer sur le symbole ▶ à côté de l'appareil à configurer.
 - ↳ La boîte de dialogue Login apparaît.

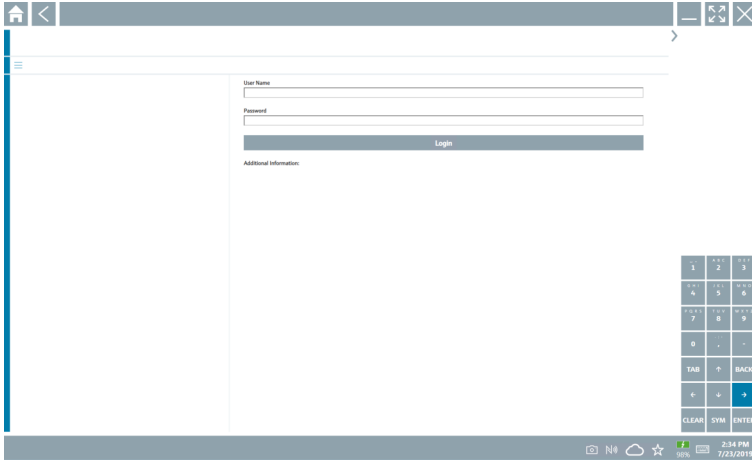

3. Entrer le **User Name** (admin) et le **Password**, puis appuyer sur **Login**.
 - ↳ Le DTM (par défaut) ou la MSD s'ouvre.



Le mot de passe initial correspond au numéro de série de l'appareil.
 Pour obtenir le code de réinitialisation, contacter Endress+Hauser.

Connexion "WLAN"

1. Appuyer sur l'icône 📶 pour afficher uniquement les appareils Wi-Fi.

2. Appuyer sur le symbole ▶ à côté de l'appareil à configurer.
 - ↳ La boîte de dialogue Connect to WLAN device apparaît.

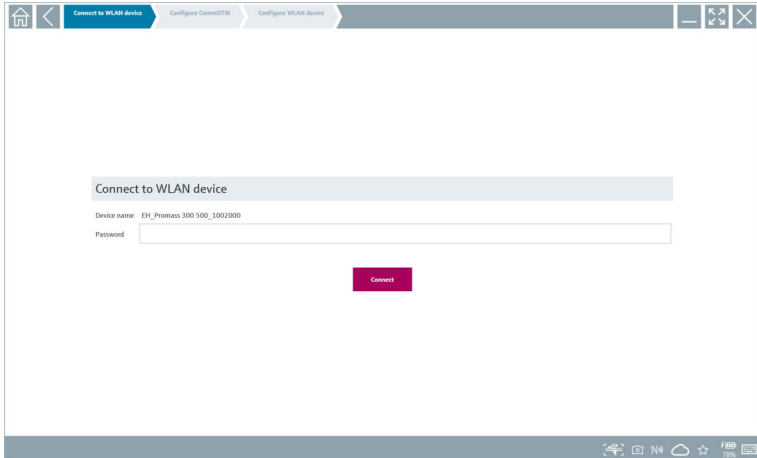

3. Entrer le **Password** et appuyer sur **Connect**.
 - ↳ La fenêtre de connexion s'ouvre.
4. Ne pas changer l'adresse IP, la laisser telle quelle.
5. Appuyer sur l'icône ▶.
6. Appuyer sur **Vendor specific**.
7. DeviceDTM s'ouvre et l'appareil peut être configuré.



Le mot de passe initial correspond au numéro de série de l'appareil.



Appuyer sur **Click here to connect** pour établir la connexion directement via une adresse IP.

8.3 Informations et réglages du logiciel

- ▶ Appuyer sur l'icône ☰ dans le menu principal.
 - ↳ Un aperçu de toutes les informations et de tous les réglages s'ouvre.

8.3.1 Catalogue DTM

- ▶ Cliquer sur l'onglet **DTM Catalog**.
- ↳ Un aperçu de tous les DTM disponibles s'ouvre.

Icon	DTM Device Type	Version	Manufacturer	Date	Protocol	State
	Parcel Ck	1.0.9	Laborn	2014-01-30	HART	New
	_SD-WHO-6x12-FF Rev 1	DDRev-0x4	Pepper-Fuchs GmbH (DTM)	2017-01-03	Fieldbus FF H1	OK
	000000004 Name not available Rev 1	DD Rev 0x1	Manufacturer Expansion (DTM)	2019-05-14	HART	OK
	000000004 Name not available Rev 1	DD Rev 0x1	Power-Genex Ltd. (DTM)	2019-05-14	HART	OK
	0990 Fieldbus Switch Base Rev 4	DDRev 0x1	EL-Q-MATIC BV (DTM)	2000-09-01	Fieldbus FF H1	OK
	1000 Rev 3	DDRev 0x1	ROSEMOUNT ANALYTICAL DIVISION (DTM)	2001-05-09	Fieldbus FF H1	OK
	1056 Rev 1	DD Rev 0x1	Rosemount Analytic (DTM)	2019-05-14	HART	OK
	1056 Rev 2	DD Rev 0x1	Rosemount Analytic (DTM)	2019-05-14	HART	OK
	1066 Rev 1	DD Rev 0x1	Rosemount Analytic (DTM)	2019-05-14	HART	OK
	1066 Rev 2	DD Rev 0x1	Rosemount Analytic (DTM)	2019-05-14	HART	OK
	1066-DD/CU/OD-FF Conductivity Analyser Rev 1	DDRev 0x3	ROSEMOUNT ANALYTICAL INC. (DTM)	2011-12-16	Fieldbus FF H1	OK
	1066-DD/CU/OD-FF Amperometric Analyser Rev 1	DDRev 0x3	ROSEMOUNT ANALYTICAL INC. (DTM)	2012-01-18	Fieldbus FF H1	OK
	1066-P-FF Fieldbus Transmitter Rev 1	DDRev 0x5	ROSEMOUNT ANALYTICAL INC. (DTM)	2010-12-21	Fieldbus FF H1	OK
	1151 Rev 1	DD Rev 0x1	Rosemount (DTM)	2019-05-14	HART	OK
	1151 Rev 2	DD Rev 0x1	Rosemount (DTM)	2019-05-14	HART	OK

Total: 3119

Vue offline des drivers d'appareil

- ▶ Double-cliquer sur le driver d'appareil désiré.

La vue offline du driver d'appareil s'ouvre.



Cette fonction n'est possible que si le driver d'appareil prend en charge la vue offline.



Si d'autres drivers d'appareil (DTM) sont requis, ils peuvent être installés en plus. Après une mise à jour  automatique ou manuelle, ces drivers apparaissent dans le catalogue DTM.

8.3.2 Journal des événements

- ▶ Cliquer sur l'onglet **Event Log** ou sur la barre d'état grise.
 - ↳ Un aperçu de tous les événements s'ouvre.

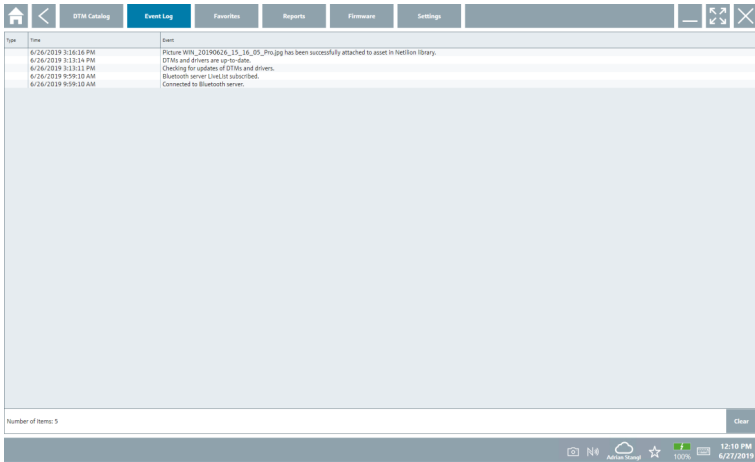

- i Si les journaux d'événements sont déjà répertoriés, ils peuvent être supprimés à l'aide du bouton **Clear**.

8.3.3 Favoris

- ▶ Cliquer sur l'onglet **Favorites** ou sur l'icône ☆.
 - ↳ Un aperçu de tous les favoris s'ouvre.

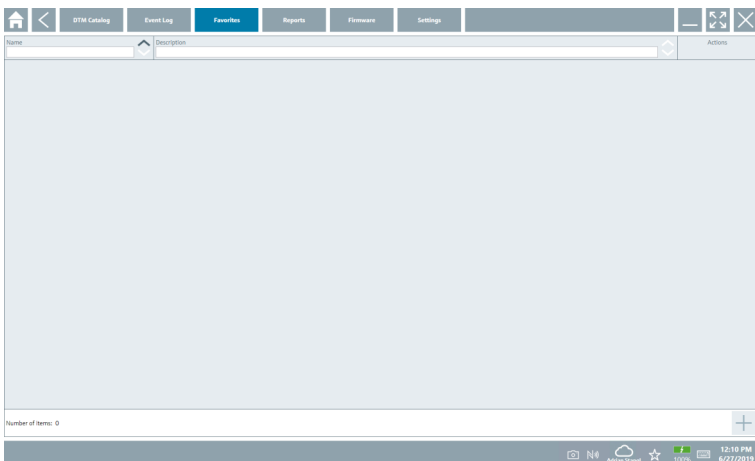

8.3.4 Gestion des rapports

1. Cliquer sur l'onglet **Reports**.

↳ L'aperçu avec le dossier "Manage saved device reports" s'ouvre.

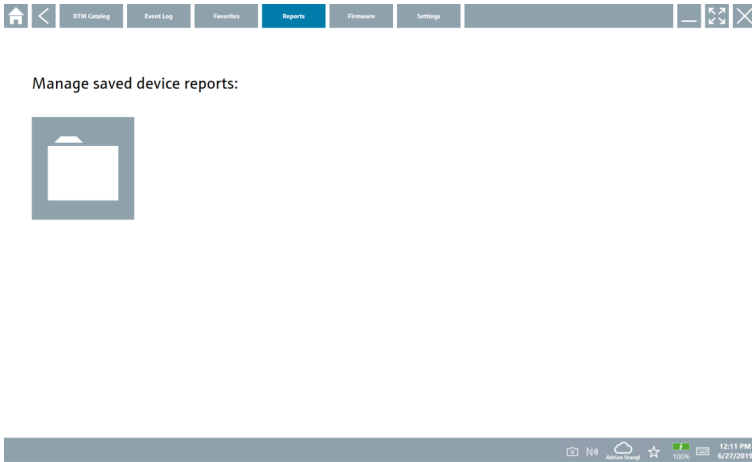

2. Cliquer sur le dossier "Manage saved device reports".

↳ Un aperçu de tous les rapports d'appareil sauvegardés s'ouvre.

8.3.5 Firmware

► Cliquer sur l'onglet **Firmware**.

↳ Un aperçu du firmware s'ouvre.

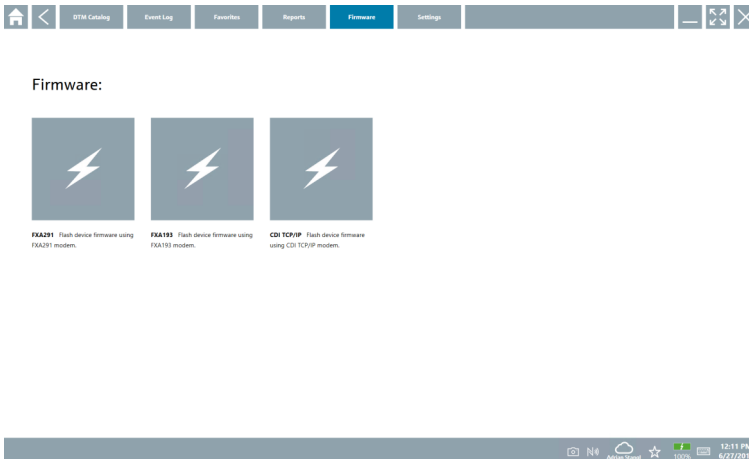

8.3.6 Réglages

Langue

1. Cliquer sur l'onglet **Settings**.
 - ↳ L'onglet **Language** s'ouvre et fournit un aperçu de toutes les langues disponibles.



2. Sélectionner la langue souhaitée.
3. Cliquer sur l'icône .
 - ↳ Le logiciel de configuration de l'appareil se ferme.
4. Redémarrer le logiciel de configuration de l'appareil.
 - ↳ La langue sélectionnée est conservée.

Connexion

- ▶ Cliquer sur l'onglet **Connectivity**.
 - ↳ Un aperçu de toutes les connexions s'ouvre.

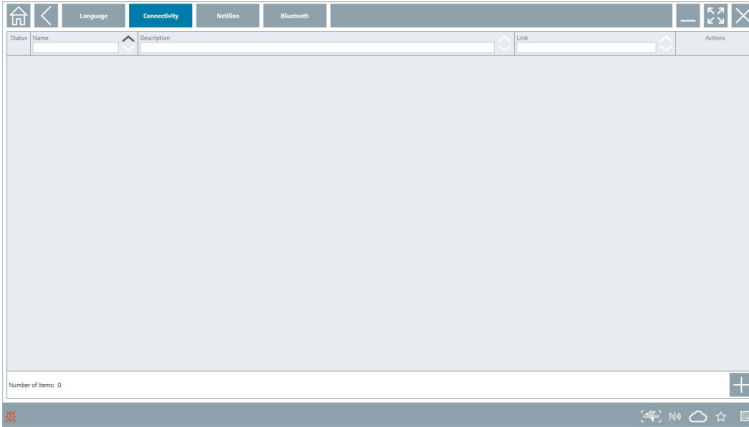

Netilion

- ▶ Cliquer sur l'onglet **Netilion**.
 - ↳ Un aperçu des réglages de stockage des données s'ouvre.

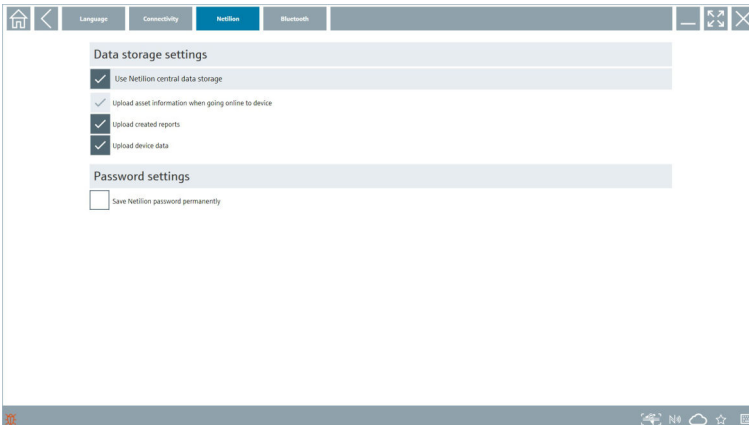

Bluetooth

- ▶ Cliquer sur l'onglet **Bluetooth**.
- ↳ La fonction des données de sécurité des appareils Bluetooth s'ouvre.

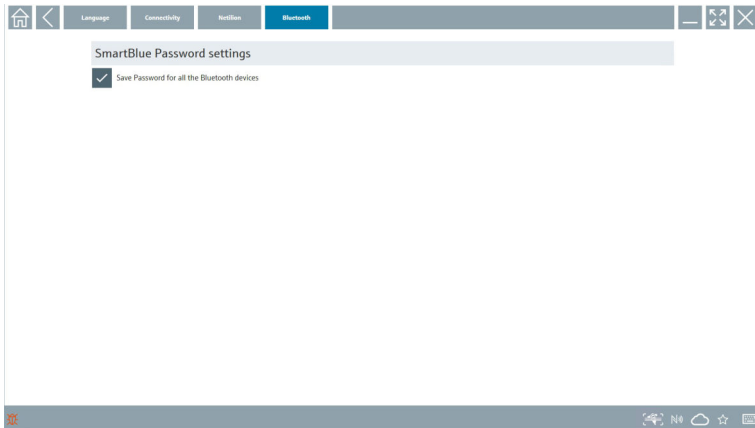

8.4 Informations supplémentaires sur le logiciel

- ▶ Cliquer sur l'icône .
- ↳ Un aperçu de toutes les informations supplémentaires s'ouvre.

8.4.1 Licence

- ▶ Cliquer sur l'onglet **License**.
- ↳ La boîte de dialogue avec les informations de la licence s'ouvre.

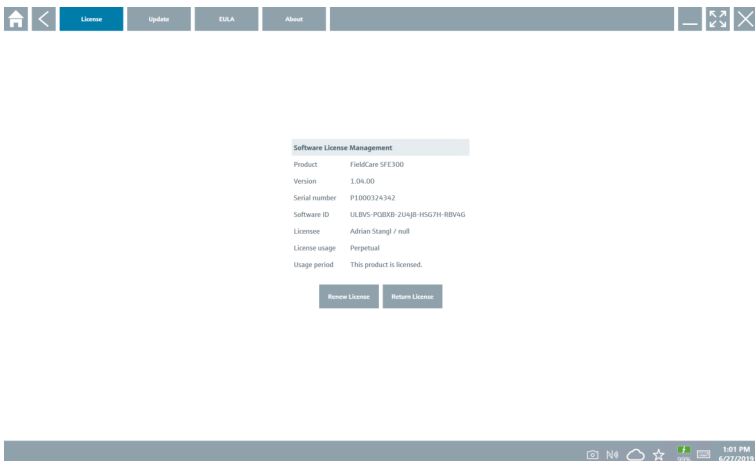

Renouvellement de la licence

 Si le contrat de maintenance a expiré, il faut commander une extension de maintenance "Field Xpert SMT71".

Renouvellement de la licence pour les logiciels à partir de la version 1.05

Une fois qu'une extension de maintenance "SMT71" Field Xpert a été commandée avec succès :

- L'utilisateur reçoit une notification dans le logiciel Field Xpert.

Renouvellement de la licence pour les logiciels jusqu'à la version 1.04

Une fois qu'une extension de maintenance "SMT71" Field Xpert a été commandée avec succès :

1. Cliquer sur l'onglet **License**.
2. Cliquer sur **Update license**.
3. Se connecter une fois au portail des logiciels en entrant son adresse e-mail et son mot de passe.
 - ↳ La licence a été renouvelée.

8.4.2 EULA

- Cliquer sur l'onglet **EULA**.

- ↳ La fenêtre des Conditions Générales de Vente et de Licence Endress+Hauser s'ouvre.

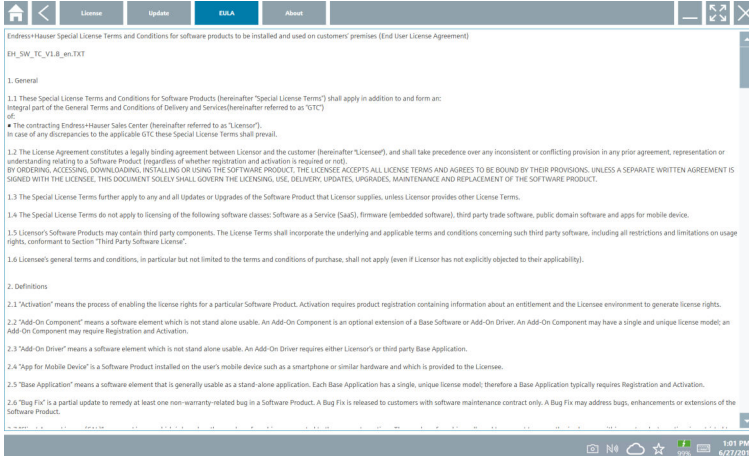

8.4.3 Info

Cet onglet contient des informations sur le logiciel actuellement installé, le fabricant et le texte source du logiciel.

1. Cliquer sur l'onglet **About**.

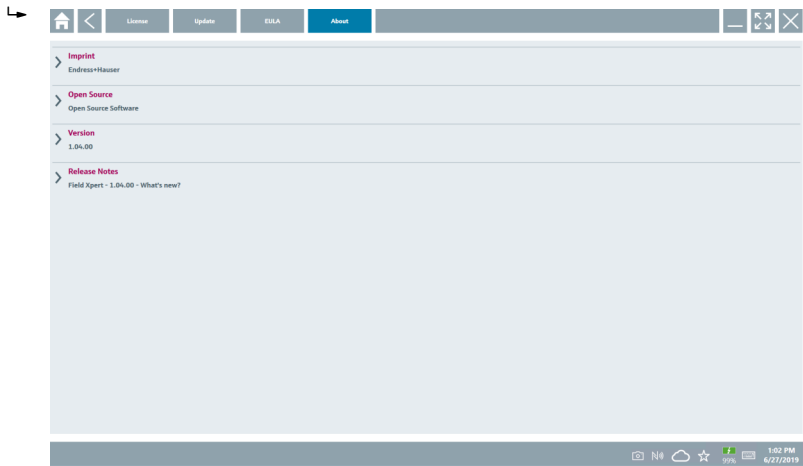

Un aperçu de toutes les informations s'ouvre.

2. Cliquer sur l'icône  pour visualiser les informations.

8.5 Mise à jour automatique des DTM

1.

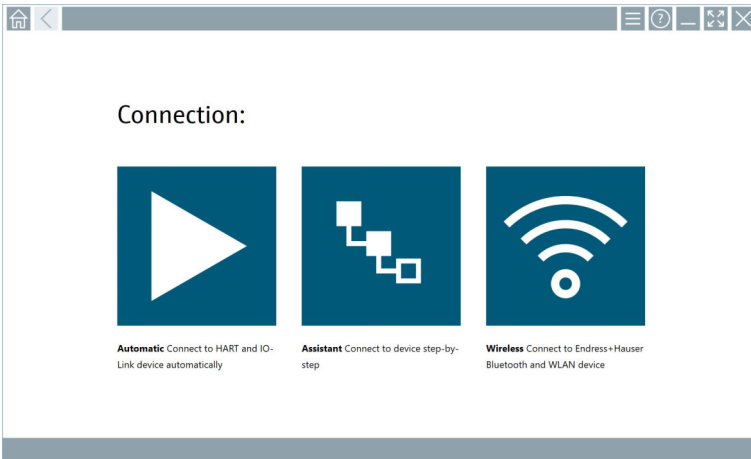

Cliquer sur l'icône ☁ dans la barre d'état.

↳ La boîte de dialogue "Sign in to Netilion Library" s'ouvre.

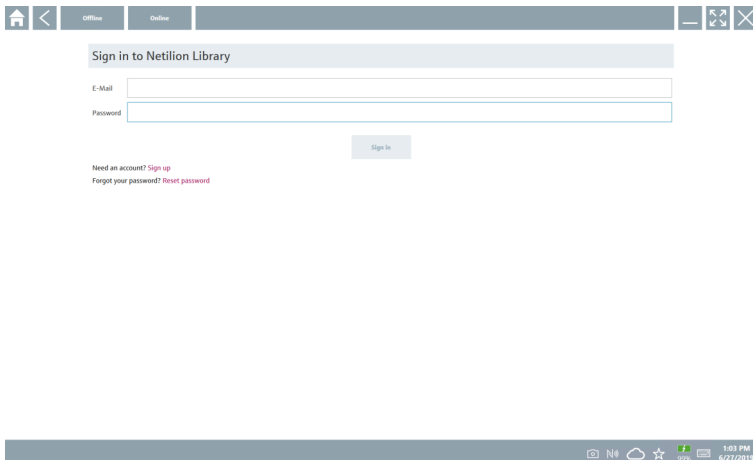

2. Cliquer sur **Sign in**.

3. Choisir l'abonnement (Basic/Plus/Premium).

4. Se connecter avec les données Netilion.

↳ La tablette recherche les DTM en arrière-plan et ceux-ci sont téléchargés.

5. Confirmer le téléchargement.

↳ L'installation démarre.

8.6 Netilion Library

8.6.1 Téléchargement d'un rapport d'appareil dans Netilion Library

 Cette fonction est disponible avec les appareils HART, PROFIBUS, FOUNDATION Fieldbus et IO-Link, tout comme avec l'interface service (CDI) Endress+Hauser.

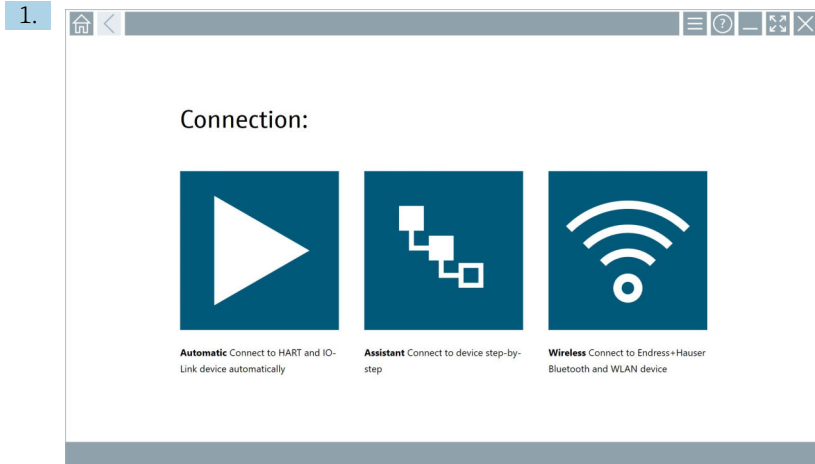

Cliquer sur l'icône  dans la barre d'état.

↳ La boîte de dialogue "Sign in to Netilion Library" s'ouvre.

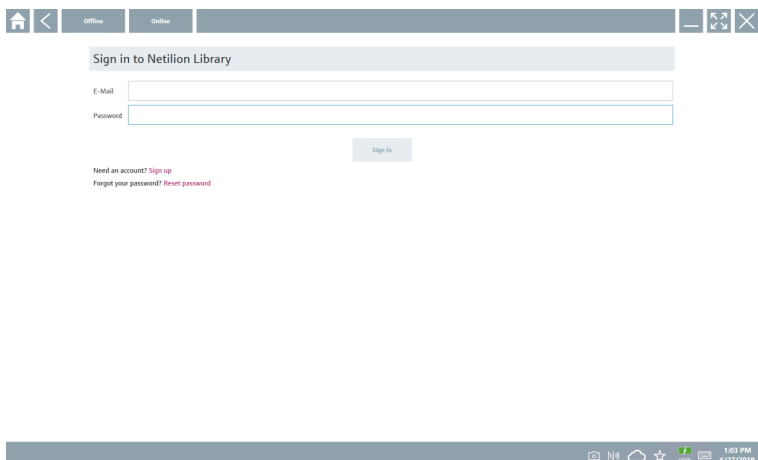

2. Cliquer sur **Sign in**.
3. Choisir l'abonnement (Basic/Plus/Premium).

4. Connecter l'appareil et ouvrir le DTM.
 - ↳ L'appareil est automatiquement enregistré dans Netilion Library.
5. Cliquer sur "Save device report".
 - ↳ Le rapport est ajouté à l'appareil dans Netilion Library.

8.6.2 Téléchargement d'une photo dans Netilion Library

1. Établir une connexion à l'appareil et ouvrir le DTM.
Cliquer sur l'icône 
 - ↳ La caméra s'ouvre.
2. Prendre une photo de l'appareil.
 - ↳ La boîte de dialogue "New image found" s'ouvre.
3. Cliquer sur **Yes**.
 - ↳ La photo est téléchargée dans Netilion Library pour l'équipement existant.

Téléchargement d'une photo à partir de Camera Roll

1. Établir une connexion à l'appareil et ouvrir le DTM.
Cliquer sur l'icône 
 - ↳ La boîte de dialogue s'ouvre.
2. Sélectionner le type de fichier.
3. Sélectionner la photo dans un répertoire de Field Xpert.
4. Cliquer sur **Yes**.
 - ↳ La photo est téléchargée dans Netilion Library pour l'équipement existant.

8.6.3 Téléchargement d'un PDF dans Netilion Library

1. Établir une connexion à l'appareil et ouvrir le DTM.
Cliquer sur l'icône 
 - ↳ La boîte de dialogue s'ouvre.
2. Sélectionner le type de fichier.
3. Sélectionner le PDF dans un répertoire de Field Xpert.
4. Cliquer sur **Yes**.
 - ↳ Le PDF est téléchargé dans Netilion Library pour l'équipement existant.

8.6.4 Télécharger des enregistrements de données de paramétrage dans Netilion Library

1. Cliquer sur l'icône  dans la barre d'état et se connecter.
2. Connecter l'appareil et ouvrir le DTM.
3. Dans le menu **Program functions**, cliquer sur **Save device data**.
 - ↳ L'enregistrement de données de paramétrage est téléchargé dans Netilion Library pour l'équipement existant.

8.6.5 Utilisation offline



Les appareils scannés, les nouvelles photos, les rapports d'appareil (PDF) et les enregistrements de paramétrage peuvent être sauvegardés automatiquement dans la mémoire cache offline. Ils sont automatiquement téléchargés dès l'établissement d'une nouvelle connexion à Internet.

1.

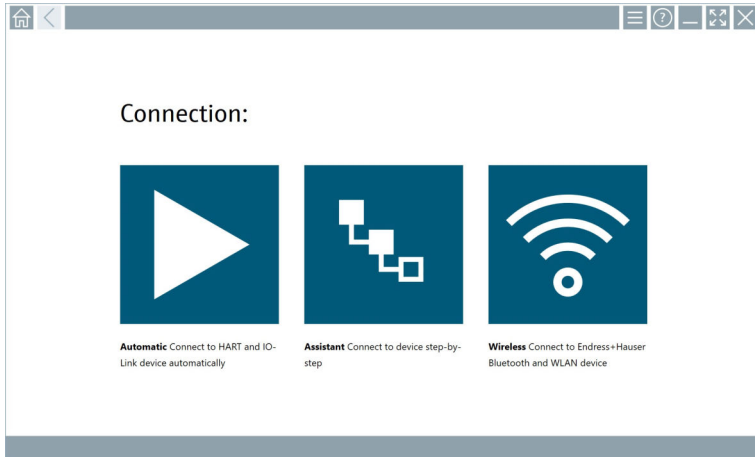

Cliquer sur l'icône  dans la barre d'état.

↳ La boîte de dialogue "Sign in to Netilion Library" s'ouvre.

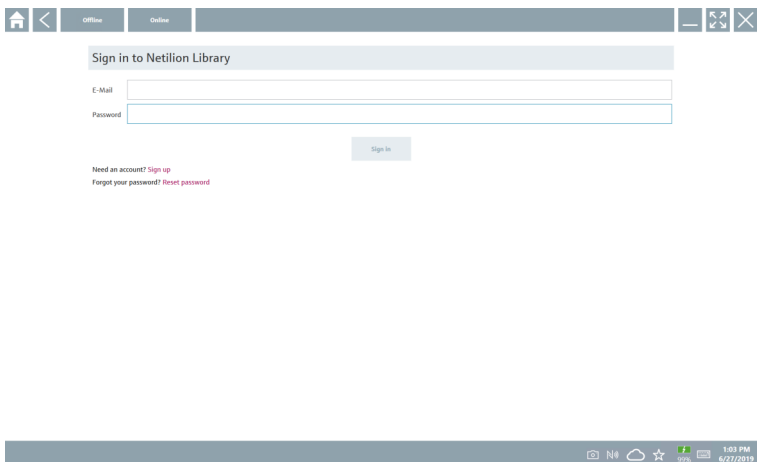

2. Cliquer sur l'onglet **Offline**.

- ↳ La boîte de dialogue "Offline data storage information" s'ouvre.

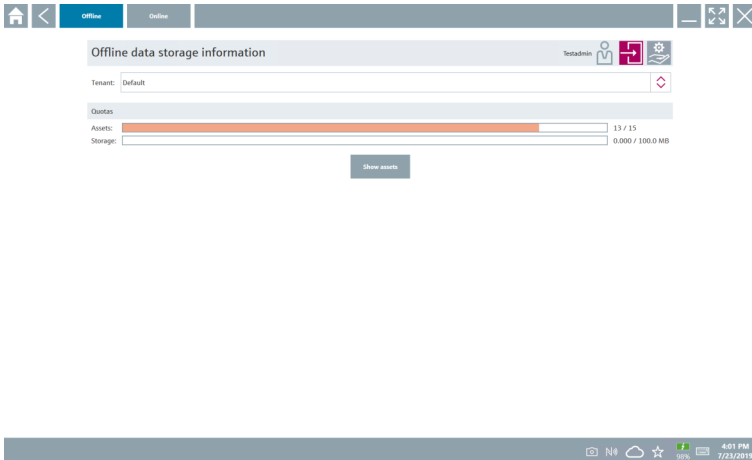

3. Cliquer sur **Show assets**.

- ↳ Un aperçu de tous les équipements et documents s'ouvre.

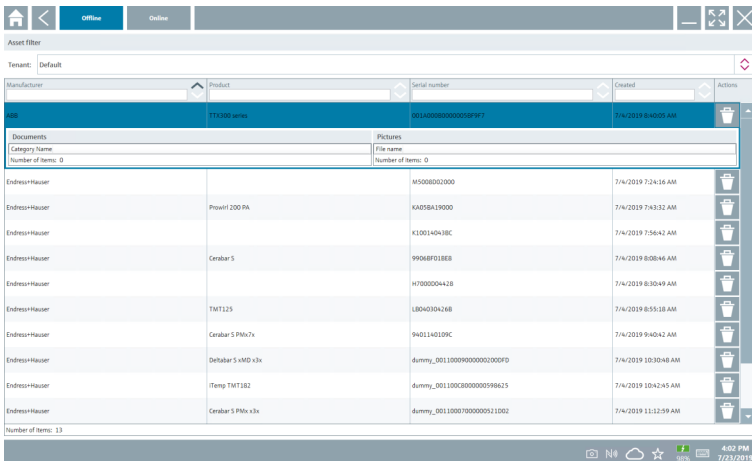

4. Cliquer sur l'icône pour supprimer les actifs et les documents.

5. Cliquer sur l'onglet **Online** et se connecter.

6. Cliquer sur **Upload asset data**.

- ↳ La boîte de dialogue avec toutes les données à télécharger s'ouvre.

7. Cliquer sur **Upload**.

8.6.6 Lien vers Netilion Library

1. Cliquer sur l'icône  dans la barre d'état.
 - ↳ La boîte de dialogue Netilion Library s'ouvre.
2. Se connecter à Netilion Library.

8.7 Téléchargement d'un rapport Heartbeat Verification dans Netilion Library

1.

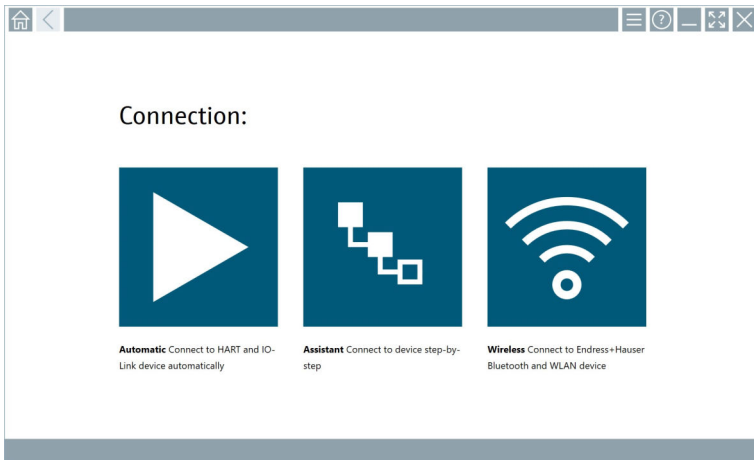

Cliquer sur l'icône .

↳ Une connexion est établie avec l'appareil souhaité.

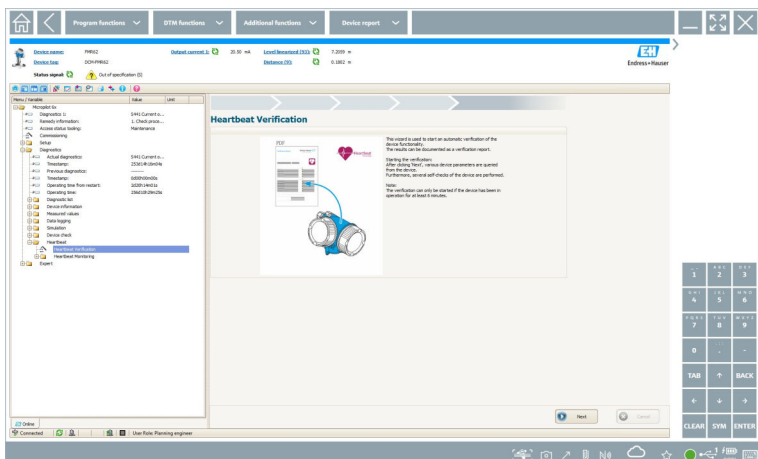

2. Démarrer l'assistant Heartbeat.

3. Suivre les instructions de l'assistant Heartbeat et lancer une Heartbeat Verification.
4. Une fois la Heartbeat Verification terminée, sauvegarder le résultat au format PDF.
 - ↳ Une boîte de dialogue apparaît et permet de sélectionner l'emplacement de sauvegarde du fichier PDF.
5. Sélectionner l'emplacement de stockage et cliquer sur **Save**.
 - ↳ Une boîte de dialogue pour la sauvegarde dans Netilion Library apparaît.
6. Cliquer sur **Yes**.
 - ↳ Une boîte de dialogue apparaît et permet de sélectionner le type de document.
7. Sélectionner le rapport Heartbeat Verification et cliquer sur **Yes**.
 - ↳ Le rapport Heartbeat Verification est téléchargé dans Netilion Library pour l'équipement existant.

8.8 RFID

1.

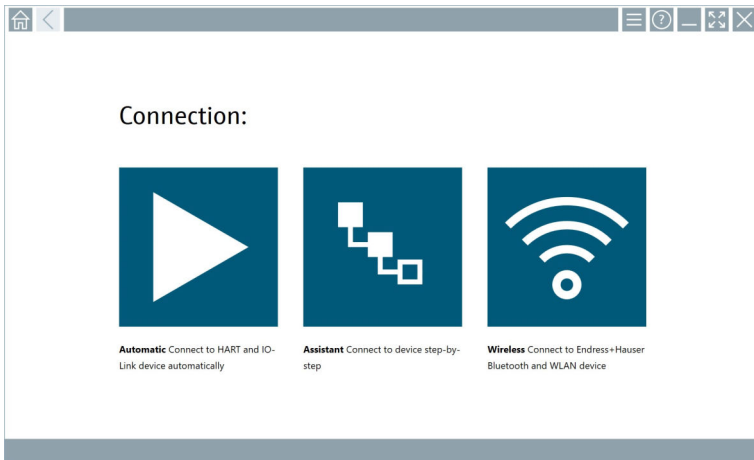

Cliquer sur l'icône  dans la barre d'état.

↳ La boîte de dialogue "RFID TAG Editor" s'ouvre.

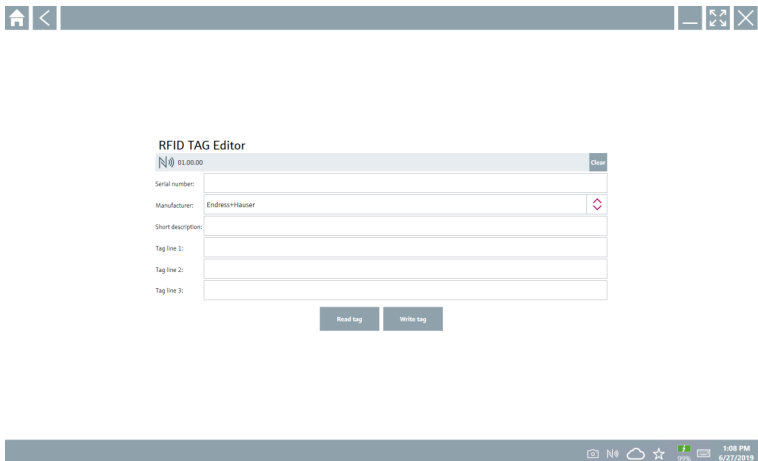

2. Brancher le scanner RFID.

3. Cliquer sur **Read tag**.

4. Placer l'étiquette RFID sur le scanner, puis cliquer sur **Device Viewer**.

↳ Le Device Viewer s'ouvre dans Internet Explorer.

5. Changer l'étiquette ou les numéros de série, puis cliquer sur **Write tag**.

↳ L'étiquette RFID est modifiée.

9 Maintenance

9.1 Batterie

Tenir compte des points suivants en cas d'utilisation de la batterie :

- Charger et décharger la batterie à température ambiante
- La durée de vie de la batterie dépend de plusieurs facteurs :
 - Nombre de cycles de charge et de décharge
 - Conditions ambiantes
 - État de la charge pendant le stockage
 - Exigences imposées à la batterie
- Une utilisation prédominante de la batterie aura un effet négatif sur les performances de l'appareil
- Les batteries peuvent se décharger à l'extérieur de l'appareil



La détérioration des performances peut augmenter avec la durée de vie de la batterie en raison des contraintes liées aux charges et décharges quotidiennes.

Les batteries Li-ion sont généralement remplacées après 300 à 500 cycles de charge (cycles complets de charge/décharge) ou si la capacité de la batterie a atteint 70 ... 80 %.

Le nombre réel de cycles varie en fonction du mode d'utilisation, de la température, de l'âge et d'autres facteurs.



Pour éviter une dégradation permanente de la capacité de la batterie due à l'autodécharge, les batteries ne doivent jamais être déchargées en dessous de 5 %.

⚠ AVERTISSEMENT

Une chute, un écrasement ou toute autre manipulation incorrecte de la batterie peut provoquer un incendie ou des brûlures chimiques.

- ▶ Toujours utiliser la batterie correctement.

AVIS

La batterie ne peut pas être chargée si les températures sont trop basses ou trop élevées. Cela permet d'éviter tout dommage potentiel à la batterie.

- ▶ Ne charger la batterie qu'à une température d'environ 20 °C (68 °F).

⚠ ATTENTION

Des batteries endommagées ou qui fuient peuvent provoquer des dommages corporels.

- ▶ Manipuler la batterie avec le plus grand soin.

⚠ ATTENTION

Si la batterie surchauffe ou s'il y a une odeur de brûlé pendant le processus de charge, quitter la zone immédiatement.

- ▶ Prévenir immédiatement le personnel de sécurité.

Noter les points suivants lors de l'utilisation de la batterie :

- Remplacer la batterie si la durée de fonctionnement diminue
- Ne pas placer d'objets ou de matériaux sur la batterie
- Conserver la batterie à l'écart des matériaux conducteurs ou inflammables
- Garder la batterie hors de portée des enfants
- Utiliser uniquement des batteries d'origine
- Ne charger la batterie qu'avec des appareils ou des stations de charge d'origine
- Conserver la batterie à l'abri de l'eau
- Ne pas brûler la batterie
- Ne pas exposer la batterie à des températures inférieures à 0 °C (32 °F) ou supérieures à 46 °C (115 °F)



Si la batterie est exposée à des températures extrêmes, elle ne pourra pas atteindre une capacité de 100 %. La capacité peut être restaurée si la batterie revient à une gamme de température d'environ 20 °C (68 °F).

- La ventilation doit toujours être assurée
- Charger la batterie dans un endroit où la température est d'environ 20 °C (68 °F)
- Ne pas placer la batterie dans un micro-ondes
- Ne pas démonter la batterie et ne pas la toucher avec un objet pointu.
- Ne pas retirer la batterie de l'appareil avec un objet pointu.



Les batteries sont certifiées Ex en combinaison avec l'appareil. L'utilisation de batteries ne figurant pas sur le certificat invalidera la certification Ex.



Conservation de l'énergie de la batterie

- Windows 10 Creators Update
 - Améliorer l'autonomie de la batterie
 - Vérifier la décharge de la batterie
- Désactiver les modules sans fil qui ne sont pas utilisés
- Vérifier et optimiser les paramètres des appareils sans fil
- Réduire la luminosité de l'écran
- Éteindre tous les modules qui ne sont pas utilisés dans le cadre du programme de service, p. ex. GPS, scanner ou caméra
- Activer l'économiseur d'écran
- Créer un plan d'alimentation conformément aux directives de Microsoft
- Configurer les options d'alimentation conformément aux directives de Microsoft
- Configurer les paramètres de veille conformément aux directives de Microsoft

10 Réparation

10.1 Informations générales

AVIS**Réparation non autorisée de l'appareil**

Endommagement de l'appareil et/ou annulation de toute garantie.

- ▶ Les travaux de réparation sont réservés à Endress+Hauser. Pour les réparations, toujours contacter Endress+Hauser : www.addresses.endress.com

10.2 Pièces de rechange



Pour les pièces de rechange actuellement disponibles pour le produit, voir sur le site : <https://www.endress.com/deviceviewer> (→ Entrer le numéro de série)

10.3 Retour de matériel

Les exigences pour un retour sûr de l'appareil peuvent varier en fonction du type d'appareil et de la législation nationale.

1. Consulter la page web pour les informations :
<https://www.endress.com/support/return-material>
↳ Sélectionner la région.
2. En cas de retour de l'appareil, l'appareil doit être protégé de façon fiable contre les chocs et les influences externes. L'emballage d'origine assure une protection optimale.

10.4 Mise au rebut



Si la directive 2012/19/UE sur les déchets d'équipements électriques et électroniques (DEEE) l'exige, le produit porte le symbole représenté afin de réduire la mise au rebut des DEEE comme déchets municipaux non triés. Ne pas éliminer les produits portant ce marquage comme des déchets municipaux non triés. Les retourner au fabricant en vue de leur mise au rebut dans les conditions applicables.

10.4.1 Mise au rebut de la batterie

Ce produit contient une batterie lithium-ion ou une batterie nickel-hydrure métallique. Ces batteries doivent être mises au rebut de manière appropriée. Contactez les autorités locales en charge de la protection de l'environnement pour plus d'informations sur les programmes de recyclage et de mise au rebut en vigueur dans votre pays.

11 Accessoires

Les accessoires actuellement disponibles pour le produit peuvent être sélectionnés sur www.endress.com :

1. Sélectionner le produit à l'aide des filtres et du champ de recherche.
2. Ouvrir la page produit.
3. Sélectionner **Pièce de rechange et accessoires**.

12 Caractéristiques techniques



Pour plus d'informations sur les "caractéristiques techniques", voir l'Information technique. →  7

13 Annexe

13.1 Protection des appareils mobiles

De nos jours, la technologie mobile occupe une place importante dans les entreprises modernes, de plus en plus de nos données étant stockées sur des appareils mobiles. En outre, ces appareils sont désormais aussi puissants que les ordinateurs classiques. Comme ces appareils mobiles quittent fréquemment les locaux de l'entreprise, ils doivent être encore plus

protégés que les appareils de bureau. Ci-dessous quatre conseils rapides pour aider à protéger les appareils mobiles et les informations qu'ils contiennent.

Activer la protection par mot de passe

Utiliser un mot de passe suffisamment complexe ou un code PIN.

Exécuter les mises à jour de sécurité

Tous les fabricants publient régulièrement des mises à jour de sécurité pour protéger l'appareil. Cette procédure est rapide, facile et gratuite. Dans les paramètres, s'assurer que les mises à jour sont installées automatiquement. Si le fabricant ne prévoit pas de publier d'autres mises à jour pour l'appareil, ce dernier doit être remplacé par une version actualisée.

Exécuter les mises à jour des applications et du système d'exploitation

Mettre régulièrement à jour toutes les applications installées et le système d'exploitation avec les correctifs publiés par les développeurs de logiciels. Ces mises à jour n'ajoutent pas seulement de nouvelles fonctions, mais corrigent toutes les failles de sécurité qui ont pu être détectées. La fonction de mise à jour du logiciel Endress+Hauser permet de recevoir une notification automatique des nouvelles mises à jour. Cela nécessite un accès à Internet. Pour le personnel, il est important de savoir quand les mises à jour sont disponibles, comment elles sont installées et que cela doit être fait le plus rapidement possible.

Ne pas se connecter à des points d'accès WLAN inconnus

La précaution la plus simple à prendre est de ne jamais se connecter à Internet via des points d'accès inconnus et d'utiliser plutôt le réseau de communication mobile 3G ou 4G. Grâce aux réseaux privés virtuels (VPN), les données sont cryptées avant d'être transmises sur Internet.



71666474

www.addresses.endress.com
