

Instrucțiuni de utilizare Field Xpert SMT70

Tabletă universală, de înaltă performanță, pentru configurarea dispozitivelor în Zona Ex 2 și zone non-Ex



Istoric de modificări

Versiune produs	Instrucțiuni de operare	Modificări
1.00.xx	BA01709S/04/EN/ 01.17	Versiune inițială
1.02.xx	BA01709S/04/EN/ 02.18	Secțiune nouă 8.5 „HART prin PROFINET prin Fieldgate PAM SFG600”
1.03.xx	BA01709S/04/EN/ 03.18	<ul style="list-style-type: none"> ▪ Secțiune nouă 8.6 „Actualizare automată DTM” ▪ Secțiune nouă 8.7 „Încărcarea raportului dispozitivului HART în biblioteca IIoT” ▪ Secțiune nouă 8.8 „RFID” ▪ Capturi de ecran noi
1.04.xx	BA01709S/04/EN/ 04.19	<ul style="list-style-type: none"> ▪ Capturi de ecran noi ▪ Secțiunea 1.2.3: Simboluri noi ▪ Secțiunea 4.2.2: Adresa producătorului ▪ Secțiunea 8.2: Conexiunea Bluetooth ▪ Secțiunea 8.4: Reînnoirea licenței ▪ Secțiunea 8.7.1: Caz de utilizare offline ▪ Secțiunea 8.7.2: Legătură către biblioteca Netilion ▪ Secțiunea 8.8: Încărcarea unei fotografii în biblioteca Netilion
1.05.xx	BA01709S/04/EN/ 05.20	<ul style="list-style-type: none"> ▪ Capturi de ecran noi ▪ Secțiunea 1.2.3: Simboluri noi ▪ Secțiunea 4.2.1: Plăcuța de identificare ▪ Secțiunea 8.2: Conexiune Bluetooth și WLAN ▪ Secțiunea 8.4: Reînnoirea licenței ▪ Secțiune nouă 8.7 „Biblioteca Netilion” ▪ Secțiune nouă 8.8 „Aplicația scanner” ▪ Secțiune nouă 8.9 „Încărcarea unui raport Heartbeat Verification în biblioteca Netilion”
1.06.xx	BA01709S/04/EN/ 06.22	<ul style="list-style-type: none"> ▪ Capturi de ecran în engleză din această versiune ▪ Secțiunea 5.3: Serviciul de actualizare a software-ului ▪ Secțiunea 9.1: Întreținerea bateriei ▪ Anexă: Protejarea dispozitivelor mobile
1.07.xx	BA01709S/04/EN/ 07.22	<ul style="list-style-type: none"> ▪ Secțiunea 1.2.3: Explicații ale simbolurilor utilizate ▪ Secțiunea 1.3: Acronime utilizate ▪ Secțiunea 8: Capturi de ecran adaptate ▪ Secțiunea 8.3.6: Bluetooth (nou)
1.08.xx	BA01709S/04/EN/ 08.23	<ul style="list-style-type: none"> ▪ Secțiunea 1.2.3 „Simbolurile Field Xpert”: notă adăugată ▪ Secțiunea 1.4: Revizuită ▪ Secțiunea 3.1: Figură revizuită ▪ Secțiunea 5.3: Revizuită ▪ Secțiunea 8.2 „Fieldgate PAM SFG600” eliminată ▪ Secțiunile 8.5 „Fieldgate PAM SFG600 prin PROFINET” eliminate ▪ Secțiunea 8.8 „Aplicația scanner” eliminată
1.08.xx	BA01709S/04/EN/ 09.24	<ul style="list-style-type: none"> ▪ Secțiunea 9 „Întreținere” reintrodusă ▪ Secțiunea 10 „Reparații” reintrodusă

Cuprins

1	Despre acest document	4	8.2	Stabilirea unei conexiuni la dispozitiv	22
1.1	Funcția documentului	4	8.3	Informații și setări de software	30
1.2	Simboluri	4	8.4	Informații suplimentare despre software	36
1.3	Acronime utilizate	6	8.5	Actualizare automată DTM	39
1.4	Documentația	7	8.6	Biblioteca Netilion	40
1.5	Mărci comerciale înregistrate	7	8.7	Încărcarea unui raport Heartbeat	
				Verification în biblioteca Netilion	44
2	Instrucțiuni de siguranță de bază	7	8.8	RFID	46
2.1	Cerințe pentru personal	8	9	Întreținerea	47
2.2	Utilizarea prevăzută	8	9.1	Baterie	47
2.3	Siguranța la locul de muncă	8	9.2	Curățare	50
2.4	Siguranța operațională	8	10	Reparații	50
2.5	Siguranța produsului	9	10.1	Informații generale	50
2.6	Securitate IT	9	10.2	Piese de schimb	50
3	Descrierea produsului	9	10.3	Returnarea	50
3.1	Designul produsului	12	10.4	Eliminare	51
3.2	Domeniu de aplicare	13	11	Accesoriile	51
3.3	Model de licență	13	12	Date tehnice	51
4	Recepția la livrare și identificarea produsului	14	13	Anexă	51
4.1	Recepția la livrare	14	13.1	Protejarea dispozitivelor mobile	51
4.2	Identificarea produsului	15	13.2	Comisia Federală de Comunicații (FCC)	52
4.3	Depozitare și transport	16	13.3	Canada, Industry Canada (IC) Notices / Canada, avis d'Industry Canada (IC)	52
5	Instalarea	16	13.4	Avertisment cu privire la pericolul de explozie	53
5.1	Cerințe de sistem	16	13.5	Produs laser de clasă 1	54
5.2	Instalarea software-ului	16			
5.3	Actualizarea software-ului	17			
5.4	Eliminarea software-ului	17			
6	Operarea	17			
6.1	Indicatori de stare	18			
6.2	Închiderea PC-ului tabletă	18			
6.3	Dezactivarea PC-ului tabletă	18			
6.4	Ecran de securitate	19			
7	Punerea în funcțiune	19			
7.1	Introducerea bateriei	20			
7.2	Încărcarea bateriei	21			
7.3	Activarea PC-ului tabletă	21			
7.4	Conectarea adaptorului c.a.	21			
8	Operare	21			
8.1	Procedura inițială	22			

1 Despre acest document

1.1 Funcția documentului

Prezentele instrucțiuni de operare conțin toate informațiile necesare în diferite faze ale ciclului de viață al dispozitivului: de la identificarea produsului, recepția la livrare și depozitare, până la instalare, conectare, operare și punere în funcțiune, precum și depanare, întreținere și eliminare.

1.2 Simboluri

1.2.1 Simboluri de siguranță

PERICOL

Acest simbol vă avertizează cu privire la o situație periculoasă. Neevitarea acestei situații va avea ca rezultat vătămări corporale grave sau decesul.

AVERTISMENT

Acest simbol vă avertizează cu privire la o situație potențial periculoasă. Neevitarea acestei situații poate avea ca rezultat vătămări corporale grave sau decesul.







PRECAUȚIE





Acest simbol vă avertizează cu privire la o situație potențial periculoasă. Neevitarea acestei situații poate avea ca rezultat o vătămare corporală minoră sau medie.

NOTĂ















Acest simbol vă avertizează cu privire la o situație potențial periculoasă. Neevitarea acestei situații poate avea ca rezultat deteriorarea produsului sau a împrejurimilor acestuia.

1.2.2 Simboluri pentru anumite tipuri de informații

Simbol	Semnificație
	Permis Proceduri, procese sau acțiuni care sunt permise.
	Preferat Proceduri, procese sau acțiuni care sunt preferate.
	Interzis Proceduri, procese sau acțiuni care sunt interzise.
	Recomandare Indică informații suplimentare.
	Trimitere la documentație
	Trimitere la pagină
	Trimitere la grafic

Simbol	Semnificație
	Mesaj de atenționare sau pas individual care trebuie respectat
	Serie de etape
	Rezultatul unui pas
	Ajutor în eventualitatea unei probleme
	Inspecție vizuală

1.2.3 Simboluri Field Xpert

Simbol	Semnificație
	Deschideți și închideți tableta.
	Buton Windows
	Comunicație wireless (WLAN, WWAN, GPS, Bluetooth)
	Baterie
	Deschide analiza de bază dinamică instalată offline (Offline Dynamic Installed Base Analysis - DIBA)  Această funcție este disponibilă numai pentru centrul de service Endress+Hauser.
	Deschideți ecranul de pornire al software-ului de configurare a dispozitivului.
	Reveniți la ultima pagină deschisă.
	Informații și setări de software.
	Informații suplimentare despre software.
	Minimizați programul.
	Activați modul ecran complet.
	Dezactivați modul ecran complet.
	Închideți programul.

Simbol	Semnificație
	Defilare în sus
	Defilare în jos
	Actualizare
	Extindeți informațiile.
	Restrângeți informațiile.
	Conectare automată
	Conectare cu expert (conexiune manuală)
	Conectare cu dispozitive WLAN și Bluetooth Endress+Hauser
	RFID
	Cloud
	Preferințe
	Tastatură
	Cameră
	Legătură la biblioteca Netilion
	Atașați fotografiile și fișiere PDF la un activ în biblioteca Netilion
	Start
	Coș de gunoi

1.3 Acronime utilizate

Acronime	Explicație
DFS	Dynamic Frequency Selection (Selectare frecvență dinamică)
DTM	Device Type Manager (Manager tip de dispozitiv)

Acronime	Explicație
FCC	Federal Communications Commission (Comisia Federală de Comunicații)
HF	High frequency (Frecvență înaltă) [RF = frecvență radio]
MSD	Menu Structure Description (Descrierea structurii meniului)
SD	Secure Digital (Securitate digitală)
WWAN	Wireless Wide Area Network (Rețea de arie largă fără fir)

1.4 Documentația



Pentru o prezentare generală a domeniului documentației tehnice asociate, consultați următoarele:

- *Device Viewer* (www.endress.com/deviceviewer): Introduceți numărul de serie de pe plăcuța de identificare
- *Aplicația Endress+Hauser Operations*: Introduceți numărul de serie de pe plăcuța de identificare sau scanați codul matricei de pe plăcuța de identificare.

Field Xpert SMT70

- Informații tehnice TI01342S
- Instrucțiuni de operare BA01709S

1.5 Mărci comerciale înregistrate

Windows 10 IoT Enterprise® este marcă comercială înregistrată a Microsoft Corporation, Redmond, Washington, SUA.

Intel® Core™ este marcă comercială înregistrată a Intel Corporation, Santa Clara, SUA.

FOUNDATION™ Fieldbus este marcă comercială înregistrată a FieldComm Group, Austin, TX 78759, SUA.

HART®, WirelessHART® este marca comercială înregistrată a FieldComm Group, Austin, TX 78759, SUA.

PROFIBUS® este marcă comercială înregistrată a Organizației utilizatorilor PROFIBUS, Karlsruhe, Germania.

Modbus este marcă comercială înregistrată a Modicon, Incorporated.

IO-Link® este marcă comercială înregistrată a comunității IO-Link c/o a Organizației utilizatorilor PROFIBUS, (PNO) Karlsruhe/Germania - www.io-link.com

Toate celelalte mărci și nume de produse sunt mărci comerciale și mărci comerciale înregistrate ale companiilor și organizațiilor vizate.

2 Instrucțiuni de siguranță de bază



Respectați instrucțiunile de operare furnizate împreună cu dispozitivul, care cuprind instrucțiunile de siguranță ale producătorului tabletei.

2.1 Cerințe pentru personal

Personalul de instalare, punere în funcțiune, diagnosticări și întreținere trebuie să îndeplinească următoarele cerințe:

- ▶ Specialiștii instruiți calificați trebuie să aibă o calificare relevantă pentru această funcție și sarcină specifică.
- ▶ Sunt autorizați de către proprietarul/operatorul unității.
- ▶ Sunt familiarizați cu reglementările federale/naționale.
- ▶ Înainte de a începe activitatea, citiți și încercați să înțelegeți instrucțiunile din manual și din documentația suplimentară, precum și certificatele (în funcție de aplicație).
- ▶ Urmați instrucțiunile și respectați condițiile de bază.

Personalul de operare trebuie să îndeplinească următoarele cerințe:

- ▶ Este instruit și autorizat în conformitate cu cerințele sarcinii de către proprietarul/operatorul unității.
- ▶ Respectă instrucțiunile din acest manual.

2.2 Utilizarea prevăzută

Tableta pentru configurarea dispozitivelor permite gestionarea mobilă a activelor instalației în zone periculoase și care nu prezintă pericol. Este adecvată pentru gestionarea instrumentelor de teren de către personalul de punere în funcțiune și întreținere, prin intermediul unei interfețe digitale de comunicație și pentru înregistrarea progresului. Această tabletă este proiectată ca soluție completă și este un instrument tactil, ușor de utilizat, care poate fi folosit pentru a gestiona instrumente de teren de-a lungul ciclului lor de viață. Asigură bibliotecă de drivere ample, preinstalate, și oferă acces la „internetul industrial al obiectelor”, precum și la informații și documentații de-a lungul ciclului de viață al dispozitivului. Tableta oferă o interfață modernă a software-ului pentru utilizatori și opțiunea de actualizări online bazată pe un mediu multifuncțional Microsoft Windows 10 securizat.

2.3 Siguranța la locul de muncă

Pentru intervențiile asupra dispozitivului și lucrul cu dispozitivul:

- ▶ Purtați echipamentul individual de protecție necesar în conformitate cu reglementările naționale.

2.4 Siguranța operațională

Pericol de deteriorare a dispozitivului!

- ▶ Utilizați dispozitivul numai în stare tehnică corespunzătoare și cu protecție intrinsecă.
- ▶ Operatorul este responsabil pentru funcționarea fără interferențe a dispozitivului.

Modificările aduse dispozitivului

Modificarea neautorizată a dispozitivului nu este permisă și poate duce la pericole care nu pot fi prevăzute!

- ▶ Dacă totuși sunt necesare modificări, consultați-vă cu producătorul.

Reparare

Pentru a garanta siguranța operațională continuă și fiabilitatea:

- ▶ Efectuați reparații ale dispozitivului numai dacă acestea sunt permise în mod expres.
- ▶ Respectați reglementările federale/naționale referitoare la repararea unui dispozitiv electric.
- ▶ Utilizați numai piese de schimb și accesorii originale.

2.5 Siguranța produsului

Dispozitivul de măsurare este proiectat în conformitate cu buna practică tehnologică pentru a respecta cele mai recente cerințe de siguranță; acesta a fost testat, iar la ieșirea din fabrică, starea acestuia asigură funcționarea în condiții de siguranță.

Acesta îndeplinește standardele de siguranță și cerințele legale generale. De asemenea, acesta este în conformitate cu directivele UE menționate în declarația de conformitate UE specifică dispozitivului. Producătorul confirmă acest fapt prin aplicarea marcatului CE pe dispozitiv.

2.6 Securitate IT

Garanția noastră este validă numai dacă produsul este instalat și utilizat conform descrierii din instrucțiunile de operare. Produsul este echipat cu mecanisme de securitate pentru protecție împotriva oricăror modificări accidentale ale setărilor.

Măsurile de securitate IT, care asigură protecție suplimentară pentru produs și transferul de date asociat, trebuie să fie implementate chiar de operatori și să respecte standardele de securitate.

3 Descrierea produsului

Cu un factor de formă ultra-compactă, tableta satisface cele mai exigente cerințe, cum ar fi protecția împotriva factorilor externi (IP65) și rezistența la șocuri (încercare la șoc prin cădere de la o înălțime de 4 picioare și MIL-STD 810G). Protectorul de ecran suplimentar asigură protecție completă în medii de lucru dificile. Caracteristicile ergonomice eficiente ale tabletei protejează, de asemenea, sănătatea lucrătorilor, menținând la minimum nivelul de solicitare fizică.

Datorită popularității tot mai mari a conectivității 4G/LTE în zone periculoase, tableta asigură accesul rapid și direct la date. Totuși, în cazul în care nici măcar WLAN nu este disponibilă, stația de andocare opțională cu interfață Ethernet conferă tabletei flexibilitatea necesară pentru a se conecta la infrastructurile de rețea existente. În plus, sunt suportate, de asemenea, cele mai noi standarde Bluetooth.

După utilizare pe teren, tableta poate fi utilizată ca un PC de birou cu stația de andocare opțională pentru birou, permițând integrarea unitară a tabletei în rețelele de birou și de întreprindere.

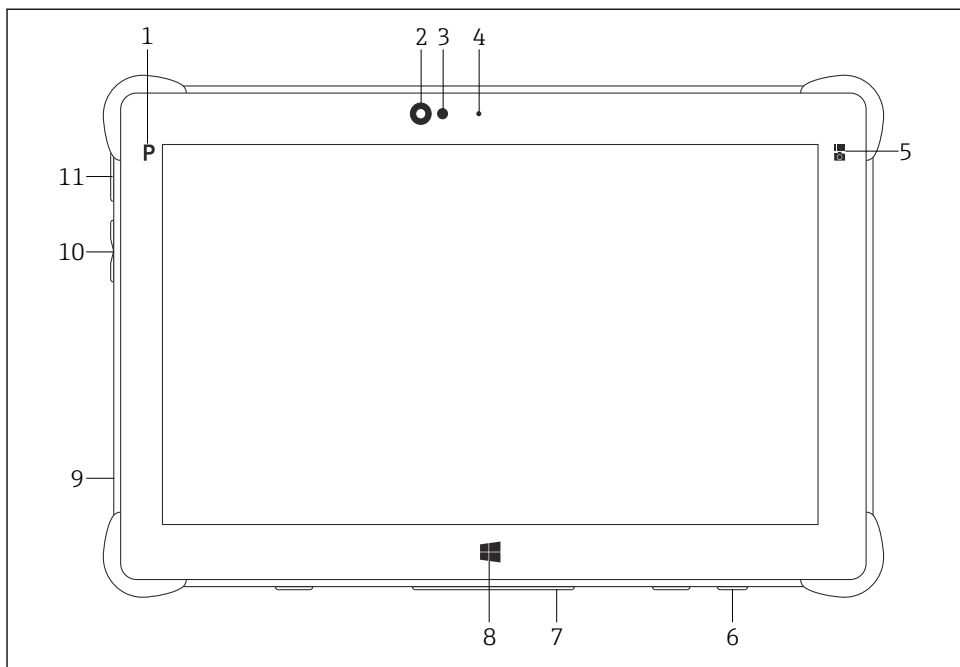

1 Vedere frontală a tabletei

- 1 Buton de program
- 2 Cameră frontală
- 3 Senzor de lumină ambientală
- 4 Microfon
- 5 Tastă de funcții
- 6 Priză c.c. (partea inferioară)
- 7 Conector de andocare (partea inferioară)
- 8 Buton Windows
- 9 Fantă pentru lacăt Kensington (partea stângă)
- 10 Butoane pentru reglarea volumului (partea stângă)
- 11 Buton de pornire/oprire (partea stângă)

Componentă	Descriere
Buton de program	Accesați programul definit de utilizator
Cameră frontală	Pentru înregistrări video (de exemplu, la conferințe video)
Senzor de lumină ambientală	Măsoară condițiile de lumină ambientală
Microfon	Pentru înregistrarea sunetelor ambientale
Tastă de funcții	Funcția tastei poate fi atribuită prin „Quick Menu”
Priză c.c.	Pentru conectarea adaptorului de alimentare

Componentă	Descriere
Conector de andocare	Pentru conectarea tabletei la o stație de andocare
Buton Windows	Lansați ecranul de pornire Windows
Fantă pentru lacăt Kensington	Pentru conectarea unei blocări de securitate compatibile Kensington
Butoane de reglare a volumului	Pentru reglarea volumului
Buton de pornire/oprire	Pentru deschiderea sau închiderea tabletei

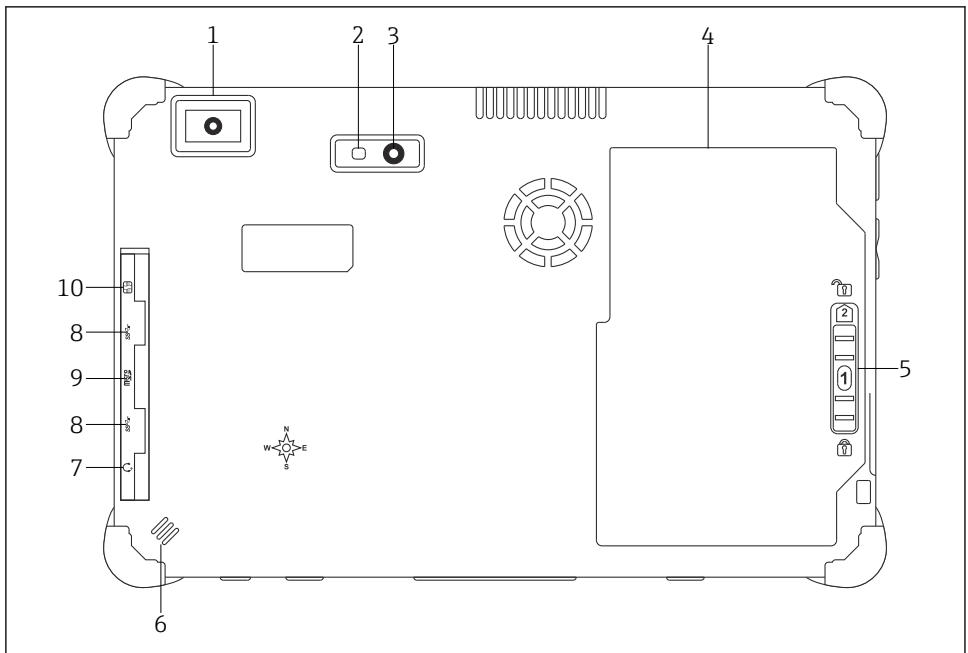

2 Vedere din spate a tabletei

- 1 Scaner de cod de bare
- 2 Flash LED cameră
- 3 Cameră
- 4 Compartiment baterie
- 5 Buton de deblocare a compartimentului bateriei
- 6 Difuzor
- 7 Mufă audio combinată
- 8 2 x USB 3.0
- 9 Fantă cartelei de memorie pentru cartele de memorie micro SD
- 10 Fantă pentru cartela SIM

Componentă	Descriere
Scanner de cod de bare	Pentru scanarea codurilor de bare.
Flash LED cameră	Pentru iluminare suplimentară în caz de lumină slabă.
Cameră	Pentru realizarea de fotografii.
Compartiment baterie	Conține bateria.
Buton de deblocare a compartimentului bateriei	Apăsăți și mențineți apăsat butonul pentru a debloca compartimentul bateriei.
Difuzor	Pentru sunet
Fantă pentru cartela SIM	Pentru introducerea unei cartele SIM pentru WWAN (LTE+GPS).
2 x USB 3.0	<p>Pentru conectarea dispozitivelor periferice USB 3.0.</p> <p>⚠️ AVERTISMENT</p> <p>Utilizarea porturilor USB în zona periculoasă nu este permisă și poate cauza o explozie.</p> <ul style="list-style-type: none"> ▶ În zona periculoasă, utilizați întotdeauna o tabletă Ex cu modemul HART Bluetooth MACTek VIATOR sau mobiLink.
Fantă pentru card de memorie	Pentru introducerea cardurilor de memorie micro SD sau cardurilor de memorie SD, SDXC, SDHC utilizând un adaptor.
Mufă audio combinată	Pentru conectarea căștilor, difuzoarelor externe sau unui microfon.

3.1 Designul produsului

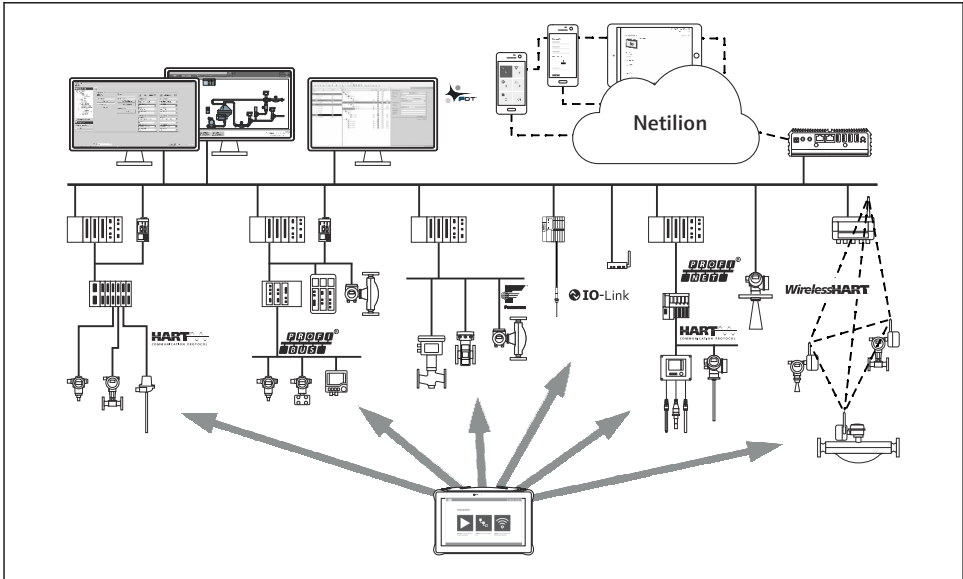

A0053038

3.2 Domeniu de aplicare

Tableta pentru configurarea dispozitivelor permite gestionarea mobilă a activelor instalației în zone periculoase și care nu prezintă pericol. Este adecvată pentru gestionarea instrumentelor de teren de către personalul de punere în funcțiune și întreținere, prin intermediul unei interfețe digitale de comunicație și pentru înregistrarea progresului. Această tabletă este proiectată ca soluție completă și este un instrument tactil, ușor de utilizat, care poate fi folosit pentru a gestiona instrumente de teren de-a lungul ciclului lor de viață. Asigură biblioteci de drivere preinstalate și oferă acces la „internetul industrial al obiectelor”, precum și la informații și documentații de-a lungul ciclului de viață al dispozitivului. Tableta oferă o interfață modernă a software-ului pentru utilizatori și opțiunea de actualizări online bazată pe un mediu multifuncțional Microsoft Windows 10 securizat.

3.3 Model de licență

Software-ul de configurare al dispozitivului este deja instalat pe tabletă la livrare.

Pentru a utiliza software-ul conform indicațiilor, software-ul trebuie să fie activat. În acest scop este necesar un cont de utilizator în portalul software-ului Endress+Hauser. Este posibil ca acest cont să trebuiască să fie creat mai întâi prin intermediul funcției "Create Account".

Activarea pachetului cu software-ul de configurare a dispozitivului

1. Faceți dublu clic pe **Field Xpert** de pe ecranul de pornire.
 - ↳ Se deschide pagina de licențiere a software-ului.

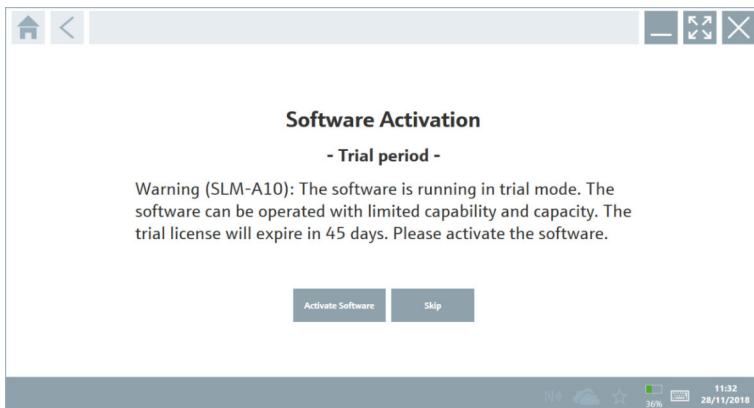

2. Faceți clic pe **Activate Software**.

- ↳ Se deschide caseta de dialog unde puteți introduce datele portalului software-ului.

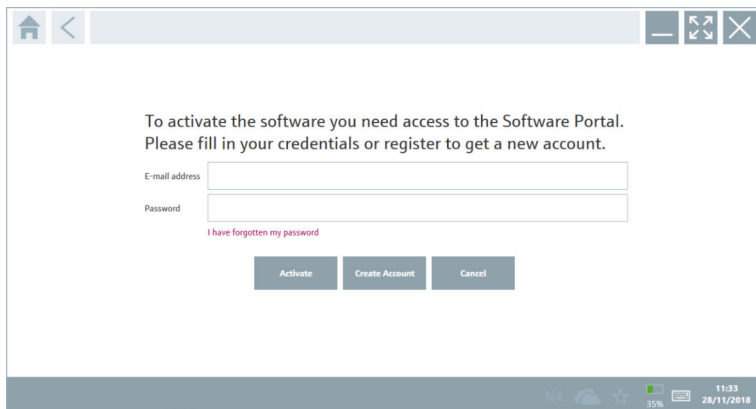

3. Introduceți **E-mail address** și **Password** și faceți clic pe **Activate**.

- ↳ Se deschide caseta de dialog cu mesajul "The application has been activated successfully."

4. Faceți clic pe **Show license**.

- ↳ Se deschide caseta de dialog cu informații despre licențiere.

5. Faceți clic pe **Close**.

Se deschide ecranul de pornire al software-ului de configurare a dispozitivului.

4 Recepția la livrare și identificarea produsului

4.1 Recepția la livrare

Inspecție vizuală

- Verificați dacă ambalajul prezintă deteriorări vizibile rezultate în urma transportului
- Deschideți cu atenție ambalajul
- Verificați dacă conținutul prezintă deteriorări vizibile
- Verificați dacă pachetul livrat este complet și asigurați-vă că nu lipsește nimic
- Păstrați toate documentele însoțitoare



Dispozitivul nu trebuie pus în funcțiune dacă s-au depistat deteriorări în prealabil. În acest caz, vă rugăm să contactați Centrul de vânzări Endress+Hauser la adresa: www.addresses.endress.com

Returnați dispozitivul la Endress+Hauser în ambalajul original în măsura în care este posibil.

Conținutul pachetului livrat

- PC tabletă Field Xpert SMT70 cu mâner
- Încărcător c.a. (100 la 240 V_{AC}, 1,5 A, 50 la 60 Hz) cu cablu de conectare conform comenzii
- Software și interfețe/modem conform comenzii
- Instrucțiuni de utilizare cu instrucțiuni de siguranță de la Ecom

4.2 Identificarea produsului

4.2.1 Plăcuță de identificare



- 1 ID software Endress+Hauser
- 2 Nume produs Endress+Hauser
- 3 Număr de serie Endress+Hauser
- 4 Plăcuță de identificare producător
- 5 Număr model producător
- 6 Informații tehnice de la producător
- 7 Număr de serie producător

4.2.2 Adresa producătorului



Ecom Instruments GmbH răspunde pentru hardware-ul tabletei și îl produce exclusiv pentru Endress+Hauser.

Hardware

Ecom Instruments GmbH

Industriestraße 2

97959 Assamstadt

Germania

www.ecom-ex.com

Software

Endress+Hauser Process Solutions AG

Christoph Merian-Ring 12

4153 Reinach

Elveția

www.endress.com

4.3 Depozitare și transport



Transportați întotdeauna produsul în ambalajul original.

4.3.1 Temperatură de depozitare

-20 la 60 °C (-4 la 140 °F)

5 Instalarea

5.1 Cerințe de sistem



Software-ul este deja instalat pe PC-ul tabletă după livrare.

5.2 Instalarea software-ului

Software-ul de configurare a dispozitivului este deja instalat pe PC-ul tabletă după livrare.

Software-ul de configurare a dispozitivului trebuie activat.



Model de licențiere →  13

5.3 Actualizarea software-ului



Serviciul de actualizare a software-ului

Perioada de întreținere inclusivă începe când este creată licența și se încheie automat după un an (dată de referință).

Actualizările de software pot fi instalate și ulterior, dacă versiunea de software a fost publicată într-o perioadă de întreținere valabilă și activă.

1. Faceți clic pe pictograma de pe pagina de pornire a software-ului de configurare a dispozitivului.
 - ↳ Se deschide caseta de dialog cu informații despre licențiere.
2. Faceți clic pe fila **Update** (Actualizare).
 - ↳ Se deschide caseta de dialog cu informații despre actualizare.

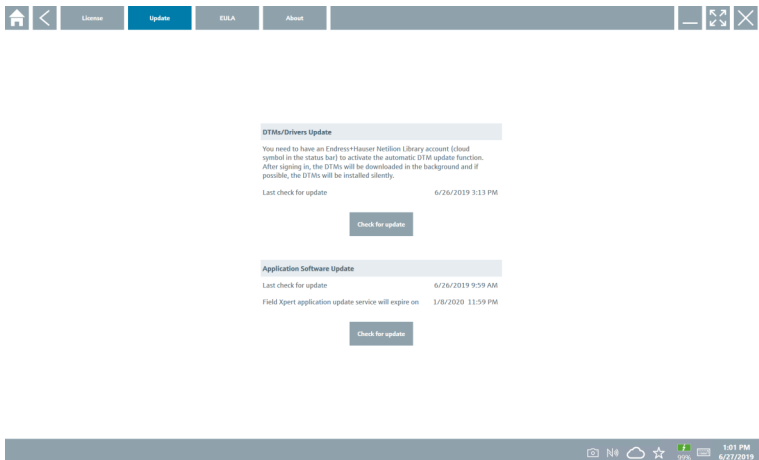

3. Faceți clic pe **Check for updates** (Verificare actualizări).
 - ↳ Software-ul de configurare a dispozitivului caută actualizări.

5.4 Eliminarea software-ului



Software-ul de configurare a dispozitivului nu poate fi dezinștat.

6 Operarea

Aveți grijă să nu deteriorați carcasa și componentele:

- ▶ Așezați întotdeauna dispozitivul pe o suprafață stabilă.
- ▶ Nu acoperiți orificiul pentru ventilație și nu îl blocați cu alte obiecte.
- ▶ Feriți dispozitivul de lichide.





- ▶ Nu expuneți dispozitivul la lumina directă a soarelui sau la condiții cu mult praful.
- ▶ Nu expuneți dispozitivul la căldură sau umiditate în exces.

6.1 Indicatori de stare

Indicatorii de stare de pe interfața PC-ului tabletă se aprind imediat ce funcțiile corespunzătoare sunt active.



4 Indicator de stare

Simbol	Semnificație	Descriere
	Alimentare	LED-ul se aprinde în verde când sistemul este în funcțiune. LED-ul se aprinde intermitent când sistemul este în starea de repaus.
	Comunicare wireless	Indică starea comunicării wireless (WLAN, WWAN sau Bluetooth). LED-ul se aprinde în albastru dacă cel puțin o opțiune de comunicare wireless este activă.  Pentru a se putea afișa starea comunicării wireless, trebuie instalată aplicația „Quick Menu” (Meniu rapid).
	Baterie	Indică nivelul de încărcare a bateriei: <ul style="list-style-type: none"> ▪ Verde: bateria este încărcată complet ▪ Chihlimbar: bateria se încarcă ▪ Chihlimbar în mod intermitent: eroare în timpul încărcării ▪ Roșu: nivelul de încărcare a bateriei este sub 10 % ▪ Stins: bateria este descărcată

6.2 Închiderea PC-ului tabletă

 Aveți grijă să închideți în mod corect PC-ul tabletă deoarece acesta este singurul mod de a evita pierderea datelor nesalvate.

- ▶ Atingeți pictograma Windows →  → Shut down.

PC-ul tabletă se închide.

 Nu deconectați sursa de alimentare decât după ce PC-ul tabletă s-a oprit complet.



6.3 Dezactivarea PC-ului tabletă

- ▶ Apăsați și mențineți apăsat butonul  până când LED-ul de alimentare se aprinde intermitent.

PC-ul tabletă este în starea de repaus.

6.4 Ecran de securitate



Dacă tableta este utilizată fără o tastatură externă, combinația de taste Ctrl+Alt+Del este înlocuită cu combinația de taste care constă în apăsarea simultană a tastelor  și .

1. Apăsați simultan tastele  și .
 - ↳ Tableta afișează ecranul de securitate Windows.

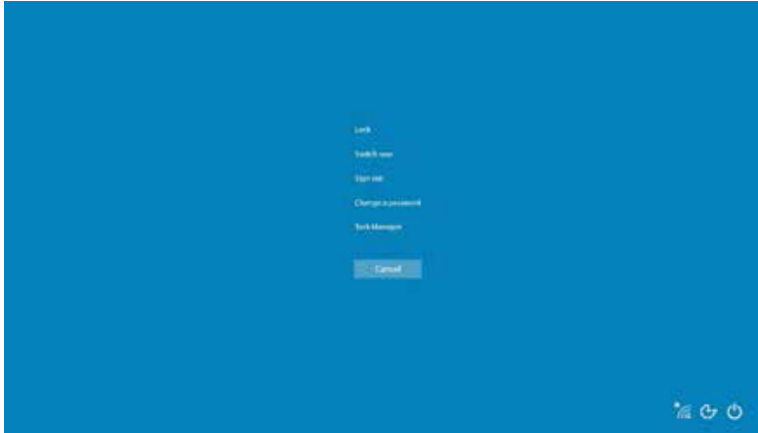

2. Selectați o acțiune.

Acțiuni posibile:

- Blocați dispozitivul
- Comutați la un alt utilizator
- Deconectați-vă
- Modificați parola
- Deschideți Managerul de activități
- Închideți sau reporniți dispozitivul

7 Punerea în funcțiune

PC-ul tabletă poate fi alimentat prin adaptorul de c.a. sau bateria cu ioni de litiu.

7.1 Introducerea bateriei

1.

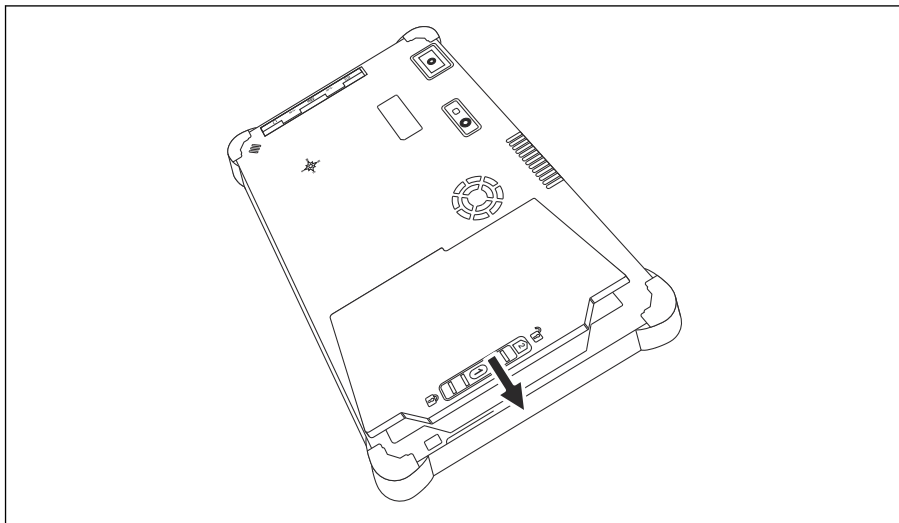

Introduceți bateria în compartimentul bateriei.

2. Apăsați până când bateria se fixează în poziție.

3.

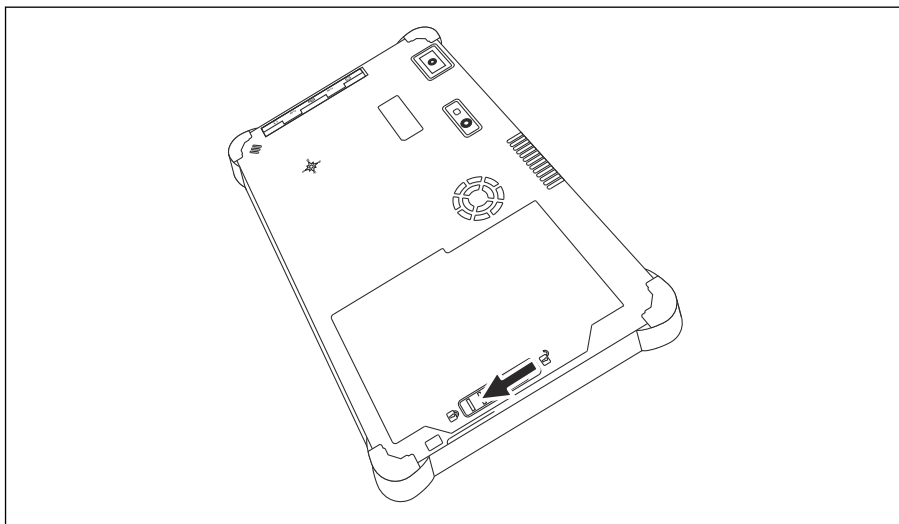

Glisați mecanismul de blocare a bateriei în poziția „Blocat”.

Bateria este introdusă.

7.2 Încărcarea bateriei

 Având în vedere reglementările privind siguranța transportului, bateria cu ioni de litiu nu este încărcată complet în momentul achiziționării.

1. Bateria trebuie introdusă.
Conectați adaptorul de c.a. la mufa de c.c. a PC-ului tabletă.
2. Conectați adaptorul de c.a. la cablul de alimentare.
3. Conectați cablul de alimentare la o priză.

7.3 Activarea PC-ului tabletă

▶ Apăsați și mențineți apăsat butonul  până când LED-ul de alimentare se aprinde.
PC-ul tabletă pornește.

7.4 Conectarea adaptorului c.a.

Adaptorul c.a. alimentează PC-ul tabletă și încarcă bateria.

 Atunci când utilizați adaptorul c.a.:
Așezați dispozitivul suficient de aproape de o priză astfel încât cablul de alimentare să ajungă la priză.

Utilizați dispozitivul numai cu tipul de sursă de alimentare indicat pe plăcuța de identificare a dispozitivului.

Deconectați adaptorul de c.a. de la priză dacă dispozitivul nu va fi utilizat o perioadă mai lungă.

1. Conectați adaptorul de c.a. la mufa de c.c. a PC-ului tabletă.
2. Conectați adaptorul de c.a. la cablul de alimentare.
3. Conectați cablul de alimentare la o priză.

 PC-ul tabletă poate fi utilizat numai cu adaptorul de c.a. corespunzător.
Dacă PC-ul tabletă este conectat la o priză și bateria este introdusă, PC-ul tabletă este alimentat prin intermediul prizei.

8 Operare

NOTĂ

Operare cu obiecte nepotrivate.

Deteriorarea ecranului.

▶ Nu utilizați obiecte ascuțite pe ecran.

8.1 Procedura inițială

-  Utilizatorul trebuie să accepte condițiile de utilizare la prima pornire a software-ului de configurare a dispozitivului.



- Faceți dublu clic pe **Field Xpert** de pe ecranul de pornire.
↳ Software-ul de configurare a dispozitivului pornește.

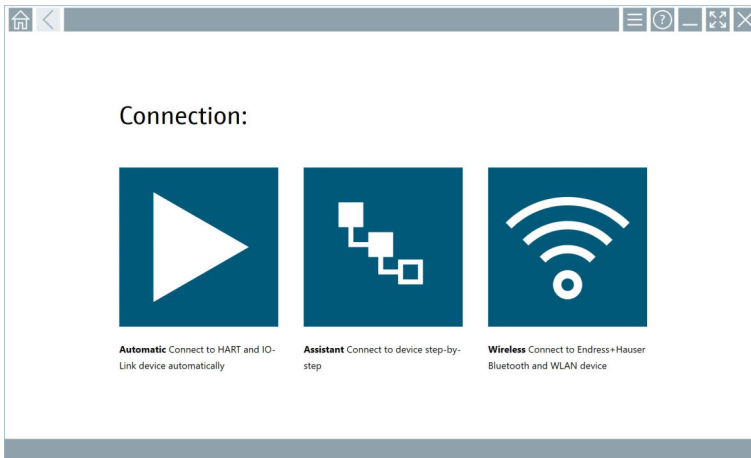

















8.2 Stabilirea unei conexiuni la dispozitiv



















Există trei moduri de stabilire a unei conexiuni:

- Automat
- Cu ajutorul unui expert (manual)
- Wi-Fi și Bluetooth

Conectați modemul sau interfața dorite. Așteptați până când modemul sau interfața au fost detectate (de exemplu, pictograma USB).

Tableta acceptă următoarele modemi/interfețe:

Protocol de comunicație	Conexiune	Modemi/interfețe
HART		Commubox FXA195 4 la 20 mA
		
		Modem Bluetooth MACTek 4 la 20 mA
		
		Memograph RSG45 (4 la 20 mA)
		Modem USB MACTek (4 la 20 mA)
		
		FieldPort SFP50
		
WirelessHART		Adaptor WirelessHART SWA70
		Adaptor WirelessHART SWG70
		
PROFIBUS		Softing PROFlusb
		Softing PBpro USB
		FieldPort SFP50
		Fieldgate SFG500
FOUNDATION Fieldbus		NI USB

Protocol de comunicație	Conexiune	Modemuri/interfețe
		FieldPort SFP50
		Softing FFusb
Modbus		Modbus serial
Interfețe de service Endress+Hauser		Commubox FXA291 CDI
		
		Commubox FXA291 IPC, ISS, PCP
		Commubox FXA193 IPC, ISS
		TXU10 V2 CDI
		TXU10 V2 PCP
		
		TXU10 V1 PCP, CDI
		CDI USB
		
	CDI TCP/IP	
Bluetooth	 A0041855	Dispozitive Bluetooth Endress+Hauser, inclusiv câteva echipamente de nivel și presiune
Wi-Fi	 A0041855	Dispozitive Wi-Fi Endress+Hauser
IO-Link		FieldPort SFP20
		

Conexiune "Automatic"

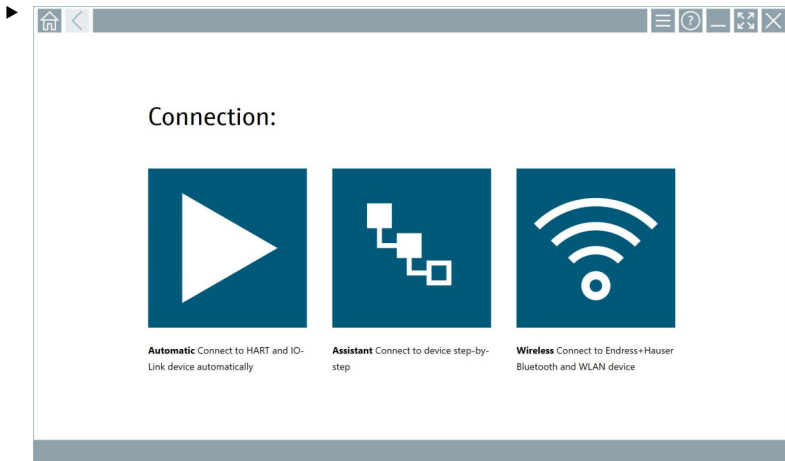

Atingeți pictograma .

- ↳ Software-ul de configurare a dispozitivului stabilește o conexiune cu dispozitivul conectat.

Conexiune "Assistant"

1.

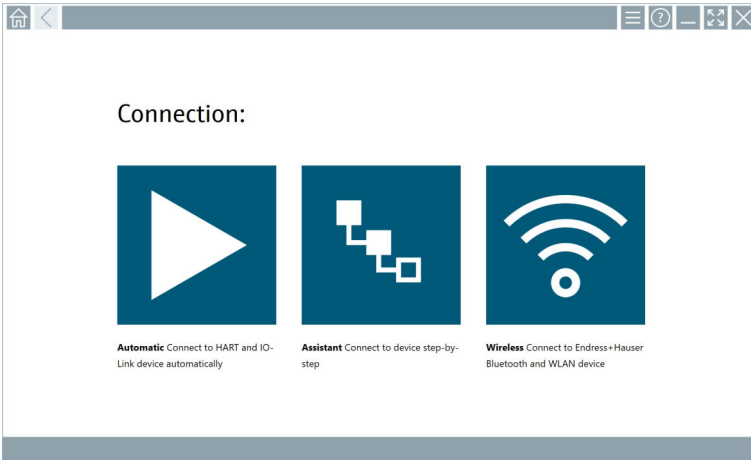

Atingeți pictograma .

↳ Se deschide o prezentare generală a tuturor protocoalelor disponibile.

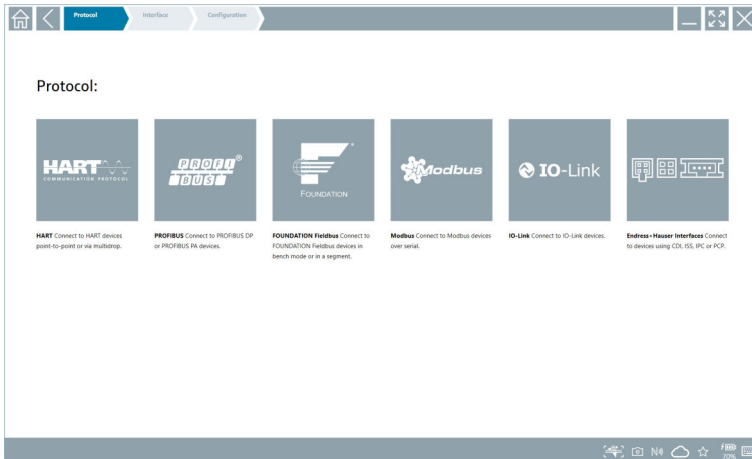

2. Selectați un protocol de comunicație.

- ↳ Se deschide o prezentare generală a tuturor modemurilor disponibile.

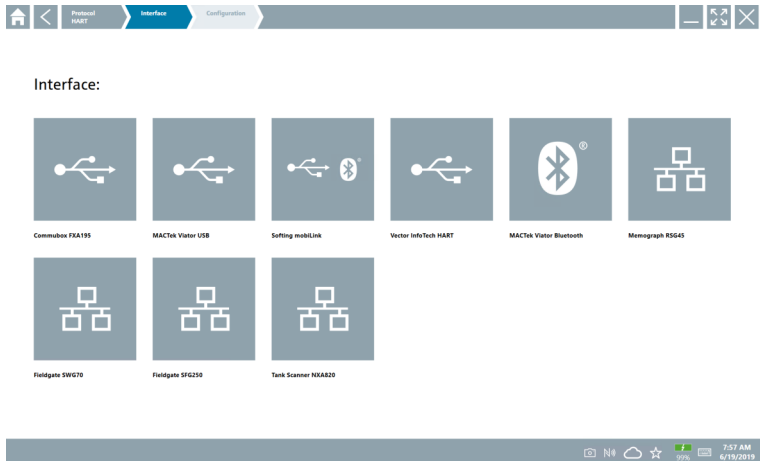

3. Selectați un modem.

- ↳ Dispozitivul poate fi configurat.

Conexiune "Wireless"

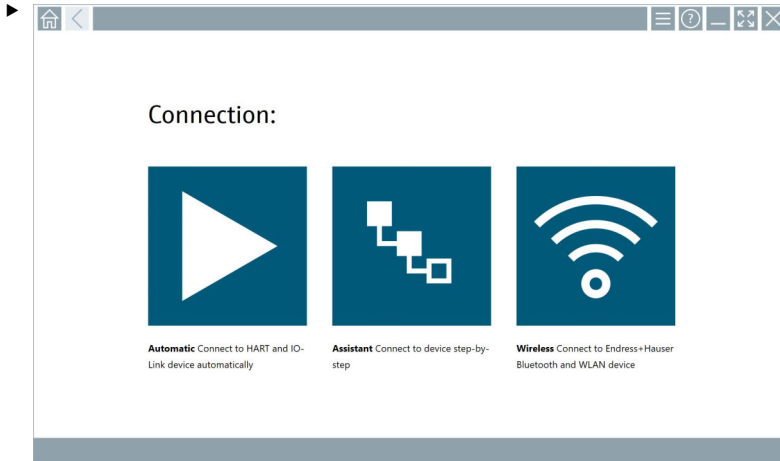

Atingeți pictograma .

- ↳ Este afișată lista în timp real cu toate dispozitivele Wi-Fi și Bluetooth Endress+Hauser disponibile. Lista poate fi filtrată pentru dispozitive Wi-Fi și Bluetooth.

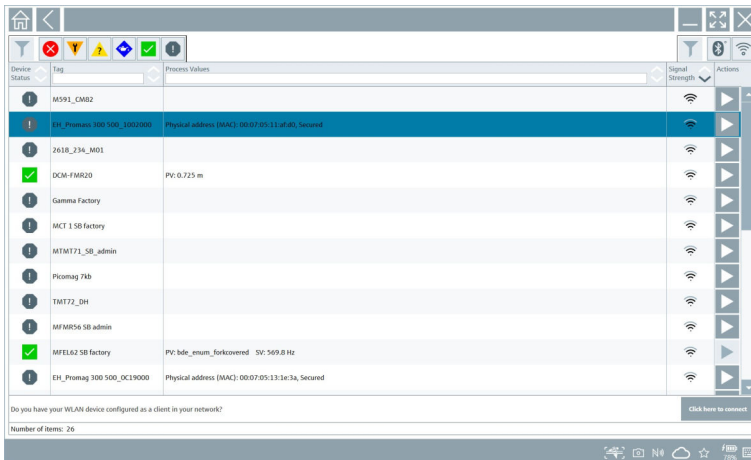

Conexiune "Bluetooth"

1. Atingeți pictograma  pentru a filtra dispozitivele Bluetooth.

2. Atingeți pictograma ▶ de lângă dispozitivul pe care doriți să-l configurați.
 - ↳ Apare caseta de dialog pentru conectare.

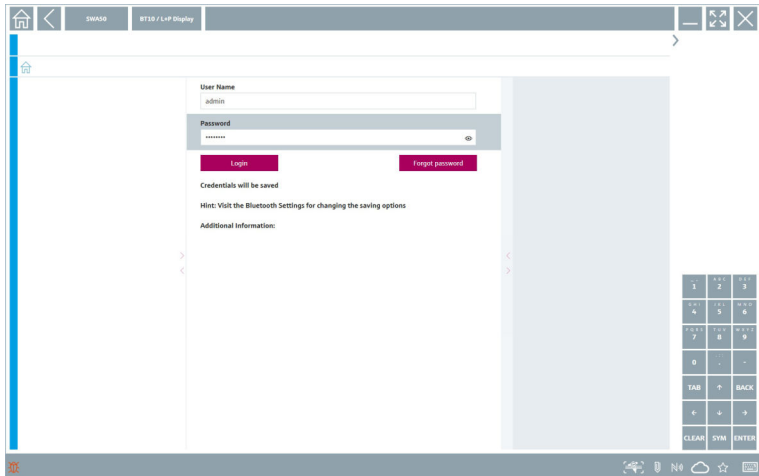

3. Introduceți **User Name** (admin) și **Password** și atingeți **Login**.
 - ↳ Se deschide DTM (implicit) sau MSD.



Parola inițială corespunde cu numărul de serie al dispozitivului.

Pentru a primi codul de resetare, contactați centrul de vânzări Endress+Hauser.

Conexiune "WLAN"

1. Atingeți pictograma 📶 pentru a filtra dispozitivele WLAN.

2. Atingeți pictograma ▶ de lângă dispozitivul pe care doriți să-l configurați.
 - ↳ Apare caseta de dialog Connect to WLAN device.

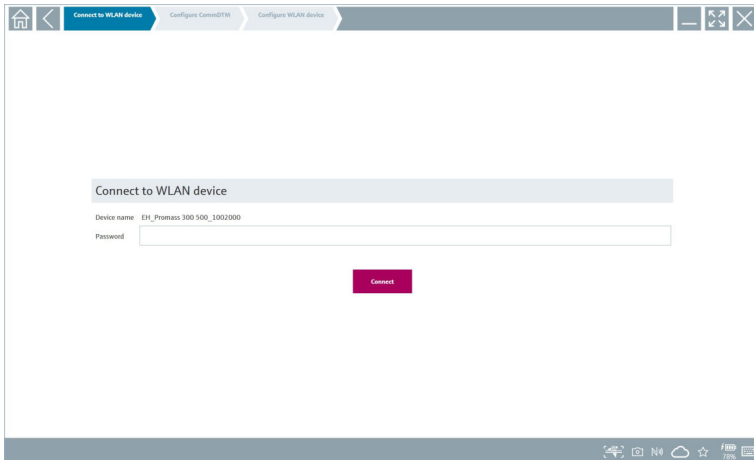

3. Introduceți **Password** și atingeți **Connect**.
 - ↳ Se deschide fereastra de conectare.
4. Nu modificați adresa IP, ci lăsați-o așa cum este.
5. Atingeți pictograma ▶.
6. Atingeți **Vendor specific**.
7. Se deschide DeviceDTM, iar dispozitivul poate fi configurat.

 Parola inițială corespunde cu numărul de serie al dispozitivului.

 Apăsați pe **Click here to connect** pentru a stabili conexiunea direct printr-o adresă IP.

8.3 Informații și setări de software

- ▶ Faceți clic pe pictograma ☰ din meniul principal.
 - ↳ Se deschide o prezentare generală a tuturor informațiilor și setărilor.

8.3.1 Catalog DTM

- ▶ Faceți clic pe fila **DTM Catalog**.
- ↳ Se deschide o prezentare generală a tuturor DTM-urilor disponibile.

Icon	DTM Device Type	Version	Manufacturer	Date	Protocol	State
	Procal CH	1.0.0	Lalcom	2014-01-10	HART	New
	_D9-A10D-E-12-FF Rev 1	DDRev Du4	Pepper+Fuchs GmbH (DTM)	2017-01-03	FieldBus FF H1	OK
	000000004 Name not available Rev 1	DD Rev Du1	Manufacturer Expansion (DTM)	2019-05-14	HART	OK
	0060030204 Name not available Rev 1	DD Rev Du1	Power-Games Ltd. (DTM)	2019-05-14	HART	OK
	0990 FieldBus Switch Box Rev 4	DDRev Du1	EL-O-MATIC BV (DTM)	2000-09-01	FieldBus FF H1	OK
	1000 Rev 3	DDRev Du1	ROSEMOUNT ANALYTICAL DIVISION (DTM)	2001-05-09	FieldBus FF H1	OK
	1016 Rev 1	DD Rev Du1	Rosemount Analytic (DTM)	2019-05-14	HART	OK
	1016 Rev 2	DD Rev Du1	Rosemount Analytic (DTM)	2019-05-14	HART	OK
	1046 Rev 1	DD Rev Du1	Rosemount Analytic (DTM)	2019-05-14	HART	OK
	1046 Rev 2	DD Rev Du1	Rosemount Analytic (DTM)	2019-05-14	HART	OK
	1046 C/F FF Conductivity Analyzer Rev 1	DDRev Du3	ROSEMOUNT ANALYTICAL INC. (DTM)	2011-12-16	FieldBus FF H1	OK
	1046-DQVCL-Q2-FF Amperometric Analyzer Rev 1	DDRev Du3	ROSEMOUNT ANALYTICAL INC. (DTM)	2012-01-18	FieldBus FF H1	OK
	1046-P-FF FieldBus Transmitter Rev 1	DDRev Du5	ROSEMOUNT ANALYTICAL INC. (DTM)	2010-12-21	FieldBus FF H1	OK
	1111 Rev 1	DD Rev Du1	Rosemount (DTM)	2019-05-14	HART	OK
	1111 Rev 2	DD Rev Du1	Rosemount (DTM)	2019-05-14	HART	OK

Total: 3119

Vizualizare offline a driverelor de dispozitiv

- ▶ Faceți dublu clic pe driverul de dispozitiv dorit.
- Se deschide vizualizarea offline a driverului de dispozitiv.



Această funcție este posibilă numai dacă driverul de dispozitiv suportă vizualizarea offline.



Dacă sunt necesare alte drivere de dispozitiv (DTM-uri), acestea pot fi instalate suplimentar. După o actualizare automată sau manuală , aceste drivere apar în catalogul DTM.

8.3.2 Jurnal de evenimente

- ▶ Faceți clic pe fila **Event Log** sau bara de stare gri.
 - ↳ Se deschide o prezentare generală a tuturor evenimentelor.

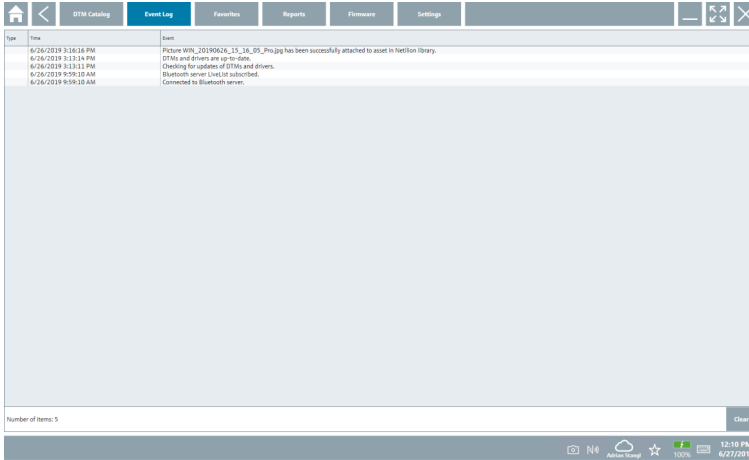

- ▶ Dacă sunt deja listate, jurnalele evenimentelor pot fi șterse cu butonul **Clear**.

8.3.3 Preferințe

- ▶ Faceți clic pe fila **Favorites** sau pe pictograma ☆.
 - ↳ Se deschide o prezentare generală a tuturor preferințelor.

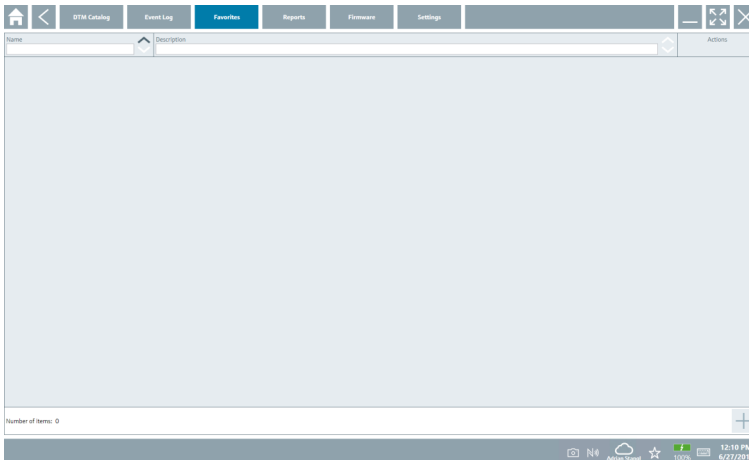

8.3.4 Gestionarea rapoartelor

1. Faceți clic pe fila **Reports**.

- ↳ Prezentarea generală cu folderul "Manage saved device reports" deschis.

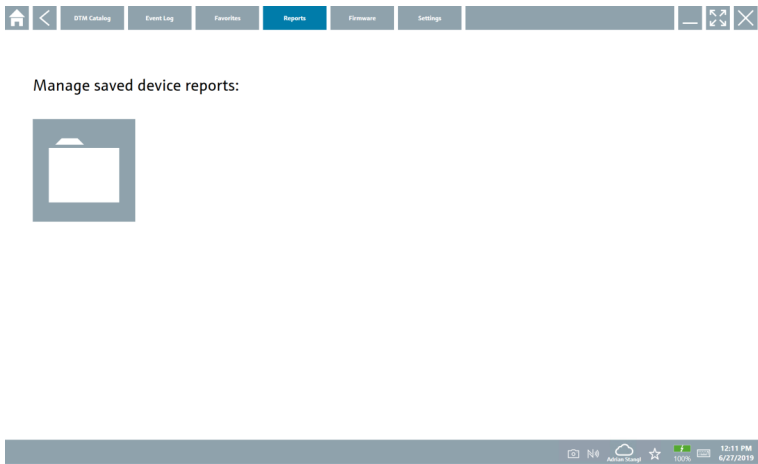

2. Faceți clic pe folderul "Manage saved device reports".

- ↳ Se deschide o prezentare generală a tuturor rapoartelor privind dispozitivele salvate.

8.3.5 Firmware

▶ Faceți clic pe fila **Firmware**.

- ↳ Se deschide o prezentare generală a firmware-ului.

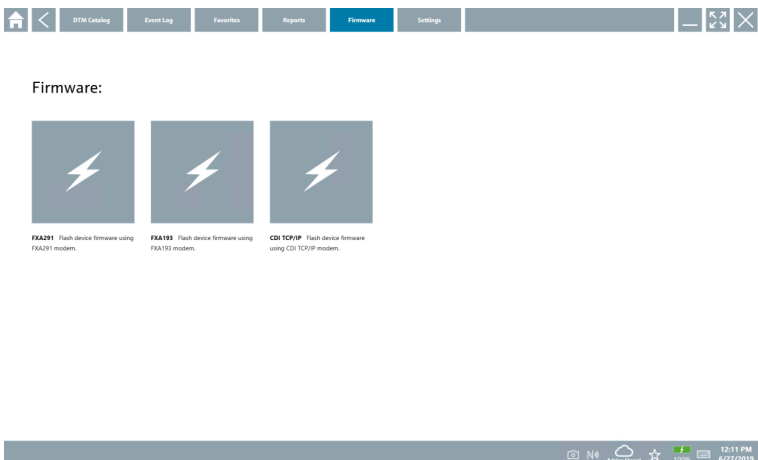

8.3.6 Setări

Limbă

1. Faceți clic pe fila **Settings**.

↳ Se deschide fila **Language** cu o prezentare generală a tuturor limbilor disponibile.

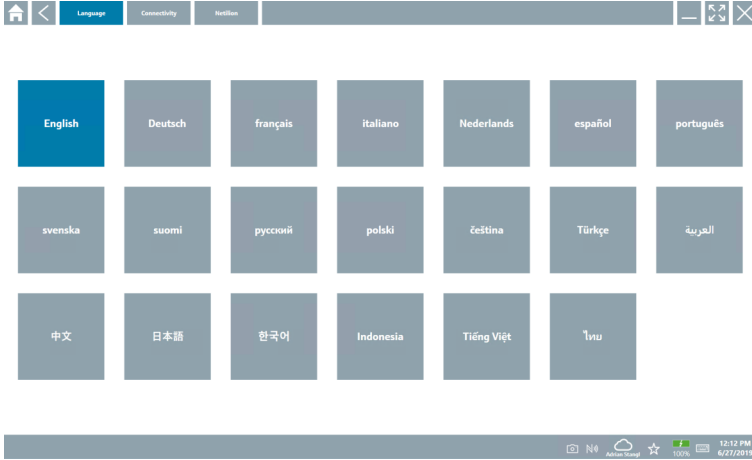

2. Selectați limba dorită.

3. Faceți clic pe pictograma .

↳ Software-ul de configurare a dispozitivului se închide.

4. Reporniți software-ul de configurare a dispozitivului.

↳ Limba selectată este salvată.

Conexiune

- ▶ Faceți clic pe fila **Connectivity** (Conectivitate).
 - ↳ Se deschide o prezentare generală a tuturor conexiunilor.

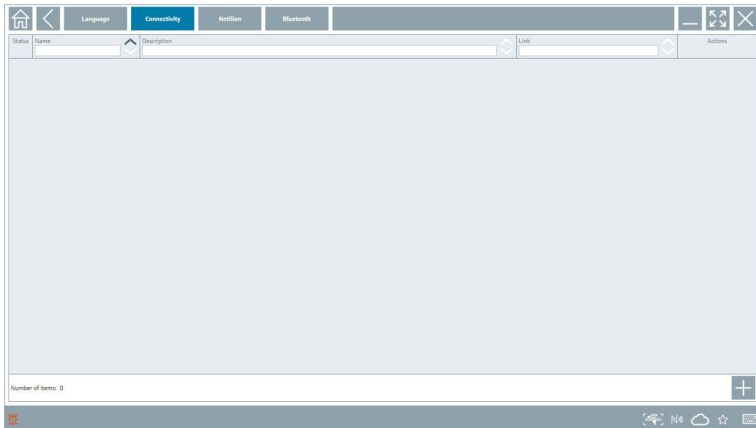

Netilion

- ▶ Faceți clic pe fila **Netilion**.
 - ↳ Se deschide o prezentare generală a setărilor de stocare a datelor.

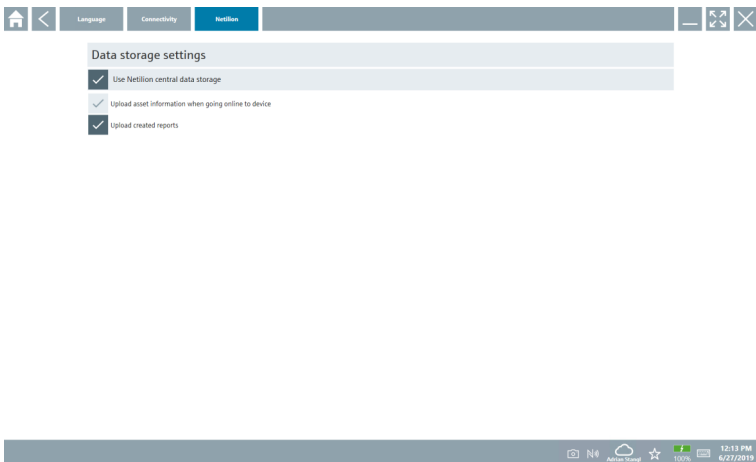

Bluetooth

- ▶ Faceți clic pe fila **Bluetooth**.
 - ↳ Se deschide funcția datelor de securitate a dispozitivului Bluetooth.

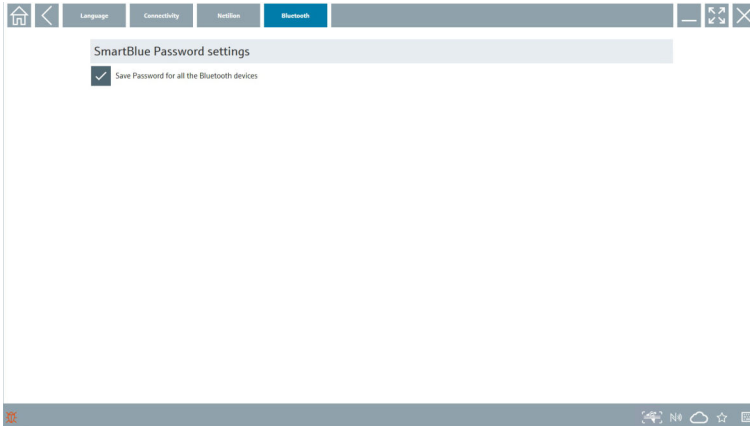

8.4 Informații suplimentare despre software

- ▶ Faceți clic pe pictograma .
 - ↳ Se deschide o prezentare generală a tuturor informațiilor suplimentare.

8.4.1 Licență

- ▶ Faceți clic pe fila **License** (Licență).
 - ↳ Se deschide caseta de dialog cu informații despre licențiere.

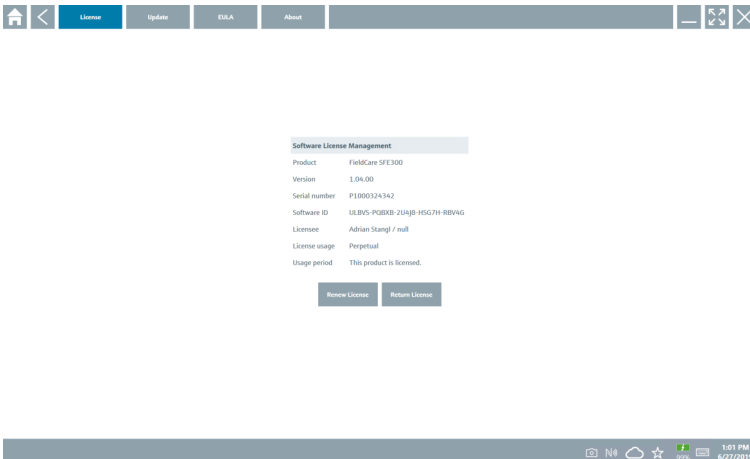

Reînnoirea licenței



Dacă contractul întreținere a expirat, trebuie să comandați o extensie pentru întreținere „Field Xpert SMT71”.

Reînnoirea licenței pentru versiunile de software începând de la 1.05

După comandarea cu succes a unei extensii de întreținere „Field Xpert SMT71”:

- ▶ Primiți o notificare în software-ul Field Xpert.

Reînnoirea licenței pentru versiunile de software până la 1.04

După comandarea cu succes a unei extensii de întreținere „Field Xpert SMT71”:

1. Faceți clic pe fila **License (Licență)**.
2. Faceți clic pe **Update license (Actualizare licență)**.
3. Autentificați-vă o dată cu adresa de e-mail și parola pe portalul software-ului.
 - ↳ Licența a fost reînnoită.

8.4.2 EULA

- ▶ Faceți clic pe fila **EULA**.
 - ↳ Se deschide fereastra cu termenii și condițiile de licențiere Endress+Hauser.

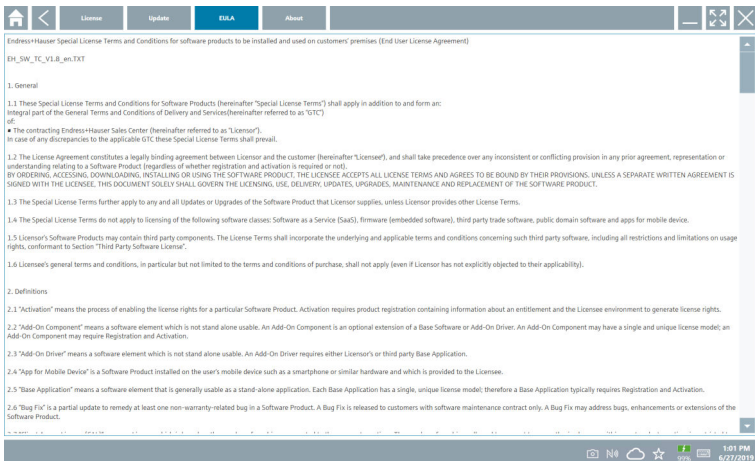

8.4.3 Informații

Această filă conține informații despre software-ul instalat în momentul respectiv, producător și textul sursă al software-ului.

1. Faceți clic pe fila **About**.

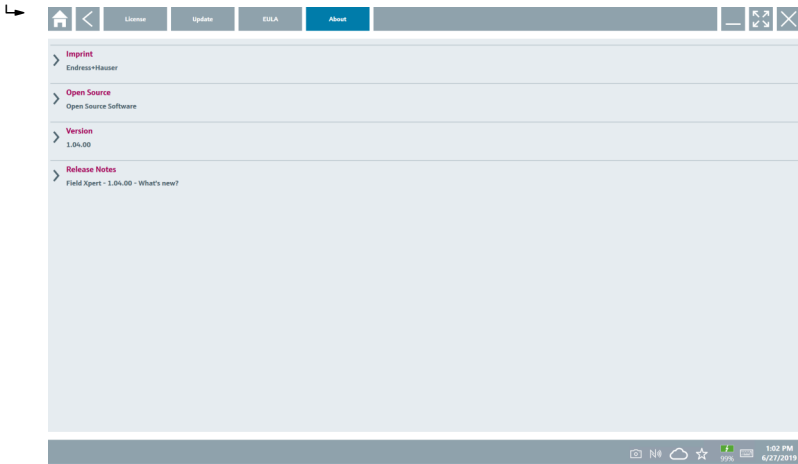

Se deschide o prezentare generală a tuturor informațiilor.

2. Faceți clic pe pictograma pentru a vedea informațiile.

8.5 Actualizare automată DTM

1.

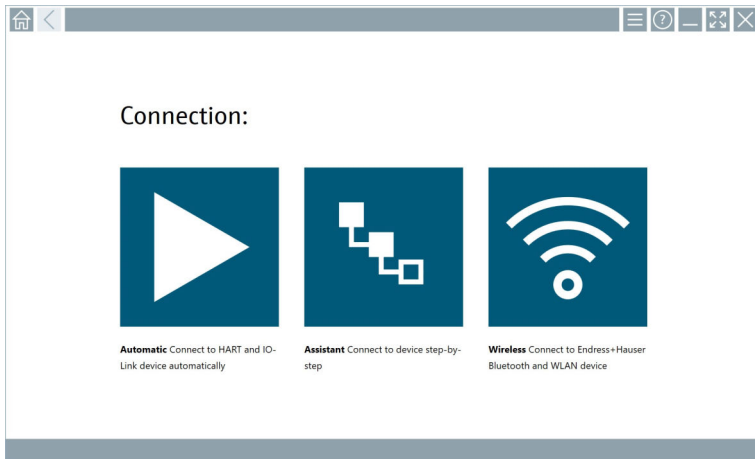

Faceți clic pe pictograma ☁ din bara de stare.

↳ Se deschide caseta de dialog "Sign in to Netilion Library".

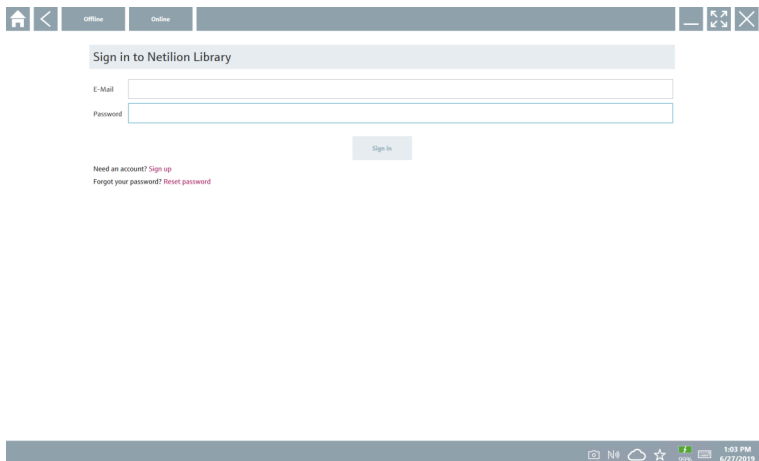

2. Faceți clic pe **Sign in**.

3. Alegeți tipul de abonament (Basic/Plus/Premium).

4. Conectați-vă cu datele Netilion.

↳ Tableta caută DTM-uri în fundal și acestea sunt descărcate.

5. Confirmați descărcarea.

↳ Instalarea începe.

8.6 Bibliotecă Netilion

8.6.1 Încărcarea unui raport de dispozitiv în biblioteca Netilion



Această funcție poate fi utilizată cu dispozitive HART, PROFIBUS, FOUNDATION Fieldbus și IO-Link, precum și prin interfața de service Endress+Hauser (CDI).

1.

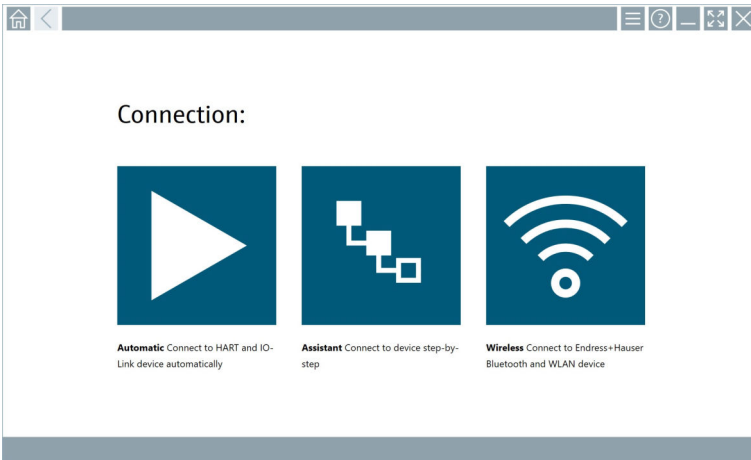

Faceți clic pe pictograma  din bara de stare.

↳ Se deschide caseta de dialog "Sign in to Netilion Library".

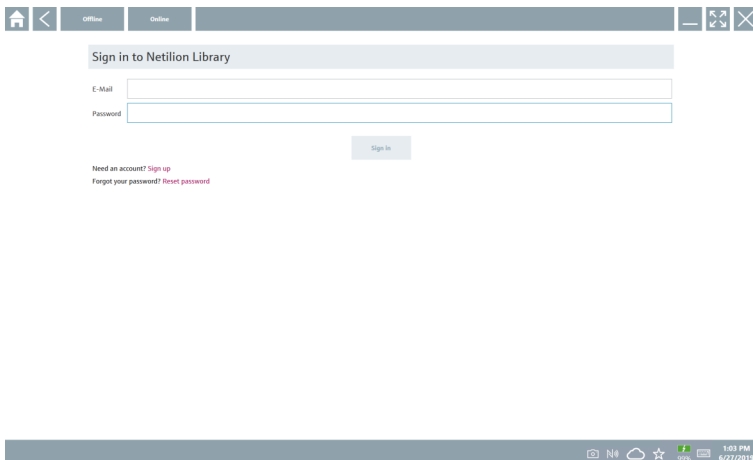

2. Faceți clic pe **Sign in**.

3. Alegeți tipul de abonament (Basic/Plus/Premium).

4. Conectați dispozitivul și deschideți DTM.
 - ↳ Dispozitivul este stocat automat în biblioteca Netilion.
5. Faceți clic pe "Save device report".
 - ↳ Raportul dispozitivului este anexat la dispozitiv în biblioteca Netilion.

8.6.2 Încărcarea unei fotografii în biblioteca Netilion

1. Stabiliți o conexiune la dispozitiv și deschideți DTM.
Faceți clic pe pictograma .
 - ↳ Camera se deschide.
2. Creați o fotografie a dispozitivului.
 - ↳ Se deschide caseta de dialog "New image found".
3. Faceți clic pe **Yes**.
 - ↳ Fotografia este încărcată în biblioteca Netilion pentru activul existent.

Încărcarea unei fotografii din Album cameră

1. Stabiliți o conexiune la dispozitiv și deschideți DTM.
Faceți clic pe pictograma .
 - ↳ Se deschide caseta de dialog.
2. Selectați tipul de fișier.
3. Selectați fotografia dintr-un director în Field Xpert.
4. Faceți clic pe **Yes**.
 - ↳ Fotografia este încărcată în biblioteca Netilion pentru activul existent.

8.6.3 Încărcarea unui PDF în biblioteca Netilion

1. Stabiliți o conexiune la dispozitiv și deschideți DTM.
Faceți clic pe pictograma .
 - ↳ Se deschide caseta de dialog.
2. Selectați tipul de fișier.
3. Selectați fișierul PDF dintr-un director în Field Xpert.
4. Faceți clic pe **Yes**.
 - ↳ Fișierul PDF este încărcat în biblioteca Netilion pentru activul existent.

8.6.4 Încărcarea înregistrărilor datelor parametrului în biblioteca Netilion

1. Faceți clic pe pictograma  din bara de stare și conectați-vă.
2. Conectați dispozitivul și deschideți DTM.
3. În meniul **Program functions**, faceți clic pe **Save device data**.
 - ↳ Înregistrările datelor parametrului sunt încărcate în biblioteca Netilion pentru activul existent.

8.6.5 Caz de utilizare offline

i Dispozitivele scanate, fotografiile noi, rapoartele de dispozitiv (PDF) și înregistrările parametrului sunt salvate automate în memoria cache offline. Acestea sunt încărcate automat odată ce este stabilită o conexiune la internet.

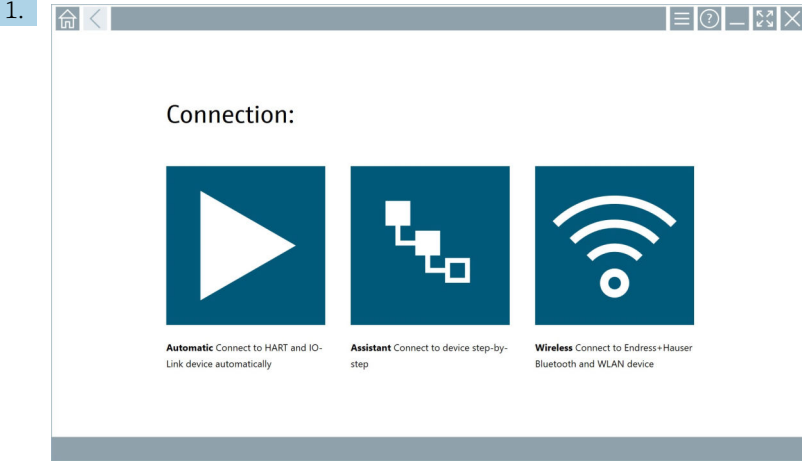

Faceți clic pe pictograma ☁ din bara de stare.

↳ Se deschide caseta de dialog "Sign in to Netilion Library".

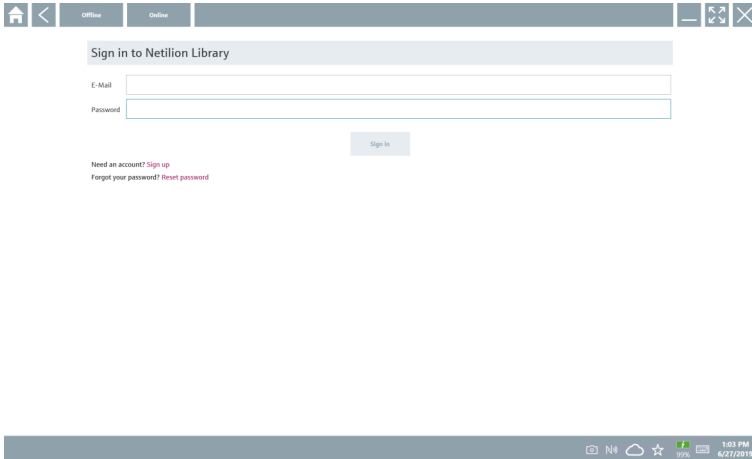

2. Faceți clic pe fila **Offline**.

- Se deschide caseta de dialog "Offline data storage information".

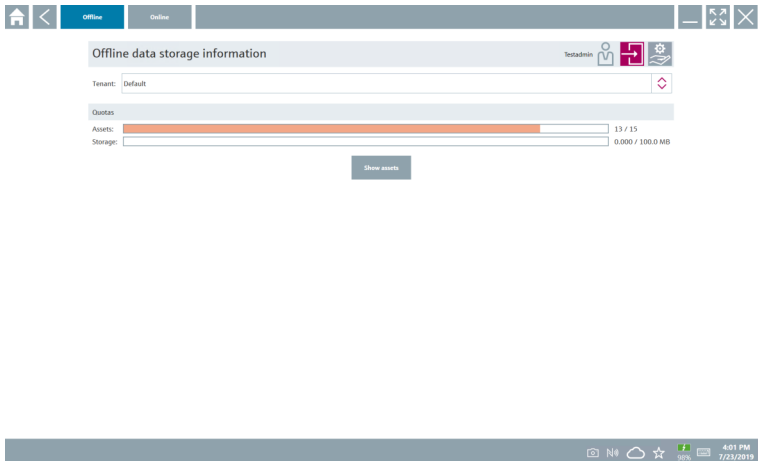

3. Faceți clic pe **Show assets**.

- Apare o prezentare generală a tuturor activelor și documentelor.

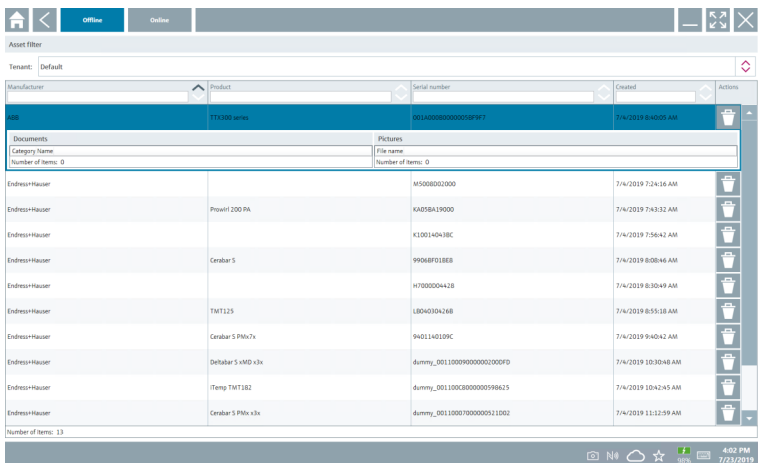

4. Faceți clic pe pictograma pentru a elimina active și documente.

5. Faceți clic pe fila **Online** și conectați-vă.

6. Faceți clic pe **Upload asset data**.

- Se deschide caseta de dialog cu toate datele de încărcat.

7. Faceți clic pe **Upload**.

8.6.6 Legătură la biblioteca Netilion

1. Faceți clic pe pictograma  din bara de stare.
 - ↳ Se deschide caseta de dialog pentru biblioteca Netilion.
2. Conectați-vă la biblioteca Netilion.

8.7 Încărcarea unui raport Heartbeat Verification în biblioteca Netilion

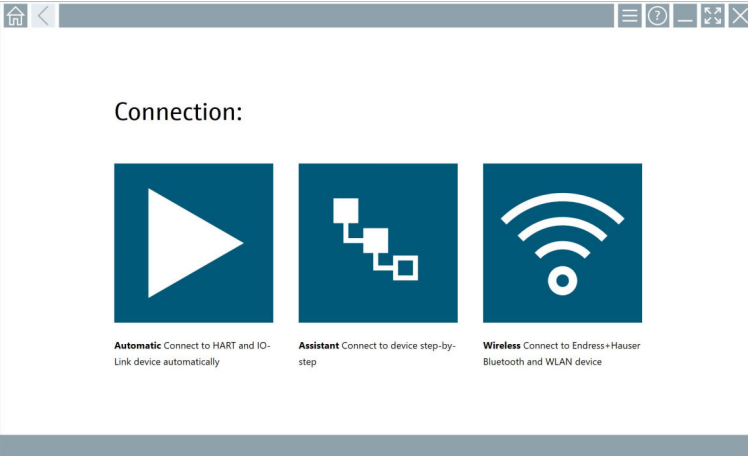
1. 

Faceți clic pe pictograma .

↳ Este stabilită o conexiune la dispozitivul dorit.

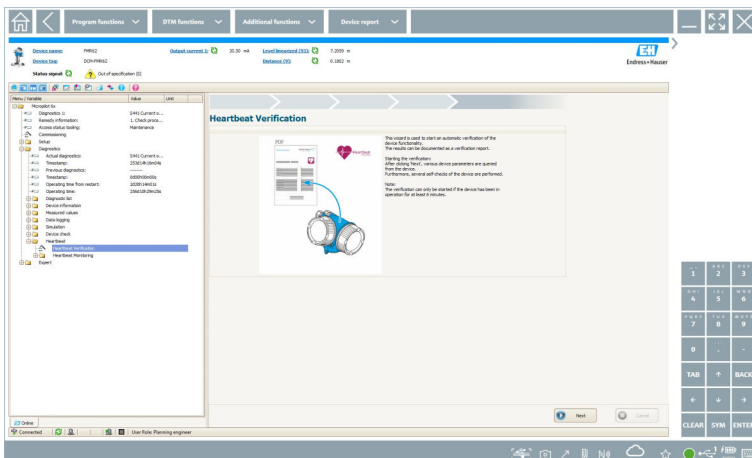



2. Porniți expertul Heartbeat.

3. Urmați expertul Heartbeat și porniți Heartbeat Verification.
4. La finalizarea Heartbeat Verification, salvați rezultatul în format PDF.
 - ↳ Apare o casetă de dialog unde puteți selecta locația de stocare pentru fișierul PDF.
5. Selectați locația de stocare și faceți clic pe **Save**.
 - ↳ Apare o casetă de dialog pentru salvare în biblioteca Netilion.
6. Faceți clic pe **Yes** (Da).
 - ↳ Apare o casetă de dialog unde puteți selecta tipul de document.
7. Selectați raportul Heartbeat Verification și faceți clic pe **Yes**.
 - ↳ Raportul Heartbeat Verification este încărcat în biblioteca Netilion pentru activul existent.

8.8 RFID

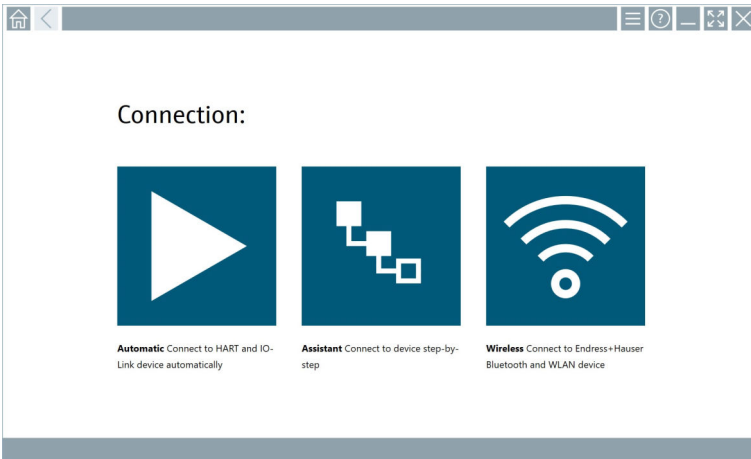
1.



Faceți clic pe pictograma  din bara de stare.

↳ Se deschide caseta de dialog "RFID TAG Editor".

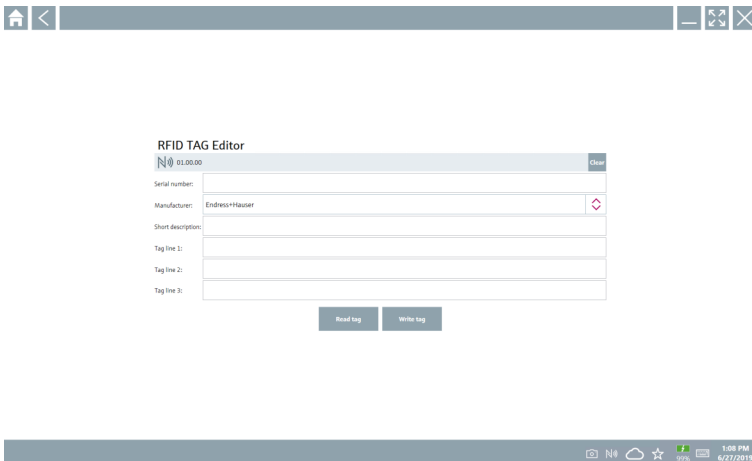

2. Conectați scannerul RFID.

3. Faceți clic pe **Read tag**.

4. Așezați eticheta RFID pe scanner și faceți clic pe **Device Viewer**.

↳ Device Viewer se deschide în Internet Explorer.

5. Modificați eticheta sau numerele de serie și faceți clic pe **Write tag**.

↳ Eticheta RFID este modificată.

9 Întreținerea

9.1 Baterie

Dacă bateria este utilizată, vă rugăm să rețineți următoarele:

- Încărcați și descărcați bateria la temperatura camerei
- Durata de viață a bateriei depinde de mai mulți factori:
 - Numărul ciclurilor de încărcare și descărcare
 - Condiții ambiante
 - Starea de încărcare în timpul depozitării
 - Cerințe pentru baterie
- Utilizarea predominantă a bateriei va afecta performanța dispozitivului
- Bateriile se pot descărca în afara dispozitivului



Deteriorarea performanței poate crește odată cu durata de viață a bateriei din cauza solicitării de la încărcarea și descărcarea zilnică.

Bateriile Li-ion sunt înlocuite de obicei după 300 până la 500 de cicluri de încărcare (cicluri de încărcare/descărcare completă) sau dacă capacitatea bateriei a atins 70 la 80 %.

Numărul actual de cicluri variază în funcție de modelul de utilizare, temperatură, vârstă și alți factori.



Pentru a evita degradarea permanentă a capacității bateriei din cauza descărcării automate, bateriile nu trebuie să fie descărcate niciodată sub 5 %.

⚠️ AVERTISMENT

Căderea, strivirea sau orice altă manevrare necorespunzătoare a bateriei poate cauza un incendiu sau arsuri cu substanțe chimice.

- ▶ Utilizați întotdeauna bateria în mod corespunzător.

NOTĂ

Bateria nu poate fi încărcată dacă temperaturile sunt prea scăzute sau prea ridicate.

Acest lucru previne deteriorarea potențială a bateriei.

- ▶ Încărcați bateria numai la o temperatură de aproximativ 20 °C (68 °F).

⚠️ PRECAUȚIE

Bateriile deteriorate sau care prezintă scurgeri pot cauza vătămări corporale.

- ▶ Manevrați bateria cu cea mai mare grijă.

⚠️ PRECAUȚIE

Dacă bateria se supraîncălzește sau dacă există un miros de arsură în timpul procesului de încărcare,

părăsiți imediat zona.

- ▶ Anunțați imediat personalul responsabil cu siguranța.

La utilizarea bateriei, vă rugăm să rețineți următoarele:

- Înlocuiți bateria dacă durata de funcționare devine mai scurtă
- Nu amplasați obiecte sau materiale pe baterie
- Țineți bateria la distanță de materialele conductoare sau inflamabile
- Nu lăsați bateria la îndemâna copiilor
- Utilizați numai baterii originale
- Încărcați bateria numai cu dispozitive originale sau stații de încărcare originale
- Țineți bateria departe de apă
- Nu ardeți bateria
- Nu expuneți bateria la temperaturi sub 0 °C (32 °F) sau peste 46 °C (115 °F)



Dacă bateria este expusă la temperaturi extreme, nu poate fi atinsă capacitatea de 100 % a bateriei. Capacitatea poate fi restabilită dacă bateria revine la un interval de temperatură de aproximativ 20 °C (68 °F).

- Mențineți ventilația liberă
- Încărcați bateria într-un loc cu temperaturi de aproximativ 20 °C (68 °F)
- Nu introduceți bateria într-un cuptor cu microunde
- Nu dezasaamblați bateria sau nu o atingeți cu un obiect ascuțit
- Nu scoateți bateria din dispozitiv cu ajutorul unui obiect ascuțit



Bateriile sunt certificate Ex împreună cu dispozitivul. Utilizarea bateriilor care nu sunt enumerate în certificat, va invalida certificarea Ex.



Conservarea energiei bateriei

- Actualizarea Windows 10 Creators
 - Îmbunătățiți durata de viață a bateriei
 - Verificați consumul bateriei
- Opriți modulele wireless pe care nu le utilizați
- Verificați și optimizați setările dispozitivelor wireless
- Reduceți luminozitatea afișajului
- Opriți toate modulele care nu sunt utilizate în programul de servicii, de exemplu, GPS, scanner, cameră
- Porniți economizorul de ecran
- Creați un plan de energie conform instrucțiunilor Microsoft
- Configurați opțiunile de energie conform instrucțiunilor Microsoft
- Configurați setările de repaus conform instrucțiunilor Microsoft

9.1.1 Înlocuirea bateriei



Înlocuirea incorectă a bateriei

poate cauza o explozie.

- ▶ Înlocuiți întotdeauna bateria cu o baterie identică sau cu un tip echivalent de baterie recomandat de producător.



Cu timpul, capacitatea bateriei se reduce treptat, în funcție de modul în care este utilizată bateria. Bateria poate fi înlocuită după 18-24 de luni.

Eliminați bateriile uzate conform instrucțiunilor producătorului.

Scoaterea bateriei

1.

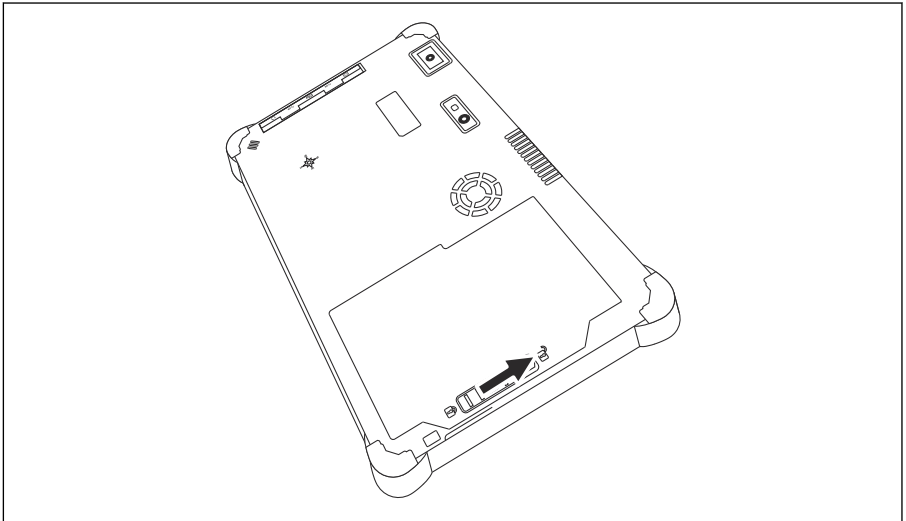

Glisați mecanismul de blocare a bateriei în poziția „Deblocat”.

2.

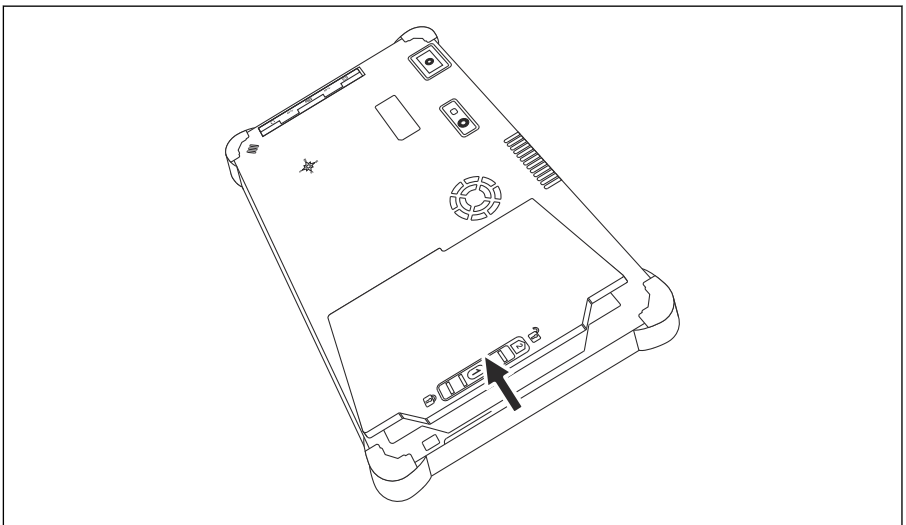

Deschideți compartimentul bateriei și scoateți bateria.



Pentru informații despre introducerea bateriei →  20

9.2 Curățare

-  Atunci când curățați dispozitivul:
 - Opriți în mod corect dispozitivul și deconectați adaptorul c.a.
 - Ștergeți dispozitivul cu o lavetă curată și uscată.
 - Nu utilizați niciodată agenți de curățare abrazivi pentru a curăța dispozitivul.

10 Reparații

10.1 Informații generale

NOTĂ

Reparații neautorizate la nivelul dispozitivului

Deteriorarea dispozitivului și/sau anularea garanției.

- ▶ Lucrările de reparație pot fi efectuate numai de Endress+Hauser. Pentru reparații, contactați întotdeauna organizația de vânzări Endress+Hauser:
www.addresses.endress.com

10.2 Piese de schimb



Pentru piesele de schimb disponibile în prezent pentru produs, consultați online la: <https://www.endress.com/deviceviewer> (→ Introduceți numărul de serie)

10.3 Returnarea

Cerințele pentru returnarea dispozitivului în condiții de siguranță pot varia în funcție de tipul de dispozitiv și de legislația națională.

1. Consultați pagina web pentru informații:
<https://www.endress.com/support/return-material>
 - ↳ Selectați regiunea.
2. Dacă returnați dispozitivul, împachetați-l astfel încât să fie protejat în mod fiabil împotriva șocurilor și influențelor externe. Ambalajul original oferă cea mai bună protecție.

10.4 Eliminare



Dacă este solicitat de Directiva 2012/19/UE privind deșeurile de echipamente electrice și electronice (DEEE), produsul este marcat cu simbolul ilustrat pentru a reduce eliminarea DEEE ca deșeuri municipale nesortate. Nu eliminați ca deșeuri municipale nesortate produsele care au acest marcaj. În schimb, returnați-le la producător în vederea eliminării în conformitate cu condițiile aplicabile.

10.4.1 Eliminarea bateriei

Acest produs conține o baterie cu ioni de litiu sau o baterie cu hidrură metalică de nichel. Aceste baterii trebuie eliminate într-un mod corect. Contactați autoritatea locală de protecție a mediului pentru informații despre programele de reciclare și eliminare din țara dvs.

11 Accesoriile

Accesoriile disponibile în prezent pentru produs pot fi selectate la adresa www.endress.com:

1. Selectați produsul utilizând filtrele și câmpul de căutare.
2. Deschideți pagina de produs.
3. Selectați **Piese de schimb și accesorii**.

12 Date tehnice



Pentru informații detaliate despre „datele tehnice”: consultați Informațiile tehnice.
→  7

13 Anexă

13.1 Protejarea dispozitivelor mobile

În zilele noastre, tehnologia mobilă reprezintă o parte importantă din întreprinderile comerciale moderne, deoarece din ce în ce mai multe date sunt stocate pe dispozitive mobile. În plus, aceste dispozitive sunt acum la fel de puternice ca și computerele convenționale. Deoarece aceste dispozitive mobile părăsesc în mod frecvent spațiile comerciale, acestea au nevoie de mai multă protecție decât dispozitivele desktop. Mai jos puteți găsi patru sfaturi

rapide care vă vor ajuta să vă protejați dispozitivele mobile și informațiile pe care le conțin acestea.

Porniți protecția parolei

Utilizați o parolă suficient de complexă sau un cod PIN.

Executați actualizările de securitate

Toți producătorii lansează periodic actualizări de securitate pentru a proteja dispozitivul. Acest proces este rapid, ușor și gratuit. În setările dumneavoastră, asigurați-vă că actualizările sunt instalate automat. Dacă producătorul nu intenționează să mai lanseze alte actualizări pentru dispozitiv, acesta trebuie înlocuit cu o versiune actualizată.

Executați actualizări pentru aplicație și pentru sistemul de operare

Actualizați periodic toate aplicațiile instalate și sistemul de operare cu corecții lansate de dezvoltatorii de software. Aceste actualizări nu numai că adaugă noi funcții, ci și remediază toate vulnerabilitățile de securitate care ar fi putut fi detectate. Funcția de actualizare a software-ului Endress+Hauser asigură notificarea automată a noilor actualizări. Aceasta necesită acces la internet. Pentru personal este important să știe când sunt disponibile actualizările, cum sunt instalate și că acest lucru trebuie făcut cât mai repede posibil.

Nu conectați hotspoturi WLAN necunoscute

Cea mai simplă măsură de precauție care trebuie luată este de a nu vă conecta niciodată la internet prin intermediul hotspoturilor necunoscute și de a utiliza în schimb rețeaua de comunicații mobile 3G sau 4G. Prin intermediul rețelelor private virtuale (VPN), datele dumneavoastră sunt criptate înainte de a fi transmise prin internet.

13.2 Comisia Federală de Comunicații (FCC)

Acest dispozitiv a fost testat și respectă valorile-limită pentru dispozitive digitale de clasă B în conformitate cu partea 15 din regulamentul FCC. Aceste valori-limită asigură protecție adecvată împotriva interferențelor electromagnetice atunci când este utilizat în zone rezidențiale. Acest dispozitiv generează, utilizează și poate emite energie de radiofrecvență și poate interfera cu comunicarea wireless dacă nu este instalat și utilizat conform specificațiilor din instrucțiunile de operare. Cu toate acestea, nu se poate garanta că nu se vor produce interferențe în anumite instalații. Dacă dispozitivul provoacă interferențe cu recepția de radio și televiziune - ceea ce se poate verifica prin oprirea și repornirea dispozitivului - responsabilitatea de a remedia problema îi revine utilizatorului .

13.3 Canada, Industry Canada (IC) Notices / Canada, avis d'Industry Canada (IC)

Acest aparat digital de clasă B corespunde standardelor canadiene ICES-003 și RSS-210. Operarea se conformează următoarelor două condiții: (1) Acest dispozitiv nu trebuie să provoace interferențe periculoase și (2) acest dispozitiv trebuie să accepte orice interferență recepționată, inclusiv interferența care poate provoca funcționarea necorespunzătoare a dispozitivului.

Cet appareil numérique de classe B est conforme aux normes canadiennes ICES- 003 et RSS-210. Son fonctionnement est soumis aux deux conditions suivantes : (1) cet appareil ne doit pas causer d'interférence et (2) cet appareil doit accepter toute interférence, notamment les interférences qui peuvent affecter son fonctionnement.

13.3.1 Informații despre expunerea la frecvențe radio (RF)

Puterea radiată de ieșire a dispozitivului wireless este sub limitele de expunere la frecvențe radio stabilite de Industry Canada (IC). Dispozitivul wireless trebuie utilizat în așa fel încât să se reducă la minimum contactul cu persoanele în condiții de utilizare normale. Acest dispozitiv a fost evaluat și s-a stabilit că este în conformitate cu limitele IC privind Rata specifică de absorbție („SAR”) atunci când este instalat în produse gazdă specifice care funcționează în condiții de expunere la aparate portabile.

Informations concernant l'exposition aux fréquences radio (RF) La puissance de sortie émise par l'appareil de sans fil est inférieure à la limite d'exposition aux fréquences radio d'Industry Canada (IC). Utilisez l'appareil de sans fil de façon à minimiser les contacts humains lors du fonctionnement normal. Ce périphérique a été évalué et démontré conforme aux limites SAR (Specific Absorption Rate – Taux d'absorption spécifique) d'IC lorsqu'il est installé dans des produits hôtes particuliers qui fonctionnent dans des conditions d'exposition à des appareils portables.

13.4 Avertisment cu privire la pericolul de explozie

Clasa I, Divizia 2, Grupele A, B, C, D, T Cod T5

Model R11XXXXXX, tabletă robustă, alimentată prin baterie (baterie P/N R11AH sau set de baterii cu ioni de litiu reîncărcabile R11AH2XXXXXX), interval de temperatură ambientă: între 0 °C și +40 °C. Notă: „X”-ul din denumirea modelului poate fi un caracter alfanumeric sau un caracter de substituie care reprezintă opțiuni mecanice minore, opțiuni de configurare a sistemului și/sau opțiuni de circuit secundar cu tensiune de siguranță extrem de joasă.

Condiții de utilizare sigură:

Orice conexiune la acest dispozitiv, care intră sau iese din incinta sistemului, trebuie să fie restricționată complet în locațiile periculoase din Clasa I, Divizia 2.

Tableta robustă trebuie încărcată cu adaptorul de încărcare furnizat, de tip FSP065-RAB, fabricat de Grupul FSP, numai în locații care nu prezintă pericol.

Poate fi utilizată în locații periculoase din Clasa I, Divizia 2 Grupele A, B, C și D sau numai în locații care nu prezintă pericol;

„AVERTISMENT - PERICOL DE EXPLOZIE - SUBSTITUIREA COMPONENTELOR POATE COMPROMITE CONFORMITATEA CU CLASA I, DIVIZIA 2.”

AVERTISSEMENT - RISQUE D'EXPLOSION – LA SUBSTITUTION D E COMPOSANTSP EUTR ENDRE CE MATERIEL INACCEPTABLE POUR LES EMPLACEMENTS DE CLASSE I, DIVISION 2.

„AVERTISMENT: PENTRU A PREVENI APRINDEREA UNEI ATMOSFERE PERICULOASE, BATERIILE TREBUIE ÎNCĂRCATE NUMAI ÎNTR-O ZONĂ DESPRE CARE SE CUNOAȘTE CĂ NU PREZINTĂ PERICOL.”

„AVERTISSEMENT- RISQUED 'EXPLOSION- AFIN D'EVITER TOUT RISQUE D'EXPLOSION, SASSURER QUE L'EMPLACEMENT EST DESIGNE NON DANGEREUX AVANT DE CHANGER LA BATTERIE.”

„AVERTISMENT - PERICOL DE EXPLOZIE - NU CONECTAȚI SAU NU DECONECTAȚI ÎN TIMP CE CIRCUITUL ESTE SUB TENSIUNE, EXCEPTÂND CAZUL ÎN CARE SE CUNOAȘTE CĂ ZONA NU PREZINTĂ PERICOL.”

„AVERTISSEMENT - RISQUE D'EXPLOSION. NE PAS BRANCHER OU DÉBRANCHER TANT QUE LE CIRCUIT EST SOUS TENSION, À MOINS QU'IL NE S'AGISSE D'UN EMPLACEMENT NON DANGEREUX.”

13.5 Produs laser de clasă 1

Produs laser de clasa 1 conform EN 60825

Acest dispozitiv conține un sistem laser și intră în categoria „produs laser de clasă 1”. Pentru a utiliza în mod corect acest dispozitiv, citiți cu atenție manualul de față și păstrați-l într-un loc sigur astfel încât să îl puteți consulta ulterior. Dacă întâmpinați o problemă cu acest model, contactați cel mai apropiat „punct de service autorizat”. Pentru a evita expunerea directă la radiațiile laser, nu încercați să deschideți această carcasă.



71666454

www.addresses.endress.com
