

Manual de instrucciones

Levelflex FMP51

Modbus

Radar de onda guiada





A0023555

Índice de contenidos

1	Sobre este documento	5		
1.1	Finalidad del documento	5		
1.2	Símbolos	5		
1.2.1	Símbolos de seguridad	5		
1.2.2	Símbolos eléctricos	5		
1.2.3	Símbolos de herramientas	5		
1.2.4	Símbolos para ciertos tipos de información y gráficos	6		
1.3	Lista de abreviaciones	6		
1.4	Documentación	7		
1.5	Marcas registradas	8		
2	Instrucciones de seguridad básicas	9		
2.1	Requisitos que debe cumplir el personal	9		
2.2	Uso pretendido	9		
2.3	Seguridad en el puesto de trabajo	10		
2.4	Funcionamiento seguro	10		
2.5	Seguridad del producto	10		
2.5.1	Marca CE	11		
2.5.2	Conformidad EAC	11		
3	Descripción del producto	12		
3.1	Diseño del producto	12		
3.1.1	Levelflex FMP51/FMP52/FMP54/FMP55	12		
3.1.2	Cabezal	13		
4	Recepción de material e identificación del producto	14		
4.1	Recepción de material	14		
4.2	Identificación del producto	14		
4.2.1	Placa de identificación	14		
4.2.2	Dirección del fabricante	15		
5	Almacenamiento, transporte	16		
5.1	Temperatura de almacenamiento	16		
5.2	Transporte hasta el punto de medida	16		
6	Instalación	18		
6.1	Requisitos de montaje	18		
6.1.1	Posición de montaje apropiada	18		
6.1.2	Montaje en condiciones de espacio cerrado	19		
6.1.3	Notas sobre la carga mecánica de la sonda	20		
6.1.4	Capacidad de carga lateral (resistencia a la flexión) de las sondas coaxiales	22		
6.1.5	Información sobre la conexión a proceso	22		
6.1.6	Sujeción de la sonda	24		
6.1.7	Situaciones de instalación especiales	27		
6.2	Montaje del equipo	35		
6.2.1	Lista de herramientas	35		
6.2.2	Acortar la sonda	35		
6.2.3	Montaje del equipo	37		
6.2.4	Montaje del "Cabezal", versión remota	38		
6.2.5	Giro de la caja del transmisor	40		
6.2.6	Cambio de orientación del indicador	40		
6.3	Comprobación tras el montaje	41		
7	Conexión eléctrica	42		
7.1	Requisitos de conexión	42		
7.1.1	Asignación de terminales	42		
7.1.2	Especificación de cables	42		
7.1.3	Conector del equipo	42		
7.1.4	Tensión de alimentación	43		
7.1.5	Protección contra sobretensiones	43		
7.2	Conexión del equipo	43		
7.2.1	Apertura de la cubierta	44		
7.2.2	Conexión	44		
7.2.3	Terminales intercambiables con resorte	44		
7.2.4	Cierre de la cubierta del compartimento de conexiones	45		
7.3	Verificación tras la conexión	45		
8	Opciones de configuración	46		
8.1	Visión general de las opciones de configuración	46		
8.1.1	Acceso al menú de configuración a través del indicador local	46		
8.1.2	Acceso al menú de configuración a través del software de configuración	47		
8.2	Estructura y función del menú de configuración	48		
8.2.1	Estructura del menú de configuración	48		
8.2.2	Roles de usuario y autorización de acceso relacionada	49		
8.2.3	Acceso a los datos: Seguridad	50		
8.3	Módulo indicador y de configuración	53		
8.3.1	Formato de visualización	53		
8.3.2	Elementos de configuración	55		
8.3.3	Introducción de números y texto	56		
8.3.4	Apertura del menú contextual	58		
8.3.5	Visualización de la curva envolvente en el módulo indicador y de configuración	59		
9	Puesta en marcha usando el asistente	60		

10	Puesta en marcha a través del menú de configuración	61		
10.1	Comprobación de funciones	61		
10.2	Configuración del idioma de manejo	61		
10.3	Configurar la medición de nivel	62		
10.4	Configuración de la medición de la interfase	64		
10.5	Grabación de la curva de eco de referencia	66		
10.6	Configuración del indicador local	67		
10.6.1	Ajuste de fábrica del indicador local para mediciones de nivel	67		
10.6.2	Ajuste de fábrica del indicador local para mediciones de la interfase	67		
10.6.3	Ajuste del indicador local	67		
10.7	Configurar la comunicación Modbus	68		
10.7.1	Parámetros del bus	68		
10.7.2	Parámetros del equipo	68		
10.7.3	Parámetros de proceso	68		
10.8	Gestión de la configuración	69		
10.9	Protección de los ajustes contra el acceso no autorizado	70		
11	Diagnóstico y localización y resolución de fallos	71		
11.1	Localización y resolución de fallos en general	71		
11.1.1	Errores generales	71		
11.1.2	Errores de configuración de parámetros	71		
11.2	Información de diagnóstico en el indicador local	73		
11.2.1	Mensaje de diagnóstico	73		
11.2.2	Visualización de medidas correctivas	75		
11.3	Evento de diagnóstico en el software de configuración	75		
11.4	Lista de diagnósticos	77		
11.5	Libro de registro de eventos	77		
11.5.1	Historia de eventos	77		
11.5.2	Filtrado del libro de registro de eventos	78		
11.5.3	Visión general sobre eventos de información	78		
11.6	Historial del firmware	79		
12	Mantenimiento	80		
12.1	Limpieza externa	80		
12.2	Instrucciones generales de limpieza	80		
13	Reparación	81		
13.1	Información general	81		
13.1.1	Planteamiento de las reparaciones	81		
13.1.2	Reparación de equipos con certificación Ex	81		
13.1.3	Sustitución de los módulos del sistema electrónico	81		
13.1.4	Sustitución de un equipo	81		
13.2	Piezas de repuesto	82		
13.3	Devolución	82		
13.4	Eliminación	82		
14	Accesorios	83		
14.1	Accesorios específicos del equipo	83		
14.1.1	Tapa de protección ambiental	83		
14.1.2	Soporte de montaje para el compartimento de la electrónica	84		
14.1.3	Kit para montaje, aislado	85		
14.1.4	Estrella de centrado	86		
14.1.5	Contrapeso de centrado	89		
14.1.6	Visualizador remoto FHX50	91		
14.1.7	Protección contra sobretensiones	92		
14.1.8	Módulo Bluetooth BT10 para equipos HART	93		
14.2	Accesorios específicos para la comunicación	94		
14.3	Accesorios específicos para el mantenimiento	94		
14.4	Componentes del sistema	95		
14.4.1	Memograph M RSG45	95		
15	Menú de configuración	96		
15.1	Visión general sobre el menú de configuración (módulo de visualización)	96		
15.2	Visión general sobre el menú de configuración (software de configuración)	103		
15.3	Menú "Ajuste"	109		
15.3.1	Asistente "Mapeado"	122		
15.3.2	Submenú "Ajuste avanzado"	123		
15.4	Menú "Diagnóstico"	171		
15.4.1	Submenú "Lista de diagnósticos"	174		
15.4.2	Submenú "Lista de eventos"	175		
15.4.3	Submenú "Información del equipo"	176		
15.4.4	Submenú "Valor medido"	179		
15.4.5	Submenú "Memorización de valores medidos"	182		
15.4.6	Submenú "Simulación"	185		
15.4.7	Submenú "Test de dispositivo"	189		
15.5	Asignación del registro de Modbus	191		
15.5.1	Tabla de registro	191		
15.5.2	Formato de los bytes de diagnóstico	193		
15.5.3	Formato de los bytes de estado	193		
	Índice alfabético	194		

1 Sobre este documento

1.1 Finalidad del documento

El presente manual de instrucciones contiene toda la información que se necesita durante las distintas fases del ciclo de vida del equipo: desde la identificación del producto, la recepción de material y su almacenamiento, hasta la instalación, la conexión, la configuración y la puesta en marcha, pasando por la localización y resolución de fallos, el mantenimiento y la eliminación de residuos.

1.2 Símbolos

1.2.1 Símbolos de seguridad

PELIGRO

Este símbolo le advierte de una situación peligrosa. Si no se evita dicha situación, se producirán lesiones graves o mortales.

ADVERTENCIA

Este símbolo le advierte de una situación potencialmente peligrosa. Si no se evita dicha situación, se pueden producir lesiones graves y hasta mortales.





ATENCIÓN

Este símbolo le advierte de una situación potencialmente peligrosa. Si no se evita dicha situación, se pueden producir lesiones de gravedad leve o media.

AVISO

Este símbolo le advierte de una situación potencialmente nociva. Si no se evita dicha situación, se pueden producir daños en el producto o en sus alrededores.

1.2.2 Símbolos eléctricos

Símbolo	Significado
	Corriente continua
	Corriente alterna
	Corriente continua y alterna
	Conexión a tierra Borne de tierra que, por lo que se refiere al operador, está conectado a tierra mediante un sistema de puesta a tierra.
	Tierra de protección (PE) Bornes de tierra que se deben conectar a tierra antes de establecer cualquier otra conexión. Los bornes de tierra están situados tanto en el interior como en el exterior del equipo: <ul style="list-style-type: none"> ▪ Borne de tierra interior: conecta la tierra de protección a la red principal, ▪ Borne de tierra exterior: conecta el equipo al sistema de puesta a tierra de la planta.

1.2.3 Símbolos de herramientas



Destornillador Phillips



Destornillador de hoja plana



Destornillador torx



Llave Allen



Llave fija

1.2.4 Símbolos para ciertos tipos de información y gráficos



Admisible

Procedimientos, procesos o acciones que están permitidos



Preferidos

Procedimientos, procesos o acciones que son preferibles



Prohibido

Procedimientos, procesos o acciones que no están permitidos



Consejo

Indica información adicional



Referencia a documentación



Referencia a gráficos



Nota o paso individual que se debe respetar

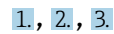

Serie de pasos



Resultado de un paso



Inspección visual



Configuración mediante software de configuración



Parámetros protegidos contra escritura

1, 2, 3, ...

Número del elemento

A, B, C, ...

Vistas



Instrucciones de seguridad

Observe las instrucciones de seguridad incluidas en los manuales de instrucciones correspondientes



Resistencia de los cables de conexión a la temperatura

Especifica el valor mínimo de temperatura al que son resistentes los cables de conexión

1.3 Lista de abreviaciones

BA

Tipo de documento "Manual de instrucciones"

KA

Tipo de documento "Manual de instrucciones abreviado"

TI

Tipo de documento "Información técnica"

SD

Tipo de documento "Documentación especial"

XA

Tipo de documento "Instrucciones de seguridad"

PN

Presión nominal

PMT

Presión máxima de trabajo

La PMT se indica en la placa de identificación.

ToF

Time of Flight

 ϵ_r (valor Dk)

Constante dieléctrica relativa

PLC

Controlador lógico programable (PLC)

CDI

Interfaz común de datos

Software de configuración

El término "herramienta de configuración" se utiliza en lugar del siguiente software de configuración:

SmartBlue (app), para la operación mediante un smartphone o tableta Android o iOS

RTU

Unidad de transmisión remota

BD

Distancia de bloqueo; no se analizan señales dentro de la BD.

PLC

Controlador lógico programable (PLC)

CDI

Interfaz común de datos

PFS

Estado de la frecuencia de pulsos (salida de conmutación)

1.4 Documentación



Para obtener una visión general del alcance de la documentación técnica asociada, véase lo siguiente:

- *Device Viewer* (www.endress.com/deviceviewer): Introduzca el número de serie que figura en la placa de identificación
- *Endress+Hauser Operations App*: Introduzca el número de serie que figura en la placa de identificación o escanee el código matricial de la placa de identificación.

Según la versión del equipo que se haya pedido, puede estar disponible la documentación siguiente:

Tipo de documento	Finalidad y contenido del documento
Información técnica (TI)	Ayuda para la planificación de su equipo El documento contiene todos los datos técnicos del equipo y proporciona una visión general de los accesorios y demás productos que se pueden pedir para el equipo.
Manual de instrucciones abreviado (KA)	Guía para obtener rápidamente el primer valor medido El manual de instrucciones abreviado contiene toda la información imprescindible desde la recepción de material hasta la puesta en marcha inicial.

Tipo de documento	Finalidad y contenido del documento
Manual de instrucciones (BA)	<p>Su documento de referencia</p> <p>El presente manual de instrucciones contiene toda la información que se necesita durante las distintas fases del ciclo de vida del equipo: desde la identificación del producto, la recepción de material y su almacenamiento, hasta el montaje, la conexión, la configuración y la puesta en marcha, incluidas las tareas de localización y resolución de fallos, el mantenimiento y el desguace del equipo.</p>
Descripción de los parámetros del equipo (GP)	<p>Referencia para sus parámetros</p> <p>El documento proporciona explicaciones detalladas para cada parámetro. Las descripciones están dirigidas a personas que trabajen con el equipo a lo largo de todo su ciclo de vida y lleven a cabo configuraciones específicas.</p>
Instrucciones de seguridad (XA)	<p>Según la homologación, junto con el equipo también se entregan las instrucciones de seguridad para equipos eléctricos en áreas de peligro. Las instrucciones de seguridad son una parte constituyente del manual de instrucciones.</p> <p> En la placa de identificación se indican las instrucciones de seguridad (XA) que son relevantes para el equipo.</p>
Documentación complementaria según equipo (SD/FY)	<p>Siga siempre de forma estricta las instrucciones que se proporcionan en la documentación suplementaria relevante. La documentación suplementaria es una parte constituyente de la documentación del equipo.</p>

1.5 Marcas registradas

Modbus®

Marca registrada de SCHNEIDER AUTOMATION, INC.

Bluetooth®

La marca denominativa *Bluetooth®* y sus logotipos son marcas registradas propiedad de Bluetooth SIG, Inc. y cualquier uso por parte de Endress+Hauser de esta marca está sometido a un acuerdo de licencias. El resto de marcas y nombres comerciales son los de sus respectivos propietarios.

Apple®

Apple, el logotipo de Apple, iPhone y iPod touch son marcas registradas de Apple Inc., registradas en los EE. UU. y otros países. App Store es una marca de servicio de Apple Inc.

Android®

Android, Google Play y el logotipo de Google Play son marcas registradas de Google Inc.

KALREZ®, VITON®

Marca registrada de DuPont Performance Elastomers L.L.C., Wilmington, DE EUA

TEFLON®

Marca registrada de E.I. DuPont de Nemours & Co., Wilmington, EUA

TRI-CLAMP®

Marca registrada de Ladish & Co., Inc., Kenosha, EUA

NORD-LOCK®

Marca registrada de Nord-Lock International AB

FISHER®

Marca registrada de Fisher Controls International LLC, Marshalltown, EUA

MASONEILAN®

Marca registrada de Dresser, Inc., Addison, EUA

2 Instrucciones de seguridad básicas

2.1 Requisitos que debe cumplir el personal

El personal para las tareas de instalación, puesta en marcha, diagnósticos y mantenimiento debe cumplir los siguientes requisitos:

- ▶ El personal especializado cualificado y formado debe disponer de la cualificación correspondiente para esta función y tarea específicas.
- ▶ Deben tener la autorización del jefe/dueño de la planta.
- ▶ Deben estar familiarizados con las normas y reglamentos nacionales.
- ▶ Antes de comenzar con el trabajo, se debe leer y entender las instrucciones contenidas en el manual y la documentación complementaria, así como en los certificados (según cada aplicación).
- ▶ Debe seguir las instrucciones y satisfacer las condiciones básicas.

Los operarios deben satisfacer los siguientes requisitos:

- ▶ Haber recibido la formación apropiada y disponer de la autorización por parte del explotador/propietario de la planta para ejercer dichas tareas.
- ▶ Seguir las instrucciones del presente manual.

2.2 Uso pretendido

Aplicación y productos

El instrumento de medición descrito en el presente manual está destinado exclusivamente a la medición de nivel y de la interfase de líquidos. Según la versión pedida, el instrumento de medición también puede medir productos potencialmente explosivos, inflamables, venenosos y oxidantes.

Si se cumplen los valores límite especificados en los "Datos técnicos" y las condiciones recogidas en las instrucciones y en la documentación adicional, el instrumento de medición se puede usar exclusivamente para las mediciones siguientes:

- ▶ Variables de proceso medidas: nivel o altura de la interfase
- ▶ Variables de proceso calculables: volumen o masa en depósitos con cualquier forma (calculado a partir del nivel utilizando la función de linealización)

Para asegurar que el instrumento de medición se mantenga en las condiciones apropiadas durante su tiempo de funcionamiento:

- ▶ Use el instrumento de medición exclusivamente para productos contra los cuales los materiales de las partes en contacto con el producto del proceso sean suficientemente resistentes.
- ▶ Tenga en cuenta los valores límite recogidos en los "Datos técnicos".

Uso incorrecto

El fabricante no es responsable de los daños que se deriven de un uso inapropiado o distinto del previsto.

Aclaración de casos límite:

- ▶ En el caso de fluidos especiales y fluidos para limpieza, Endress+Hauser le proporcionará ayuda en la verificación de la resistencia a la corrosión que presentan los materiales de las partes en contacto con el producto fluido, pero no asumirá ninguna responsabilidad ni proporcionará ninguna garantía al respecto.

Riesgos residuales

La caja del sistema electrónico y los conjuntos que esta contiene (p. ej., el módulo indicador, el módulo del sistema electrónico principal y el módulo del sistema electrónico de E/S) pueden alcanzar temperaturas de hasta 80 °C (176 °F) debido a la transferencia de calor desde el proceso y a la disipación de energía en el sistema electrónico. El sensor puede alcanzar durante su funcionamiento temperaturas próximas a la del producto.

¡Peligro de quemaduras por contacto con las superficies!

- ▶ En el caso de fluidos de proceso con temperaturas elevadas, tome las medidas de protección necesarias para evitar quemaduras por contacto.

2.3 Seguridad en el puesto de trabajo

Cuando trabaje con el equipo o en el equipo:

- ▶ Use los equipos de protección individual requeridos conforme a las normas nacionales.

Con varillas de sonda separables, existe la posibilidad de que el producto penetre por las juntas entre las distintas piezas de la varilla. Es posible que este producto escape cuando las juntas se aflojan. Esto puede producir lesiones en el caso de productos peligrosos (p. ej., corrosivos o tóxicos).

- ▶ Al aflojar las juntas entre las piezas individuales de la varilla de sonda, utilice los equipos de protección adecuados para el producto.

2.4 Funcionamiento seguro

¡Riesgo de lesiones!

- ▶ Haga funcionar el equipo únicamente si se encuentra en un estado técnico impecable, sin errores ni fallos.
- ▶ La responsabilidad de asegurar el funcionamiento sin problemas del equipo recae en el operador.

Modificaciones del equipo

No está permitido efectuar modificaciones en el equipo sin autorización, ya que pueden dar lugar a peligros imprevisibles:

- ▶ No obstante, si se necesita llevar a cabo alguna modificación, esta se debe consultar con el fabricante.

Reparación

Para asegurar el funcionamiento seguro continuado y la fiabilidad:

- ▶ Lleve a cabo únicamente las reparaciones del equipo que estén permitidas expresamente.
- ▶ Tenga en cuenta las normas nacionales relativas a las reparaciones de equipos eléctricos.
- ▶ Use exclusivamente piezas de repuesto y accesorios originales del fabricante.

Área de peligro

Para eliminar riesgos para el personal o la instalación al utilizar el equipo en el área de peligro (p. ej., protección contra explosiones, medidas de seguridad en depósitos a presión):

- ▶ Compruebe la placa de identificación para verificar si el equipo pedido se puede destinar al uso previsto en el área de peligro.
- ▶ Cumpla las especificaciones indicadas en la documentación suplementaria aparte, que se incluye como parte integral de las presentes instrucciones.

2.5 Seguridad del producto

Este instrumento de medición ha sido diseñado de acuerdo a las buenas prácticas de ingeniería y cumple los requisitos de seguridad más exigentes, ha sido sometido a pruebas de funcionamiento y ha salido de fábrica en condiciones óptimas para funcionar de forma segura. Cumple las normas de seguridad y los requisitos legales pertinentes.

AVISO**Pérdida de grado de protección por apertura del equipo en ambientes húmedos**

- ▶ Si el equipo se abre en un ambiente húmedo, el grado de protección que se indica en la placa de identificación pierde su validez. Ello también puede perjudicar el funcionamiento seguro del equipo.

2.5.1 Marca CE

El sistema de medición satisface los requisitos legales de las Directivas de la UE aplicables. Estas se enumeran en la Declaración UE de conformidad correspondiente, junto con las normas aplicadas.

Para confirmar que el equipo ha superado satisfactoriamente los ensayos correspondientes, el fabricante lo identifica con la marca CE.

2.5.2 Conformidad EAC

El sistema de medición satisface los requisitos legales de las directrices EAC aplicables. Puede encontrar una lista de estos en la declaración de conformidad EAC correspondiente, en la que también se incluyen las normas consideradas.

El fabricante confirma que el equipo ha aprobado las verificaciones correspondientes adhiriendo al mismo el mercado EAC.

3 Descripción del producto

3.1 Diseño del producto

3.1.1 Levelflex FMP51/FMP52/FMP54/FMP55

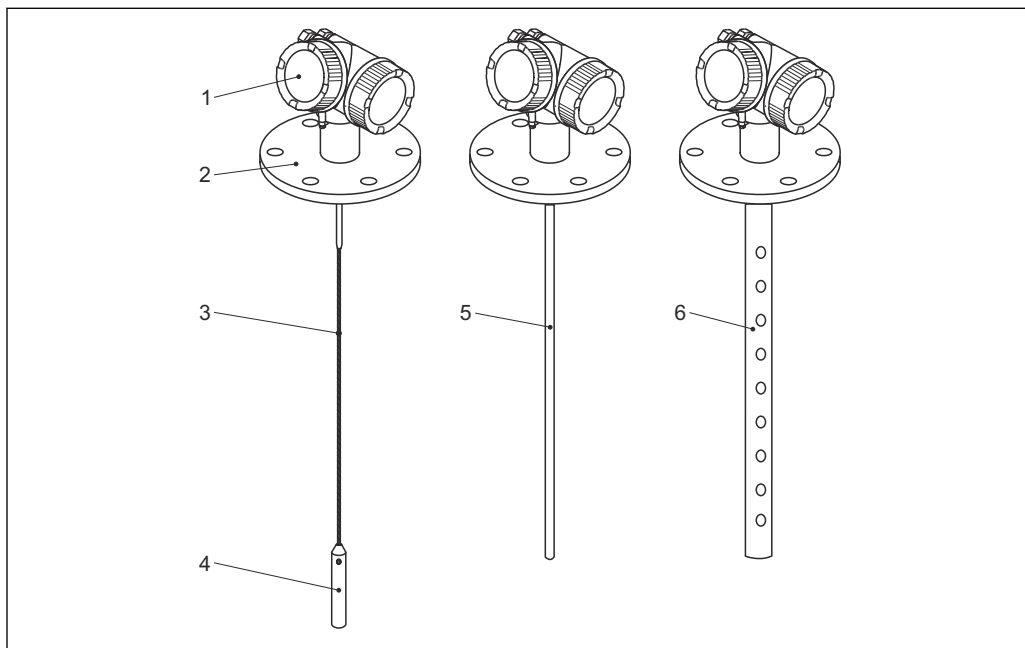

A0012399

1 Diseño del Levelflex

- 1 Cabezal
- 2 Conexión a proceso (ejemplo en este caso: brida)
- 3 Sonda de cable
- 4 Contrapeso fin de sonda
- 5 Sonda de varilla
- 6 Sonda coaxial

3.1.2 Cabezal

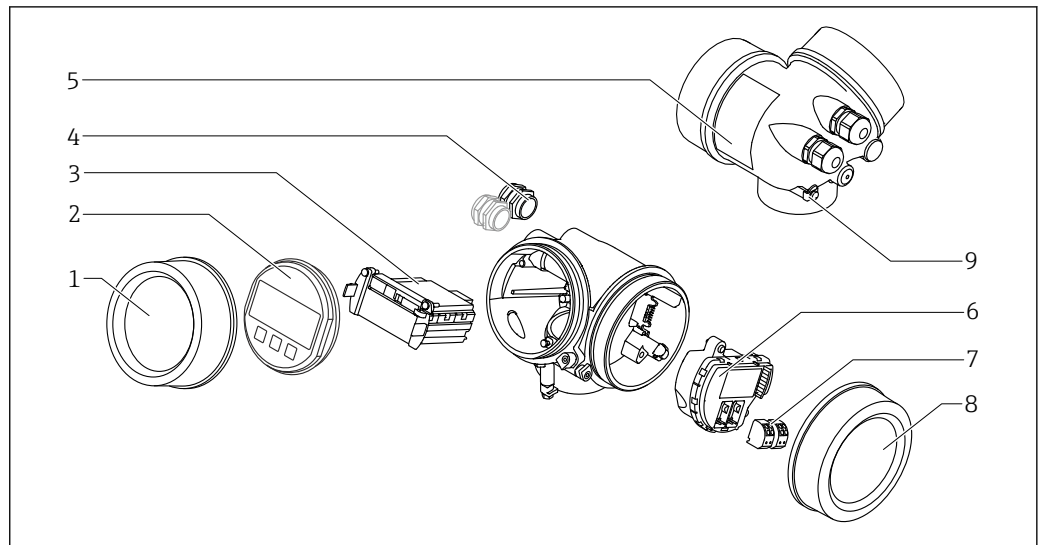

A0012422

2 Diseño de la caja

- 1 Cubierta del compartimento de la electrónica
- 2 Módulo indicador
- 3 Módulo principal de electrónica
- 4 Prensaestopas (1 o 2, depende de la versión del instrumento)
- 5 Placa de identificación
- 6 Módulo de electrónica E/S
- 7 Terminales (de clavija con resorte intercambiables)
- 8 Tapa del compartimento de conexiones
- 9 Terminal de puesta a tierra

4 Recepción de material e identificación del producto

4.1 Recepción de material

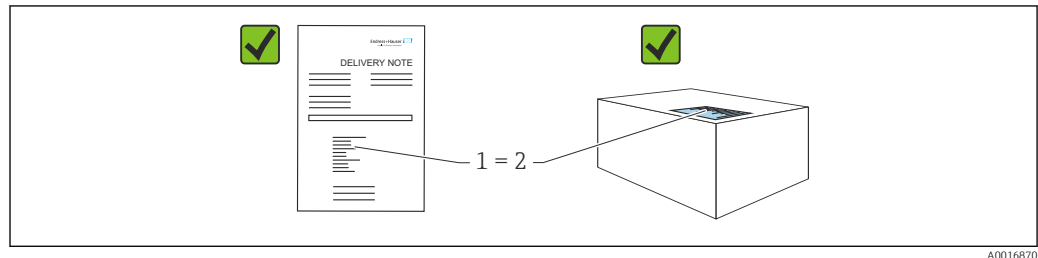

Realice las siguientes comprobaciones durante la recepción de material:

- ¿El código de pedido indicado en el albarán de entrega (1) coincide exactamente con el que figura en la etiqueta adhesiva del producto (2)?
- ¿La mercancía está indemne?
- ¿Los datos indicados en la placa de identificación concuerdan con los especificados en el pedido y en el albarán de entrega?
- ¿Se proporciona la documentación?
- En caso necesario (véase la placa de identificación): ¿Se proporcionan las instrucciones de seguridad (XA)?

i Si no se cumple alguna de estas condiciones, póngase en contacto con la oficina de ventas del fabricante.

4.2 Identificación del producto

Están disponibles las siguientes opciones para identificar el equipo:

- Especificaciones de la placa de identificación
- Código de producto ampliado con desglose de las características del equipo en el albarán de entrega
- ▶ *Device Viewer* (www.endress.com/deviceviewer); introduzca manualmente el número de serie indicado en la placa de identificación.
 - ↳ Se muestra toda la información sobre el equipo de medición.
- ▶ *Aplicación Endress+Hauser Operations*; introduzca manualmente el número de serie indicado en la placa de identificación o escanee el código matricial 2D que figura en la placa de identificación.
 - ↳ Se muestra toda la información sobre el equipo de medición.

4.2.1 Placa de identificación

La información que exige la ley y que es aplicable al equipo se muestra en la placa de identificación, p. ej.:

- Identificación del fabricante
- Número de pedido, código ampliado de pedido, número de serie
- Datos técnicos, grado de protección
- Versión del firmware, versión del hardware
- Información relacionada con la homologación, referencia a las instrucciones de seguridad (XA)
- Código DataMatrix (información sobre el equipo)

4.2.2 Dirección del fabricante

Endress+Hauser SE+Co. KG

Hauptstraße 1

79689 Maulburg, Alemania

Lugar de fabricación: Véase la placa de identificación.

5 Almacenamiento, transporte

5.1 Temperatura de almacenamiento

- Temperatura de almacenamiento admisible: $-40 \dots +80 \text{ }^{\circ}\text{C}$ ($-40 \dots +176 \text{ }^{\circ}\text{F}$)
- Utilice el embalaje original.
- Opción para FMP51 y FMP54: $-50 \dots +80 \text{ }^{\circ}\text{C}$ ($-58 \dots +176 \text{ }^{\circ}\text{F}$)
Este rango es aplicable si se seleccionó la opción JN "Transmisor de temperatura ambiente" $-50 \text{ }^{\circ}\text{C}$ ($-58 \text{ }^{\circ}\text{F}$) en el código de pedido 580 "Prueba, certificado". Si la temperatura está permanentemente por debajo de $-40 \text{ }^{\circ}\text{C}$ ($-40 \text{ }^{\circ}\text{F}$), cabe esperar tasas de fallo superiores.

5.2 Transporte hasta el punto de medida

ADVERTENCIA

La caja o la sonda pueden sufrir daños o romperse.

¡Riesgo de lesiones!

- ▶ Transporte el instrumento de medición hasta el punto de medición en su embalaje original o por la conexión a proceso.
- ▶ Fije siempre los equipos de elevación (eslingas, cáncamos, etc.) en la conexión a proceso y no levante nunca el equipo sujetándolo por la caja de la electrónica o la sonda. Tenga en cuenta el centro de gravedad del equipo para evitar que se incline o se deslice por error.
- ▶ Siga las instrucciones de seguridad y cumpla las condiciones de transporte definidas para equipos de más de 18 kg (39,6 lbs) (IEC 61010).

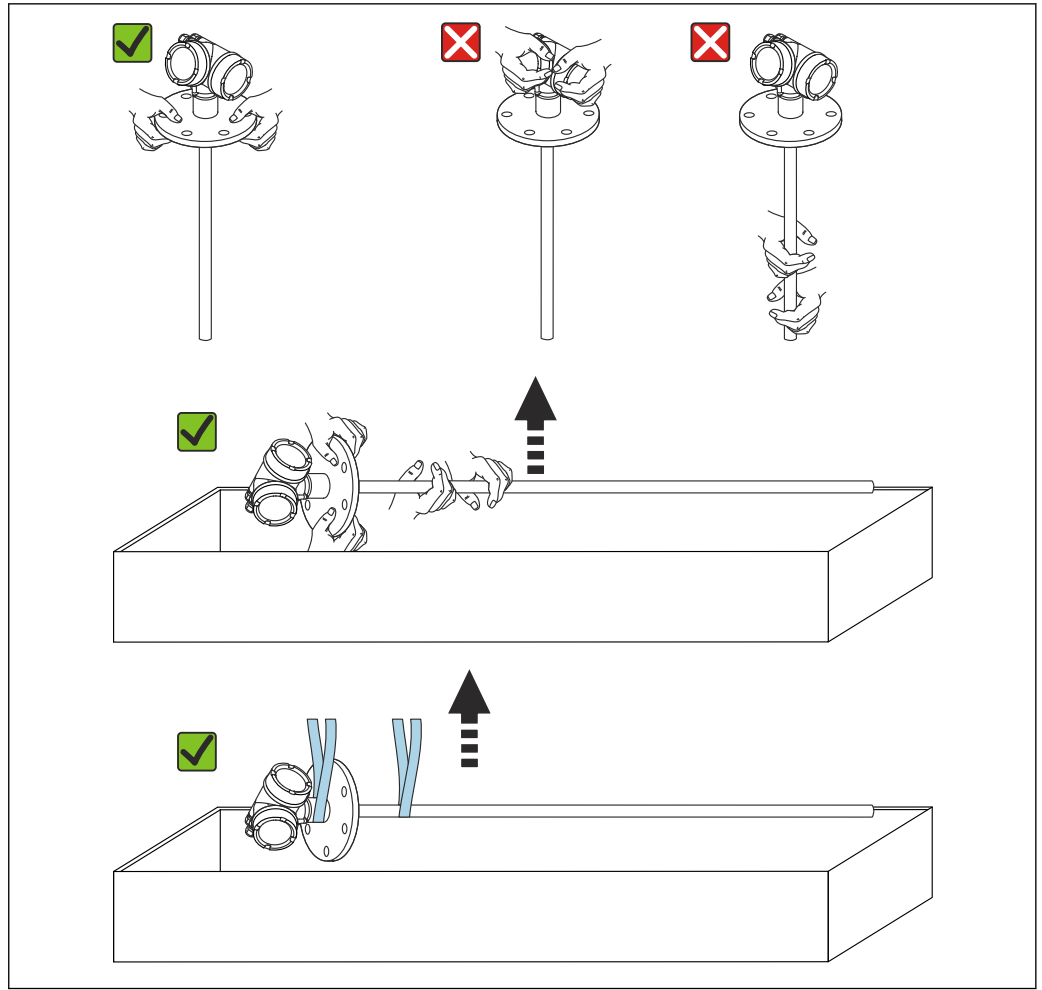

A0013920

6 Instalación

6.1 Requisitos de montaje

6.1.1 Posición de montaje apropiada

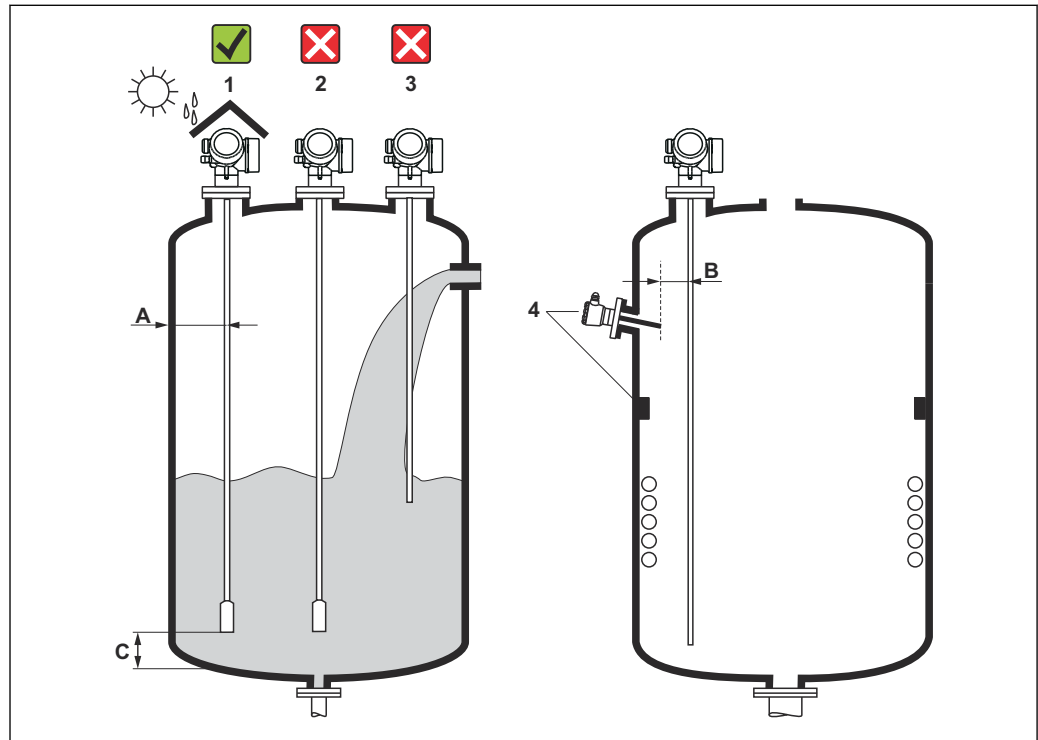

3 Posiciones de instalación

A0012606

Requisitos de espacio durante el montaje

- Distancia (A) entre la pared del depósito y las sondas de varilla y de cable:
 - Para paredes metálicas lisas: > 50 mm (2 in)
 - Para paredes de plástico: > 300 mm (12 in) a las piezas metálicas del exterior del depósito
 - Para paredes de hormigón: > 500 mm (20 in), si no, puede que disminuya el rango de medición admisible.
- Distancia (B) entre las sondas de varilla y los accesorios internos (3): > 300 mm (12 in)
- Si se utiliza más de un equipo Levelflex:
Distancia mínima entre los ejes del sensor: 100 mm (3,94 in)
- Distancia (C) desde el extremo de la sonda al fondo del depósito:
 - Sonda de cable: > 150 mm (6 in)
 - Sonda de varilla: > 10 mm (0,4 in)
 - Sonda coaxial: > 10 mm (0,4 in)

i Las sondas coaxiales se pueden montar a cualquier distancia de la pared y de los accesorios internos.

Requisitos de montaje adicionales

- Para el montaje en exteriores, se puede utilizar una tapa de protección ambiental (1) para proteger el equipo de condiciones meteorológicas extremas.
- En los depósitos metálicos, se recomienda no montar la sonda en el centro del depósito (2), ya que esto podría aumentar las señales de eco de interferencia. Si no es posible evitar una posición de montaje central, es esencial realizar una supresión de falsos ecos (mapeado) tras la puesta en marcha del equipo.
- No monte la sonda en la cortina de llenado (3).
- Elija un lugar de montaje adecuado para evitar que la sonda de cable se deforme durante la instalación o el funcionamiento (p. ej., como resultado del movimiento del producto contra la pared del silo).

i Cuando se trata de sondas de cable suspendidas libremente (la sonda no está fijada al fondo), la distancia entre el cable de la sonda y los accesorios internos, que puede cambiar debido al movimiento del producto, nunca debe ser menor de 300 mm (12 in). Sin embargo, el contacto ocasional entre el contrapeso de la sonda y el cono del depósito no influye en la medición siempre y cuando la permitividad relativa sea al menos $\epsilon_r = 1,8$.

i Si se monta la caja en un hueco (p. ej., en un techo de hormigón), se debe dejar una distancia mínima de 100 mm (4 in) entre la cubierta del compartimento de conexiones/compartimento del sistema electrónico y la pared. De lo contrario, no se podrá acceder al compartimento de conexiones/compartimento del sistema electrónico tras la instalación.

6.1.2 Montaje en condiciones de espacio cerrado

Montaje con sonda separada

La versión del equipo con sonda separada es la apropiada para aquellas aplicaciones en las que hay un espacio limitado para el montaje del equipo. Con esta versión, el compartimento de la electrónica se monta separado de la sonda.

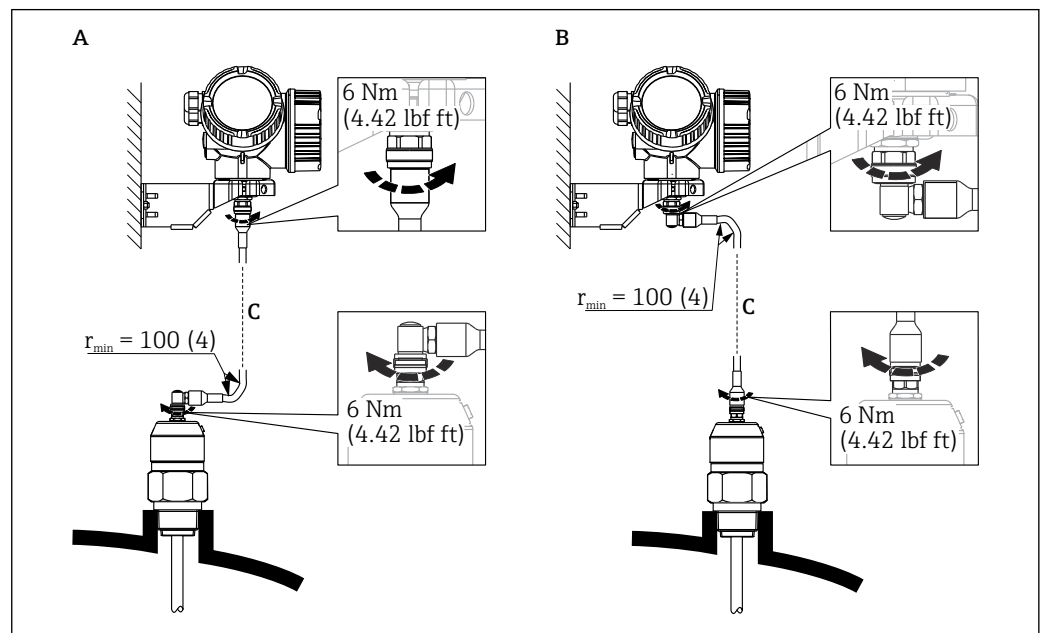

- A Conector acodado en lado de la sonda
 B Conector acodado en lado del compartimento de la electrónica
 C Longitud del cable para sensor remoto conforme al pedido

- Estructura de pedido del producto, característica 600 "Diseño de la sonda":
 - Versión MB "Sensor remoto, cable de 3 m"
 - Versión MC "Sensor remoto, cable de 6 m"
 - Versión MD "Sensor remoto, cable de 9 m"
 - Con estas versiones, el cable de conexión está incluido en el alcance del suministro. Radio de curvatura mínimo: 100 mm (4 inch)
 - Con estas versiones, el soporte de montaje para el compartimento de la electrónica está incluido en el alcance del suministro. Opciones de montaje:
 - Montaje en pared
 - Montaje en barra de soporte o tubería de DN32 a DN50 (de 1¼ a 2 in)
 - El cable de conexión tiene un conector recto y un conector en codo de 90°. Según el lugar de instalación, se conectará el conector en ángulo con la sonda o en el compartimento de la electrónica.
- i** Los cables de la sonda, del sistema electrónico y de conexión son compatibles entre sí y cuentan con un número de serie común. Únicamente pueden conectarse entre sí los componentes con el mismo número de serie.

Sondas separables

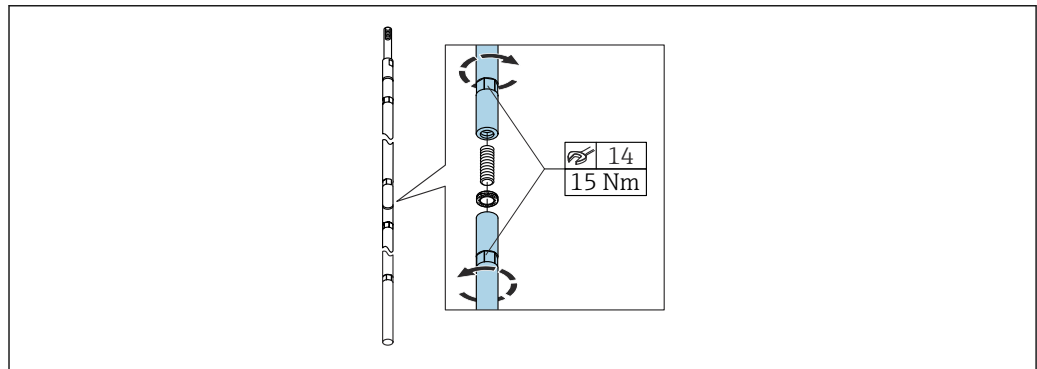

A0021647

En condiciones de montaje confinado (espacio respecto al techo), es aconsejable el uso de una sonda de varilla separable (Ø 16 mm).

- Longitud máx. de la sonda 10 m (394 in)
- Capacidad máx. de carga lateral 30 Nm
- Las sondas se pueden separar varias veces, las piezas individuales presentan las siguientes longitudes:
 - 500 mm (20 in)
 - 1 000 mm (40 in)

i Las juntas entre los segmentos individuales de la varilla están fijadas con las arandelas Nord Lock adjuntas. Instale las arandelas ya ensambladas en pares, cara a cara.

6.1.3 Notas sobre la carga mecánica de la sonda

Capacidad de carga por tracción de las sondas de cable

FMP51

Cable 4 mm (1/8 in) 316

Capacidad de carga por tracción 5 kN

Cable 4 mm (1/8 in) Alloy C

Capacidad de carga por tracción 5 kN

Cable 4 mm (1/8 in) PFA>316L

Capacidad de carga por tracción 1 kN

Capacidad de carga lateral (resistencia a la flexión) de las sondas de varilla

FMP51

Varilla 8 mm ($\frac{1}{3}$ in) 316L

10 Nm

Varilla 12 mm ($\frac{1}{2}$ in) 316L

Resistencia a la flexión 30 Nm

Varilla 12 mm ($\frac{1}{2}$ in) AlloyC

Resistencia a la flexión 30 Nm

Varilla 16 mm (0,63 in) 316L separable

Resistencia a la flexión 30 Nm

Carga lateral (momento de flexión) de las condiciones de caudal

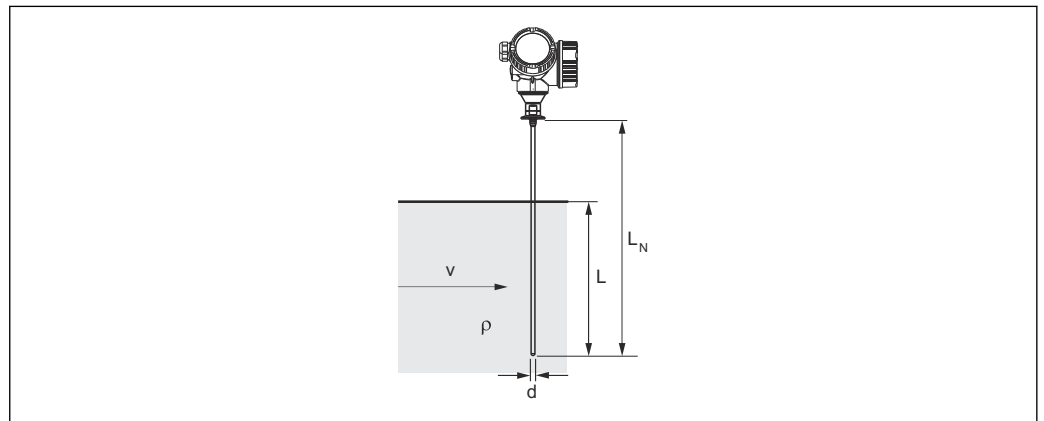

A0014175

ρ Densidad del producto [kg/m^3]

v Velocidad de flujo [m/s] del producto, perpendicular a la varilla de sonda

d Diámetro [m] de la varilla de sonda

L Nivel [m]

L_N Longitud de la sonda [m]

La fórmula para calcular el momento de flexión M que actúa sobre la sonda es:

$$M = c_w \times \rho / 2 \times v^2 \times d \times L \times (L_N - 0.5 \times L)$$

Con:

c_w : coeficiente de rozamiento

Cálculo de muestra

Coeficiente de rozamiento c_w 0,9 (suponiendo un caudal turbulento - número de Reynolds alto)

Densidad ρ [kg/m^3] 1000 (p. ej., agua)

Diámetro de la sonda d [m] 0,008

$L = L_N$ (condiciones desfavorables)

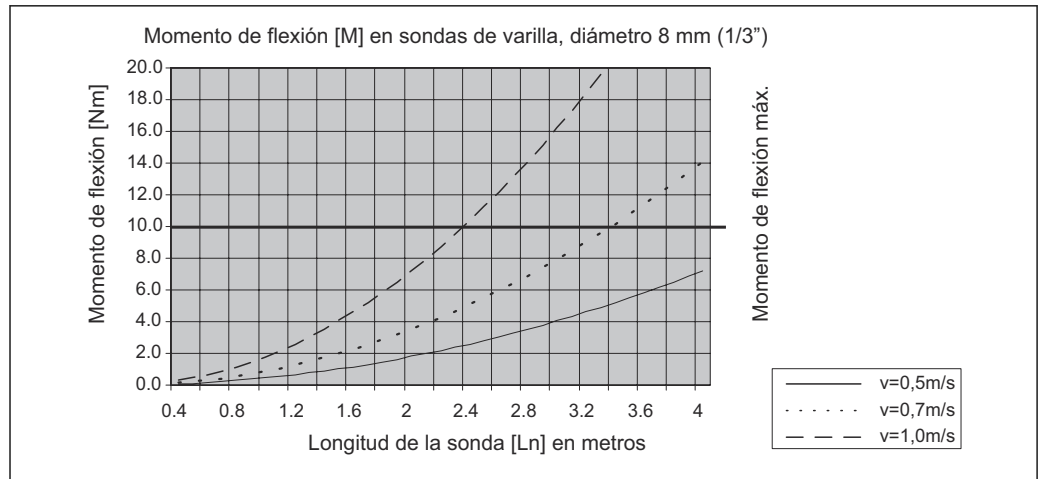

A0014182-ES

6.1.4 Capacidad de carga lateral (resistencia a la flexión) de las sondas coaxiales

FMP51

Sonda Ø21,3 mm 316L

Resistencia a la flexión: 60 Nm

Sonda Ø42,4 mm 316L

Resistencia a la flexión: 300 Nm

Sonda Ø 42,4 mm AlloyC

Resistencia a la flexión: 300 Nm

6.1.5 Información sobre la conexión a proceso

i Las sondas se montan sobre la conexión a proceso mediante conectores roscados o bridas. Si con este tipo de instalación existe el riesgo de que el extremo de la sonda se mueva tanto que ocasionalmente toque el suelo o cono del depósito, puede que sea necesario acortar la sonda por el extremo inferior y asegurarla en una posición fija.

Conexión roscada

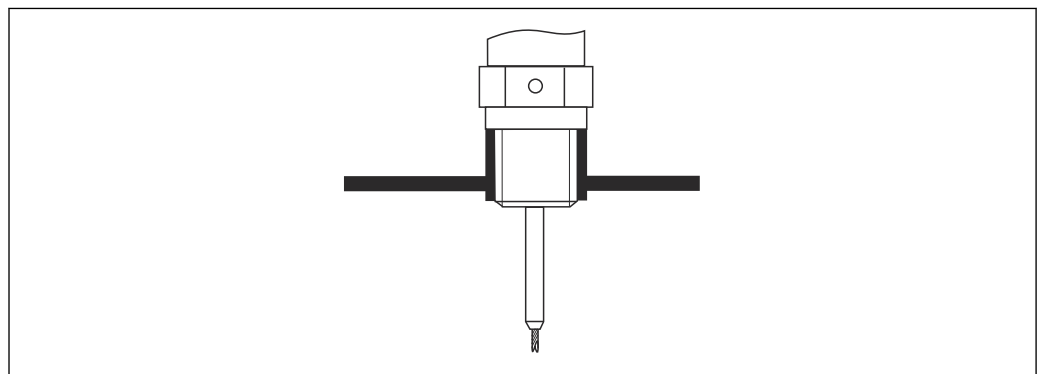

A0015121

4 Montaje con conexión roscada; al mismo nivel que el techo del depósito

Sellado

La rosca y el tipo de junta cumplen la norma DIN3852 parte 2, tapón roscado, forma A.

Se pueden utilizar los siguientes tipos de anillo obturador:

- Para la rosca G $\frac{3}{4}$ ": según DIN7603 con medidas 27 mm × 32 mm
- Para la rosca G1 $\frac{1}{2}$ ": según DIN 7603 con medidas 48 mm × 55 mm

Utilice un anillo obturador según este estándar con la forma A, C o D y de un material que ofrezca una resistencia adecuada para la aplicación.

Instalación en tubuladura

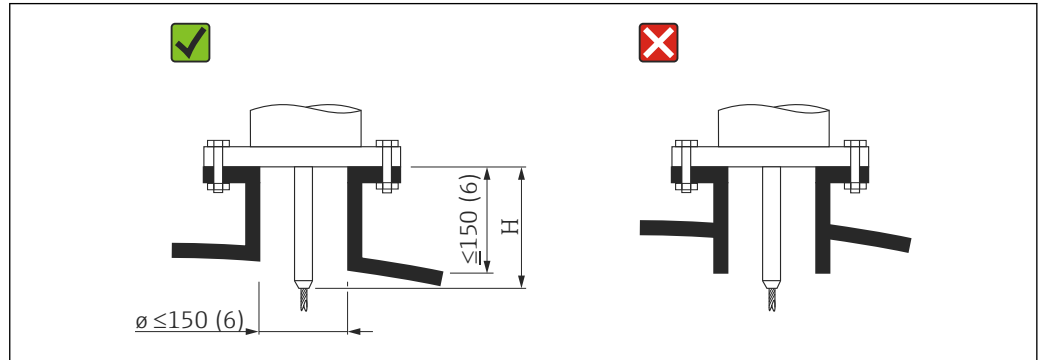

H Longitud de la varilla de centrado o de la parte rígida de la sonda de cable

- Diámetro admisible de la tubuladura: ≤ 150 mm (6 in)
Para diámetros más grandes, se reduce la capacidad de medición en el rango próximo.
Para las tubuladuras grandes, véase la sección "Montaje en tubuladuras \geq DN300"
 - Altura admisible de la tubuladura: ≤ 150 mm (6 in)
Para alturas mayores, puede llegar a reducirse la capacidad de medición en el rango próximo.
Son admisibles alturas mayores de tubuladura en casos especiales (bajo petición); véanse las secciones "Varilla de centrado para FMP51 y FMP52" y "Equipo de prolongación/centrado de varillas HMP40 para FMP54".
 - El extremo de la tubuladura debería estar enrasado con el techo del depósito para evitar oscilaciones de la señal.
- i** En depósitos aislados térmicamente, debe aislarse también la tubuladura para evitar la formación de condensaciones.

Varilla de centrado

En el caso de las sondas de cable, puede ser necesario utilizar una versión con varilla de centrado para que el cable no entre en contacto con la pared de la tubuladura durante el proceso.

La longitud de la varilla de centrado opcional determina la altura máxima de la tubuladura.

Montaje en tubuladuras \geq DN300

Si resulta inevitable efectuar la instalación en tubuladuras ≥ 300 mm (12 in), esta se debe llevar a cabo conforme al diagrama siguiente a fin de evitar señales de interferencia en el rango próximo.

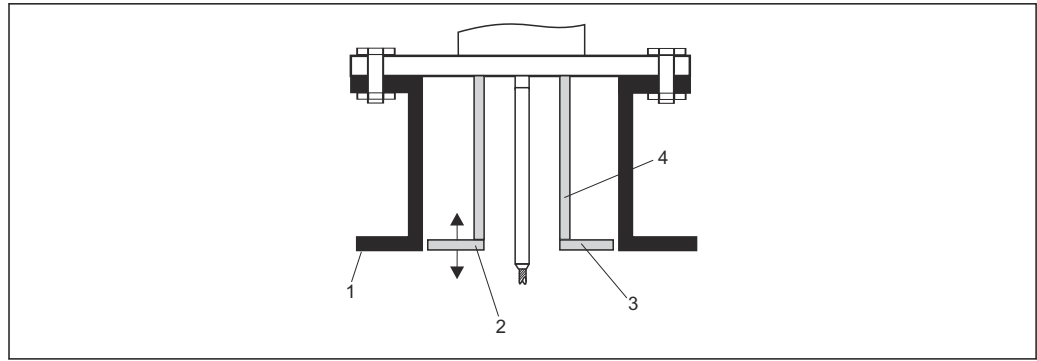

A0014199

- 1 Borde inferior de la tubuladura
- 2 Aproximadamente a ras del borde inferior de la tubuladura (± 50 mm)
- 3 Placa, tubuladura \varnothing 300 mm (12 in) = placa \varnothing 280 mm (11 in); tubuladura $\varnothing \geq 400$ mm (16 in) = placa $\varnothing \geq 350$ mm (14 in)
- 4 Tubería \varnothing 150 ... 180 mm

6.1.6 Sujeción de la sonda

Sujeción de sondas de cable

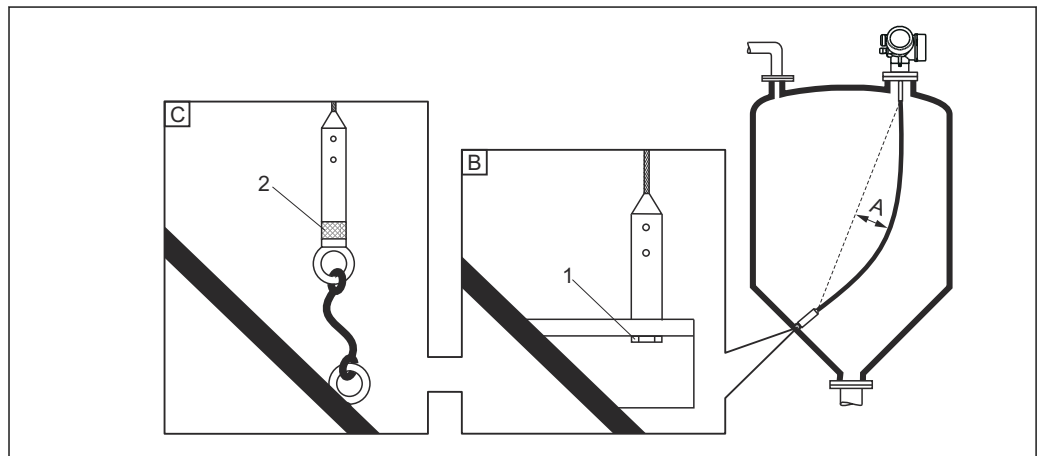

A0012609

- A Flecha: ≥ 10 mm/m (0,12 in/ft) de longitud de la sonda
- B Contacto fiable del extremo de la sonda con tierra
- C Aislamiento fiable del extremo de la sonda
- 1 Fijador en la rosca hembra del contrapeso de la sonda
- 2 Kit de fijación aislado

- El extremo de la sonda de cable se debe asegurar o fijar en la parte inferior en las condiciones siguientes:
Si la sonda entra en contacto temporalmente con la pared del depósito, el cono, los accesorios internos/vigas u otra parte de la instalación
- El contrapeso de la sonda se suministra con una rosca hembra para fijar el extremo de la sonda:
Cable 4 mm ($\frac{1}{8}$ in), 316: M 14
- Una vez fijado, el extremo de la sonda se debe conectar a tierra o aislarse de manera fiable. Si no resulta posible asegurar la sonda de otra manera con una conexión que esté aislada con fiabilidad, use el kit de sujeción aislado.
- Si el extremo de la sonda está fijado en la parte inferior y conectado a tierra, se debe activar la búsqueda de una señal positiva de extremo de la sonda. De lo contrario, la corrección automática de la longitud de la sonda no resulta posible.
Navegación: Experto → Sensor → Evaluación EOP → Modo de búsqueda EOP
Configuración: Opción **EOP positivo**
- Para prevenir cargas de tracción demasiado elevadas (p. ej., debidas a dilataciones térmicas) y evitar el riesgo de rotura en el cable, este debe mantenerse flojo. Flecha requerida: ≥ 10 mm/m (0,12 in/ft) de longitud del cable.
Tenga en cuenta la capacidad de carga por tracción de las sondas de cable.

Fijación de sondas de varilla

- En caso de homologación WHG: Se necesita un soporte para longitudes de sonda ≥ 3 m (10 ft).
- En general, las sondas de varilla deben estar fijadas en caso de que existan corrientes horizontales (p. ej., debido a un agitador) o vibraciones importantes.
- Fije las sondas de varilla solamente por el extremo de la sonda.

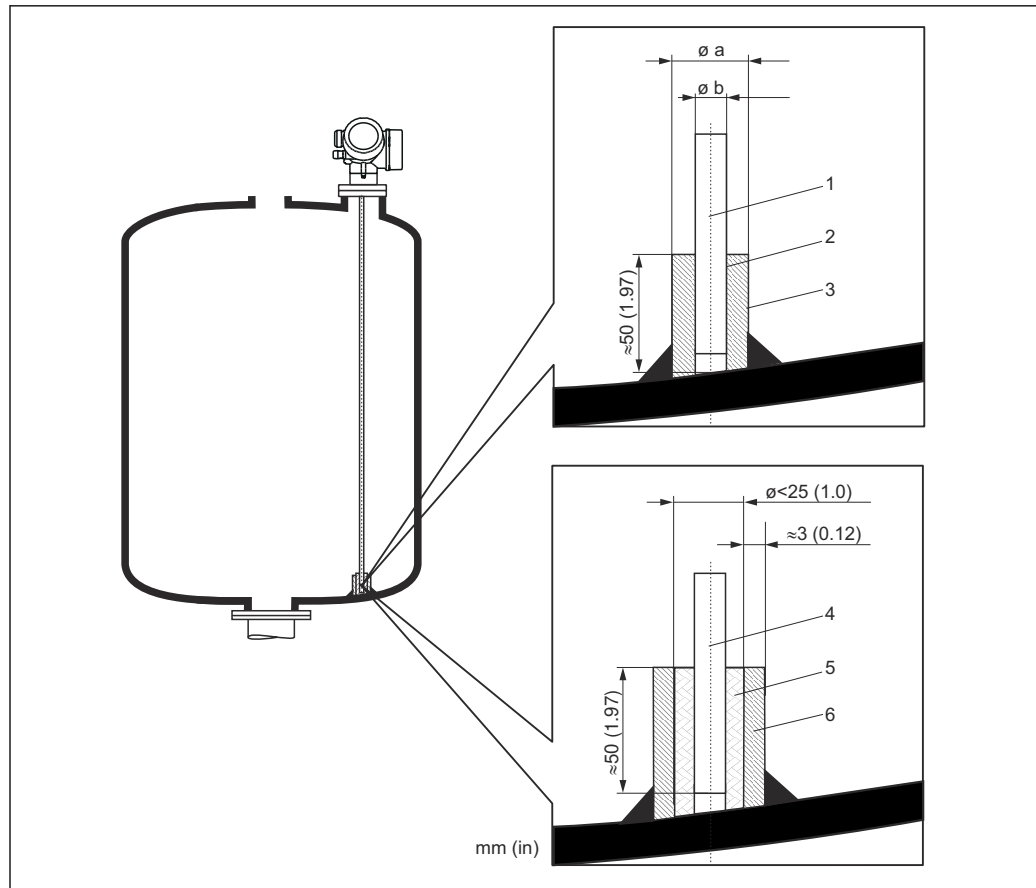

A0012607

Unidad de medida mm (in)

- 1 Varilla de sonda, sin recubrimiento
- 2 Casquillo con orificio estrella para garantizar el contacto eléctrico entre el casquillo y la varilla.
- 3 Tubería corta metálica, p. ej., soldada en el sitio
- 4 Varilla de sonda, recubierta
- 5 Casquillo de plástico, p. ej. PTFE, PEEK, PPS
- 6 Tubería corta metálica, p. ej., soldada en el sitio

Sonda Ø 8 mm (0,31 in)

- a < Ø 14 mm (0,55 in)
- b = Ø 8,5 mm (0,34 in)

Sonda Ø 12 mm (0,47 in)

- a < Ø 20 mm (0,78 in)
- b = Ø 12,5 mm (0,52 in)

Sonda Ø 16 mm (0,63 in)

- a < Ø 26 mm (1,02 in)
- b = Ø 16,5 mm (0,65 in)

AVISO

Una puesta a tierra deficiente de la sonda puede provocar mediciones incorrectas.

- ▶ Utilice un casquillo con un orificio estrecho para garantizar un buen contacto eléctrico entre el casquillo y la varilla de sonda.

AVISO

Al soldar se puede dañar el módulo del sistema electrónico principal.

- ▶ Antes de soldar: conecte la varilla de sonda con tierra y retire el sistema electrónico.

Sujeción de las sondas coaxiales

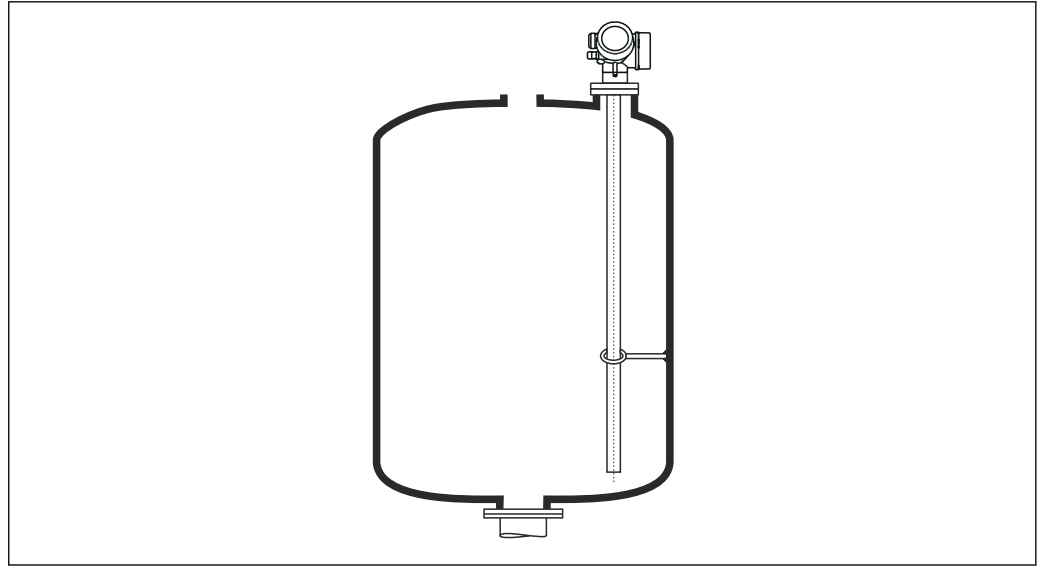

Para homologación WHG: Se necesita un soporte para longitudes de sonda ≥ 3 m (10 ft).



Las sondas coaxiales se pueden asegurar (fijar) en cualquier punto del tubo de puesta a tierra.

6.1.7 Situaciones de instalación especiales

Derivaciones y tubos tranquilizadores

-  Se recomienda utilizar discos/estrellas/contrapesos de centrado (disponibles como accesorios) en aplicaciones de derivación y de tubo tranquilizador.
-  Dado que la señal de medición penetra en muchos plásticos, las mediciones pueden resultar incorrectas si el equipo se instala en derivaciones o tubos tranquilizadores que sean de plástico. Por este motivo, use una derivación o un tubo tranquilizador de metal.

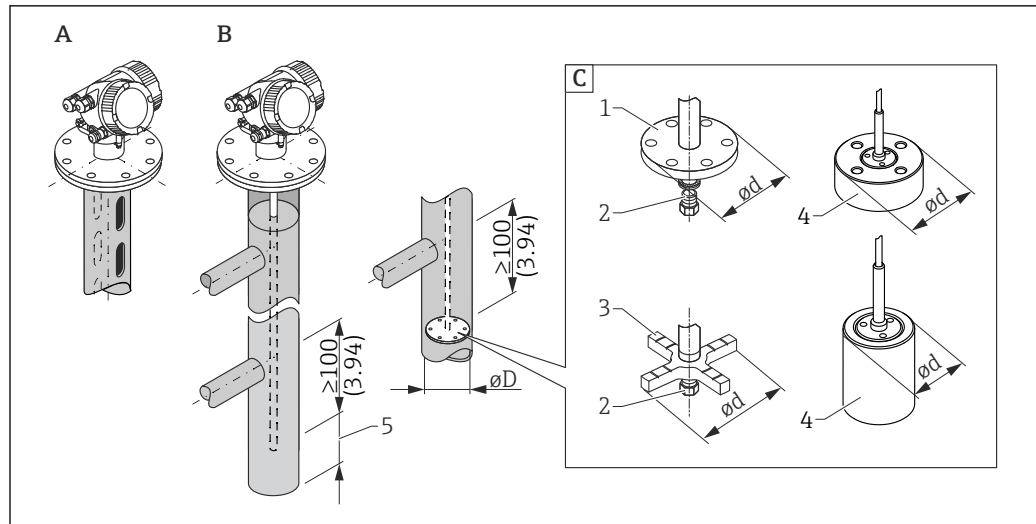

A0039216

5 Unidad: mm (in)

A Montaje en tubo tranquilizador

B Montaje en derivación

C Disco de centrado/estrella de centrado/contrapeso de centrado

1 Disco de centrado metálico (316L) para medición de nivel

2 Tornillo de fijación; par de apriete: 25 Nm ± 5 Nm

3 Estrella de centrado (PEEK, PFA) preferida para medición de la interfase

4 Contrapeso de centrado (316L) para medición de nivel

5 Distancia máxima entre el extremo de la sonda y el borde inferior de la derivación 10 mm (0,4 in)

- Diámetro de la tubería: > 40 mm (1,6 in) (para sondas de varilla).
 - Una sonda de varilla puede instalarse en tuberías con un diámetro de hasta 150 mm (6 in). Para diámetros de tubería más grandes es recomendable usar una sonda coaxial.
 - Las salidas, orificios ranuras y soldaduras laterales, con una proyección interna máxima de 5 mm (0,2 in), no afectan a la medición.
 - El diámetro de la tubería no debería variar.
 - La sonda debe ser 100 mm (4 in) más larga que la salida inferior.
 - Las sondas no deben tocar la pared de la tubería dentro del rango de medición. En caso necesario, sujete o refuerce la sonda. Todas las sondas de cable están preparadas para el anclaje en depósitos (contrapeso de la sonda con orificio de anclaje).
 - Si se monta un disco de centrado metálico en el extremo de la varilla de sonda, se define de forma fiable la señal para detectar el extremo de la sonda.
- Nota:** Para las mediciones de la interfase se recomiendan las estrellas de centrado no metálicas fabricadas en PEEK o PFA. Al utilizar discos de centrado metálicos, es importante garantizar que el producto en la parte inferior cubra el disco de centrado en todo momento. De lo contrario, las mediciones de la interfase pueden ser incorrectas.
- Las sondas coaxiales se pueden usar con independencia de las restricciones, siempre y cuando el diámetro de la tubería permita su instalación.

i Para derivaciones en las que se formen condensaciones (agua) y un producto de baja permitividad relativa (p. ej., hidrocarburos):

Con el paso del tiempo, la derivación se llena de condensación hasta la salida inferior. Cuando los niveles están bajos, las señales de eco de la condensación camuflan el eco reflejado por el nivel. En este rango se emite el nivel de la condensación y el valor correcto solo se emite cuando los niveles son más altos. Por este motivo, garantice que la salida inferior esté 100 mm (4 in) por debajo del nivel más bajo que se va a medir y coloque un disco de centrado metálico al nivel del borde inferior de la salida inferior.

i Si el depósito está aislado térmicamente, debe aislarse también la derivación para evitar la formación de condensaciones.

Asignación del disco de centrado/estrella de centrado/contrapeso de centrado al diámetro de la tubería

Disco de centrado metálico (316L)

para medición y detección de nivel

Disco de centrado de la varilla (Ø d) 45 mm (1,77 in)

para diámetros de tubería (Ø D)

DN50/2" a DN65/2½"

Disco de centrado de la varilla (Ø d) 75 mm (2,95 in)

para diámetros de tubería (Ø D)

DN80/3" a DN100/4"

Disco de centrado del cable (Ø d) 75 mm (2,95 in)

para diámetros de tubería (Ø D)

DN80/3" a DN100/4"

Contrapeso de centrado metálico (316L)

para medición y detección de nivel

Contrapeso de centrado del cable (Ø d) 45 mm (1,77 in), h 60 mm (2,36 in)

para diámetros de tubería (Ø D)

DN50/2"

Contrapeso de centrado del cable (Ø d) 75 mm (2,95 in), h 30 mm (1,81 in)

para diámetros de tubería (Ø D)

DN80/3"

Contrapeso de centrado del cable (Ø d) 95 mm (3,74 in), h 30 mm (1,81 in)

para diámetros de tubería (Ø D)

DN100/4"

Estrella de centrado no metálica (PEEK)

Para medición del nivel y de la interfase, temperatura de funcionamiento:

-60 ... +250 °C (-76 ... 482 °F)

Estrella de centrado de la varilla (Ø d) 48 ... 95 mm (1,89 ... 3,74 in)

para diámetros de tubería (Ø D)

≥ DN50/2"

Estrella de centrado no metálica (PFA)

para medición de nivel y de la interfase, temperatura de funcionamiento:

-200 ... +250 °C (-328 ... +482 °F)

Estrella de centrado de la varilla (Ø d) 37 mm (1,46 in)

para diámetros de tubería (Ø D)

≥ 40 mm (1,57 in)

Depósitos horizontales cilíndricos y verticales

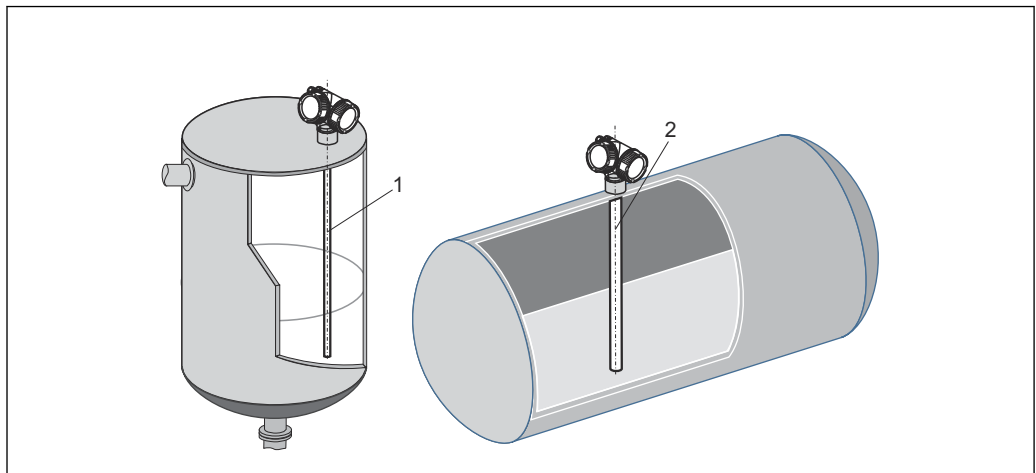

A0014141

1 Sonda coaxial

- A cualquier distancia de la pared siempre que se evite el contacto ocasional.
- Use una sonda coaxial (1) en caso de instalación en depósitos con muchos accesorios internos o con accesorios internos próximos a la sonda.

Depósitos bajo tierra

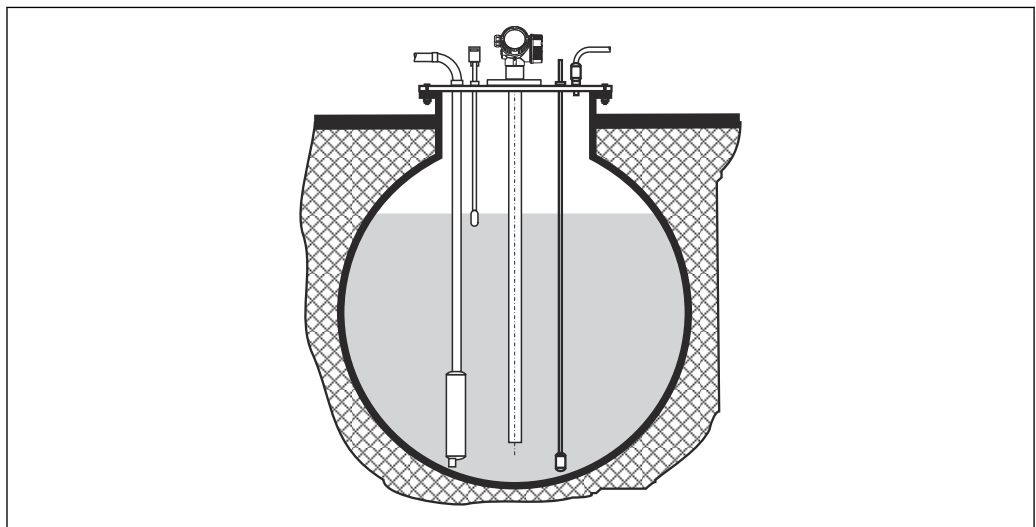

A0014142

En caso de tubuladuras de gran diámetro, use una sonda coaxial para evitar reflexiones en la pared de la tubuladura.

Montaje en ángulo

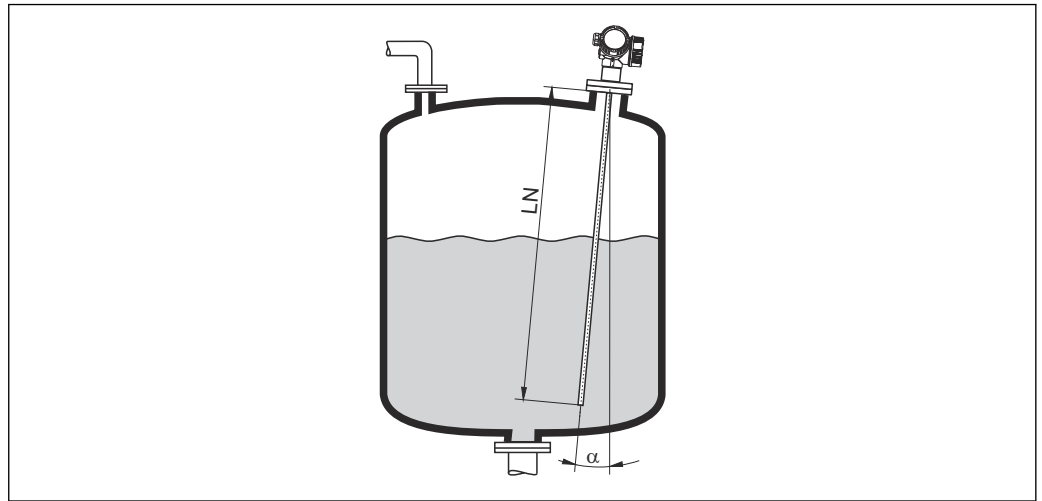

A0014145

- Por razones mecánicas, la sonda debe instalarse lo más verticalmente posible.
- Si la sonda se instala en ángulo, la longitud de la misma debe reducirse según el ángulo de instalación.
 - α 5°: $LN_{m\acute{a}x}$. 4 m (13,1 ft)
 - α 10°: $LN_{m\acute{a}x}$. 2 m (6,6 ft)
 - α 30°: $LN_{m\acute{a}x}$. 1 m (3,3 ft)

Depósitos no metálicos

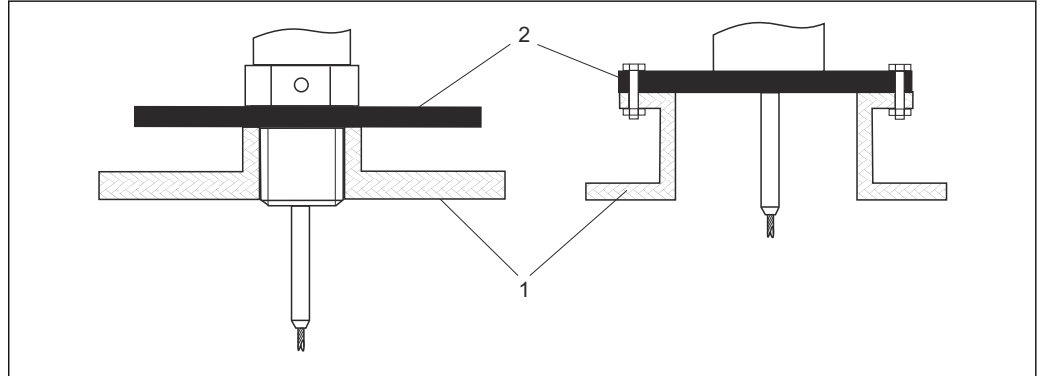

A0012527

- 1 Depósito no metálico
- 2 Lámina o brida metálicas

Para garantizar buenos resultados de medición al montar en depósitos no metálicos

- Utilice un equipo con brida metálica (tamaño mínimo DN50/2).
 - De manera alternativa, monte en la conexión a proceso una placa de metal con un diámetro mínimo de 200 mm (8 in) en ángulo recto respecto a la sonda.
- i** En el caso de las sondas coaxiales, no se necesita una superficie de metal en la conexión a proceso.

Depósitos de plástico y de vidrio: montaje de la sonda en la pared exterior

Si se utilizan depósitos de plástico y de cristal, la sonda también puede montarse en la pared exterior en determinadas condiciones.

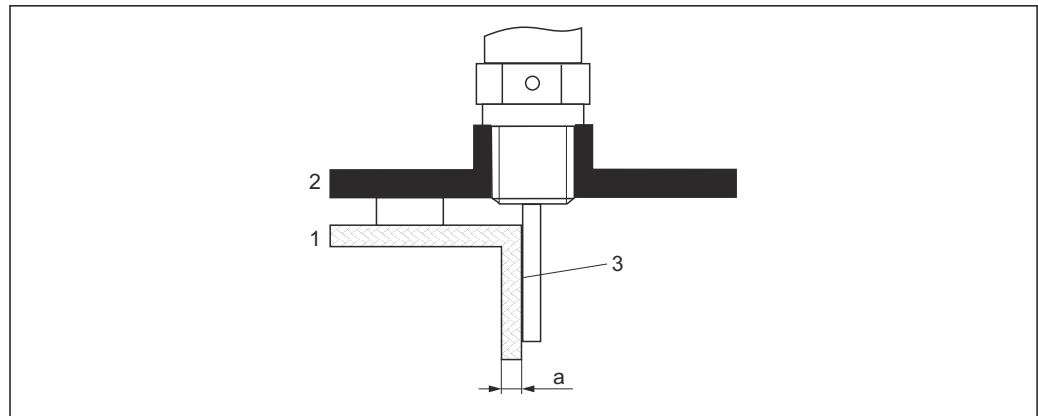

- 1 Depósito de plástico o vidrio
 2 Placa de metal con casquillo roscado
 3 No debe existir espacio entre la pared del depósito y la sonda.

Requisitos

- Permitividad relativa del producto: $\epsilon_r > 7$
- Pared del depósito no conductora.
- Máximo espesor de la tubería (a):
 - Plástico: < 15 mm (0,6 in)
 - Vidrio: < 10 mm (0,4 in)
- Sin refuerzos metálicos en el depósito

Tenga en cuenta lo siguiente a la hora de montar el equipo:

- Monte la sonda directamente en la pared del depósito sin dejar ningún espacio.
- A modo de protección contra posibles interferencias con la medición, coloque sobre la sonda media tubería de plástico con un diámetro mínimo de 200 mm (8 in) o una unidad de protección similar.
- Si el diámetro del depósito es inferior a 300 mm (12 in):
 En el lado opuesto del depósito coloque una placa de puesta a tierra que esté conectada conductivamente a la conexión a proceso y que cubra aproximadamente la mitad de la circunferencia del depósito.
- Si el diámetro del depósito es 300 mm (12 in) o superior:
 En la conexión a proceso, coloque una placa metálica que tenga un diámetro de por lo menos 200 mm (8 in) en ángulo recto con respecto a la sonda (véase la descripción anterior).

Ajuste al montar en el exterior del depósito

Si la sonda se monta en el exterior de la pared del depósito, la velocidad de onda de la señal disminuye. Existen dos posibilidades para compensar este efecto.

Compensación mediante factor de compensación de la fase gas

El efecto de la pared dieléctrica es comparable con el efecto de una fase de gas dieléctrico y, por lo tanto, se puede corregir del mismo modo. El factor de corrección se calcula como el cociente entre la longitud real de la sonda LN y la longitud de la sonda medida cuando el depósito está vacío.

 El equipo determina la posición de la señal del extremo de la sonda en la curva diferencial. Por tanto, el valor de la longitud de sonda medida depende de la curva de mapeado. Para obtener un valor más preciso, es recomendable determinar la longitud medida de la sonda manualmente utilizando la visualización de curva envolvente en FieldCare.

1. Parámetro Experto → Sensor → Compensación de fase gaseosa → Modo GPC
 ↳ Seleccione Opción **Factor GPC const.**

2. Parámetro Experto → Sensor → Compensación de fase gaseosa → Factor GPC const.
 - ↳ Cociente: introducir "(longitud real de la sonda)/(longitud medida de la sonda)".

Compensación mediante los Parámetros de calibración

Si fuera necesario compensar para una fase gas, la función de compensación para fase gas no está disponible para la corrección del montaje externo. En este caso, se deben ajustar los parámetros de calibración (**Calibración vacío** y **Calibración lleno**). Además, en el Parámetro **Longitud actual de sonda** se debe introducir un valor mayor que la longitud real de la sonda. En los tres casos, el factor de corrección es el cociente entre la longitud de la sonda medida cuando el depósito está vacío y la LN real de la sonda.

i El equipo busca la señal del extremo de la sonda en la curva diferencial. Por tanto, el valor de la longitud de sonda medida depende de la curva de mapeado. Para obtener un valor más preciso, es recomendable determinar la longitud medida de la sonda manualmente utilizando la visualización de curva envolvente en FieldCare.

1. Parámetro Ajuste → Calibración vacío
 - ↳ Aumentar valor del parámetro lo equivalente al factor "(longitud medida sonda)/(longitud real sonda)".
2. Parámetro Ajuste → Calibración lleno
 - ↳ Aumentar valor del parámetro lo equivalente al factor "(longitud medida sonda)/(longitud real sonda)".
3. Parámetro Ajuste → Ajuste avanzado → Configuración de sonda → Corrección de longitud de sonda → Confirmación longitud de sonda
 - ↳ Seleccione Opción **Entrada manual**.
4. Parámetro Ajuste → Ajuste avanzado → Configuración de sonda → Corrección de longitud de sonda → Longitud actual de sonda
 - ↳ Introduzca la longitud medida de la sonda.

Depósito con aislamiento térmico

i Si la temperatura del proceso es elevada, el equipo debe incluirse en el medio aislante (1) normal del depósito a fin de evitar que el sistema electrónico se caliente por efectos de radiación por dispersión térmica o convección. El material aislante no debe sobrepasar el nivel marcado con "MAX" en los dibujos.

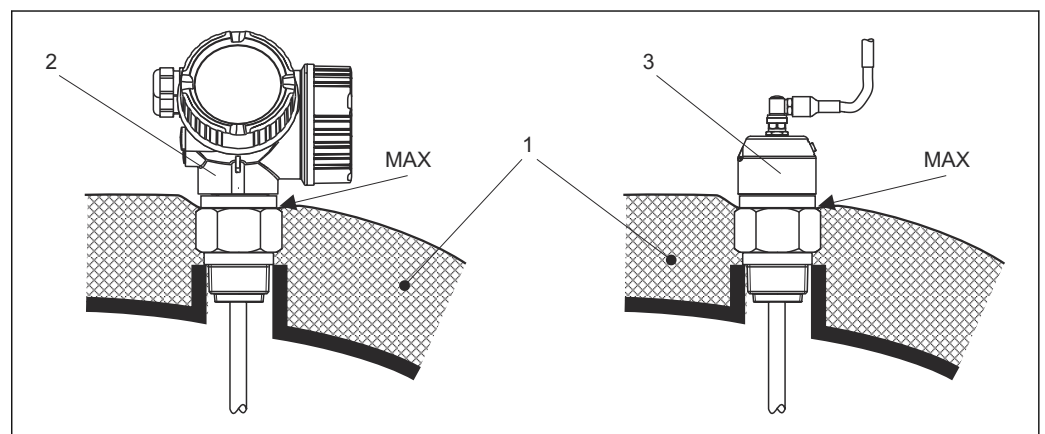

6 Conexión a proceso con rosca

- 1 Aislamiento del depósito
- 2 Equipo compacto
- 3 Sensor, versión separada

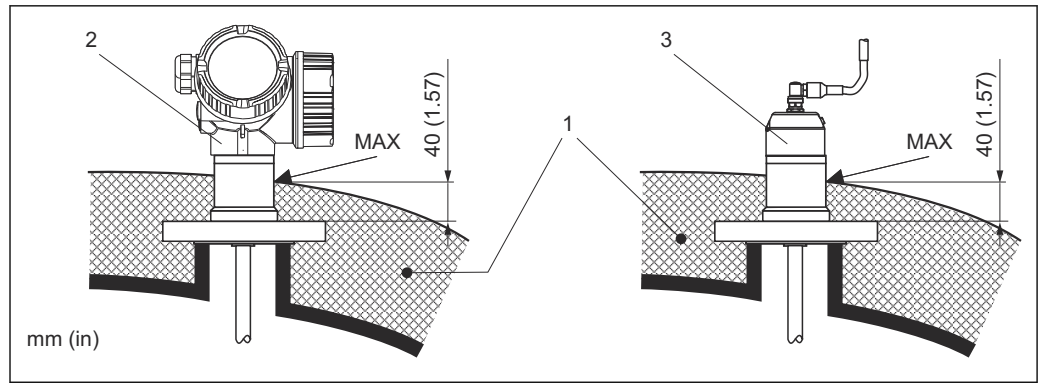

A0014654

7 Conexión a proceso con brida

- 1 Aislamiento del depósito
- 2 Equipo compacto
- 3 Sensor, versión separada

Sustitución de un sistema desplazador en una cámara de desplazamiento existente

El FMP51 y el FMP54 son sustitutos perfectos del sistema desplazador convencional. Para este fin, existen bridas disponibles que son aptas para tubos tranquilizadores Fisher y Masoneilan (producto especial para FMP51; característica 100 de la estructura de pedido del producto, opciones LNJ, LPJ, LQJ para FMP54). Gracias a las operaciones de configuración mediante menú que ofrece el indicador local, la puesta en marcha del Levelflex puede realizarse en pocos minutos. La sustitución puede llevarse a cabo con el sistema parcialmente lleno, no siendo necesario realizar una calibración en proceso.

Ventajas:

- No hay piezas móviles; por consiguiente, no son necesarias las operaciones de mantenimiento.
- No afectado por características del proceso como temperatura, densidad, turbulencias y vibraciones.
- Las sondas de varilla pueden acortarse o sustituirse fácilmente. Por tanto, la sonda también puede ajustarse fácilmente en campo.

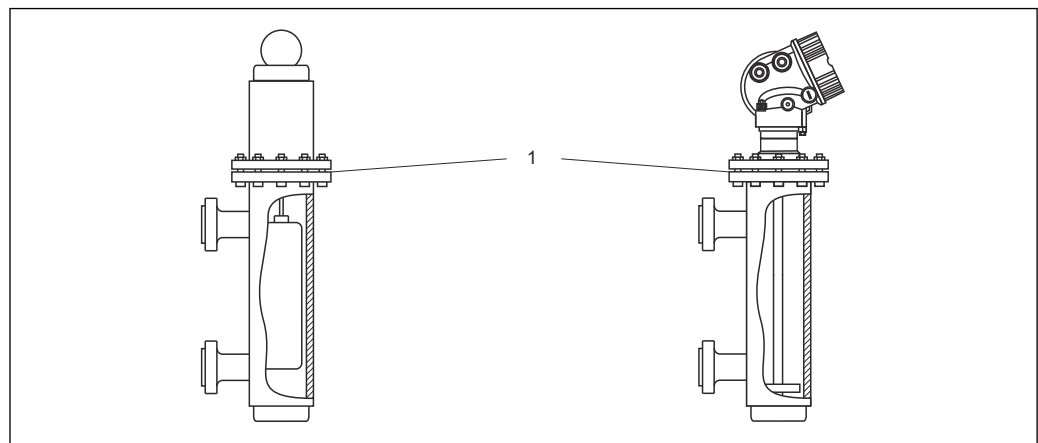

A0014153

- 1 Brida de la cámara de desplazamiento

Instrucciones de planificación:

- En casos normales, utilice una sonda de varilla. En caso de instalación en una cámara de desplazamiento de metal de hasta 150 mm (5,91 in), se cuenta con todas las ventajas de una sonda coaxial.
- Debe evitarse el contacto entre la sonda y la pared lateral. En caso necesario, utilice un disco o una estrella de centrado en el extremo inferior de la sonda.
- El disco o la estrella de centrado deben ajustarse con la mayor precisión posible al diámetro interno de la cámara de desplazamiento a fin de asegurar también un funcionamiento correcto en torno al extremo de la sonda.

Información adicional sobre la medición de la interfase

- En el caso de aceite y agua, la estrella de centrado debe situarse junto al borde inferior de la salida inferior (nivel del agua).
- El diámetro de la tubería no debería variar. Si es necesario, use la sonda coaxial.
- Debe garantizarse que las sondas de varilla no lleguen a entrar en contacto con la pared. En caso necesario, utilice una estrella de centrado en el extremo de la sonda.
- Para las mediciones de la interfase se recomiendan las estrellas de centrado no metálicas fabricadas en PEEK o PFA. Al utilizar discos de centrado metálicos, es importante garantizar que el producto en la parte inferior cubra el disco de centrado en todo momento. De lo contrario, las mediciones de la interfase pueden ser incorrectas.

6.2 Montaje del equipo

6.2.1 Lista de herramientas

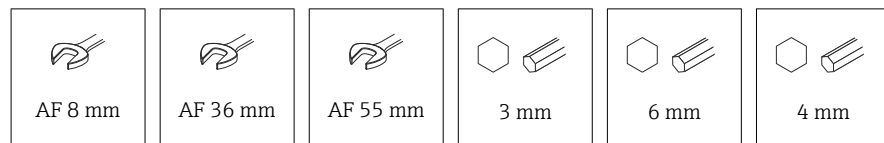

- Para acortar sondas de cable: utilice una sierra o una cizalla.
- Para acortar sondas de varilla o coaxiales: utilice una sierra.
- Para las bridas y otras conexiones a proceso: utilice una herramienta de montaje apropiada.

6.2.2 Acortar la sonda

Acortar sondas de varilla

Las sondas de varilla se deben acortar si la distancia que presentan hasta el fondo del depósito o el cono de salida es inferior a 10 mm (0,4 in). Para acortarla, recorte el extremo inferior de la sonda de varilla.

Acortar las sondas de cable

Las sondas de cable se deben acortar si la distancia que presentan hasta el fondo del depósito o el cono de salida es inferior a 150 mm (6 in).

 Las sondas de cable recubiertas **no** se pueden acortar.

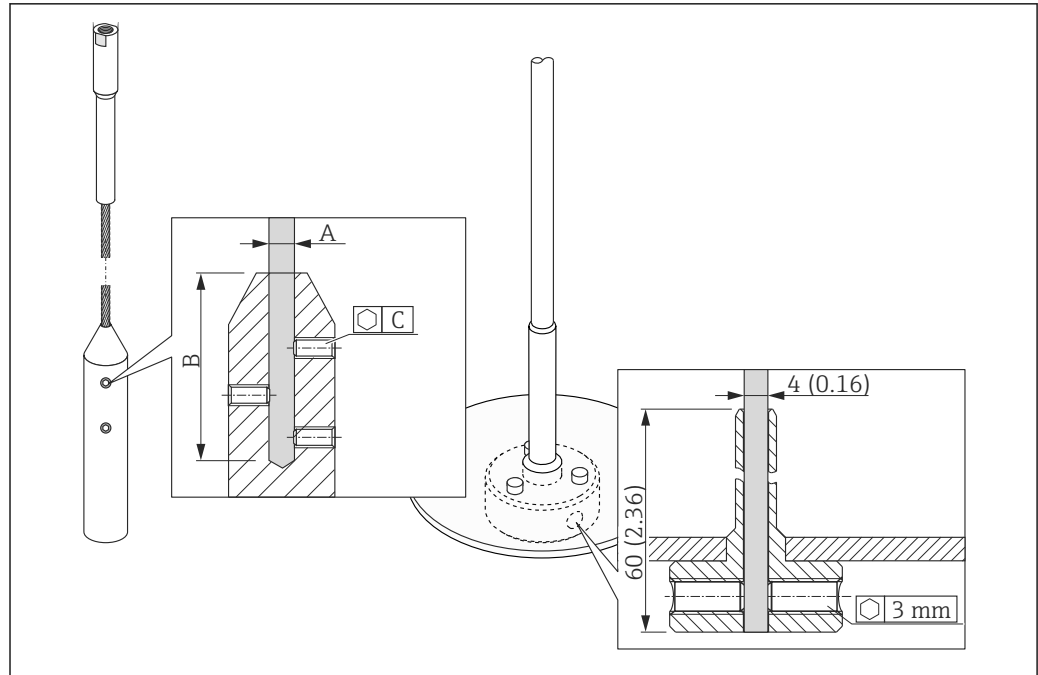

A0012453

Material del cable 316

- A:
4 mm (0,16 in)
- B:
40 mm (1,6 in)
- C:
3 mm; 5 Nm (3,69 lbf ft)

1. Con una llave Allen, afloje los tornillos de fijación en el contrapeso del cable o en el fijador del disco de centrado. Observaciones: Los tornillos de fijación cuentan con un revestimiento de amarre para evitar que se aflojen accidentalmente. Por lo tanto, se requiere un par de apriete mayor para aflojar los tornillos.
2. Retire el cable aflojado del contrapeso o del casquillo.
3. Mida la nueva longitud del cable.
4. Envuelva el cable con cinta adhesiva en el punto por el que se va a acortar para evitar que se pele.
5. Corte el cable perpendicularmente con una sierra o un cortador de pernos.
6. Inserte el cable hasta tope en el contrapeso o casquillo.
7. Vuelva a enroscar los tornillos de fijación. Debido al revestimiento de amarre de los tornillos de fijación, no es necesario aplicar un compuesto bloqueador de roscas.

Acortamiento de las sondas coaxiales

Las sondas coaxiales se deben acortar si la distancia que presentan hasta el fondo del depósito o el cono de salida es inferior a 10 mm (0,4 in).

- i** Las sondas coaxiales se pueden acortar como máx. 80 mm (3,2 in) desde abajo. Tienen equipos de centrado en el interior para sujetar la varilla en el centro de la tubería. Un extremo elevado mantiene los equipos de centrado en su lugar sobre la varilla. Es posible acortar la sonda hasta aprox. 10 mm (0,4 in) por debajo del equipo de centrado.

Para acortarla, sierre el extremo inferior de la sonda coaxial.

Introducción de la nueva longitud de sonda

Tras acortar la sonda:

1. Vaya al Submenú **Configuración de sonda** y ejecute una corrección de la longitud de la sonda.
- 2.

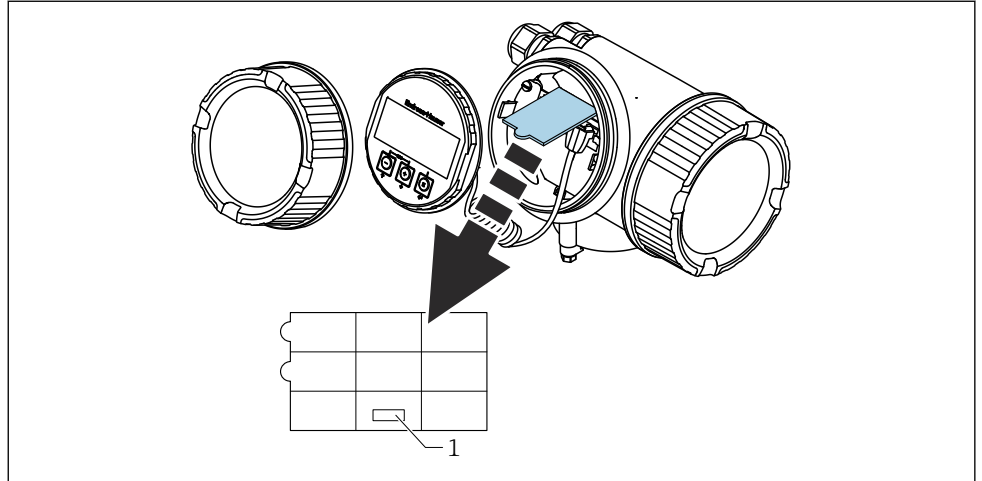

A0014241

1 Campo para la nueva longitud de sonda

A efectos de documentación, introduzca la nueva longitud de sonda en la guía de referencia rápida que se encuentra en el compartimento de la electrónica detrás del módulo indicador.

6.2.3 Montaje del equipo

Montaje de los equipos con conexión roscada

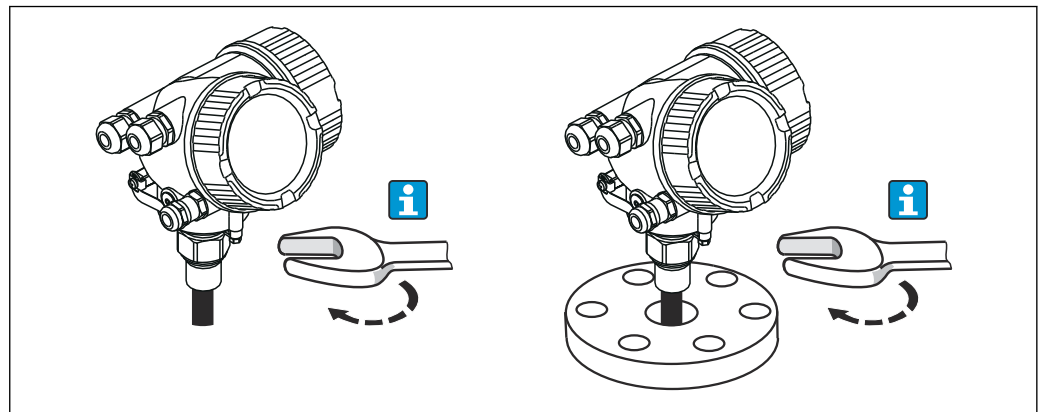

A0012528

Enrosque el equipo con la conexión roscada a un casquillo o brida y, a continuación, sujételo al depósito de proceso con el casquillo/brida.

- i** Al enroscar, girar solamente por la parte hexagonal del perno:
 - Rosca ¾": 36 mm
 - Rosca 1½": 55 mm
 - Par de apriete máx. admisible:
 - Rosca ¾": 45 Nm
 - Rosca 1½": 450 Nm
 - Par recomendado cuando se usa la junta de fibra aramida suministrada y la presión es de 40 bar (580 psi) (solo FMP51; no se suministra ninguna junta para FMP54):
 - Rosca ¾": 25 Nm
 - Rosca 1½": 140 Nm
 - Al instalar en depósitos metálicos, asegúrese de que hay un buen contacto metálico entre la conexión a proceso y el depósito.

Montaje de equipos con una brida

Si se utiliza una junta para montar el equipo, utilice tornillos de metal sin revestimiento para garantizar un buen contacto eléctrico entre la brida de proceso y la brida de la sonda.

Montaje de sondas de cable

AVISO

Las descargas electrostáticas pueden dañar el sistema electrónico.

- ▶ Realizar una puesta a tierra de la caja antes de bajar la sonda de cable hacia el depósito.

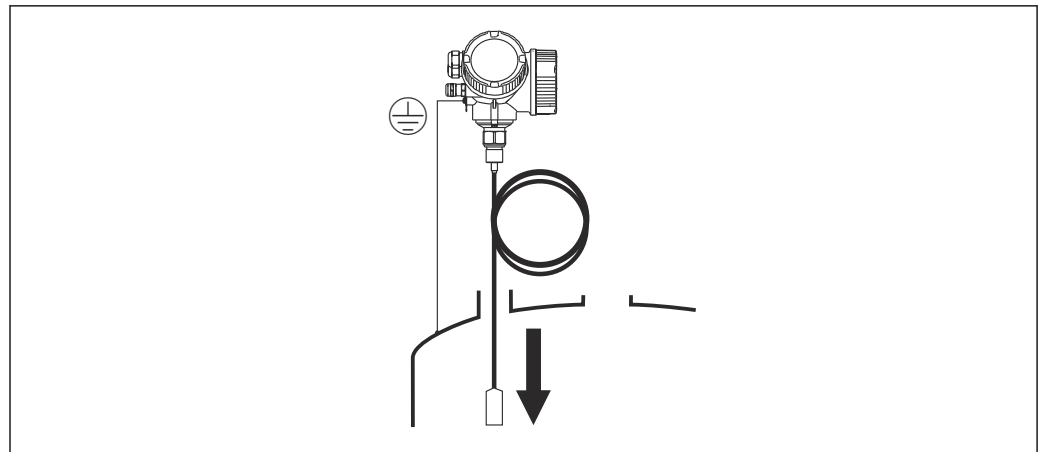

A0012852

Tenga en cuenta lo siguiente al introducir la sonda de cable dentro del depósito:

- Desenroscar el cable lentamente y hacerlo descender con cuidado dentro del depósito.
- Compruebe que el cable no se doble o se deforme.
- Evite un balanceo descontrolado del contrapeso, ya que podría dañar los accesorios internos del depósito.

6.2.4 Montaje del "Cabezal", versión remota

- i** Esta sección solo es aplicable para equipos con la versión "Diseño de sonda" = "Sensor, remoto" (característica 600, versión MB/MC/MD).

En el suministro con la versión "Diseño de sonda" = "Remoto" está incluido lo siguiente:

- La sonda con conexión a proceso
- El compartimento de la electrónica
- El soporte de montaje para montar el compartimento de la electrónica en una pared o poste
- El cable de conexión (longitud según pedido). El cable tiene un conector recto y otro acodado a 90°. Según el lugar de instalación, se conectará el conector en ángulo con la sonda o en el compartimento de la electrónica.

⚠ ATENCIÓN

Los esfuerzos mecánicos pueden dañar los conectores del cable de conexión o aflojarlos.

- ▶ Monte la sonda y el compartimento de la electrónica de forma segura antes de conectar el cable de conexión.
- ▶ Tienda el cable de conexión de tal forma que no quede sometido a esfuerzos mecánicos. Radio de curvatura mínimo: 100 mm (4 in).
- ▶ Al conectar el cable, conecte el conector recto antes de conectar el conector en ángulo. Par de apriete para las tuercas de unión de ambos conectores: 6 Nm.

i Los cables de la sonda, del sistema electrónico y de conexión son compatibles entre sí y cuentan con un número de serie común. Únicamente pueden conectarse entre sí los componentes con el mismo número de serie.

En presencia de vibraciones fuertes, también se puede usar un compuesto bloqueador de roscas en los conectores enchufables, por ejemplo, Loctite 243.

Montaje de la caja del sistema electrónico

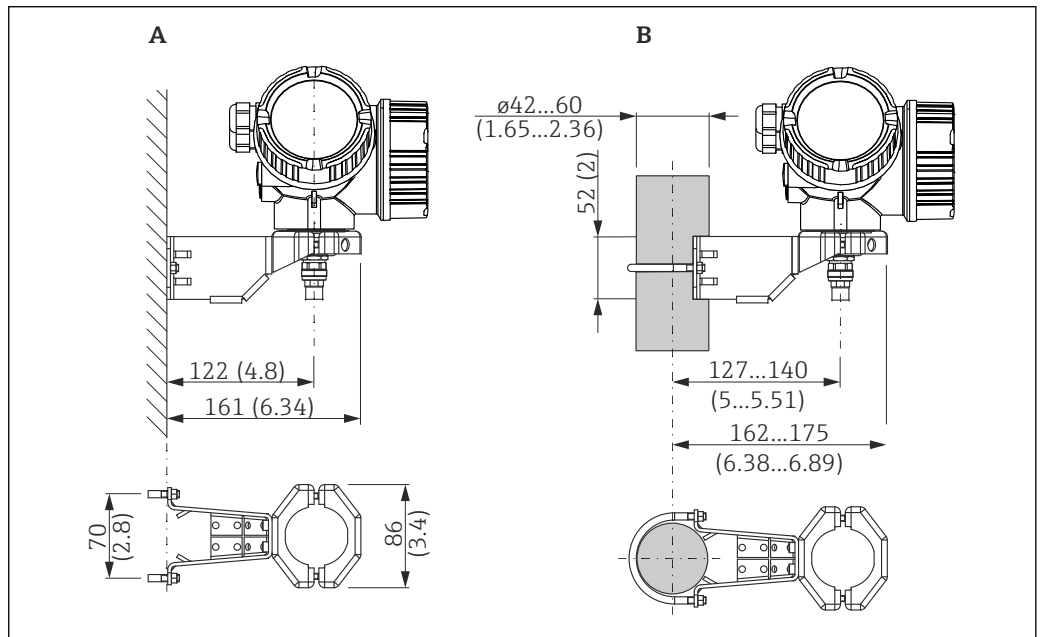

8 Montaje del compartimento de la electrónica con el soporte de montaje. Unidad de medida mm (in)

A Montaje en pared

B Montaje en barra

Conexión del cable



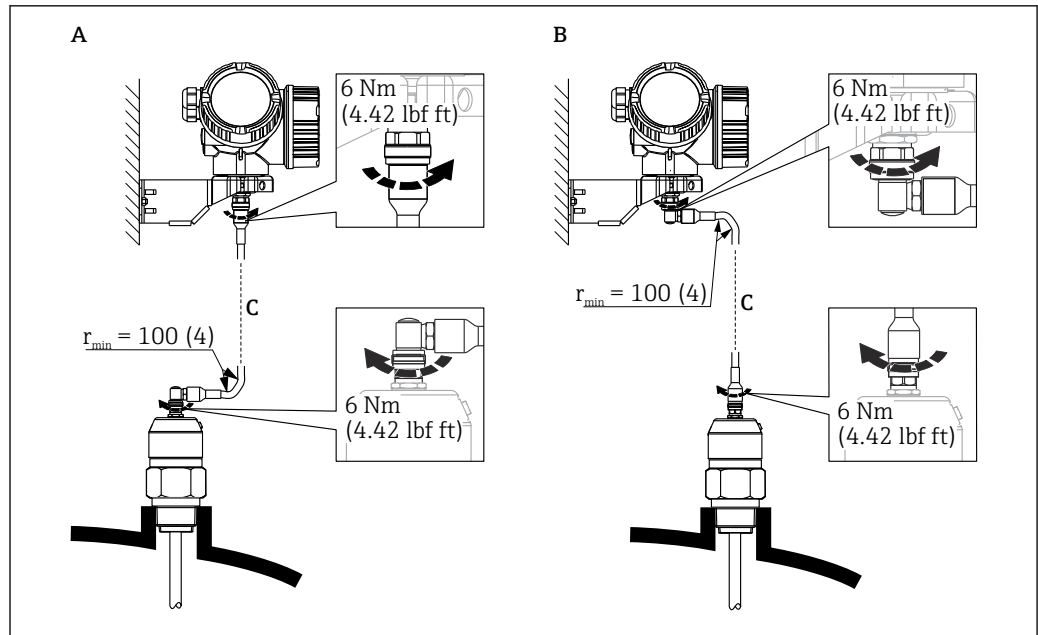

A0014794

9 Conexión del cable. El cable puede conectarse de varias formas.: Unidad de medida mm (in)

- A Conector acodado en lado de la sonda
- B Conector acodado en lado del compartimento de la electrónica
- C Longitud del cable para sensor remoto conforme al pedido

6.2.5 Giro de la caja del transmisor

La caja del transmisor se puede girar para facilitar el acceso al compartimento de conexiones o al módulo indicador:

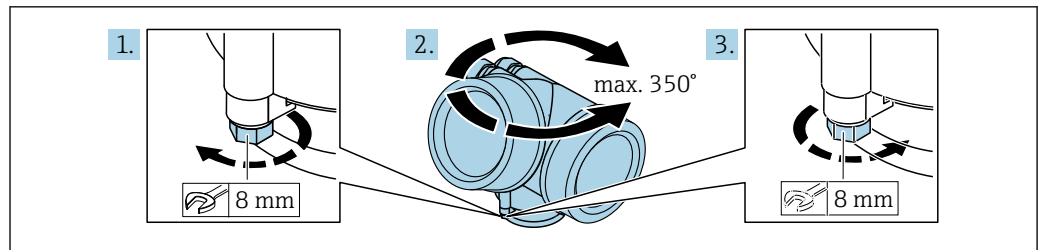

A0032242

1. Use una llave fija para desenroscar el tornillo de fijación.
2. Gire la caja en la dirección deseada.
3. Apriete el tornillo de fijación (1,5 Nm para cajas de plástico; 2,5 Nm para caja de aluminio o acero inoxidable).

6.2.6 Cambio de orientación del indicador

Abertura de la cubierta

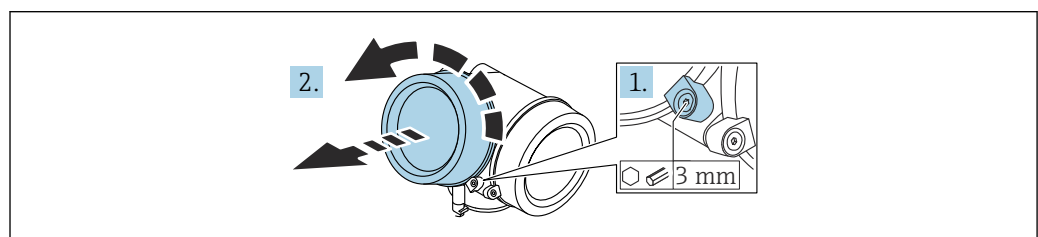

A0021430

1. Afloje el tornillo de bloqueo de la tapa del compartimento de la electrónica mediante una llave Allen (3 mm) y gire la lengüeta 90 ° en el sentido de las agujas del reloj.
2. Desenrosque la cubierta del compartimento del sistema electrónico y compruebe la junta de la cubierta; sustitúyala en caso necesario.

Giro del módulo indicador

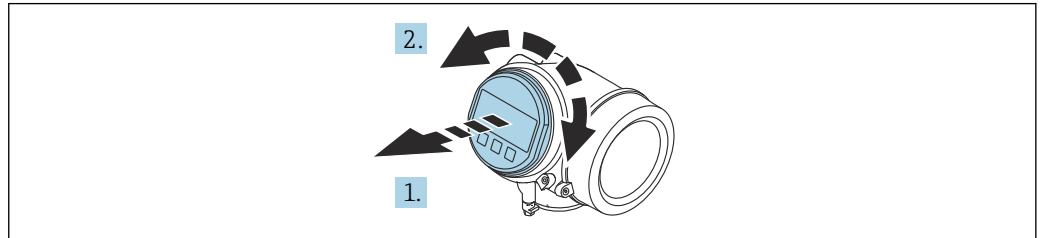

A0036401

1. Extraiga el módulo indicador tirando suavemente con un movimiento de rotación.
2. Gire el módulo indicador hasta alcanzar la posición deseada: máx. 8 x 45 ° en cada sentido.
3. Guíe el cable en espiral por el paso óptico entre la caja y el módulo de electrónica principal y conecte el módulo indicador al compartimento de la electrónica hasta que encaje.

Cierre de la tapa del compartimento de la electrónica

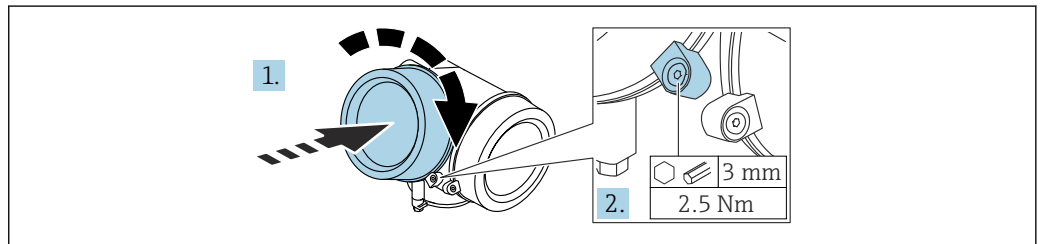

A0021451

1. Atornille la cubierta del compartimento de la electrónica.
2. Gire la abrazadera de sujeción 90 ° en el sentido de las agujas del reloj y use una llave Allen (3 mm) para apretar el tornillo de la abrazadera de sujeción situada en la cubierta del compartimento del sistema electrónico con 2,5 Nm.

6.3 Comprobación tras el montaje

- ¿El equipo está indemne? (inspección visual)
- ¿La identificación y el etiquetado del punto de medición son correctos? (inspección visual)
- ¿El equipo de medición está protegido contra las precipitaciones y la luz solar?
- ¿Los tornillos de fijación y el cierre de la cubierta están apretados con firmeza?
- ¿El equipo de medición cumple las especificaciones del punto de medición?

Por ejemplo:

- Temperatura de proceso
- Presión de proceso
- Temperatura ambiente
- Rango de medición

7 Conexión eléctrica

7.1 Requisitos de conexión

7.1.1 Asignación de terminales

Asignación de terminales, a 4 hilos: 4 ... 20 mA HART (90 ... 253 V_{AC})

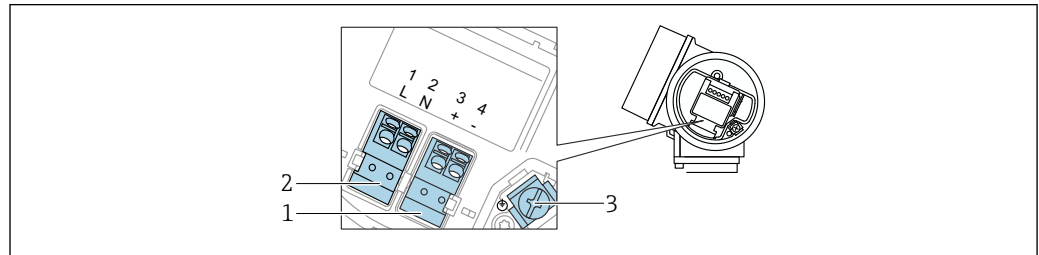

A0036519

10 Asignación de terminales, a 4 hilos: 4 ... 20 mA HART (90 ... 253 V_{AC})

- 1 Conexión de 4 ... 20 mA HART (activo): terminales 3 y 4
- 2 Conexión de alimentación: terminales 1 y 2
- 3 Terminal para el apantallamiento del cable

⚠ ATENCIÓN

Para la seguridad eléctrica:

- ▶ No desconecte la conexión de la tierra de protección.
- ▶ Desconecte el equipo de la tensión de alimentación antes de desconectar la tierra de protección.

i Conecte la tierra de protección al borne de tierra interno (3) antes de conectar la alimentación. Si es necesario, conecte la línea de compensación de potencial al borne de tierra externo.

i Para asegurar la compatibilidad electromagnética (EMC): **No** conecte a tierra el equipo únicamente a través del conductor de la tierra de protección o del cable de alimentación. Debe conectar también la tierra funcional con la conexión a proceso (brida o conexión roscada) o con el borne de tierra externa.

i Debe instalar también un interruptor de alimentación en un lugar asequible cerca del equipo. El interruptor debe estar marcado como interruptor de desconexión del equipo (61010IEC/).

7.1.2 Especificación de cables

- Línea de alimentación: cable para equipos estándar
- Conexión Modbus: se recomienda un cable blindado. Tenga en cuenta el esquema de puesta a tierra de la planta.

7.1.3 Conector del equipo

i En el caso de las versiones del equipo con un conector, no es necesario abrir la caja para conectar el cable de señal.

7.1.4 Tensión de alimentación

Tensión de alimentación	10,5 ... 29 V _{DC}
Rizado	1 V _{SS} (< 100 Hz); 10 mV _{SS} (> 100 Hz)

7.1.5 Protección contra sobretensiones

Si el equipo está destinado al uso para la medición de nivel de líquidos inflamables que requiera protección contra sobretensiones de conformidad con DIN EN 60079-14, la especificación de ensayos 60060-1 (10 kA, pulso de $\frac{8}{20}$ μ s): use el módulo de protección contra sobretensiones.

Módulo de protección contra sobretensiones integrado

Se dispone de un módulo de protección contra sobretensiones integrado para los equipos HART a 2 hilos, así como para PROFIBUS PA y FOUNDATION Fieldbus.

Estructura de pedido del producto: Característica 610 "Accesorio montado", opción NA "Protección contra sobretensiones".

Resistencia por canal	Máximo $2 \times 0,5 \Omega$
Tensión de cebado CC	400 ... 700 V
Sobretensión de disparo transitoria	< 800 V
Capacidad a 1 MHz	< 1,5 pF
Corriente de descarga nominal (8/20 μ s)	10 kA

Módulo de protección contra sobretensiones externa

El HAW562 o el HAW569 de Endress+Hauser, p. ej., son opciones adecuadas para la protección contra sobretensiones externa.

 Se proporciona más información en los documentos siguientes:

- HAW562: TI01012K
- HAW569: TI01013K

7.2 Conexión del equipo

ADVERTENCIA

¡Riesgo de explosión!

- ▶ Cumpla las normas nacionales aplicables.
- ▶ Cumpla las especificaciones de las Instrucciones de seguridad (XA).
- ▶ Utilice únicamente los prensaestopas especificados.
- ▶ Compruebe que la fuente de alimentación corresponda a la información indicada en la placa de identificación.
- ▶ Apague la alimentación antes de conectar el equipo.
- ▶ Conecte la línea de compensación de potencial en el borne de tierra externa antes de aplicar la fuente de alimentación.

Herramientas/accesorios necesarios:

- Para equipos con cierre de la cubierta: llave Allen AF3
- Pelacables
- Cuando se utilicen cables trenzados: un terminal de empalme por cada cable que se vaya a conectar.

7.2.1 Apertura de la cubierta

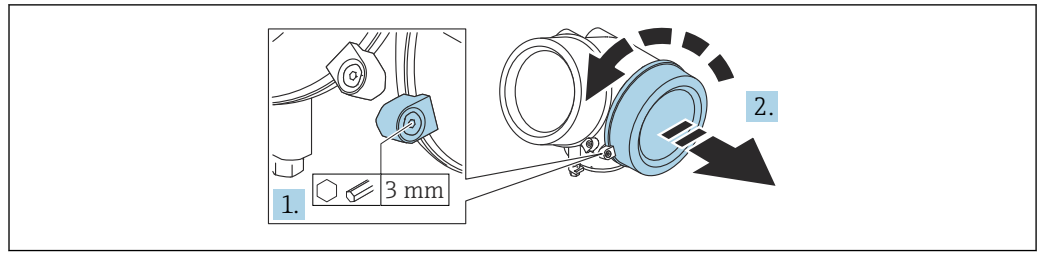

1. Afloje el tornillo de la abrazadera de sujeción de la cubierta del compartimento de conexiones usando una llave Allen (3 mm) y gire la abrazadera 90 ° en sentido contrario a las agujas del reloj.
2. Desenrosque la cubierta del compartimento de conexiones y compruebe la junta de la cubierta; sustitúyala en caso necesario.

7.2.2 Conexión

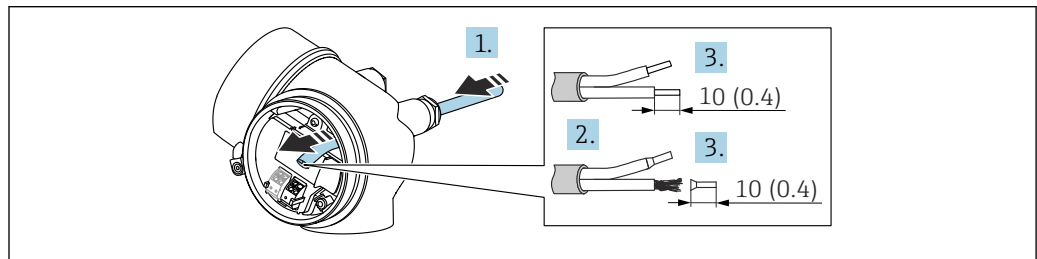

11 Unidad: mm (in)

1. Pase el cable a través de la entrada de cable. Para asegurar un sellado correcto, no retire el anillo obturador de la entrada de cable.
2. Retire el blindaje del cable.
3. Pele los extremos del cable 10 mm (0,4 in). Si se trata de cables trenzados, ponga también terminales de empalme.
4. Apriete firmemente los prensaestopas.
5. Conecte el cable conforme a la asignación de terminales.

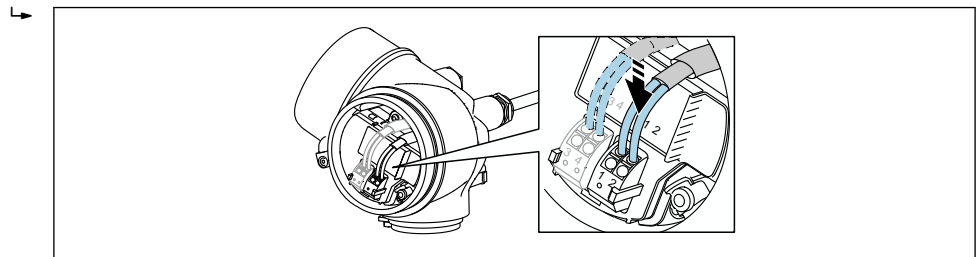

6. Cuando se utilicen cables blindados: conecte el blindaje de cables en el borne de tierra.

7.2.3 Terminales intercambiables con resorte

La conexión eléctrica de las versiones del equipo sin una protección contra sobretensiones integrada tiene lugar mediante terminales enchufables por fuerza elástica. Se pueden insertar directamente en el terminal conductores rígidos o conductores flexibles con

terminales de empalme sin necesidad de usar la palanca y crear un contacto automáticamente.

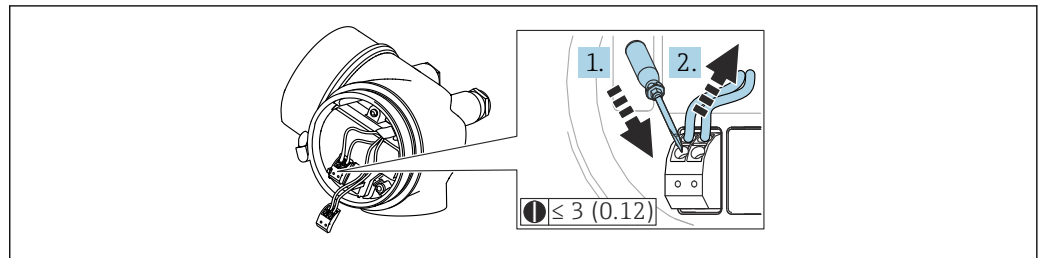

A0013661

12 Unidad: mm (in)

Para retirar de nuevo el cable del terminal:

1. Use un destornillador de hoja plana ≤ 3 mm (0,12 in) para presionar la ranura entre los dos orificios de terminal.
2. Tire simultáneamente del extremo del cable para sacarlo del terminal.

7.2.4 Cierre de la cubierta del compartimento de conexiones

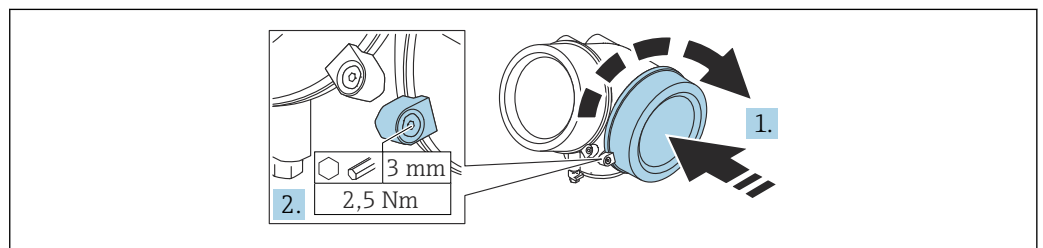

A0021491

1. Enrosque la cubierta del compartimento de conexiones.
2. Gire la abrazadera de sujeción 90° en el sentido de las agujas del reloj y use una llave Allen (3 mm) para apretar el tornillo de la abrazadera de sujeción situada en la cubierta del compartimento de conexiones con 2,5 Nm.

7.3 Verificación tras la conexión

- ¿El equipo o el cable permanecen sin daños (inspección visual)?
- ¿Los cables utilizados cumplen las especificaciones?
- ¿Los cables están debidamente protegidos contra tirones?
- ¿Se han instalado todos los prensaestopas dejándolos bien apretados y estancos?
- ¿La tensión de la fuente de alimentación se corresponde con las especificaciones de la placa de identificación?
- ¿La asignación de terminales es correcta?
- En caso necesario, ¿se ha realizado una conexión con tierra de protección?
- Tras activar la fuente de alimentación, ¿el instrumento se encuentra listo para funcionar y aparecen valores en el módulo indicador?
- ¿Las tapas de la caja están todas bien instaladas y apretadas?
- ¿El tornillo de bloqueo está apretado firmemente?

8 Opciones de configuración

8.1 Visión general de las opciones de configuración

8.1.1 Acceso al menú de configuración a través del indicador local

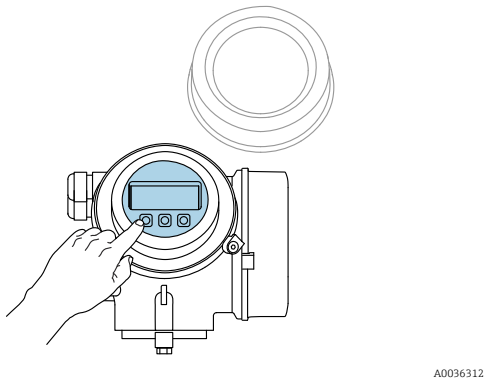
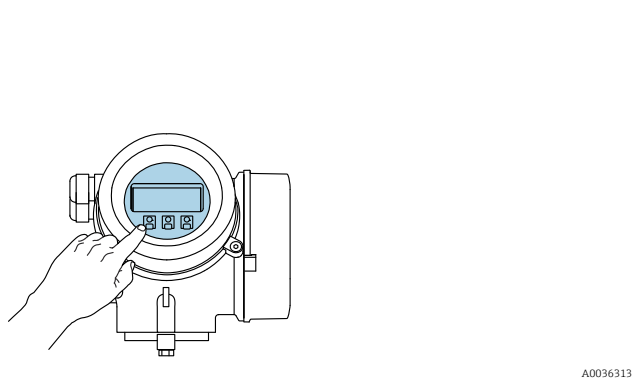
Funcionamiento con	<i>Pulsadores mecánicos</i>	<i>Control táctil</i>
Código de pedido para "Indicador; Operación"	Opción C "SD02"	Opción E "SD03"
	 A0036312	 A0036313
Elementos del indicador	Indicador de 4 líneas	Indicador de 4 líneas Retroiluminación de color blanco; cambia a rojo cuando se produce un error en el equipo
	El formato de visualización de las variables medidas y las variables de estado se puede configurar individualmente	
	Temperatura ambiente admisible para el indicador: -20 ... +70 °C (-4 ... +158 °F) La legibilidad del indicador puede verse mermada fuera del rango de temperatura.	
Elementos de configuración	Configuración en planta con 3 pulsadores (⊕, ⊖, ⊞)	Configuración externa mediante control táctil; 3 teclas ópticas: ⊕, ⊖, ⊞
	Elementos de configuración también accesibles en varias áreas de peligro	
Funcionalidad adicional	Función de salvaguarda de datos La configuración del equipo se puede guardar en el módulo indicador.	
	Función de comparación de datos La configuración del equipo guardada en el módulo indicador se puede comparar con la configuración actual del equipo.	
	Función de transferencia de datos La configuración del transmisor se puede traspasar a otro equipo usando el módulo indicador.	

Operación con visualizador remoto y módulo de configuración FHX50

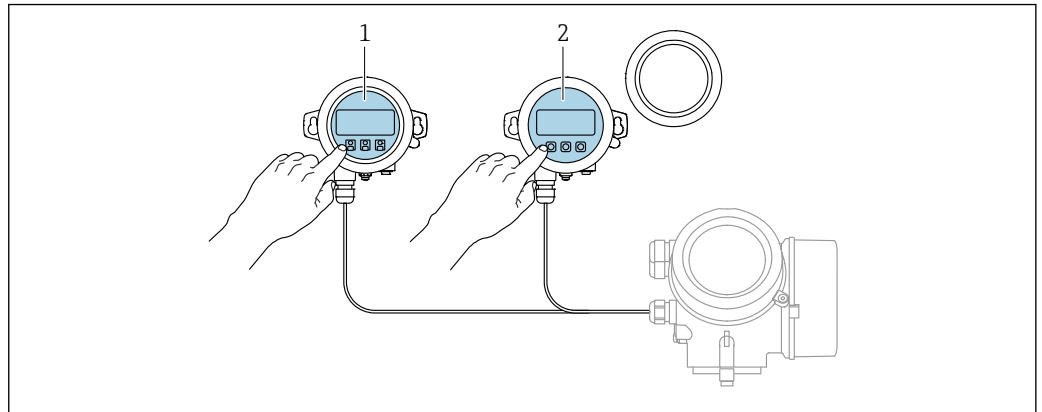

A0036314

13 Modos de configuración con FHX50

- 1 Módulo de visualización y configuración SD03, teclas ópticas; pueden accionarse a través de la cubierta de vidrio
- 2 Módulo de visualización y configuración SD02, botones mecánicos; hay que extraer la tapa

8.1.2 Acceso al menú de configuración a través del software de configuración

Mediante interfaz de servicio (CDI)

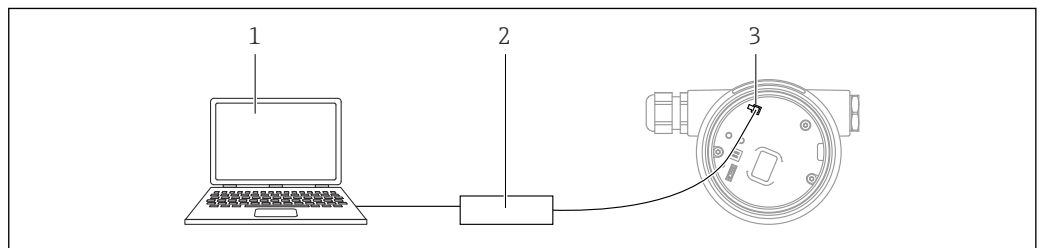

A0039148

- 1 Ordenador con software de configuración FieldCare/DeviceCare
- 2 Commubox
- 3 Interfaz de servicio (CDI) del instrumento de medición (= Endress+Hauser Common Data Interface)

Funcionamiento mediante tecnología inalámbrica Bluetooth®

Requisitos

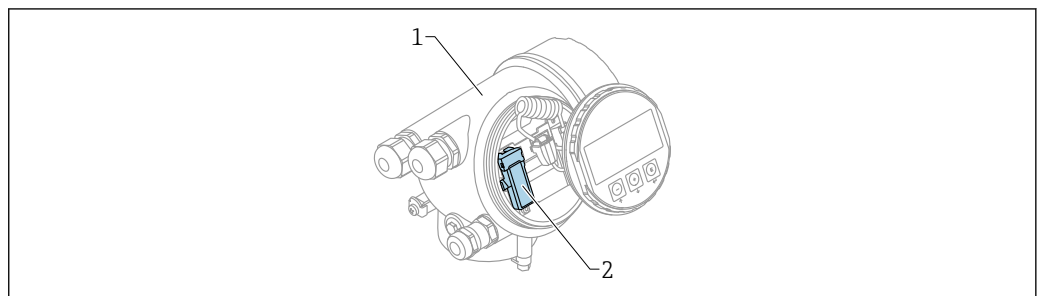

A0036790

14 Dispositivo con módulo Bluetooth

- 1 Compartimento de la electrónica del dispositivo
- 2 Módulo Bluetooth

Esta opción de configuración solo está disponible en equipos dotados con módulo Bluetooth. Se dispone de las opciones siguientes:

- El pedido del equipo incluía un módulo Bluetooth:
Característica 610, "Accesorio montado", opción NF "Bluetooth"
- Se ha cursado un pedido de un módulo Bluetooth como accesorio (código de producto: 71377355) y se ha instalado en el equipo. Véase la documentación especial SD02252F.

Operaciones de configuración desde la aplicación SmartBlue

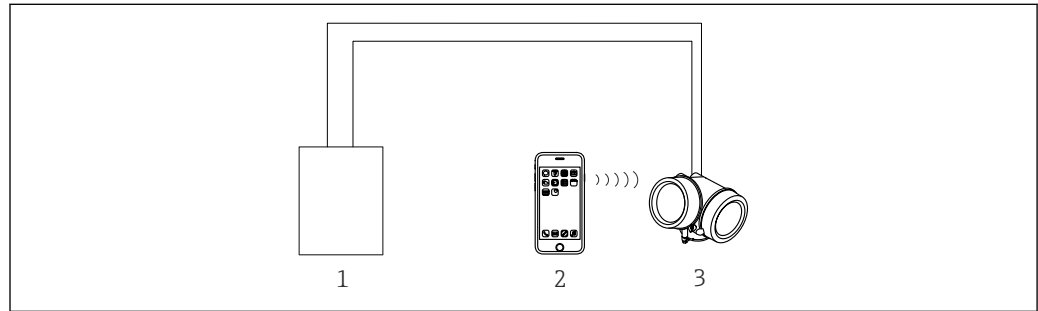

A0034939

15 Operaciones de configuración desde la aplicación SmartBlue

- 1 Fuente de alimentación del transmisor
- 2 Smartphone/tableta con SmartBlue (app)
- 3 Transmisor con módulo Bluetooth

8.2 Estructura y función del menú de configuración

8.2.1 Estructura del menú de configuración

Menú	Submenú/ parámetro	Significado
	Language ¹⁾	Define el idioma de configuración del indicador local
Puesta en marcha ²⁾		Abre el asistente interactivo para la puesta en marcha guiada. Normalmente no se requiere realizar ajustes adicionales en el resto de menús cuando el asistente finaliza.
Ajuste	Parámetro 1 ... Parámetro N	Una vez ajustados los valores para estos parámetros, por lo general la medición ya debería estar totalmente configurada.
	Ajuste avanzado	Contiene submenús y parámetros adicionales: <ul style="list-style-type: none"> ■ Para configurar la medición con más precisión (adaptación a condiciones especiales de medición). ■ Para convertir el valor medido (escalado, linealización). ■ Para escalar la señal de salida.
Diagnóstico	Lista de diagnósticos	Contiene hasta 5 mensajes de error actualmente activos.
	Lista de eventos ³⁾	Contiene los últimos 20 mensajes (que ya no están activos).
	Información del equipo	Contiene información para la identificación del equipo.
	Valor medido	Contiene todos los valores medidos actuales.
	Memorización de valores medidos	Contiene el historial de los valores medidos individuales

Menú	Submenú/ parámetro	Significado
	Simulación	Se utiliza para simular valores medidos o valores de salida.
	Test de dispositivo	Contiene todos los parámetros necesarios para comprobar la capacidad de medición del equipo.
	Heartbeat ⁴⁾	Contiene todos los asistentes para los paquetes de aplicación Heartbeat Verification y Heartbeat Monitoring .
Experto ⁵⁾ Contiene todos los parámetros del equipo (incluidos los que ya están contenidos en alguno de los otros menús). Este menú esta organizado conforme a los bloques funcionales del equipo. Los parámetros del menú Expert están explicados en:	Sistema	Contiene todos los parámetros de nivel superior del equipo que no afectan a la medición ni a la comunicación del valor medido.
	Sensor	Contiene todos los parámetros para configurar la medición.
	Salida	Contiene todos los parámetros para configurar la salida de conmutación (PFS)
	Comunicación	Contiene todos los parámetros necesarios para configurar la interfaz de comunicaciones digitales.
	Diagnóstico	Contiene todos los parámetros necesarios para detectar y analizar errores de funcionamiento.

- 1) Si se maneja mediante software de configuración (p. ej., FieldCare), el parámetro "Language" se encuentra en "Ajuste → Ajuste avanzado → Visualización"
- 2) Solo si se opera a través de un sistema FDT/DTM
- 3) Solo está disponible si se maneja a través del indicador local
- 4) Solo está disponible si se maneja a través de DeviceCare o FieldCare
- 5) Siempre que se accede al menú "Experto" se solicita un código de acceso. Si no se ha definido ningún código de acceso específico de cliente, se debe escribir "0000".

8.2.2 Roles de usuario y autorización de acceso relacionada

Los dos roles de usuario, **Operador** y **Mantenimiento**, tienen diferente acceso de escritura a los parámetros si se ha definido un código de acceso específico del equipo. Así se protege la configuración del equipo contra el acceso no autorizado a través del indicador local →  50.

Autorización de acceso a parámetros

Rol de usuario	Acceso de lectura		Acceso de escritura	
	Sin código de acceso (de fábrica)	Con código de acceso	Sin código de acceso (de fábrica)	Con código de acceso
Operador	✓	✓	✓	--
Mantenimiento	✓	✓	✓	✓

Si se introduce un código de acceso incorrecto, el usuario adquirirá los derechos de acceso propios del rol de usuario **Operador**.

 El rol de usuario con el que el usuario ha iniciado la sesión actual se indica en el Parámetro **Derechos de acceso visualización** (en caso de configuración a través del indicador local) o en el Parámetro **Derechos de acceso software de operación** (en caso de configuración a través de un software de configuración).

8.2.3 Acceso a los datos: Seguridad

Protección contra escritura mediante código de acceso

Si se usa el código de acceso específico del equipo, los parámetros de la configuración del instrumento de medición están protegidos contra la escritura y sus valores ya no se pueden modificar a través del manejo local.

Definición del código de acceso mediante el indicador local

1. Vaya a: Ajuste → Ajuste avanzado → Administración → Definir código de acceso → Definir código de acceso
2. Defina como código de acceso un código numérico de 4 dígitos como máximo.
3. Repita el código numérico en el Parámetro **Confirmar el código de acceso** para confirmarlo.
 - ↳ El símbolo  aparece delante de todos los parámetros protegidos contra escritura.



Definición del código de acceso a través del software de configuración (p. ej., FieldCare)

1. Vaya a: Ajuste → Ajuste avanzado → Administración → Definir código de acceso
2. Defina como código de acceso un código numérico de 4 dígitos como máximo.
 - ↳ La protección contra escritura está activa.

Parámetros que siempre se pueden modificar

La protección contra escritura no incluye ciertos parámetros que no afectan a la medición. A pesar del código de acceso definido, estos parámetros siempre se pueden modificar aunque los demás parámetros estén bloqueados.



El equipo vuelve a bloquear automáticamente los parámetros protegidos contra escritura si no se pulsa ninguna tecla en las vistas de navegación y de edición en el transcurso de 10 minutos. Si el usuario vuelve al modo de visualización del valor medido desde el modo de navegación y edición, el equipo bloquea automáticamente los parámetros protegidos contra escritura al cabo de 60 s.

-  Si la protección contra escritura se activa por medio de un código de acceso, solo se puede volver a desactivar con ese mismo código de acceso.
- En los documentos "Descripción de los parámetros del equipo", todos los parámetros protegidos contra escritura están identificados con el símbolo .

Deshabilitación de la protección contra escritura mediante código de acceso

Si el símbolo  aparece delante de un parámetro en el indicador local, significa que el parámetro está protegido contra escritura con un código de acceso específico del equipo y su valor no se puede modificar en ese momento usando el indicador local.

El bloqueo del acceso de escritura a través del manejo local se puede deshabilitar mediante la introducción de un código de acceso específico del equipo.

1. Tras pulsar  aparece la solicitud que le invita a introducir el código de acceso.
2. Escriba el código de acceso.
 - ↳ Desaparece el símbolo  de delante de los parámetros; todos los parámetros previamente protegidos contra escritura vuelven a estar habilitados.

Desactivación de la protección contra escritura mediante código de acceso

A través del indicador local

1. Vaya a: Ajuste → Ajuste avanzado → Administración → Definir código de acceso → Definir código de acceso

2. Escriba **0000**.
3. Repita **0000** en el Parámetro **Confirmar el código de acceso** para confirmar.
 - ↳ Se desactiva la protección contra escritura. Los parámetros se pueden modificar sin introducir un código de acceso.

Mediante software de configuración (p. ej., FieldCare)

1. Vaya a: Ajuste → Ajuste avanzado → Administración → Definir código de acceso
2. Escriba **0000**.
 - ↳ Se desactiva la protección contra escritura. Los parámetros se pueden modificar sin introducir un código de acceso.

Protección contra escritura mediante interruptor de protección contra escritura

A diferencia de la protección contra escritura por medio de un código de acceso específico de usuario, permite bloquear el acceso de escritura a todo el menú de configuración, excepto al **Parámetro "Contraste del visualizador"**.

Los valores de los parámetros ahora son de solo lectura y ya no se pueden editar (a excepción del **Parámetro "Contraste del visualizador"**):

- A través del indicador local
- Mediante el protocolo Modbus RS485

1. Afloje el tornillo de bloqueo.
2. Desenrosque la cubierta del compartimento del sistema electrónico.
3. Extraiga el módulo indicador tirando suavemente con un movimiento de rotación. Para facilitar el acceso al interruptor de protección de escritura, sujete el módulo de indicación por el borde del compartimento del sistema electrónico.

↳

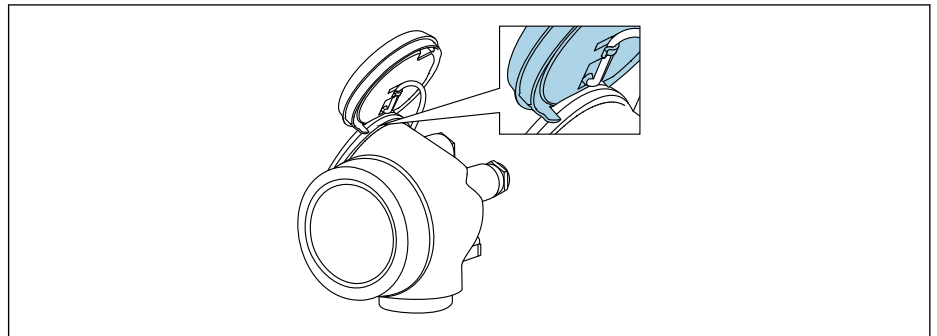

A0036086

4. La protección contra escritura se activa situando el microinterruptor WP del módulo del sistema electrónico principal en la posición **ON**. Al situar el microinterruptor WP del módulo del sistema electrónico principal en la posición **OFF** (ajuste de fábrica), se desactiva la protección contra escritura.
 - ↳ Si la protección contra escritura por hardware está habilitada: Se muestra la Opción **Protección de escritura hardware** en el Parámetro **Estado bloqueo**. Además, en el indicador local aparece el símbolo  delante de los parámetros del encabezado del indicador operativo y de la vista de navegación.

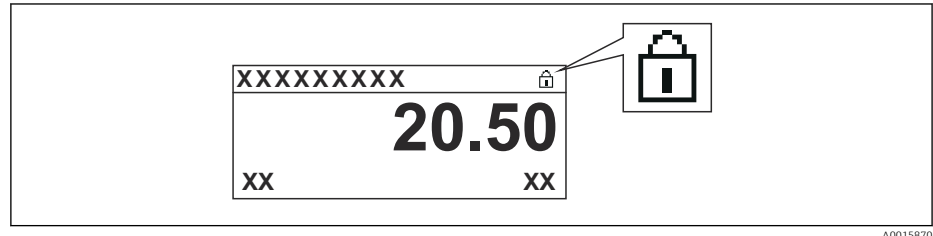

Si la protección contra escritura por hardware está deshabilitada: No se muestra ninguna opción en el Parámetro **Estado bloqueo**. En el indicador local, el símbolo  desaparece de delante de los parámetros del encabezado del indicador operativo y de la vista de navegación.

5. Pase el cable por la abertura entre caja y módulo del sistema electrónico principal e inserte el módulo de indicación en el compartimento del sistema electrónico dejándolo bien encajado en la posición deseada.
6. Monte de nuevo el transmisor en el orden inverso.

Habilitación y deshabilitación del bloqueo del teclado

El bloqueo del teclado permite bloquear el acceso a todo el menú de configuración a través del manejo local. Cuando el acceso está bloqueado, ya no se puede navegar por el menú de configuración ni modificar los valores de los distintos parámetros. Los usuarios solo pueden leer los valores medidos en el indicador operativo.

El bloqueo del teclado se conecta y desconecta mediante un menú contextual.

Activación del bloqueo del teclado

Solo módulo indicador SD03

El bloqueo del teclado se activa automáticamente:

- Si el equipo no ha sido manejado a través del indicador durante > 1 minuto.
- Cada vez que se reinicia el equipo.

Activación del bloqueo del teclado manualmente

1. El equipo se encuentra en la indicación del valor medido.
Presione  durante 2 segundos por lo menos.
↳ Aparece un menú contextual.
2. Seleccione la opción **Bloqueo teclado activo** en el menú contextual.
↳ El bloqueo del teclado está activado.

 Si el usuario intenta acceder al menú de configuración mientras el bloqueo del teclado está activo, aparece el mensaje **Bloqueo del teclado activado**.

Desactivación del bloqueo del teclado

1. El bloqueo del teclado está activado.
Presione  durante 2 segundos por lo menos.
↳ Aparece un menú contextual.

2. Seleccione la opción **Bloqueo teclado apagado** en el menú contextual.
 - ↳ El bloqueo del teclado está desactivado.

Tecnología inalámbrica Bluetooth®

La transmisión de señal con tecnología inalámbrica Bluetooth® utiliza una técnica criptográfica probada por el Fraunhofer Institute

- El equipo no es visible mediante tecnología inalámbrica Bluetooth® sin la aplicación SmartBlue
- Solo se establece una conexión punto a punto entre un sensor y un smartphone o tableta

8.3 Módulo indicador y de configuración

8.3.1 Formato de visualización

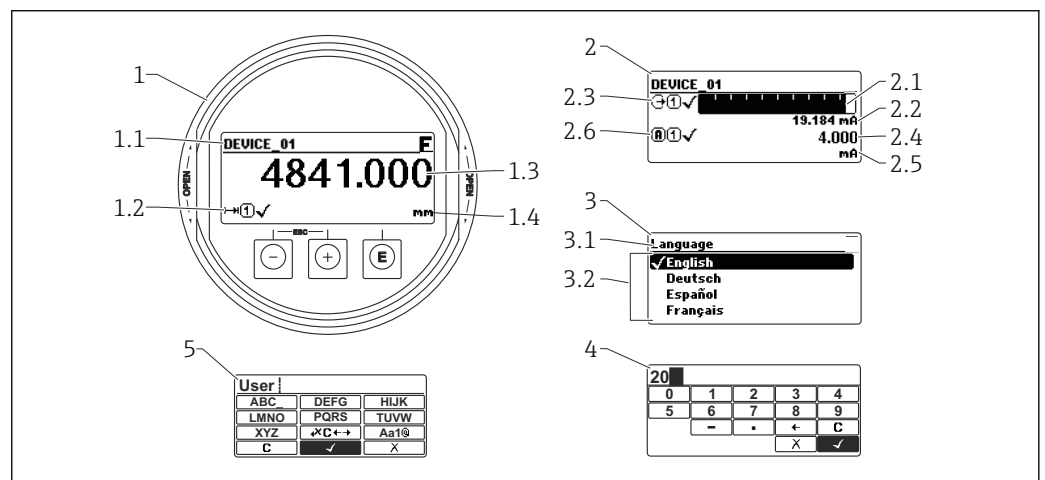





Fig. 16 Formato de indicación en el módulo indicador y de configuración

- 1 Indicador de valores medidos (1 valor de tamaño máx.)
- 1.1 Encabezado que presenta etiqueta (TAG) y símbolo de error (si hay uno activo)
- 1.2 Símbolos para valores medidos
- 1.3 Valor medido
- 1.4 Unidad
- 2 Indicación del valor medido (gráfico de barras + 1 valor)
 - 2.1 Gráfico de barra para el valor medido 1
 - 2.2 Valor medido 1 (con unidad física)
 - 2.3 Símbolos de valor medido para el valor medido 1
 - 2.4 Valor medido 2
 - 2.5 Unidades del valor medido 2
 - 2.6 Símbolos de valor medido para el valor medido 2
- 3 Visualización de parámetros (en este caso: parámetro con lista desplegable)
 - 3.1 Encabezado que presenta nombre del parámetro y símbolo de error (si es que hay uno activo)
 - 3.2 Lista desplegable; señala el valor actual del parámetro.
- 4 Matriz para entrada de números
- 5 Matriz para entrada de caracteres alfanuméricos y especiales



Símbolos de submenú que aparecen en el indicador

Símbolo	Significado
 A0018367	Indicador/operación Se visualiza: <ul style="list-style-type: none"> En el menú principal, al lado de la opción seleccionable "Visualiz/operac." En el encabezado, a la izquierda, en el menú "Visualiz./operac."
 A0018364	Ajuste Se visualiza: <ul style="list-style-type: none"> En el menú principal, al lado de la opción seleccionable "Ajuste" En el encabezado, a la izquierda, en el menú "Ajuste"
 A0018365	Experto Se visualiza: <ul style="list-style-type: none"> En el menú principal, al lado de la opción seleccionable "Experto" En el encabezado, a la izquierda, en el menú "Experto"
 A0018366	Diagnóstico Se visualiza: <ul style="list-style-type: none"> En el menú principal, al lado de la opción seleccionable de "Diagnósticos" En el encabezado, a la izquierda, en el menú "Diagnósticos"











Señales de estado

Símbolo	Significado
F A0032902	"Fallo" Se ha producido un error de equipo. El valor medido ya no es válido.
C A0032903	"Comprobación de funciones" El equipo está en el modo de servicio (p. ej., durante una simulación).
S A0032904	"Fuera de especificación" Se está haciendo funcionar el equipo: <ul style="list-style-type: none"> Fuera de sus especificaciones técnicas (p. ej., durante el arranque o la limpieza) Fuera de la configuración efectuada por el usuario (p. ej., nivel fuera del rango configurado)
M A0032905	"Requiere mantenimiento" Es necesario efectuar mantenimiento. El valor medido sigue siendo válido.



Símbolos visualizados para indicar el estado de bloqueo





Símbolo	Significado
 A0013148	Parámetro de solo lectura El parámetro que se muestra está diseñado con fines de visualización y no se puede editar.
 A0013150	Equipo bloqueado <ul style="list-style-type: none"> Delante del nombre de un parámetro: el equipo se encuentra bloqueado por software y/o hardware. En el encabezado de la pantalla de valores medidos: el equipo se encuentra bloqueado por hardware.

Símbolos para valores medidos

Símbolo	Significado
Valores medidos	
 A0032892	Nivel
 A0032893	Distancia
 A0032908	Salida de corriente
 A0032894	Corriente medida
 A0032895	Tensión en los terminales
 A0032896	Temperatura del sistema electrónico o del sensor
Canales de medida	
 A0032897	Canal de medición 1
 A0032898	Canal de medición 2
Estado del valor medido	
 A0018361	Estado de "alarma" Se interrumpe la medición. La salida presenta la condición definida para estado de alarma. Se genera un mensaje de diagnóstico.
 A0018360	Estado de "alerta" El equipo sigue midiendo. Se genera un mensaje de diagnóstico.

8.3.2 Elementos de configuración

Tecla de configuración	Significado
 A0018330	Tecla Menos <i>En un menú, submenú</i> Desplaza hacia arriba la barra de selección en una lista de selección. <i>En el editor numérico y de textos</i> En la pantalla de entrada de datos, desplaza la barra de selección hacia la izquierda (hacia atrás).
 A0018329	Tecla Más <i>En un menú, submenú</i> Desplaza hacia abajo la barra de selección en una lista de selección. <i>En el editor numérico y de textos</i> En la pantalla de entrada, desplaza la barra de selección hacia la derecha (hacia delante).

Tecla de configuración	Significado
 <small>A0018328</small>	<p>Tecla Intro</p> <p><i>En el visualizador de valores medidos</i></p> <ul style="list-style-type: none"> El menú de configuración se abre tras pulsar brevemente la tecla. Tras pulsar esta tecla durante 2 s se abre el menú contextual. <p><i>En un menú, submenú</i></p> <ul style="list-style-type: none"> Si se pulsa brevemente la tecla: <ul style="list-style-type: none"> Se abre el menú, submenú o parámetro seleccionados. Si se pulsa la tecla del parámetro durante 2 s: <ul style="list-style-type: none"> Se abre el texto de ayuda sobre la función del parámetro, si se dispone del mismo. <p><i>En el editor numérico y de textos</i></p> <ul style="list-style-type: none"> Si se pulsa brevemente la tecla: <ul style="list-style-type: none"> Abre el grupo seleccionado. Realiza la acción seleccionada. Si se pulsa la tecla durante 2 s, se confirma el valor del parámetro editado.
 <small>A0032909</small>	<p>Combinación de teclas Escape (pulse las teclas simultáneamente)</p> <p><i>En un menú, submenú</i></p> <ul style="list-style-type: none"> Si se pulsa brevemente la tecla: <ul style="list-style-type: none"> Se sale del nivel de menú actual y se accede al nivel inmediatamente superior. Si hay un texto de ayuda abierto, cierra el texto de ayuda del parámetro. Si se pulsan durante 2 s, regresa a la visualización de valores medidos ("posición INICIO"). <p><i>En el editor numérico y de textos</i></p> <p>Cierra el editor numérico o de textos sin que se efectúen los cambios.</p>
 <small>A0032910</small>	<p>Combinación de teclas Más/Menos (hay que mantenerlas simultáneamente pulsadas)</p> <p>Reduce el contraste (presentación con más brillo).</p>
 <small>A0032911</small>	<p>Combinación de teclas Más/Intro (hay que mantenerlas simultáneamente pulsadas)</p> <p>Aumenta el contraste (presentación más oscura).</p>



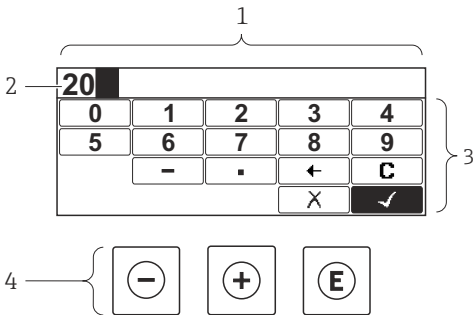
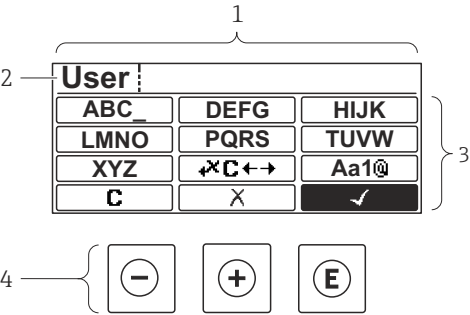



8.3.3 Introducción de números y texto

Editor numérico	Editor de textos
 <small>A0013941</small>	 <small>A0013999</small>
<p>1 Vista de edición</p> <p>2 Zona de visualización de los valores introducidos</p> <p>3 Máscara de entrada</p> <p>4 Elementos de configuración</p>	







Máscara de entrada

En la máscara de entrada del editor numérico y de textos puede encontrar los siguientes símbolos de entrada y de configuración:



Editor numérico



Símbolo	Significado
 <small>A0013998</small>	Selección de números de 0 a 9
 <small>A0016619</small>	Inserta un separador decimal en la posición del cursor.
 <small>A0016620</small>	Inserta el signo menos en la posición del cursor.
 <small>A0013985</small>	Confirma la selección.
 <small>A0016621</small>	Desplaza la posición de entrada en una posición hacia la izquierda.
 <small>A0013986</small>	Abandona la entrada sin aplicar los cambios.
 <small>A0014040</small>	Borra todos los caracteres entrados.

Editor de textos

Símbolo	Significado
 <small>A0013997</small>	Selección de las letras de A a Z
 <small>A0013981</small>	Conmutador <ul style="list-style-type: none"> ▪ Entre letras mayúsculas y minúsculas ▪ Para introducir números ▪ Para introducir caracteres especiales
 <small>A0013985</small>	Confirma la selección.
 <small>A0013987</small>	Salta a la selección de herramientas de corrección.
 <small>A0013986</small>	Abandona la entrada sin aplicar los cambios.
 <small>A0014040</small>	Borra todos los caracteres entrados.

Corrección de texto en 

Símbolo	Significado
 <small>A0032907</small>	Borra todos los caracteres entrados.
 <small>A0018324</small>	Desplaza la posición de entrada en una posición hacia la derecha.

 <small>A0018326</small>	Desplaza la posición de entrada en una posición hacia la izquierda.
 <small>A0032906</small>	Borra el carácter situado a la izquierda de la posición de entrada.

8.3.4 Apertura del menú contextual

Con el menú contextual puede accederse rápida y directamente a los siguientes menús desde el indicador operativo:

- Ajuste
- Copia segur. configuración visualiz.
- Curva envolvente
- Bloqueo teclado activado



Acceder y cerrar el menú contextual

El usuario está en el indicador operativo.

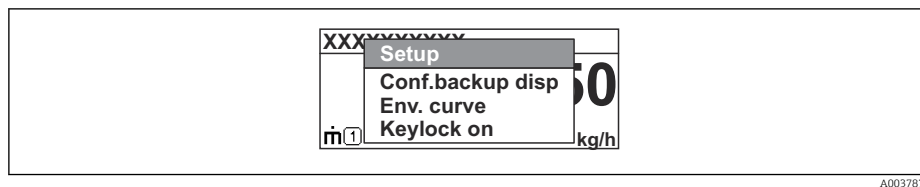

1. Pulse  durante 2 s.
 - ↳ Se abre el menú contextual.



A0037872

2. Pulse simultáneamente  + .
 - ↳ El menú contextual se cierra y aparece el indicador operativo.

Llamar el menú mediante menú contextual

1. Abra el menú contextual.
2. Pulse  para navegar hacia el menú deseado.
3. Pulse  para confirmar la selección.
 - ↳ Se abre el menú seleccionado.

8.3.5 Visualización de la curva envolvente en el módulo indicador y de configuración

Para evaluar la señal de medida, pueden mostrarse en el módulo indicador y de configuración la curva envolvente y también la curva de mapeado si se hubiera registrado un mapeado:

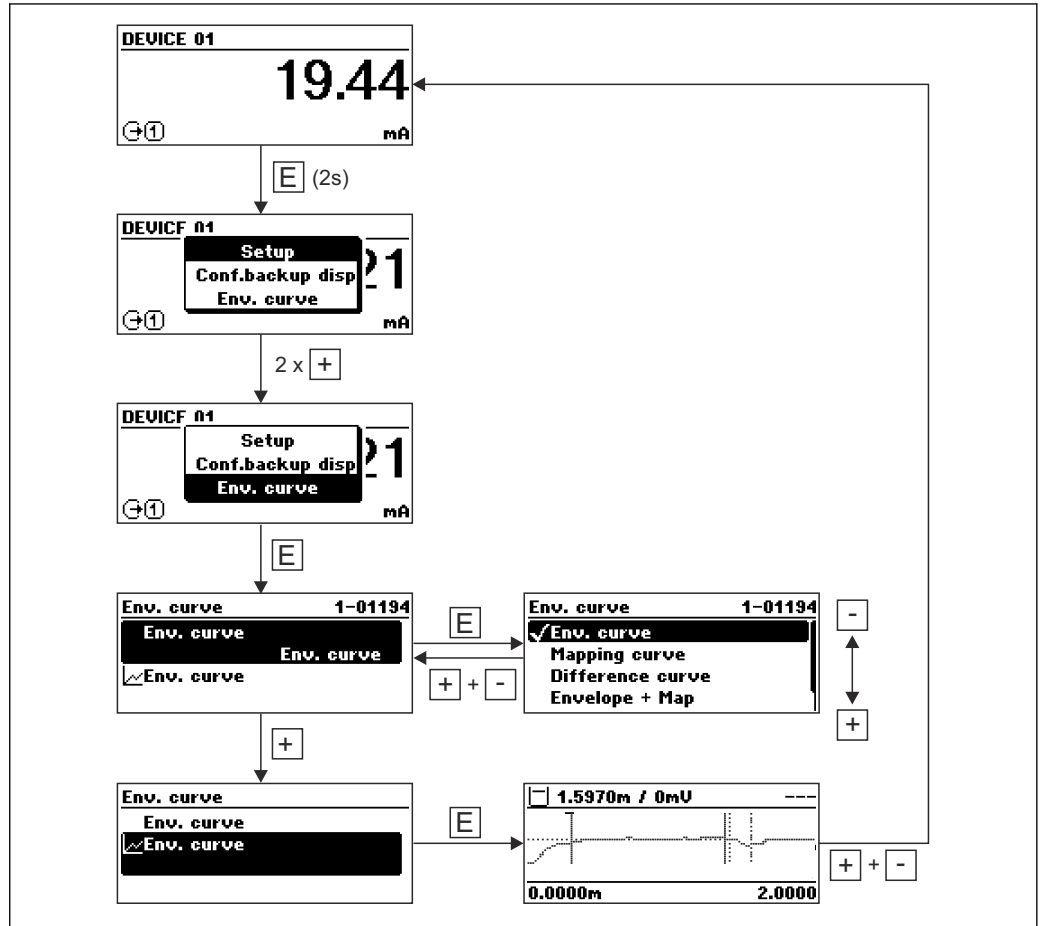

A0014277

9 Puesta en marcha usando el asistente

FieldCare y DeviceCare cuentan con un asistente que guía al usuario a lo largo de la puesta en marcha inicial.

i La comunicación Modbus se debe configurar por adelantado.

1. Conecte el equipo con FieldCare o DeviceCare →  47.
2. Conecte el equipo a las aplicaciones de software FieldCare o DeviceCare.
 - ↳ Se muestra el tablero de instrumentos (página de inicio) del equipo:

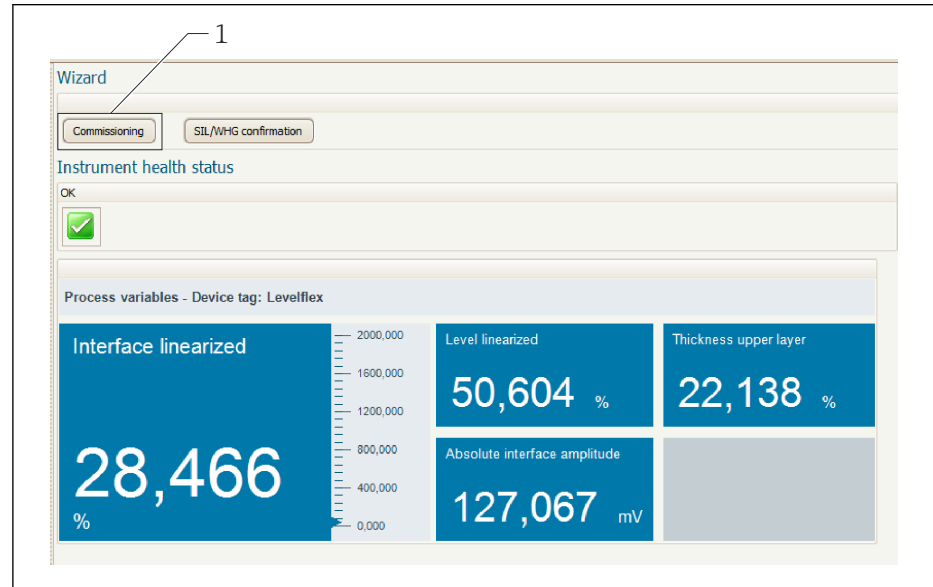

A0025866

1 El botón de "Puesta en marcha" llama al asistente

3. Haga clic en "Puesta en marcha" para iniciar el asistente.
 4. Introduzca el valor adecuado en cada parámetro o seleccione la opción adecuada. Estos valores quedan registrados directamente en el equipo.
 5. Haga clic en "Siguiente" para pasar a la página siguiente.
 6. Cuando haya pasado todas las páginas, haga clic en "Finalizar" para cerrar el asistente.
- i** Si interrumpe el asistente antes de introducir todos los parámetros necesarios, el equipo puede quedar en un estado indefinido. En estas situaciones, es recomendable reiniciar el equipo a los ajustes predeterminados de fábrica.

10 Puesta en marcha a través del menú de configuración

10.1 Comprobación de funciones

Antes de la puesta en marcha del punto de medición, compruebe que se han realizado las comprobaciones tras la instalación y las comprobaciones tras la conexión:

- Lista de comprobaciones "Comprobaciones tras la instalación"
- Lista de comprobaciones "Comprobaciones tras la conexión"

10.2 Configuración del idioma de manejo

Ajuste de fábrica: "English" o idioma pedido

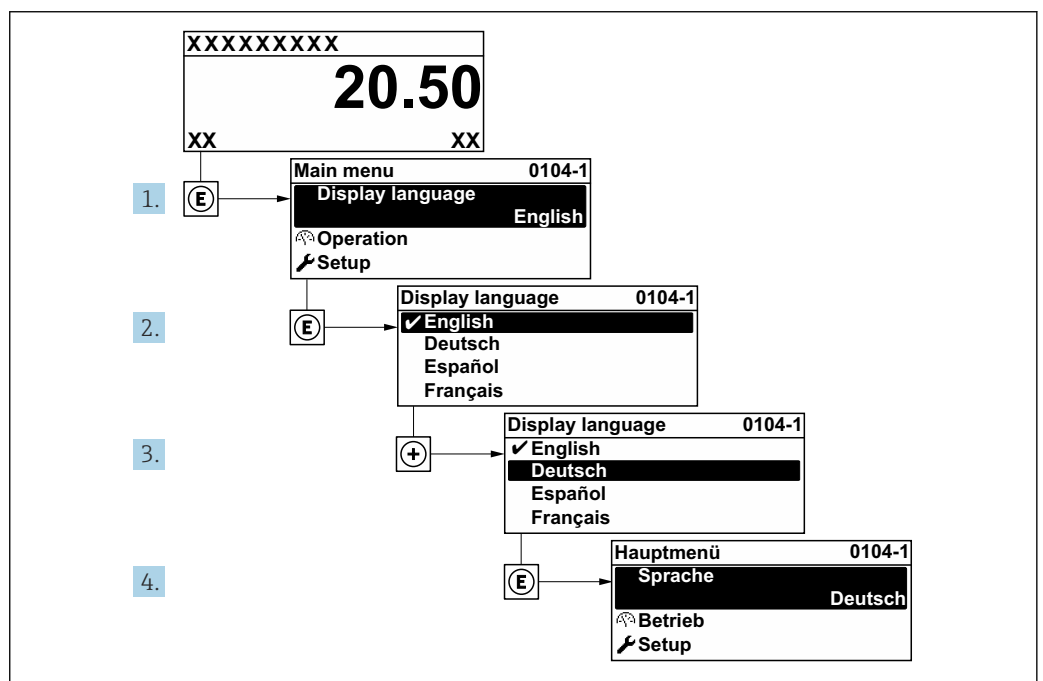

17 Ejemplo de indicador local

A0029420

10.3 Configurar la medición de nivel

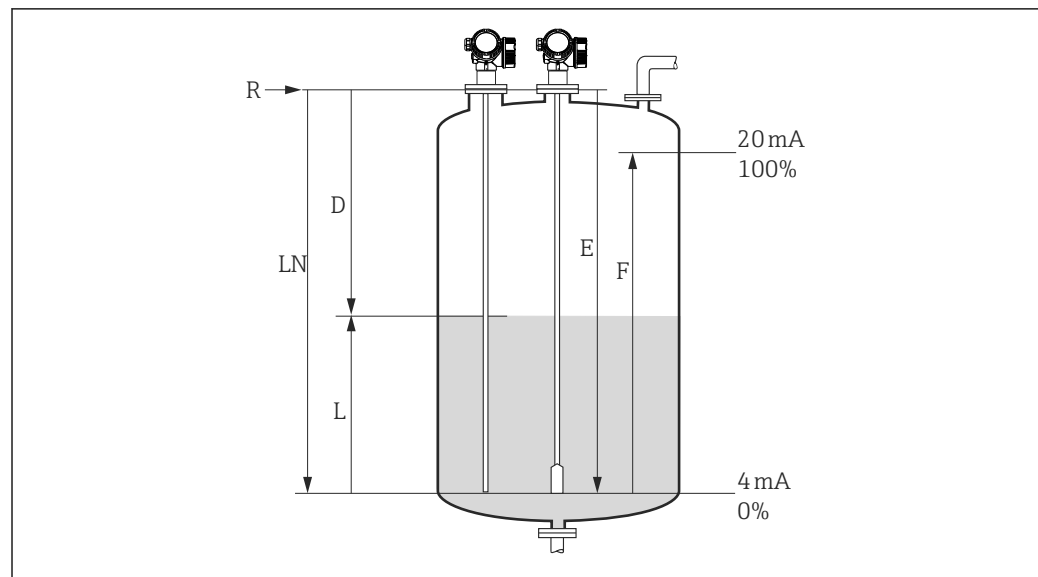

A0011360

18 Parámetros de configuración para la medición de nivel en líquidos

- LN Longitud de la sonda
 R Punto de referencia de la medición
 D Distancia
 L Nivel
 E Calibración vacío (= punto cero)
 F Calibración lleno (= span)

i Si el valor de la CD es menor de 7 en el caso de las sondas de cable, la medición en la zona del contrapeso de tensado no resulta posible. En tales casos, la calibración de vacío E no debe superar $LN - 250$ mm ($LN - 10$ in).

1. Ajuste → Nombre del dispositivo
 - ↳ Introduzca la etiqueta (TAG) del equipo.
2. Para los equipos en el paquete de aplicaciones "Medición de la interfase":
 - Vaya a: Ajuste → Modo de operación
 - ↳ Seleccione la Opción **Nivel**.
3. Vaya a: Ajuste → Unidad de longitud
 - ↳ Seleccione la unidad de longitud.
4. Vaya a: Ajuste → Tipo de tanque
 - ↳ Seleccione el tipo de depósito.
5. Para Parámetro **Tipo de tanque** = Bypass / tubo tranquilizador:
 - Vaya a: Ajuste → Diámetro del tubo
 - ↳ Especifique el diámetro de la derivación o del tubo tranquilizador.
6. Vaya a: Ajuste → Grupo de producto
 - ↳ Especifique el grupo de producto (**En base agua (DC >= 4)** o **Otros**)
7. Vaya a: Ajuste → Calibración vacío
 - ↳ Especifique la distancia de vacío E (distancia desde el punto de referencia R hasta la marca del 0 %).
8. Vaya a: Ajuste → Calibración lleno
 - ↳ Especifique la distancia de lleno F (distancia desde la marca del 0 % hasta la marca del 100 %).

9. Vaya a: Ajuste → Nivel
 - ↳ Visualiza el nivel medido L.
10. Vaya a: Ajuste → Distancia
 - ↳ Visualiza la distancia D que hay entre punto de referencia R y el nivel L.
11. Vaya a: Ajuste → Calidad de señal
 - ↳ Muestra la calidad de la señal analizada (eco) reflejada por el nivel.
12. Configuración utilizando el indicador local:
Vaya a: Ajuste → Mapeado → Confirmación distancia
 - ↳ Compare la distancia mostrada con el valor real para comenzar a registrar un mapa de ecos interferentes en caso necesario.
13. Configuración utilizando software de configuración:
Vaya a: Ajuste → Confirmación distancia
 - ↳ Compare la distancia que se muestra con el valor real para empezar el registro de un mapa de ecos interferentes (cuando sea aplicable).

10.4 Configuración de la medición de la interfase

i Una medición de la interfase solo es posible si el equipo dispone de la opción de software correspondiente. En la estructura de pedido del producto: característica 540 "Paquete de aplicaciones", opción EB "Medición de la interfase".

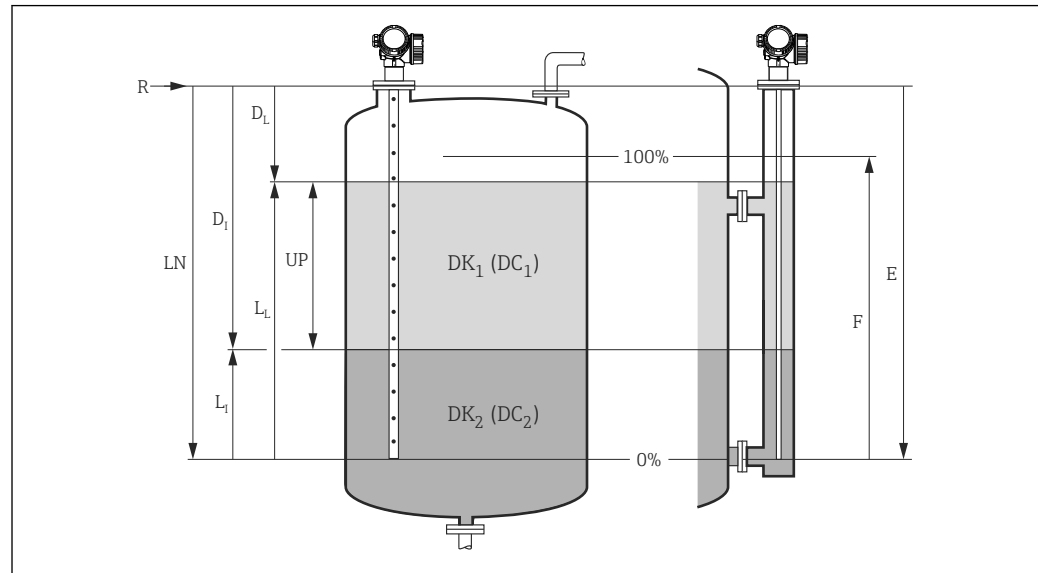

A0011177

19 Parámetros de configuración para la medición de la interfase

LN Longitud de la sonda

R Punto de referencia de la medición

D1 Distancia de interfase (distancia desde la brida hasta el producto inferior)

L1 Interfase

DL Distancia

LL Nivel

UP Grosor de la Capa Superior

E Calibración vacío (= punto cero)

F Calibración lleno (= span)

1. Vaya a: Ajuste → Nombre del dispositivo
 - ↳ Introduzca la etiqueta (TAG) del equipo.
2. Vaya a: Ajuste → Modo de operación
 - ↳ Seleccione la Opción **Interfase**.
3. Vaya a: Ajuste → Unidad de longitud
 - ↳ Seleccione la unidad de longitud.
4. Vaya a: Ajuste → Tipo de tanque
 - ↳ Seleccione el tipo de depósito.
5. Para Parámetro **Tipo de tanque** = Bypass / tubo tranquilizador:
 - Vaya a: Ajuste → Diámetro del tubo
 - ↳ Especifique el diámetro de la derivación o del tubo tranquilizador.
6. Vaya a: Ajuste → Nivel del tanque
 - ↳ Especifique el nivel de llenado (**Inundado** o **Llenado parcialmente**)
7. Vaya a: Ajuste → Distancia a la conexión superior
 - ↳ En las derivaciones: Especifique la distancia desde el punto de referencia R hasta el borde inferior del caudal de agua de salida superior. En el resto de casos, conserve el ajuste de fábrica.
8. Vaya a: Ajuste → Valor CD
 - ↳ Especifique la permitividad relativa (ϵ_r) del producto superior.

9. Vaya a: Ajuste → Calibración vacío
 - ↳ Especifique la distancia de vacío E (distancia desde el punto de referencia R hasta la marca del 0 %).
10. Vaya a: Ajuste → Calibración lleno
 - ↳ Especifique la distancia de lleno F (distancia desde la marca del 0 % hasta la marca del 100 %).
11. Vaya a: Ajuste → Nivel
 - ↳ Visualiza el nivel medido L_L .
12. Vaya a: Ajuste → Interfase
 - ↳ Visualiza la altura L_I de la interfase.
13. Vaya a: Ajuste → Distancia
 - ↳ Visualiza la distancia D_L que hay entre el punto de referencia y el nivel L_L .
14. Vaya a: Ajuste → Distancia de interfase
 - ↳ Visualiza la distancia D_I que hay entre el punto de referencia R y la interfase L_I .
15. Vaya a: Ajuste → Calidad de señal
 - ↳ Muestra la calidad de la señal analizada (eco) reflejada por el nivel.
16. Configuración utilizando el indicador local:
Vaya a: Ajuste → Mapeado → Confirmación distancia
 - ↳ Compare la distancia mostrada con el valor real para comenzar a registrar un mapa de ecos interferentes en caso necesario.
17. Mediante software de configuración (por ejemplo, FieldCare):
Vaya a: Ajuste → Confirmación distancia
 - ↳ Compare la distancia que se muestra con el valor real para empezar el registro de un mapa de ecos de interferencia (cuando sea aplicable).

10.5 Grabación de la curva de eco de referencia

Tras configurar la medición, se recomienda registrar el gráfico de la curva envolvente actual como curva de eco de referencia. De este modo, podrá utilizarse posteriormente con fines de diagnóstico. El Parámetro **Guardar curva de referencia** se usa para registrar la curva envolvente.

Ruta en el menú

Experto → Diagnóstico → Diagnósticos con curvas envolventes → Guardar curva de referencia

Significado de las opciones

- No
Ninguna acción
- Sí
La curva envolvente actual se guarda como curva de referencia.

 La curva de eco de referencia solo se puede visualizar en el diagrama de curva envolvente de FieldCare después de cargarla desde el equipo en FieldCare. Para ello se usa la función "Cargar curva de referencia" de FieldCare.

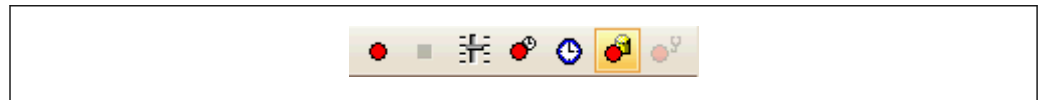

 20 Función "Cargar curva de referencia"

10.6 Configuración del indicador local

10.6.1 Ajuste de fábrica del indicador local para mediciones de nivel

Parámetro	Ajustes de fábrica para equipos que tienen 1 salida de corriente	Ajustes de fábrica para equipos que tienen 2 salidas de corriente
Formato visualización	1 valor grande	1 valor grande
1er valor visualización	Nivel linealizado	Nivel linealizado
2er valor visualización	Distancia	Distancia
3er valor visualización	Salida de corriente 1	Salida de corriente 1
4er valor visualización	Ninguno	Salida de corriente 2

10.6.2 Ajuste de fábrica del indicador local para mediciones de la interfase

Parámetro	Ajustes de fábrica para equipos que tienen 1 salida de corriente	Ajustes de fábrica para equipos que tienen 2 salidas de corriente
Formato visualización	1 valor grande	1 valor grande
1er valor visualización	Interfase linealizada	Interfase linealizada
2er valor visualización	Nivel linealizado	Nivel linealizado
3er valor visualización	Grosor de la Capa Superior	Salida de corriente 1
4er valor visualización	Salida de corriente 1	Salida de corriente 2

10.6.3 Ajuste del indicador local

El indicador local puede ajustarse en el siguiente submenú:
Ajuste → Ajuste avanzado → Visualización

10.7 Configurar la comunicación Modbus

10.7.1 Parámetros del bus

Parámetro del bus	Ajuste
Velocidad de transmisión	Detectado automáticamente; no es necesario ningún ajuste.
Paridad	Detectado automáticamente; no es necesario ningún ajuste.
Dirección Modbus del equipo	Para configurar mediante el parámetro de dirección HART: Experto → Comunicación → Configuración → Dirección HART Rango de valores: 1 ... 63

10.7.2 Parámetros del equipo

Se fijan los siguientes parámetros. El equipo anulará inmediatamente cualquier cambio que realice el usuario.

- **Rango de corriente = Valor de corriente fijo**
- **Valor de corriente fijo = 10 mA**

10.7.3 Parámetros de proceso

Debe asignarse una de las siguientes variables HART a los parámetros del proceso que se van a transmitir a través del bus:

Experto → Comunicación → Salida

- Asignación valor primario
- Asignación valor secundario
- Asignación de valor terciario
- Asignación VC

Se puede acceder a estas variables HART a través de ciertos registros de Modbus:

→  191.

10.8 Gestión de la configuración

Una vez puesto en marcha el equipo, es posible guardar la configuración del equipo, copiarla en otro punto de medición o recuperar una configuración anterior. Para ello puede usar el Parámetro **Control de configuración** y las opciones disponibles.

Ruta en el menú

Ajuste → Ajuste avanzado → Configuración Backup Indicador → Control de configuración

Significado de las opciones

■ Cancelar

No se ejecuta ninguna acción y el usuario sale del parámetro.

■ Ejecutar copia

Se guardará una copia de seguridad de la configuración actual del equipo desde el HistoROM (integrado en el mismo) en el módulo indicador de este.

■ Restablecer

La última copia de seguridad de la configuración del equipo se copia del módulo indicador al HistoROM del equipo.

■ Duplicar

La configuración del transmisor del equipo se duplica en otro equipo mediante el módulo indicador. Los siguientes parámetros, que caracterizan el punto de medición individual, **no** se transfieren:

- Fecha HART
- Descripción abreviada HART
- Mensaje HART
- Descripción HART
- Dirección HART
- Nombre del dispositivo
- Tipo producto

■ Comparar

Se compara la configuración del equipo guardada en el módulo indicador con la configuración actual del equipo presente en el HistoROM. El resultado de esta comparación se muestra en el Parámetro **Comparación resultado**.

■ Borrar datos backup

La copia de seguridad de la configuración del equipo es eliminada del módulo indicador del equipo.



Mientras esta acción está en curso, la configuración no se puede editar mediante el indicador local y en el indicador aparece un mensaje sobre el estado de procesamiento.



Si se usa la Opción **Restablecer** para restablecer en un equipo distinto del original una copia de seguridad existente, en algunos casos puede ocurrir que ciertas funciones del equipo individual no estén disponibles. En algunos casos tampoco resulta posible restablecer el estado original mediante un reinicio al estado "de entrega" → 169.

Para copiar la configuración en otro equipo siempre se debe usar la Opción **Duplicar**.

10.9 Protección de los ajustes contra el acceso no autorizado





La configuración puede protegerse de dos formas distintas contra cualquier acceso no autorizado:

- Bloqueo mediante parámetros (bloqueo por software)
- Bloqueo mediante microinterruptor de protección contra escritura (bloqueo por hardware)

11 Diagnóstico y localización y resolución de fallos





11.1 Localización y resolución de fallos en general

11.1.1 Errores generales

Error	Causa posible	Solución
El equipo no responde.	Tensión de alimentación sin conectar.	Conecte la tensión correcta.
	Los cables no hacen buen contacto con los terminales.	Asegure el contacto eléctrico entre el cable y el terminal.
No se visualizan valores en el indicador	El ajuste de contraste es demasiado bajo o demasiado alto.	<ul style="list-style-type: none"> ▪ Aumente el contraste pulsando simultáneamente  y . ▪ Disminuya el contraste pulsando simultáneamente  y .
	El conector del cable del indicador no está bien conectado.	Conecte correctamente el conector.
	El indicador es defectuoso.	Sustituya el indicador.
"Error de comunicaciones" aparece en el visualizador cuando se inicia el equipo o conecta el visualizador.	Interferencias electromagnéticas	Revise la puesta a tierra del equipo.
	Rotura del cable o del conector del indicador.	Sustituya el indicador.
La duplicación de parámetros mediante indicador de un equipo a otro no funciona. Solo están disponibles las opciones "Guardar" y "Cancelar".	El indicador con copia de seguridad no se detecta si previamente no se ha realizado una copia de seguridad en el nuevo equipo.	Conecte el indicador (con copia de seguridad) y reinicie el equipo.
La comunicación CDI no funciona.	Configuración errónea del puerto COM en el ordenador.	Revise la configuración del puerto COM en el ordenador y modifíquela si es necesario.
El equipo no mide correctamente.	Error de configuración de parámetros	Compruebe y corrija la configuración de los parámetros.

11.1.2 Errores de configuración de parámetros

Errores de configuración de parámetros para mediciones de nivel

Error	Causa posible	Solución
Valor medido incorrecto	Si la distancia medida (Ajuste → Distancia) concuerda con la distancia real: Error de calibración	<ul style="list-style-type: none"> ▪ Compruebe el Parámetro Calibración vacío (→  111) y corríjalo en caso necesario. ▪ Compruebe el Parámetro Calibración lleno (→  112) y corríjalo en caso necesario. ▪ Compruebe la linealización y corríjala en caso necesario (Submenú Linealización (→  137)).
	Si la distancia medida (Ajuste → Distancia) no concuerda con la distancia real: Presencia de un eco interferente.	Lleve a cabo un mapeado (Parámetro Confirmación distancia (→  119)).
El valor medido no cambia durante el llenado/vaciado	Presencia de un eco interferente.	Lleve a cabo un mapeado (Parámetro Confirmación distancia (→  119)).
	Adherencias en la sonda.	Limpie la sonda.

Error	Causa posible	Solución
	Error en el rastreo de ecos	Desactive el rastreo de ecos (Experto → Sensor → Seguimiento de eco → Modo de evaluación = Sin historial).
Mensaje de diagnóstico Eco perdido aparece tras encender la tensión de alimentación.	Umbral de eco demasiado alto.	Compruebe el Parámetro Grupo de producto (→ ☰ 111). Si es necesario, seleccione un ajuste más detallado con el Parámetro Propiedad del producto (→ ☰ 125).
	Eco de nivel suprimido.	Borre el mapa y regístrelo de nuevo en caso necesario (Parámetro Registro mapeado (→ ☰ 121)).
El equipo indica un nivel a pesar de que el depósito está vacío.	Longitud de sonda incorrecta	Efectúe una corrección de la longitud de la sonda (Parámetro Confirmación longitud de sonda (→ ☰ 151)).
	Eco interferente	Lleve a cabo el mapeado a lo largo de toda la longitud de la sonda cuando el depósito esté vacío (Parámetro Confirmación distancia (→ ☰ 119)).
Pendiente de nivel incorrecta en todo el rango de medición	El tipo de depósito seleccionado es incorrecto.	Seleccione el Parámetro Tipo de tanque (→ ☰ 110) correcto.

Errores en la configuración de parámetros para las mediciones de la interfase

Error	Causa posible	Solución
Con el ajuste Nivel del tanque = Inundado , el nivel de interfase mostrado salta a valores mayores cuando se vacía el depósito.	El nivel total detectado está fuera de la distancia superior de bloqueo.	Aumente la distancia de bloqueo (Parámetro Distancia bloqueo (→ ☰ 128)).
		Ajuste Parámetro Nivel del tanque (→ ☰ 116) = Llenado parcialmente .
Con el ajuste Nivel del tanque = Llenado parcialmente , el nivel total mostrado salta a valores menores cuando se llena el depósito.	El nivel total va hasta la distancia de bloqueo superior	Reduzca la distancia de bloqueo (Parámetro Distancia bloqueo (→ ☰ 128)).
Pendiente incorrecta del valor de la interfase medido	La constante dieléctrica (valor CD) del producto en la parte superior se ha fijado incorrectamente.	Introduzca la constante dieléctrica correcta (valor de la CD) del producto superior (Parámetro Valor CD (→ ☰ 117)).
El valor medido para la interfase y el nivel total son idénticos.	El umbral de eco para el nivel total es demasiado alto debido a una constante dieléctrica errónea.	Introduzca la constante dieléctrica correcta (valor de la CD) del producto superior (Parámetro Valor CD (→ ☰ 117)).
El nivel total salta al nivel de la interfase en el caso de interfases delgadas.	El espesor del producto en la parte superior es menor que 60 mm.	La medición de la interfase solo es posible para alturas de interfase mayores que 60 mm.
El valor medido de la interfase salta.	Existe una capa de emulsión.	Las capas de emulsión perjudican la medición. Póngase en contacto con Endress +Hauser.

11.2 Información de diagnóstico en el indicador local

11.2.1 Mensaje de diagnóstico

Los fallos detectados por el sistema de automonitorización del instrumento de medición se muestran por medio de un mensaje de diagnóstico que alterna con la indicación del valor medido.

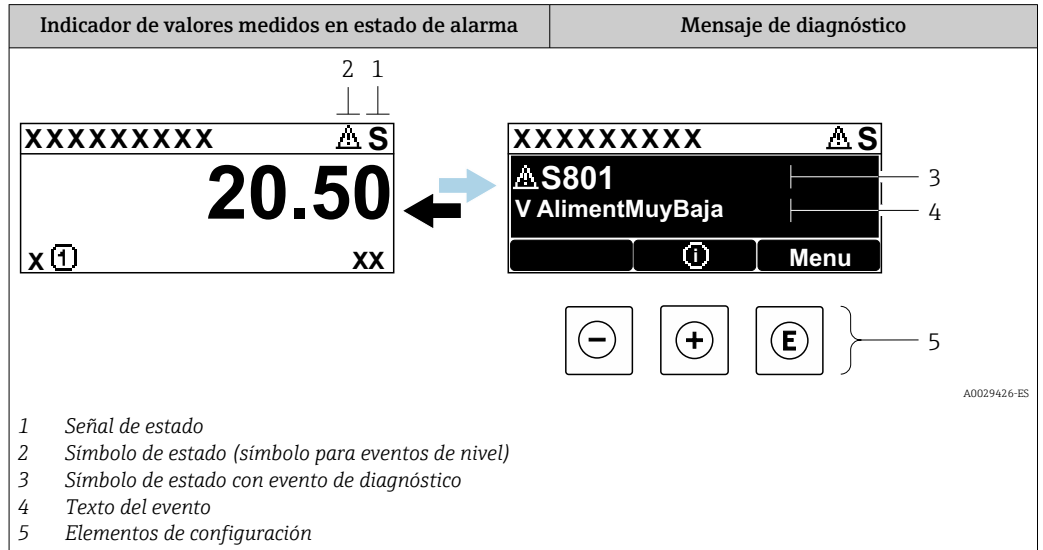

Señales de estado

F <small>A0032902</small>	Opción "Fallo (F)" Se ha producido un error de equipo. El valor medido ya no es válido.
C <small>A0032903</small>	Opción "Control de funcionamiento (C)" El equipo está en el modo de servicio (p. ej., durante una simulación).
S <small>A0032904</small>	Opción "Fuera de la especificación (S)" Se está haciendo funcionar el equipo: <ul style="list-style-type: none"> ▪ Fuera de sus especificaciones técnicas (p. ej., durante el arranque o la limpieza) ▪ Fuera de la configuración efectuada por el usuario (p. ej., nivel fuera del rango configurado)
M <small>A0032905</small>	Opción "Requiere mantenimiento (M)" Es necesario efectuar mantenimiento. El valor medido sigue siendo válido.

Símbolo de estado (símbolo para nivel de evento)

⊗	Estado de "alarma" Se interrumpe la medición. Las señales de salida adoptan el estado de alarma definido. Se genera un mensaje de diagnóstico.
⚠	Estado de "alerta" El equipo sigue midiendo. Se genera un mensaje de diagnóstico.

Evento de diagnóstico y texto del evento

El fallo se puede identificar por medio del evento de diagnóstico. El texto del evento resulta de ayuda porque le proporciona información sobre el fallo. Además, el símbolo de estado asociado se muestra delante del evento de diagnóstico.

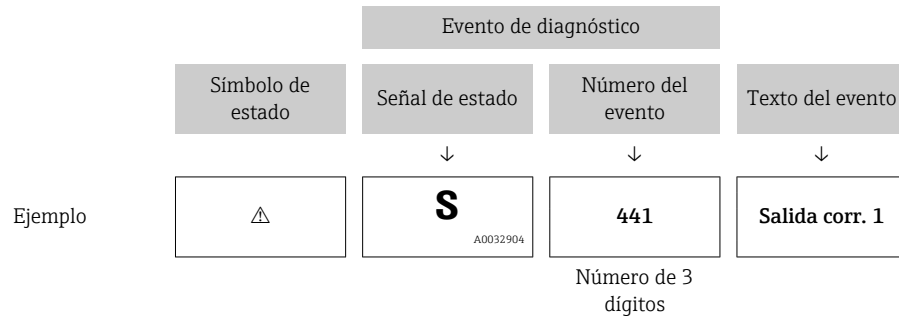

Si varios eventos de diagnóstico que están pendientes al mismo tiempo, solo se muestra el mensaje de diagnóstico que tiene la prioridad más alta. Los mensajes de diagnóstico pendientes adicionales se pueden mostrar en el Submenú **Lista de diagnósticos**.

- i** Los mensajes de diagnóstico que se emitieron anteriormente, pero que ya no son mensajes pendientes, pueden verse como se indica a continuación:
- En el indicador local:
en el Submenú **Lista de eventos**
 - En FieldCare:
a través de la función "Lista de eventos/HistoROM"

Elementos de configuración

Funciones de configuración en menús, submenús	
+	Tecla Más Abre el mensaje relativo a las medidas correctivas.
E	Tecla Intro Abre el menú de configuración.

11.2.2 Visualización de medidas correctivas

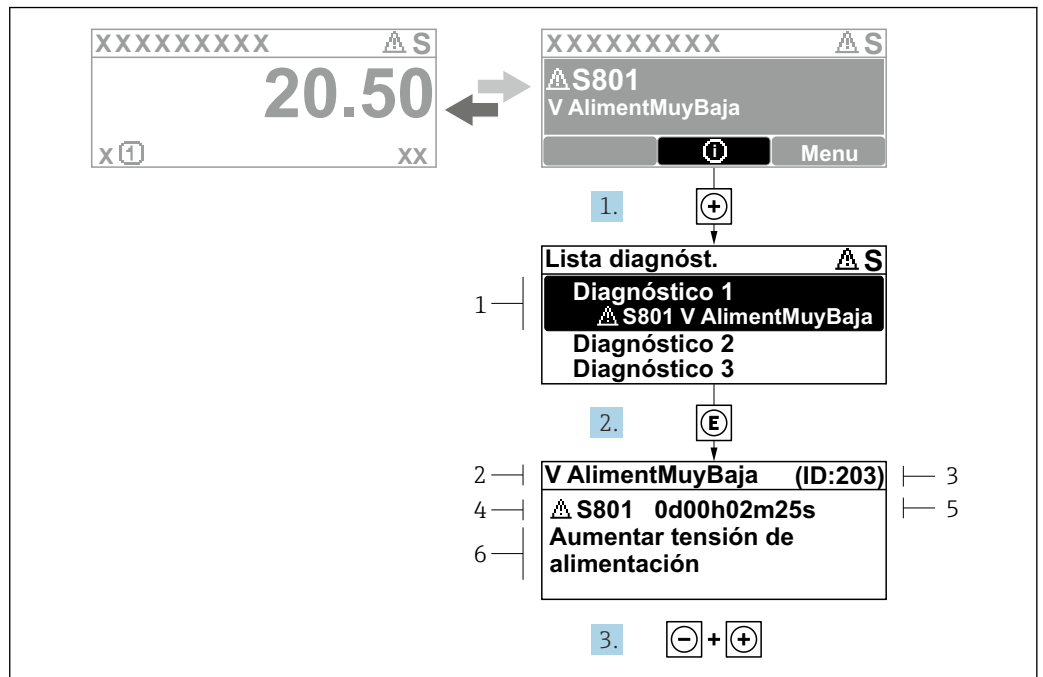

Fig. 21 Mensaje de medidas correctivas

A0029431-ES

- 1 Información de diagnóstico
- 2 Texto breve
- 3 ID de servicio
- 4 Comportamiento de diagnóstico con código de diagnóstico
- 5 Tiempo de funcionamiento cuando ocurrió el error
- 6 Medidas correctivas

El usuario está en el mensaje de diagnóstico.

1. Pulse **+** (símbolo **⊕**).
 - ↳ Se abre el Submenú **Lista de diagnósticos**.
2. Seleccione mediante **+** o **-** el evento de diagnóstico de interés y pulse **E**.
 - ↳ Se abre el mensaje que contiene las medidas correctivas para el evento de diagnóstico seleccionado.
3. Pulse simultáneamente **-** + **+**.
 - ↳ Se cierra el mensaje sobre las medidas correctivas.

El usuario se encuentra en el menú **Diagnóstico** en una entrada correspondiente a un evento de diagnóstico, p. ej., en **Lista de diagnósticos** o en **Último diagnóstico**.

1. Pulse **E**.
 - ↳ Se abre el mensaje que contiene las medidas correctivas para el evento de diagnóstico seleccionado.
2. Pulse simultáneamente **-** + **+**.
 - ↳ Se cierra el mensaje sobre las medidas correctivas.

11.3 Evento de diagnóstico en el software de configuración

Si el evento de diagnóstico ha ocurrido en el equipo, la señal de estado aparece en el área de estado de la parte superior izquierda del software de configuración junto con el símbolo correspondiente del nivel del evento según NAMUR NE 107:

- Fallo (F)
- Control de funcionamiento (C)
- Fuera de la especificación (S)
- Requiere mantenimiento (M)

A: a través del menú de configuración

1. Vaya a Menú **Diagnóstico**.
 - ↳ En el Parámetro **Diagnóstico actual** se muestra el evento de diagnóstico con el texto del evento.
2. En la parte derecha del área de indicación, pase el cursor sobre el Parámetro **Diagnóstico actual**.

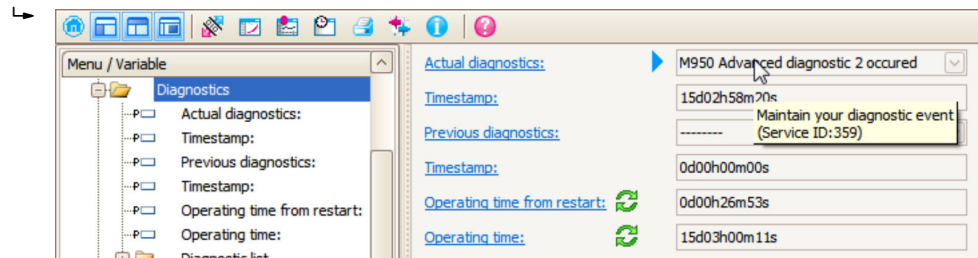

Aparece una herramienta del software con información sobre remedios para el evento de diagnóstico en cuestión.

B: A través de la función "Crear documentación"

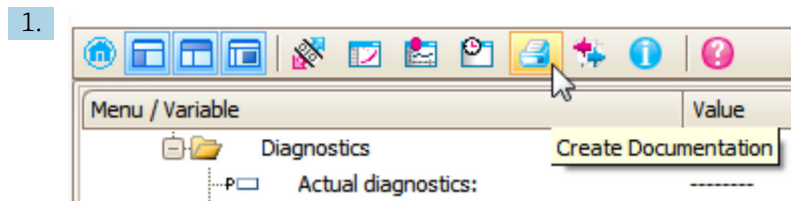

Seleccione la función "Crear documentación".

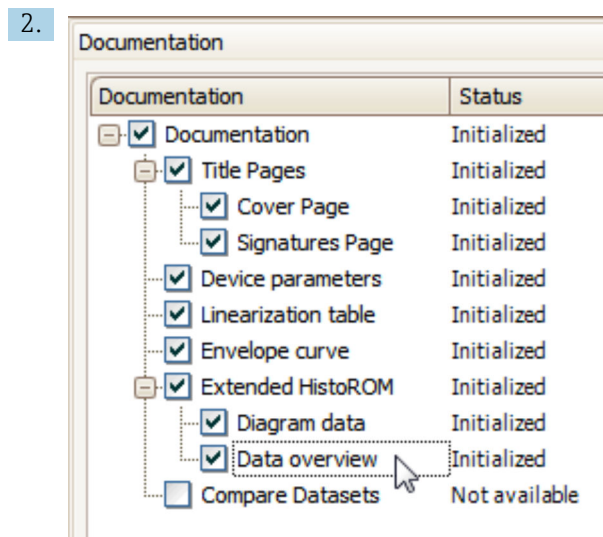

Compruebe que esté seleccionado "Visión general de datos".

3. Haga clic en "Guardar como..." y guarde un PDF del informe.
 - ↳ El informe contiene los mensajes de diagnóstico, incluidas las medidas correctivas.

C: A través de la función "Lista de eventos/HistoROM ampliado"

1.

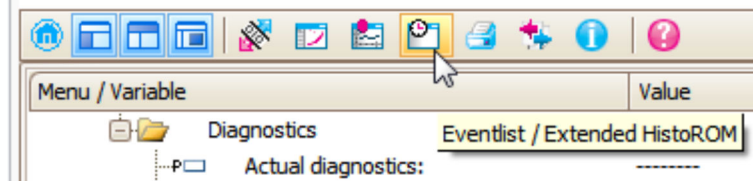

Seleccione la función ("Lista de eventos/HistoROM ampliado").

2.

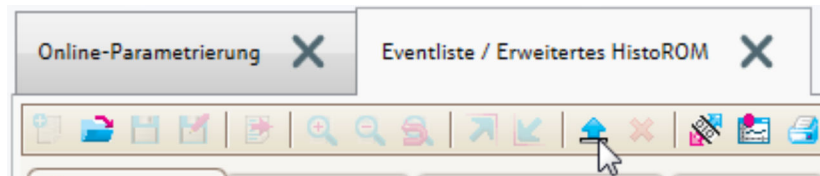

Seleccione la función "Cargar lista de eventos".

- ↳ La lista de eventos, incluidas las medidas correctivas, se muestra en la ventana "Visión general de datos".

11.4 Lista de diagnósticos

En el submenú Submenú **Lista de diagnósticos**, pueden visualizarse hasta 5 mensajes de diagnóstico pendientes. Si hay más de 5 mensajes pendientes, se visualizan los cinco que tienen la prioridad más alta.

Ruta de navegación

Diagnóstico → Lista de diagnósticos

Llamada y cierre de medidas correctivas

1. Pulse .

- ↳ Se abre el mensaje que contiene la medida correctiva para el evento de diagnóstico seleccionado.

2. Pulse simultáneamente  + .

- ↳ Se cierra el mensaje con medida correctiva.

11.5 Libro de registro de eventos

11.5.1 Historia de eventos

En la **Lista de eventos** se proporciona una visión general cronológica de los mensajes de evento que han aparecido

(Este submenú solo existe si el manejo se efectúa a través del indicador local. En caso de manejo a través de FieldCare, la lista de eventos se puede mostrar con la función "Lista de eventos/HistoROM" de FieldCare.

Ruta de navegación

Diagnóstico → Lista de eventos → Lista de eventos

Se pueden visualizar como máximo 100 mensajes de evento en orden cronológico.



El historial de eventos contiene entradas de los tipos siguientes:

- Eventos de diagnóstico
- Eventos de información

Además del tiempo de configuración durante el que ocurrió el evento, a cada evento se le asigna también un símbolo que indica si el evento ha ocurrido o finalizado:

- Evento de diagnóstico
 - ☹: Ocurrencia del evento
 - ☺: Fin del evento
- Evento de información
 - ☹: Ocurrencia del evento

Llamada y cierre de medidas correctivas

1. Pulse .
 - ↳ Se abre el mensaje que contiene las medidas correctivas para el evento de diagnóstico seleccionado.
2. Pulse simultáneamente  + .
 - ↳ Se cierra el mensaje sobre las medidas correctivas.

11.5.2 Filtrado del libro de registro de eventos

Por medio del parámetro Parámetro **Opciones de filtro** se puede definir la categoría de mensajes de evento que se debe visualizar en el Submenú **Lista de eventos**.

Ruta de navegación

Diagnóstico → Lista de eventos → Opciones de filtro

Categorías de filtrado

- Todos
- Fallo (F)
- Control de funcionamiento (C)
- Fuera de la especificación (S)
- Requiere mantenimiento (M)
- Información

11.5.3 Visión general sobre eventos de información

Número de información	Nombre de información
I1000	----- (Dispositivo correcto)
I1089	Inicio de dispositivo
I1090	Borrar config.
I1091	Configuración cambiada
I1092	Borrado datos HistoROM
I1110	Interruptor protec. escritura cambiado
I1137	Electrónica sustituida
I1151	Reset de historial
I1154	Borrar tensión en terminal min/max
I1155	Borrar temperatura de electrónica
I1156	Error de memoria bloque de tendencia
I1157	Contenido de memoria lista de eventos
I1184	Indicador conectado
I1185	Backup de indicador realizado
I1186	Rest através ind. realiz.
I1187	Ajustes desc con indic

Número de información	Nombre de información
I1188	Borrado datos con indicador
I1189	Backup comparado
I1256	Indicador: estado de acceso cambiado
I1264	Secuencia de seguridad abortada
I1335	Firmware cambiado
I1397	Fieldbus: estado de acceso cambiado
I1398	CDI: estado de acceso cambiado
I1512	Descarga iniciada
I1513	Descarga finalizada
I1514	Carga iniciada
I1515	Carga finalizada
I1554	Secuencia de seguridad iniciada
I1555	Secuencia de seguridad confirmada
I1556	Modo de seguridad apagado

11.6 Historial del firmware

-  Se puede pedir explícitamente una determinada versión de firmware mediante la estructura de pedido del producto. De esta manera se puede asegurar la compatibilidad de la versión de firmware con una integración en el sistema ya existente o prevista.

12 Mantenimiento

No requiere tareas de mantenimiento especiales.

12.1 Limpieza externa

Para limpiar la parte externa, utilice siempre detergentes que no sean corrosivos para la superficie de la caja ni para las juntas.

12.2 Instrucciones generales de limpieza

Según la aplicación, puede acumularse suciedad o formarse adherencias en la sonda. Una capa fina y uniforme apenas influye en la medición. Las capas gruesas pueden atenuar la señal y reducir el rango de medición. La formación de depósitos o adherencias muy irregulares (p. ej., por cristalización) puede provocar mediciones incorrectas. En tales casos, use un principio de medición sin contacto o bien inspeccione la sonda periódicamente para detectar su ensuciamiento.

Limpieza con una solución de hidróxido de sodio (p. ej., en procedimientos CIP): si el acoplamiento está en contacto con el producto, los errores de medición pueden ser mayores que en las condiciones de funcionamiento de referencia. El contacto con el producto puede dar lugar temporalmente a mediciones incorrectas.

13 Reparación

13.1 Información general

13.1.1 Planteamiento de las reparaciones

Conforme al planteamiento de las reparaciones de Endress+Hauser, los equipos tienen un diseño modular y las reparaciones pueden ser efectuadas por personal de servicios de Endress+Hauser o por los mismos clientes, si cuentan con la formación apropiada.

Las piezas de repuesto se agrupan en kits lógicos con las instrucciones de sustitución asociadas.

Para más información sobre servicios y piezas de repuesto, póngase por favor en contacto con el personal de servicios de Endress+Hauser.

13.1.2 Reparación de equipos con certificación Ex

ADVERTENCIA

Una reparación incorrecta puede comprometer la seguridad eléctrica.

¡Riesgo de explosión!

- ▶ Las reparaciones en los equipos que cuenten con homologación Ex deben ser efectuadas por personal de servicios de Endress+Hauser o por personal especialista conforme a las normativas nacionales.
- ▶ Se deben satisfacer las normas correspondientes y las normativas nacionales sobre áreas de peligro, las instrucciones de seguridad y los certificados.
- ▶ Utilice únicamente piezas de repuesto originales de Endress+Hauser.
- ▶ Indique el sistema de identificación del equipo en la placa de identificación. Únicamente se pueden usar como repuestos piezas que sean idénticas.
- ▶ Lleve a cabo las reparaciones conforme a las instrucciones.
- ▶ Solo el personal de servicios de Endress+Hauser está autorizado para modificar un equipo certificado y convertirlo en otro igualmente certificado.

13.1.3 Sustitución de los módulos del sistema electrónico

Cuando se han sustituido los módulos del sistema electrónico, el equipo no necesita recalibrarse ya que los parámetros se guardan en el HistoROM dentro de la caja. Al sustituir el sistema electrónico principal, puede que sea necesario registrar una nueva supresión de ecos interferentes.

13.1.4 Sustitución de un equipo

Una vez sustituido el equipo completo, los parámetros configurados anteriormente pueden transferirse al nuevo equipo con uno de los siguientes métodos:

- Usar el módulo indicador
Requisito indispensable: la configuración del antiguo equipo se guardó previamente en el módulo indicador.
- Mediante FieldCare
Requisito indispensable: la configuración del antiguo equipo se guardó previamente en el ordenador mediante FieldCare.

Puede continuar la medición sin necesidad de efectuar una nueva calibración. Solo puede que resulte necesario volver a hacer un ajuste de supresión de falsos ecos o de linealización.

13.2 Piezas de repuesto

- Algunos componentes reemplazables del instrumento de medición se identifican mediante una placa de identificación de pieza de repuesto. Esta contiene información sobre la pieza de repuesto.
- En la cubierta del compartimento de conexiones del equipo hay una placa de identificación de pieza de repuesto que contiene la siguiente información:
 - Una lista de las piezas de repuesto más importantes del instrumento de medición, incluida información para cursar pedidos de las mismas.
 - La URL del *W@M Device Viewer* (www.endress.com/deviceviewer):
Todas las piezas de repuesto para el instrumento de medición, junto con el código de pedido, figuran aquí y se pueden pedir. Los usuarios también pueden descargarse las instrucciones de instalación correspondientes, si están disponibles.

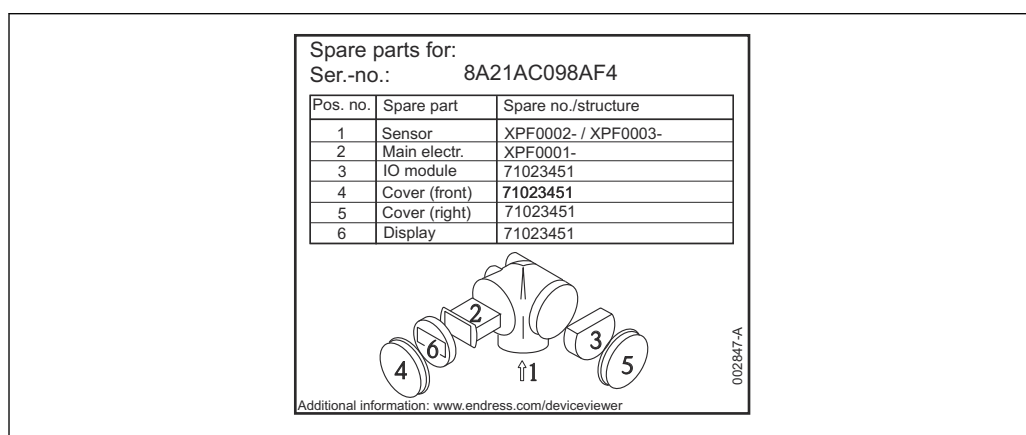

▣ 22 Ejemplo de una placa de identificación de piezas de repuesto en la cubierta del compartimento de conexiones

- ▣ **i** Número de serie del instrumento de medición:
 - Se encuentra en las placas de identificación del equipo y de la pieza de repuesto.
 - Se puede leer a través del parámetro "Número de serie" en el submenú "Información del equipo".

13.3 Devolución

Los requisitos para una devolución segura del equipo pueden variar en función del tipo de equipo y de la legislación nacional.

1. Consulte la página web para obtener información:
<https://www.endress.com/support/return-material>
↳ Seleccione la región.
2. En caso de devolución del equipo, embálelo de forma que quede protegido de manera fiable contra impactos e influencias externas. El embalaje original es el que ofrece la mejor protección.

13.4 Eliminación

- ▣ En los casos necesarios según la Directiva 2012/19/UE, sobre residuos de equipos eléctricos y electrónicos (RAEE), nuestro producto está marcado con el símbolo representativo a fin de minimizar los desechos de RAEE como residuos urbanos no seleccionados. No tire a la basura los productos que llevan la marca de residuos urbanos no seleccionados. En lugar de ello, devuélvalos al fabricante para que los elimine en las condiciones aplicables.

14 Accesorios

Los accesorios disponibles en estos momentos para el producto se pueden seleccionar en www.endress.com:

1. Seleccione el producto mediante los filtros y el campo de búsqueda.
2. Abra la página de producto.
3. Seleccione **Piezas de repuesto y accesorios**.

14.1 Accesorios específicos del equipo

14.1.1 Tapa de protección ambiental

La tapa de protección ambiental se puede pedir junto con el equipo a través de la estructura de pedido del producto "Accesorio incluido".

Se utiliza para proteger contra la luz solar directa, las precipitaciones y el hielo.

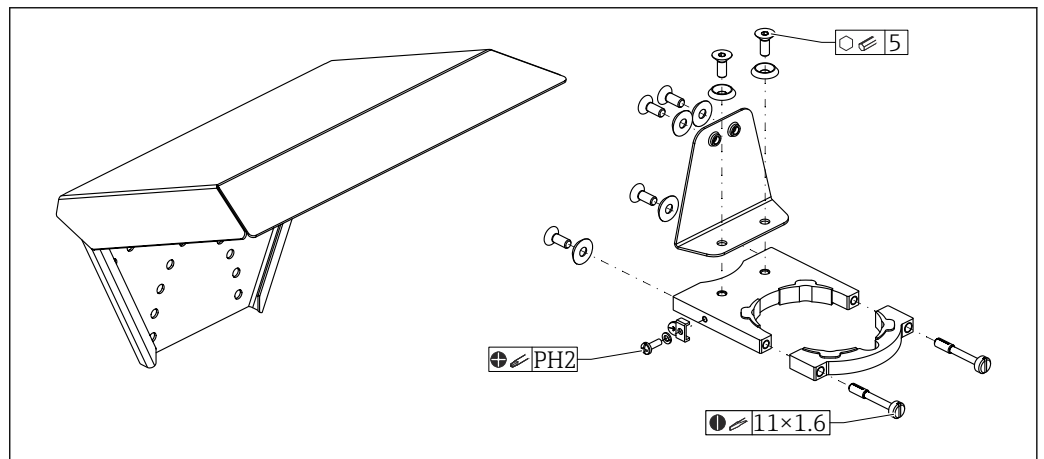

A0051672

23 *Visión general*

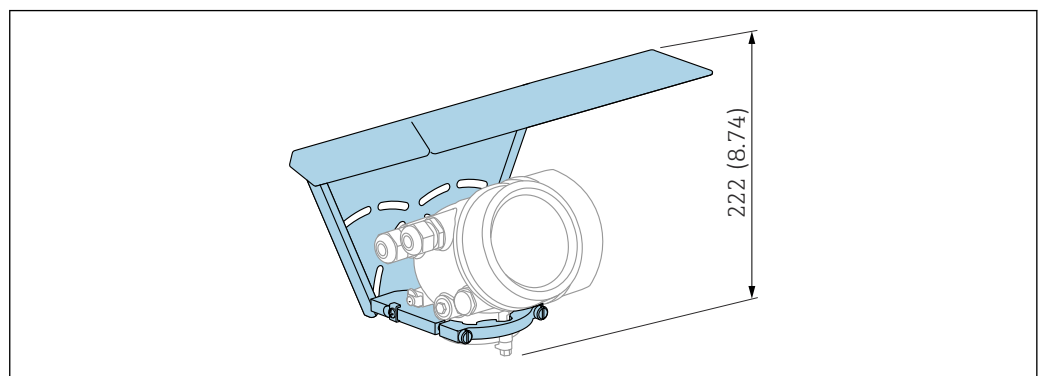

A0015466

24 *Altura. Unidad de medida mm (in)*

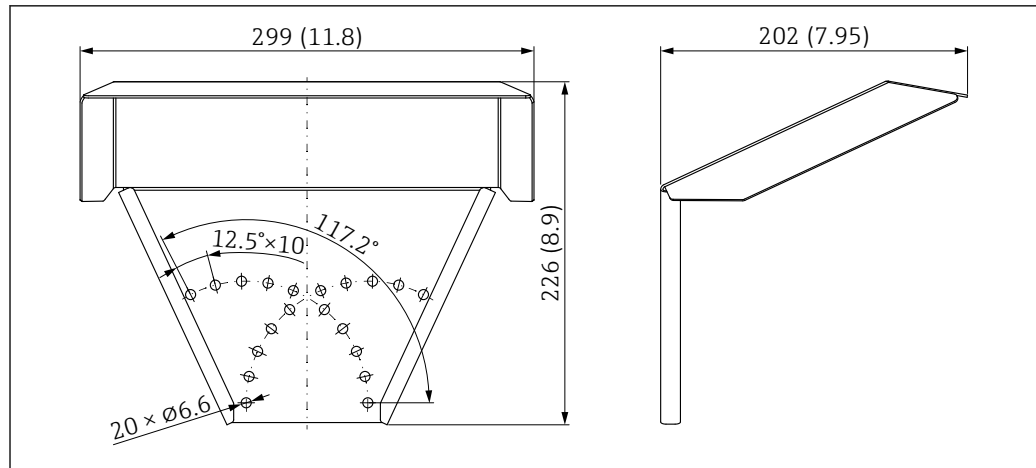

25 Medidas. Unidad de medida mm (in)

Material

- Capuchón de protección; 316L (1.4404)
- Abrazadera; 316L (1.4404)
- Escuadra de fijación; 316L (1.4404)
- Tornillo de sujeción; 316L (1.4404) + fibra de carbono
- Pieza moldeada de goma (4x); EPDM
- Tornillos; A4
- Discos; A4
- Borne de tierra; A4, 316L (1.4404)

Número de pedido para accesorios:

71162242

14.1.2 Soporte de montaje para el compartimento de la electrónica

Con las versiones del equipo de "Sensor remoto" (característica 060 en la estructura de pedido del producto), el soporte de montaje está incluido en el alcance del suministro. Se puede pedir como accesorio aparte.

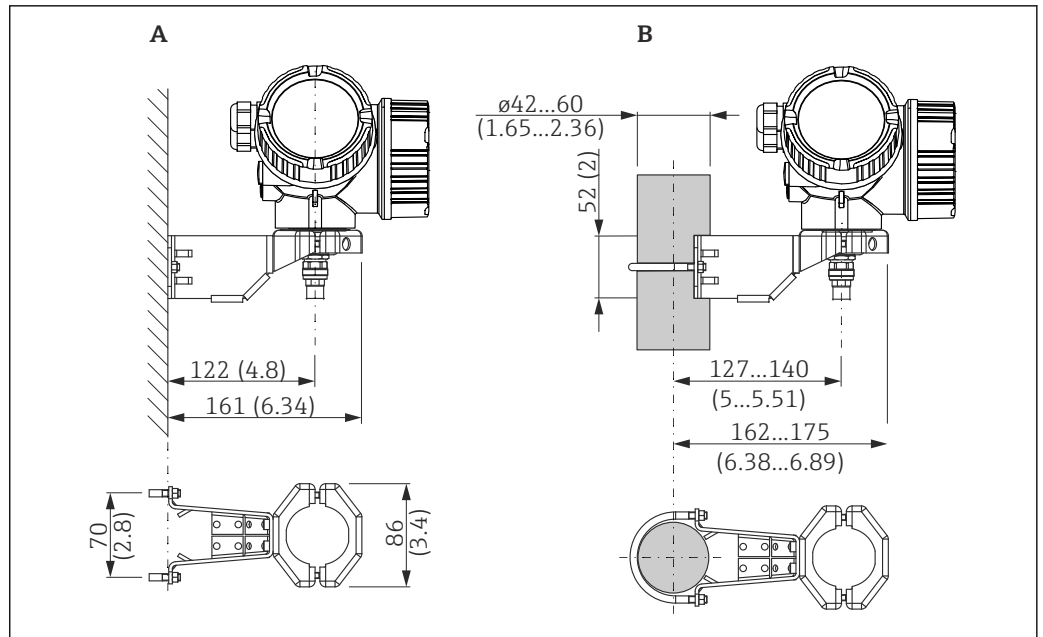

A0014793

26 Soporte de montaje para la caja del sistema electrónico; unidad: mm (in)

- A Montaje en pared
- B Montaje en barra

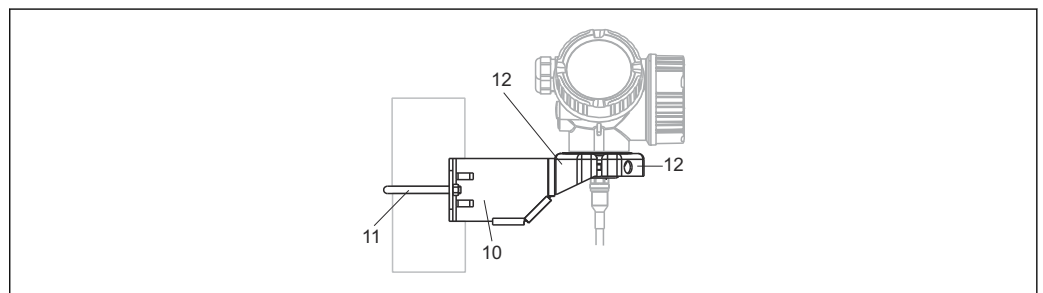

A0015143

27 Material; soporte de montaje

- 10 Soporte, 316L (1.4404)
- 11 Soporte redondo, 316L (1.4404); tornillos/tuercas, A4-70; casquillos distanciadores, 316L (1.4404)
- 12 Semiconchas, 316 L (1.4404)

Número de pedido para accesorios:

71102216

14.1.3 Kit para montaje, aislado

Para fijar las sondas de cable de modo que queden correctamente aisladas.

Temperatura máxima del proceso: 150 °C (300 °F)

Juego de montaje, aislado, se puede usar para:

FMP51

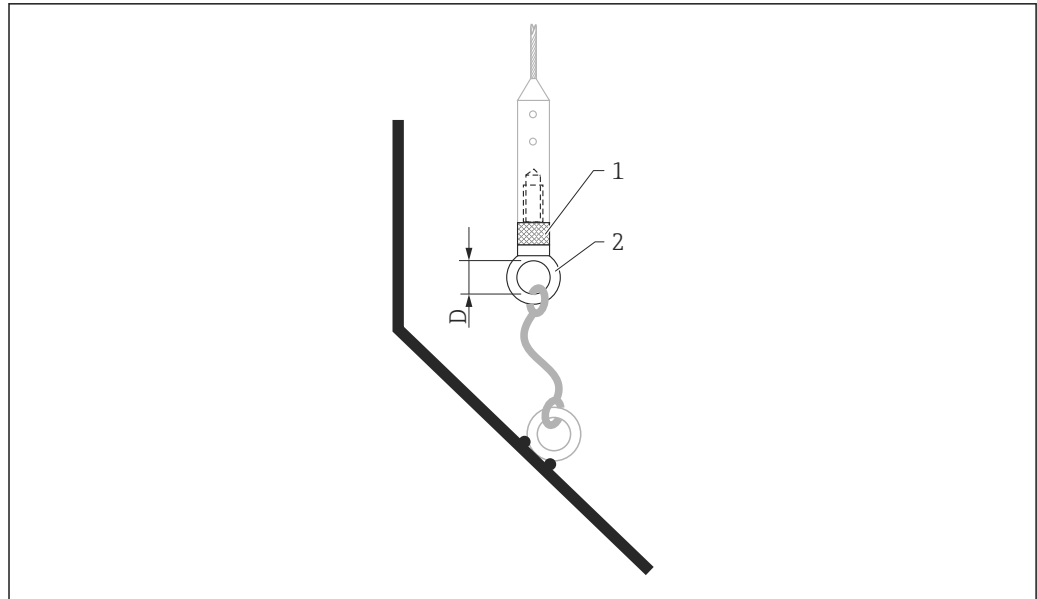

A0013586

28 Alcance del suministro del kit de montaje:

- 1 Casquillo de aislamiento
- 2 Perno anular

Para sondas de cable 4 mm ($\frac{1}{8}$ in) o 6 mm ($\frac{1}{4}$ in) con PA > acero:
Diámetro D = 20 mm (0,8 in)

Número de pedido para accesorios:

52014249

Para sondas de cable 6 mm ($\frac{1}{4}$ in) o 8 mm ($\frac{1}{2}$ in) con PA > acero:
Diámetro D = 25 mm (1 in)

Número de pedido para accesorios:

52014250

Debido al riesgo de cargas electrostáticas, el casquillo aislante no es apropiado para áreas de peligro. En este caso, la sonda ha de asegurarse de modo que quede correctamente conectada a tierra.

i El kit de montaje puede pedirse también directamente con el equipo (estructura de pedido del producto Levelflex, característica 620, "Accesorio adjunto", opción PG "Kit de montaje, aislado, cable").

14.1.4 Estrella de centrado

Estrella de centrado PEEK, Ø 48 ... 95 mm (1,89 ... 3,74 in)

Apropiado para:

- FMP51
-

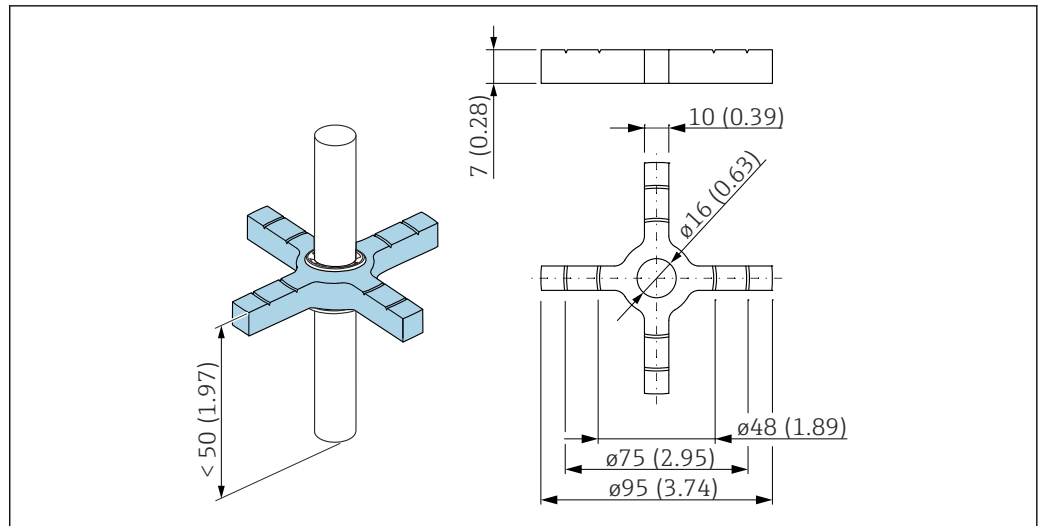

29 Medidas; estrella de centrado PEEK \varnothing 48 ... 95 mm (1,89 ... 3,74 in)

La estrella de centrado es apropiada para sondas con un diámetro de varilla de 16 mm (0,6 in) y se puede utilizar en tuberías de DN50 a DN100. Las marcas facilitan la realización del corte a medida, para garantizar que la estrella de centrado pueda ajustarse al diámetro de la tubería.

Para detalles, véase el SD02316F.

- Material de la estrella de centrado: PEEK
- Material de los anillos de retención: PH15-7Mo (UNS S15700)
- Rango de temperatura del proceso admisible: $-60 \dots +250 \text{ }^{\circ}\text{C}$ ($-76 \dots +482 \text{ }^{\circ}\text{F}$)

Número de pedido para accesorios:

71069064

- i** Si la estrella de centrado se utiliza en una derivación, debe situarse por debajo de la salida inferior de la derivación. Esto debe tenerse en cuenta a la hora de elegir la longitud de la sonda. En general, la estrella de centrado no debe montarse más de 50 mm (1,97") por encima de la punta de la sonda. Se recomienda no utilizar la estrella de centrado de PEEK dentro del rango de medición de la sonda de varilla.
- i** La estrella de centrado de PEEK puede pedirse también junto con el equipo (Levelflex estructura de pedido del producto, característica 610 "Accesorios montados", opción OD). En este caso, no está sujeto a la varilla mediante los anillos de retención, sino que se fija mediante un perno con cabeza hexagonal (A4-70) y una arandela Nord Lock (1.4547) en la punta de la varilla de sonda.

Estrella de centrado PFA

Apropiado para:
FMP51

Versiones disponibles:

- \varnothing 16,4 mm (0,65 in)
- \varnothing 37 mm (1,46 in)

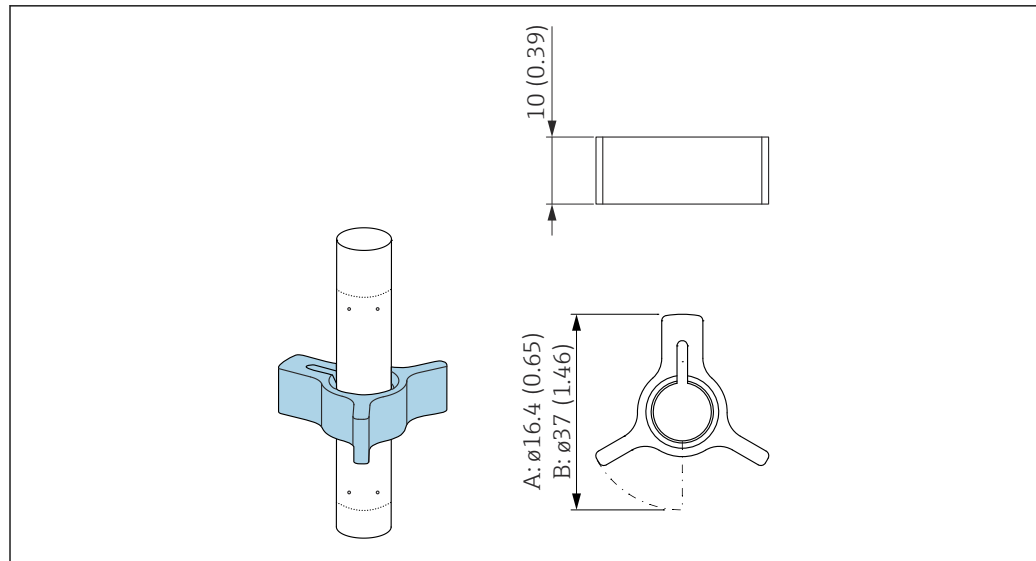

A0014577

- A Para sonda 8 mm (0,3 in)
 B Para sondas 12 mm (0,47 in) y 16 mm (0,63 in)

La estrella de centrado resulta idónea para sondas con diámetro de varilla de 8 mm (0,3 in), 12 mm (0,47 in) y 16 mm (0,63 in) (incluidas sondas de varilla recubiertas) y se pueden utilizar en tuberías de DN40 a DN50.



Para conocer más detalles, véase BA00378F.

- Material: PFA
- Rango de temperatura del proceso admisible: -200 ... +250 °C (-328 ... +482 °F)

Número de pedido para accesorios:

- Sonda 8 mm (0,3 in)
71162453
- Sonda 12 mm (0,47 in)
71157270
- Sonda 16 mm (0,63 in)
71069065



La estrella de centrado de PFA puede pedirse también directamente con el equipo (Levelflex estructura de pedido del producto, característica 610 "Accesorios montados", opción OE).

Estrella de centrado PEEK, ø 48 ... 95 mm (1,9 ... 3,7 in)

Apropiado para:
FMP51

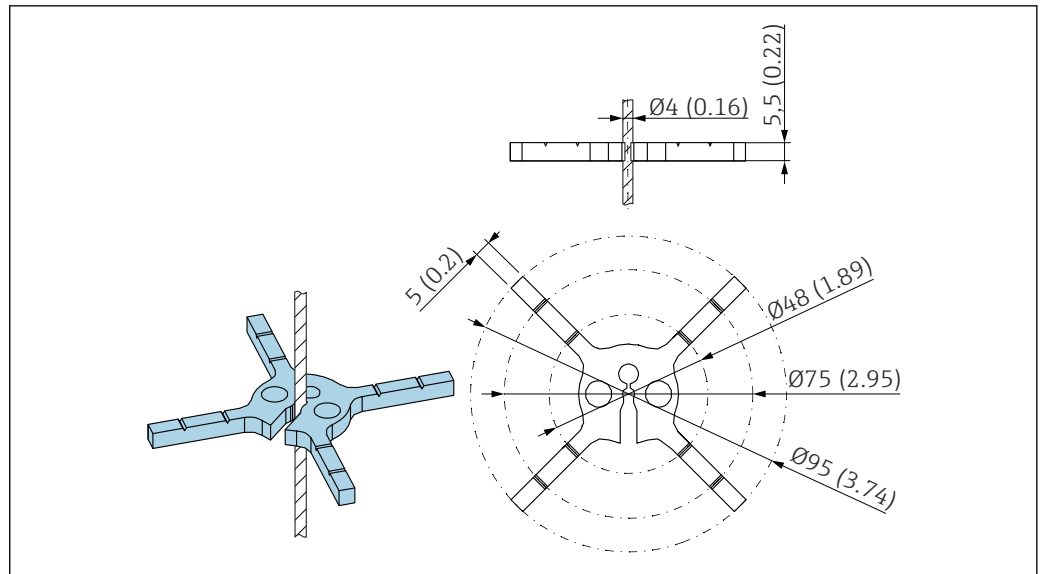

La estrella de centrado es apropiada para sondas con un diámetro de cable de 4 mm ($\frac{1}{8}$ in) (incluidas sondas de cable recubiertas).

 Para detalles, véase el SD01961F.

- Material: PEEK
- Rango de temperatura del proceso admisible: $-60 \dots +250 \text{ }^\circ\text{C}$ ($-76 \dots +482 \text{ }^\circ\text{F}$)

Número de pedido para accesorios:

- 71373490 (1x)
- 71373492 (5x)

14.1.5 Contrapeso de centrado

Contrapeso de centrado 316 L para tuberías DN50/2"

Apropiado para:

- FMP51
-

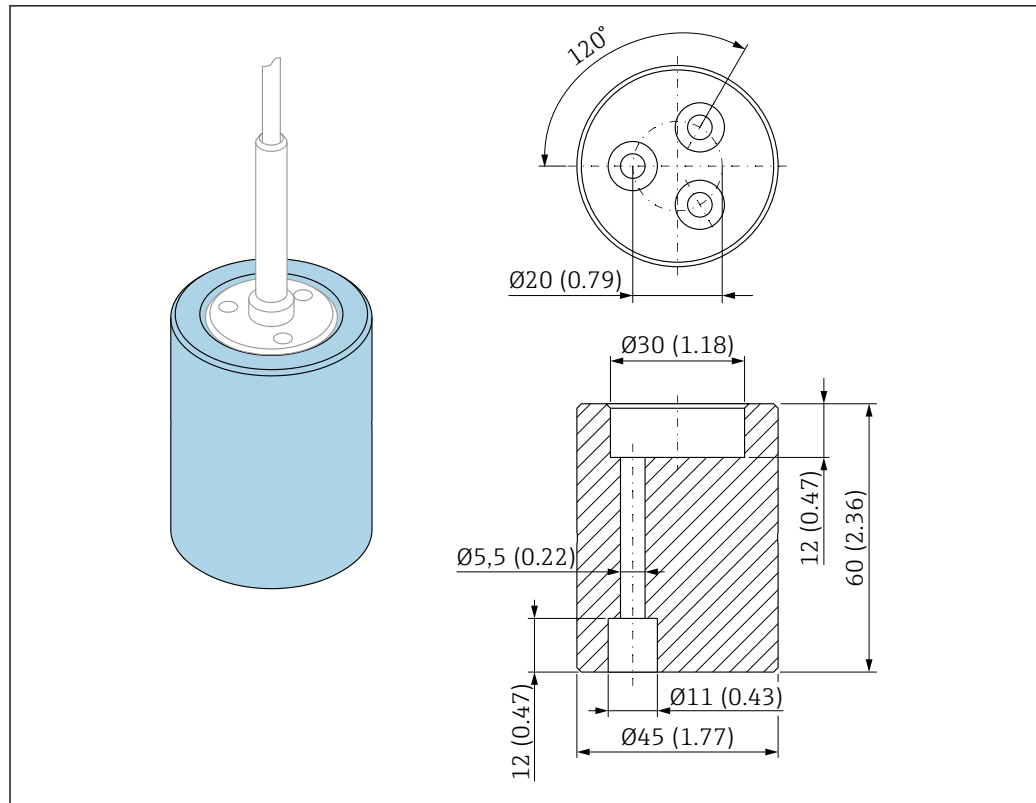

A0038923

El contrapeso de centrado es apropiado para sondas con un diámetro de cable de 4 mm ($\frac{1}{8}$ in) y se puede utilizar en tuberías DN50/2".

El contrapeso de centrado se puede pedir directamente con el equipo (estructura de pedido del producto Levelflex) o como una sonda sin conexión a proceso (estructura de pedido del producto XPF0005-) mediante la característica 610 "Accesorio montado", versión **OK** (para tubería DN50/2").

Contrapeso de centrado 316 L para tuberías \geq DN80/3"

Apropiado para:

- FMP51
-

Versiones disponibles:

- $\text{Ø}75$ mm (2,95 in)
- $\text{Ø}95$ mm (3,7 in)

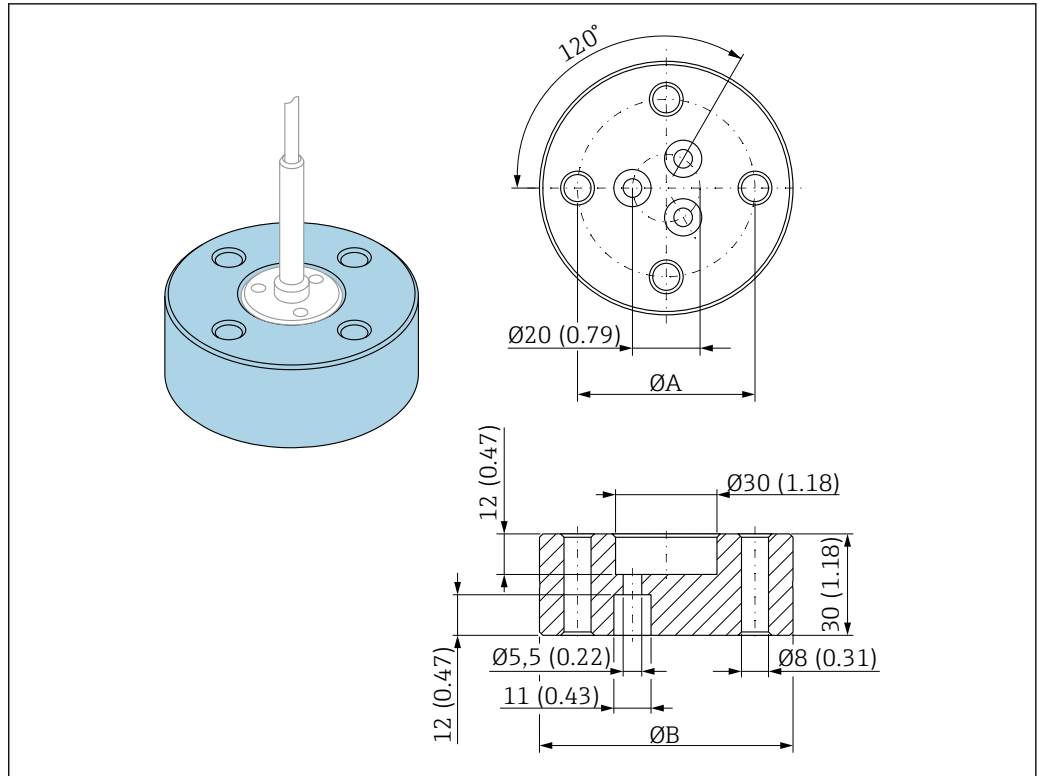

A0038924

- ØA = 52,5 mm (2,07 in) para tubería DN80/3"
- = 62,5 mm (2,47 in) para tubería DN100/4"
- ØB = 75 mm (2,95 in) para tubería DN80/3"
- = 95 mm (3,7 in) para tubería DN100/4"

El contrapeso de centrado es apropiado para sondas con un diámetro de cable de 4 mm (1/8 in) y se puede utilizar en tuberías DN80/3" o DN100/4".

El contrapeso de centrado se puede pedir directamente con el equipo (estructura de pedido del producto Levelflex) o como una sonda sin conexión a proceso (estructura de pedido del producto XPF0005-) mediante la característica 610 "Accesorio montado", versión **OL** (para tubería DN80/3") u **OM** (para tubería DN100/4").

14.1.6 Visualizador remoto FHX50

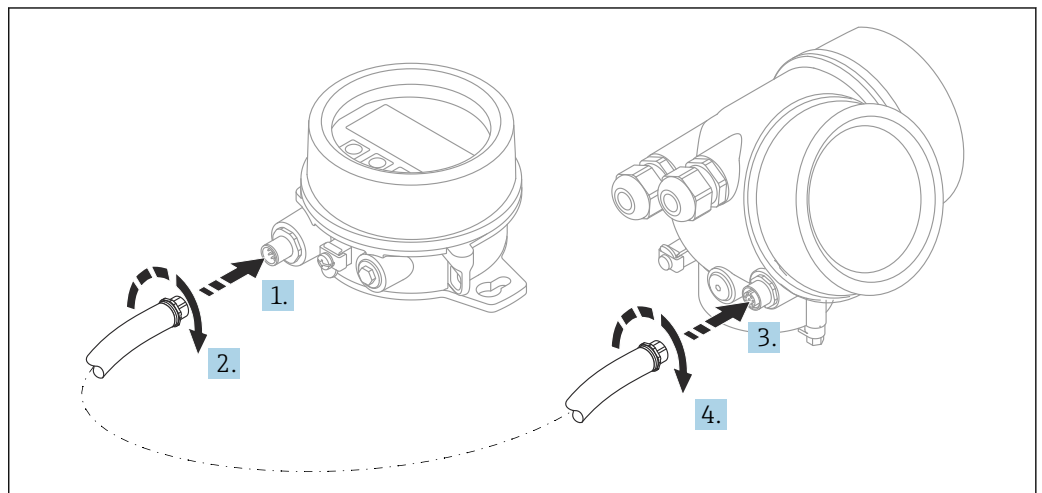

A0019128

Datos técnicos

- Material:
 - Plástico PBT
 - 316L/1.4404
 - Aluminio
 - Grado de protección: IP68 / NEMA 6P e IP66 / NEMA 4x
 - Apto para módulos de indicación:
 - SDO2 (pulsadores)
 - SDO3 (control táctil)
 - Cable de conexión:
 - Cable suministrado con el equipo hasta 30 m (98 ft)
 - Cable estándar proporcionado por el cliente en planta hasta 60 m (196 ft)
 - Temperatura ambiente: -40 ... 80 °C (-40 ... 176 °F)
 - Temperatura ambiente, disponible opcionalmente para pedido.
-50 ... 80 °C (-58 ... 176 °F)
- AVISO** Si la temperatura está permanentemente por debajo de -40 °C (-40 °F), cabe esperar tasas de fallo superiores.

Información para cursar pedidos

- Si se va a usar el indicador remoto, se debe pedir la versión del equipo "Preparado para el indicador FHX50".
Para el FHX50 se debe seleccionar la opción "Preparado para el indicador FHX50" en "Versión del equipo de medición".
 - Si un instrumento de medición no se ha pedido con la versión "Preparado para el indicador FHX50" y es preciso reacondicionarlo con un FHX50, se debe pedir para el FHX50 la versión "No preparado para el indicador FHX50" en "Versión del equipo de medición". En este caso, se suministrará un kit de ajuste para el equipo con la interfaz FHX50. El kit puede usarse para preparar el equipo a fin de que pueda emplearse la interfaz FHX50.
-  El uso del FHX50 puede estar restringido para transmisores con homologación. Un equipo solo se puede reacondicionar con el FHX50 si la opción "Preparado para el FHX50" figura en la lista de instrucciones de seguridad (XA) del equipo en *Especificaciones básicas*, "Indicador, configuración".
- Consulte asimismo las instrucciones de seguridad (XA) del FHX50.
- La adaptación no es viable en transmisores con:
- Una homologación para uso con polvo inflamable (homologación a prueba de ignición por polvo)
 - Tipo de protección Ex nA



Para obtener más detalles, véase el documento "Documentación especial" SD01007F.

14.1.7 Protección contra sobretensiones

La protección contra sobretensiones para equipos alimentados por lazo se puede pedir junto con el equipo a través de la sección "Accesorio montado" de la estructura de pedido del producto.

La protección contra sobretensiones se puede usar para equipos alimentados por lazo.

- Equipos de 1 canal: OVP10
- Equipos de 2 canales: OVP20

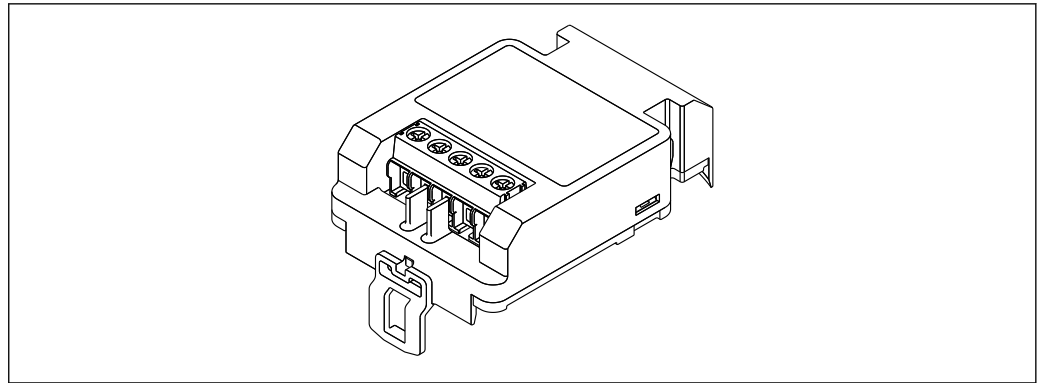

A0021734

Datos técnicos

- Resistencia por canal: $2 \times 0,5 \Omega_{\text{máx}}$
- Umbral tensión CC: 400 ... 700 V
- Umbral de sobretensión: < 800 V
- Capacitancia a 1 MHz: < 1,5 pF
- Corriente de fuga nominal (8/20 μs): 10 kA
- Apto para secciones transversales conductoras: 0,2 ... 2,5 mm² (24 ... 14 AWG)

En caso de reacondicionamiento:

- Número de pedido para equipos de 1 canal (OVP10): 71128617
- Número de pedido para equipos de 2 canales (OVP20): 71128619
- Es posible que el uso del módulo OVP (protección contra sobretensiones) esté restringido en función de la homologación del transmisor. Un equipo solo puede actualizarse con el módulo OVP si la opción NA (protección contra sobretensiones) está enumerada en *Especificaciones opcionales* en las Instrucciones de seguridad (XA) asociadas con el equipo.
- A fin de mantener las distancias de seguridad necesarias cuando se usa el módulo de protección contra sobretensiones, en caso de reacondicionamiento del equipo también es necesario sustituir la tapa de la caja.
Según el tipo de caja, la cubierta adecuada se puede pedir mediante el número de pedido siguiente:
 - Caja GT18: 71185516
 - Caja GT19: 71185518
 - Caja GT20: 71185517



Para conocer más detalles, véase la "Documentación especial" SD01090F

14.1.8 Módulo Bluetooth BT10 para equipos HART

El módulo Bluetooth BT10 se puede pedir junto con el equipo a través de la sección "Accesorio montado" de la estructura de pedido del producto.

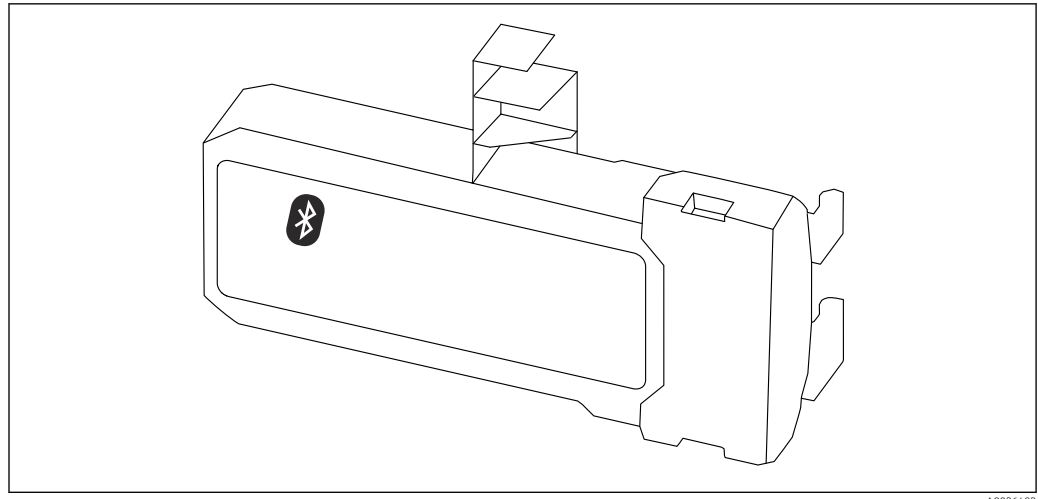

A0036493

Datos técnicos

- Configuración sencilla y rápida con la aplicación SmartBlue
- No se requieren herramientas ni adaptadores adicionales
- Curva de la señal a través de SmartBlue (aplicación)
- Transmisión simple punto a punto de datos cifrados (probada por el Instituto Fraunhofer) y comunicación protegida por contraseña a través de la tecnología inalámbrica Bluetooth®
- Rango de valores en las condiciones de referencia:
 - > 10 m (33 ft)
- Si se usa el módulo Bluetooth, la tensión de alimentación mínima del equipo se incrementa en hasta 3 V.

En caso de reacondicionamiento:

- Número de pedido: 71377355
- La utilización del módulo Bluetooth puede estar restringida en función de la homologación del transmisor. Un equipo solo se puede reacondicionar con el módulo Bluetooth si la opción *NF* (módulo Bluetooth) figura en la lista en *Especificaciones opcionales* en las instrucciones de seguridad (XA) asociadas con el equipo.



Para conocer más detalles, véase la "Documentación especial" SD02252F

14.2 Accesorios específicos para la comunicación

Commubox FXA291

Conecta los equipos de campo de Endress+Hauser dotados con una interfaz CDI (= Common Data Interface de Endress+Hauser) con el puerto USB de un ordenador o portátil
Número de pedido: 51516983



Para conocer más detalles, véase la "Información técnica" TI00405C

14.3 Accesorios específicos para el mantenimiento

DeviceCare SFE100

Herramienta de configuración para equipos de campo HART, PROFIBUS y Foundation Fieldbus



Información técnica TI01134S

FieldCare SFE500

Herramienta de software Plant Asset Management para la gestión de activos de la planta (PAM) basada en tecnología FDT

Puede configurar todas las unidades de campo inteligentes que usted tiene en su sistema y le ayuda a gestionarlas convenientemente. El uso de la información sobre el estado es también una forma sencilla y efectiva para chequear el estado de dicha unidades de campo.



Información técnica TI00028S

14.4 Componentes del sistema

14.4.1 Memograph M RSG45

El gestor de datos avanzado es un sistema flexible y potente para organizar los valores de proceso.

El Memograph M se usa para la adquisición electrónica, visualización, registro, análisis, transmisión remota y archivo de señales de entrada analógicas y digitales, así como valores calculados.



Información técnica TI01180R y manual de instrucciones BA01338R

15 Menú de configuración

























15.1 Visión general sobre el menú de configuración (módulo de visualización)

Navegación



























Menú de configuración

























Language	
Ajuste	→ 109
Nombre del dispositivo	→ 109
Modo de operación	→ 109
Unidad de longitud	→ 110
Tipo de tanque	→ 110
Diámetro del tubo	→ 110
Nivel del tanque	→ 116
Distancia a la conexión superior	→ 117
Valor CD	→ 117
Grupo de producto	→ 111
Calibración vacío	→ 111
Calibración lleno	→ 112
Nivel	→ 113
Interfase	→ 118
Distancia	→ 114
Distancia de interfase	→ 119
Calidad de señal	→ 115
► Mapeado	→ 122
Confirmación distancia	→ 122
Final de mapeado	→ 122

Registro mapeado	→  122
Distancia	→  122
► Ajuste avanzado	→  123
Estado bloqueo	→  123
Derechos de acceso visualización	→  124
Introducir código de acceso	→  124
► Nivel	→  125
Tipo producto	→  125
Propiedad del producto	→  125
Propiedad del proceso	→  126
Condición del proceso extendida	→  127
Unidad del nivel	→  128
Distancia bloqueo	→  128
Corrección del nivel	→  129
► Interfase	→  130
Propiedad del proceso	→  130
Valor constante dieléctr. fase inferior	→  130
Unidad del nivel	→  131
Distancia bloqueo	→  131
Corrección del nivel	→  132
► Cálculo automático const. Dieléctrica	→  135
Grosor capa superior manual	→  135
Valor CD	→  135
Usa valor CD calculado	→  135

► Linealización	→ 137
Tipo de linealización	→ 139
Unidad tras linealización	→ 140
Texto libre	→ 141
Valor máximo	→ 142
Diámetro	→ 143
Altura intermedia	→ 143
Modo de tabla	→ 143
► Editar tabla	
Nivel	
Valor del cliente	
Activar tabla	→ 145
► Ajustes de seguridad	→ 147
Salida con pérdida de eco	→ 147
Valor con pérdida de eco	→ 147
Rampa con pérdida de eco	→ 148
Distancia bloqueo	→ 128
► Configuración de sonda	→ 150
Sonda puesta a tierra	→ 150
► Corrección de longitud de sonda	→ 152
Confirmación longitud de sonda	→ 152
Longitud actual de sonda	→ 150
► Salida de conmutación	→ 154
Función salida de conmutación	→ 154
Asignar estado	→ 155

Asignar valor límite	→  155
Asignar nivel de diagnóstico	→  156
Valor de conexión	→  156
Retardo de la conexión	→  157
Valor de desconexión	→  158
Retardo de la desconexión	→  158
Comportamiento en caso de error	→  158
Estado de conmutación	→  159
Señal de salida invertida	→  159
► Visualización	→  160
Language	→  160
Formato visualización	→  160
1 ... 4er valor visualización	→  162
Decimales 1 ... 4	→  162
Intervalo de indicación	→  163
Atenuación del visualizador	→  163
Línea de encabezamiento	→  163
Texto de encabezamiento	→  164
Carácter de separación	→  164
Formato numérico	→  164
Decimales menú	→  164
Retroiluminación	→  165
Contraste del visualizador	→  165
► Configuración Backup Indicador	→  166
Tiempo de operación	→  166

Última salvaguarda	→ 📄 166
Control de configuración	→ 📄 166
Comparación resultado	→ 📄 167
▶ Administración	→ 📄 169
▶ Definir código de acceso	→ 📄 171
Definir código de acceso	→ 📄 171
Confirmar el código de acceso	→ 📄 171
Resetear dispositivo	→ 📄 169
🔍 Diagnóstico	→ 📄 171
Diagnóstico actual	→ 📄 171
Último diagnóstico	→ 📄 172
Tiempo de funcionamiento desde inicio	→ 📄 172
Tiempo de operación	→ 📄 166
▶ Lista de diagnósticos	→ 📄 174
Diagnóstico 1 ... 5	→ 📄 174
▶ Lista de eventos	→ 📄 175
Opciones de filtro	
▶ Lista de eventos	→ 📄 175
▶ Información del equipo	→ 📄 176
Nombre del dispositivo	→ 📄 176
Número de serie	→ 📄 176
Versión de firmware	→ 📄 176
Nombre de dispositivo	→ 📄 176
Código de Equipo	→ 📄 177
Código de Equipo Extendido 1 ... 3	→ 📄 177

Revisión de aparato	→  177
ID de dispositivo	→  177
Tipo de dispositivo	→  178
ID del fabricante	→  178
► Valor medido	→  179
Distancia	→  114
Nivel linealizado	→  142
Distancia de interfase	→  119
Interfase linealizada	→  142
Grosor de la Capa Superior	→  181
Volt. terminales 1	→  181
► Memorización de valores medidos	→  182
Asignación canal 1 ... 4	→  182
Intervalo de memoria	→  183
Borrar memoria de datos	→  183
► Visualización canal 1 ... 4	→  184
► Simulación	→  186
Asignar variables de medida	→  187
Valor variable de proceso	→  187
Simulación salida de conmutación	→  187
Estado de conmutación	→  188
Simulación de alarma en el instrumento	→  188
► Test de dispositivo	→  189
Inicio test de dispositivo	→  189
Resultado test de dispositivo	→  189

Último test	→ 📄 189
Señal de nivel	→ 📄 190
Señal lanzamiento	→ 📄 190
Señal interfase	→ 📄 190

15.2 Visión general sobre el menú de configuración (software de configuración)

























Navegación



























Menú de configuración

























Ajuste	→ 109
Nombre del dispositivo	→ 109
Modo de operación	→ 109
Unidad de longitud	→ 110
Tipo de tanque	→ 110
Diámetro del tubo	→ 110
Grupo de producto	→ 111
Calibración vacío	→ 111
Calibración lleno	→ 112
Nivel	→ 113
Distancia	→ 114
Calidad de señal	→ 115
Nivel del tanque	→ 116
Distancia a la conexión superior	→ 117
Valor CD	→ 117
Interfase	→ 118
Distancia de interfase	→ 119
Confirmación distancia	→ 119
Mapeado actual	→ 120
Final de mapeado	→ 121

Registro mapeado	→	📄	121
▶ Ajuste avanzado	→	📄	123
Estado bloqueo	→	📄	123
Derechos de acceso software de operación	→	📄	123
Introducir código de acceso	→	📄	124
▶ Nivel	→	📄	125
Tipo producto	→	📄	125
Propiedad del producto	→	📄	125
Propiedad del proceso	→	📄	126
Condición del proceso extendida	→	📄	127
Unidad del nivel	→	📄	128
Distancia bloqueo	→	📄	128
Corrección del nivel	→	📄	129
▶ Interfase	→	📄	130
Propiedad del proceso	→	📄	130
Valor constante dieléctr. fase inferior	→	📄	130
Unidad del nivel	→	📄	131
Distancia bloqueo	→	📄	131
Corrección del nivel	→	📄	132
Grosor capa superior manual	→	📄	132
Medida grosor capa superior	→	📄	133
Valor CD	→	📄	133
Valor CD calculado	→	📄	133
Usa valor CD calculado	→	📄	134

► Linealización	→  137
Tipo de linealización	→  139
Unidad tras linealización	→  140
Texto libre	→  141
Nivel linealizado	→  142
Interfase linealizada	→  142
Valor máximo	→  142
Diámetro	→  143
Altura intermedia	→  143
Modo de tabla	→  143
Número de tabla	→  144
Nivel	→  145
Nivel	→  145
Valor del cliente	→  145
Activar tabla	→  145
► Ajustes de seguridad	→  147
Salida con pérdida de eco	→  147
Valor con pérdida de eco	→  147
Rampa con pérdida de eco	→  148
Distancia bloqueo	→  128
► Configuración de sonda	→  150
Sonda puesta a tierra	→  150
Longitud actual de sonda	→  150
Confirmación longitud de sonda	→  151

► Salida de conmutación	→  154
Función salida de conmutación	→  154
Asignar estado	→  155
Asignar valor límite	→  155
Asignar nivel de diagnóstico	→  156
Valor de conexión	→  156
Retardo de la conexión	→  157
Valor de desconexión	→  158
Retardo de la desconexión	→  158
Comportamiento en caso de error	→  158
Estado de conmutación	→  159
Señal de salida invertida	→  159
► Visualización	→  160
Language	→  160
Formato visualización	→  160
1 ... 4er valor visualización	→  162
Decimales 1 ... 4	→  162
Intervalo de indicación	→  163
Atenuación del visualizador	→  163
Línea de encabezamiento	→  163
Texto de encabezamiento	→  164
Carácter de separación	→  164
Formato numérico	→  164
Decimales menú	→  164

Retroiluminación	→ 📄 165
Contraste del visualizador	→ 📄 165
► Configuración Backup Indicador	→ 📄 166
Tiempo de operación	→ 📄 166
Última salvaguarda	→ 📄 166
Control de configuración	→ 📄 166
Estado del Backup	→ 📄 167
Comparación resultado	→ 📄 167
► Administración	→ 📄 169
Definir código de acceso	
Resetear dispositivo	→ 📄 169
🔍 Diagnóstico	→ 📄 171
Diagnóstico actual	→ 📄 171
Marca de tiempo	→ 📄 172
Último diagnóstico	→ 📄 172
Marca de tiempo	→ 📄 172
Tiempo de funcionamiento desde inicio	→ 📄 172
Tiempo de operación	→ 📄 166
► Lista de diagnósticos	→ 📄 174
Diagnóstico 1 ... 5	→ 📄 174
Marca de tiempo 1 ... 5	→ 📄 174
► Información del equipo	→ 📄 176
Nombre del dispositivo	→ 📄 176
Número de serie	→ 📄 176
Versión de firmware	→ 📄 176

Nombre de dispositivo	→  176
Código de Equipo	→  177
Código de Equipo Extendido 1 ... 3	→  177
Revisión de aparato	→  177
ID de dispositivo	→  177
Tipo de dispositivo	→  178
ID del fabricante	→  178
► Valor medido	→  179
Distancia	→  114
Nivel linealizado	→  142
Distancia de interfase	→  119
Interfase linealizada	→  142
Grosor de la Capa Superior	→  181
Volt. terminales 1	→  181
► Memorización de valores medidos	→  182
Asignación canal 1 ... 4	→  182
Intervalo de memoria	→  183
Borrar memoria de datos	→  183
► Simulación	→  186
Asignar variables de medida	→  187
Valor variable de proceso	→  187
Simulación salida de conmutación	→  187
Estado de conmutación	→  188
Simulación de alarma en el instrumento	→  188

▶ Test de dispositivo	→ 189
Inicio test de dispositivo	→ 189
Resultado test de dispositivo	→ 189
Último test	→ 189
Señal de nivel	→ 190
Señal lanzamiento	→ 190
Señal interfase	→ 190
▶ Heartbeat	

15.3 Menú "Ajuste"

- i

 ■ : Indica cómo llegar hasta el parámetro usando el módulo indicador y de configuración
- : Indica cómo llegar hasta el parámetro usando un software de configuración (p. ej., FieldCare)
- : Indica parámetros que se pueden bloquear a través del código de acceso

Navegación Ajuste

Nombre del dispositivo		
Navegación		Ajuste → NombreDispositiv
Descripción	Entrar un nombre único del instrumento para identificarlo rápidamente en planta.	
Entrada de usuario	Cadena de caracteres entre los cuales hay números, letras y caracteres especiales (32)	
Modo de operación		

Navegación		Ajuste → Modo operación
Requisito previo	El equipo incorpora el paquete de aplicación "medición de la interfase" (disponible para FMP51, FMP52, FMP54) ¹⁾ .	
Descripción	Seleccione el modo de funcionamiento.	

1) Estructura de pedido del producto: Característica 540 "Paquete de aplicación", Opción EB "Medición de la interfase"

- Selección**
- Nivel
 - Interfase con capacitivo *
 - Interfase *

Ajuste de fábrica FMP51/FMP52/FMP54: **Nivel**

Unidad de longitud

Navegación   Ajuste → Unidad longitud

Descripción Usado en la calibración básica (Vacío/Lleno)

Selección

<i>Unidad SI</i>	<i>Unidad EE. UU.</i>
■ mm	■ ft
■ m	■ in

Tipo de tanque

Navegación   Ajuste → Tipo de tanque

Requisito previo **Tipo producto** (→  125) = **Líquido**

Descripción Seleccione el tipo de depósito.

Selección

- Metálico
- Bypass / tubo tranquilizador
- No metálico
- Instalación en exterior
- coaxial

Ajuste de fábrica En función de la sonda

Información adicional

- En función de la sonda, es posible que algunas de las opciones que se mencionan más arriba no estén disponibles o que haya opciones adicionales.
- Para sondas coaxiales y sondas con disco de centrado metálico Parámetro **Tipo de tanque** se corresponde con el tipo de sonda y no puede modificarse.

Diámetro del tubo

Navegación   Ajuste → Diámetro tubo

Requisito previo **Tipo de tanque** (→  110) = **Bypass / tubo tranquilizador**

Descripción Especifique el diámetro del bypass o del tubo tranquilizador.



* La visibilidad depende de las opciones en el código o de los ajustes en el instrumento

Entrada de usuario 0 ... 9,999 m

Grupo de producto

Navegación   Ajuste → Grupo producto

Requisito previo

- Para FMP51/FMP52/FMP54/FMP55: **Modo de operación** (→  109) = **Nivel**
- **Tipo producto** (→  125) = **Líquido**

Descripción Seleccionar grupo producto.

Selección

- Otros
- En base agua (DC >= 4)

Información adicional Este parámetro especifica aproximadamente la constante dieléctrica (CD) del producto. Para definir de manera más detallada la constante dieléctrica (CD) utilice Parámetro **Propiedad del producto** (→  125).

El Parámetro **Grupo de producto** preestablece el Parámetro **Propiedad del producto** (→  125) como se indica a continuación:

Grupo de producto	Propiedad del producto (→  125)
Otros	Desconocido
En base agua (DC >= 4)	CD 4 ... 7

 El Parámetro **Propiedad del producto** puede modificarse más adelante. No obstante, en tal caso, Parámetro **Grupo de producto** retiene su valor. Solo el Parámetro **Propiedad del producto** es relevante para la evaluación de señales.

 El rango de medida puede reducirse para constantes dieléctricas bajas. Para obtener detalles sobre la Información técnica (TI) del equipo correspondiente.

Calibración vacío

Navegación   Ajuste → Calibrac. vacío

Descripción Distancia entre la conexión a proceso y el nivel mínimo (0%).

Entrada de usuario En función de la sonda

Ajuste de fábrica En función de la sonda

Información adicional

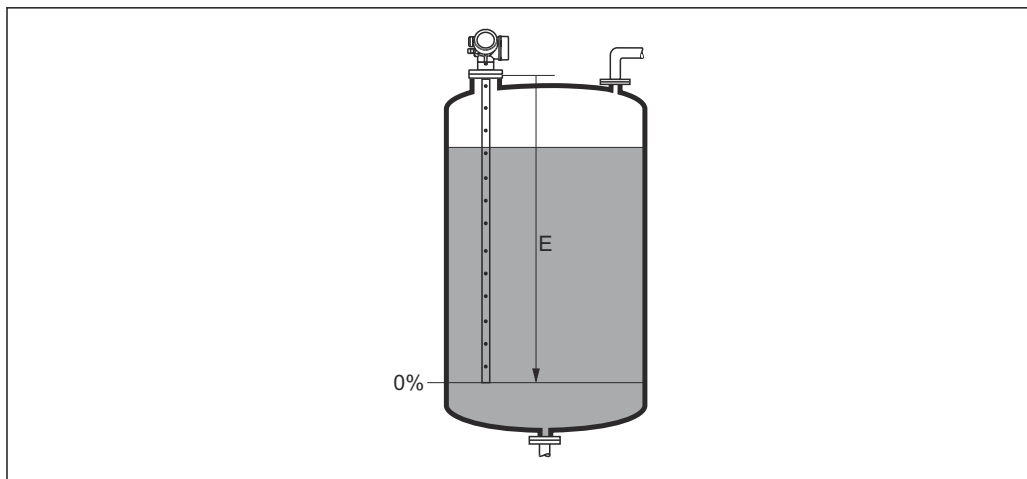

A0013176

30 Calibración vacío (E) para mediciones de nivel en líquidos

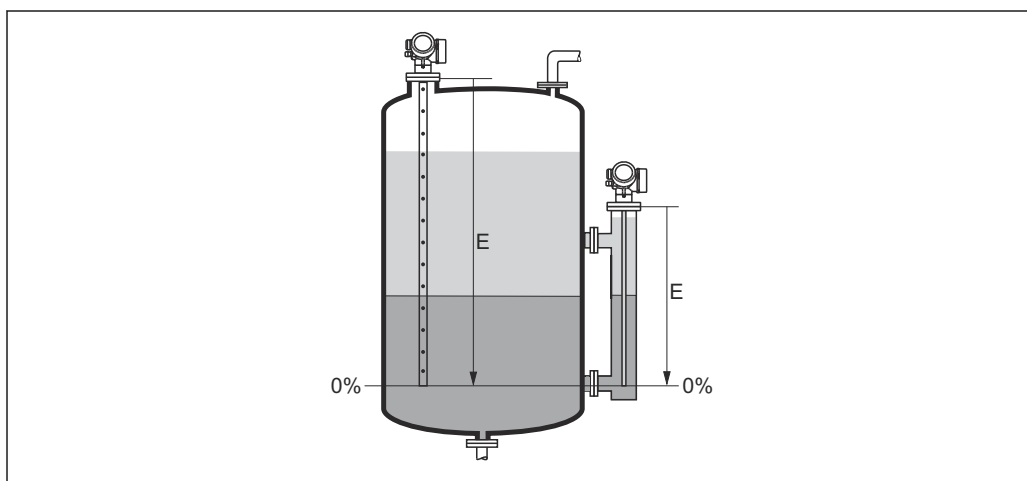

A0013177

31 Calibración vacío (E) para mediciones de la interfase

i En el caso de mediciones de la interfase el Parámetro **Calibración vacío** es válido para ambos, el nivel total y el nivel de la interfase.

Calibración lleno



Navegación

Ajuste → Calibrac. lleno

Descripción

Distancia entre el nivel mínimo (0%) y el nivel máximo (100%).

Entrada de usuario

En función de la sonda

Ajuste de fábrica

En función de la sonda

Información adicional

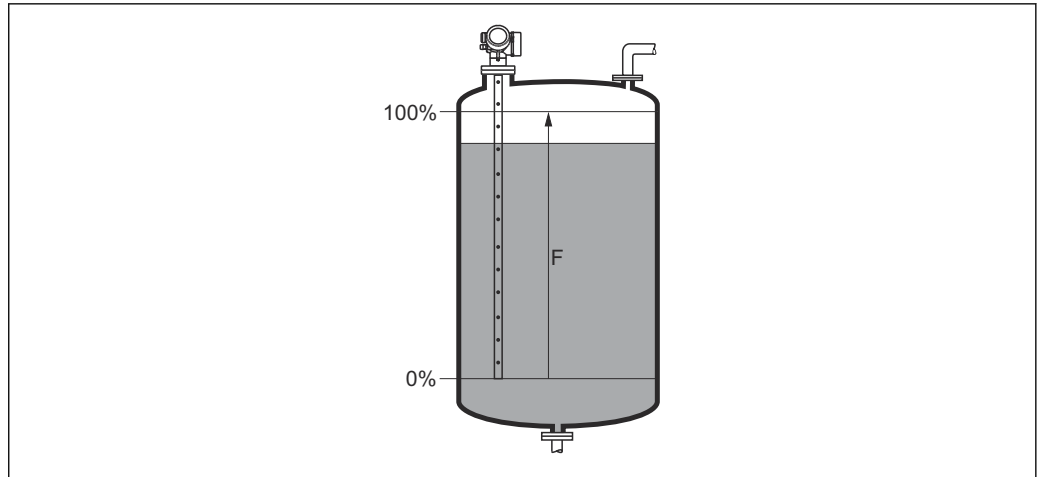

A0013188

32 Calibración lleno (F) para mediciones de nivel en líquidos

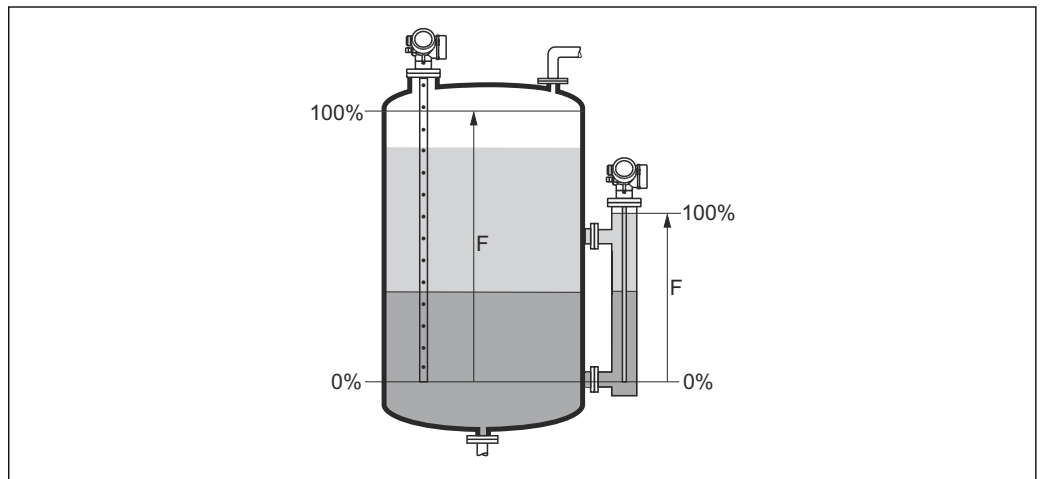

A0013188

33 Calibración lleno (F) para mediciones de la interfase

i En el caso de mediciones de la interfase el Parámetro **Calibración lleno** es válido para ambos, el nivel total y el nivel de la interfase.

Nivel

Navegación

  Ajuste → Nivel

Descripción

Visualiza el nivel medido L_L (antes de linealizar).

Información adicional

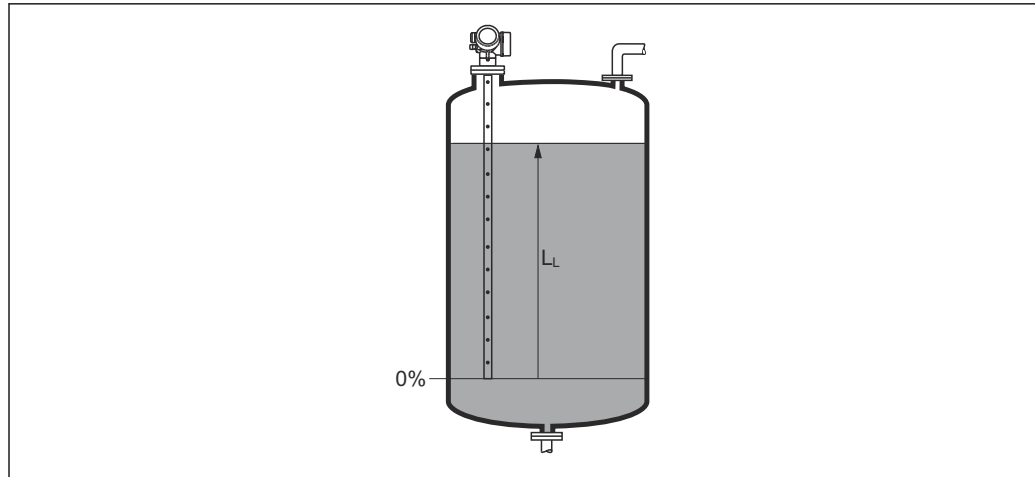

A0013194

34 Nivel en caso de mediciones de líquido

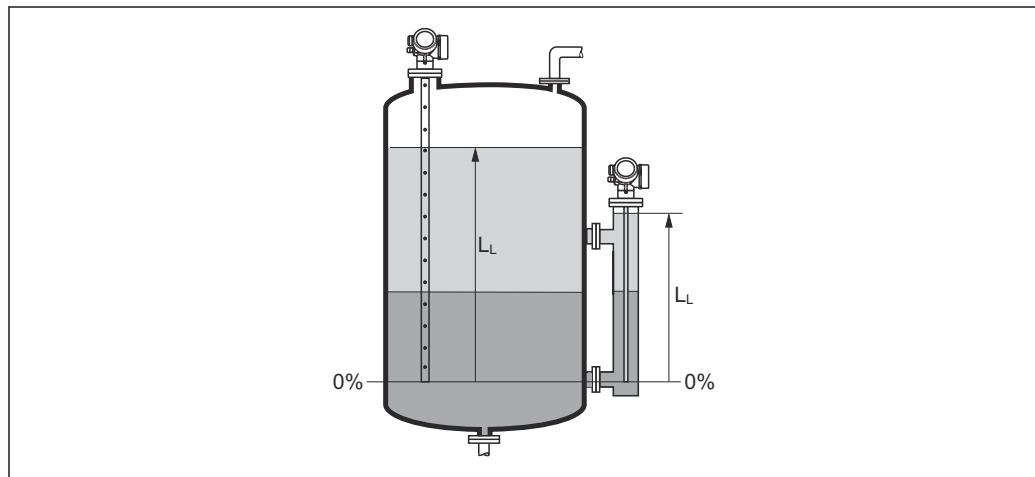

A0013195

35 Nivel en caso de mediciones de la interfase

- i
 ■ La unidad se define en el parámetro Parámetro **Unidad del nivel** (→ 128).
- En caso de mediciones de la interfase, este parámetro siempre hace referencia al nivel total.

 Distancia

Navegación

  Ajuste → Distancia

Descripción

Visualiza la distancia D_L medida entre el punto de referencia (borde inferior de la brida o conexión roscada) y el nivel.

Información adicional

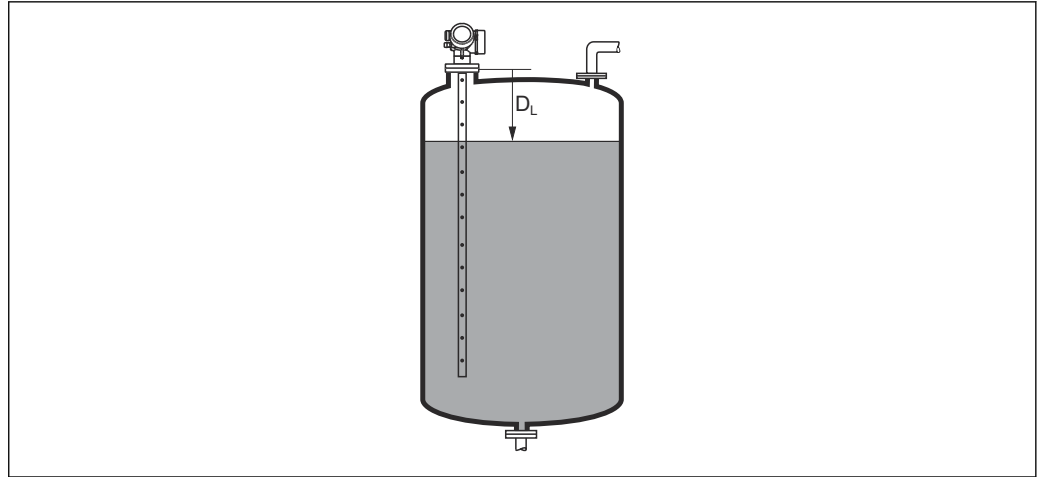

A0013198

36 Distancia para mediciones de líquidos

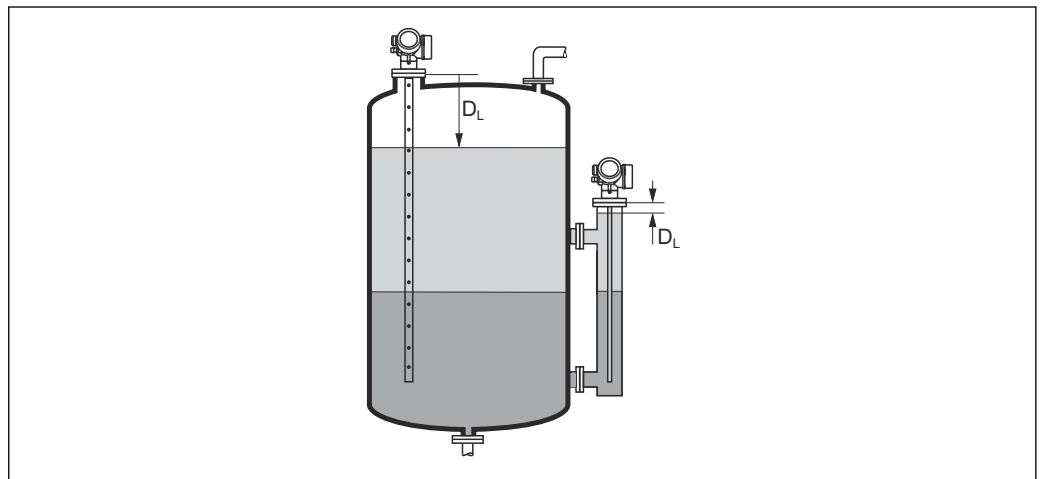

A0013199

37 Distancia para mediciones de la interfase

i La unidad se define en el parámetro Parámetro **Unidad de longitud** (→ 110).

Calidad de señal

Navegación

Ajuste → Calidad de señal

Descripción

Visualiza la calidad de la señal del eco evaluado.



Información adicional

Significado de las opciones de visualización

- **Fuerte**
El eco evaluado sobrepasa el umbral en, por lo menos, 10 mV.
- **Medio**
El eco evaluado sobrepasa el umbral en, por lo menos, 5 mV.
- **Débil**
El eco evaluado sobrepasa el umbral en menos de 5 mV.
- **Sin señal**
El equipo no encuentra un eco utilizable.



La calidad de la señal indicada en este parámetro se refiere siempre a la del eco que se está evaluando: el eco de nivel/interfase ²⁾ o el eco del extremo de la sonda. Para diferenciar éstos dos, la calidad del eco del extremo de sonda se indica siempre entre paréntesis.

i Si se produce una pérdida de eco (**Calidad de señal = Sin señal**), el equipo emite el siguiente mensaje de error:

- F941, para **Salida con pérdida de eco** (→  147) = **Alarma**.
- S941 si se ha seleccionado otra opción en **Salida con pérdida de eco** (→  147).

Nivel del tanque

Navegación

  Ajuste → Nivel del tanque

Requisito previo

Modo de operación (→  109) = **Interfase**

Descripción

Especifique si el depósito o bypass está completamente inundado o no.

Selección

- Llenado parcialmente
- Inundado

Información adicional

Significado de las opciones

▪ Llenado parcialmente

El equipo buscará dos señales de eco, una para la interfase y otra para el nivel total.

▪ Inundado

El equipo buscará únicamente el nivel de la interfase. Con este ajuste es indispensable que la señal de nivel superior esté dentro de la distancia de bloqueo superior (UB) para evitar que se evalúe por alguna confusión.

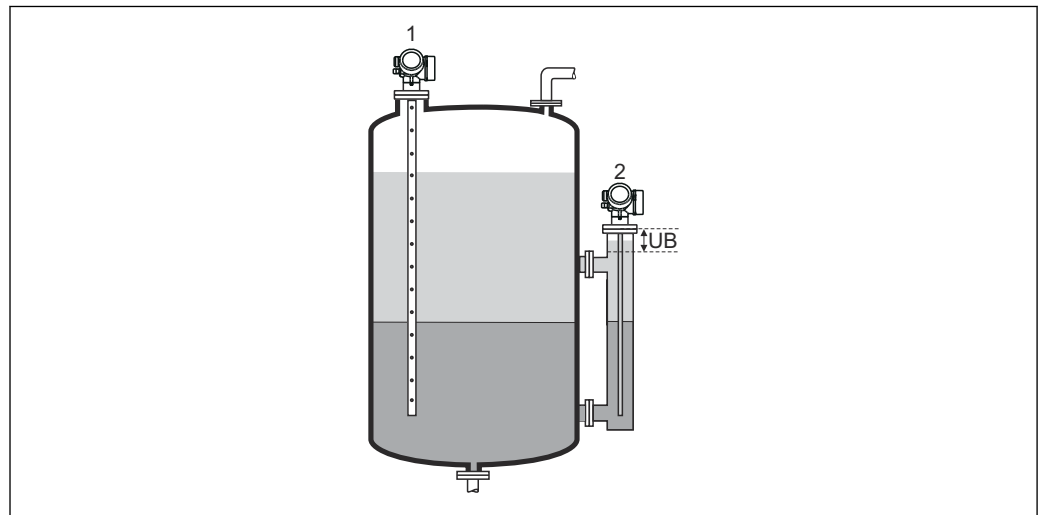

A0013173

- 1 Llenado parcialmente
 2 Inundado
 UB Distancia de bloqueo superior

2) De estos dos ecos, se indica la calidad del que la tiene más baja

Distancia a la conexión superior

Navegación	Ajuste → DistConexiónSup
Requisito previo	El equipo incorpora el paquete de aplicación "Medición de la interfase" ³⁾ .
Descripción	Especifique la distancia D_U a la conexión superior.
Entrada de usuario	0 ... 200 m
Ajuste de fábrica	<ul style="list-style-type: none"> ■ Para Nivel del tanque (→ 116) = Llenado parcialmente: 0 mm (0 in) ■ Para Nivel del tanque (→ 116) = Inundado: 250 mm (9,8 in)

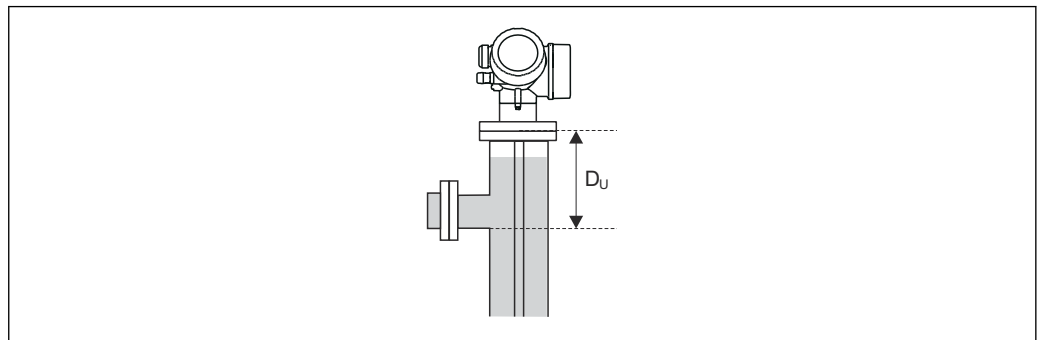
Información adicional

A0013174

Dependencia en el Parámetro "Nivel del tanque"

- **Nivel del tanque** (→ 116) = **Llenado parcialmente**:
En este caso, el Parámetro **Distancia a la conexión superior** no influye en la medición. Por lo tanto, no resulta necesario modificar el ajuste predeterminado.
- **Nivel del tanque** (→ 116) = **Inundado**:
En este caso, introduzca la distancia D_U entre el punto de referencia y el borde inferior de la conexión superior.

Valor CD

Navegación	Ajuste → Valor CD
Requisito previo	El equipo cuenta con el paquete de aplicación "Medición de la interfase" ⁴⁾ .
Descripción	Especifique la constante dieléctrica relativa ϵ_r del producto superior (CD_1).
Entrada de usuario	1,0 ... 100

3) Estructura de pedido del producto: Característica 540 "Paquete de aplicación", Opción EB "Medición de la interfase"

4) Estructura de producto: característica 540 "Paquetes de aplicación", opción EB "Medición de la interfase"

Información adicional

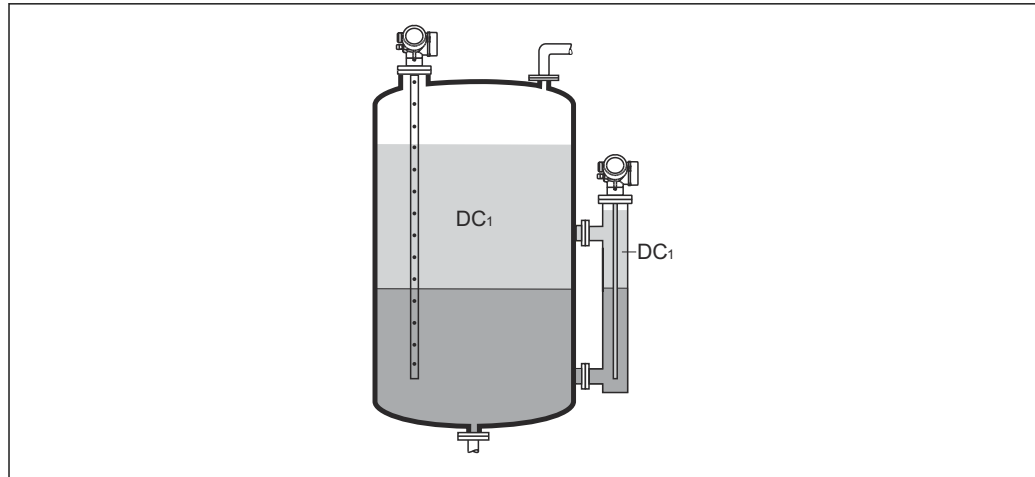

A0013181

DC1 Constante dieléctrica relativa del producto superior.

- i** Para obtener los valores de permitividad relativa (valores de ϵ_r) de muchos productos de uso habitual en la industria, consulte las fuentes siguientes:
- Permitividad relativa (valor de ϵ_r), compendio CP01076F
 - Aplicación "DC Values App" de Endress+Hauser (disponible para iOS y Android)

Interfase

Navegación

Ajuste → Interfase

Requisito previo

Modo de operación (→ 109) = **Interfase** o **Interfase con capacitivo**

Descripción

Visualiza el nivel medido de la interfase L_1 (antes de linealizar).

Información adicional

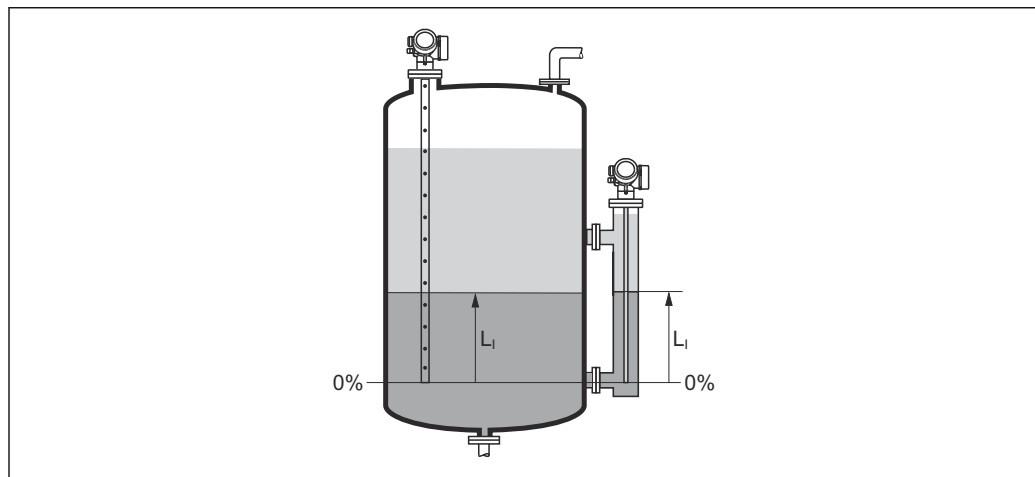

A0013197

- i** La unidad se define en el parámetro **Parámetro Unidad del nivel** (→ 128).

Distancia de interfase

Navegación  Ajuste → Dist. interfase

Requisito previo **Modo de operación (→  109) = Interfase o Interfase con capacitivo**

Descripción Visualiza la distancia D_1 medida entre el punto de referencia (borde inferior de la brida o conexión roscada) y la interfase.

Información adicional

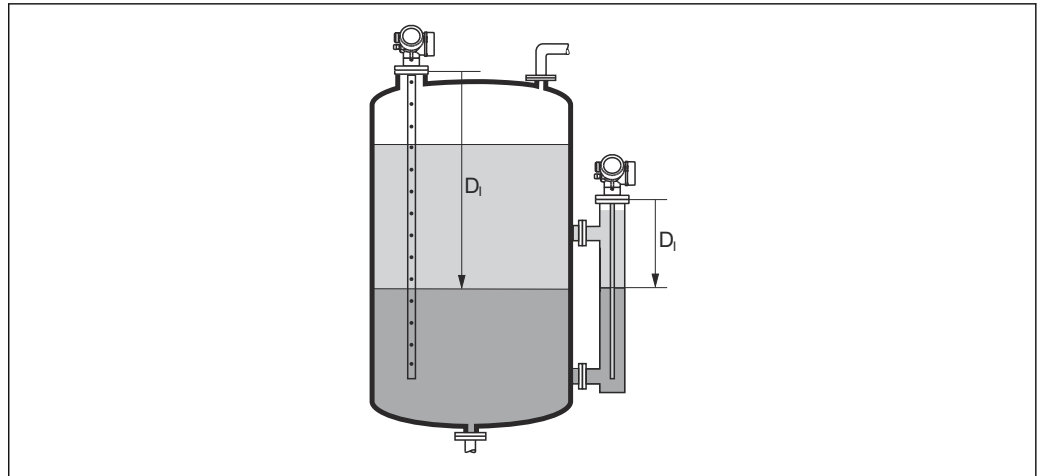

A0013202

 La unidad se define en el parámetro Parámetro **Unidad de longitud** (→  110).

Confirmación distancia



Navegación  Ajuste → Confirmac. dist.

Descripción Especifique si la distancia medida concuerda con la distancia real.
Según la selección, el equipo establece automáticamente el rango del mapeado.

Selección

- Registro map manual
- Distancia correcta
- Distancia desconocida
- Distancia muy pequeña *
- Distancia muy grande *
- Tanque vacío
- Borrando mapeado

* La visibilidad depende de las opciones en el código o de los ajustes en el instrumento

Información adicional**Significado de las opciones**

- **Registro map manual**

Se debe seleccionar si se quiere definir manualmente el rango del mapeado en el Parámetro **Final de mapeado** (→  121). En este caso no hace falta confirmar la distancia.

- **Distancia correcta**

A seleccionar si la distancia medida coincide con la distancia efectiva. El equipo entonces realiza un mapeado.

- **Distancia desconocida**

A seleccionar si se desconoce la distancia efectiva. No puede realizarse un mapeado en este caso.

- **Distancia muy pequeña**

A seleccionar si la distancia medida es inferior a la efectiva. El equipo busca el eco siguiente y regresa al Parámetro **Confirmación distancia**. Recalcula la distancia y la visualiza seguidamente. La comparación debe repetirse tantas veces como sean necesarias hasta conseguir que la distancia calculada concuerde con la efectiva. A continuación, puede iniciarse el mapeado seleccionando **Distancia correcta**.

- **Distancia muy grande**⁵⁾

Debe seleccionarse si la distancia medida coincide con la distancia real. El equipo corregirá la evaluación de la señal y volverá seguidamente al Parámetro **Confirmación distancia**. Recalcula la distancia y la visualiza seguidamente. La comparación debe repetirse tantas veces como sean necesarias hasta conseguir que la distancia calculada concuerde con la efectiva. A continuación, puede iniciarse el mapeado seleccionando **Distancia correcta**.

- **Tanque vacío**

A seleccionar si el depósito está completamente vacío. El equipo registra un mapeado que cubre el rango de medición completo.

A seleccionar si el depósito está completamente vacío. El equipo registra un mapeado que cubre el rango de medición completo menos **Mapeado hueco a fin de sonda**.

- **Mapeado de fábrica**

A seleccionar si ha de borrarse el mapeado existente (si es que hay uno). El equipo regresa seguidamente al Parámetro **Confirmación distancia** y puede registrarse un nuevo mapeado.



Cuando se realizan las operaciones mediante el módulo de visualización, la distancia medida se visualiza junto con este parámetro para fines de referencia.



En el caso de las mediciones de la interfase, la distancia indicada se refiere siempre al nivel total (y no al nivel de la interfase).



Si el equipo abandona el procedimiento de aprendizaje con el Opción **Distancia muy pequeña** o el Opción **Distancia muy grande** antes de haberse confirmado la idoneidad de la distancia, entonces **no** se registrará ningún mapeado y el procedimiento de aprendizaje se restablecerá al cabo de 60 s.

Mapeado actual**Navegación**

 Ajuste → Mapeado actual

Descripción

Indica hasta qué distancia se ha registrado ya un mapeado.

5) Solo disponible para "Experto → Sensor → Seguimiento de eco → Parámetro **Modo de evaluación**" = "Historial de corta duración" o "Historial de larga duración"



Final de mapeado



Navegación	Ajuste → Final de mapeado
Requisito previo	Confirmación distancia (→ 119) = Registro map manual o Distancia muy pequeña
Descripción	Especifique el nuevo fin del mapeado.
Entrada de usuario	0 ... 200 000,0 m
Información adicional	<p>Este parámetro especifica hasta qué distancia ha de registrarse el nuevo mapa. La distancia se mide desde el punto de referencia, es decir, desde el borde inferior de la brinda de montaje o conexión roscada.</p> <p> Para fines de referencia, la Parámetro Mapeado actual (→ 120) se visualiza junto con este parámetro. Indica hasta qué distancia se ha registrado ya un mapeado.</p>

Registro mapeado

Navegación	Ajuste → Registro mapeado
Requisito previo	Confirmación distancia (→ 119) = Registro map manual o Distancia muy pequeña
Descripción	Iniciar el registro del mapeado.
Selección	<ul style="list-style-type: none"> ▪ No ▪ Registro mapeado ▪ Borrando mapeado
Información adicional	<p>Significado de las opciones</p> <ul style="list-style-type: none"> ▪ No No se registrará ningún mapeado. ▪ Registro mapeado Se registrará el mapeado. Cuando finalice el registro, se visualizará la nueva distancia medida y el nuevo rango del mapeado. Cuando se realizan las operaciones mediante el indicador local, estos valores deberán confirmarse pulsando <input checked="" type="checkbox"/>. ▪ Borrando mapeado Se borra el mapeado existente (si es que hay uno) y el equipo visualiza la distancia recalculada y el rango del mapeado. Cuando se realizan las operaciones mediante el indicador local, estos valores deberán confirmarse pulsando <input checked="" type="checkbox"/>.

15.3.1 Asistente "Mapeado"

 El Asistente **Mapeado** solo está disponible cuando se realizan las operaciones mediante el indicador local. Cuando se realizan las operaciones mediante software de configuración, todos los parámetros relacionados con el mapeado se ubican directamente en el Menú **Ajuste** (→  109).

 En el Asistente **Mapeado** se muestran dos parámetros simultáneamente en el módulo de visualización en cualquier momento. El parámetro superior puede editarse, mientras que el parámetro inferior solo se visualiza como referencia.

Navegación  Ajuste → Mapeado

Confirmación distancia

Navegación  Ajuste → Mapeado → Confirmac. dist.

Descripción →  119

Final de mapeado

Navegación  Ajuste → Mapeado → Final de mapeado

Descripción →  121

Registro mapeado

Navegación  Ajuste → Mapeado → Registro mapeado

Descripción →  121

Distancia





Navegación  Ajuste → Mapeado → Distancia

Descripción →  114





15.3.2 Submenú "Ajuste avanzado"

Navegación  Ajuste → Ajuste avanzado





Estado bloqueo

Navegación	  Ajuste → Ajuste avanzado → Estado bloqueo
Descripción	Indica la protección contra escritura de mayor prioridad que está actualmente activa.
Indicación	<ul style="list-style-type: none"> ▪ Protección de escritura hardware ▪ Bloqueo SIL ▪ Parámetros definidos, CT activo ▪ Bloqueo WHG ▪ Temporalmente bloqueado
Información adicional	<p>Significado y prioridades de los tipos de protección contra escritura</p> <ul style="list-style-type: none"> ▪ Protección de escritura hardware (prioridad 1) El microinterruptor de bloqueo (bloqueo por hardware) se activa en el módulo principal de electrónica. Esto bloquea el acceso de escritura de los parámetros. ▪ Bloqueo SIL (prioridad 2) El modo SIL está activado. El acceso de escritura de los parámetros relevantes está denegado. ▪ Bloqueo WHG (prioridad 3) El modo WHG está activado. El acceso de escritura de los parámetros relevantes está denegado. ▪ Temporalmente bloqueado (prioridad 4) Se ha bloqueado temporalmente el acceso con escritura a los parámetros debido a la ejecución de determinados procesos internos (p. ej., carga/descarga de datos, reinicios, etc.). Los parámetros vuelven a ser modificables a la que finaliza el proceso interno. <p> En el módulo de visualización, aparece el símbolo  delante de todos los parámetros que no pueden modificarse por estar protegidos contra escritura.</p>





Derechos de acceso software de operación

Navegación	 Ajuste → Ajuste avanzado → DchoAcces SWoper
Descripción	Muestra la autorización de acceso a los parámetros a través de la herramienta de configuración.
Información adicional	<p> Los derechos de acceso pueden modificarse mediante el Parámetro Introducir código de acceso (→  124).</p> <p> Si además hay activada una protección contra escritura, se restringen aún más los derechos de acceso vigentes. El estado de la protección contra escritura puede consultarse mediante el Parámetro Estado bloqueo (→  123).</p>



Derechos de acceso visualización



Navegación	 Ajuste → Ajuste avanzado → Dcho acceso visu
Requisito previo	El equipo incorpora un indicador local.
Descripción	Muestra los derechos de acceso a parámetros vía control local.
Información adicional	<p> Los derechos de acceso pueden modificarse mediante el Parámetro Introducir código de acceso (→  124).</p> <p> Si además hay activada una protección contra escritura, se restringen aún más los derechos de acceso vigentes. El estado de la protección contra escritura puede consultarse mediante el Parámetro Estado bloqueo (→  123).</p>

Introducir código de acceso

Navegación	 Ajuste → Ajuste avanzado → Introd. cód. acc
Descripción	Anular protección contra escritura de parámetros con código de habilitación personalizado.
Entrada de usuario	0 ... 9999
Información adicional	<ul style="list-style-type: none"> ■ Para la configuración local se debe introducir el código de acceso específico del cliente definido en el Parámetro Definir código de acceso (→  169). ■ Si se introduce un código de acceso incorrecto, los usuarios conservan su autorización de acceso actual. ■ La protección contra escritura afecta a todos los parámetros que están marcados en el documento con el símbolo . En el indicador local, el símbolo  delante del parámetro indica que este está protegido contra escritura. ■ Si no se pulsa ninguna tecla durante 10 minutos o si el usuario vuelve al modo de visualización del valor medido desde el modo de navegación y edición, el equipo bloquea automáticamente los parámetros protegidos contra escritura al cabo de otros 60 s. <p> Si perdiese u olvidase su código de acceso, póngase en contacto con la delegación comercial de Endress+Hauser que le atiende habitualmente.</p>

Submenú "Nivel"

 El Submenú **Nivel** (→  125) solo está visible si **Modo de operación** (→  109) = **Nivel**

Navegación   Ajuste → Ajuste avanzado → Nivel

Tipo producto**Navegación**

  Ajuste → Ajuste avanzado → Nivel → Tipo producto

Descripción

Especifique el tipo de producto.

Indicación

- Líquido
- Sólido

Ajuste de fábrica

FMP50, FMP51, FMP52, FMP53, FMP54, FMP55: **Líquido**

Información adicional

El Opción **Sólido** solo está disponible para **Modo de operación** (→  109) = **Nivel**

 Este parámetro determina el valor de varios parámetros adicionales e influye considerablemente en la evaluación completa de las señales. Por ello, se recomienda encarecidamente **no cambiar** el ajuste de fábrica.

Propiedad del producto**Navegación**

  Ajuste → Ajuste avanzado → Nivel → Prop producto

Requisito previo

- **Modo de operación** (→  109) = **Nivel**
- **Evaluación de nivel EOP** ≠ **CD fija**



Descripción

Especifique la constante dieléctrica ϵ_r del producto.

Selección



- Desconocido
- CD 1.4 ... 1.6
- CD 1.6 ... 1.9
- CD 1.9 ... 2.5
- CD 2.5 ... 4
- CD 4 ... 7
- CD 7 ... 15
- CD > 15

Ajuste de fábrica

Depende de los parámetros **Tipo producto** (→  125) y **Grupo de producto** (→  111).



Información adicional

Dependencia de "Tipo producto" y "Grupo de producto"

Tipo producto (→  125)	Grupo de producto (→  111)	Propiedad del producto
Sólido		Desconocido
Líquido	En base agua (DC >= 4)	CD 4 ... 7
	Otros	Desconocido

 Para obtener los valores de permitividad relativa (valores de ϵ_r) de muchos productos de uso habitual en la industria, consulte las fuentes siguientes:

- Permitividad relativa (valor de ϵ_r), compendio CP01076F
- Aplicación "DC Values App" de Endress+Hauser (disponible para iOS y Android)

 Si **Evaluación de nivel EOP = CD fija**, en el Parámetro **Valor CD** (→  117) se debe especificar la constante dieléctrica exacta. Por consiguiente, el Parámetro **Propiedad del producto** no es aplicable en este caso.

Propiedad del proceso 

Navegación

  Ajuste → Ajuste avanzado → Nivel → Propiedad proces

Descripción

Especifique la velocidad típica de cambio de nivel.

Selección

Para "Tipo producto" = "Líquido"

- Muy rápido > 10 m (400 in)/min
- Rápido > 1 m/min
- Estándar < 1 m/min
- Medio < 10 cm/min
- Lenta < 1 cm/min
- Sin filtros

Para "Tipo producto" = "Sólido"

- Muy Rápido > 100m(333ft)/h
- Rápido > 10 m/h
- Estándar < 10 m/h
- Medio < 1 m/h
- Lenta < 0,1 m/h
- Sin filtros

Información adicional

El equipo ajusta los filtros para la evaluación de la señal y el amortiguamiento de la señal de salida conforme a la velocidad típica indicada en este parámetro:

Para "Modo de operación" = "Nivel" y "Tipo producto" = "Líquido"

Propiedad del proceso	Tiempo de respuesta de tipo escalonada / s
Muy rápido > 10 m (400 in)/min	5
Rápido > 1 m/min	5
Estándar < 1 m/min	14
Medio < 10 cm/min	39
Lenta < 1 cm/min	76
Sin filtros	< 1

Para "Modo de operación" = "Nivel" y "Tipo producto" = "Sólido"

Propiedad del proceso	Tiempo de respuesta de tipo escalonada / s
Muy Rápido > 100m(333ft)/h	37
Rápido > 10 m/h	37
Estándar < 10 m/h	74
Medio < 1 m/h	146
Lenta < 0,1 m/h	290
Sin filtros	< 1

Para "Modo de operación" = "Interfase" o "Interfase con capacitivo"

Propiedad del proceso	Tiempo de respuesta de tipo escalonada / s
Muy rápido > 10 m (400 in)/min	5
Rápido > 1 m/min	5
Estándar < 1 m/min	23
Medio < 10 cm/min	47
Lenta < 1 cm/min	81
Sin filtros	2,2

Condición del proceso extendida



Navegación

Ajuste → Ajuste avanzado → Nivel → CondiProcExtend

Requisito previo

Modo de operación (→ 109) = Nivel

Descripción

Especifique condiciones adicionales del proceso (en caso necesario).

Selección

- Ninguno
- Condensado Agua/Aceite
- Sonda cerca del fondo del tanque
- Adherencia
- Espuma >5cm

Información adicional

Significado de las opciones

- **Condensado Agua/Aceite** (solo **Tipo producto = Líquido**)
Verifica que si el producto presenta dos fases, solo se detecte el nivel total (ejemplo, aplicación con aceite/condensación).
- **Sonda cerca del fondo del tanque** (solo para **Tipo producto = Líquido**)
Mejora la detección en vacío, especialmente si la sonda está instalada cerca del fondo del depósito.
- **Adherencia**
Aumenta **Rango EOP área superior** para garantizar una detección segura en vacío si la señal del extremo de la sonda se ha desplazado debido a la formación de deposiciones. Permite una detección segura en vacío si la señal del extremo de la sonda se ha desplazado debido a la formación de deposiciones.
- **Espuma >5cm** (solo para **Tipo producto = Líquido**)
Optimiza la evaluación de señales en aplicaciones con formación de espuma.

Unidad del nivel

Navegación Ajuste → Ajuste avanzado → Nivel → Unidad del nivel

Descripción Seleccione la unidad para el nivel.

Selección

<i>Unidad SI</i>	<i>Unidad EE. UU.</i>
■ %	■ ft
■ m	■ in
■ mm	

Información adicional La unidad para el nivel puede diferir de la unidad de longitud definida en el Parámetro **Unidad de longitud** (→ 110):

- La unidad definida en el Parámetro **Unidad de longitud** se utiliza para la calibración básica (**Calibración vacío** (→ 111) y **Calibración lleno** (→ 112)).
- La unidad definida en el Parámetro **Unidad del nivel** se utiliza para visualizar el nivel (sin linealizar).

Distancia bloqueo

Navegación Ajuste → Ajuste avanzado → Nivel → Dist. bloqueo

Descripción Especifique la distancia de bloqueo superior UB.

Entrada de usuario 0 ... 200 m

Ajuste de fábrica

- Para sondas coaxiales: 0 mm (0 in)
- Para sondas de varilla y de cable hasta 8 m (26 ft): 200 mm (8 in)
- Para sondas de varilla y de cable por encima de 8 m (26 ft): 0,025 * Sondenlänge

Para FMP51/FMP52/FMP54 con el paquete de aplicación **Medición de la interfase**⁶⁾ y para FMP55:
100 mm (3,9 in) para todos los tipos de antena

Información adicional Las señales en la distancia de bloqueo superior solo se evalúan si habían estado fuera de la distancia de bloqueo cuando se encendió el equipo y se movieron dentro de la distancia de

6) Característica de pedido 540 "Paquete de aplicación", opción EB "Medición de la interfase"

bloqueo debido a un cambio de nivel durante la operación. Se ignoran las señales que ya estaban en la distancia de bloqueo cuando se encendió el equipo.

- i** Este comportamiento únicamente es válido cuando se cumplen las dos condiciones siguientes:
 - Experto → Sensor → Seguimiento de eco → Modo de evaluación = **Historial de corta duración o Historial de larga duración**)
 - Experto → Sensor → Compensación de fase gaseosa → Modo GPC= **Conectado, Sin corrección o Corrección externa**

Si no se cumple alguna de estas condiciones, se ignorarán siempre las señales en la distancia de bloqueo.

- i** Puede definirse un comportamiento diferente para las señales en la distancia de bloqueo en el Parámetro **Distancia de bloqueo tipo de evaluación**.
- i** Si se requiere, el personal de servicios de Endress+Hauser puede definir un comportamiento diferente para las señales en la distancia de bloqueo.

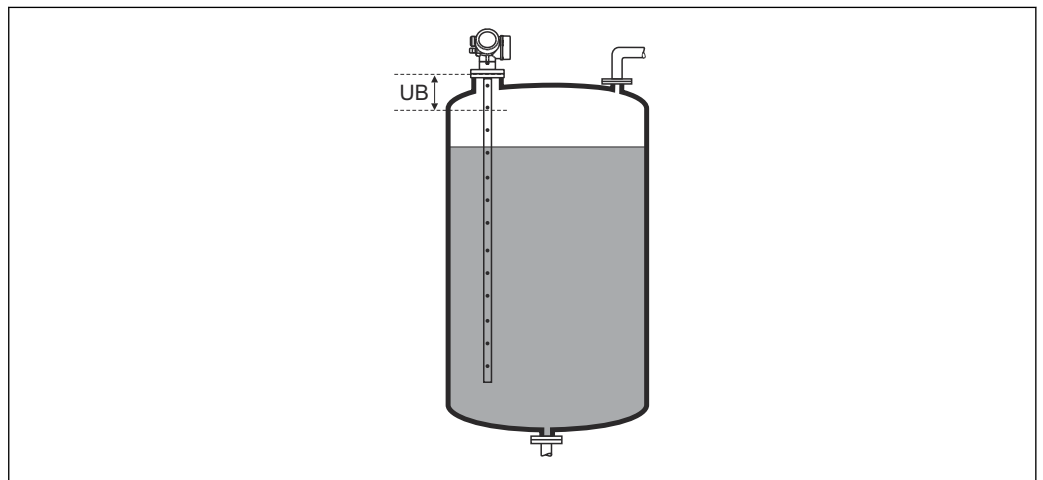

38 Distancia de bloqueo (UB) para mediciones de líquidos

A0013219

Corrección del nivel



Navegación	Ajuste → Ajuste avanzado → Nivel → Corrección nivel
Descripción	Especifique la corrección de nivel (en caso necesario).
Entrada de usuario	-200 000,0 ... 200 000,0 %
Información adicional	El valor especificado en este parámetro se suma al del nivel medido (aún sin linealizar).

Submenú "Interfase"

Navegación  Ajuste → Ajuste avanzado → Interfase

Propiedad del proceso 

Navegación  Ajuste → Ajuste avanzado → Interfase → Propiedad proces

Descripción Especifique la velocidad típica de cambio de la posición de la interfase.

Selección

- Rápido > 1 m/min
- Estándar < 1 m/min
- Medio < 10 cm/min
- Lenta < 1 cm/min
- Sin filtros

Información adicional El equipo ajusta los filtros para la evaluación de la señal y el amortiguamiento de la señal de salida conforme a la velocidad típica indicada en este parámetro:

Propiedad del proceso	Tiempo de respuesta de tipo escalonada / s
Rápido > 1 m/min	5
Estándar < 1 m/min	15
Medio < 10 cm/min	40
Lenta < 1 cm/min	74
Sin filtros	2,2

Valor constante dieléctr. fase inferior 

Navegación  Ajuste → Ajuste avanzado → Interfase → Val CD fase inf.

Requisito previo **Modo de operación** (→  109) = **Interfase** o **Interfase con capacitivo**

Descripción Especifique la constante dieléctrica ϵ_r del producto inferior.

Entrada de usuario 1 ... 100

Información adicional  Para obtener los valores de permitividad relativa (valores de ϵ_r) de muchos productos de uso habitual en la industria, consulte las fuentes siguientes:

- Permitividad relativa (valor de ϵ_r), compendio CP01076F
- Aplicación "DC Values App" de Endress+Hauser (disponible para iOS y Android)

 El ajuste de fábrica, $\epsilon_r = 80$, es aplicable para el agua a 20 °C (68 °F).

Unidad del nivel

Navegación Ajuste → Ajuste avanzado → Interfase → Unidad del nivel

Descripción Seleccione la unidad para el nivel.

Selección

<p><i>Unidad SI</i></p> <ul style="list-style-type: none"> ■ % ■ m ■ mm 	<p><i>Unidad EE. UU.</i></p> <ul style="list-style-type: none"> ■ ft ■ in
--	---

Información adicional La unidad para el nivel puede diferir de la unidad de longitud definida en el Parámetro **Unidad de longitud** (→ 110):

- La unidad definida en el Parámetro **Unidad de longitud** se utiliza para la calibración básica (**Calibración vacío** (→ 111) y **Calibración lleno** (→ 112)).
- La unidad definida en el Parámetro **Unidad del nivel** se utiliza para visualizar el nivel (sin linealizar) y la posición de la interfase.

Distancia bloqueo

Navegación Ajuste → Ajuste avanzado → Interfase → Dist. bloqueo

Descripción Especifique la distancia de bloqueo superior UB.

Entrada de usuario 0 ... 200 m

Ajuste de fábrica

- Para sondas coaxiales: 100 mm (3,9 in)
- Para sondas de varilla y de cable hasta 8 m (26 ft): 200 mm (8 in)
- Para sondas de varilla y de cable por encima de 8 m (26 ft): 0,025 * longitud de la sonda

Información adicional En la evaluación de las señales no se tienen en cuenta los ecos situados dentro de la distancia de bloqueo. La distancia de bloqueo superior se utiliza

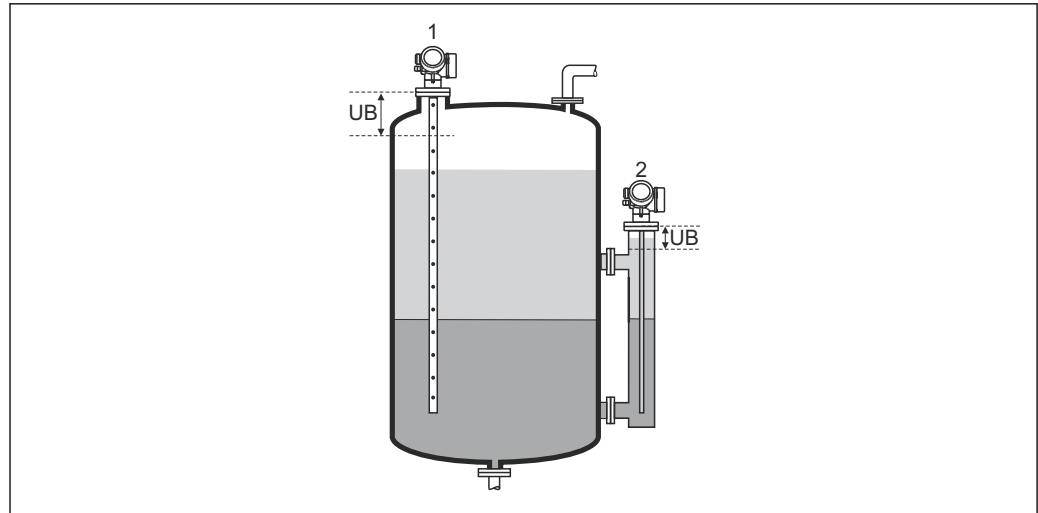

- para eliminar las señales de eco de interferencia en la parte superior de la sonda.
- para eliminar el eco del nivel total cuando se mide en bypasses inundados.



A0013220

- 1 Eliminación de las señales de eco de interferencia en la parte superior de la sonda.
 2 Eliminación de la señal de nivel en caso de bypass inundado.
 UB Distancia de bloqueo superior

Corrección del nivel

Navegación	  Ajuste → Ajuste avanzado → Interfase → Corrección nivel
Descripción	Especifique la corrección de nivel (en caso necesario).
Entrada de usuario	-200 000,0 ... 200 000,0 %
Información adicional	El valor especificado en este parámetro se añade a los niveles totales y de interfase medidos (antes de la linealización).

Grosor capa superior manual

Navegación	 Ajuste → Ajuste avanzado → Interfase → GrosorCapaSupMan
Descripción	Especifique el espesor determinado manualmente de la interfase UP (es decir, el espesor del producto superior).
Entrada de usuario	0 ... 200 m

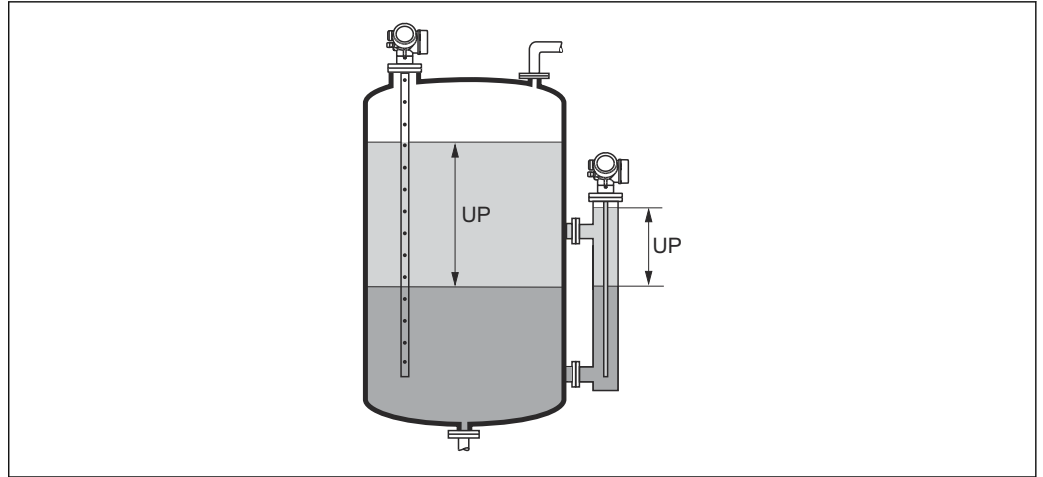
Información adicional

A0013313

UP Espesor de interfase (= espesor del producto superior)



En el indicador local, el espesor medido de la interfase se visualiza junto con el espesor determinado manualmente de la interfase. Al comparar estos dos valores, el equipo puede ajustar automáticamente el valor de la constante dieléctrica (CD) del producto superior.

Medida grosor capa superior**Navegación**

Ajuste → Ajuste avanzado → Interfase → MedGrosorCapaSup

Descripción

Visualiza el espesor medido de la interfase. (Espesor UP del producto superior).

Valor CD**Navegación**

Ajuste → Ajuste avanzado → Interfase → Valor CD

Descripción

Visualiza la constante dieléctrica relativa ϵ_r del producto superior (CD_1) antes de la corrección.

Valor CD calculado**Navegación**

Ajuste → Ajuste avanzado → Interfase → Val CD calculado

Descripción

Visualiza la constante dieléctrica relativa (es decir, corregida) ϵ_r (DC1) del producto superior.

Usa valor CD calculado

**Navegación**

 Ajuste → Ajuste avanzado → Interfase → UsaValorCDCalcul

Descripción

Especifique si debe utilizarse la constante dieléctrica calculada.

Selección

- Guardar y salir
- Cancelar y salir



Información adicional**Significado de las opciones**

- Guardar y salir
Se asume que la constante calculada es la correcta.
- Cancelar y salir
Se rechaza la constante dieléctrica calculada; la constante dieléctrica anterior permanece activa.





En el indicador local, se visualiza el Parámetro **Valor CD calculado** (→  133) junto con este parámetro.

Asistente "Cálculo automático const. Dieléctrica"

 El Asistente **Cálculo automático const. Dieléctrica** solo está disponible en caso de manejo a través del indicador local. Si el manejo se efectúa mediante un software de configuración, los parámetros para el cálculo automático de la CD se encuentran directamente en el Submenú **Interfase** (→  130)

 En el Asistente **Cálculo automático const. Dieléctrica**, uno o dos parámetros se muestran simultáneamente en el módulo indicador en cualquier momento. El parámetro superior se puede editar, mientras que el parámetro inferior solo se muestra para fines de referencia.

Navegación  Ajuste → Ajuste avanzado → Interfase → Cálculo autom CD

Grosor capa superior manual 

Navegación  Ajuste → Ajuste avanzado → Interfase → Cálculo autom CD → GrosorCapaSupMan

Descripción Especifique el espesor determinado manualmente de la interfase UP (es decir, el espesor del producto superior).

Valor CD 

Navegación  Ajuste → Ajuste avanzado → Interfase → Cálculo autom CD → Valor CD

Descripción Muestra la constante dieléctrica relativa ϵ_r del producto superior (CD_1) antes de la corrección.

Usa valor CD calculado 

Navegación  Ajuste → Ajuste avanzado → Interfase → Cálculo autom CD → UsaValorCDCalcul



Descripción Especifique si se debe usar la constante dieléctrica calculada.

Selección

- Guardar y salir
- Cancelar y salir

Información adicional **Significado de las opciones**

- Guardar y salir
Se adopta la constante dieléctrica calculada.
- Cancelar y salir
Se rechaza la constante dieléctrica calculada; la constante dieléctrica anterior permanece activa.

 El Parámetro **Valor CD calculado** (→  133) se muestra en el indicador local junto con este parámetro.

Submenú "Linealización"

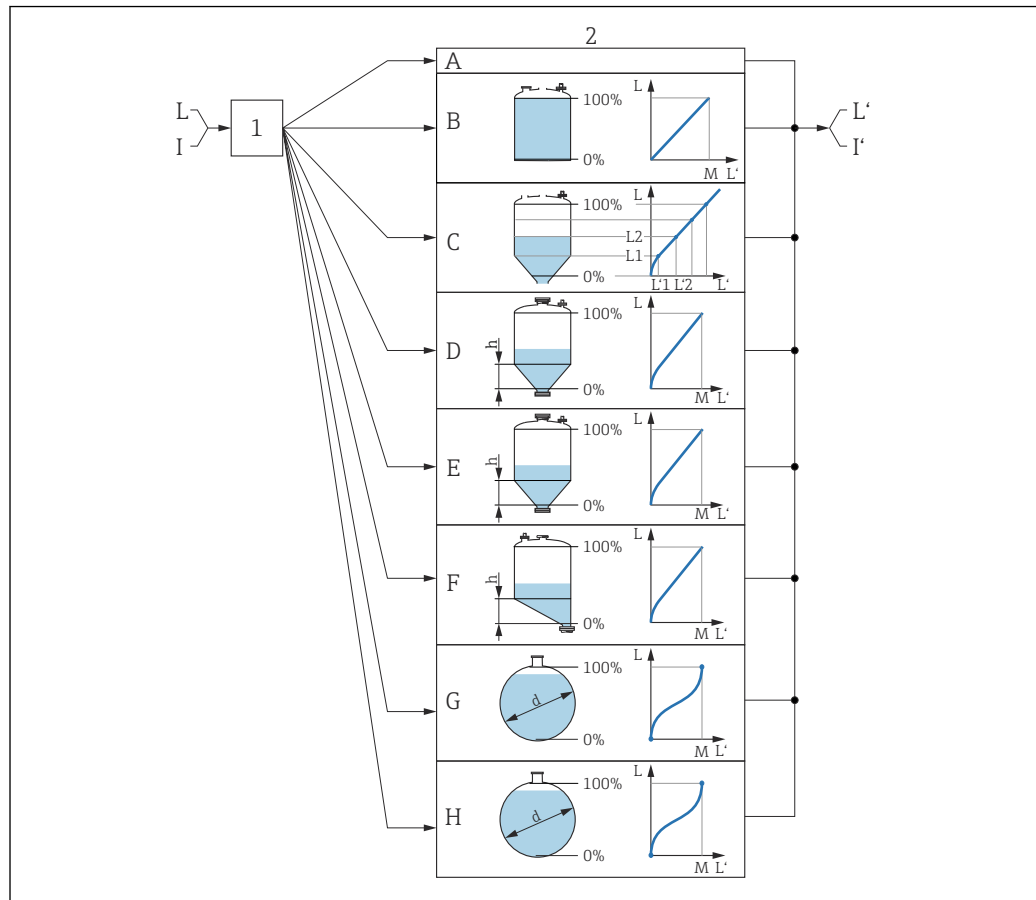

A0016084

39 Linealización: conversión del nivel y, en caso aplicable, de la interfaz a un volumen o peso; la conversión depende de la forma del depósito

- 1 Selección del tipo de linealización y unidad
- 2 Configuración de la linealización
- A Tipo de linealización (→ 139) = Ninguno
- B Tipo de linealización (→ 139) = Lineal
- C Tipo de linealización (→ 139) = Tabla
- D Tipo de linealización (→ 139) = Fondo piramidal
- E Tipo de linealización (→ 139) = Fondo cónico
- F Tipo de linealización (→ 139) = Fondo inclinado
- G Tipo de linealización (→ 139) = Cilindro horizontal
- H Tipo de linealización (→ 139) = Tanque esférico
- I Para "Modo de operación (→ 109)" = "Interfase" o "Interfase con capacitivo": interfase antes de la linealización (medida en la unidad de nivel)
- I' Para "Modo de operación (→ 109)" = "Interfase" o "Interfase con capacitivo": interfase después de la linealización (corresponde a volumen o peso)
- L Nivel antes de la linealización (medido en unidad de nivel)
- L' Nivel linealizado (→ 142) (corresponde a volumen o peso)
- M Valor máximo (→ 142)
- d Diámetro (→ 143)
- h Altura intermedia (→ 143)

Estructura del submenú en el indicador local

Navegación  Ajuste → Ajuste avanzado → Linealización

► **Linealización**

Tipo de linealización

Unidad tras linealización

Texto libre

Valor máximo

Diámetro

Altura intermedia

Modo de tabla

► **Editar tabla**

Nivel

Valor del cliente

Activar tabla

Estructura del submenú en el software de configuración (por ejemplo, FieldCare)

Navegación  Ajuste → Ajuste avanzado → Linealización

► Linealización

Tipo de linealización

Unidad tras linealización

Texto libre

Nivel linealizado

Interfase linealizada

Valor máximo

Diámetro

Altura intermedia

Modo de tabla

Número de tabla

Nivel

Nivel

Valor del cliente

Activar tabla

Descripción de los parámetros

Navegación  Ajuste → Ajuste avanzado → Linealización

Tipo de linealización**Navegación**

 Ajuste → Ajuste avanzado → Linealización → Tipo linealizac.

Descripción

Seleccione el tipo de linealización.

Selección

- Ninguno
- Lineal
- Tabla
- Fondo piramidal
- Fondo cónico
- Fondo inclinado
- Cilindro horizontal
- Tanque esférico

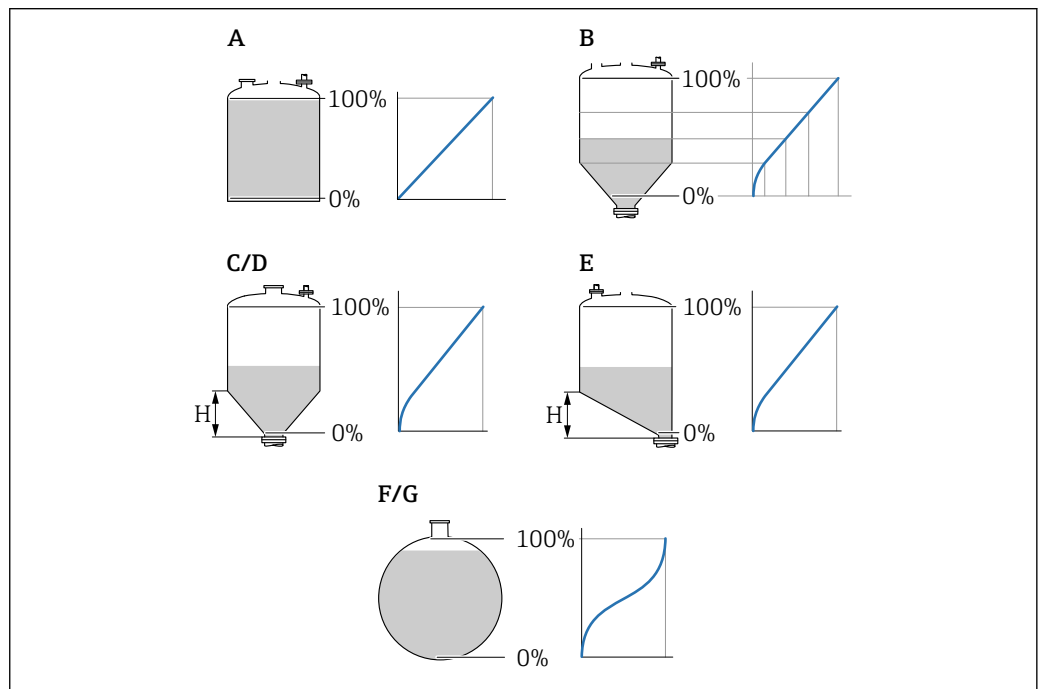
Información adicional

A0021476

 40 Tipos de linealización

- A Ninguno
- B Tabla
- C Fondo piramidal
- D Fondo cónico
- E Fondo inclinado
- F Tanque esférico
- G Cilindro horizontal

Significado de las opciones**▪ Ninguno**

El equipo proporciona el nivel en la unidad de nivel sin convertirla (linealizarla) previamente.

▪ Lineal

El valor de salida (volumen/peso) es proporcional al nivel L. Esto se aplica, por ejemplo, a depósitos y silos verticales cilíndricos. También deben especificarse los siguientes parámetros:

▪ **Unidad tras linealización** (→  140)

▪ **Valor máximo** (→  142): volumen o peso máximo

▪ Tabla

La relación entre el nivel medido L y el valor de salida (volumen/peso) se define en una tabla de linealización que consiste en hasta 32 pares de valores "nivel - volumen" o "nivel - peso", respectivamente. También deben especificarse los siguientes parámetros:

▪ **Unidad tras linealización** (→  140)

▪ **Modo de tabla** (→  143)

▪ Para todos los puntos de la tabla: **Nivel** (→  145)

▪ Para todos los puntos de la tabla: **Valor del cliente** (→  145)

▪ **Activar tabla** (→  145)

▪ Fondo piramidal

El valor de salida se corresponde con el volumen o el peso en un silo con el fondo piramidal. También deben especificarse los siguientes parámetros:

▪ **Unidad tras linealización** (→  140)

▪ **Valor máximo** (→  142): volumen o peso máximo

▪ **Altura intermedia** (→  143): altura de la pirámide

▪ Fondo cónico

El valor de salida se corresponde con el volumen o el peso en un depósito con fondo cónico. También deben especificarse los siguientes parámetros:

▪ **Unidad tras linealización** (→  140)

▪ **Valor máximo** (→  142): volumen o peso máximo

▪ **Altura intermedia** (→  143): altura del cono

▪ Fondo inclinado

El valor de salida se corresponde con el volumen o el peso en un silo con el fondo en ángulo. También deben especificarse los siguientes parámetros:

▪ **Unidad tras linealización** (→  140)

▪ **Valor máximo** (→  142): volumen o peso máximo

▪ **Altura intermedia** (→  143): altura del fondo en ángulo

▪ Cilindro horizontal

El valor de salida se corresponde con el volumen o el peso en un cilindro horizontal. También deben especificarse los siguientes parámetros:

▪ **Unidad tras linealización** (→  140)

▪ **Valor máximo** (→  142): volumen o peso máximo

▪ **Diámetro** (→  143)

▪ Tanque esférico



El valor de salida se corresponde con el volumen o el peso en un depósito esférico. También deben especificarse los siguientes parámetros:

▪ **Unidad tras linealización** (→  140)

▪ **Valor máximo** (→  142): volumen o peso máximo

▪ **Diámetro** (→  143)

Unidad tras linealización**Navegación**

  Ajuste → Ajuste avanzado → Linealización → Unid tras lineal



Requisito previo

Tipo de linealización (→  139) ≠ Ninguno



Descripción	Seleccione la unidad para el valor linealizado.
Selección	<p>Selección/entrada (uint16)</p> <ul style="list-style-type: none"> ▪ 1095 = [tonelada corta] ▪ 1094 = [lb] ▪ 1088 = [kg] ▪ 1092 = [Ton] ▪ 1048 = [gal. (USA)] ▪ 1049 = [gal. (Imp.)] ▪ 1043 = [ft³] ▪ 1571 = [cm³] ▪ 1035 = [dm³] ▪ 1034 = [m³] ▪ 1038 = [l] ▪ 1041 = [hl] ▪ 1342 = [%] ▪ 1010 = [m] ▪ 1012 = [mm] ▪ 1018 = [ft] ▪ 1019 = [pulgadas] ▪ 1351 = [l/s] ▪ 1352 = [l/min] ▪ 1353 = [l/h] ▪ 1347 = [m³/s] ▪ 1348 = [m³/min] ▪ 1349 = [m³/h] ▪ 1356 = [ft³/s] ▪ 1357 = [ft³/min] ▪ 1358 = [ft³/h] ▪ 1362 = [gal. (USA)/s] ▪ 1363 = [gal. (USA)/min] ▪ 1364 = [gal. (USA)/h] ▪ 1367 = [gal. (Imp.)/s] ▪ 1358 = [gal. (Imp.)/min] ▪ 1359 = [gal. (Imp.)/h] ▪ 32815 = [ML/s] ▪ 32816 = [ML/min] ▪ 32817 = [ML/h] ▪ 1355 = [ML/d]
Información adicional	<p>La unidad seleccionada se utiliza únicamente para fines de visualización. El valor medido no se convierte en función de la unidad seleccionada.</p> <p> La linealización distancia a distancia también puede realizarse; es decir una linealización desde la unidad de nivel hasta otra unidad de longitud. Seleccione el modo de linealización Lineal para este propósito. Para especificar la nueva unidad de nivel, seleccione Opción Free text en Parámetro Unidad tras linealización e introduzca la unidad en Parámetro Texto libre (→  141).</p>
Texto libre	
Navegación	  Ajuste → Ajuste avanzado → Linealización → Texto libre
Requisito previo	Unidad tras linealización (→  140) = Free text

Descripción	Introduzca el símbolo de unidad.
Entrada de usuario	Hasta 32 caracteres alfanuméricos (letras, números, caracteres especiales)

Nivel linealizado



Navegación	 Ajuste → Ajuste avanzado → Linealización → Nivel linealizado
Descripción	Visualiza el nivel linealizado.
Información adicional	 <ul style="list-style-type: none"> ▪ Esta unidad se define en el Parámetro Unidad tras linealización. ▪ En el caso de las mediciones de la interfase, este parámetro siempre hace referencia al nivel total.

Interfase linealizada

Navegación	 Ajuste → Ajuste avanzado → Linealización → Interf. linealiz
Requisito previo	Modo de operación (→  109) = Interfase o Interfase con capacitivo
Descripción	Visualiza la altura linealizada de la interfase.
Información adicional	 Esta unidad se define en el Parámetro Unidad tras linealización .

Valor máximo



Navegación	  Ajuste → Ajuste avanzado → Linealización → Valor máximo
Requisito previo	Tipo de linealización (→  139) tiene uno de los siguientes valores: <ul style="list-style-type: none"> ▪ Lineal ▪ Fondo piramidal ▪ Fondo cónico ▪ Fondo inclinado ▪ Cilindro horizontal ▪ Tanque esférico
Descripción	Linearized value corresponding to a level of 100%.
Entrada de usuario	-50 000,0 ... 50 000,0 %

Diámetro**Navegación**

  Ajuste → Ajuste avanzado → Linealización → Diámetro

Requisito previo

Tipo de linealización (→  139) tiene uno de los siguientes valores:

- Cilindro horizontal
- Tanque esférico

Descripción

Diameter of the cylindrical or spherical tank.



Entrada de usuario

0 ... 9 999,999 m

Información adicional

La unidad se define en el parámetro Parámetro **Unidad de longitud** (→  110).

Altura intermedia**Navegación**

  Ajuste → Ajuste avanzado → Linealización → Altura intermed.

Requisito previo

Tipo de linealización (→  139) tiene uno de los valores siguientes:

- Fondo piramidal
- Fondo cónico
- Fondo inclinado

Descripción

Height of the pyramid, conical or angled bottom.

Entrada de usuario

0 ... 200 m

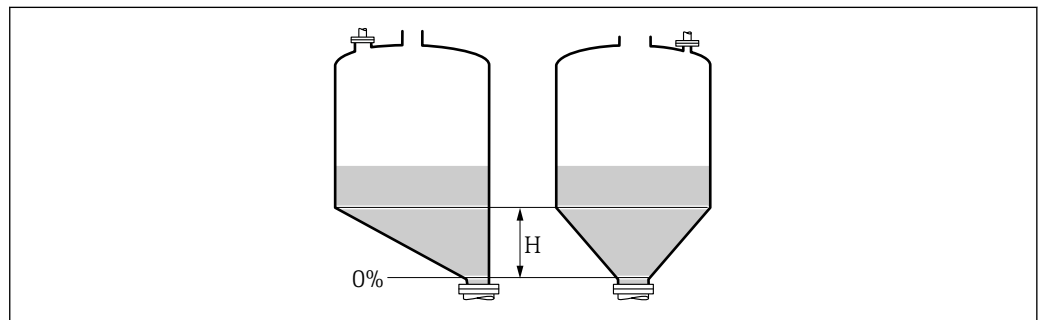

Información adicional

A0013264

H Altura intermedia

La unidad está definida en Parámetro **Unidad de longitud** (→  110).

Modo de tabla**Navegación**

  Ajuste → Ajuste avanzado → Linealización → Modo de tabla

Requisito previo

Tipo de linealización (→  139) = Tabla

Descripción

Seleccione el modo de edición de la tabla de linealización.

Selección

- Manual
- Semiautomático
- Borrar tabla
- Ordenar tabla

Información adicional**Significado de las opciones**

- **Manual**

El nivel y el valor linealizado correspondiente se entrarán manualmente para cada punto de linealización.

- **Semiautomático**

El equipo mide el nivel para cada punto de linealización. Se entra manualmente el valor linealizado asociado a cada nivel.

- **Borrar tabla**

Con esta opción se borra la tabla de linealización existente.

- **Ordenar tabla**

Ordena los puntos de linealización en orden ascendente.

Condiciones que debe satisfacer la tabla de linealización:

- La tabla puede comprender como máximo 32 pares de valores "Nivel - valor linealizado".
- La tabla debe presentar un comportamiento monótonamente creciente o decreciente.
- El primer punto de linealización debe corresponder al nivel mínimo.
- El último punto de linealización debe corresponder al nivel máximo.



Antes de introducir una tabla de linealización, deben establecerse correctamente los valores para **Calibración vacío** (→ 111) y **Calibración lleno** (→ 112).

Si resulta necesario cambiar los valores de la tabla después de haber cambiado la calibración completa o de vacío, únicamente puede garantizarse una evaluación correcta si se elimina la tabla existente y vuelve a introducirse la tabla completa. Para hacerlo, elimine la tabla existente (**Modo de tabla** (→ 143) = **Borrar tabla**). A continuación, introduzca una nueva tabla.

Cómo introducir la tabla

- Mediante FieldCare

Los puntos de la tabla pueden introducirse mediante los parámetros **Número de tabla** (→ 144), **Nivel** (→ 145) y **Valor del cliente** (→ 145). Alternativamente, puede utilizarse el editor de tablas gráficas: Operación equipo → Funciones del equipo → Funciones adicionales → Linealización (Online/Offline)

- Mediante indicador local

Seleccione el Submenú **Editar tabla** para acceder al editor de tablas gráficas. A continuación, se muestra la tabla y puede editarse línea por línea.



El ajuste de fábrica para la unidad de nivel es "%". Si desea introducir la tabla de linealización en unidades físicas, debe seleccionar la unidad correspondiente en el Parámetro **Unidad del nivel** (→ 128) con anterioridad.

Número de tabla**Navegación**

Ajuste → Ajuste avanzado → Linealización → Número de tabla

Requisito previo

Tipo de linealización (→ 139) = **Tabla**

Descripción



Seleccione el punto de la tabla que desee introducir o cambiar.

Entrada de usuario



1 ... 32

Nivel (Manual)





Navegación	 Ajuste → Ajuste avanzado → Linealización → Nivel
Requisito previo	<ul style="list-style-type: none"> ▪ Tipo de linealización (→  139) = Tabla ▪ Modo de tabla (→  143) = Manual
Descripción	Introduzca el valor de nivel del punto de la tabla (valor antes de la linealización).
Entrada de usuario	Número de coma flotante con signo

Nivel (Semiautomático)

Navegación	 Ajuste → Ajuste avanzado → Linealización → Nivel
Requisito previo	<ul style="list-style-type: none"> ▪ Tipo de linealización (→  139) = Tabla ▪ Modo de tabla (→  143) = Semiautomático
Descripción	Visualiza el nivel medido (valor antes de la linealización). Este valor se transmite a la tabla.



Valor del cliente



Navegación	 Ajuste → Ajuste avanzado → Linealización → Valor de cliente
Requisito previo	Tipo de linealización (→  139) = Tabla
Descripción	Introduzca el valor de linealización para el punto de la tabla.
Entrada de usuario	Número de coma flotante con signo

Activar tabla



Navegación	  Ajuste → Ajuste avanzado → Linealización → Activar tabla
Requisito previo	Tipo de linealización (→  139) = Tabla
Descripción	Active (habilite) o desactive (deshabilite) la tabla de linealización.
Selección	<ul style="list-style-type: none"> ▪ Desactivar ▪ Activar

Información adicional**Significado de las opciones****■ Desactivar**

El nivel medido no está linealizado.



Si, simultáneamente, **Tipo de linealización** (→  139) = **Tabla**, el equipo genera el mensaje de error F435.

■ Activar





El nivel medido se linealizará conforme a la tabla.

 Cuando se edita la tabla, el Parámetro **Activar tabla** se restablece automáticamente a **Desactivar** y debe ser restablecido a **Activar** una vez que se haya introducido la tabla.





Submenú "Ajustes de seguridad"

Navegación   Ajuste → Ajuste avanzado → Ajustes segur

Salida con pérdida de eco 

Navegación	  Ajuste → Ajuste avanzado → Ajustes segur → SalidPérdidaEco
Descripción	Señal de salida en caso de perderse un eco.
Selección	<ul style="list-style-type: none"> ■ Último valor válido ■ Rampa con pérdida de eco ■ Valor con pérdida de eco ■ Alarma
Información adicional	<p>Significado de las opciones</p> <ul style="list-style-type: none"> ■ Último valor válido Si se pierde un eco, la salida se mantiene en el último valor válido. ■ Rampa con pérdida de eco ⁷⁾ Si se pierde un eco, el valor de salida se desvía de forma continua hacia 0% o 100%. La pendiente de la rampa se define en el Parámetro Rampa con pérdida de eco (→  148). ■ Valor con pérdida de eco ⁷⁾ Si se pierde un eco, la salida presenta el valor definido en el Parámetro Valor con pérdida de eco (→  147). ■ Alarma El equipo emite una alarma al perderse un eco; véase el Parámetro Comportamiento en caso de error

Valor con pérdida de eco 

Navegación	  Ajuste → Ajuste avanzado → Ajustes segur → ValorPérdidaEco
Requisito previo	Salida con pérdida de eco (→  147) = Valor con pérdida de eco
Descripción	Valor de salida en caso de perderse un eco.
Entrada de usuario	0 ... 200 000,0 %
Información adicional	<p>Utilice la unidad que haya sido identificada para la salida del valor medido.</p> <ul style="list-style-type: none"> ■ sin linealización: Unidad del nivel (→  128) ■ con linealización: Unidad tras linealización (→  140)

7) Solo visible si "Tipo de linealización (→  139)" = "Ninguno"

Rampa con pérdida de eco



Navegación	Ajuste → Ajuste avanzado → Ajustes segur → Ramp pérdida eco
Requisito previo	Salida con pérdida de eco (→ 147) = Rampa con pérdida de eco
Descripción	Pendiente de la rampa a considerar en caso de producirse una pérdida de eco
Entrada de usuario	Número de coma flotante con signo
Información adicional	

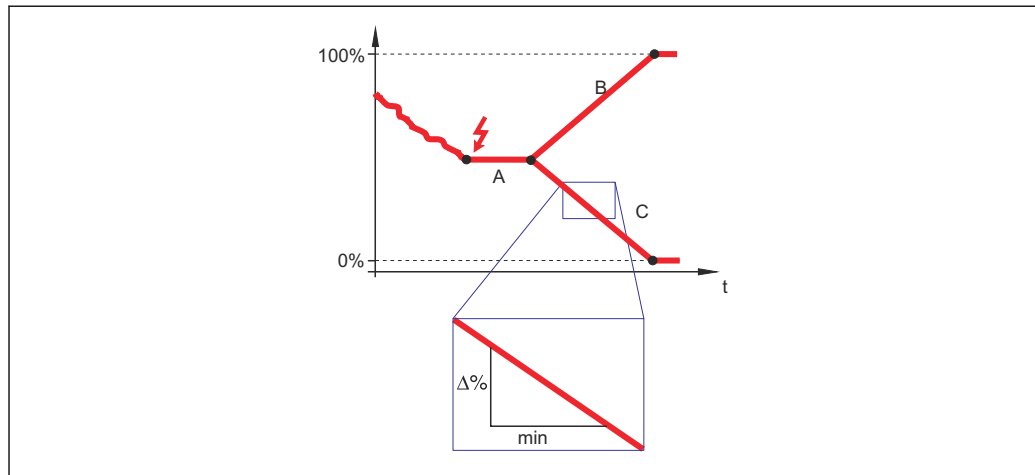

A0013269

- A Retardo pérdida de eco
 B Rampa con pérdida de eco (→ 148) (valor positivo)
 C Rampa con pérdida de eco (→ 148) (valor negativo)

- La unidad de la pendiente de la rampa es un "porcentaje del rango de medida por minuto" (%/min).
- Si la pendiente de la rampa es negativa: el valor medido decrece constantemente hasta llegar al 0%.
- Si la pendiente de la rampa es positiva: el valor medido crece constantemente hasta llegar al 100%.

Distancia bloqueo



Navegación	Ajuste → Ajuste avanzado → Ajustes segur → Dist. bloqueo
Descripción	Especifique la distancia de bloqueo superior UB.
Entrada de usuario	0 ... 200 m
Ajuste de fábrica	<ul style="list-style-type: none"> ■ Para sondas coaxiales: 0 mm (0 in) ■ Para sondas de varilla y de cable hasta 8 m (26 ft): 200 mm (8 in) ■ Para sondas de varilla y de cable por encima de 8 m (26 ft): 0,025 * Sondenlänge

Para FMP51/FMP52/FMP54 con el paquete de aplicación **Medición de la interfase**⁸⁾ y para FMP55:
100 mm (3,9 in) para todos los tipos de antena

Información adicional

Las señales en la distancia de bloqueo superior solo se evalúan si habían estado fuera de la distancia de bloqueo cuando se encendió el equipo y se movieron dentro de la distancia de bloqueo debido a un cambio de nivel durante la operación. Se ignoran las señales que ya estaban en la distancia de bloqueo cuando se encendió el equipo.

- i** Este comportamiento únicamente es válido cuando se cumplen las dos condiciones siguientes:
- Experto → Sensor → Seguimiento de eco → Modo de evaluación = **Historial de corta duración o Historial de larga duración**)
 - Experto → Sensor → Compensación de fase gaseosa → Modo GPC= **Conectado, Sin corrección o Corrección externa**

Si no se cumple alguna de estas condiciones, se ignorarán siempre las señales en la distancia de bloqueo.

- i** Puede definirse un comportamiento diferente para las señales en la distancia de bloqueo en el Parámetro **Distancia de bloque tipo de evaluación**.

- i** Si se requiere, el personal de servicios de Endress+Hauser puede definir un comportamiento diferente para las señales en la distancia de bloqueo.

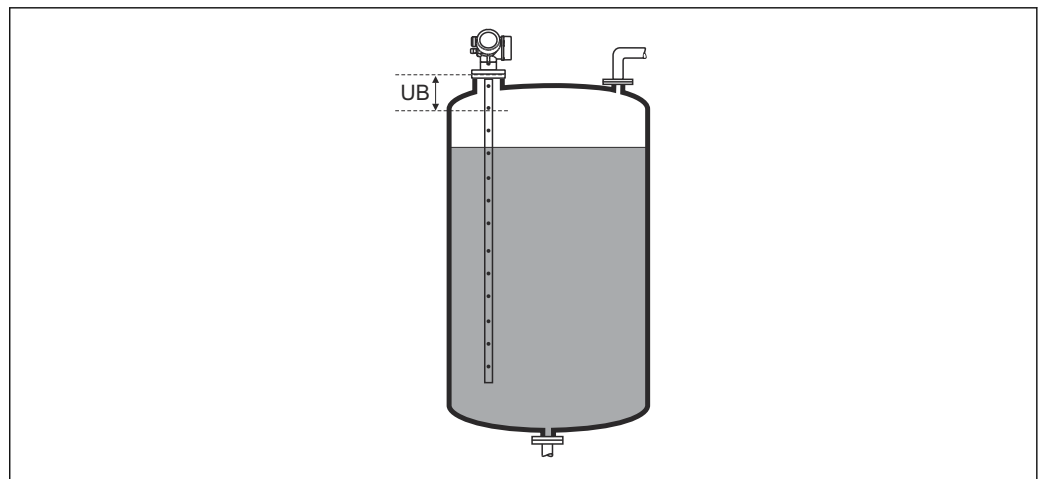





41 Distancia de bloqueo (UB) para mediciones de líquidos



A0013219



8) Característica de pedido 540 "Paquete de aplicación", opción EB "Medición de la interfase"

Submenú "Configuración de sonda"



El Submenú **Configuración de sonda** ayuda a asegurarse de que el equipo asigne correctamente la señal del extremo de la sonda dentro de la curva envolvente. El tratamiento es correcto cuando el valor de la longitud de la sonda indicado por el equipo concuerda con la longitud efectiva de la sonda. La corrección automática de la longitud de la sonda solo se puede llevar a cabo si la sonda está instalada en el depósito y se encuentra totalmente descubierta (sin producto) en toda su longitud. Para depósitos con llenado parcial y si se conoce la longitud de la sonda, seleccione **Confirmación longitud de sonda** (→  **151**) = **Entrada manual** para introducir el valor manualmente.

-  Si no se ha grabado un mapeado después de acortar la sonda, ya no resulta posible efectuar una corrección automática de la longitud de la sonda. En ese caso hay dos opciones:
 - En primer lugar, borre la curva de mapeado usando el Parámetro **Registro mapeado** (→  **121**), con lo que se puede llevar a cabo la corrección de la longitud de la sonda. Tras corregir la longitud de la sonda, se puede grabar una nueva curva de mapeado usando el Parámetro **Registro mapeado** (→  **121**).
 - De manera alternativa, seleccione **Confirmación longitud de sonda** (→  **151**) = **Entrada manual** e introduzca manualmente la longitud de la sonda en el Parámetro **Longitud actual de sonda**.



 La corrección automática de la longitud de la sonda solo resulta posible tras seleccionar la opción correcta en el Parámetro **Sonda puesta a tierra** (→  **150**).

Navegación   Ajuste → Ajuste avanzado → Config. Sonda

Sonda puesta a tierra

Navegación	  Ajuste → Ajuste avanzado → Config. Sonda → Sonda a tierra
Requisito previo	Modo de operación (→  109) = Nivel
Descripción	Especifique si la sonda está puesta a tierra.
Selección	<ul style="list-style-type: none"> ▪ No ▪ Sí

Longitud actual de sonda



Navegación	 Ajuste → Ajuste avanzado → Config. Sonda → Long actual sond
Descripción	<ul style="list-style-type: none"> ▪ En la mayoría de los casos: Visualiza la longitud de la sonda de acuerdo con la señal de extremo de la sonda medida actualmente. ▪ Para Confirmación longitud de sonda (→  151) = Entrada manual: Introduzca la longitud real de la sonda.
Entrada de usuario	0 ... 200 m



Confirmación longitud de sonda 

Navegación	 Ajuste → Ajuste avanzado → Config. Sonda → Confir long sond
Descripción	Especifique si el valor mostrado en el Parámetro Longitud actual de sonda coincide con la longitud real de la sonda. En función de esta entrada, el equipo realiza una corrección de la longitud de la sonda.
Selección	<ul style="list-style-type: none"> ■ Longitud de sonda correcta ■ Longitud de sonda muy corta ■ Longitud de sonda muy larga ■ Sonda cubierta ■ Entrada manual ■ Long. sonda desconocida
Información adicional	<p>Significado de las opciones</p> <ul style="list-style-type: none"> ■ Longitud de sonda correcta Se debe seleccionar si se muestra la longitud correcta de la sonda. No se requiere ninguna corrección. El equipo abandona la secuencia. ■ Longitud de sonda muy corta Se debe seleccionar si la longitud mostrada es inferior a la longitud real de la sonda. Se asigna una señal diferente de extremo de la sonda y la longitud recién calculada se muestra en el Parámetro Longitud actual de sonda. Este procedimiento tendrá que repetirse las veces que sean necesarias para que el valor visualizado coincida con la longitud real de la sonda. ■ Longitud de sonda muy larga Se debe seleccionar si la longitud mostrada es superior a la longitud real de la sonda. Se asigna una señal diferente de extremo de la sonda y la longitud recién calculada se muestra en el Parámetro Longitud actual de sonda. Este procedimiento tendrá que repetirse las veces que sean necesarias para que el valor visualizado coincida con la longitud real de la sonda. ■ Sonda cubierta Se debe seleccionar si la sonda está cubierta (de manera parcial o total). En este caso no resulta posible corregir la longitud de la sonda. ■ Entrada manual Seleccione si no ha de realizarse ninguna corrección automática de la longitud de la sonda. En su lugar, la longitud real de la sonda se debe introducir manualmente en el Parámetro Longitud actual de sonda.⁹⁾ ■ Long. sonda desconocida Se debe seleccionar si se desconoce la longitud real de la sonda. En este caso no resulta posible corregir la longitud de la sonda.

9) Si la configuración se efectúa a través de FieldCare, no es necesario seleccionar de manera explícita el Opción **Entrada manual**; en este caso, siempre existe la posibilidad de editar manualmente la longitud de la sonda.

Asistente "Corrección de longitud de sonda"

 El Asistente **Corrección de longitud de sonda** solo está disponible en caso de manejo a través del indicador local. Si el manejo se efectúa mediante un software de configuración, los parámetros para la corrección de la longitud de la sonda se encuentran directamente en el Submenú **Configuración de sonda** (→  150).

Navegación   Ajuste → Ajuste avanzado → Config. Sonda → Corr. long sonda

Confirmación longitud de sonda

Navegación  Ajuste → Ajuste avanzado → Config. Sonda → Corr. long sonda → Confir long sond

Descripción Especifique si el valor mostrado en el Parámetro **Longitud actual de sonda** coincide con la longitud real de la sonda. En función de esta entrada, el equipo realiza una corrección de la longitud de la sonda.

Selección

- Longitud de sonda correcta
- Longitud de sonda muy corta
- Longitud de sonda muy larga
- Sonda cubierta
- Entrada manual
- Long. sonda desconocida

Información adicional

Significado de las opciones

- **Longitud de sonda correcta**
Se debe seleccionar si se muestra la longitud correcta de la sonda. No se requiere ninguna corrección. El equipo abandona la secuencia.
- **Longitud de sonda muy corta**
Se debe seleccionar si la longitud mostrada es inferior a la longitud real de la sonda. Se asigna una señal diferente de extremo de la sonda y la longitud recién calculada se muestra en el Parámetro **Longitud actual de sonda**. Este procedimiento tendrá que repetirse las veces que sean necesarias para que el valor visualizado coincida con la longitud real de la sonda.
- **Longitud de sonda muy larga**
Se debe seleccionar si la longitud mostrada es superior a la longitud real de la sonda. Se asigna una señal diferente de extremo de la sonda y la longitud recién calculada se muestra en el Parámetro **Longitud actual de sonda**. Este procedimiento tendrá que repetirse las veces que sean necesarias para que el valor visualizado coincida con la longitud real de la sonda.
- **Sonda cubierta**
Se debe seleccionar si la sonda está cubierta (de manera parcial o total). En este caso no resulta posible corregir la longitud de la sonda.
- **Entrada manual**
Seleccione si no ha de realizarse ninguna corrección automática de la longitud de la sonda. En su lugar, la longitud real de la sonda se debe introducir manualmente en el Parámetro **Longitud actual de sonda**.¹⁰⁾
- **Long. sonda desconocida**
Se debe seleccionar si se desconoce la longitud real de la sonda. En este caso no resulta posible corregir la longitud de la sonda.

10) Si la configuración se efectúa a través de FieldCare, no es necesario seleccionar de manera explícita el Opción **Entrada manual**; en este caso, siempre existe la posibilidad de editar manualmente la longitud de la sonda.

Longitud actual de sonda

**Navegación**

Ajuste → Ajuste avanzado → Config. Sonda → Corr. long sonda → Long actual sond



Descripción

- En la mayoría de los casos:
Visualiza la longitud de la sonda de acuerdo con la señal de extremo de la sonda medida actualmente.
- Para **Confirmación longitud de sonda** (→ 151) = **Entrada manual**:
Introduzca la longitud real de la sonda.

Entrada de usuario

0 ... 200 m

Submenú "Salida de conmutación"

 El Submenú **Salida de conmutación** (→  154) solo está disponible para equipos con una salida de conmutación.¹¹⁾

Navegación  Ajuste → Ajuste avanzado → Salida conmutac.

Función salida de conmutación**Navegación**

 Ajuste → Ajuste avanzado → Salida conmutac. → FuncSalidaConmut

Descripción

Define la función de la salida de conmutación.

'Off'

La salida de conmutación está siempre abierta.

'On'

La salida de conmutación está siempre cerrada.

'Comportamiento de diagnóstico'

El interruptor de salida está normalmente cerrado y se abre sólo si un evento de diagnóstico está presente.

'Límite'

El interruptor de salida está normalmente cerrado y se abre sólo si una variable medida sobrepasa un límite definido.







'Salida digital'

El interruptor de salida es controlada por uno de los bloques del dispositivo de salida digital.



Selección

- Desconectado
- Conectado
- Comportamiento Diagnóstico
- Limite
- Salida digital



11) Código de pedido 020 "Alimentación; salida", opción B, E o G

Información adicional	<p>Significado de las opciones</p> <ul style="list-style-type: none"> ▪ Desconectado La salida está siempre abierta (no conductiva). ▪ Conectado La salida está siempre cerrada (conductiva). ▪ Comportamiento Diagnóstico La salida está normalmente cerrada y se abre únicamente si se produce un evento de diagnóstico. El Parámetro Asignar nivel de diagnóstico (→  156) determina para qué tipo de evento se abrirá la salida. ▪ Límite La salida está normalmente cerrada y se abre únicamente si hay una variable medida por encima o por debajo de un determinado límite. Los valores de alarma se definen mediante los siguientes parámetros: <ul style="list-style-type: none"> ▪ Asignar valor límite (→  155) ▪ Valor de conexión (→  156) ▪ Valor de desconexión (→  158) ▪ Salida digital El estado de conmutación de la salida sigue el valor de salida de un bloque funcional DI. Este bloque funcional se selecciona en el Parámetro Asignar estado (→  155). <p> Las opciones Desconectado y Conectado pueden utilizarse para simular la salida de conmutación.</p>
------------------------------	--

Asignar estado

Navegación	  Ajuste → Ajuste avanzado → Salida conmutac. → Asignar estado
Requisito previo	Función salida de conmutación (→  154) = Salida digital
Descripción	Asigna un Bloque de Salida Discreta o un Bloque de Diagnóstico Avanzado a la salida de conmutación.
Selección	<ul style="list-style-type: none"> ▪ Desconectado ▪ Salida Digital AdvDiagn 1 ▪ Salida Digital AdvDiagn 2
Información adicional	Las opciones Salida Digital AdvDiagn 1 y Salida Digital AdvDiagn 2 hacen referencia a los bloques de diagnóstico avanzado. Una señal de conmutación generada en estos bloques se puede transmitir a través de la salida de conmutación.

Asignar valor límite

Navegación	  Ajuste → Ajuste avanzado → Salida conmutac. → Asignar Val Lím
Requisito previo	Función salida de conmutación (→  154) = Límite
Descripción	Define que variables medidas se supervisaran al superar el límite.
Selección	<ul style="list-style-type: none"> ▪ Desconectado ▪ Nivel linealizado ▪ Distancia

- Interfase linealizada *
- Distancia de interfase *
- Grosor de la Capa Superior *
- Volt. terminales
- Temperatura de la electrónica
- Capacidad medida *
- Amplitud relativa de eco
- Amplitud relativa de interfase *
- Amplitud absoluta de eco
- Amplitud absoluta de interfase *

Asignar nivel de diagnóstico

Navegación	Ajuste → Ajuste avanzado → Salida conmutac. → AsigNivelDiagnos
Requisito previo	Función salida de conmutación (→ 154) = Comportamiento Diagnóstico
Descripción	Define a qué clase de evento de diagnóstico reacciona la salida de conmutación.
Selección	<ul style="list-style-type: none"> ■ Alarma ■ Alarma o aviso ■ Aviso

Valor de conexión

Navegación	Ajuste → Ajuste avanzado → Salida conmutac. → Val conexión
Requisito previo	Función salida de conmutación (→ 154) = Limite
Descripción	Define el punto de conmutación. La salida se cierra si la variable de proceso asignada sobrepasa este punto.
Entrada de usuario	Número de coma flotante con signo
Información adicional	<p>El comportamiento en la conmutación depende de la posición relativa de los parámetros Valor de conexión y Valor de desconexión:</p> <p>Valor de conexión > Valor de desconexión</p> <ul style="list-style-type: none"> ■ La salida se cierra cuando el valor medido es mayor que Valor de conexión. ■ La salida se abre cuando el valor medido es menor que Valor de desconexión.

* La visibilidad depende de las opciones en el código o de los ajustes en el instrumento

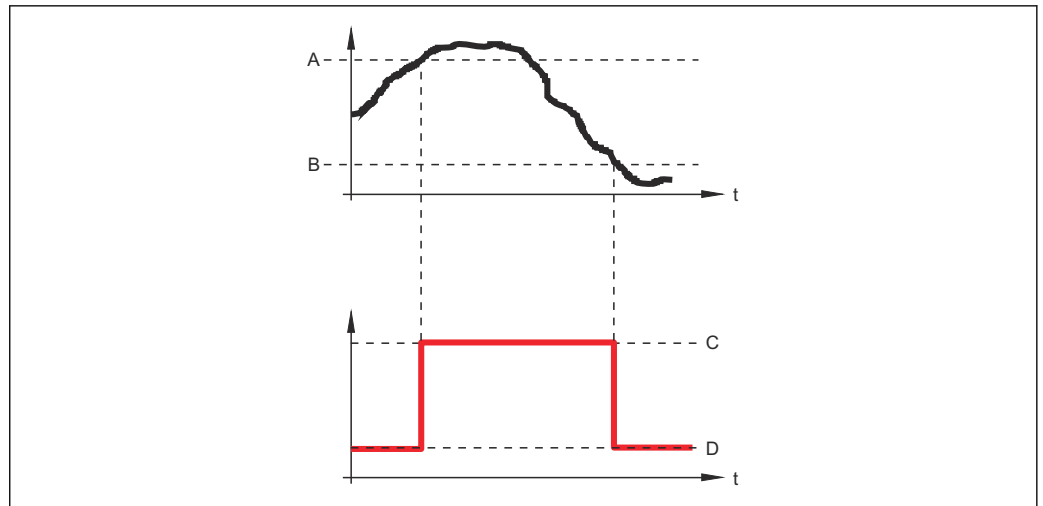

A0015585

- A Valor de conexión
- B Valor de desconexión
- C Salida cerrada (conductiva)
- D Salida abierta (no conductiva)

Valor de conexión < Valor de desconexión

- La salida se cierra cuando el valor medido es menor que **Valor de conexión**.
- La salida se abre cuando el valor medido es mayor que **Valor de desconexión**.

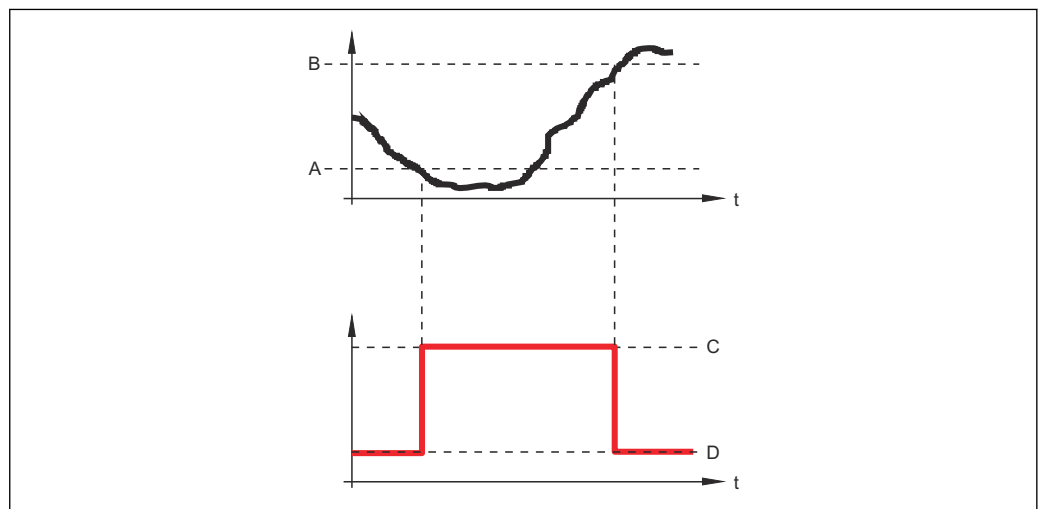

A0015586

- A Valor de conexión
- B Valor de desconexión
- C Salida cerrada (conductiva)
- D Salida abierta (no conductiva)

Retardo de la conexión



Navegación

⏪ ⏩ Ajuste → Ajuste avanzado → Salida conmutac. → Retardo conex.

Requisito previo



- **Función salida de conmutación** (→ 📄 154) = **Limite**
- **Asignar valor límite** (→ 📄 155) ≠ **Desconectado**

Descripción

Define un tiempo de retardo a la conmutación.

Entrada de usuario 0,0 ... 100,0 s

Valor de desconexión

Navegación   Ajuste → Ajuste avanzado → Salida conmutac. → Val desconex.



Requisito previo **Función salida de conmutación (→  154) = Limite**

Descripción Define el punto de desconmutación.
La salida se abre si la variable de proceso asignada es inferior a este punto.



Entrada de usuario Número de coma flotante con signo

Información adicional El comportamiento en la conmutación depende de la posición relativa de los parámetros **Valor de conexión** y **Valor de desconexión**; descripción: consulte el Parámetro **Valor de conexión** (→  156).

Retardo de la desconexión

Navegación   Ajuste → Ajuste avanzado → Salida conmutac. → Retardo descon.

Requisito previo

- **Función salida de conmutación (→  154) = Limite**
- **Asignar valor límite (→  155) ≠ Desconectado**

Descripción Define un tiempo de retardo a la desconmutación.

Entrada de usuario 0,0 ... 100,0 s

Comportamiento en caso de error

Navegación   Ajuste → Ajuste avanzado → Salida conmutac. → Comportam. error

Requisito previo **Función salida de conmutación (→  154) = Limite o Salida digital**

Descripción Define el estado de la salida de conmutación en caso de error.

Selección

- Estado actual
- Abierto
- Cerrado

Información adicional

Estado de conmutación

Navegación   Ajuste → Ajuste avanzado → Salida conmutac. → Est conmutac

Descripción Estado actual de la salida de conmutación.

Señal de salida invertida



Navegación   Ajuste → Ajuste avanzado → Salida conmutac. → Señal Salid Inv

Descripción 'No'
La salida de conmutación se comporta de acuerdo con su configuración de parámetros.
'Sí'
El comportamiento de conmutación se invierte en comparación a su configuración.

Selección

- No
- Sí

Información adicional **Significado de las opciones**

- **No**
El comportamiento de la salida de conmutación es el descrito anteriormente.
- **Sí**
Los estados **Abierto** y **Cerrado** están invertidos en comparación con la descripción anterior.

Submenú "Visualización"

 El Submenú **Visualización** solo está visible si hay un módulo indicador conectado al equipo.

Navegación  Ajuste → Ajuste avanzado → Visualización

Language**Navegación**

 Ajuste → Ajuste avanzado → Visualización → Language

Descripción

Elegir el idioma del display local.

Selección

- English
- Deutsch *
- Français *
- Español *
- Italiano *
- Nederlands *
- Portuguesa *
- Polski *
- русский язык (Russian) *
- Svenska *
- Türkçe *
- 中文 (Chinese) *
- 日本語 (Japanese) *
- 한국어 (Korean) *
- Bahasa Indonesia *
- tiếng Việt (Vietnamese) *
- čeština (Czech) *

Ajuste de fábrica

El idioma seleccionado en la característica 500 de la estructura de pedido del producto.
Si no se ha seleccionado ningún idioma: **English**

Información adicional**Formato visualización****Navegación**

 Ajuste → Ajuste avanzado → Visualización → Formato visualiz

Descripción

Elegir modo de visualización de los valores en el indicador.

Selección

- 1 valor grande
- 1 valor + 1 gráfico de barras
- 2 valores
- 1 valor grande + 2 valores
- 4 valores

* La visibilidad depende de las opciones en el código o de los ajustes en el instrumento

Información adicional

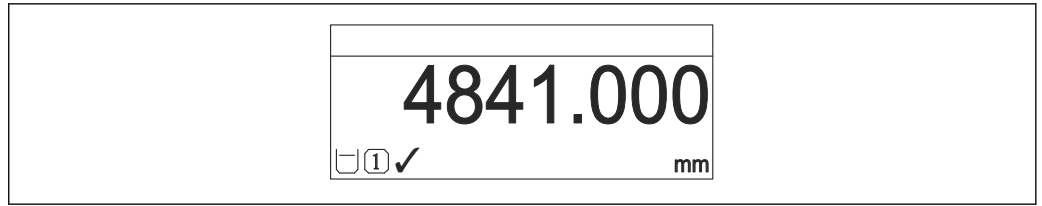

A0019963

42 "Formato visualización" = "1 valor grande"

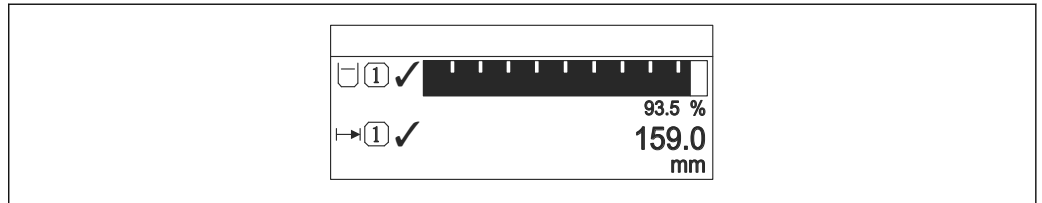

A0019964

43 "Formato visualización" = "1 valor + 1 gráfico de barras"

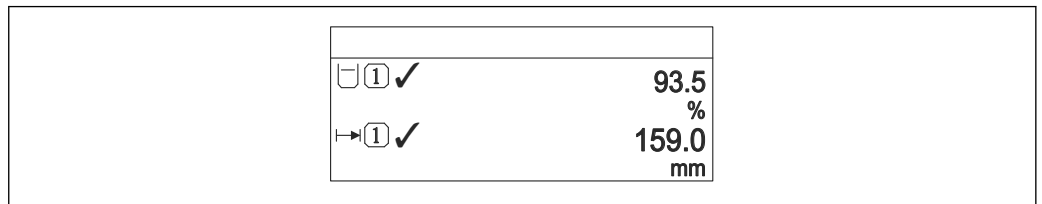

A0019965

44 "Formato visualización" = "2 valores"

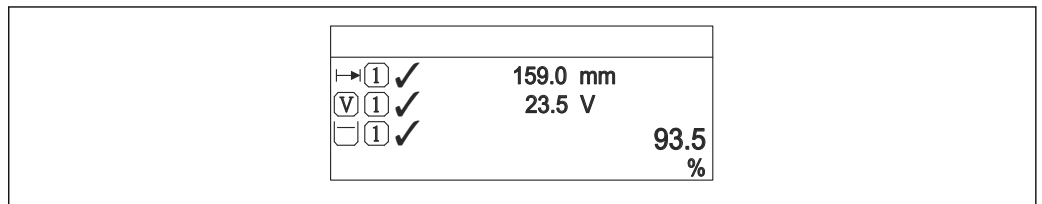

A0019966

45 "Formato visualización" = "1 valor grande + 2 valores"

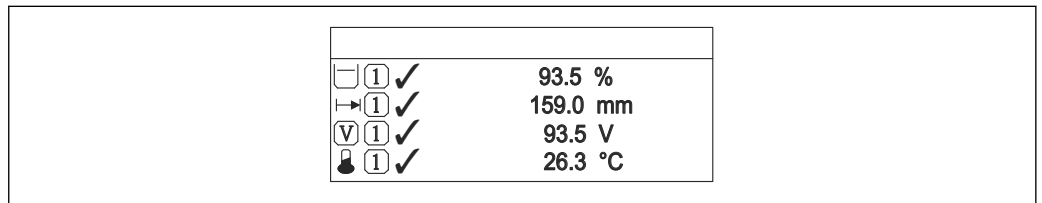

A0019968

46 "Formato visualización" = "4 valores"

- i

 ■ Los parámetros **1 ... 4er valor visualización** se usan para especificar qué valores medidos se muestran en el indicador local y en qué orden.
- Si se especifican más valores medidos de los que el modo de visualización permite, los valores se alternan en el indicador del equipo. El tiempo de visualización hasta el siguiente cambio se configura en el Parámetro **Intervalo de indicación** (→ 163).

1 ... 4er valor visualización



Navegación	 Ajuste → Ajuste avanzado → Visualización → 1er valor visu
Descripción	Elegir el valor medido que se mostrará en el display local.
Selección	<ul style="list-style-type: none"> ■ Nivel linealizado ■ Distancia ■ Interfase linealizada * ■ Distancia de interfase * ■ Grosor de la Capa Superior * ■ Salida de corriente 1 ■ Corriente medida ■ Salida de corriente 2 * ■ Volt. terminales ■ Temperatura de la electrónica ■ Capacidad medida * ■ Analog output adv. diagnostics 1 ■ Analog output adv. diagnostics 2
Ajuste de fábrica	<p>Para medidas de nivel</p> <ul style="list-style-type: none"> ■ 1er valor visualización: Nivel linealizado ■ 2er valor visualización: Distancia ■ 3er valor visualización: Salida de corriente 1 ■ 4er valor visualización: Ninguno <p>Para medidas de interfase y una salida de corriente</p> <ul style="list-style-type: none"> ■ 1er valor visualización: Interfase linealizada ■ 2er valor visualización: Nivel linealizado ■ 3er valor visualización: Grosor de la Capa Superior ■ 4er valor visualización: Salida de corriente 1 <p>Para medidas de interfase y dos salidas de corriente</p> <ul style="list-style-type: none"> ■ 1er valor visualización: Interfase linealizada ■ 2er valor visualización: Nivel linealizado ■ 3er valor visualización: Salida de corriente 1 ■ 4er valor visualización: Salida de corriente 2

Decimales 1 ... 4



Navegación	 Ajuste → Ajuste avanzado → Visualización → Decimales 1
Descripción	Esta selección no afecta a la precisión de la medición y el cálculo del dispositivo.
Selección	<ul style="list-style-type: none"> ■ x ■ x.x ■ x.xx ■ x.xxx ■ x.xxxx
Información adicional	El parámetro no afecta a la precisión en la medida o en los cálculos del equipo.

* La visibilidad depende de las opciones en el código o de los ajustes en el instrumento

Intervalo de indicación

Navegación	 Ajuste → Ajuste avanzado → Visualización → Interval Indicac
Descripción	Ajustar el tiempo de indicación de los valores medidos en el display local, cuando aparezcan alternativamente.
Entrada de usuario	1 ... 10 s
Información adicional	Este parámetro solo es relevante si el número de valores de medición seleccionados excede el número de valores que pueden visualizarse simultáneamente en el formato de visualización seleccionado.

Atenuación del visualizador



Navegación	 Ajuste → Ajuste avanzado → Visualización → Atenuac. Visual.
Descripción	Ajustar el tiempo de reacción del display local a las fluctuaciones en los valores medidos.
Entrada de usuario	0,0 ... 999,9 s

Línea de encabezamiento



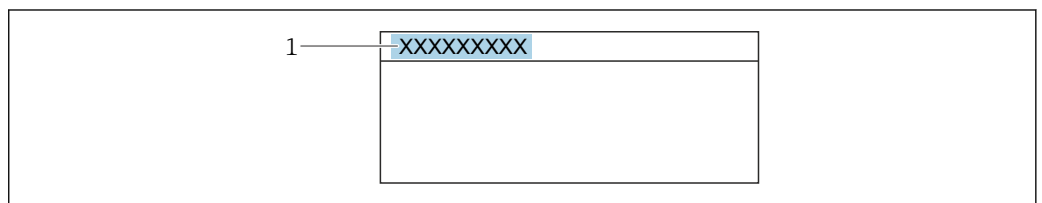

Navegación	 Ajuste → Ajuste avanzado → Visualización → Línea encabez.
Descripción	Elegir el contenido del encabezado del display local.
Selección	<ul style="list-style-type: none"> ■ Nombre del dispositivo ■ Texto libre

Información adicional

A0029422

1 Posición del texto de la línea de encabezamiento en el visualizador

Significado de las opciones

- **Nombre del dispositivo**
Se define en el Parámetro **Nombre del dispositivo** (→  109).
- **Texto libre**
Se define en el Parámetro **Texto de encabezamiento** (→  164).

Texto de encabezamiento



Navegación	Ajuste → Ajuste avanzado → Visualización → Texto encabez.
Requisito previo	Línea de encabezamiento (→ 163) = Texto libre
Descripción	Introducir el texto para el encabezado del display local.
Entrada de usuario	Cadena de caracteres entre los cuales hay números, letras y caracteres especiales (12)
Información adicional	El número de caracteres que se visualizan depende de los caracteres utilizados.

Carácter de separación



Navegación	Ajuste → Ajuste avanzado → Visualización → Carácter separ.
Descripción	Elegir el carácter de separación para representar los decimales de valores numéricos.
Selección	<ul style="list-style-type: none"> ▪ . ▪ ,

Formato numérico



Navegación	Ajuste → Ajuste avanzado → Visualización → Formato numérico
Descripción	Seleccione formato de número de la pantalla.
Selección	<ul style="list-style-type: none"> ▪ Decimal ▪ ft-in-1/16"
Información adicional	El Opción ft-in-1/16" solo es válido para unidades de distancia.



Decimales menú









Navegación	Ajuste → Ajuste avanzado → Visualización → Decimales menú
Descripción	Seleccione el número de decimales con el que se deben representar los números en el menú de configuración.
Selección	<ul style="list-style-type: none"> ▪ x ▪ x.x ▪ x.xx ▪ x.xxx ▪ x.xxxx

- Información adicional**
- Solo es válido para números en el menú de configuración (p. ej., **Calibración vacío**, **Calibración lleno**), pero no para el indicador del valor medido. El número de decimales para la indicación del valor medido se define en los parámetros **Decimales 1 ... 4**
 - Este ajuste no afecta a la precisión del equipo para medir o calcular el valor

Retroiluminación

- Navegación**  Ajuste → Ajuste avanzado → Visualización → Retroiluminación
- Requisito previo** El equipo incorpora el indicador local SD03 (con teclas ópticas).
- Descripción** Conectar y desconectar retroiluminación del display local.
- Selección**
- Desactivar
 - Activar
- Información adicional**
- Significado de las opciones**
- **Desactivar**
Apaga la iluminación de fondo.
 - **Activar**
Enciende la iluminación de fondo.
-  Si la tensión de alimentación es demasiado pequeña, el equipo puede desactivar la iluminación de fondo, independientemente de la configuración de este parámetro.



Contraste del visualizador

- Navegación**  Ajuste → Ajuste avanzado → Visualización → Contraste visual
- Descripción** Adaptar el contraste del display local a las condiciones ambientales (p. ej. ángulo de lectura o iluminación).
- Entrada de usuario** 20 ... 80 %
- Ajuste de fábrica** En función del indicador.
- Información adicional**
-  Ajuste del contraste pulsando botones:
- Más oscuro: pulse simultáneamente los botones  .
 - Más brillo: pulse simultáneamente los botones  .

Submenú "Configuración Backup Indicador"

 Este submenú solo está disponible si hay un módulo visualizador conectado con el equipo.

La configuración del equipo puede salvaguardarse en el momento oportuno en el módulo de visualización (copia de seguridad). La configuración salvaguardada puede recuperarse en el equipo siempre que sea necesario, p. ej., para volver a poner el equipo en un determinado estado. Esta configuración puede transferirse también a otros equipos del mismo tipo utilizando para ello el módulo de visualización.

 Solo pueden intercambiarse configuraciones entre equipos que están en el mismo modo operativo (véase el Parámetro **Modo de operación** (→  109)).

Navegación  Ajuste → Ajuste avanzado → ConfBckupIndicad

Tiempo de operación

Navegación  Ajuste → Ajuste avanzado → ConfBckupIndicad → Tiempo operación

Descripción Indica cuánto tiempo ha estado funcionando el aparato hasta ahora.

Información adicional *Tiempo máximo*
9999 d (≈ 27 años)

Última salvaguarda

Navegación  Ajuste → Ajuste avanzado → ConfBckupIndicad → Última salvaguar

Descripción Indica cuándo se han guardado por última vez los datos en el módulo de indicación.

Control de configuración

Navegación  Ajuste → Ajuste avanzado → ConfBckupIndicad → Control config.

Descripción Elegir acción para gestionar los datos del equipo en el módulo de visualización.

Selección

- Cancelar
- Ejecutar copia
- Restablecer
- Duplicar
- Comparar
- Borrar datos backup

Información adicional**Significado de las opciones**■ **Cancelar**

No se ejecutará ninguna acción y el usuario saldrá del parámetro.

■ **Ejecutar copia**

Se guardará una copia de la configuración actual del equipo (que se encuentra el HistoROM interno del equipo) en el módulo de visualización conectado con el equipo.

■ **Restablecer**

Se transfiere al HistoROM del equipo una copia de la última copia de seguridad de la configuración del equipo guardada en el módulo de visualización.

■ **Duplicar**

La copia del transmisor se duplica y transfiere a otro equipo utilizando para ello el módulo de visualización del transmisor. Los siguientes parámetros, que caracterizan el punto de medición individual, **no** están incluidos en la configuración transmitida:

- Fecha HART
- Descripción abreviada HART
- Mensaje HART
- Descripción HART
- Dirección HART
- Nombre del dispositivo
- Tipo producto

■ **Comparar**

Se compara la configuración del equipo guardada en el módulo de visualización con la configuración actual del equipo en el HistoROM. El resultado de esta comparación se muestra en el Parámetro **Comparación resultado** (→  167).

■ **Borrar datos backup**

Se borra la copia de seguridad de la configuración del equipo guardada en el módulo de visualización del equipo.



Durante el proceso de salvaguarda no podrá editarse la configuración mediante indicador local y se visualizará un mensaje sobre el estado del proceso.





Si se restaura una copia de seguridad existente en un equipo diferente mediante el uso de Opción **Restablecer**, puede que algunas de las funcionalidades del equipo ya no estén disponibles. En algunos casos, incluso un reinicio del equipo no restablecerá el estado original.

Para transmitir una configuración a un equipo diferente, debe utilizarse siempre el Opción **Duplicar**.

Estado del Backup

Navegación

  Ajuste → Ajuste avanzado → ConfBckupIndicad → Estado Backup

Descripción

Muestra qué acción de copia de seguridad está actualmente en curso.

Comparación resultado

Navegación

  Ajuste → Ajuste avanzado → ConfBckupIndicad → Comp. resultado

Descripción

Comparación de los registros de datos en el dispositivo y en la pantalla (salvaguarda).

Información adicional**Significado de las opciones de visualización****■ Registro de datos idéntico**

La configuración actual del equipo que está en el HistoROM es idéntica a la copia de seguridad guardada en el módulo de visualización.

■ Registro de datos no idéntico

La configuración actual del equipo que está en el HistoROM difiere de la copia de seguridad guardada en el módulo de visualización.

■ Falta registro de datos

No hay ninguna copia de seguridad de una configuración del equipo guardada en el módulo de visualización.

■ Registro de datos defectuoso



La configuración actual del equipo que hay en el HistoROM está dañada o no es compatible con la copia de seguridad guardada en el módulo de visualización.



■ Test no realizado

La configuración del equipo que hay en el HistoROM no se ha comparado aún con la copia de seguridad guardada en el módulo de visualización.

■ Grupo de datos incompatible

Los conjuntos de datos son incompatibles y no pueden compararse.

 Para iniciar la comparación, establezca **Control de configuración** (→  166) = **Comparar**.

 Si la configuración del transmisor ha sido duplicada desde un equipo diferente por **Control de configuración** (→  166) = **Duplicar**, la nueva configuración del equipo en HistoROM solo es parcialmente idéntica a la configuración almacenada en el módulo de visualización: las propiedades específicas del sensor (p. ej., curva de mapeado) no se duplican. Por lo tanto, el resultado de la comparación será **Registro de datos no idéntico**.

Submenú "Administración"

Navegación  Ajuste → Ajuste avanzado → Administración

Definir código de acceso **Navegación**

 Ajuste → Ajuste avanzado → Administración → Definir cód acc









Descripción

Definir el código de habilitación para el acceso en escritura a los parámetros.



Entrada de usuario

0 ... 9999

Información adicional

-  Si no se ha cambiado el ajuste de fábrica o se ha introducido "0", los parámetros no están protegidos contra escritura y, por tanto, los datos de la configuración del equipo se pueden modificar en cualquier momento. El usuario ha iniciado sesión con el rol "Mantenimiento".
-  La protección contra escritura afecta a todos los parámetros que están marcados en el documento con el símbolo . En el indicador local, el símbolo  delante del parámetro indica que este está protegido contra escritura.
-  Una vez definido el código de acceso, los parámetros protegidos contra escritura solo se pueden modificar si se introduce el código de acceso en el Parámetro **Introducir código de acceso** (→  124).
-  Si pierde el código de acceso, póngase en contacto con su centro Endress+Hauser.
-  En caso de manejo a través del indicador local: el nuevo código de acceso solo es válido una vez que se ha confirmado en el Parámetro **Confirmar el código de acceso** (→  171).

Resetear dispositivo **Navegación**

  Ajuste → Ajuste avanzado → Administración → Reset dispositiv

Descripción

Borrar la configuración del instrumento -total o parcialmente - a un estado definido.

Selección

- Cancelar
- Llevar a bus de campo por defecto **
- Poner en estado de fábrica
- Poner en estado de suministro
- Ajustes del cliente
- Al transductor por defecto
- Reiniciar instrumento

** La visibilidad depende de la comunicación

Información adicional**Significado de las opciones****■ Cancelar**

Sin acción

■ Poner en estado de fábrica

Todos los parámetros recuperan sus ajustes de fábrica específicos del código de producto.

■ Poner en estado de suministro

Todos los parámetros recuperan los ajustes originales con los que se entregó el equipo. Los ajustes de entrega pueden diferir de los ajustes por defecto de fábrica si el usuario pidió el equipo con ajustes especiales.

Esta opción solo está disponible si se pidieron ajustes a medida del usuario.

■ Ajustes del cliente

Todos los parámetros del usuario recuperan sus ajustes de origen. No obstante, los parámetros de servicio se mantienen sin cambios.

■ Al transductor por defecto

Cada parámetro relacionado con la medición recupera su ajuste de fábrica. No obstante, los parámetros de servicio y los parámetros relacionados con comunicaciones se mantienen sin cambios.

■ Reiniciar instrumento

Con el reinicio, todos los parámetros que están almacenados en la memoria volátil (RAM) recuperan sus ajustes de fábrica (p. ej., datos de valor medido). Se mantiene la configuración del equipo.

Asistente "Definir código de acceso"

 El Asistente **Definir código de acceso** solo está disponible cuando se realizan las operaciones mediante el indicador local. Cuando se realizan las operaciones mediante software de configuración, el Parámetro **Definir código de acceso** se ubica directamente en el Submenú **Administración**. El Parámetro **Confirmar el código de acceso** no está disponible para funcionamiento mediante software de configuración.

Navegación  Ajuste → Ajuste avanzado → Administración → Definir cód acc

Definir código de acceso

Navegación  Ajuste → Ajuste avanzado → Administración → Definir cód acc → Definir cód acc

Descripción →  169

Confirmar el código de acceso

Navegación  Ajuste → Ajuste avanzado → Administración → Definir cód acc → Confirm. cód acc

Descripción Confirme el código de acceso.

Entrada de usuario 0 ... 9999

15.4 Menú "Diagnóstico"

Navegación   Diagnóstico

Diagnóstico actual

Navegación   Diagnóstico → Diagnóst. actual



Descripción Muestra el mensaje actual de diagnóstico.

Información adicional

El indicador consta de:

- Símbolo para el comportamiento del evento
- Código para el comportamiento de diagnóstico
- Tiempo de funcionamiento del suceso
- Texto sobre el evento

 Si varios mensajes están activos al mismo tiempo, se muestran los mensajes con la prioridad más alta.

 Puede saber cuál es la causa del mensaje y las medidas correctivas a través del símbolo  que aparece en el indicador.

Marca de tiempo

Navegación

 Diagnóstico → Marca tiempo

Descripción

Muestra la hora de los mensajes de diagnósticos activos.

Último diagnóstico

Navegación

 Diagnóstico → Último diagnóst.



Descripción

Muestra el último mensaje de diagnóstico que ha estado activo antes del mensaje actual.

Información adicional

El indicador consta de:

- Símbolo para el comportamiento del evento
- Código para el comportamiento de diagnóstico
- Tiempo de funcionamiento del suceso
- Texto sobre el evento

 La condición mostrada aún es aplicable. Puede saber cuál es la causa del mensaje y las medidas correctivas a través del símbolo  que aparece en el indicador.

Marca de tiempo

Navegación

 Diagnóstico → Marca tiempo

Descripción

Muestra la fecha y hora del mensaje de diagnóstico previo.

Tiempo de funcionamiento desde inicio

Navegación

 Diagnóstico → T func desde ini

Descripción

Visualiza el tiempo que lleva funcionando el equipo desde su último reinicio.

Tiempo de operación

Navegación Diagnóstico → Tiempo operación**Descripción**

Indica cuánto tiempo ha estado funcionando el aparato hasta ahora.

Información adicional*Tiempo máximo*
9999 d (≈ 27 años)

15.4.1 Submenú "Lista de diagnósticos"

Navegación  Diagnóstico → Lista diagnóst.

Diagnóstico 1 ... 5

Navegación	 Diagnóstico → Lista diagnóst. → Diagnóstico 1
Descripción	Visualice los mensajes de diagnóstico actuales de la primera hasta quinta posición en prioridad.
Información adicional	El indicador consta de: <ul style="list-style-type: none">■ Símbolo para el comportamiento del evento■ Código para el comportamiento de diagnóstico■ Tiempo de funcionamiento del suceso■ Texto sobre el evento

Marca de tiempo 1 ... 5



Navegación	 Diagnóstico → Lista diagnóst. → Marca tiempo 1 ... 5
Descripción	Hora de los mensajes de diagnóstico.

15.4.2 Submenú "Lista de eventos"

 El Submenú **Lista de eventos** solo está disponible cuando se realizan las operaciones mediante el indicador local. Cuando se realizan las operaciones mediante FieldCare, la lista de eventos puede mostrarse en la FieldCare función "Lista eventos / HistoROM".

Navegación  Diagnóstico → Lista eventos



Opciones de filtro



Navegación	 Diagnóstico → Lista eventos → Opciones filtro
Descripción	Definir qué categoría de mensajes de evento se muestran en el submenú de lista de eventos.
Selección	<ul style="list-style-type: none"> ▪ Todos ▪ Fallo (F) ▪ Control de funcionamiento (C) ▪ Fuera de la especificación (S) ▪ Requiere mantenimiento (M) ▪ Información (I)
Información adicional	 <ul style="list-style-type: none"> ▪ Este parámetro solo se utiliza para configuración mediante el indicador local. ▪ Las señales de estado se clasifican según NAMUR NE 107.

Submenú "Lista de eventos"

El Submenú **Lista de eventos** muestra el historial de eventos anteriores de la categoría seleccionada en el Parámetro **Opciones de filtro** (→  175). Se visualizan como máximo 100 eventos ordenados cronológicamente.

Los siguientes símbolos aparecen para indicar si se ha producido o ha finalizado un evento:

- : Evento que acaba de ocurrir
- : Evento que ha finalizado

 Puede saber cuál es la causa del mensaje y las instrucciones sobre medidas correctivas a través del botón .

Formato indicador

- Para mensajes de eventos en la categoría I: evento de información, texto del evento, símbolo de "registro del evento" y hora a la que ocurrió el evento
- Para mensajes de eventos en la categoría F, M, C, S (señal de estado): evento de diagnóstico, texto del evento, símbolo de "registro del evento" y hora a la que ocurrió el evento

Navegación  Diagnóstico → Lista eventos → Lista de eventos



15.4.3 Submenú "Información del equipo"

Navegación  Diagnóstico → Info equipo



Nombre del dispositivo

Navegación	 Diagnóstico → Info equipo → NombreDispositiv
Descripción	Introducir identificación del punto de medición.
Indicación	Cadena de caracteres entre los cuales hay números, letras y caracteres especiales

Número de serie



Navegación	 Diagnóstico → Info equipo → Número de serie
Descripción	Muestra el número de serie del instrumento.
Información adicional	<p> Utilidad del número de serie</p> <ul style="list-style-type: none"> ▪ Para identificar rápidamente el equipo, p. ej., cuando se ponga en contacto con Endress+Hauser. ▪ Para obtener información específica sobre el equipo utilice el Device Viewer: www.endress.com/deviceviewer <p> El número de serie está indicado en la placa de identificación.</p>

Versión de firmware

Navegación	 Diagnóstico → Info equipo → Versión firmware
Descripción	Muestra la versión del firmware instalada en el instrumento.
Indicación	xx.yy.zz
Información adicional	<p> Las versiones de firmware solo difieren en los dos últimos dígitos ("zz"), no existe ninguna diferencia en relación con la funcionalidad u operación.</p>

Nombre de dispositivo

Navegación	 Diagnóstico → Info equipo → Nombre disposit.
Descripción	Muestra el nombre del transmisor.

Código de Equipo 	
Navegación	  Diagnóstico → Info equipo → Código Equipo
Descripción	Visualiza el código del instrumento.
Indicación	Cadena de caracteres entre los cuales hay números, letras y caracteres especiales
Información adicional	El código de producto se genera a partir del código de producto ampliado, que define todas las funciones del equipo de la estructura del producto. Las características del equipo no pueden en cambio deducirse directamente a partir del código de producto.
Código de Equipo Extendido 1 ... 3 	
Navegación	  Diagnóstico → Info equipo → CódEquipExtend 1
Descripción	Visualice las tres partes del código de producto ampliado.
Indicación	Cadena de caracteres entre los cuales hay números, letras y caracteres especiales
Información adicional	El código de producto ampliado define todas las funciones de la estructura del producto y, de este modo, identifica inequívocamente el equipo.
Revisión de aparato	
Navegación	  Diagnóstico → Info equipo → Revisión aparato
Descripción	Muestra la revisión del instrumento con la que está registrado con la fundación HART.
Información adicional	La revisión del equipo se utiliza para asignar el fichero de descripción de dispositivo (DD) correcto al equipo.
ID de dispositivo	
Navegación	  Diagnóstico → Info equipo → ID dispositivo
Descripción	Muestra el ID del instrumento para identificarlo en una red HART.
Información adicional	Junto con el tipo de dispositivo e ID de fabricante, el ID de dispositivo forma parte de la identificación de dispositivo exclusiva (ID exclusiva) que caracteriza de forma clara cada dispositivo HART.

Tipo de dispositivo

Navegación Diagnóstico → Info equipo → Tipo dispositivo**Descripción**

Muestra el tipo de instrumento y como está registrado en la fundación HART.

Información adicional

ID del fabricante

Navegación Diagnóstico → Info equipo → ID fabricante**Descripción**

Utilice esta función para ver el número de identificación del fabricante con el que se registró el equipo de medición con HART Communication Foundation.

Indicación

Número hexadecimal de 2 dígitos

Ajuste de fábrica

0x11 (para Endress+Hauser)

15.4.4 Submenú "Valor medido"

Navegación  Diagnóstico → Valor medido

Distancia

Navegación

 Diagnóstico → Valor medido → Distancia

Descripción

Visualiza la distancia D_L medida entre el punto de referencia (borde inferior de la brida o conexión roscada) y el nivel.

Información adicional

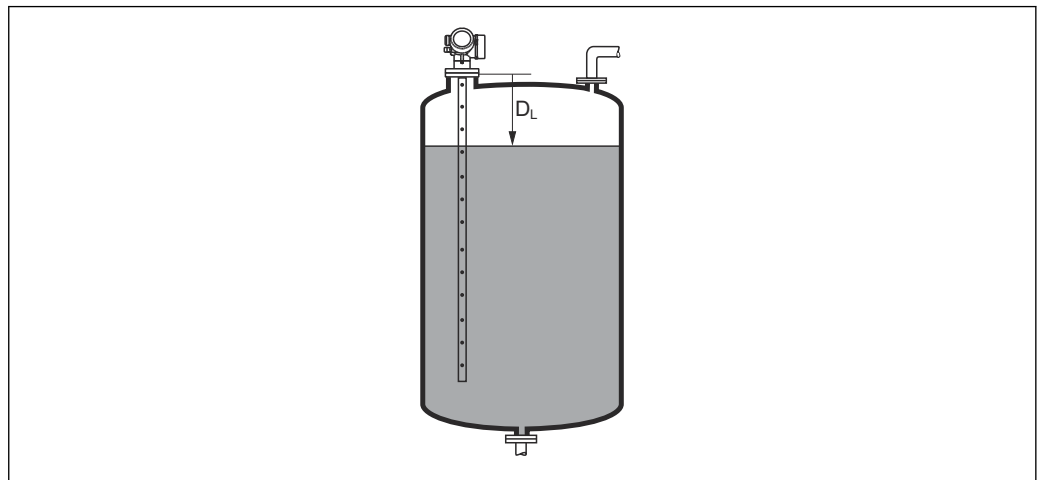

A0013198

 47 *Distancia para mediciones de líquidos*

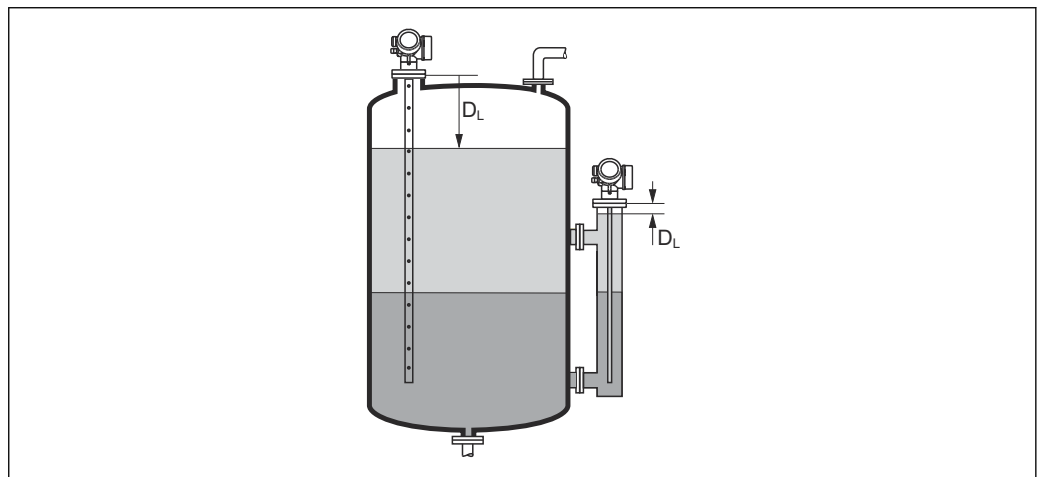



A0013199



 48 *Distancia para mediciones de la interfase*

 La unidad se define en el parámetro Parámetro **Unidad de longitud** (→  110).

Nivel linealizado

Navegación	  Diagnóstico → Valor medido → Nivel linealizacion
Descripción	Visualiza el nivel linealizado.
Información adicional	 <ul style="list-style-type: none"> Esta unidad se define en el Parámetro Unidad tras linealización. En el caso de las mediciones de la interfase, este parámetro siempre hace referencia al nivel total.

Distancia de interfase



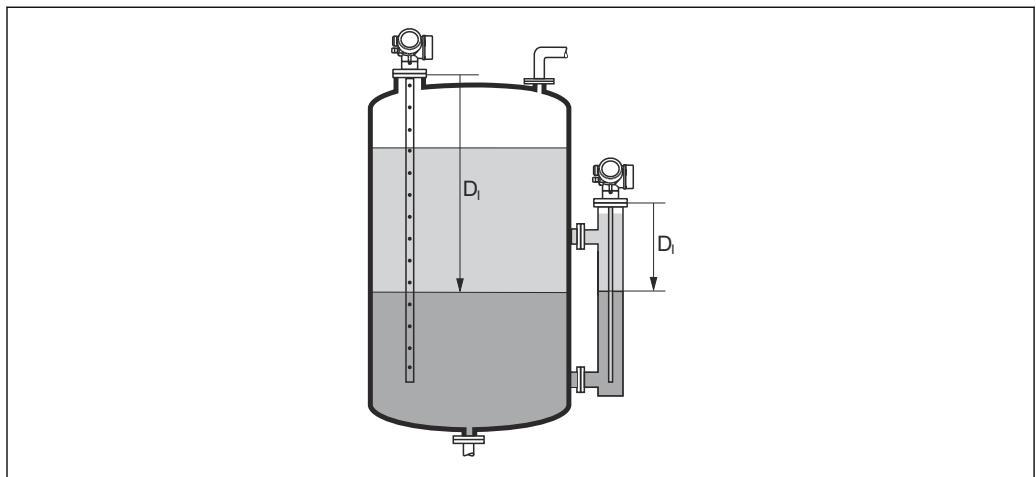

Navegación	  Diagnóstico → Valor medido → Dist. interfase
Requisito previo	Modo de operación (→  109) = Interfase o Interfase con capacitivo
Descripción	Visualiza la distancia D_1 medida entre el punto de referencia (borde inferior de la brida o conexión roscada) y la interfase.

Información adicional

A0013202

 La unidad se define en el parámetro Parámetro **Unidad de longitud** (→  110).

Interfase linealizada

Navegación	  Diagnóstico → Valor medido → Interf. linealiz
Requisito previo	Modo de operación (→  109) = Interfase o Interfase con capacitivo
Descripción	Visualiza la altura linealizada de la interfase.
Información adicional	 Esta unidad se define en el Parámetro Unidad tras linealización .

Grosor de la Capa Superior

Navegación

☰☰ Diagnóstico → Valor medido → GrosorCapaSuperi

Requisito previo**Modo de operación (→ ☰ 109) = Interfase o Interfase con capacitivo****Descripción**

Muestra el espesor de la interfase superior (UP).

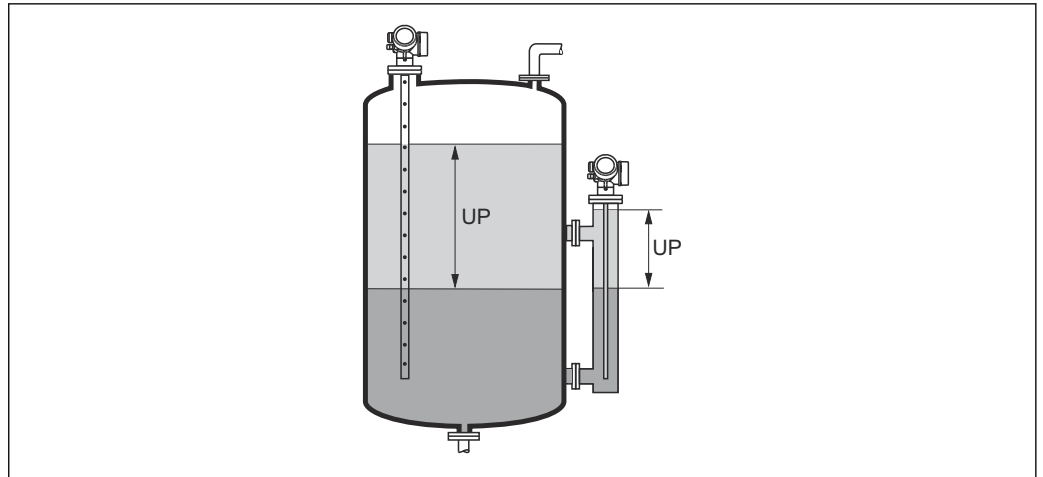
Información adicional

A0013313

UP Grosor de la Capa SuperiorLa unidad se define mediante el parámetro **Parámetro Unidad tras linealización** → ☰ 140.

Volt. terminales 1

Navegación

☰☰ Diagnóstico → Valor medido → Volt. termin. 1

Descripción

Muestra el voltaje que se aplica a la salida de corriente.

15.4.5 Submenú "Memorización de valores medidos"

Navegación  Diagnóstico → Memor. Val. Med.

Asignación canal 1 ... 4

Navegación  Diagnóstico → Memor. Val. Med. → Asign. canal 1 ... 4

Descripción Asignar una variable de proceso al canal escogido.

Selección

- Desconectado
- Nivel linealizado
- Distancia
- Distancia no filtrada
- Interfase linealizada *
- Distancia de interfase *
- Distancia de interfase no filtrada
- Grosor de la Capa Superior *
- Salida de corriente 1
- Corriente medida
- Salida de corriente 2 *
- Volt. terminales
- Temperatura de la electrónica
- Capacidad medida *
- Amplitud absoluta de eco
- Amplitud relativa de eco
- Amplitud absoluta de interfase *
- Amplitud relativa de interfase *
- Amplitud EOP absoluta
- Desplazamiento EOP
- Ruido de la señal
- Valor CD calculado *
- Analog output adv. diagnostics 1
- Analog output adv. diagnostics 2

Información adicional Se pueden guardar hasta 1000 valores medidos en total en la memoria. Esto significa:

- 1000 puntos de datos si se utiliza 1 canal de registro
- 500 puntos de datos si se utilizan 2 canales de registro
- 333 puntos de datos si se utilizan 3 canales de registro
- 250 puntos de datos si se utilizan 4 canales de registro

Si se ha alcanzado el número máximo de puntos de datos, entonces se sobrescriben cíclicamente los puntos más antiguos con nuevos, de tal forma que siempre pueden encontrarse los últimos 1000, 500, 333 o 250 valores medidos en la memoria (principio de memoria anular).

 Los datos registrados se eliminan si se selecciona una nueva opción en este parámetro.

* La visibilidad depende de las opciones en el código o de los ajustes en el instrumento

Intervalo de memoria
**Navegación**

- Diagnóstico → Memor. Val. Med. → Interv. mem
- Diagnóstico → Memor. Val. Med. → Interv. mem

Descripción

Definir el intervalo para guardar los datos. Este valor define el intervalo de tiempo en que se guardan los valores en memoria.

Entrada de usuario

1,0 ... 3 600,0 s

Información adicional

Con este parámetro se define el intervalo temporal entre los puntos de datos individuales al registrarlos en la memoria y, por consiguiente, el tiempo de procesamiento máximo de registro, T_{reg} :

- Si se utiliza 1 canal de registro: $T_{reg} = 1000 \cdot t_{reg}$
- Si se utilizan 2 canales de registro: $T_{reg} = 500 \cdot t_{reg}$
- Si se utilizan 3 canales de registro: $T_{reg} = 333 \cdot t_{reg}$
- Si se utilizan 4 canales de registro: $T_{reg} = 250 \cdot t_{reg}$

Una vez transcurrido este tiempo, se sobrescriben cíclicamente los últimos puntos de datos de tal forma que la memoria siempre contiene los últimos datos de un intervalo T_{log} (principio de memoria anular).



Los datos registrados se eliminan si se modifica este parámetro.

*Ejemplo***Cuando se utiliza 1 canal de registro**

- $T_{reg} = 1000 \cdot 1 \text{ s} = 1000 \text{ s} \approx 16,5 \text{ min}$
- $T_{reg} = 1000 \cdot 10 \text{ s} = 10000 \text{ s} \approx 2,75 \text{ h}$
- $T_{reg} = 1000 \cdot 80 \text{ s} = 80000 \text{ s} \approx 22 \text{ h}$
- $T_{reg} = 1000 \cdot 3600 \text{ s} = 3600000 \text{ s} \approx 41 \text{ d}$

Borrar memoria de datos
**Navegación**

- Diagnóstico → Memor. Val. Med. → BorrarMemorDatos
- Diagnóstico → Memor. Val. Med. → BorrarMemorDatos

Descripción

Limpiar todos los datos guardados.

Selección

- Cancelar
- Borrar datos

Submenú "Visualización canal 1 ... 4"

i Los submenús **Visualización canal 1 ... 4** solo están disponibles cuando las operaciones se realizan mediante el indicador local. Cuando se realizan las operaciones mediante FieldCare, el diagrama de registro puede mostrarse en la FieldCare función "Lista eventos / HistoROM".

Los **Visualización canal 1 ... 4** submenús invocan un diagrama del historial de registro del canal correspondiente.

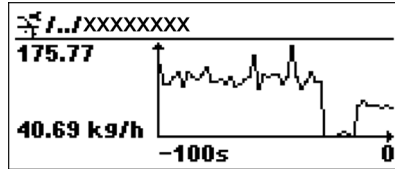

- Eje x: presenta 250 a 1000 valores medidos de una variable de proceso medida, según el número de canales seleccionados.
- Eje y: cubre el rango aprox. de valores medidos, adaptándolo constantemente según el progreso de la medición.

i Para regresar al menú de configuración, pulse \oplus y \ominus simultáneamente.







Navegación

$\oplus \ominus$ Diagnóstico → Memor. Val. Med. → VisualizCanal 1 ... 4

15.4.6 Submenú "Simulación"







El Submenú **Simulación** se utiliza para simular valores de medición específicos u otras condiciones. Esto ayuda a comprobar la configuración correcta del equipo y las unidades de control conectadas.

Condiciones que pueden simularse

Condición que va a simularse	Parámetros asociados
Valor específico de una variable de proceso	<ul style="list-style-type: none">■ Asignar variables de medida (→  187)■ Valor variable de proceso (→  187)
Estado específico de la salida de conmutación	<ul style="list-style-type: none">■ Simulación salida de conmutación (→  187)■ Estado de conmutación (→  188)
Existencia de una alarma	Simulación de alarma en el instrumento (→  188)
Existencia de un mensaje de diagnóstico específico	Diagnóstico de Simulación (→  188)

Estructura del submenú



Navegación  Experto → Diagnóstico → Simulación

► Simulación	
Asignar variables de medida	→  187
Valor variable de proceso	→  187
Simulación salida de conmutación	→  187
Estado de conmutación	→  188
Simulación de alarma en el instrumento	→  188
Diagnóstico de Simulación	→  188

Descripción de parámetros

Navegación   Experto → Diagnóstico → Simulación

Asignar variables de medida

Navegación   Experto → Diagnóstico → Simulación → Asig var medida

Descripción Define la variable de proceso a simular.



Selección

- Desconectado
- Nivel
- Interfase *
- Grosor de la Capa Superior *
- Nivel linealizado
- Interfase linealizada
- Espesor linealizado

Información adicional

- El valor de la variable que se desea simular se define en el parámetro Parámetro **Valor variable de proceso** (→  187).
- Si **Asignar variables de medida** ≠ **Desconectado**, una simulación está activa. Esto se indica mediante un mensaje de diagnóstico de la categoría *Comprobación de funciones (C)*.

Valor variable de proceso

Navegación   Experto → Diagnóstico → Simulación → ValVariablProces



Requisito previo **Asignar variables de medida** (→  187) ≠ **Desconectado**

Descripción Define el valor de la variable seleccionada.
Las salidas asumen valores o estados de acuerdo a este valor.

Entrada de usuario Número de coma flotante con signo

Información adicional El tratamiento subsiguiente del valor medido y la salida de señal utilizan este valor de simulación. Esto permite al usuario verificar si el equipo de medición está bien configurado.

Simulación salida de conmutación



Navegación   Experto → Diagnóstico → Simulación → SimSalidaConm

Descripción Conmutar el simulador de salida de pulsos de encender a apagar.

* La visibilidad depende de las opciones en el código o de los ajustes en el instrumento

- Selección**
- Desconectado
 - Conectado

Estado de conmutación

Navegación   Experto → Diagnóstico → Simulación → Est conmutac



Requisito previo **Simulación salida de conmutación (→  187) = Conectado**

Descripción Estado actual de la salida de conmutación.

- Selección**
- Abierto
 - Cerrado

Información adicional El estado de conmutación presenta el valor definido en este parámetro. Esto ayuda a comprobar el funcionamiento correcto de las unidades de control conectadas.

Simulación de alarma en el instrumento



Navegación   Experto → Diagnóstico → Simulación → Simulac. alarma

Descripción Conmutar la alarma del instrumento encender y apagar.

- Selección**
- Desconectado
 - Conectado

Información adicional Cuando se selecciona el Opción **Conectado**, el equipo genera una alarma. Esto ayuda a comprobar el comportamiento de salida correcto del equipo en caso de alarma.
Una simulación activa se indica mediante el Mensaje de diagnóstico **⊗C484 Simulación Modo Fallo**.

Diagnóstico de Simulación

Navegación   Experto → Diagnóstico → Simulación → test

Descripción Elegir el evento de diagnóstico que quiere simular.



Nota:
Para terminar la simulación escoja 'Off

Información adicional Cuando se realizan las operaciones mediante el indicador local, la lista de selección puede filtrarse según las categorías de eventos (Parámetro **Categoría de eventos de diagnóstico**).



15.4.7 Submenú "Test de dispositivo"

Navegación   Diagnóstico → Test dispositivo



Inicio test de dispositivo

Navegación	  Diagnóstico → Test dispositivo → InicTestDisposit
Descripción	Inicie el chequeo del equipo.
Selección	<ul style="list-style-type: none"> ▪ No ▪ Si
Información adicional	En caso de pérdida de eco, no puede realizarse un chequeo del equipo.



Resultado test de dispositivo

Navegación	  Diagnóstico → Test dispositivo → Resul test disp.
Descripción	Visualiza el resultado del chequeo del equipo.
Información adicional	<p>Significado de las opciones de visualización</p> <ul style="list-style-type: none"> ▪ Instalación Ok Medición posible sin restricciones. ▪ Exactitud restringida Se pueden hacer mediciones, Sin embargo, la precisión en la medición es baja debido a la amplitud de las señales. ▪ Capacidad de medición restringida Se puede realizar por el momento mediciones, Sin embargo, existe el riesgo de pérdidas de eco. Revise el lugar de instalación del instrumento y la constante dieléctrica del producto. ▪ Test no realizado No se ha realizado ningún chequeo del equipo.



Último test

Navegación	  Diagnóstico → Test dispositivo → Último test
Descripción	Visualiza el tiempo que llevaba funcionando el equipo cuando se realizó el último chequeo.
Indicación	Cadena de caracteres entre los cuales hay números, letras y caracteres especiales



Señal de nivel

Navegación	  Diagnóstico → Test dispositivo → Señal de nivel
Requisito previo	Se ha realizado el chequeo del equipo.
Descripción	Visualiza el resultado del chequeo del equipo en lo que respecta a la señal de nivel.
Indicación	<ul style="list-style-type: none">▪ Test no realizado▪ Comprobación no OK▪ Comprobación OK
Información adicional	Para Señal de nivel = Comprobación no OK : revise la posición de montaje del equipo y la constante dieléctrica del producto.

Señal lanzamiento

Navegación	  Diagnóstico → Test dispositivo → Señal lanzamient
Requisito previo	Se ha realizado el chequeo del equipo.
Descripción	Visualiza el resultado del chequeo del indicador en lo que respecta a la señal de lanzamiento.
Indicación	<ul style="list-style-type: none">▪ Test no realizado▪ Comprobación no OK▪ Comprobación OK
Información adicional	Para Señal lanzamiento = Comprobación no OK : revise la posición de montaje del equipo. Si el depósito no es metálico, utilice una placa metálica o una brida metálica.

Señal interfase

Navegación	  Diagnóstico → Test dispositivo → Señal interfase
Requisito previo	<ul style="list-style-type: none">▪ Modo de operación (→  109) = Interfase o Interfase con capacitivo▪ Se ha realizado el chequeo del equipo.
Descripción	Visualiza el resultado del chequeo del equipo en lo que respecta a la señal de interfase.
Indicación	<ul style="list-style-type: none">▪ Test no realizado▪ Comprobación no OK▪ Comprobación OK

15.5 Asignación del registro de Modbus

15.5.1 Tabla de registro

Registro	Parámetro	Tipo de datos	Modo de intercambio	Descripción
10	Versión principal	UINT16	-	Código de versión de firmware principal
11	Versión primaria	UINT16	-	Código de versión de firmware primaria
12	Versión secundaria	UINT16	-	Código de versión de firmware secundaria
13	Nº software instalado	UINT16	-	Número de compilación del firmware
100	Estado antiguo	UINT32	-	Solo ceros
102	Valor primario (PV)	UINT32	CDAB	Primera variable HART
104	Valor secundario (SV)	UINT32	CDAB	Segunda variable HART
106	Valor terciario (TV)	UINT32	CDAB	Tercera variable HART
108	Valor cuaternario (CV)	UINT32	CDAB	Cuarta variable HART
110	Estado	UINT64	-	Véase "Formato de los bytes de estado" → 193
114	Diagnóstico	UINT64	CDAB	Véase "Formato de los bytes de diagnóstico" → 193
118	Unidad del valor primario (PV)	UINT16	-	Unidad de la primera variable HART
119	Unidad del valor secundario (SV)	UINT16	-	Unidad de la segunda variable HART
120	Unidad del valor terciario (TV)	UINT16	-	Unidad de la tercera variable HART
121	Unidad del valor cuaternario (CV)	UINT16	-	Unidad de la cuarta variable HART
122	Unidad de variable 19	UINT16	-	Unidad de la variable 19
123	Unidad de variable 20	UINT16	-	Unidad de la variable 20
199	Estado adicional	UINT16	-	<ul style="list-style-type: none"> ■ 1: Equipo bloqueado ■ 2: Equipo desbloqueado
1300	Estado antiguo	UINT32	-	Todos cero
1302	Valor primario (PV)	UINT32	CDAB	Primera variable HART
1304	Valor secundario (SV)	UINT32	CDAB	Segunda variable HART
1306	Valor terciario (TV)	UINT32	CDAB	Tercera variable HART
1308	Valor cuaternario (CV)	UINT32	CDAB	Cuarta variable HART
1310	Estado	UINT64	-	Véase "Formato de los bytes de estado" → 193
1314	Diagnóstico	UINT64	CDAB	Véase "Formato de los bytes de diagnóstico" → 193
1400	Estado antiguo	UINT32	-	Todos cero
1402	Valor primario (PV)	UINT32	CDAB	Primera variable HART
1404	Estado	UINT64	-	Véase "Formato de los bytes de estado" → 193
1414	Valor secundario (SV)	UINT32	CDAB	Segunda variable HART
1416	Estado	UINT64	-	Véase "Formato de los bytes de estado" → 193
1426	Valor terciario (TV)	UINT32	CDAB	Tercera variable HART

Registro	Parámetro	Tipo de datos	Modo de intercambio	Descripción
1428	Estado	UINT64	-	Véase "Formato de los bytes de estado" → 193
1438	Valor cuaternario (CV)	UINT32	CDAB	Cuarta variable HART
1440	Estado	UINT64	-	Véase "Formato de los bytes de estado" → 193
2000	Estado antiguo	UINT32	-	Todos cero
2002	Valor primario (PV)	UINT32	ABCD	Primera variable HART
2004	Valor secundario (SV)	UINT32	ABCD	Segunda variable HART
2006	Valor terciario (TV)	UINT32	ABCD	Tercera variable HART
2008	Valor cuaternario (CV)	UINT32	ABCD	Cuarta variable HART
2010	Estado	UINT64	-	Véase "Formato de los bytes de estado" → 193
2014	Diagnóstico	UINT64	ABCD	Véase "Formato de los bytes de diagnóstico" → 193
2100	Estado antiguo	UINT32	-	Todos cero
2102	Valor primario (PV)	UINT32	DCBA	Primera variable HART
2104	Valor secundario (SV)	UINT32	DCBA	Segunda variable HART
2106	Valor terciario (TV)	UINT32	DCBA	Tercera variable HART
2108	Valor cuaternario (CV)	UINT32	DCBA	Cuarta variable HART
2110	Estado	UINT64	-	Véase "Formato de los bytes de estado" → 193
2114	Diagnóstico	UINT64	DCBA	Véase "Formato de los bytes de diagnóstico" → 193
2200	Estado antiguo	UINT32	-	Todos cero
2202	Valor primario (PV)	UINT32	BADC	Primera variable HART
2204	Valor secundario (SV)	UINT32	BADC	Segunda variable HART
2206	Valor terciario (TV)	UINT32	BADC	Tercera variable HART
2208	Valor cuaternario (CV)	UINT32	BADC	Cuarta variable HART
2210	Estado	UINT64	-	Véase "Formato de los bytes de estado" → 193
2214	Diagnóstico	UINT64	BADC	Véase "Formato de los bytes de diagnóstico" → 193

15.5.2 Formato de los bytes de diagnóstico

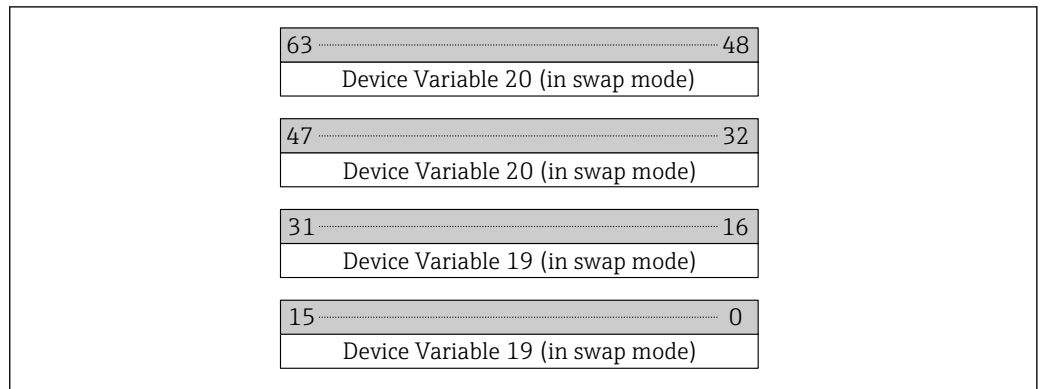

A0043330

"Variable de equipo 19" y "Variable de equipo 20" se derivan del comando 9 de HART.

15.5.3 Formato de los bytes de estado

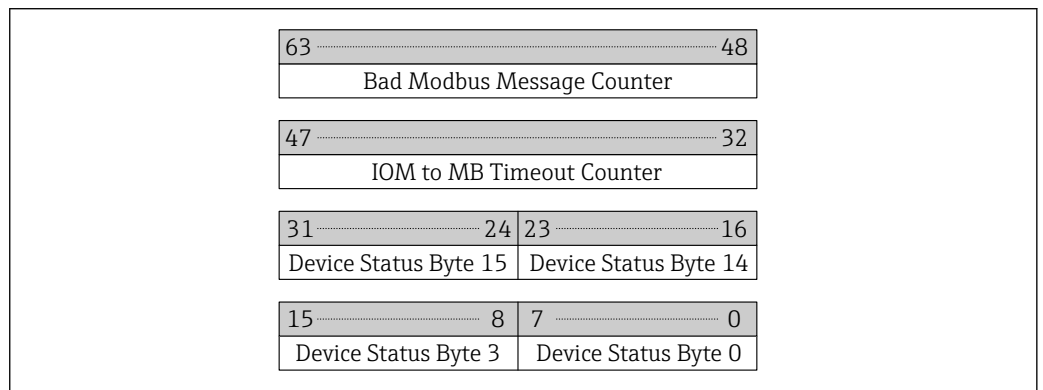

A0043329

El estado del equipo se determina a partir del comando 48 de HART.

Si el equipo establece uno de los siguientes bits de estado, el valor medido cambia a 9999,99. Este comportamiento tiene por objeto alertar al usuario de que hay un problema en el equipo.

Byte	Bit	Significado
3	5	⊗F273 Error electrónica principal
3	6	⊗F275 Error módulo E/S
14	1	⊗F104 Cable HF
14	2	⊗F105 Cable HF
14	3	⊗F106 Sensor
15	4	⊗F270 Error electrónica principal
15	5	⊗F271 Error electrónica principal
15	6	⊗F272 Error electrónica principal

Índice alfabético

0 ... 9	
1er valor visualización (Parámetro)	162
A	
Acceso de escritura	49
Acceso de lectura	49
Accesorios	
Componentes del sistema	95
Específicos del equipo	83
Específicos para el mantenimiento	94
Específicos para la comunicación	94
Activar tabla (Parámetro)	145
Administración (Submenú)	169
Aislamiento térmico	33
Ajuste (Menú)	109
Ajuste avanzado (Submenú)	123
Ajustes	
Gestión de la configuración del equipo	69
Idioma de configuración	61
Ajustes de seguridad (Submenú)	147
Altura intermedia (Parámetro)	143
Aplicación	9
Asignación canal 1 ... 4 (Parámetro)	182
Asignar estado (Parámetro)	155
Asignar nivel de diagnóstico (Parámetro)	156
Asignar valor límite (Parámetro)	155
Asignar variables de medida (Parámetro)	187
Asistente	
Cálculo automático const. Dieléctrica	135
Corrección de longitud de sonda	152
Definir código de acceso	171
Mapeado	122
Atenuación del visualizador (Parámetro)	163
Autorización de acceso a parámetros	
Acceso de escritura	49
Acceso de lectura	49
B	
Bloqueo del teclado	
Activación	52
Desactivación	52
Borrar memoria de datos (Parámetro)	183
Brida	38
C	
Cabezal	
Diseño	13
Caja	
Giro	40
Caja del transmisor	
Giro	40
Cálculo automático const. Dieléctrica (Asistente)	135
Calibración lleno (Parámetro)	112
Calibración vacío (Parámetro)	111
Calidad de señal (Parámetro)	115
Cambio de orientación del indicador	40
Campo de aplicación	
Riesgos residuales	9
Carácter de separación (Parámetro)	164
Código de acceso	49
Entrada incorrecta	49
Código de Equipo (Parámetro)	177
Código de Equipo Extendido 1 (Parámetro)	177
Comparación resultado (Parámetro)	167
Componentes del sistema	95
Comportamiento en caso de error (Parámetro)	158
Condición del proceso extendida (Parámetro)	127
Conexión roscada	37
Configuración Backup Indicador (Submenú)	166
Configuración de la medición de la interfase	64
Configuración de sonda (Submenú)	150
Configuración de una medición de la interfase	64
Configuración de una medición de nivel	62
Configuración del idioma de manejo	61
Configuración en planta	46
Configurar la medición de nivel	62
Confirmación distancia (Parámetro)	119, 122
Confirmación longitud de sonda (Parámetro)	151, 152
Confirmar el código de acceso (Parámetro)	171
Contraste del visualizador (Parámetro)	165
Control de configuración (Parámetro)	166
Corrección de longitud de sonda (Asistente)	152
Corrección del nivel (Parámetro)	129, 132
D	
Decimales 1 (Parámetro)	162
Decimales menú (Parámetro)	164
Definición del código de acceso	50
Definir código de acceso (Asistente)	171
Definir código de acceso (Parámetro)	169, 171
Depósitos bajo tierra	30
Depósitos no metálicos	31
Derechos de acceso software de operación (Parámetro)	123
Derechos de acceso visualización (Parámetro)	124
Derivación	27
Devolución	82
Diagnóstico	
Símbolos	73
Diagnóstico (Menú)	171
Diagnóstico 1 (Parámetro)	174
Diagnóstico actual (Parámetro)	171
Diagnóstico de Simulación (Parámetro)	188
Diámetro (Parámetro)	143
Diámetro del tubo (Parámetro)	110
Distancia (Parámetro)	114, 122, 179
Distancia a la conexión superior (Parámetro)	117
Distancia bloqueo (Parámetro)	128, 131, 148
Distancia de interfase (Parámetro)	119, 180
Documento	
Finalidad	5

E

Elementos de configuración	
Mensaje de diagnóstico	74
Eliminación	82
Estado bloqueo (Parámetro)	123
Estado de bloqueo	54
Estado de conmutación (Parámetro)	159, 188
Estado del Backup (Parámetro)	167
Evento de diagnóstico	74
En el software de configuración	75
Eventos de diagnóstico	73

F

FHX50	47
Fijación de sondas de varilla	25
Filtrado del libro de registro de eventos	78
Final de mapeado (Parámetro)	121, 122
Finalidad del documento	5
Formato numérico (Parámetro)	164
Formato visualización (Parámetro)	160
Función salida de conmutación (Parámetro)	154
Funcionamiento seguro	10

G

Gestión de la configuración del equipo	69
Giro del módulo indicador	41
Grosor capa superior manual (Parámetro)	132, 135
Grosor de la Capa Superior (Parámetro)	181
Grupo de producto (Parámetro)	111

H

Herramienta	35
Historia de eventos	77

I

ID de dispositivo (Parámetro)	177
ID del fabricante (Parámetro)	178
Indicador local	
ver En estado de alarma	
ver Mensaje de diagnóstico	
Información del equipo (Submenú)	176
Inicio test de dispositivo (Parámetro)	189
Instrucciones de seguridad	
Básicas	9
Interfase (Parámetro)	118
Interfase (Submenú)	130
Interfase linealizada (Parámetro)	142, 180
Interfaz de servicio (CDI)	47
Interruptor de protección contra escritura	51
Intervalo de indicación (Parámetro)	163
Intervalo de memoria (Parámetro)	183
Introducir código de acceso (Parámetro)	124

L

Language (Parámetro)	160
Limpieza	80
Limpieza externa	80
Línea de encabezamiento (Parámetro)	163
Linealización (Submenú)	137, 138, 139

Lista de diagnósticos	77
Lista de diagnósticos (Submenú)	174
Lista de eventos	77
Lista de eventos (Submenú)	175
Localización y resolución de fallos	71
Longitud actual de sonda (Parámetro)	150, 153

M

Mantenimiento	80
Mapeado (Asistente)	122
Mapeado actual (Parámetro)	120
Marca de tiempo (Parámetro)	172
Marca de tiempo 1 ... 5 (Parámetro)	174
Marcas registradas	8
Máscara de entrada	56
Medida grosor capa superior (Parámetro)	133
Medidas correctivas	
Acceso	75
Cierre	75
Memorización de valores medidos (Submenú)	182
Mensaje de diagnóstico	73
Menú	
Ajuste	109
Diagnóstico	171
Menú contextual	58
Microinterruptor	
ver Interruptor de protección contra escritura	
Modo de operación (Parámetro)	109
Modo de tabla (Parámetro)	143
Módulo de configuración	53
Módulo de visualización y configuración FHX50	47
Módulo indicador	53
Montaje en el exterior del depósito	31

N

Nivel (Parámetro)	113, 145
Nivel (Submenú)	125
Nivel de evento	
Explicación	73
Símbolos	73
Nivel del tanque (Parámetro)	116
Nivel linealizado (Parámetro)	142, 180
Nombre de dispositivo (Parámetro)	176
Nombre del dispositivo (Parámetro)	109, 176
Número de serie (Parámetro)	176
Número de tabla (Parámetro)	144

O

Opciones de filtro (Parámetro)	175
--------------------------------	-----

P

Piezas de repuesto	82
Placa de identificación	82
Planteamiento de las reparaciones	81
Posición de montaje para medición de nivel	18
Productos	9
Propiedad del proceso (Parámetro)	126, 130
Propiedad del producto (Parámetro)	125
Protección contra escritura	
Mediante código de acceso	50

Mediante interruptor de protección contra escritura	51
Protección contra escritura por hardware	51
Protección contra sobretensiones	
Información general	43

R

Rampa con pérdida de eco (Parámetro)	148
Registro mapeado (Parámetro)	121, 122
Requisitos para el personal	9
Resetear dispositivo (Parámetro)	169
Resultado test de dispositivo (Parámetro)	189
Retardo de la conexión (Parámetro)	157
Retardo de la desconexión (Parámetro)	158
Retroiluminación (Parámetro)	165
Revisión de aparato (Parámetro)	177

S

Salida con pérdida de eco (Parámetro)	147
Salida de conmutación (Submenú)	154
Seguridad del producto	10
Seguridad en el puesto de trabajo	10
Señal de nivel (Parámetro)	190
Señal de salida invertida (Parámetro)	159
Señal interfase (Parámetro)	190
Señal lanzamiento (Parámetro)	190
Señales de estado	54, 73
Símbolos	
En el editor numérico y de textos	56
Para corregir	56
Símbolos en el indicador	54
Símbolos para valores medidos	55
Simulación (Submenú)	186, 187
Simulación de alarma en el instrumento (Parámetro)	188
Simulación salida de conmutación (Parámetro)	187
Sonda coaxial	
Diseño	12
Sonda de cable	
Diseño	12
Sonda de varilla	
Diseño	12
Sonda puesta a tierra (Parámetro)	150
Sondas coaxiales	
Acortar	36
Capacidad de carga lateral	22
Sondas de cable	
Acortar	35
Capacidad de carga por tracción	20
Instalación	38
Sondas de varilla	
Acortar	35
Capacidad de carga lateral	21
Submenú	
Administración	169
Ajuste avanzado	123
Ajustes de seguridad	147
Configuración Backup Indicador	166
Configuración de sonda	150

Información del equipo	176
Interfase	130
Linealización	137, 138, 139
Lista de diagnósticos	174
Lista de eventos	77, 175
Memorización de valores medidos	182
Nivel	125
Salida de conmutación	154
Simulación	186, 187
Test de dispositivo	189
Valor medido	179
Visualización	160
Visualización canal 1 ... 4	184
Sujeción de las sondas coaxiales	26
Sujeción de sondas de cable	24
Sustitución de un equipo	81
Sustitución del equipo	81

T

Tecnología Bluetooth®	47
Test de dispositivo (Submenú)	189
Texto de encabezamiento (Parámetro)	164
Texto del evento	74
Texto libre (Parámetro)	141
Tiempo de funcionamiento desde inicio (Parámetro)	172
Tiempo de operación (Parámetro)	166, 173
Tipo de dispositivo (Parámetro)	178
Tipo de linealización (Parámetro)	139
Tipo de tanque (Parámetro)	110
Tipo producto (Parámetro)	125
Transmisor	
Cambio de orientación del indicador	40
Giro del módulo indicador	41
Tubo tranquilizador	27

U

Última salvaguarda (Parámetro)	166
Último diagnóstico (Parámetro)	172
Último test (Parámetro)	189
Unidad de longitud (Parámetro)	110
Unidad del nivel (Parámetro)	128, 131
Unidad tras linealización (Parámetro)	140
Usa valor CD calculado (Parámetro)	134, 135
Uso de los instrumentos de medición	
Casos límite	9
Uso incorrecto	9
Uso del instrumento de medición	
ver Uso pretendido	
Uso pretendido	9

V

Valor CD (Parámetro)	117, 133, 135
Valor CD calculado (Parámetro)	133
Valor con pérdida de eco (Parámetro)	147
Valor constante dieléct. fase inferior (Parámetro)	130
Valor de conexión (Parámetro)	156
Valor de desconexión (Parámetro)	158
Valor del cliente (Parámetro)	145
Valor máximo (Parámetro)	142

Valor medido (Submenú)	179
Valor variable de proceso (Parámetro)	187
Versión de firmware (Parámetro)	176
Visualización (Submenú)	160
Visualización canal 1 ... 4 (Submenú)	184
Visualización de la curva envolvente	59
Volt. terminales 1 (Parámetro)	181



71665813

www.addresses.endress.com
