

取扱説明書

Proline Promag H 10

電磁流量計
IO-Link



目次

1	本説明書について	6	8	設定	60
	本文の目的	6		設置状況の確認および配線状況の確認	60
	関連資料	6		IT セキュリティ	60
	シンボル	7		機器固有の IT セキュリティ	60
	登録商標	9		電源投入	61
				機器の設定	62
				機器データのバックアップまたは複製	62
2	安全上の注意事項	12	9	操作	64
	専門要員の要件	12		操作画面表示	64
	オペレータ要員の要件	12		機器ロック状態の読取り	64
	受入検査および輸送	12		HistoROM データ管理	64
	ラベルシール、タグ、刻印	12	10	診断およびトラブルシューティング	68
	環境およびプロセス	12		一般トラブルシューティング	68
	労働安全	12		LED による診断情報	69
	設置	12		現場表示器の診断情報	71
	電気接続	12		FieldCare または DeviceCare の診断情報	72
	表面温度	13		診断情報の変更	73
	設定	13		診断情報の概要	73
	機器の改造	13		未処理の診断イベント	76
				診断リスト	76
3	製品情報	16		イベントログブック	76
	測定原理	16		機器のリセット	78
	指定用途	16	11	メンテナンス	82
	受入検査	16		メンテナンス作業	82
	製品識別表示	17		サービス	82
	輸送	19	12	廃棄	84
	保管条件の確認	21		機器の取外し	84
	梱包材の再利用	21		機器の廃棄	84
	製品構成	22	13	技術データ	86
	ファームウェアの履歴	24		入力	86
	機器の履歴と互換性	24		出力	88
				エネルギー供給	91
4	設置	26		ケーブル仕様	92
	設置要件	26		性能特性	93
	機器の設置	31		環境	96
	設置状況の確認	36		プロセス	98
				構造	103
5	電気接続	38		現場表示器	106
	接続要件	38		合格証と認証	107
	接続ケーブル接続	39		アプリケーションパッケージ	109
	変換器	44	14	寸法 (SI 単位)	112
	電位平衡の確保	44		一体型	112
	ハードウェア設定	46		分離型	114
	配線状況の確認	47		センサフランジ接続	116
				フランジ接続	118
6	操作	50		クランプ接続	121
	操作オプションの概要	50		溶接ニップル	122
	SmartBlue アプリ経由の操作	50		カップリング	125
7	システム統合	54			
	DD ファイル	54			
	プロセスデータ	54			
	IO-Link 通信に関する情報	56			
	スイッチング信号	56			

取付キット	128
アクセサリ	129
15 寸法 (US 単位)	134
一体型	134
分離型	136
センサフランジ接続	138
フランジ接続	140
クランプ接続	140
溶接ニップル	141
カップリング	143
取付キット	144
アクセサリ	145
16 アクセサリ	150
機器固有のアクセサリ	150
通信関連のアクセサリ	151
サービス関連のアクセサリ	151
システムコンポーネント	152
17 付録	154
電気端子の例	154
索	引

1 本説明書について

本文の目的	6
関連資料	6
シンボル	7
登録商標	9

本文の目的

本取扱説明書には、機器のライフサイクルのさまざまな段階に必要となるすべての情報が記載されています。

- 納品内容確認および製品識別表示
- 保管および輸送
- 設置および接続
- 設定および操作
- 診断およびトラブルシューティング
- メンテナンスおよび廃棄

関連資料

技術仕様書	機器の概要および最も重要な技術データ
取扱説明書	機器のライフサイクルのさまざまな段階に必要となるすべての情報：製品識別表示、納品内容確認、保管、取付け、接続、操作、設定、トラブルシューティング、メンテナンス、廃棄、技術データ、寸法など
センサの簡易取扱説明書	受入検査、機器の輸送/保管/取付け
変換器の簡易取扱説明書	機器の電気接続および設定
機能説明書	メニュー/パラメータの詳細な説明
安全上の注意事項	危険場所での機器の使用に関する資料
個別説明書	特定の項目に関する詳細情報が記載された資料
設置要領書	スペアパーツ/アクセサリの設置

関連資料はオンラインで入手可能です。

デバイスビューワー	ウェブサイト (www.endress.com/deviceviewer) で、銘板に記載されている機器のシリアル番号を入力します → 製品識別表示 , 17
Endress+Hauser Operations アプリ	<ul style="list-style-type: none"> ▶ 銘板のデータマトリクスコードをスキャンします → 製品識別表示, 17 ▶ 銘板に記載されている機器のシリアル番号を入力します → 製品識別表示, 17

シンボル

警告



このシンボルは差し迫った危険がある状況を警告します。この状況を回避できなかった場合、重傷または致命傷を負います。



このシンボルは潜在的に危険な状況を警告します。この状況を回避できなかった場合、重傷または致命傷を負う可能性があります。



このシンボルは潜在的に危険な状況を警告します。この状況を回避できなかった場合、軽傷を負う可能性があります。



このシンボルは害を及ぼす可能性のある状況を警告します。この状況を回避できなかった場合、施設または施設近辺の何らかの設備が損傷する可能性があります。

電気接続

- ≡ 直流電流
- ～ 交流電流
- ⎓ 直流および交流
- ⊕ 電位平衡用の端子コネクタ

機器通信





- * Bluetooth が有効です。
- LED が消灯しています。
- ☒ LED が点滅しています。
- ☀ LED が点灯しています。

工具



- ⦿✎ マイナスドライバー
- ⬡✎ 六角スパナ
- ✎ レンチ

情報タイプ

- ✔✔ 推奨される手順、プロセス、処置
- ✔ 許容される手順、プロセス、処置
- ✘ 禁止される手順、プロセス、処置
- i 追加情報
- 📖 資料参照
- 📄 ページ参照
- 📧 図参照
- ▶ 従う必要のある対策または個別の処置

-  一連のステップ
-  操作・設定の結果
-  問題が発生した場合のヘルプ
-  目視確認
-  書き込み保護パラメータ

防爆

-  危険場所
-  非危険場所

登録商標

IO-Link®

これは登録商標です。これは、IO-Link コミュニティの会員、または適切なライセンスを有する非会員の製品やサービスでのみ使用できます。使用に関するより具体的なガイドラインについては、www.io-link.com の IO-Link コミュニティ規則を参照してください。

Bluetooth®

Bluetooth ワードマークおよび Bluetooth ロゴは Bluetooth SIG Inc. の登録商標であり、Endress+Hauser は許可を受けてこのマークを使用しています。その他の商標や商品名は、その所有者に帰属します。

Apple®

Apple、Apple ロゴ、iPhone、iPod touch は、米国その他各国で登録された Apple Inc. の商標です。App Store は Apple Inc. のサービスマークです。

Android®

Android、Google Play、Google Play ロゴは Google Inc. の登録商標です。

2 安全上の注意事項

専門要員の要件	12
オペレータ要員の要件	12
受入検査および輸送	12
ラベルシール、タグ、刻印	12
環境およびプロセス	12
労働安全	12
設置	12
電気接続	12
表面温度	13
設定	13
機器の改造	13

専門要員の要件

- ▶ 本機器の設置、電気接続、設定、診断、メンテナンス作業は、施設の所有者から許可を与えられ、訓練を受けた専門要員が必ず実施する必要があります。
- ▶ 専門要員は、作業を開始する前に取扱説明書、その他の関連資料、および証明書をよく読み、理解した上で、記載内容に従う必要があります。
- ▶ 各国の法規を遵守してください。

オペレータ要員の要件

- ▶ オペレータ要員は、施設の所有者から許可を得て、作業要件に基づいた指示に従います。
- ▶ オペレータ要員は、作業を開始する前に取扱説明書およびその他の関連資料をよく読み、理解した上で、説明に従う必要があります。

受入検査および輸送

- ▶ 機器を適切な方法で輸送してください。
- ▶ プロセス接続の保護カバーや保護キャップを取り外さないでください。

ラベルシール、タグ、刻印

- ▶ 機器に関するすべての安全上の注意事項とシンボルに注意してください。

環境およびプロセス

- ▶ 機器に適した測定物の測定以外に機器を使用しないでください。
- ▶ 機器固有の圧力範囲と温度範囲を遵守してください。
- ▶ 腐食や環境要因の影響から機器を保護してください。

労働安全

- ▶ 作業員は各国の法規に従って必要な保護具を着用してください。
- ▶ 機器を介して溶接機の接地を行わないでください。
- ▶ 濡れた手で機器の作業を行う場合は保護手袋を着用してください。

設置

- ▶ センサを設置するまでプロセス接続の保護カバーや保護キャップを取り外さないでください。
- ▶ フランジのライニングに損傷を与えたり、取り外したりしないでください。
- ▶ 締付けトルクを遵守してください。

電気接続

- ▶ 各国の設置法規およびガイドラインを遵守します。
- ▶ ケーブル仕様および機器仕様を遵守します。
- ▶ ケーブルの損傷の有無を確認します。
- ▶ 機器を危険場所で使用する場合、関連資料「安全上の注意事項」の指示に従います。
- ▶ 電位平衡を与えます。

- ▶ 接地します。

表面温度

測定物が高温の場合、機器の表面温度が上昇する可能性があります。このため、以下の点に注意してください。

- ▶ 適切な接触保護具を取り付けてください。
- ▶ 適切な保護手袋を着用してください。

設定

- ▶ 機器の技術的条件が適正であり、エラーや故障がない場合にのみ機器を設置してください。
- ▶ 機器を稼働する前に、必ず設置状況の確認と配線状況の確認を実施してください。

機器の改造

機器の改造/修理は禁止されており、これを行うと危険をもたらす可能性があります。このため、以下の点に注意してください。

- ▶ 機器の改造/修理を行う場合は、必ず事前に **Endress+Hauser** サービス部門にお問い合わせください。
- ▶ **Endress+Hauser** の純正スペアパーツ/アクセサリのみを使用してください。
- ▶ 設置要領書に従って純正スペアパーツ/アクセサリを設置してください。

3 製品情報

測定原理	16
指定用途	16
受入検査	16
製品識別表示	17
輸送	19
保管条件の確認	21
梱包材の再利用	21
製品構成	22
ファームウェアの履歴	24
機器の履歴と互換性	24

測定原理

電磁誘導のファラデーの法則に基づいた電磁流量測定です。

指定用途

本機器は、最小導電率が $5 \mu\text{S}/\text{cm}$ の液体の流量測定にのみ適合します。

ご注文の機器バージョンに応じて、毒性および酸化性の測定物を測定できません。

サニタリアプリケーション、あるいは、圧力に起因するリスクが高い場所で使用する機器の銘板には、それに応じたラベルが貼付されています。

指定用途以外での使用は、安全性を危うくする可能性があります。不適切な、あるいは指定用途以外での使用に起因する損傷については、製造者は責任を負いません。

受入検査

技術関連資料が機器に同梱されているか？	<input type="checkbox"/>
供給品目の範囲が納品書の明細と一致しているか？	<input type="checkbox"/>
納品書と銘板のオーダーコードが一致しているか？	<input type="checkbox"/>
機器に輸送による損傷の痕跡がないか？	<input type="checkbox"/>
間違った機器を注文した、注文とは異なる機器が納入された、機器が輸送時に損傷を受けている、などはないか？ 苦情または返却： https://www.endress.com/support/return-material	<input type="checkbox"/>

製品識別表示

機器のタグ

機器の構成を以下に示します。

- Proline 10 変換器
- Promag H センサ

変換器銘板

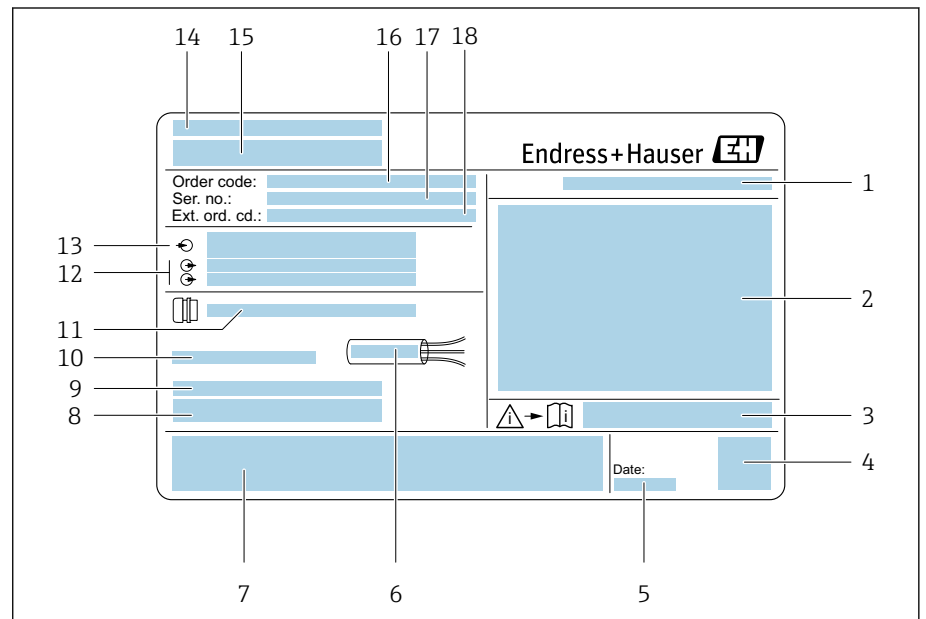

A0042943

図 1 変換器銘板の例

- 1 保護等級
- 2 危険場所に関する認定、電気接続データ
- 3 安全関連の補足資料の資料番号
- 4 データマトリックスコード
- 5 製造日：年、月
- 6 ケーブルの許容温度範囲
- 7 CE マークおよびその他の認定マーク
- 8 ファームウェアのバージョン (FW)、機器 ID
- 9 特殊仕様品の場合の追加情報
- 10 許容周囲温度 (T_a)
- 11 電線口に関する情報
- 12 使用可能な入出力：電源電圧
- 13 電気接続データ：電源電圧および電源
- 14 製造場所
- 15 変換器名
- 16 オーダーコード
- 17 シリアル番号
- 18 拡張オーダーコード

センサ銘板

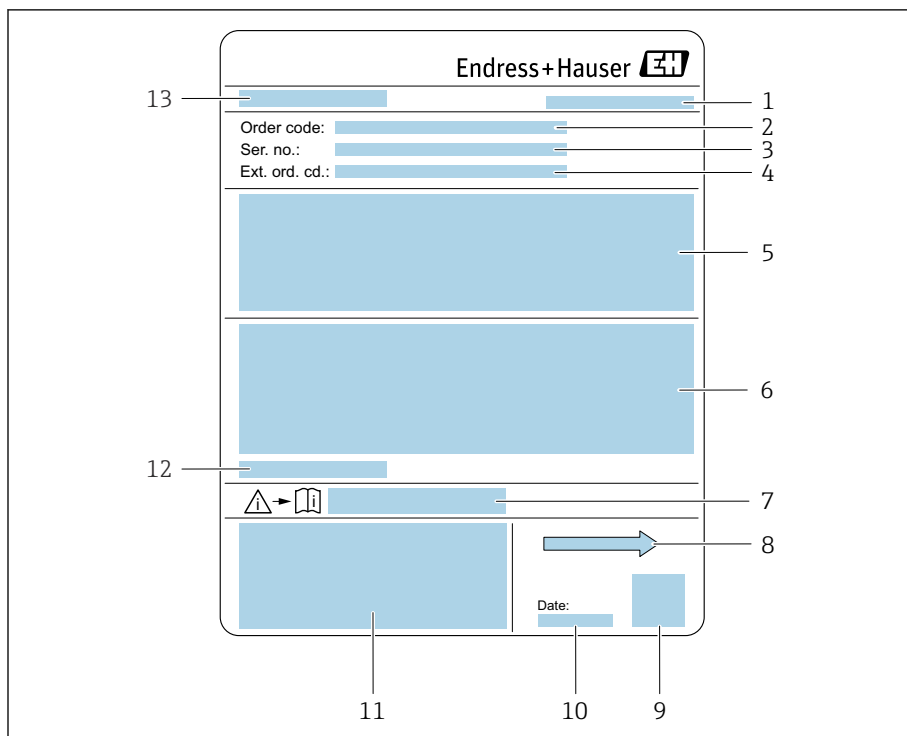

A0043041

図 2 センサ銘板の例

- 1 製造場所
- 2 オーダーコード
- 3 シリアル番号
- 4 拡張オーダーコード
- 5 認定、認証、保護等級
- 6 仕様
- 7 安全関連の補足資料の資料番号
- 8 流れ方向
- 9 データマトリックスコード
- 10 製造日：年/月
- 11 CE マーク、C-Tick
- 12 許容周囲温度 (T_a)
- 13 センサ名

輸送

保護梱包材

プロセス接続を損傷や汚れから保護するために、保護カバーまたは保護キャップが取り付けられています。

納入時の梱包材による運搬

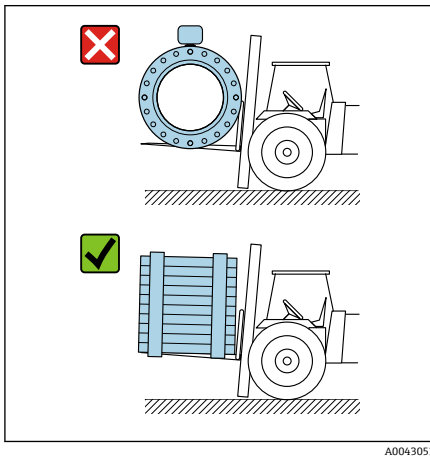

注記

納入時の梱包材を使用しない場合、

磁気コイルが損傷する恐れがあります。

- ▶ 機器の昇降および運搬時には必ず納入時の梱包材を使用してください。

昇降用ラグを使用した運搬

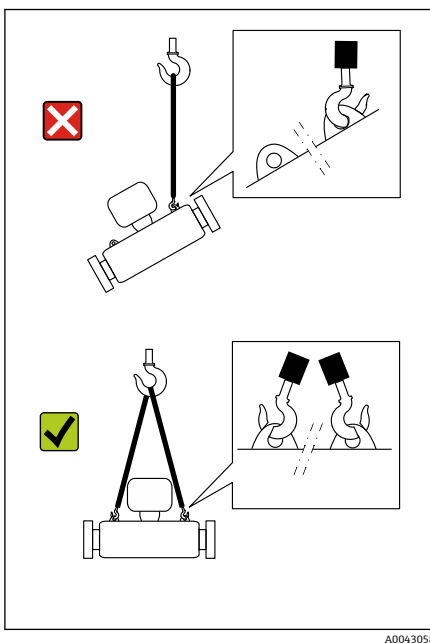

危険

機器の懸架により生命を脅かす危険が生じる可能性があります。

機器が落下する可能性があります。

- ▶ 機器をしっかりと固定して滑落や回転を防止してください。
- ▶ 懸架された機器を人の頭上で移動させないでください。
- ▶ 懸架された機器を保護されていない場所の上で移動させないでください。

注記

昇降装置を正しく取り付けてください。

昇降装置を片側のみに取り付けた場合、機器が損傷する可能性があります。

- ▶ 昇降装置は両側の昇降用ラグに取り付けてください。

昇降用ラグを使用しない運搬

⚠ 危険

機器の懸架により生命を脅かす危険が生じる可能性があります。
機器が落下する可能性があります。

- ▶ 機器をしっかりと固定して滑落や回転を防止してください。
- ▶ 懸架された機器を人の頭上で移動させないでください。
- ▶ 懸架された機器を保護されていない場所の上で移動させないでください。

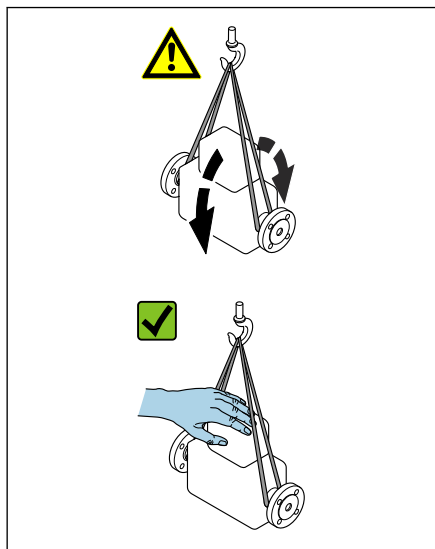

A0043054

注記

不適切な昇降装置を使用した場合、機器が損傷する可能性があります。
ホイストに鎖を使用した場合、機器が損傷する可能性があります。

- ▶ 繊維素材のホイストを使用してください。

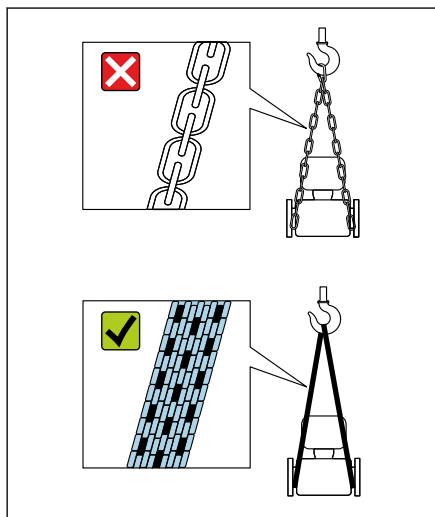

A0043055

注記

昇降装置を正しく取り付けてください。

昇降装置を不適切な場所に取り付けた場合、機器が損傷する可能性があります。

- ▶ 昇降装置は機器の両側のプロセス接続に取り付けてください。

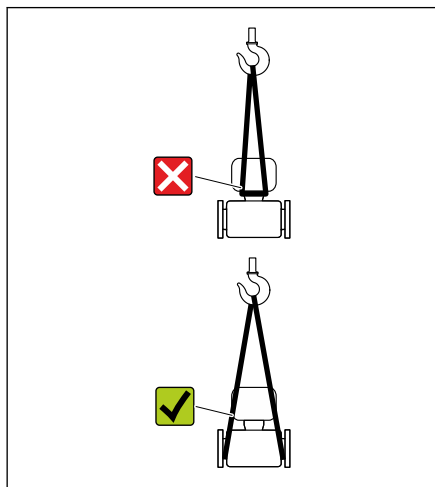

A0043056

保管条件の確認

プロセス接続に保護カバーまたは保護キャップが取り付けられているか？	<input type="checkbox"/>
納入時の梱包材を使用して機器が梱包されているか？	<input type="checkbox"/>
機器が日光から保護されているか？	<input type="checkbox"/>
機器が屋外で保管されていないか？	<input type="checkbox"/>
機器が乾燥した粉塵のない場所で保管されているか？	<input type="checkbox"/>
保管温度が銘板に記載されている機器周囲温度と一致しているか？	<input type="checkbox"/>
温度変化により機器および納入時の梱包材に結露がたまる可能性はないか？	<input type="checkbox"/>

梱包材の再利用

各国の法規に従ってすべての梱包材および梱包補助材を再利用する必要があります。

- 伸縮性ラップ：EU 指令 2002/95/EC (RoHS) に準拠したポリマー
- 木箱：ISPM 15 規格に準拠した木材 (IPPC ロゴによる確認証明付き)
- 段ボール箱：包装・包装廃棄物指令 94/62/EC に準拠 (Resy マークによる確認証明付き)
- 使い捨てパレット：プラスチックまたは木材
- 梱包用ストラップ：プラスチック
- 粘着テープ：プラスチック
- 詰め物：紙

製品構成

一体型

変換器とセンサが機械的に一体になっています。

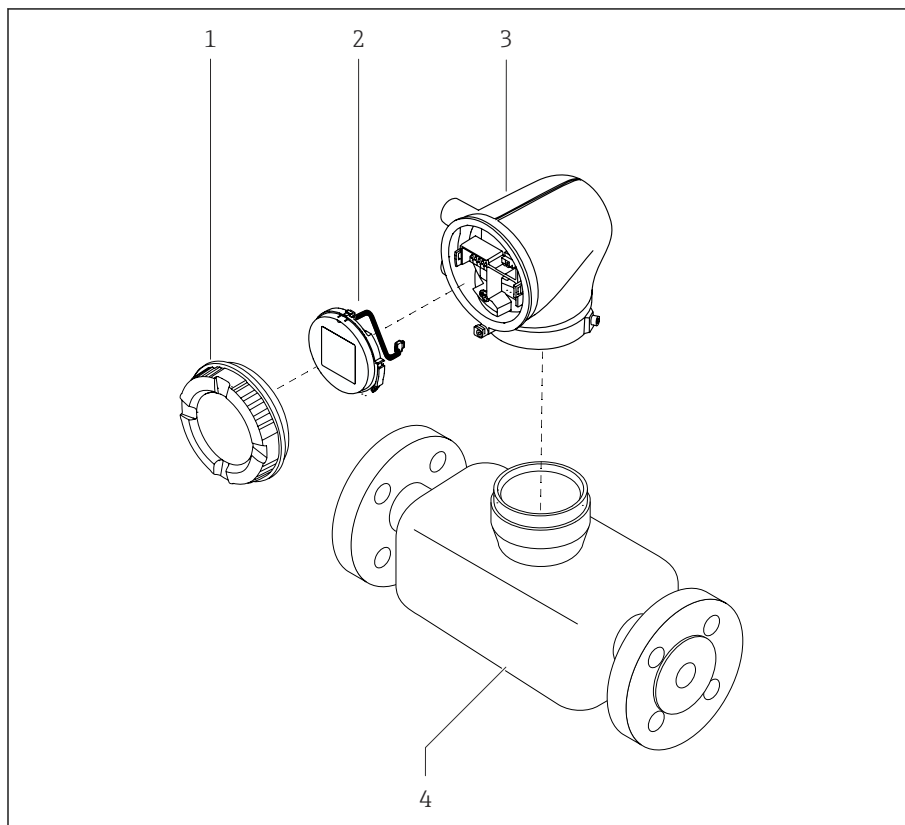

A0049525

3 メイン機器コンポーネント

- 1 ハウジングカバー
- 2 表示モジュール
- 3 変換器ハウジング
- 4 センサ

分離型

変換器とセンサは物理的に別の場所に設置されます。

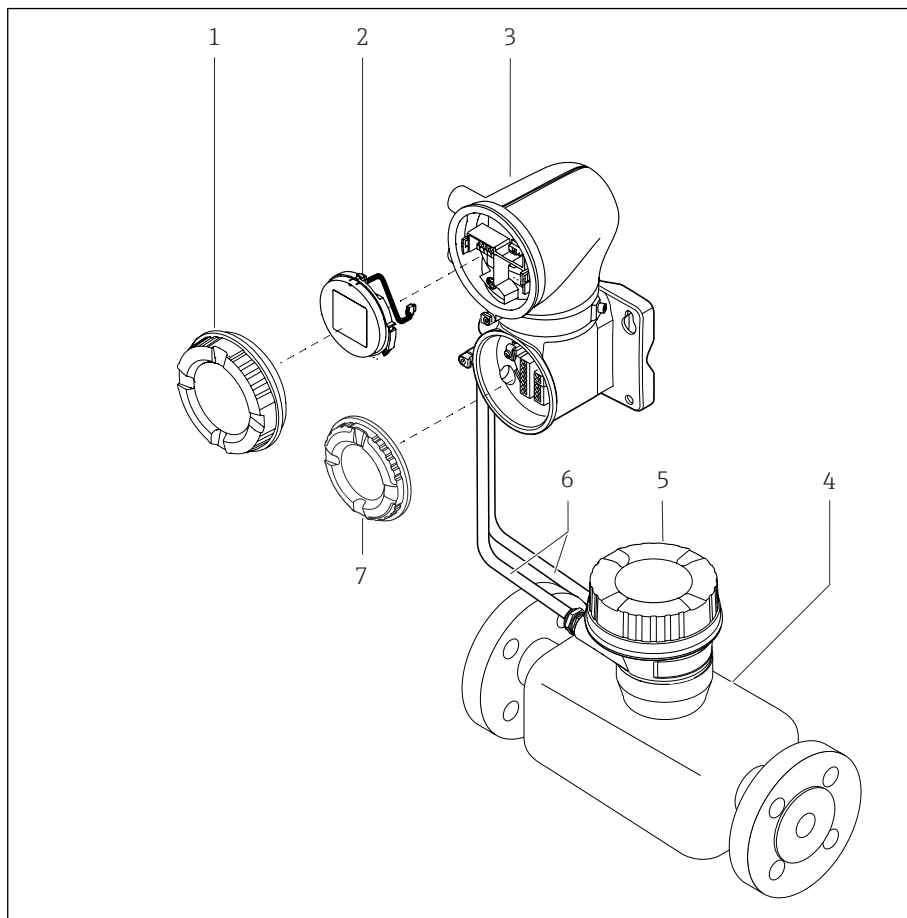

A0043524

図4 メイン機器コンポーネント

- 1 ハウジングカバー
- 2 表示モジュール
- 3 変換器ハウジング
- 4 センサ
- 5 センサ接続ハウジング
- 6 接続ケーブル：コイルケーブルと電極ケーブルで構成
- 7 端子部カバー

ファームウェアの履歴

ファームウェアのバージョンおよび前のバージョンからの変更に関するリスト

ファームウェアのバージョン 01.00.zz

リリース日付	2024年6月	オリジナルファームウェア
取扱説明書のバージョン	01.24	
「ファームウェアのバージョン」のオーダーコード	オプション 76	

機器の履歴と互換性

機器モデルおよび前のモデルからの変更に関するリスト

機器モデル A1

リリース	2024年5月1日	-
取扱説明書のバージョン	01.24	
旧型モデルとの互換性	-	

4 設置

設置要件	26
機器の設置	31
設置状況の確認	36

設置要件

流れ方向

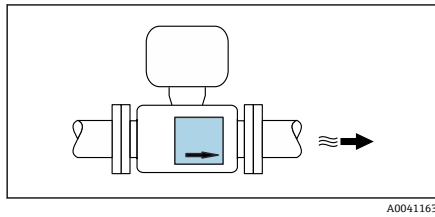

機器を流れ方向に設置します。

i 銘板の矢印の方向に注意してください。

設置：上流側/下流側直管長あり

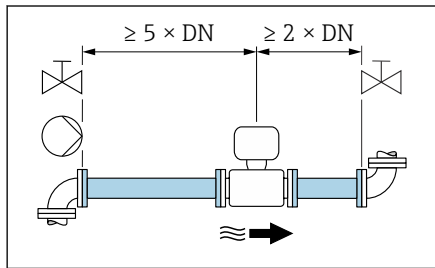

乱れない直線状の上流側/下流側直管部を確保します。

i 負圧を防止して精度仕様を満たすために、乱れを起こす障害物（例：バルブ、ティー）の上流側およびポンプの下流側にセンサを設置してください → **ポンプに近い設置**, 29。

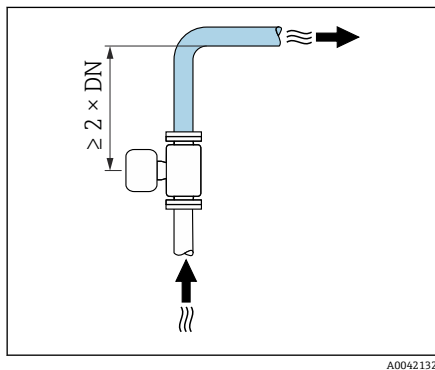

隣接する配管エルボとの間に十分な距離を確保してください。

取付方向

垂直方向、流れ方向が上向き

すべてのアプリケーションに対応します。

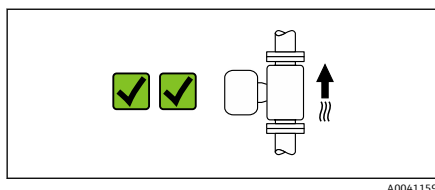

水平方向、変換器が上向き

この取付方向は以下のアプリケーションに適合します。

- 変換器の最低周囲温度を遵守するために低いプロセス温度を使用するアプリケーション
- 計測配管が空または部分的に満管となる場合でも空検知を行うアプリケーション

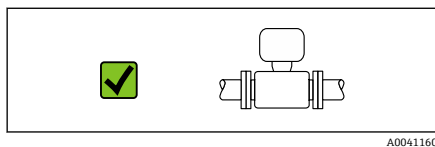

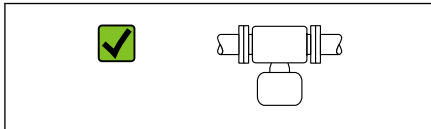

水平方向、変換器が下向き

この取付方向は以下のアプリケーションに適合します。

- 高いプロセス温度に対応：変換器の最高周囲温度を遵守できます。
- 急激な温度上昇時の電子モジュールの過熱を防止するために、変換器が下向きになるように計測機器を設置してください。

この取付方向は、以下のアプリケーションには適合しません。

パイプ空検知を使用する場合

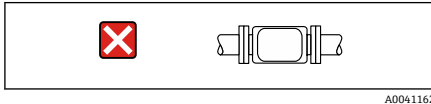

水平方向、変換器が横向き

この取付方向は適合しません。

垂直取付

自己排出配管系や空検知機能での使用に最適です。

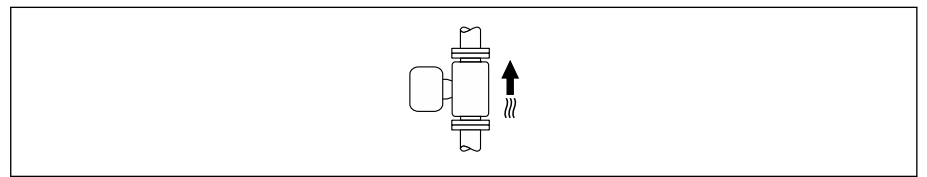

水平取付

- 測定電極面が水平になるように取り付けることが理想的です。これにより、測定電極間に気泡が混入して絶縁状態になることを防止できます。
- 変換器ハウジングが上向きの場合のみ空検知機能が作動します。上向きでない場合は、空または一部が充填された計測チューブに対する空検知機能を保証できません。

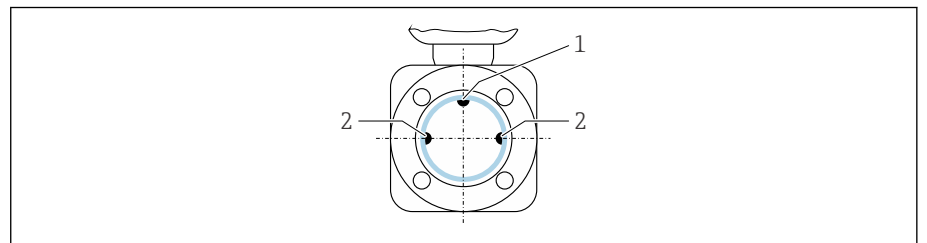

- 1 EPD 電極 (パイプ空検知用、呼び口径 $\geq 15 \text{ mm}$ ($\frac{1}{2}$ ") で使用可能)
- 2 測定電極 (信号検出用)

i 呼び口径 $< 15 \text{ mm}$ ($\frac{1}{2}$ ") の計測機器には、EPD 電極がありません。この場合は、測定電極を介して空検知が実行されます。

取付位置

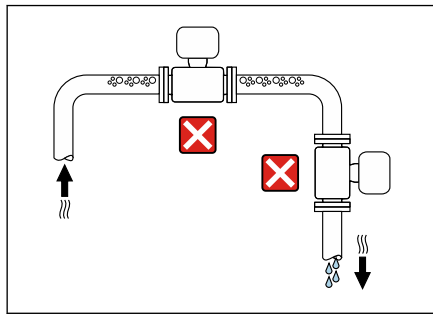

A0042131

- 配管の最高点に機器を設置しないでください。
- 下向き配管の開放出口の上流側に機器を設置しないでください。

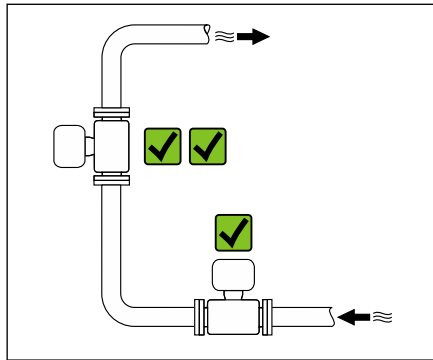

A0042317

本機器は縦配管への設置が最適です。

コントロールバルブに近接した設置

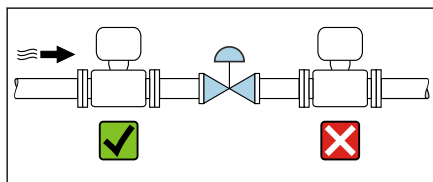

A0041091

コントロールバルブの上流側の流れ方向に機器を設置します。

下向き配管の上流側への設置

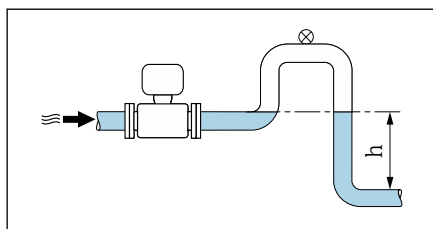

A0041089

注記

測定配管の負圧によりライニングが損傷する可能性があります。

- ▶ 長さ $h \geq 5 \text{ m}$ (16.4 ft) の下向き配管の上流側に設置する場合：機器の下流側に通気弁付きのサイフォンを設置します。



これにより配管内で液体の流れが停止することおよび空気の混入を回避できます。

部分的に満管となる場合の取付

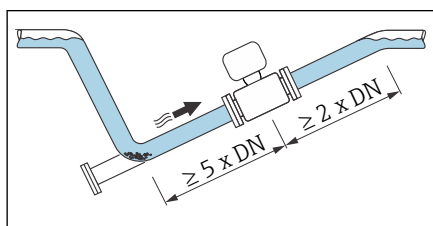

A0041088

- 傾斜により部分的に満管となる配管にはドレン型の構成が必要です。
- 洗浄用バルブの設置をお勧めします。

ポンプに近い設置

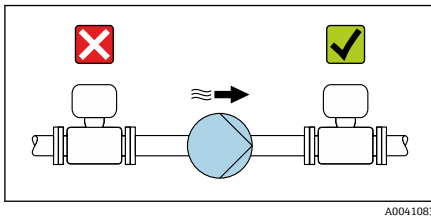

A0041083

注記

計測配管の負圧によりライニングが損傷する可能性があります。

- ▶ ポンプの下流側の流れ方向に機器を設置します。
- ▶ 往復ポンプ、ダイヤフラムポンプ、または蠕動ポンプを使用する場合は、パルスダンパーを設置してください。



計測システムの耐振動性および耐衝撃性に関する情報 → **耐振動性および耐衝撃性**, 96

配管の振動

配管の振動が強い場合は、分離型の使用をお勧めします。

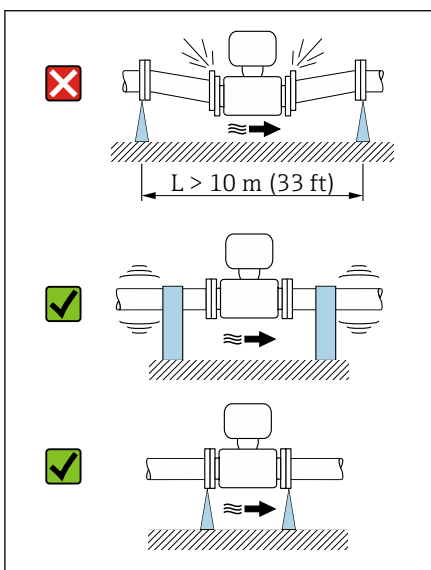

A0041092

注記

配管の振動により機器が損傷する可能性があります。

- ▶ 機器に強い振動を与えないでください。
- ▶ 配管を支持して適切な場所に固定します。
- ▶ 機器を支持して適切な場所に固定します。
- ▶ センサと変換器を個別に取り付けます。

アダプタの使用

適切なアダプタ（ダブルフランジレデューサ）を使用すると、センサをより大口径の配管に設置できます。これにより流量が増加するため、流速の低い測定物の測定精度が向上します。

- i** アダプタによって生じる圧力損失は、以下のノモグラムを用いて算出できます。このノモグラムは水と同程度の粘度の液体にのみ適用されます。
- 測定物の粘度が高い場合は、圧力損失を低減するために大口径の計測チューブを検討してください。

1. 内外径比： d/D を計算します。
2. レデューサの下流の流速を測定します。
3. ノモグラムから、流速 v と d/D 比率に応じた圧力損失を特定します。

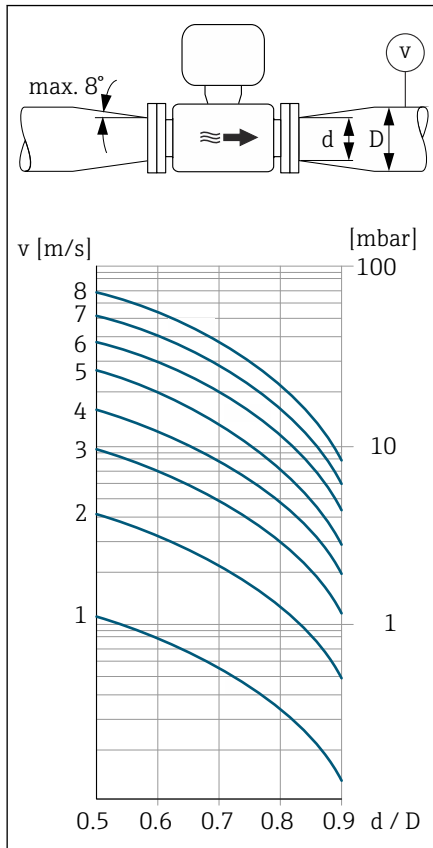

シール

シール取付時の注意点：
プラスチックフランジの場合：**常に**シールが必要です。

磁性および静電気

磁界の近くに機器を設置しないでください（例：モーター、ポンプ、トランス）。

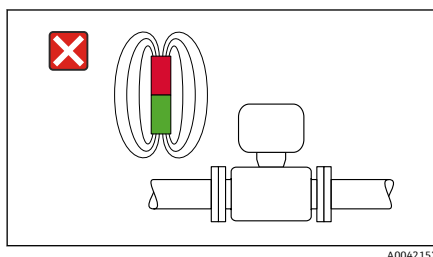

屋外での使用

- 直射日光は避けてください。
- 日光から保護された場所に設置してください。
- 気象条件下に直接さらさないでください。
- 日除けカバーを使用してください → **変換器**, 150。

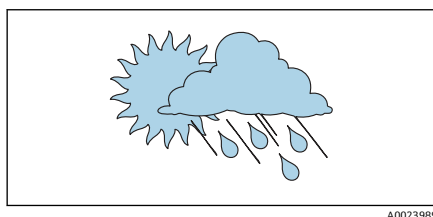

機器の設置

機器の準備

1. 輸送用梱包材をすべて取り除きます。
2. 機器の保護カバーまたは保護キャップを取り外します。

シールの取付け

▲ 警告

プロセスシールが不適切な場合、作業スタッフが危険にさらされる可能性があります。

- ▶ シールが清潔であり破損していないことを確認してください。

注記

取付けが不適切な場合、測定結果が不正確になる可能性があります。

- ▶ シールの内径は、プロセス接続および配管の内径以上であることが必要です。
- ▶ シールおよび測定配管を中央に取り付けます。
- ▶ シールが配管断面内に突き出していないことを確認します。

金属製のプロセス接続の場合、ネジを締め付けます。プロセス接続とセンサとに金属接合が形成され、規定のシール圧縮荷重が確保されます。

アースリングの取付け

- プラスチック配管または絶縁ライニング付きの配管の場合、接地にはアースリングを使用します。
- アースリングを使用する場合は、→ **電位平衡の確保**, 44 の説明に従ってください。
- Endress+Hauser 製のアースリングを別途ご注文いただけます → **機器固有のアクセサリ**, 150。

センサの取付け

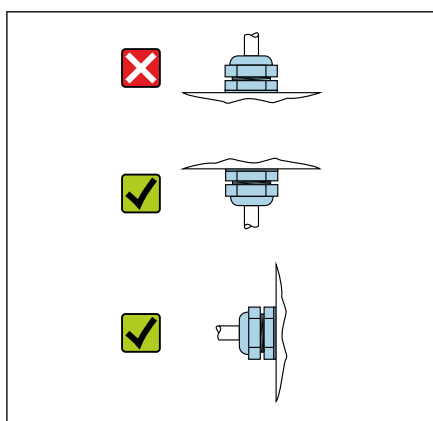

1. センサを配管フランジの間に取り付けます。
2. プロセス接続がプラスチック製の場合、潤滑油を塗布したネジの最大締め付けトルク：7 Nm (5.2 lbf ft) を順守してください。
3. 電線管接続口が下向きまたは横向きになるように機器を設置するか、または変換器ハウジングを回転させてください。

センサの溶接

▲ 警告

溶接機器の接地が不適切な場合、電子モジュールが損傷する可能性があります。

- ▶ 機器を介して溶接機の接地を行わないでください。

1. 配管に固定するため、センサのプロセス接続部を仮付け溶接します。適切な溶接治具をアクセサリとして別途ご注文いただけます→ **センサ**, 図 150。
2. 六角ボルトを緩めます。
3. 配管を 8 mm (0.31 in) 以上開き、センサとシールを取り外します。
4. 配管からシールと一緒にプロセス接続をセンサから取り外します。
5. 食品搬送用の薄肉配管が正しく溶接されている場合：
センサとシールを取り外します。
6. プロセス接続を配管に溶接します。

⚠ 警告

プロセスシールが不適切な場合、作業スタッフが危険にさらされる可能性があります。

- ▶ シールが清潔であり破損していないことを確認してください。
- ▶ センサを 2 つの配管フランジの間に取り付けます。

変換器の壁面取付け

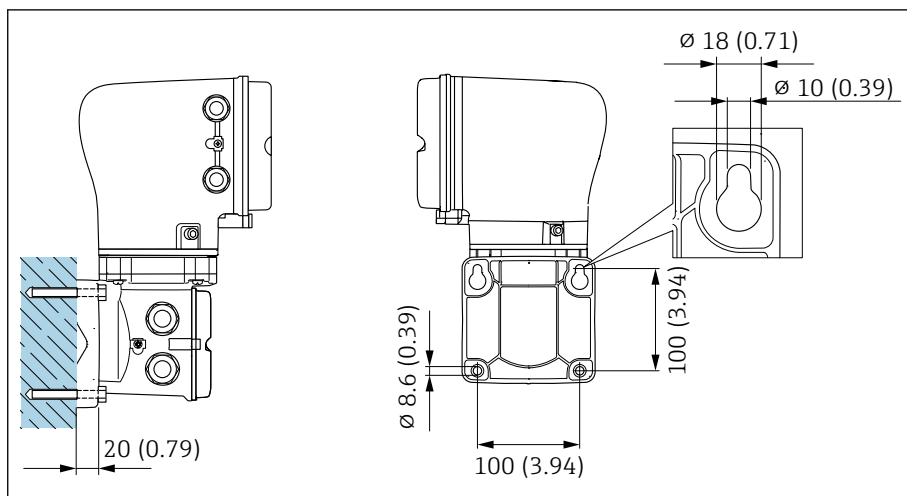

A0043473

図 5 単位 mm (in)

注記

周囲温度が高すぎます。

電子モジュールが過熱すると、変換器ハウジングが損傷する可能性があります。

- ▶ 周囲温度の許容温度範囲を超過しないようにしてください。
- ▶ 日除けカバーを使用してください → **変換器**, 図 150。
- ▶ 機器を正しく取り付けます。

変換器の支柱取付け



図 6 単位 mm (in)

注記**周囲温度が高すぎます。**

電子モジュールが過熱すると、変換器ハウジングが損傷する可能性があります。

- ▶ 周囲温度の許容温度範囲を超過しないようにしてください。
- ▶ 日除けカバーを使用してください → **変換器**, 150。
- ▶ 機器を正しく取り付けます。

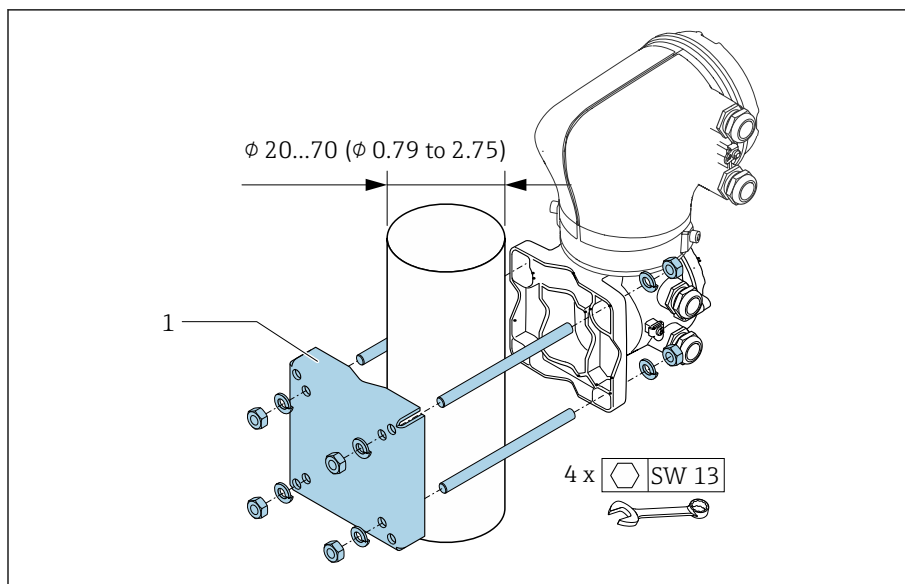
変換器ハウジングの回転

「ハウジング」のオーダーコード、オプション「アルミニウム」

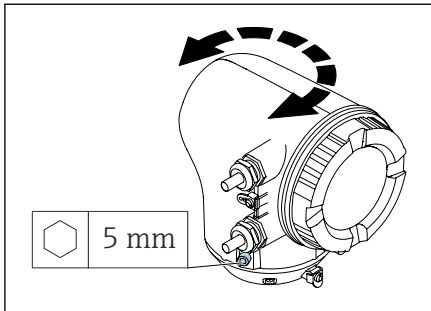

A0041095

「ハウジング」のオーダーコード、オプション「ポリカーボネート」

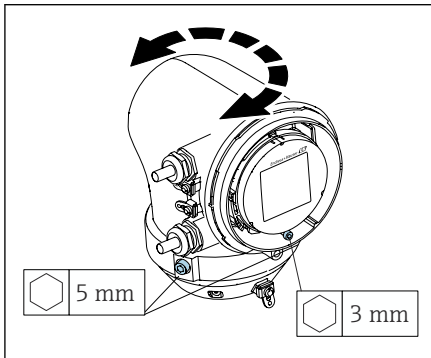

A0050149

1. 変換器ハウジングの両側の固定ネジを緩めます。

2. **注記**

変換器ハウジングを過度に回転させないでください。

内部ケーブルが破損する場合があります。

▶ 変換器ハウジングの各方向への最大回転角度は 180° です。

変換器ハウジングを必要な位置に回転させます。

3. ネジを逆順に締め付けます。

1. ハウジングカバーのネジを緩めます。

2. ハウジングカバーを開きます。

3. 接地ネジ（表示部の下）を緩めます。

4. 変換器ハウジングの両側の固定ネジを緩めます。

5. **注記**

変換器ハウジングを過度に回転させないでください。

内部ケーブルが破損する場合があります。

▶ 変換器ハウジングの各方向への最大回転角度は 180° です。

変換器ハウジングを必要な位置に回転させます。

6. ネジを逆順に締め付けます。

設置状況の確認

機器は損傷していないか？（外観検査）	<input type="checkbox"/>
機器が測定点の仕様を満たしているか？ 例： ■ プロセス温度 ■ プロセス圧力 ■ 周囲温度 ■ 測定範囲	<input type="checkbox"/>
機器の正しい取付方向が選択されているか？	<input type="checkbox"/>
機器の矢印の方向と測定物の流れ方向が一致しているか？	<input type="checkbox"/>
機器が降雨や日光から保護されているか？	<input type="checkbox"/>
適正な締め付けトルクに従ってネジが締め付けられているか？	<input type="checkbox"/>

5 電気接続

接続要件	38
接続ケーブル接続	39
変換器	44
電位平衡の確保	44
ハードウェア設定	46
配線状況の確認	47

接続要件

電気接続に関する注意事項

警告

コンポーネントの通電

電気接続に関する作業が不適切な場合、感電の危険性があります。

- ▶ 電気配線作業は、適切な訓練を受けた専門作業員のみが実施してください。
- ▶ 各国に適用される機器設置に関する法規を遵守してください。
- ▶ 各国/各地域の労働安全に関する法規を遵守してください。
- ▶ 機器を慎重に接地して電位平衡を与えます。
- ▶ 保護接地をすべての外部接地端子に接続します。

その他の安全対策

以下の安全対策を実施する必要があります。

- 機器の電源を容易に切ることができるように、遮断装置（スイッチまたは電源ブレーカ）を設定します。
- DC電源ユニットは試験により、有限電源（例：クラス2）に関する技術安全要件（例：PELV、SELV）に適合することを確認する必要があります。
- プラスチック製閉止プラグは、輸送中の保護材の役割を果たすものであり、個別に認証された適切な設置用資材に交換する必要があります。
- 接続例：→ **電気端子の例**,  154

接続ケーブル接続

接続ケーブルの準備

変換器

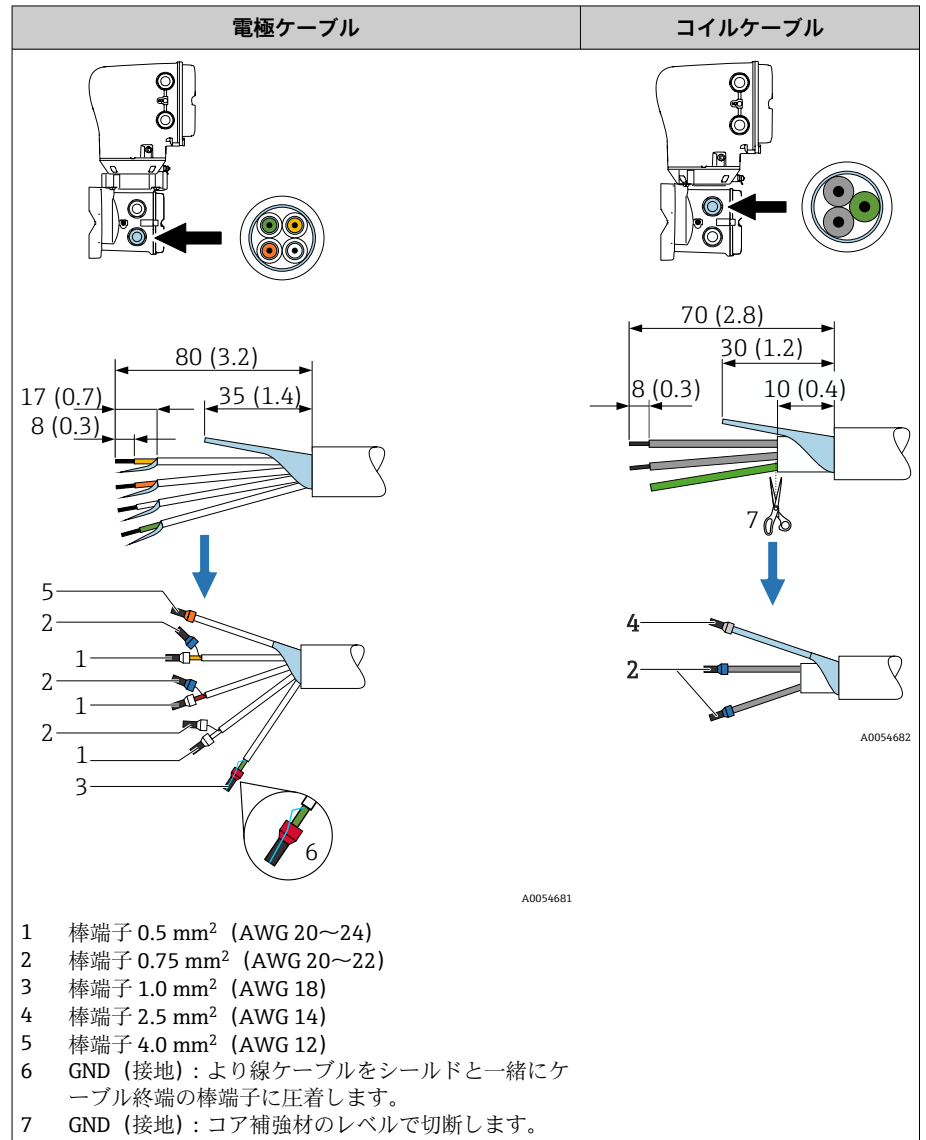

センサ

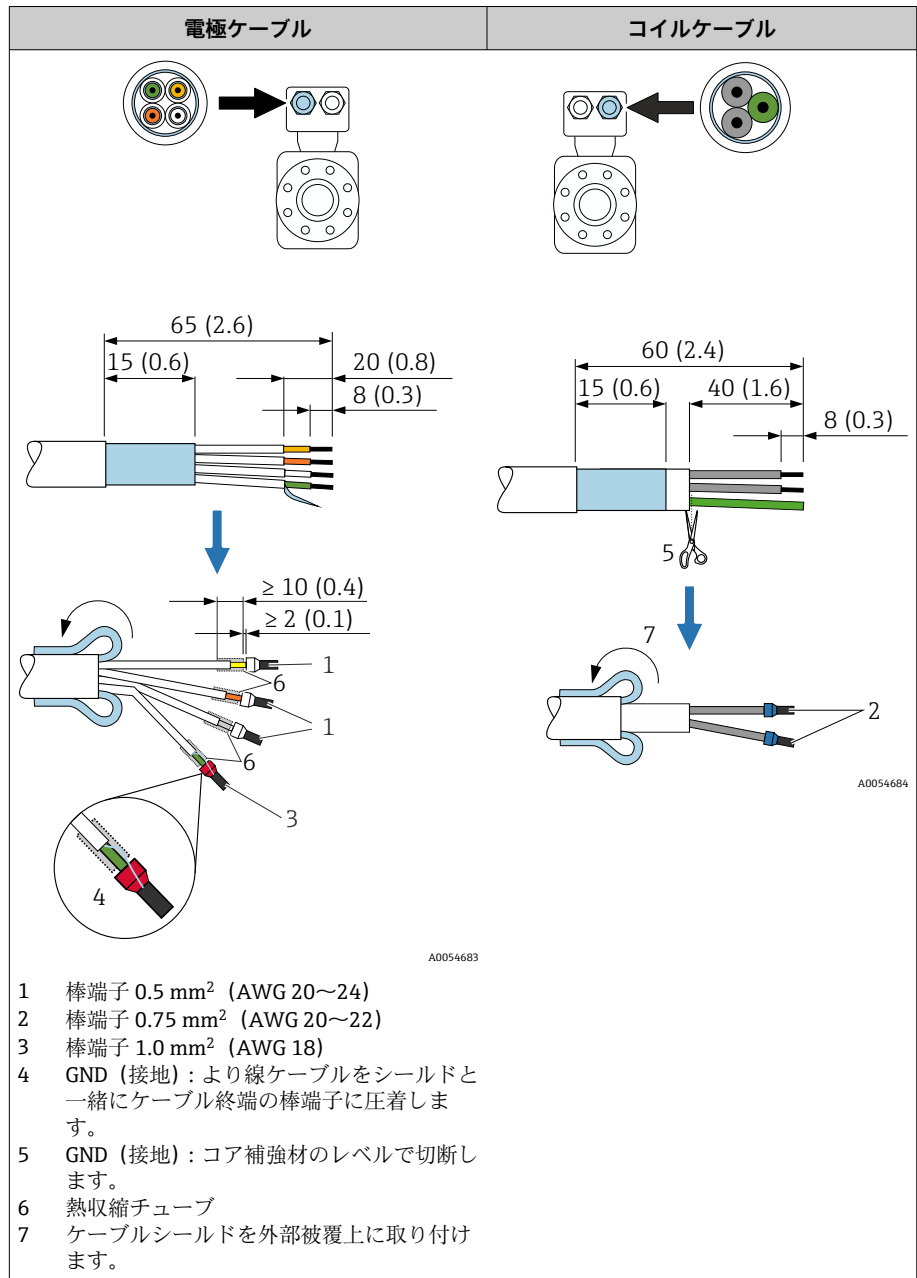

1. センサ側のケーブルシールドに棒端子が接触しないようにしてください。最小距離 = 1 mm (例外 : 緑色「GND」ケーブル)
2. A : 電極ケーブルの終端処理を行います。
3. B : 棒端子をより線に合わせて適切な位置に圧入します。
4. センサ側のケーブルシールドを外部被覆上に取り付けます。
5. 変換器側のケーブルシールドを絶縁します (例 : 熱収縮チューブ)。

接続ケーブルの接続

接続ケーブル端子の割当て

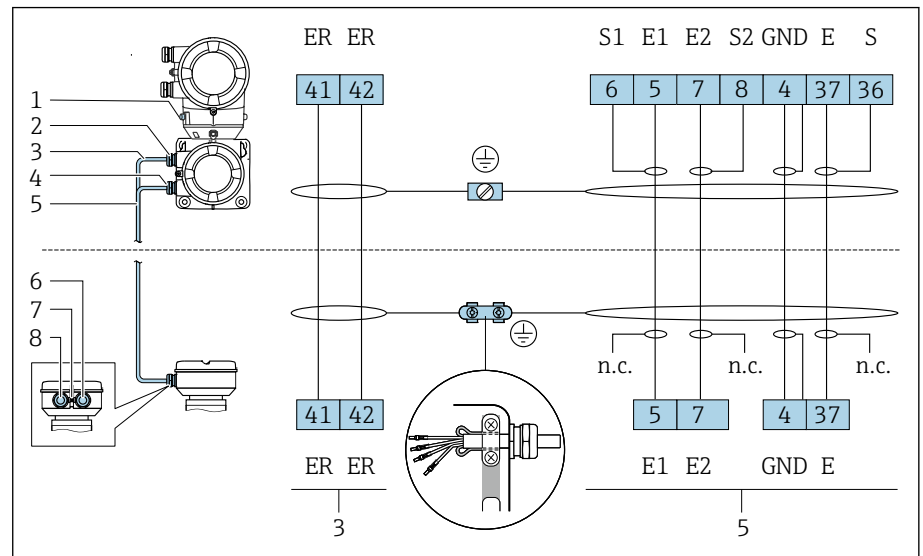

A0044619

- 1 外部接地端子
- 2 変換器ハウジング：コイルケーブル用の電線口
- 3 コイルケーブル
- 4 変換器ハウジング：電極ケーブル用の電線口
- 5 電極ケーブル
- 6 センサ接続ハウジング：電極ケーブル用の電線口
- 7 外部接地端子
- 8 センサ接続ハウジング：コイルケーブル用の電線口

センサ接続ハウジングの配線

注記

配線が不適切な場合、電子部品が損傷する可能性があります。

- ▶ 必ずシリアル番号が同一のセンサと変換器を接続してください。
- ▶ 外部接地端子を介してセンサ接続ハウジングと変換器ハウジングを施設の電位平衡に接続します。
- ▶ センサと変換器を等電位に接続します。

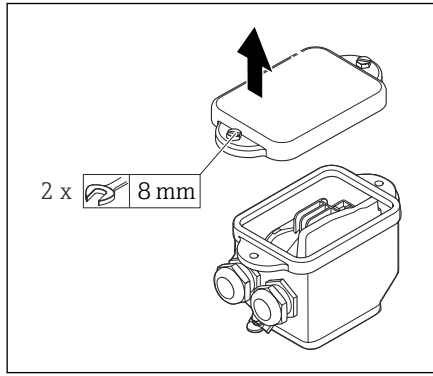

A0044737

1. 端子部カバーの六角ボルトを緩めます。
2. 端子部カバーを取り外します。

注記

シールリングがないとハウジングは密閉されません。

機器が損傷する恐れがあります。

- ▶ シールリングを電線管接続口から取り外さないでください。

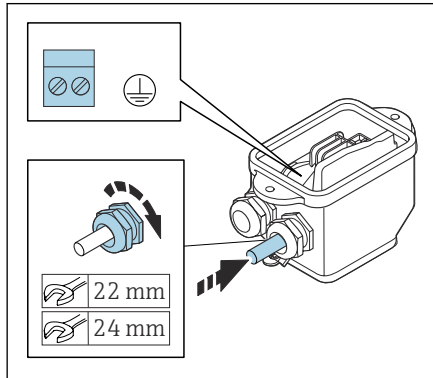

A0044738

3. コイルケーブルと電極ケーブルを対応する電線管接続口に通します。
4. ケーブル長を調整します。
5. ケーブルシールドをストレーンリリーフクランプに接続します。
6. ケーブルおよびケーブル終端の被覆を剥がします。
7. スリーブをより線に合わせて適切な位置に圧入します。
8. 端子の割当てに従ってコイルケーブルと電極ケーブルを接続します。
9. ケーブルグランドを締め付けます。
10. 端子部カバーを閉じます。

変換器ハウジングの配線

注記

配線が不適切な場合、電子部品が損傷する可能性があります。

- ▶ 必ずシリアル番号が同一のセンサと変換器を接続してください。
- ▶ 外部接地端子を介してセンサ接続ハウジングと変換器ハウジングを施設の電位平衡に接続します。
- ▶ センサと変換器を等電位に接続します。

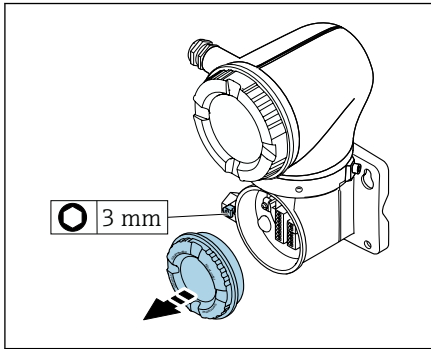

1. 六角レンチを使用して固定クランプを緩めます。
2. 反時計回りに端子部カバーを開きます。

注記

シールリングがないとハウジングは密閉されません。

機器が損傷する恐れがあります。

▶ シールリングを電線管接続口から取り外さないでください。

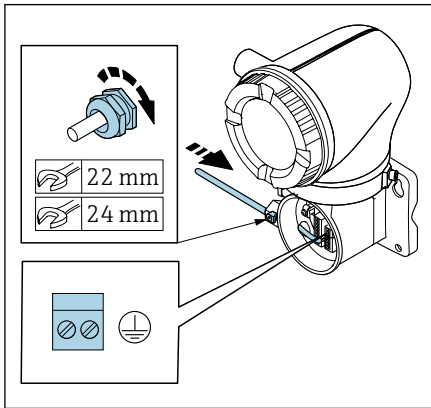

3. コイルケーブルと電極ケーブルを対応する電線管接続口に通します。
4. ケーブル長を調整します。
5. ケーブルシールドを内部接地端子に接続します。
6. ケーブルおよびケーブル終端の被覆を剥がします。
7. スリーブをより線に合わせて適切な位置に圧入します。
8. 端子の割当てに従ってコイルケーブルと電極ケーブルを接続します。
9. ケーブルグラウンドを締め付けます。
10. 端子部カバーを閉じます。
11. 固定クランプを固定します。

変換器

変換器の接続端子

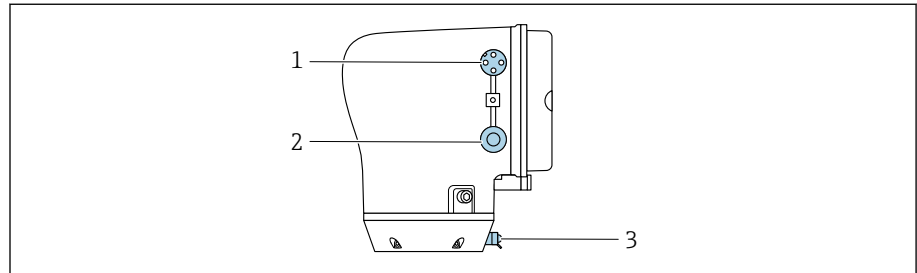

A0053767

- 1 電源（電源電圧）および信号（IO-Link）用の M12 プラグ
- 2 ダミープラグ
- 3 外部接地端子

IO-Link 機器プラグのピン割当て

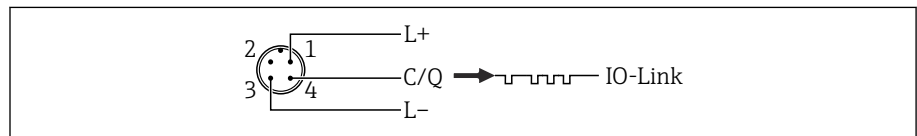

A0053891

図 7 M12 A コード付き (IEC 61076-2-101)

- 1 ピン 1：電源
- 2 ピン 2：未使用
- 3 ピン 3：電源/出力用の基準電位
- 4 ピン 4：出力 1 (IO-Link)

変換器の配線

- i** 電源ケーブルと信号ケーブルの要件に注意してください → **接続ケーブルの要件**, 92。
- i**
 - 保護接地を外部信号端子に接続します。
 - IO-Link 信号ケーブルを M12 に接続します。

電位平衡の確保

金属製プロセス接続部

電位平衡は、測定物と接触し、センサーに直接取り付けられた金属製のプロセス接続部を介して発生します。

プラスチック製プロセス接続

アースリングを使用する場合は、以下の点に注意してください。

- 注文したオプションに応じて、プロセス接続の一部ではアースリングの代わりにプラスチックディスクが使用されます。プラスチックディスクは「スペーサ」として機能するものであり、電位平衡の機能はありません。プラスチックディスクはセンサ/プロセス接続部のインタフェースで重要なシール機能も果たします。金属製アースリングのないプロセス接続の場合は、プラスチックディスク/シールを絶対に取り外さないでください。プラスチックディスク/シールは、常に取り付けた状態にしてください。
- アースリングはアクセサリ DK5HR*（シールは含まれません）として Endress+Hauser に別途ご注文いただけます。注文の際は、アースリングが電極の材質に適合するか確認してください。そうでない場合は、電食によって電極が破損する恐れがあります。
- シールが必要な場合は、DK5G* シールセットも一緒にご注文いただけます。
- アースリング（シールを含む）は、プロセス接続の内側に取り付けます。これは設置長さには影響しません。

追加のアースリングを使用した電位平衡の接続例

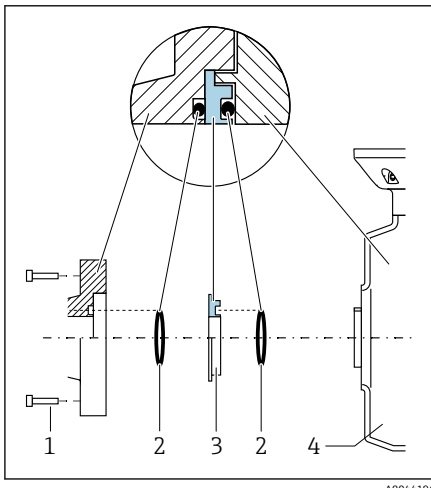

注記

電位平衡を確保しないと、電極の電解腐食や測定精度の低下につながる可能性があります。

機器が損傷する恐れがあります。

- ▶ アースリングを取り付けてください。
- ▶ 電位平衡を確保します。

1. 六角ボルト (1) を緩めます。
2. センサ (4) からプロセス接続を取り外します。
3. プラスチックディスク (3) とシール (2) をプロセス接続から取り外します。
4. プロセス接続の溝に 1 つ目のシール (2) を取り付けます。
5. 金属製アースリング (3) をプロセス接続内に取り付けます。
6. アースリングの溝に 2 つ目のシール (2) を取り付けます。
7. 潤滑剤付きネジの最大ネジ締め付けトルク (7 Nm (5.2 lbf ft)) に注意してください。
8. プロセス接続をセンサ (4) に取り付けます。

接地電極を使用した電位平衡の接続例

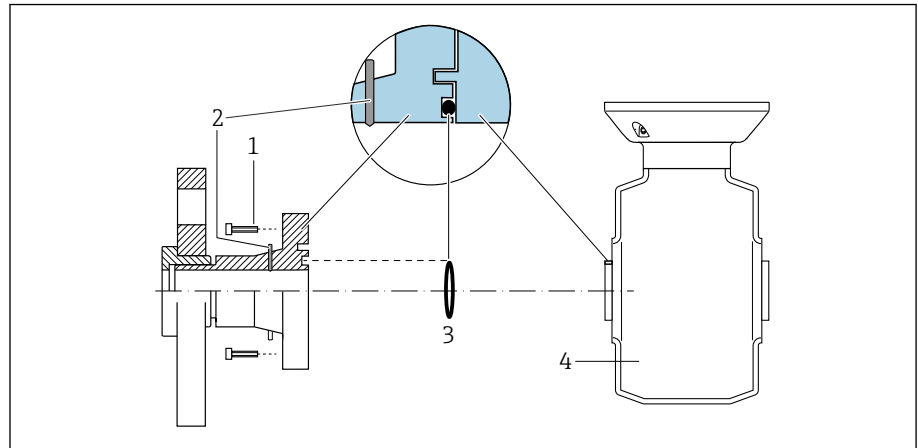

A0028972

- 1 プロセス接続の六角ボルト
- 2 内蔵の接地電極
- 3 シール
- 4 センサ

ハードウェア設定

書き込み保護の有効化

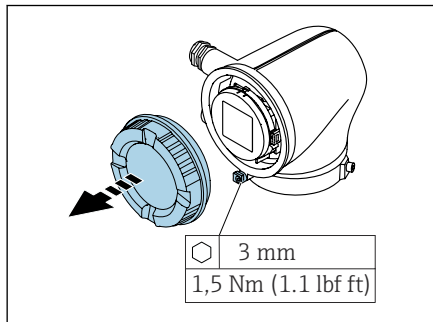

A0041094

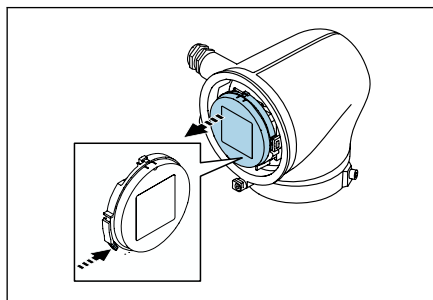

A0041330

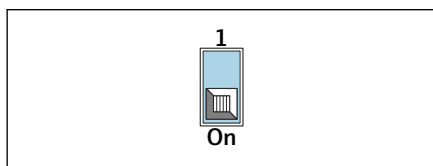

A0044412

1. 六角レンチを使用して固定クランプを緩めます。
2. 反時計回りにハウジングカバーを開きます。
3. 表示モジュールホルダのタブを押します。
4. 表示モジュールホルダから表示モジュールを取り外します。
5. 表示モジュールの背面にある書き込み保護スイッチを **On** の位置に設定します。
↳ 書き込み保護が有効になります。
6. 逆の手順に従って機器を再び組み立てます。

配線状況の確認

分離型のみ： 接続したセンサと変換器の銘板のシリアル番号が一致しているか？	<input type="checkbox"/>
電位平衡が適切に確保されているか？	<input type="checkbox"/>
保護接地が正しく行われているか？	<input type="checkbox"/>
機器およびケーブルは損傷していないか？（外観検査）	<input type="checkbox"/>
ケーブルが要件を満たしているか？	<input type="checkbox"/>
端子の割当てに誤りがないか？	<input type="checkbox"/>
破損した古いシールが交換されているか？	<input type="checkbox"/>
シールが乾燥し、清潔であり、正しく取り付けられているか？	<input type="checkbox"/>
ケーブルグランドがすべて取り付けられ、しっかりと締め付けられて、漏れ止めされているか？	<input type="checkbox"/>
ダミープラグが未使用の電線管接続口に装着されているか？	<input type="checkbox"/>
輸送用プラグがダミープラグに置き換えられているか？	<input type="checkbox"/>
ハウジングのネジとカバーが締め付けられているか？	<input type="checkbox"/>
ケーブルがケーブルグランドの前で下にたわんでいるか（「ウォータートラップ」）？	<input type="checkbox"/>
	<input type="checkbox"/>
電源電圧が変換器銘板の仕様に適合しているか？	<input type="checkbox"/>

6 操作

操作オプションの概要	50
SmartBlue アプリ経由の操作	50

操作オプションの概要

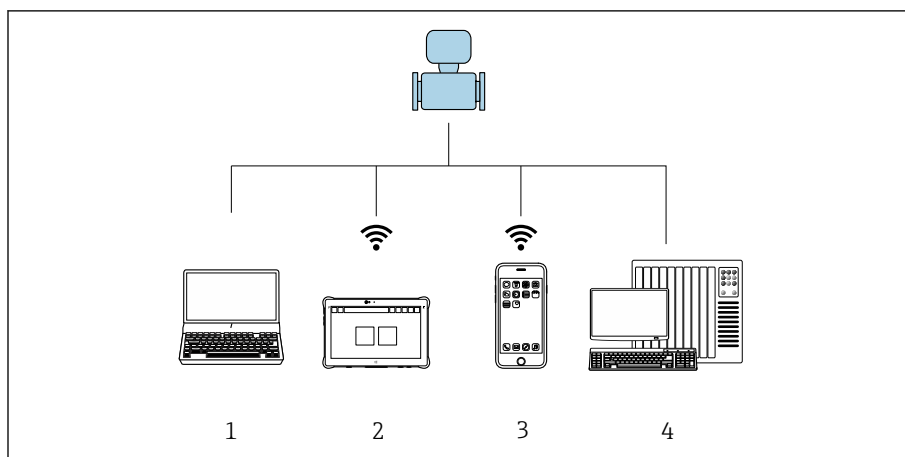

A0054834

- 1 操作ツール（例：FieldCare、DeviceCare、IODD 操作ツール）搭載のコンピュータ
- 2 Bluetooth を介した Field Xpert SMT70 による操作、例：SmartBlue アプリ
- 3 Bluetooth を介したタブレット端末またはスマートフォンによる操作、例：SmartBlue アプリ
- 4 オートメーションシステム、例：PLC

SmartBlue アプリ経由の操作

SmartBlue アプリを使用して機器の操作や設定を行うことができます。

- そのために、SmartBlue アプリをモバイル機器にダウンロードする必要があります。
- SmartBlue アプリとモバイル機器の互換性については、**Apple App Store (iOS 機器)** または **Google Play ストア (Android 機器)** を参照してください。
- 暗号化された通信およびパスワードの暗号化により、権限のない人による不正な操作を防止
- Bluetooth® 機能は、機器の初期設定後に無効にすることができます。

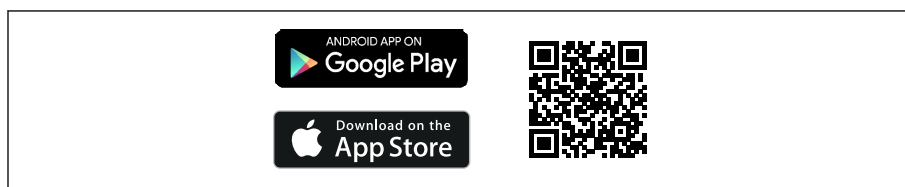

A0033202

図 8 無料の Endress+Hauser SmartBlue アプリの QR コード

ダウンロードおよびインストール：

1. QR コードをスキャンするか、または Apple App Store (iOS) /Google Play ストア (Android) の検索フィールドに **SmartBlue** と入力します。
2. SmartBlue アプリをインストールして、起動します。
3. Android 機器の場合：位置追跡 (GPS) を有効にします (iOS 機器の場合は必要ありません)。
4. 表示される機器リストから受信可能な機器を選択します。

ログイン：

1. ユーザー名を入力します：admin

2. 初期パスワードを入力します：機器のシリアル番号

 初めてログインした後、パスワードを変更します。

 パスワードを忘れた場合は？当社サービスにお問い合わせください。

7 システム統合

DD ファイル	54
プロセスデータ	54
IO-Link 通信に関する情報	56
スイッチング信号	56

DD ファイル

バージョンデータ

ファームウェアのバージョン	01.00.zz	<ul style="list-style-type: none"> 取扱説明書の表紙に明記 変換器の銘板に明記 → 変換器銘板, 17 システム → 情報 → 機器 → ファームウェアのバージョン
ファームウェアのバージョンのリリース日付	2024 年 6 月	-
製造者 ID	17	-
機器タイプコード	Promag10 IOL	ガイドランス → 設定 → 機器固有情報 → 機器名
機器 ID	9728257	<ul style="list-style-type: none"> 変換器の銘板に明記 → 変換器銘板, 17 アプリケーション → IO-Link → Device ID

操作ツール

下表には、個々の操作ツールに適した DD ファイル、およびファイルの入手先に関する情報が記載されています。

IO-Link	DD ファイルの入手方法
FieldCare	<ul style="list-style-type: none"> www.endress.com → Downloads USB メモリ (当社にお問い合わせください)
DeviceCare	<ul style="list-style-type: none"> www.endress.com → Downloads USB メモリ (当社にお問い合わせください)

プロセスデータ

プロセスデータ入力

伝送方向	float32	float32	float32	float32	uint8	bool	bool	bool	bool	bool	bool	bool	bool
←	体積流量	導電率	温度	積算計 1 の値	拡張機器ステータス	SSC 4.2	SSC 4.1	SSC 3.2	SSC 3.1	SSC 2.2	SSC 2.1	SSC 1.2	SSC 1.1

名称	データ型	説明	範囲	単位
体積流量	float32	現在測定されている体積流量	$-1.4 \cdot 10^{+21} \sim 1.4 \cdot 10^{+21}$	m ³ /h
導電率 ¹⁾	float32	現在測定されている導電率	$-1.4 \cdot 10^{+21} \sim 1.4 \cdot 10^{+21}$	S/m
温度	float32	測定物温度の現在の測定値	$-1.4 \cdot 10^{+21} \sim 1.4 \cdot 10^{+21}$	°C
積算計 1 の値	float32	積算計 1 の現在値	$-1.4 \cdot 10^{+21} \sim 1.4 \cdot 10^{+21}$	m ³
拡張機器ステータス	uint8	現在の拡張機器ステータス		-
スイッチング信号、チャンネル 4.2	bool	現在のスイッチング信号、チャンネル 4.2	0 = false 1 = true	-
スイッチング信号、チャンネル 4.1	bool	現在のスイッチング信号、チャンネル 4.1	0 = false 1 = true	-
スイッチング信号、チャンネル 3.2	bool	現在のスイッチング信号、チャンネル 3.2	0 = false 1 = true	-
スイッチング信号、チャンネル 3.1	bool	現在のスイッチング信号、チャンネル 3.1	0 = false 1 = true	-

名称	データ型	説明	範囲	単位
スイッチング信号、チャンネル 2.2	bool	現在のスイッチング信号、チャンネル 2.2	0 = false 1 = true	-
スイッチング信号、チャンネル 2.1	bool	現在のスイッチング信号、チャンネル 2.1	0 = false 1 = true	-
スイッチング信号、チャンネル 1.2	bool	現在のスイッチング信号、チャンネル 1.2	0 = false 1 = true	-
スイッチング信号、チャンネル 1.1	bool	現在のスイッチング信号、チャンネル 1.1	0 = false 1 = true	-

- 1) アプリケーションパッケージまたはハードウェアバージョンが適切でない場合は、次の代替値が読み出されます：+3.3e38、そして IODD では「測定データなし」に置き換えられます。

プロセスデータ出力

伝送方向	bool	bool	bool	bool	bool	bool	bool	bool	bool	bool
←	積算計 1 - 積算開始	積算計 1 - リセット + ホールド	積算計 1 - リセット + 積算開始	積算計 1 - ホールド	流量の強制ゼロ出力	デバイスサーチ	CSC 4 - 積算計 1	CSC 3 - 温度	CSC 2 - 密度	CSC 1 - 質量流量

名称	データ型	説明	範囲
積算計 1 - 積算開始	bool	積算計が開始するか、または動作を続けます。	オフオン
積算計 1 - リセット + ホールド	bool	積算計は "0" にリセットされ、停止します。	オフオン
積算計 1 - リセット + 積算開始	bool	積算計は "0" にリセットされ、再起動します。	オフオン
積算計 1 - ホールド	bool	積算計が停止します。	オフオン
流量の強制ゼロ出力	bool	流量の強制ゼロ出力が無効になるまで、流量はゼロとして通知されます。たとえば、洗浄プロセス中などに使用できます。	オフオン
デバイスサーチ	bool	機器検索を有効にして、アプリケーション内の機器を検索します。機能が有効になると、機器は視覚信号（例：点滅する LED または現場表示器）を発します。	オフオン
制御信号 チャンネル 4 - 積算計 1	bool	対応する測定値を無効にします。機能を有効にすると、プロセスデータ入力は「測定データなし」に設定されます。	オフオン
制御信号 チャンネル 3 - 温度	bool		オフオン
制御信号 チャンネル 2 - 密度	bool		オフオン
制御信号 チャンネル 1 - 質量流量	bool		オフオン

拡張機器ステータス

「拡張機器ステータス」は、周期的なプロセスデータの機器ステータスをマッピングし、アクティブ化されたシミュレーションを表示します。

 アクティブなシミュレーション中は、状況に応じて「機器ステータス」と「拡張機器ステータス」が異なる場合があります。

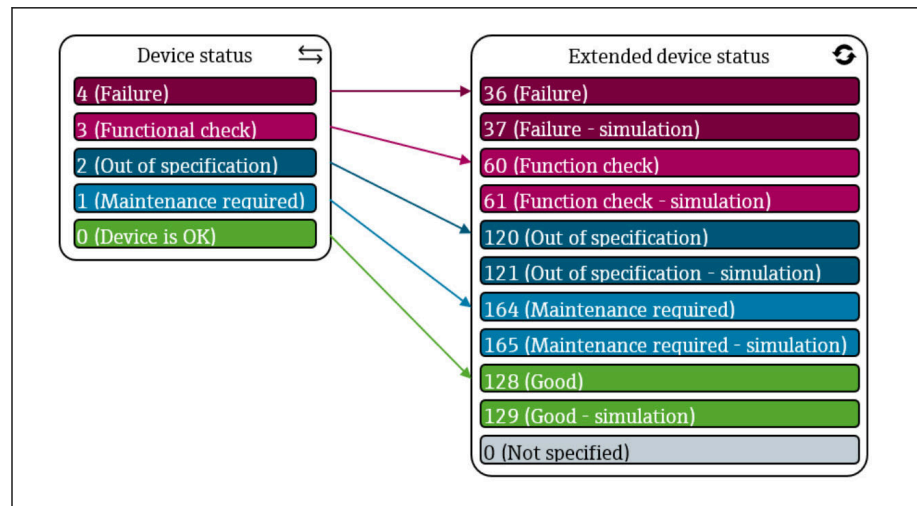

A0055077

図 9 拡張機器ステータス

IO-Link 通信に関する情報

- i** 以下の内容は、付随する個別説明書に記載されています。
機器データ (ISDU – Indexed Service Data Unit) の読み出しと書き込み
- Endress+Hauser 固有の機器データ
 - IO-Link 固有の機器データ
 - システムコマンド

- b** 詳細な IO-Link 情報については、機器の「IO-Link」個別説明書を参照してください。→ [関連資料](#), 図 6

スイッチング信号

スイッチング信号によって測定値のリミット超過を容易に監視できます。

各スイッチング信号はプロセス値に明確に割り当てられ、ステータス (アクティブ/非アクティブ) を提供します。このステータスは、プロセスデータとともに伝送されます。ステータスのスイッチング動作は、「スイッチング信号チャンネル」(SSC) の設定パラメータを使用して設定する必要があります。スイッチポイント SP1 と SP2 の手動設定に加え、「Teach single value」メニューでティーチング機能を使用できます。このオプションを使用すると、現在のプロセス値は、システムコマンドを使用して、選択された SSC の SP1 または SP2 パラメータに書き込まれます。次のセクションでは、選択可能な各モードの動作の違いについて説明します。以下の例では「Logic」パラメータは常に「ハイアクティブ (正論理)」です。ロジックを反転する場合は、「Logic」パラメータを「ローアクティブ (負論理)」に設定できます。

1 点モード

このモードでは、SP2 は使用されません。

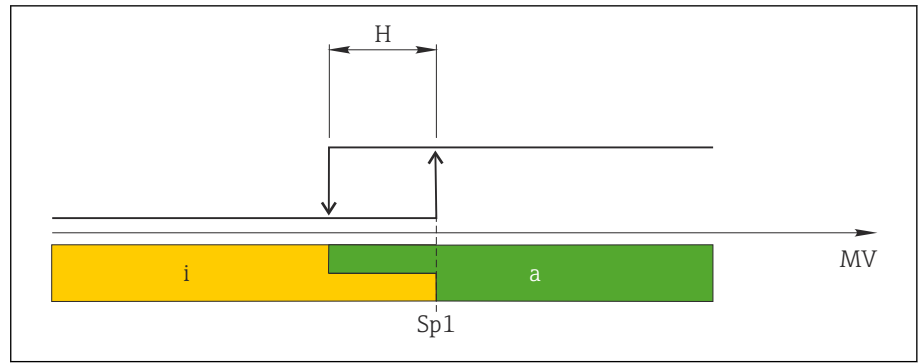

A0055074

図 10 SSC、1点

H ヒステリシス
 Sp1 スイッチポイント1
 MV 測定値
 i 非アクティブ (オレンジ色)
 a アクティブ (緑色)

ウィンドウモード

SP_{hi} は常に $SP1$ または $SP2$ のいずれか高い方の値に対応し、 SP_{lo} は常に $SP1$ または $SP2$ のいずれか低い方の値に対応します。

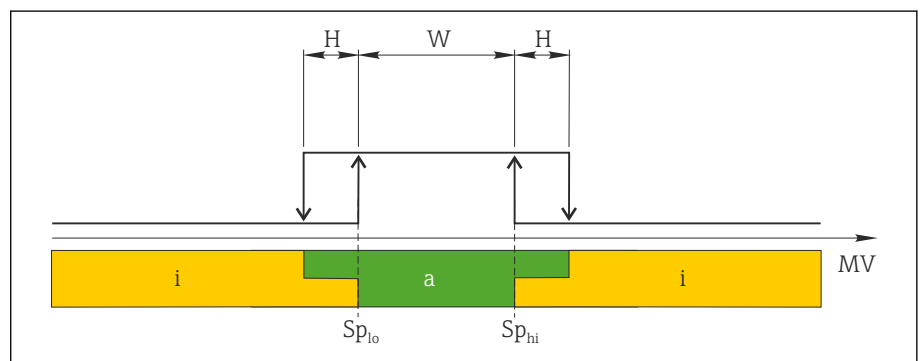

A0055075

図 11 SSC、ウィンドウ

H ヒステリシス
 W ウィンドウ
 SP_{lo} 下限測定値のスイッチポイント
 SP_{hi} 上限測定値のスイッチポイント
 MV 測定値
 i 非アクティブ (オレンジ色)
 a アクティブ (緑色)

2点モード

SP_{hi} は常に $SP1$ または $SP2$ のいずれか高い方の値に対応し、 SP_{lo} は常に $SP1$ または $SP2$ のいずれか低い方の値に対応します。

ヒステリシスは使用されません。



図 12 SSC、2点

Sp_i スイッチポイント 非アクティブ

Sp_a スイッチポイント アクティブ

MV 測定値

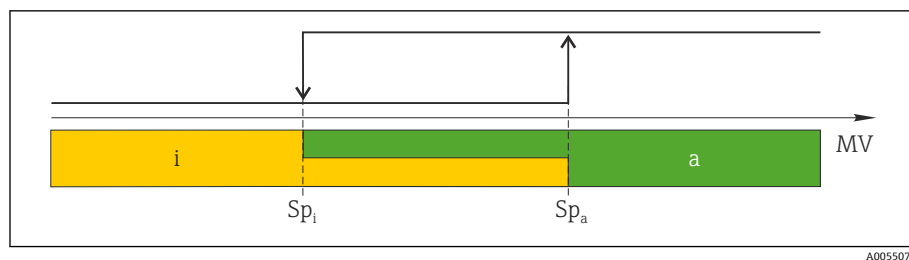
i 非アクティブ (オレンジ色)

a アクティブ (緑色)

8 設定

設置状況の確認および配線状況の確認	60
IT セキュリティ	60
機器固有の IT セキュリティ	60
電源投入	61
機器の設定	62
機器データのバックアップまたは複製	62

設置状況の確認および配線状況の確認

機器を設定する前に、設置状況の確認と配線状況の確認を実施してください。

- 設置状況の確認 → **設置状況の確認**, 図 36
- 配線状況の確認 → **配線状況の確認**, 図 47

IT セキュリティ

弊社が保証を提供するのは、取扱説明書の指示に従って機器を設置および使用した場合に限られます。本機器には、不注意による機器設定の変更を防止するためにセキュリティ機構が搭載されています。

機器および機器データ転送の保護の強化を目的とした施設責任者の安全基準に基づく IT セキュリティ対策については、施設責任者自身が実行する必要があります。

機器固有の IT セキュリティ

Bluetooth 経由のアクセス

Bluetooth を介した安全な信号伝送には、フラウンホーファー研究所で試験された暗号方式が使用されます。

- SmartBlue アプリが搭載されていない場合、Bluetooth を使用して機器へ接続することはできません。
- 機器とスマートフォンまたはタブレット端末とのポイント・トゥー・ポイント接続のみが構築されます。

SmartBlue アプリを使用したアクセス

機器には 2 つのアクセスレベル（ユーザーの役割）が設定されます（**オペレータ**と**メンテナンス**）。機器の工場設定では、ユーザーの役割は**メンテナンス**に設定されています。

（アクセスコード入力パラメータで）ユーザー固有のアクセスコードが設定されていない場合は、初期設定 **0000** が引き続き適用され、ユーザーの役割として**メンテナンス**が自動的に有効になります。機器の設定データは書き込み保護にならず、いつでも編集できます。

（アクセスコード入力パラメータで）ユーザー固有のアクセスコードが設定されている場合は、すべてのパラメータが書き込み保護の状態になります。機器へのアクセスには、ユーザーの役割：**オペレータ**が使用されます。ユーザー固有のアクセスコードを再度入力すると、ユーザーの役割：**メンテナンス**が有効になります。すべてのパラメータが書き込み可能になります。

 詳細については、機器に付属の「機能説明書」を参照してください。

パスワードによるアクセス保護

さまざまな方法で機器パラメータへの書き込みアクセスを防止できます。

- ユーザー固有のアクセスコード：
あらゆるインタフェースを介した機器パラメータへの書き込みアクセスを防止します。
- Bluetooth キー：
パスワードにより、操作ユニット（例：スマートフォン、タブレット端末）と機器間の Bluetooth インタフェースを介したアクセスおよび接続を防止します。

パスワードの使用に関する一般的注意事項

- 機器の納入時に有効なアクセスコードと Bluetooth キーについては、初期調整時に再設定する必要があります。
- アクセスコードと Bluetooth キーの設定および管理を行う場合は、安全なパスワードを生成するための一般規則に従ってください。
- ユーザーにはアクセスコードと Bluetooth キーを管理して慎重に取り扱う責任があります。

書き込み保護スイッチ

書き込み保護スイッチを使用して操作メニュー全体をロックできます。パラメータの値を変更できなくなります。機器の初期設定では、書き込み保護は無効です。

書き込み保護の有効/無効時のアクセス許可：

- 無効：パラメータへの書き込みアクセスが可能
- 有効：パラメータへの読み取り専用アクセスが可能

表示モジュールの背面にある書き込み保護スイッチを使用して、書き込み保護を有効にします。→ **ハードウェア設定**, 46.

i 現場表示器の表示部の右上に、書き込み保護が有効であることが示されます (🔒)。

電源投入

- ▶ 機器の電源を投入します。
 - ↳ 現場表示器が開始画面から操作ディスプレイに切り替わります。

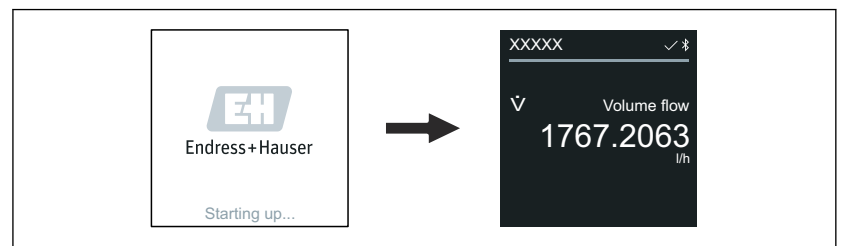

A0042938

i 機器が正常に始動しなかった場合、機器にはこれを示すエラーメッセージが表示されます → **診断およびトラブルシューティング**, 68。

機器の設定

SmartBlue アプリ

 SmartBlue アプリに関する情報

機器への SmartBlue アプリの接続

1. モバイルハンドヘルドターミナル、タブレット端末、またはスマートフォンで Bluetooth を有効にします。
2. SmartBlue アプリを起動します。
 - ↳ 使用できるすべての機器が Live List に表示されます。
3. 目的の機器を選択します。
 - ↳ SmartBlue アプリに機器へのログイン画面が表示されます。
4. ユーザー名には **admin** を入力します。
5. パスワードには機器のシリアル番号を入力します。シリアル番号：
→ **変換器銘板**, 図 17。
6. 入力値を確認します。
 - ↳ SmartBlue アプリが機器に接続され、メインメニューが表示されます。

機器データのバックアップまたは複製

機器にはメモリモジュールが搭載されていません。ただし、FDT 技術をベースとした操作ツール（例：FieldCare）を使用して、以下の操作を実行できます。

- 設定データの保存/復元
- 機器設定の複製
- エレクトロニックインサートの交換時におけるすべての関連パラメータの転送

詳細については、→ **関連資料**, 図 6 を参照

9 操作

操作画面表示	64
機器ロック状態の読取り	64
HistoROM データ管理	64

操作画面表示

通常操作では、現場表示器には操作画面が表示されます。

i 操作画面表示はカスタマイズ可能です：パラメータの説明を参照してください。

操作画面表示

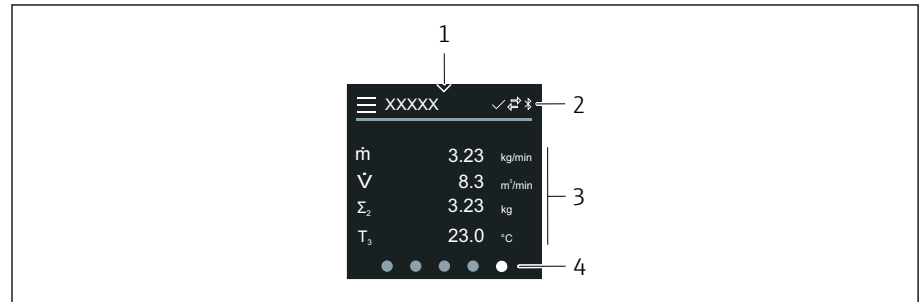

A0042992

- 1 クイックアクセス
- 2 ステータスシンボル、通信シンボル、診断シンボル
- 3 測定値
- 4 ページの回転表示

シンボル

- ロックの状態
- Bluetooth が有効です。
- 機器通信が有効です。
- ステータス信号：機能チェック
- ステータス信号：メンテナンスが必要
- ステータス信号：仕様範囲外
- ステータス信号：エラー
- ステータス信号：診断が有効

機器ロック状態の読取り

現在有効になっている最高優先度の書き込み保護を示します。

ナビゲーション

「システム」メニュー → 機器管理 → ロック状態

パラメータ概要（簡単な説明付き）

パラメータ	説明	ユーザーインターフェイス
ロック状態	現在有効になっている最高優先度の書き込み禁止を示す。	<ul style="list-style-type: none"> ▪ ハードウェアロック ▪ 一時ロック オプション（例：IO-Link ブロック設定、パラメータのアップロード中）

HistoROM データ管理

機器は HistoROM データ管理機能を備えます。HistoROM データ管理機能を使用すると、機器データとプロセスデータを保存、インポート/エクスポート

することができるため、操作やサービスの信頼性、安全性、効率性が大幅に向上します。

データバックアップ

自動接続

最も重要な機器データ（例：センサ、変換器）は、自動的に S+T-DAT に保存されます。

センサを交換した場合、交換後にユーザー固有のセンサデータが機器に転送されるため、機器は問題なく即座に稼働します。

手動

変換器データ（ユーザー設定）は、手動で保存する必要があります。

保存コンセプト

	HistoROM バックアップ	S+T-DAT
使用可能なデータ	<ul style="list-style-type: none"> ■ イベントログブック、例：診断イベント ■ パラメータ記録データバックアップ 	<ul style="list-style-type: none"> ■ センサデータ、例：呼び口径 ■ シリアル番号 ■ 校正データ ■ 機器の設定、例：ソフトウェアオプション
保存場所	センサ電子モジュール (ISEM)	センサネックのセンサコネクタ内

データ伝送

- 操作ツールのエクスポート機能を使用して、パラメータ設定を別の機器に転送できます。パラメータ設定の複製やアーカイブへの保存が可能です。
- また、IO-Link エンジニアリングツールでは、IO-Link マスタを使用したパラメータ設定やパラメータの保存/復元も実行できます。

10 診断およびトラブルシューティング

一般トラブルシューティング	68
LED による診断情報	69
現場表示器の診断情報	71
FieldCare または DeviceCare の診断情報	72
診断情報の変更	73
診断情報の概要	73
未処理の診断イベント	76
診断リスト	76
イベントログブック	76
機器のリセット	78

一般トラブルシューティング

現場表示器

エラー	考えられる原因	対処法
現場表示器が暗く、出力信号がない	電源電圧が銘板に明記された電圧と異なる。 電源電圧の極性が正しくない。 コネクタが正しく接続されていない。 電子モジュールの故障	正しい電源電圧を印加する。 電源電圧の極性を逆にする。 ケーブルの接続を確認する。 コネクタを確認する。 適切なスペアパーツを注文する。
現場表示器が暗いが、信号出力は有効な範囲内である	現場表示器のコントラスト設定が不適切である。 現場表示器のケーブルコネクタが正しく接続されていない。 現場表示器の故障	周囲条件に合わせて現場表示器のコントラストを調整する。 ケーブルコネクタを正しく接続する。 適切なスペアパーツを注文する。
エラーメッセージと操作ディスプレイが交互に表示される	診断イベントが発生した。	適切なトラブルシューティング対策を実行する。
現場表示器のテキストが外国語で表示され、理解できない	操作言語として外国語が設定されている。	現場表示器の言語を設定する。

分離型のみ：

エラー	考えられる原因	対処法
現場表示器にエラーが表示され、出力信号がない	電子モジュールと現場表示器間のケーブルコネクタが正しく接続されていない。 電極ケーブルとコイルケーブルが正しく接続されていない。	ケーブルコネクタを正しく接続する。 電極ケーブルとコイルケーブルを正しく接続する。

出力信号

エラー	考えられる原因	対処法
現場表示器に正しい値が表示されるが、信号出力が正しくない（ただし有効な範囲内である）	パラメータ設定エラー	<ul style="list-style-type: none"> ■ パラメータ設定を確認する。 ■ パラメータ設定を修正する。
機器の測定値が正しくない	<ul style="list-style-type: none"> ■ パラメータ設定エラー ■ 機器が適応範囲外で使用されている。 	<ul style="list-style-type: none"> ■ パラメータ設定を確認する。 ■ パラメータ設定を修正する。 ■ 指示されたりミット値に従う。

アクセスおよび通信

エラー	考えられる原因	対処法
パラメータへの書き込みアクセスを実行できない	書き込み保護が有効になっている。	現場表示器の書き込み保護スイッチを Off の位置に設定する。
	現在のユーザーの役割ではアクセス許可が制限されている。	<ol style="list-style-type: none"> 1. ユーザーの役割を確認する。 2. 正しいユーザー固有のアクセスコードを入力する。
機器通信を確立できない	データ転送中。	データ転送または現在の処理が完了するまで待機する。
SmartBlue アプリの Live List に機器が表示されない	<ul style="list-style-type: none"> ■ 機器の Bluetooth が無効である。 ■ スマートフォンまたはタブレット端末の Bluetooth が無効である。 	<ol style="list-style-type: none"> 1. 現場表示器に Bluetooth シンボルが表示されているかどうかを確認する。 2. 機器の Bluetooth を有効にする。 3. スマートフォンまたはタブレット端末の Bluetooth を有効にする。
SmartBlue アプリを使用して機器を操作できない	<ul style="list-style-type: none"> ■ Bluetooth 接続を利用できない。 ■ 機器が別のスマートフォンまたはタブレット端末にすでに接続されている。 	<ol style="list-style-type: none"> 1. 他の機器が SmartBlue アプリに接続しているかどうかを確認する。 2. SmartBlue アプリに接続している他のすべての機器の接続を解除する。
	<ul style="list-style-type: none"> ■ 正しくないパスワードが入力された ■ パスワードを忘れてしまった 	<ol style="list-style-type: none"> 1. 正しいパスワードを入力する。 2. 当社サービス部門にお問い合わせください。
SmartBlue アプリでユーザーデータを使用してログインできない	機器の初回使用時	<ol style="list-style-type: none"> 1. 初期パスワード（機器のシリアル番号）を入力する。 2. 初期パスワードを変更する。

LED による診断情報

「ディスプレイ ; 操作」のオーダーコード、オプション H の機器のみ

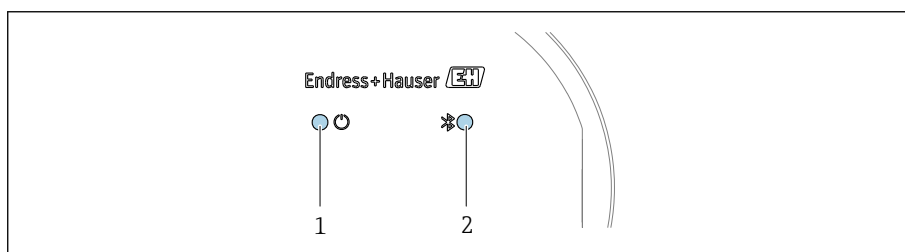

- 1 機器ステータス
- 2 Bluetooth

A0044231

LED	ステータス	意味
1 機器ステータス (通常の操作)	オフ	電源供給がない
	緑色点灯	機器ステータス OK 警告/エラー/アラームなし
	赤色点滅	警告が有効である。
	赤色点灯	アラームが有効である。
2 Bluetooth	オフ	Bluetooth が無効である。
	青色点灯	Bluetooth が有効である。
	青色点滅	データ転送中

現場表示器の診断情報

診断メッセージ

現場表示器には、エラー（診断メッセージ）と操作ディスプレイ画面が交互に表示されます。

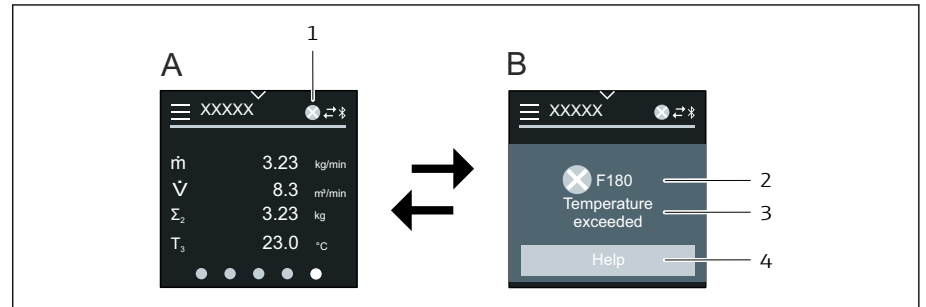

A0042937

- A アラーム状態の操作画面表示
 B 診断メッセージ
 1 診断時の動作
 2 診断動作と診断コード
 3 ショートテキスト
 4 対処法に関する情報を表示します（HART および Modbus RS485 のみ）。

2つ以上の診断イベントが同時に発生している場合、現場表示器には最優先に処理する必要のある診断メッセージのみが表示されます。

- i** 発生したその他の診断イベントは、以下により表示できます。
- FieldCare を使用
 - DeviceCare を使用
 - IO-Link 経由

ステータス信号

ステータス信号は、診断情報（診断イベント）の原因を分類することにより、機器の状態および信頼性に関する情報を提供します。

- i** ステータス信号は NAMUR 推奨 NE 107 に従って分類されます (F = エラー、C = 機能チェック、S = 仕様範囲外、M = メンテナンスが必要、N = 影響なし)。



A0013956

エラー

- 機器エラーが発生しました。
- 測定値は無効になります。

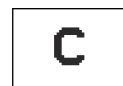

A0013959

機能チェック

機器はサービスモード（例：シミュレーション中）

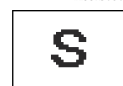

A0013958

仕様範囲外

機器は技術仕様の範囲外で動作中（例：許容プロセス温度の範囲外）



A0013957

要メンテナンス

- メンテナンスが必要。
- 測定値は依然として有効です。

診断情報

診断情報を使用してエラーを特定することが可能です。エラーに関する有益な情報がショートテキストで表示されます。

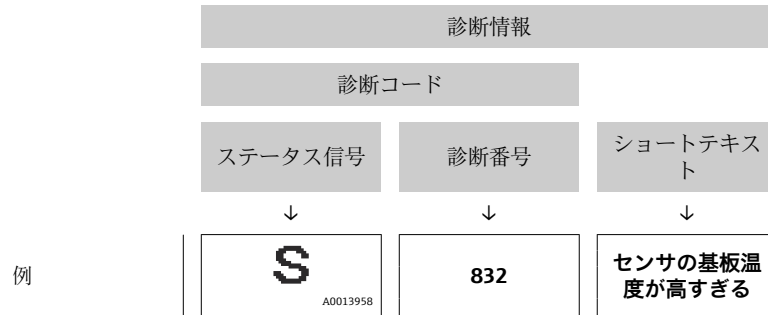

FieldCare または DeviceCare の診断情報

診断オプション

接続の確立後、機器ではエラーがホームページに表示されます。

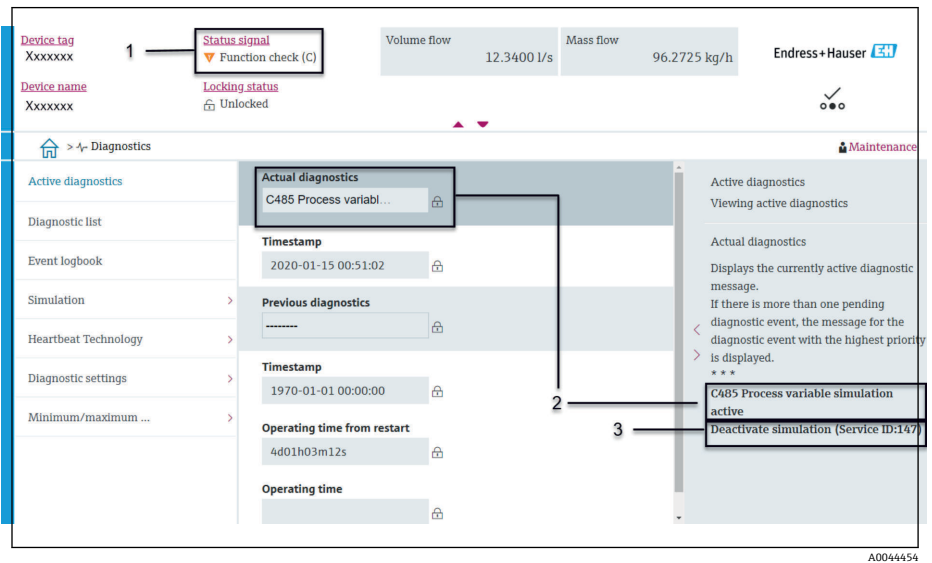

- 1 診断動作とステータス信号が表示されるステータスエリア
- 2 診断コードとショートメッセージ
- 3 トラブルシューティング対策とサービス ID

- i** 発生したその他の診断イベントは、**診断**メニューで表示できます。
- パラメータを使用
 - サブメニューを使用

診断情報

診断情報を使用してエラーを特定することが可能です。エラーに関する有益な情報がショートテキストで表示されます。さらに、診断動作に対応するシンボルが初めに表示されます。

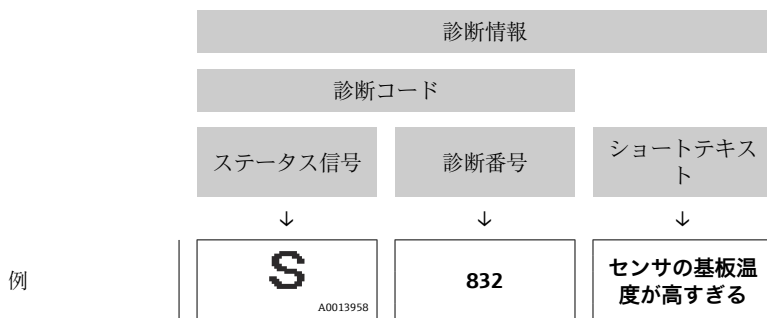

診断情報の変更

診断動作の適合

診断情報の各項目には、工場出荷時に特定の診断動作が割り当てられています。特定の診断情報については、**診断設定** サブメニューでこの割当てを変更できます。

ナビゲーションパス

診断 → 診断設定

診断番号に診断動作として次の選択項目を割り当てることが可能です。

選択項目	説明
アラーム	<ul style="list-style-type: none"> 機器は測定を停止します。 信号出力および積算計は設定されたアラーム状態になります。 診断メッセージが生成されます。
警告	<ul style="list-style-type: none"> 機器は測定を続けます。 信号出力および積算計は影響を受けません。 診断メッセージが生成されます。
ログブック入力のみ	<ul style="list-style-type: none"> 機器は測定を続けます。 現場表示器では、イベントログブック サブメニュー (イベントリスト サブメニュー) に診断メッセージが表示され、操作画面と交互に表示されることはありません。
オフ	<ul style="list-style-type: none"> 診断イベントは無視されます。 診断メッセージの生成/入力はありません。

診断情報の概要

i 機器に1つまたは複数のアプリケーションパッケージがある場合、診断情報および影響を受ける測定変数の数は増加します。

診断番号	ショートテキスト	修理	ステータス信号 [工場出荷時]	診断動作 [工場出荷時]
センサの診断				
043	センサ 1 短絡を検知	<ol style="list-style-type: none"> センサケーブルとセンサをチェック Heartbeat 検証の実行 センサケーブルまたはセンサを交換 	S	Warning ¹⁾

診断番号	ショートテキスト	修理	ステータス信号 [工場出荷時]	診断動作 [工場出荷時]
082	保存データが不整合	モジュールの接続を確認する。	F	Alarm
083	メモリ内容が不整合	1. 機器の再起動 2. S-DAT データの復元 3. S-DAT の交換	F	Alarm
168	付着リミットを超過	計測チューブを綺麗にして下さい	M	Warning
169	導電率測定失敗	1. 接地の状態を確認 2. 導電率測定が無効	M	Warning
170	コイル抵抗に問題	周囲およびプロセス温度をチェックしてください	F	Alarm
180	温度センサの故障	3. 温度測定をオフにしてください 1. センサ接続のチェック 2. センサケーブルまたはセンサを交換してください	F	Warning
181	センサの接続不良	1. センサケーブルとセンサをチェック 2. Heartbeat 検証の実行 3. センサケーブルまたはセンサを交換	F	Alarm
電子部の診断				
201	電子機器故障	1. 機器の再起動 2. 電子機器の交換	F	Alarm
230	日付と時刻が誤っている	1. RTC のバッファ電池を交換する。 2. 日付と時刻を設定する。	M	Warning ¹⁾
231	日付/時刻が無効	2. 日付と時刻を設定する。 1. ディスプレイモジュールまたはそのケーブルを交換する。	M	Warning ¹⁾
242	ファームウェア互換性なし	1. ファームウェアのバージョンを確認。 2. フラッシュするか電子モジュールを交換。	F	Alarm
252	モジュールの互換性なし	1. 電子モジュールを確認 2. 正しいモジュールがあるかを確認 (例、防爆、非防爆) 3. 電子モジュールを交換	F	Alarm
278	表示モジュールの故障	表示モジュールを交換する	F	Alarm
283	メモリ内容が不整合	機器を再起動	F	Alarm
302	機器の検証がアクティブ	機器の検証がアクティブです、お待ちください。	C	Warning ¹⁾
311	センサ電子部 (ISEM) 故障	メンテナンスが必要! 機器をリセットしない	M	Warning
331	モジュール 1~n のファームウェアアップデート失敗	1. 機器のファームウェアをアップデートする。 2. 機器を再起動する。	F	Warning
372	センサ電子部 (ISEM) 故障	1. 機器を再起動する。 2. 故障が再発するか確認する。 3. センサ電子モジュール (ISEM) を交換する。	F	Alarm
373	センサ電子部 (ISEM) 故障	サービスへ連絡してください。	F	Alarm

診断番号	ショートテキスト	修理	ステータス信号 [工場出荷時]	診断動作 [工場出荷時]
376	センサ電子部 (ISEM) 故障	1. センサ電子モジュール (ISEM)を交換 2. 診断メッセージを消す	S	Warning ¹⁾
377	電極信号の不良	1. 空検知を有効にします。 2. 非満管と設置方向を確認します。 3. センサのケーブルを確認します。 4. 診断 377 を無効にします。	S	Warning ¹⁾
378	電子モジュールの供給電圧に問題	1. 機器の再起動 2. 故障が再発するか確認 3. 電子モジュールを交換	F	Alarm
383	電子メモリ内容	機器をリセット	F	Alarm
387	HistROM データの問題	弊社サービスにご連絡ください	F	Alarm
設定の診断				
410	データ転送エラー	1. データ転送を再試行して下さい。 2. 接続をチェックして下さい。	F	Alarm
412	ダウンロード処理中	ダウンロード中です。しばらくお待ち下さい。	C	Warning
419	パワーサイクルが必要	機器のパワーサイクル	F	Alarm
437	設定の互換性なし	1. ファームウェアをアップデートする 2. 工場リセットを実行する	F	Alarm
438	データセットの不一致	1. データセットファイルを確認してください。 2. 機器の変数を確認してください。 3. 新しい機器の設定をダウンロードしてください。	M	Warning
453	流量の上書きが有効	流量オーバーライドの無効化	C	Warning
484	フェールセーフモードのシミュレーション実行中	シミュレータの無効化	C	Alarm
485	測定値のシミュレーション	シミュレータの無効化	C	Warning
495	診断イベントのシミュレーションを実行中	シミュレータの無効化	C	Warning
511	電子モジュールの設定に問題	1. 測定周期と積分時間をチェック 2. センサ特性をチェック	C	Alarm
プロセスの診断				
832	センサ電子部の温度が高すぎる	周囲温度を下げてください。	S	Warning ¹⁾
833	センサ電子部の温度が低すぎる	周囲温度を上げて下さい。	S	Warning ¹⁾
834	プロセス温度が高すぎます	プロセス温度を下げてください。	S	Warning ¹⁾
835	プロセス温度が低すぎます	プロセス温度を上げてください。	S	Warning ¹⁾
842	プロセス変数が下限以下	ローフローカットオフ有効! ローフローカットオフの設定を確認してください。	S	Warning ¹⁾

診断番号	ショートテキスト	修理	ステータス信号 [工場出荷時]	診断動作 [工場出荷時]
937	センサの対称性	2. 診断メッセージを消して下さい。 1. センサ近傍の磁界を取り除いてください。	S	Warning ¹⁾
938	コイル電流が不安定	1. 外部の電磁妨害がないか確認 2. Heartbeat 検証の実行 3. 流量値の確認	F	Alarm ¹⁾
944	モニタリングのフェール	Heartbeat モニタリングのプロセス状態のチェック	S	Warning
961	電極電位が仕様外	1. プロセスの状態を確認 2. 周囲の状態を確認	S	Warning ¹⁾
962	パイプ空	1. 満管調整を実施してください 2. パイプ空調整を実施してください 3. 空検知をオフにしてください	S	Warning ¹⁾

1) 診断動作を変更できます。

未処理の診断イベント

現在の診断メッセージ サブメニューには、現在の診断イベントと前回発生した診断イベントが表示されます。

診断 → 現在の診断メッセージ

 **診断リスト** サブメニューには、その他の未処理の診断イベントが表示されます。

診断リスト

診断リスト サブメニューには、最大 5 件の現在未処理の診断イベントおよび関連する診断情報が表示されます。5 件を超える診断イベントが未処理の場合、現場表示器には最も優先度の高い診断情報が表示されます。

ナビゲーションパス

診断 → 診断リスト

イベントログブック

イベントログブックの読み出し

 イベントログブックは、FieldCare、DeviceCare または SmartBlue アプリ (Bluetooth) を使用する場合にのみ利用できます。

イベントログブック サブメニューには、発生したイベントメッセージの概要が時系列に表示されます。

ナビゲーションパス

診断メニュー → イベントログブック サブメニュー

最大 20 件のイベントメッセージを時系列に表示できます。

イベント履歴には、以下の入力項目が含まれます。

- 診断イベント → **診断情報の概要**, 73
- 診断イベント → **診断イベントの概要**, 77

各イベントの発生時間に加えて、そのイベントの発生または終了を示すシンボルも割り当てられます。

- 診断イベント
 - ⊕ : イベントの発生
 - ⊖ : イベントの終了
- 診断イベント
 - ⊕ : イベントの発生

 イベントメッセージのフィルタ処理 :

イベントログブックのフィルタ処理

イベントログブック サブメニューには、**フィルタオプション** パラメータを使用して設定されたイベントメッセージのカテゴリが表示されます。

ナビゲーションパス

診断 → イベントログブック → フィルタオプション

フィルタカテゴリ

- すべて
- 故障 (F)
- 機能チェック (C)
- 仕様範囲外 (S)
- メンテナンスが必要 (M)
- 情報 (I)

診断イベントの概要

診断イベントはイベントログブックにのみ表示されます。

 IODDfinder の情報も参照してください。

情報番号	情報名
I1000	----- (装置 OK)
I1079	センサが交換されました。
I1089	電源オン
I1090	設定のリセット
I1091	設定変更済
I11036	日時が設定されました
I11167	日付/時刻の再同期
I1137	表示モジュールが交換されました
I1151	履歴のリセット
I1155	センサ電子部の温度をリセット
I1157	メモリエラー イベントリスト
I1256	表示: アクセスステータス変更
I1335	ファームウェアの変更
I1351	空検知調整の失敗
I1353	空検知調整の完了
I1397	フィールドバス: アクセスステータス変更
I1398	CDI: アクセスステータス変更

情報番号	情報名
I1443	Buildup thickness not determined
I1444	機器の検証パス
I1445	機器の検証のフェール
I1459	フェール：I/O モジュールの検証
I1461	フェール：センサの検証
I1462	フェール：センサの電子機器モジュールの検証
I1512	ダウンロードを開始しました
I1513	ダウンロード終了
I1514	アップロード開始
I1515	アップロード完了
I1622	校正の変更
I1624	全積算計のリセット
I1625	書き込み保護有効
I1626	書き込み禁止無効
I1629	CDI: ログイン成功
I1632	ディスプレイ:ログイン失敗
I1633	CDI: ログインの失敗
I1634	工場初期値にリセット
I1635	出荷時設定にリセット
I1649	ハードウェアの書き込み保護が有効
I1650	ハードウェアの書き込み保護は無効
I1712	新しいフラッシュファイルを受領
I1725	センサ電子部モジュール (ISEM)交換

機器のリセット

機器の設定全体または設定の一部を規定の状態にリセットできます。

ナビゲーションパス

システム → 機器管理 → 機器リセット

選択項目	説明
納入時の状態に	ユーザー固有の初期設定で注文されたすべてのパラメータをユーザー固有の値にリセットします。その他のパラメータはすべて、工場出荷時の設定にリセットされます。
機器の再起動	再起動により、揮発性メモリ (RAM) に保存されているデータをもつすべてのパラメータが工場設定にリセットされます (例：測定値データ)。機器設定に変更はありません。
S-DAT のバックアップをリストア	S-DAT に保存されているデータを復元します。追加情報：この機能はメモリの"083 メモリ内容が不整合"を解決するためまたは、新しい S - DAT を取り付けたときに S-DAT のデータを復元するために使用できます。 表示はオーダしたオプションや機器のセッティングにより異なります
T-DAT バックアップの作成	T-DAT のバックアップを作成します。

T-DAT バックアップのリストア

T-DAT に保存されているデータを復元します。この機能を使用して、メモリの問題 "283 メモリ内容が不整合" を解消したり、新しい T-DAT をインストールしたときに T-DAT データを復元することが可能です。表示はオーダしたオプションや機器のセッティングにより異なります

(初期設定に戻す) ¹⁾

納入時の状態に オプションに類似したリセット機能であり、IO-Link 接続も切断されます。結果として、マスタの既存の **DataStorage** バックアップは上書きされません。機器はパワーサイクルの待機中です。

1) IO-Link システムコマンドとして使用可能

11 メンテナンス

メンテナンス作業	82
サービス	82

メンテナンス作業

本機器はメンテナンスフリーです。機器の改造/修理を行う場合は、必ず事前に Endress+Hauser サービス部門にお問い合わせください。機器の腐食、機械的摩耗、損傷の有無を定期的に検査することをお勧めします。

非接液部の表面の洗浄

1. 推奨事項：糸くずの出ない、乾燥させたまたは少し湿らせた布を使用してください。
2. 先の尖ったもの、または表面（ディスプレイ、ハウジングなど）やシールに損傷を与える可能性のある腐食性の高い洗浄剤は使用しないでください。
3. 高圧蒸気を使用しないでください。
4. 機器の保護等級に注意してください。

注記

洗浄剤による表面の損傷

不適切な洗浄剤を使用すると、表面に損傷を与える可能性があります。

- ▶ 濃硫酸、アルカリ溶液、有機溶剤（例：ベンジルアルコール、塩化メチレン、キシレン、濃縮グリセリン洗浄剤、アセトン）を含有する洗浄剤は使用しないでください。

接液部の表面の洗浄

定置洗浄/定置滅菌（CIP/SIP）については、以下の点に注意してください。

- 接液部材質が十分に耐性を持つ洗浄剤のみを使用してください。
- 最高許容測定物温度に注意してください。

シールの交換

センサのシール（特に無菌ガスケット）は定期的に交換する必要があります。

交換間隔は、以下の要素に応じて異なります。

- 洗浄サイクルの頻度
- 流体温度
- 洗浄温度

シールの交換（アクセサリパーツ）

サービス

Endress+Hauser では、機器メンテナンスに関する幅広いサービスを提供しています（例：再校正、メンテナンスサービス、機器試験）

サービスの内容については、弊社営業所もしくは販売代理店にお問い合わせください。

12 廃棄

機器の取外し

84

機器の廃棄

84

機器の取外し

1. 機器の電源を切ります。
2. すべての接続ケーブルを取り外します。

警告

プロセス条件により、作業スタッフが危険にさらされる可能性があります。

- ▶ 適切な保護具を着用してください。
- ▶ 機器と配管の冷却を検討してください。
- ▶ 機器と配管を空にして非加圧状態にしてください。
- ▶ 必要に応じて機器と配管を洗浄してください。

3. 機器を正しく取り外します。

機器の廃棄

警告

危険な測定物によって、作業スタッフや環境が危険にさらされる可能性があります。

- ▶ 隙間に入り込んだ物質やプラスチックから拡散した物質など、健康または環境に有害な残留物を、機器およびすべての隙間、穴、溝から確実に除去してください。



A0042336

電気電子機器廃棄物に関する 2012 年 7 月 4 日付け欧州議会・理事会指令 2012/19/EU (WEEE) で義務化されている場合、WEEE の廃棄を最小限に抑えるために、機器に未分類の都市廃棄物として図のシンボルがマークされています。

- 未分類の都市廃棄物としてこのマークが付加された機器を廃棄しないでください。代わりに、適切な条件下で廃棄するために Endress+Hauser へご返送ください。
- 各国に適用される法規を順守してください。
- 機器コンポーネントを適切に分別および再利用してください。
- 使用されている材質の概要：→ **材質**, 104

13 技術データ

入力	86
出力	88
エネルギー供給	91
ケーブル仕様	92
性能特性	93
環境	96
プロセス	98
構造	103
現場表示器	106
合格証と認証	107
アプリケーションパッケージ	109

入力

測定変数

直接測定するプロセス変数	<ul style="list-style-type: none"> ■ 体積流量 (起電力に比例) ■ 導電率 (「センサオプション」のオーダーコード、オプション CX) ■ 温度 (呼び口径 15~150 mm (1/2~6") : 「センサオプション」のオーダーコード、オプション CI 「流体温度測定」)
計算される測定変数	質量流量 補正後の導電率 (呼び口径 15~150 mm (1/2~6") : 「センサオプション」のオーダーコード、オプション CI 「流体温度測定」および「機能」のオーダーコード、オプション D)

計測可能流量範囲

1000 : 1

測定範囲

通常は、所定の測定精度で $v = 0.01 \sim 10 \text{ m/s}$ (0.03~33 ft/s)

導電率 :

- $\geq 5 \mu\text{S/cm}$: 一般的な液体の場合
- $\geq 20 \mu\text{S/cm}$: 純水の場合

流量値 (SI 単位) : 呼び口径 2~150 mm (1/12~6")

呼び口径		推奨流量 最小/最大フルスケール値 ($v \sim 0.3/10 \text{ m/s}$)	電流出力のフルスケール値 ($v \sim 2.5 \text{ m/s}$)	工場設定	
[mm]	[in]			[dm ³ /min]	パルス値 ($\sim 2 \text{ パルス/s}$)
		[dm ³ /min]	[dm ³ /min]	[dm ³]	[dm ³ /min]
2	1/12	0.06~1.8	0.5	0.005	0.01
4	5/32	0.25~7	2	0.025	0.05
8	5/16	1~30	8	0.1	0.1
15	1/2	4~100	25	0.2	0.5
25	1	9~300	75	0.5	1
40	1 1/2	25~700	200	1.5	3
50	2	35~1100	300	2.5	5
65	-	60~2000	500	5	8
80	3	90~3000	750	5	12
100	4	145~4700	1200	10	20
125	5	220~7500	1850	15	30
150	6	330~10000	2500	30	42

流量値 (US 単位) : 呼び口径 1/12~6" (2~150 mm)

呼び口径		推奨 流量 最小/最大フルスケール値 (v ~ 0.3/10 m/s)	電流出力のフルスケール値 (v ~ 2.5 m/s)	工場設定	
[in]	[mm]			パルス値 (~ 2 パルス/s)	ローフローカットオフ (v ~ 0.04 m/s)
		[gal/min]	[gal/min]	[gal]	[gal/min]
1/12	2	0.015~0.5	0.1	0.001	0.002
1/32	4	0.07~2	0.5	0.005	0.008
5/16	8	0.25~8	2	0.02	0.025
1/2	15	1~27	6	0.05	0.1
1	25	2.5~80	18	0.2	0.25
1 1/2	40	7~190	50	0.5	0.75
2	50	10~300	75	0.5	1.25
3	80	24~800	200	2	2.5
4	100	40~1250	300	2	4
5	125	60~1950	450	5	7
6	150	90~2650	600	5	12

出力

出力信号

出力バージョン

オーダーコード 020 : 出力 ; 入力 オプション F	出力バージョン IO-Link
----------------------------------	--------------------

IO-Link

物理的インタフェース	規格 IEC 61131-9 に準拠
信号	デジタル通信信号 IO-Link、3 線式
IO-Link バージョン	1.1
IO-Link SSP バージョン	スマートセンサプロファイル 第 2 版 V1.2
IO-Link 機器ポート	IO-Link ポートクラス A

アラーム時の信号

機器アラーム発生時の出力動作（フェールセーフモード）

IO-Link

動作モード	すべてのエラー情報のデジタル伝送
機器ステータス	周期/非周期データ伝送により読み取り可能

ローフローカットオフ

ローフローカットオフ値はユーザーが任意に設定可能

電氣的絶縁

出力は接地に対して電氣的に絶縁にされています。

プロトコル固有のデータ

IO-Link 仕様	バージョン 1.1.3
機器 ID	9728257
製造者 ID	17
スマートセンサプロファイル	スマートセンサプロファイル 第 2 版 V1.2 ; 以下をサポート <ul style="list-style-type: none"> ■ 識別および診断 ■ デジタル計測およびスイッチングセンサ（SSP タイプ 4.3.4 に準拠） ■ 機能クラスセンサ制御広域
スマートセンサプロファイルタイプ	計測プロファイルタイプ 4.3.4 計測およびスイッチングセンサ、浮動小数点、4 チャンネル
SIO モード	不可
速度	COM2（38.4 kBaud）
最小サイクル時間	12 ms
プロセスデータ幅	入力：18 バイト（SSP 4.3.4 に準拠） 出力：2 バイト（SSP 4.3.4 に準拠）
OnRequestdata	8 bytes
データ保存	可
ブロックパラメータ設定	可
機器の稼働	6 秒 電源電圧が印加されると、機器は稼働状態になります。
システム統合	<p>周期的入力変数：</p> <ul style="list-style-type: none"> ■ 体積流量 [m³/h] ■ 導電率 [S/m]（注文オプションまたは機器設定に応じて） ■ 温度 [°C]（選択したセンサオプションに応じて） ■ 積算計 1 [m³] <p>周期的出力変数：</p> <ul style="list-style-type: none"> ■ 積算計 サブメニュー - 積算開始 オプション ■ 積算計 サブメニュー - リセット + ホールド オプション ■ 積算計 サブメニュー - リセット + 積算開始 オプション ■ 積算計 サブメニュー - ホールド オプション ■ 流量の強制ゼロ出力 ■ デバイスサーチ

DD ファイル

フィールド機器をデジタル通信システムに統合するには、IO-Link システムに機器パラメータ（出力データ、入力データ、データ形式、データ容量、対応伝送速度など）の記述が必要になります。

これらのデータは、通信システムの設定時に IO-Link マスタに提供される DD ファイル (IODD) に記載されています。

IODD は以下からダウンロードできます。

- www.endress.com
- <https://ioddfinder.io-link.com>

エネルギー供給

電源

「電源」のオーダーコード	端子電圧	周波数範囲
オプション A IO-Link ポートクラス A	DC 18~30 V ¹⁾	-

- 1) これらの値は、絶対最小値および絶対最大値です。許容誤差は適用されません。DC 電源ユニットは試験により、有限電源（例：クラス 2）に関する技術安全要件（例：PELV、SELV）に適合することを確認する必要があります。

消費電力

- 変換器：
 - IO-Link：最大 6 W（有効電力）
- 電源投入時突入電流：
 - IO-Link：最大 400 mA

消費電流

最大 200 mA（18~30 V、IO-Link ポートクラス A）

電源故障時/停電時

- 積算計は測定された最後の有効値で停止します。
- 機器設定は変更されません。
- エラーメッセージ（総稼働時間を含む）が保存されます。

電線口

M12 プラグインコネクタ

過電圧保護

電源電圧変動	→ 電源, 91
過電圧カテゴリ	過電圧カテゴリ II
短期的、一時的な過電圧	ケーブルと中性線間：最大 1200 V（最大 5 秒間）
長期的、一時的な過電圧	ケーブルと接地間は最大 500 V

ケーブル仕様

接続ケーブルの要件

電気の安全性

各国に適用される法規に準拠してください。

許容温度範囲

- 機器を設置する国に適用される設置ガイドラインを遵守してください。
- ケーブルは、想定される最低温度/最高温度に適合する必要があります。

電源ケーブル（内部接地端子用の導体を含む）

- 標準的な電源ケーブルを使用できます。
- 各国に適用される法規に基づいて接地してください。

信号ケーブル

IO-Link :

3 芯/4 芯ツイストペアケーブル、M12 A コード付き (IEC 61076-2-101 に準拠)、以下を推奨

- 導体断面積 : 0.34 mm² (AWG22)
- 最大ケーブル長 : 20 m

接地ケーブルの要件

銅線 : 6 mm² (0.0093 in²) 以上

接続ケーブルの要件

 接続ケーブルは、分離型の場合にのみ必要となります。

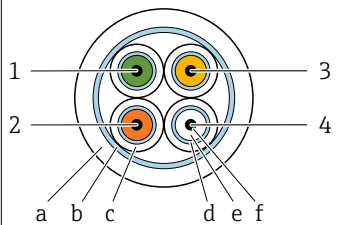
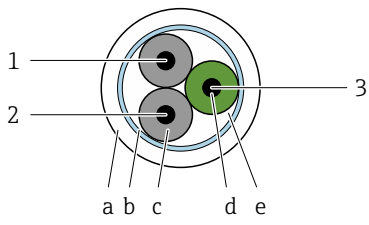
電極ケーブル	コイルケーブル
 <p style="text-align: right;">A0054679</p>	 <p style="text-align: right;">A0054680</p>
<p>1 GND (緑色) : 接地ケーブル 0.38 mm² (AWG 21)</p> <p>2 E1 (茶色) : 「電極 E1」 - コア 0.38 mm² (AWG 21)</p> <p>3 E (黄色) : 接地 0.38 mm² (AWG 21)</p> <p>4 E2 (白色) : 「電極 E2」 - コア 0.38 mm² (AWG 21)</p> <p>a 外部被覆</p> <p>b ケーブルシールド</p> <p>c コア被覆</p> <p>d コアシールド</p> <p>e コア絶縁材</p> <p>f コア</p>	<p>1 ER+ (黒色) : コイル電流 コア 0.75 mm² (AWG 18)</p> <p>2 ER- (黒色) : コイル電流 コア 0.75 mm² (AWG 18)</p> <p>3 NC (黄緑色) : 接続なし 0.75 mm² (AWG 18)</p> <p>a 外部被覆</p> <p>b ケーブルシールド</p> <p>c コア絶縁材</p> <p>d コア</p> <p>e コア補強材</p>

電極ケーブル

構造	3×0.38 mm ² (21 AWG)、共通編組銅シールド (Ø ~ 9.5 mm (0.37 in)) および個別シールドコア付き 空検知 (EPD) 機能を使用する場合： 4×0.38 mm ² (21 AWG)、共通編組銅シールド (Ø ~ 9.5 mm (0.37 in)) および個別シールドコア付き
導体抵抗	≤ 50 Ω/km (0.015 Ω/ft)
静電容量：コア/シールド	≤ 420 pF/m (128 pF/ft)
ケーブル長	測定物の導電率に応じて異なります：最大 200 m (656 ft)
ケーブル長 (注文可能な)	5 m (15 ft)、10 m (30 ft)、20 m (60 ft)
動作温度	-20~+80 °C (-4~+176 °F)

コイルケーブル

構造	3×0.75 mm ² (18 AWG)、共通編組銅シールド (Ø ~ 9.5 mm (0.37 in)) および個別シールドコア付き
導体抵抗	≤ 37 Ω/km (0.011 Ω/ft)
静電容量：コア/シールド	≤ 120 pF/m (37 pF/ft)
ケーブル長	測定物の導電率に応じて異なります：最大 200 m (656 ft)
ケーブル長 (注文可能な)	5 m (15 ft)、10 m (30 ft)、20 m (60 ft)、または可変長：最大 200 m (656 ft)
動作温度	-20~+80 °C (-4~+176 °F)
ケーブル絶縁の試験電圧	≤ AC 1433 V rms 50/60 Hz または ≥ DC 2026 V

性能特性

基準動作条件

- ISO 20456:2017 に基づくエラーリミット
- 水、標準：+15~+45 °C (+59~+113 °F) ; 0.05~0.7 MPa (73~101 psi)
- データは校正プロトコルに示す通り
- ISO 17025 に準拠した認定校正装置に基づく精度
- 導電率測定の基本温度：25 °C (77 °F)

 測定誤差を取得するには、Applicator サイジング用ツールを使用してください → サービス関連のアクセサリ, 151

最大測定誤差

o.r. = 読み値

基準動作条件下での誤差範囲

体積流量

±0.5 % o.r. ±1 mm/s (±0.04 in/s)

 仕様の範囲内では電源電圧変動の影響なし

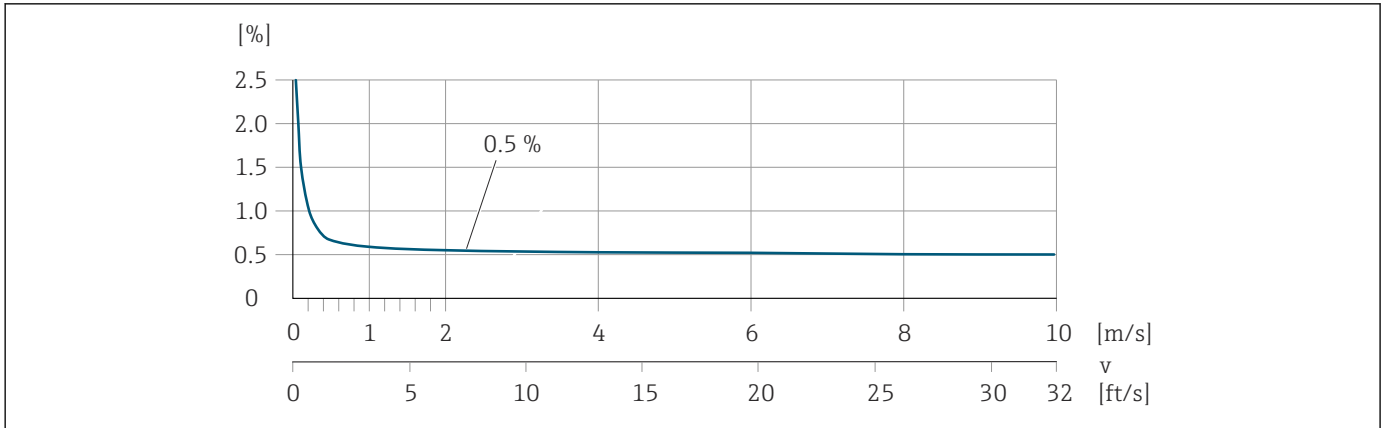

A0045827

温度

±3 °C (±5.4 °F)

導電率

「導電率測定」のオーダーコード、オプション CX

値は以下に適用されます。

- 基準温度 +25 °C (+77 °F) での測定。
温度が異なる場合は、測定物の温度係数を考慮する必要があります (標準 2.1%/K)。
- 機器バージョン: 一体型 (変換器とセンサが機械的に一体になっています)
- アースリングを使用して金属製配管または非金属製配管に設置した機器
- 関連する取扱説明書に記載される仕様に従って、電位平衡が確保されている機器

導電率 [μS/cm]	測定誤差 [%] o.r.
5~20	± 20%
20~20 000	± 10%
20 000~100 000	± 20%

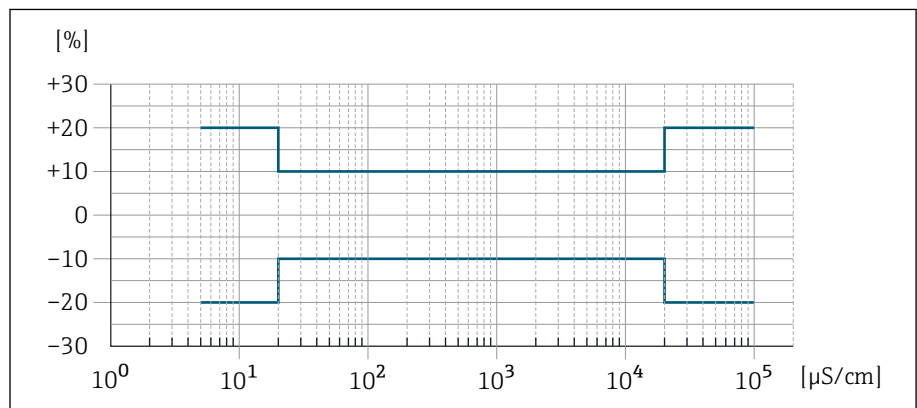

A0042279

図 13 「導電率測定」のオーダーコード、オプション CX の測定誤差

繰返し性

体積流量	最大 $\pm 0.1\%$ o. r. ± 0.5 mm/s (0.02 in/s)
導電率	<ul style="list-style-type: none">■ 最大 $\pm 5\%$ o. r. (5~100 000 μS/cm)■ 最大 $\pm 1\%$ o. r. : 呼び口径 15~150 およびステンレスプロセス接続 (1.4404 (SUS F316L 相当)) 使用時
温度	± 0.5 °C (± 0.9 °F)

温度測定応答時間

$T_{90} < 15$ 秒

環境

周囲温度範囲

変換器	-40~+60 °C (-40~+140 °F)
現場表示器	-20~+60 °C (-4~+140 °F) 温度が許容温度範囲外の場合、表示部の視認性が悪化する可能性があります。
センサ	-40~+60 °C (-40~+140 °F)
ライニング	ライニングの許容温度範囲を超過しない、または下回らないようにしてください。→ 流体温度範囲 , 98.

 周囲温度と流体温度の依存関係→ **流体温度範囲**, 98

保管温度

保管温度は、変換器およびセンサの周囲温度範囲と同じです。

相対湿度

本機器は、相対湿度 5~95% の屋外および屋内での使用に適しています。

使用高さ

EN 61010-1 に準拠

- 過電圧保護なし：≤ 2 000 m
- 過電圧保護付き：> 2 000 m (例：Endress+Hauser HAW シリーズ)

保護等級

変換器	<ul style="list-style-type: none"> ■ IP66/67、Type 4X エンクロージャ、汚染度 4 に適合 ■ハウジング開放時：IP20、Type 1 エンクロージャ、汚染度 2 に適合
センサ	IP66/67、Type 4X エンクロージャ、汚染度 4 に適合

耐振動性および耐衝撃性

一体型

正弦波振動 IEC 60068-2-6 に準拠	2~8.4 Hz	3.5 mm ピーク
	8.4~2 000 Hz	1 g ピーク
広帯域不規則振動 IEC 60068-2-64 に準拠	10~200 Hz	0.003 g ² /Hz
	200~2 000 Hz	0.001 g ² /Hz (1.54 g rms)
正弦半波衝撃 IEC 60068-2-27 に準拠	6 ms 30 g	

衝撃

乱暴な取扱いによる衝撃、IEC 60068-2-31 に準拠

分離型（センサ）

正弦波振動 IEC 60068-2-6 に準拠	2～8.4 Hz	7.5 mm ピーク
	8.4～2 000 Hz	2 g ピーク
広帯域不規則振動 IEC 60068-2-6 に準拠	10～200 Hz	0.01 g ² /Hz
	200～2 000 Hz	0.003 g ² /Hz (2.7 g rms)
正弦半波衝撃 IEC 60068-2-6 に準拠	6 ms 50 g	

衝撃

乱暴な取扱いによる衝撃、IEC 60068-2-31 に準拠

電磁適合性（EMC）

IEC/EN 61326 に準拠、および
IO-Link インタフェースおよびシステム仕様に準拠



詳細については、適合宣言を参照してください。

プロセス

流体温度範囲

-20~+150 °C (-4~+302 °F)

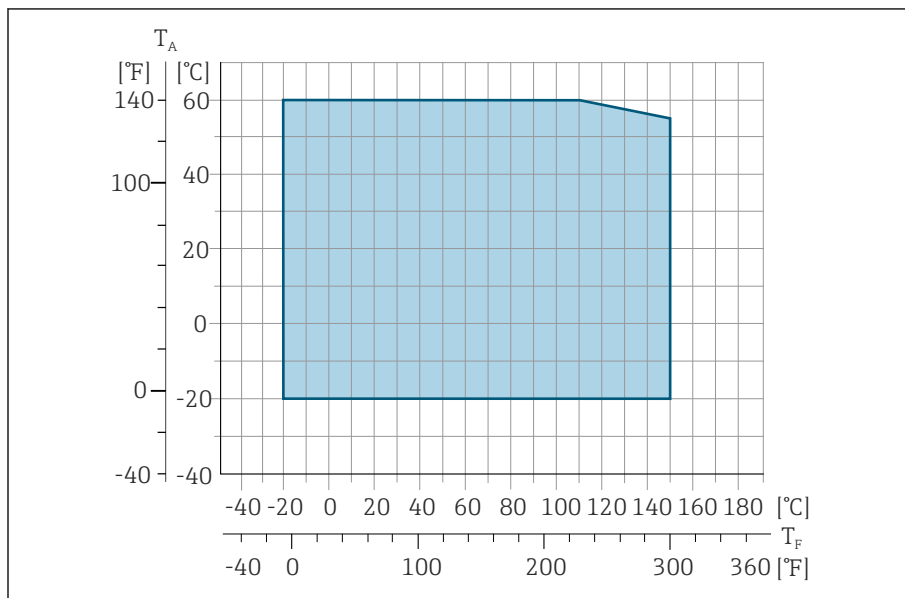

A0027450

T_A 周囲温度

T_F 流体温度

導電率

最小導電率：

- 5 μS/cm：一般的な液体の場合
- 20 μS/cm：純水の場合

20 μS/cm 未満の場合は、以下の基本条件を遵守してください。

- 値が 20 μS/cm 未満の場合は、「機能」のオーダーコード 013、オプション D「高機能変換器」、および高い出力信号ダンピングを推奨します。
- 最大許容ケーブル長 L_{max} を遵守してください。この長さは、測定物の導電率に応じて決定します。
- オーダーコード 013「機能」、オプション A「標準変換器」、および空検知 (EPD) がオンの場合、最小導電率は 20 μS/cm になります。
- オーダーコード 013「機能」、オプション A「標準変換器」(分離型) の場合：L_{max} > 20 m の場合は空検知を有効にしないでください。

i 分離型の場合は、最小導電率がケーブルの長さによっても異なることに注意してください。

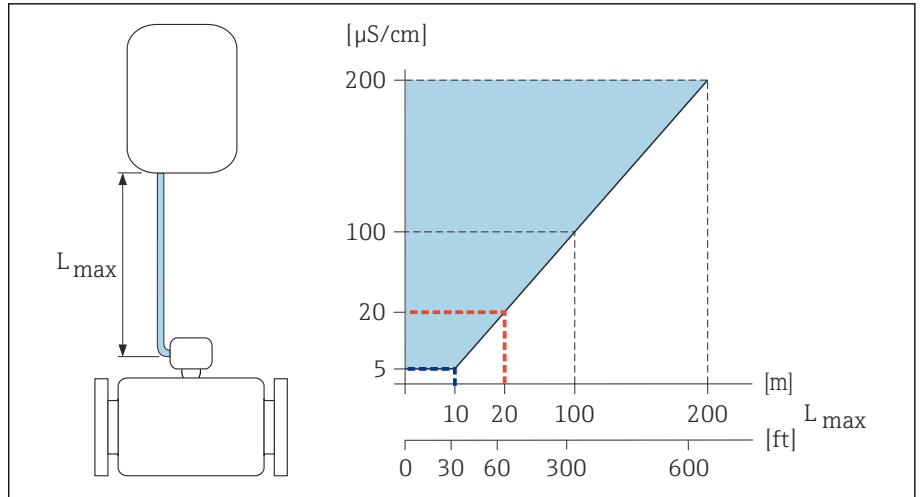

A0047485

図 14 許容される接続ケーブル長

色付き部分 = 許容範囲

L_{max} = 接続ケーブル長 [m] ([ft])

[$\mu\text{S}/\text{cm}$] = 測定物導電率

赤線 = オーダーコード 013 「機能」、オプション A 「標準変換器」

青線 = オーダーコード 013 「機能」、オプション D 「高性能変換器」

流量制限

センサの呼び口径は配管径と流量で決まります。

- i** ■ センサの呼び口径を小さくすると、流速が増加します。
- 固形分が多い測定物の場合、呼び口径 8 mm (3/8") 以上のセンサでは大きな電極により信号安定性と洗浄性が向上します。

2~3 m/s (6.56~9.84 ft/s)	最適な流速
$v < 2 \text{ m/s}$ (6.56 ft/s)	導電率値が低い場合
$v > 2 \text{ m/s}$ (6.56 ft/s)	付着物が発生する測定物の場合、例：高脂肪乳

P-T レイティング

最大許容流体圧力は測定物温度に応じて異なります。
データは機器のすべての受圧パーツに関連します。

O リングシール付きプロセス接続、呼び口径 2~25 mm (1/12~1")

最大許容流体圧力は測定物温度に応じて異なります。
データは機器のすべての受圧パーツに関連します。

EN 1092-1 準拠の固定フランジ

ステンレス

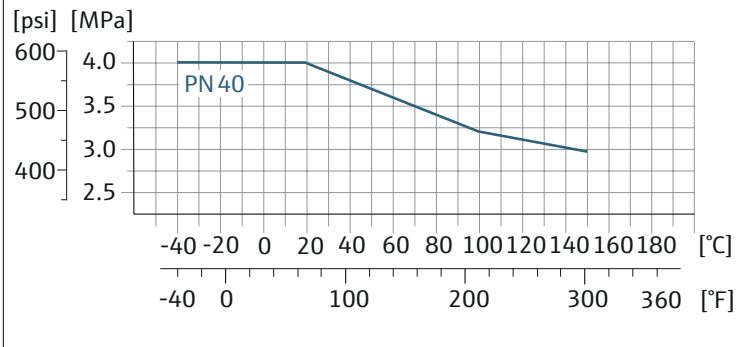

A0028928-JA

ASME B16.5 準拠の固定フランジ

ステンレス

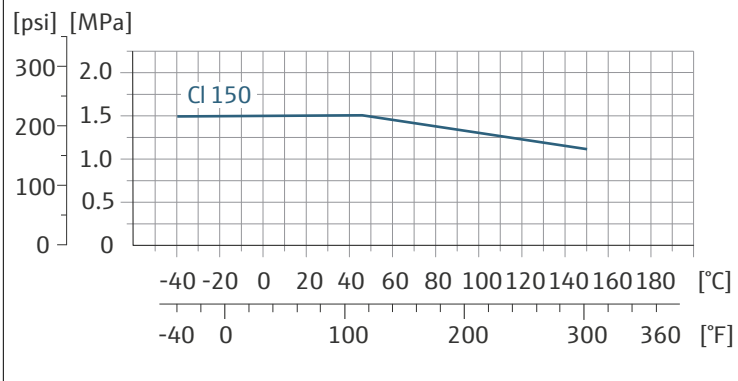

A0028936-JA

JIS B2220 準拠の固定フランジ

ステンレス

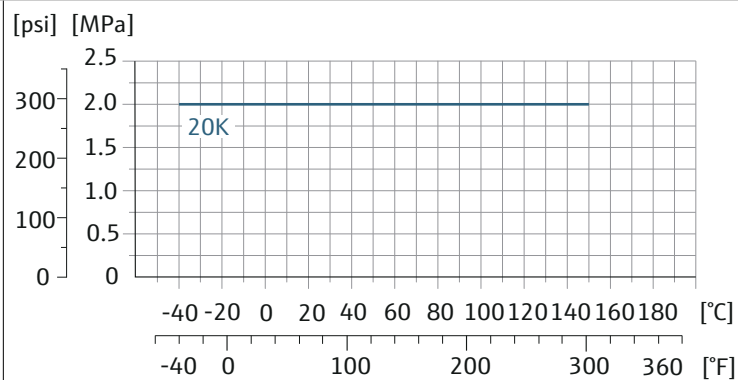

A0028938-JA

**ISO 288/DIN 2999、NPT 準拠のカップリング
DIN EN ISO 1127、ISO 2037 準拠の溶接ソケット**

ステンレス

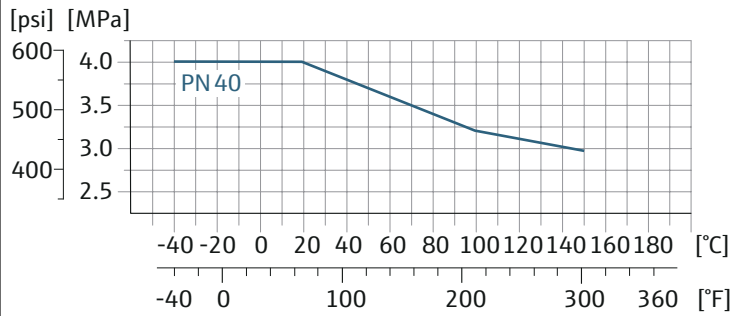

A0028928-JA

無菌ガスケット付きプロセス接続、呼び口径 2~25 mm (1/12~1")

**EN 10357 (DIN 11850) 準拠の溶接ソケット
DIN 11851 準拠のネジ
DIN 11864-1 準拠のネジ
フランジ DIN 11864-2 Form**

ステンレス

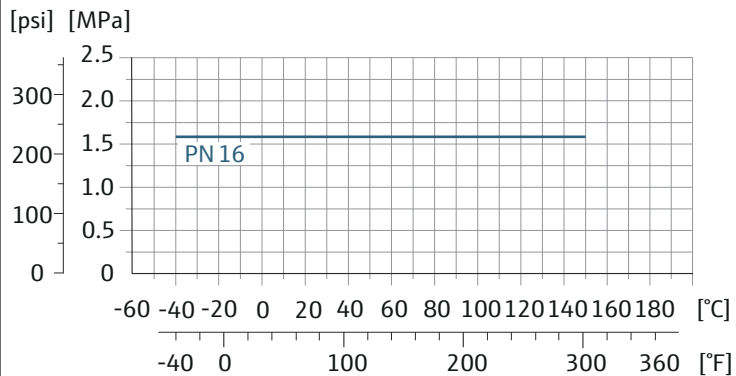

A0028940-JA

無菌ガスケット付きプロセス接続、呼び口径 40~150 mm (1 1/2~6")

**ASME BPE 準拠の溶接ソケット
EN 10357 (DIN 11850) 準拠の溶接ソケット
ISO 2037 準拠の溶接ソケット
DIN 11851 準拠のネジ**

ステンレス

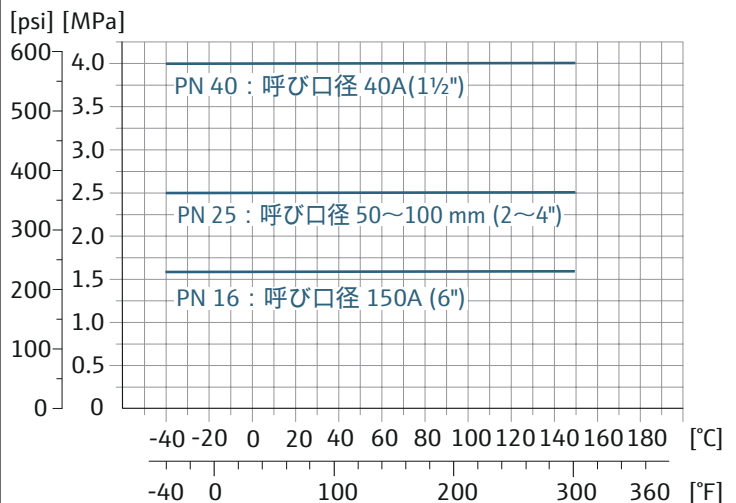

A0028942-JA

**フランジ DIN 11864-2 Form A、ノッチ付きフランジ
DIN 11864-1 準拠のネジ**

ステンレス

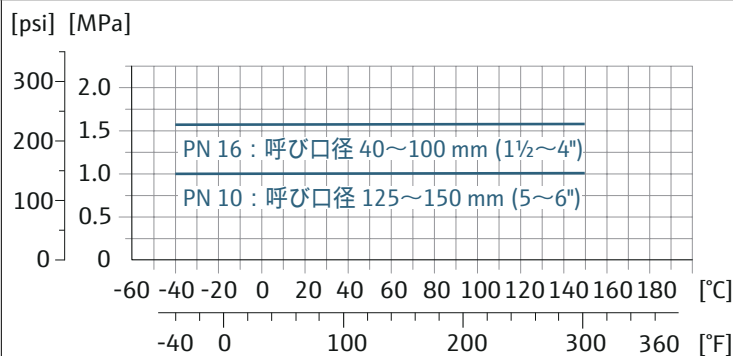

A0028943-JA

トリクランプ

ステンレス

クランプ接続は最大圧力 1.6 MPa (232 psi) まで対応します。
1.6 MPa (232 psi) を超える可能性があるため、使用するクランプおよびシールの耐圧限界に注意してください。クランプおよびシールは本製品に含まれません。

耐圧力特性

絶対圧力のリミット値はライニングおよび流体温度に応じて異なります。

PFA	呼び口径		絶対圧力 [mbar] ([psi])				
	[mm]	[in]	+25 °C (+77 °F)	+80 °C (+176 °F)	+100 °C (+212 °F)	+130 °C (+266 °F)	+150 °C (+302 °F)
	2~150	½~6	0 (0)	0 (0)	0 (0)	0 (0)	0 (0)

圧力損失

- 圧力損失なし：呼び口径 8 mm (5/16") 以上、変換器を設置する配管と変換器の呼び口径が同じ場合
- アダプタを使用する場合の圧力損失に関する情報 → **アダプタの使用**, 30

構造

質量

値はすべて標準定格圧力のフランジ付き機器のものです。
質量データは指針値です。定格圧力および設計に応じて、質量が記載値より小さくなる場合があります。

分離型変換器

- ポリカーボネート：1.4 kg (3.1 lbs)
- アルミニウム：2.4 kg (5.3 lbs)

分離型センサ

アルミニウムセンサ接続ハウジング：下表を参照

呼び口径		質量	
[mm]	[in]	[kg]	[lbs]
2	1/12	4.7	10.4
4	5/32	4.7	10.4
8	5/16	4.7	10.4
15	½	4.6	10.1
25	1	5.5	12.1
40	1 ½	6.8	15.0
50	2	7.3	16.1
65	–	8.1	17.9
80	3	8.7	19.2
100	4	10.0	22.1
125	5	15.4	34.0
150	6	17.8	39.3

測定配管の仕様

呼び口径		圧力定格 ¹⁾ EN (DIN) [bar]	プロセス接続部内径	
[mm]	[in]		PFA	
[mm]	[in]	[bar]	[mm]	[in]
2	1/12	PN 16/40	2.25	0.09
4	5/32	PN 16/40	4.5	0.18
8	5/16	PN 16/40	9.0	0.35
15	½	PN 16/40	16.0	0.63
–	1	PN 16/40	22.6	0.89
25	–	PN 16/40	26.0	1.02
40	1 ½	PN 16/25/40	35.3	1.39
50	2	PN 16/25	48.1	1.89
65	–	PN 16/25	59.9	2.36
80	3	PN 16/25	72.6	2.86
100	4	PN 16/25	97.5	3.84

呼び口径		圧力定格 ¹⁾ EN (DIN) [bar]	プロセス接続部内径	
[mm]	[in]		PFA	
			[mm]	[in]
125	5	PN 10/16	120.0	4.72
150	6	PN 10/16	146.5	5.77

1) 使用するプロセス接続およびシールに応じて異なります。

材質

変換器ハウジング

「ハウジング」のオーダーコード

- オプション A：一体型、アルミニウム、コーティング
- オプション G：一体型、アルミニウム、コーティング + ポリカーボネート 製点検窓
- オプション M：一体型、ポリカーボネート
- オプション N：分離型、ポリカーボネート
- オプション P：分離型、アルミニウム、コーティング
- オプション T：分離型、アルミニウム、コーティング + ポリカーボネート 製点検窓

ウィンドウ材質

- 「ハウジング」のオーダーコード、オプション A：ガラス
- 「ハウジング」のオーダーコード、オプション G：ポリカーボネート
- 「ハウジング」のオーダーコード、オプション M：ポリカーボネート
- 「ハウジング」のオーダーコード、オプション N：ポリカーボネート
- 「ハウジング」のオーダーコード、オプション P：ガラス
- 「ハウジング」のオーダーコード、オプション T：ポリカーボネート

ネックアダプタ

「ハウジング」のオーダーコード、オプション A、G、M：アルミニウム、コーティング

センサ接続ハウジング

ステンレス 1.4301 (SUS 304 相当)

ケーブルグランドおよび電線口

ケーブルグランド M20×1.5

プラスチック

電線口用アダプタ (めねじ G ½" または NPT ½")

ニッケルめっき真鍮

M12 プラグインコネクタ

ステンレス 1.4301 (SUS 304 相当)

分離型用接続ケーブル

電極とコイルケーブル：
銅シールド付き PVC ケーブル

センサハウジング

ステンレス 1.4301 (SUS 304 相当)

計測チューブ

ステンレス 1.4301 (SUS 304 相当)

ライニング	PFA (USP クラス VI, FDA 21 CFR 177.2600)
電極	<ul style="list-style-type: none"> ■ ステンレス : 1.4435 (SUS 316L 相当) ■ アロイ C22 : 2.4602 (UNS N06022)
シール	<ul style="list-style-type: none"> ■ Oリングシール、呼び口径 2~25 mm (1/12~1") : EPDM、FKM、カルレッツ ■ 無菌 (サニタリ仕様) ガスケットシール、呼び口径 2~150 mm (1/12~6") : EPDM、FKM、VMQ (シリコン)
プロセス接続	ステンレス 1.4404 (SUS 316L 相当)
壁取付ユニット	ステンレス 1.4301 (SUS 304 相当) サニタリ設計の設置ガイドラインには適合しません。
スペーサ	ステンレス 1.4435 (SUS 316L 相当)
アクセサリ	
保護カバー	ステンレス 1.4404 (SUS 316L 相当)
配管取付セット	ステンレス 1.4301 (SUS 304 相当)
壁面取付キット	ステンレス 1.4301 (SUS 304 相当) サニタリ設計の設置ガイドラインには適合しません。

組合せ電極

標準電極 :

- 測定電極
- 空検知電極 (呼び口径 15~150 (1/2~6") のみ)

表面粗さ

データは接液部表面のものです。

ステンレス電極 1.4435 (SUS 316L 相当) ; アロイ C22、2.4602 (UNS N06022) :

≤ 0.3~0.5 μm (11.8~19.7 μin)

PFA 製ライニング :

≤ 0.4 μm (15.7 μin)

ステンレスプロセス接続 :

- Oリングシール付き : Ra ≤ 1.6 μm (63 μin)
- 無菌シール付き : R_{amax} = 0.76 μm (30 μin)

現場表示器

操作コンセプト

操作方法	以下を使用した操作 : <ul style="list-style-type: none"> ■ SmartBlue アプリ¹⁾ ■ Commubox FXA291
信頼性の高い操作	<ul style="list-style-type: none"> ■ 現地の言語による操作 ■ 機器と SmartBlue アプリで操作コンセプトを標準化 ■ 書き込み保護 ■ 電子モジュールの交換時に、T-DAT バックアップ用機器メモリを使用して設定が転送されます。機器メモリにはプロセスデータ、機器データ、イベントログブックなどが格納されています。再設定は不要です。
診断時の動作	効率的な診断動作により測定の安定性が向上 : <ul style="list-style-type: none"> ■ 現場表示器と SmartBlue アプリにトラブルシューティング対策を表示できます。 ■ 各種のシミュレーションオプション ■ 発生したイベントのログが記録されます。

1) オプション : 「ディスプレイ ; 操作」のオーダーコード、オプション H、J、K

IO-Link

 機器固有のパラメータは IO-Link を介して設定されます。したがって、各種設定および操作が可能な、ユーザが使用できる専用の PC 用プログラムがあります。機器用の DD ファイル (IODD) が提供されています。

IO-Link 操作コンセプト

ユーザー固有の作業に最適な、オペレータに配慮したメニュー構造 効率的な診断動作により測定の安定性が向上 :

- 診断メッセージ
- 対処法
- シミュレーションオプション

IODD のダウンロード

以下の 2 つのサイトから IODD をダウンロードできます。

- www.endress.com/download
- <https://ioddfinder.io-link.com/>

www.endress.com/download

1. 「デバイスドライバ」を選択します。
2. 「タイプ」で、「IO Device Description (IODD)」項目を選択します。
3. 「製品ルートコード」を選択します。
4. 「検索」をクリックします。
 - ↳ 検索結果の一覧が表示されます。

適切なバージョンを選択してダウンロードします。

<https://ioddfinder.io-link.com/>

1. 「Endress」と入力し、製造者として表示される「Endress+Hauser」を選択します。
2. 製品名を選択します。
 - ↳ 検索結果の一覧が表示されます。

適切なバージョンを選択してダウンロードします。

 詳細な IO-Link 情報については、機器の「IO-Link」個別説明書を参照してください。→ [関連資料](#), 6

操作オプション

現場表示器	表示部 : <ul style="list-style-type: none"> ■ 画面の向きに応じた現場表示器の自動表示調整 ■ 測定変数とステータス変数の表示形式の設定
SmartBlue アプリ	<ul style="list-style-type: none"> ■ SmartBlue アプリを使用して、機器を稼働して操作できます。 ■ Bluetooth が使用されます。 ■ ドライバを別途用意する必要はありません。 ■ モバイルハンドヘルドターミナル、タブレット端末、スマートフォンで使用できます。 ■ アクセスが困難な場所や危険場所に配置された機器に迅速かつ安全にアクセスする場合に最適 ■ 機器から半径 20 m (65.6 ft) の範囲内で使用できます。 ■ 暗号化された安全なデータ伝送 ■ 設定時やメンテナンス時のデータ損失なし ■ 診断情報およびプロセス情報をリアルタイムで表示

操作ツール

操作ツール	操作ユニット	インタフェース	追加情報
DeviceCare SFE100	<ul style="list-style-type: none"> ■ ノートパソコン ■ PC ■ Microsoft Windows システム搭載のタブレット端末 	<ul style="list-style-type: none"> ■ CDI サービスインタフェース ■ フィールドバスプロトコル 	イノベーションカタログ IN01047S
FieldCare SFE500	<ul style="list-style-type: none"> ■ ノートパソコン ■ PC ■ Microsoft Windows システム搭載のタブレット端末 	<ul style="list-style-type: none"> ■ CDI サービスインタフェース ■ フィールドバスプロトコル 	取扱説明書 BA00027S/BA00059S
SmartBlue アプリ	<ul style="list-style-type: none"> ■ iOS 搭載機器 : iOS9.0 以上 ■ Android 搭載機器 : Android 4.4 KitKat 以上 	Bluetooth	Endress+Hauser 製 SmartBlue アプリ : <ul style="list-style-type: none"> ■ Google Play ストア (Android) ■ iTunes Apple Store (iOS 機器)

合格証と認証

非防爆認定

- cCSAUS
- EAC
- UKCA

欧州圧力機器指令

- CRN
- PED Cat. II/III
- PESR Cat. II/III

サニタリ適合性

- 3-A 認証
 - 「追加認証」のオーダーコード、オプション LP 「3A」の計測機器のみが 3-A 認証を取得しています。
 - 3-A 認証は計測機器に対する認証です。
 - 計測機器を設置する場合、液体が計測機器の外側に溜まらないようにしてください。分離型変換器は、3-A 規格に準拠して設置する必要があります。
 - アクセサリ（日除けカバー、パイプ取付セットなど）は、3-A 規格に準拠して設置する必要があります。各アクセサリは洗浄することができません。一部の環境では、分解が必要な場合があります。
- EHEDG テスト合格
 - 「追加認証」のオーダーコード、オプション LT 「EHEDG」の計測機器のみテストが実施され、EHEDG の要件を満たしています。
 - EHEDG 認証の要件を満たすためには、「Easy cleanable Pipe couplings and Process connections（洗浄性の高い配管継手およびプロセス接続）」（www.ehedg.org）と題された EHEDG ガイドラインに準拠するプロセス接続と組み合わせて機器を使用する必要があります。
 - EHEDG 認証の要件を満たすためには、排水性を確保できる取付方向に機器を設置する必要があります。
- 食品接触材規則（EC）1935/2004
（EC）1935/2004 要件の準拠を保証する、特定のシリアル番号に対する適合宣言書は、「試験、証明」のオーダーコード、オプション J1 「EU 食品接触材（EC）1935/2004」の計測機器に対してのみ作成されます。
- FDA
FDA 要件の準拠を保証する、特定のシリアル番号に対する適合宣言書は、「試験、証明」のオーダーコード、オプション J2 「US 食品接触材 FDA CFR 21」の計測機器に対してのみ作成されます。
- 食品接触材規則 GB 4806
GB 4806 要件の準拠を保証する、特定のシリアル番号に対する適合宣言書は、「試験、証明」のオーダーコード、オプション J3 「CN 食品接触材 GB 4806」の計測機器に対してのみ作成されます。
- シール
FDA 準拠（カルレッツシールを除く）

医薬品適合性

- FDA
FDA 要件の準拠を保証する、特定のシリアル番号に対する適合宣言書は、「試験、証明」のオーダーコード、オプション J2 「US 食品接触材 FDA CFR 21」の計測機器に対してのみ作成されます。
- USP クラス VI
- TSE/BSE 適正証明
- cGMP
「試験、証明」のオーダーコード、オプション JG 「cGMP 要件への適合、適合宣言書」の機器は、接液部表面、設計、FDA 21 CFR 材質適合性、USP クラス VI 試験および TSE/BSE 適合性に関する cGMP の要件を満たします。
シリアル番号固有の適合宣言書が発行されます。

無線認証

本機器は無線認証を取得しています。

その他の認定

IO-Link
製造者宣言による自己証明

外部基準とガイドライン

- IEC/EN 60529
エンクロージャによる保護等級 (IP コード)
- IEC/EN 60068-2-6
環境影響：試験手順 - 試験 Fc：振動 (正弦波)
- IEC/EN 60068-2-31
環境影響：試験手順 - 試験 Ec：乱暴な取扱いによる衝撃、主に機器用
- IEC/EN 61010-1
測定、制御、実験用電気機器の安全要件 - 一般要求事項
- CAN/CSA-C22.2 No. 61010-1-12
測定、制御、実験用機器の安全要件 - 第 1 部 一般要求事項
- IEC 61131-9
ポイント・トゥー・ポイント接続による小型センサおよびアクチュエータとの通信用インタフェース
- IEC/EN 61326
クラス A 要件に準拠した放射。電磁適合性 (EMC 要件)
- ANSI/ISA-61010-1 (82.02.01)
測定、制御、実験用機器の安全要件 - 第 1 部 一般要求事項
- ETSI EN 300 328
2.4 GHz 帯の無線機器用ガイドライン
- EN 301489
電磁適合性および無線スペクトル事項 (ERM)

アプリケーションパッケージ

用途

機器の機能を拡張するために、各種のアプリケーションパッケージが用意されています。これらのパッケージは、安全要件や特定のアプリケーション要件を満たすために必要となる場合があります。

アプリケーションパッケージは、Endress+Hauser 社に機器と一緒に注文するか、または後から追加注文できます。オーダーコードの詳細については、お近くの弊社営業所もしくは販売代理店にお問い合わせいただくか、あるいは弊社ウェブサイトの製品ページをご覧ください (www.endress.com)。

Heartbeat Verification + Monitoring

Heartbeat Verification

可用性は製品構成に応じて異なります。

DIN ISO 9001:2008 7.6 a) 条項「監視および測定機器の制御」に準拠する、トレーサビリティが確保された検証のための要件を満たします。

- プロセスを中断せずに設置された状態での機能試験
- 必要に応じて、トレーサビリティが確保された検証が可能 (レポートを含む)
- 操作インタフェースを使用した簡単な試験プロセス
- 製造者仕様の枠内で全体試験範囲が広く、明確な測定点の評価 (合格/不合格)
- 事業者のリスク評価に応じた校正間隔の延長

Heartbeat Monitoring

可用性は製品構成に応じて異なります。

Heartbeat Monitoring では、測定原理固有のデータを予防保全またはプロセス分析のために外部状態監視システムに継続的に供給します。このデータにより、事業者は以下のことが可能になります。

- 時間とともに測定機能に及ぼすプロセスの影響（例：腐食、摩耗、付着物）について、これらのデータとその他の情報を使用して、結論を導き出す。
- 適切なサービスのスケジュールを立てる。
- プロセス品質または製品品質（気泡など）を監視する。

高速充填 <5 秒

可用性は、選択した製品構成に応じて異なります。

「高速充填 <5 秒」オプションは、開始/停止（バッチ）時間が 5 秒未満の高速充填/投与アプリケーションを使用するユーザー向けです。

このオプションにより、生産中に以下のパラメータが自動設定されます。

- 測定期間：20 ms（工場設定：60 ms）
- 積分時間：5 ms（工場設定：20 ms）
- フィルタ設定：バイノミナルフィルタ（工場設定：ダイナミックフロー）
- 中央値：0
- ダンピング：0

高速充填アプリケーションでは、50 $\mu\text{S}/\text{cm}$ 以上の最小導電率が必要です。

アプリケーション事例：

高い繰返し性が要求される高速投与アプリケーション（バッチ）（例：袋充填、その他の充填アプリケーション）

14 寸法 (SI 単位)

一体型	112
「ハウジング」のオーダーコード、オプション A および G 「アルミニウム、コーティング」	112
「ハウジング」のオーダーコード、オプション M 「一体型、ポリカーボネート」	113
分離型	114
分離型変換器	114
分離型センサ	115
センサフランジ接続	116
フランジ接続	118
フランジ DIN 11864-2 Form A、溝付きフランジ	118
フランジ DIN 11864-2 Form A、ノッチ付きフランジ	118
EN 1092-1 (DIN 2501/DIN 2512N) : PN 40 準拠のフランジ	119
ASME B16.5、Class 150 準拠のフランジ	120
JIS B2220、20K に準拠したフランジ	120
クランプ接続	121
トリクランプ	121
溶接ニップル	122
EN 10357 準拠の溶接ソケット	122
ISO 1127 準拠の溶接ニップル	122
ISO 2037 準拠の溶接ニップル	122
ASME BPE 準拠の溶接ニップル	124
カップリング	125
DIN 11851 準拠のねじ継手	125
DIN 11864-1、Form A 準拠のハイジェニックカップリング	126
SMS 1145 準拠のネジ	126
ISO 228/DIN 2999 準拠のおねじ	127
取付キット	128
壁取付ユニット	128
アクセサリ	129
アースリング	129
スペーサ	129
O リングシール付き雄ネジ	130
O リングシール付き雌ネジ	130
トリクランプ	131
保護カバー	131

一体型

「ハウジング」のオーダーコード、オプション A および G 「アルミニウム、コーティング」

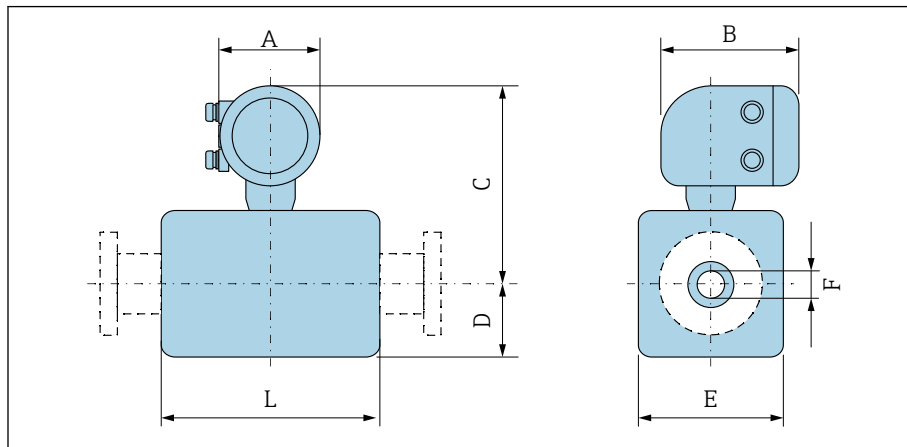

A0043172

呼び口径		A ¹⁾	B	C	D	E	F	L ²⁾
[mm]	[in]	[mm]	[mm]	[mm]	[mm]	[mm]	[mm]	[mm]
2	1/12	139	178	235	48	43	2.25	86
4	1/32	139	178	235	48	43	4.5	86
8	5/16	139	178	235	48	43	9	86
15	1/2	139	178	235	48	43	16	86
-	1	139	178	239	52	56	22.6	86
25	-	139	178	239	52	56	26.0	86
40	1 1/2	139	178	242	54	107	34.8	140
50	2	139	178	249	60	120	47.5	140
65	-	139	178	256	68	135	60.2	140
80	3	139	178	263	74	148	72.9	140
100	4	139	178	276	87	174	97.4	140
125	-	139	178	292	103	206	120.0	200
150	6	139	178	306	117	234	146.9	200

1) 使用するケーブルグランドに応じて異なります：値は最大 + 30 mm

2) 全長はプロセス接続に応じて異なります。

「ハウジング」のオーダーコード、オプション M「一体型、ポリカーボネート」

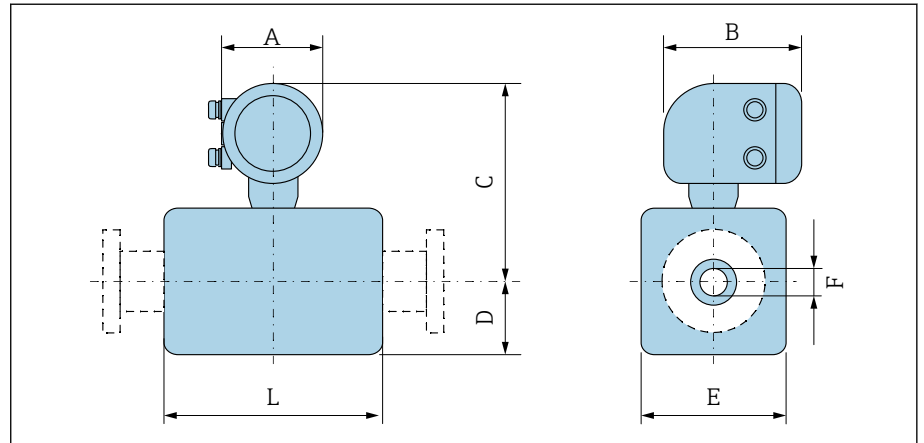

A0043172

呼び口径		A ¹⁾	B	C	D	E	F	L ²⁾
[mm]	[in]	[mm]	[mm]	[mm]	[mm]	[mm]	[mm]	[mm]
2	1/12	132	172	232	55	43	2.25	86
4	1/32	132	172	232	55	43	4.5	86
8	5/16	132	172	232	55	43	9	86
15	1/2	132	172	232	55	43	16	86
-	1	132	172	237	55	56	22.6	86
25	-	132	172	237	55	56	26.0	86
40	1 1/2	132	172	240	54	107	34.8	140
50	2	132	172	247	60	120	47.5	140
65	-	132	172	254	67	135	60.2	140
80	3	132	172	260	74	148	72.9	140
100	4	132	172	273	87	174	97.4	140
125	-	132	172	289	103	206	120.0	200
150	6	132	172	303	117	234	146.9	200

- 1) 使用するケーブルグランドに応じて異なります：値は最大 + 30 mm
 2) 全長はプロセス接続に応じて異なります。

分離型

分離型変換器

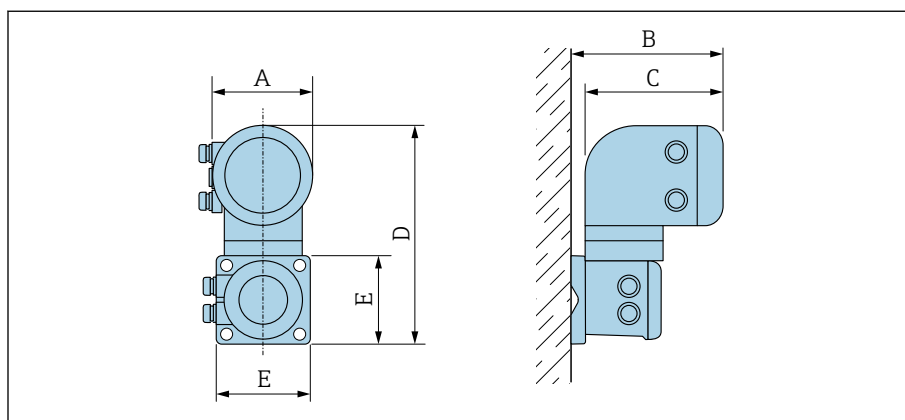

A0042715

「ハウジング」のオーダーコード	A ¹⁾ [mm]	B [mm]	C [mm]	D [mm]	E [mm]
オプション N 「分離型、ポリカーボネート」	132	187	172	307	130
オプション P および T 「分離型、アルミニウム、コーティング」	139	185	178	309	130

1) 使用する電線口に応じて異なります：値は最大 + 30 mm

分離型センサ

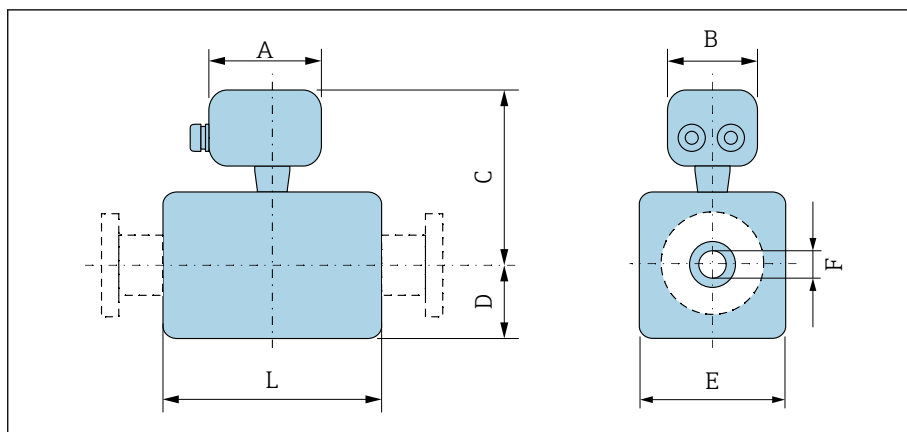

A0043178

呼び口径		A ¹⁾	B	C	D	E	F	L ²⁾
[mm]	[in]	[mm]	[mm]	[mm]	[mm]	[mm]	[mm]	[mm]
2	1/12	126	70	129	48	43	2.25	86
4	1/32	126	70	129	48	43	4.5	86
8	5/16	126	70	129	48	43	9	86
15	1/2	126	70	129	48	43	16	86
-	1	126	70	133	52	56	22.6	86
25	-	126	70	133	52	56	26.0	86
40	1 1/2	126	70	136	53	107	34.8	140
50	2	126	70	143	60	120	47.5	140
65	-	126	70	150	67	135	60.2	140
80	3	126	70	157	74	148	72.9	140
100	4	126	70	170	87	174	97.4	140
125	-	126	70	186	103	206	120.0	200
150	6	126	70	200	117	234	146.9	200

1) 使用するケーブルグラウンドに応じて異なります：値は最大 + 30 mm

2) 全長はプロセス接続に応じて異なります。

センサフランジ接続

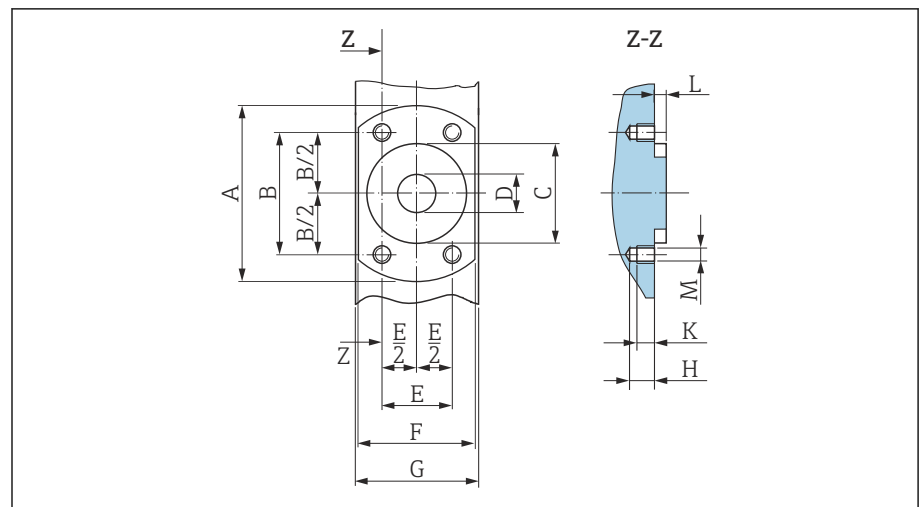

A0017657

図 15 プロセス接続なしの正面図

呼び口径		A	B	C	D	E	F	G	H	K	L	M
[mm]	[in]	[mm]	[mm]	[mm]	[mm]	[mm]	[mm]	[mm]	[mm]	[mm]	[mm]	[mm]
2	1/12	62	41.6	34	9	24	42	43	8.5	6	4	M6
4	1/32	62	41.6	34	9	24	42	43	8.5	6	4	M6
8	5/16	62	41.6	34	9	24	42	43	8.5	6	4	M6
15	1/2	62	41.6	34	16	24	42	43	8.5	6	4	M6
25	-	72	50.2	44	26	29	55	56	8.5	6	4	M6

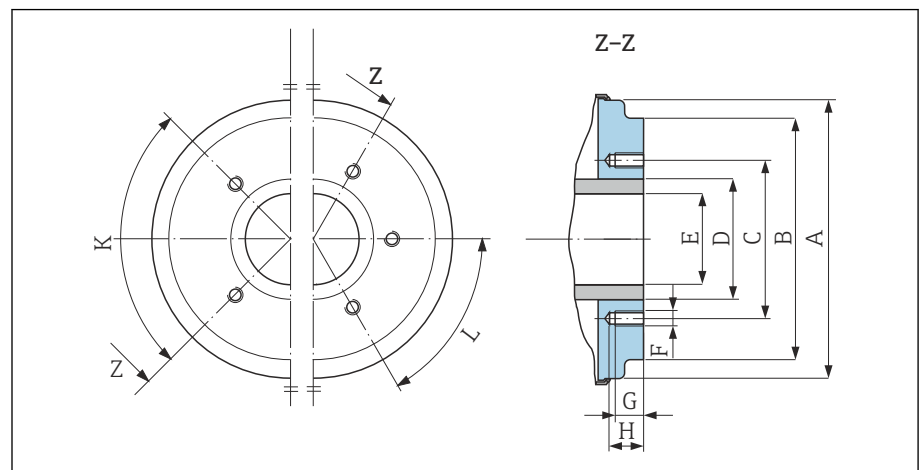

A0005528

図 16 プロセス接続なしの正面図

呼び口径		A	B	C	D	E	F	G	H	K	L
[mm]	[in]	[mm]	[mm]	[mm]	[mm]	[mm]	[mm]	[mm]	[mm]	90° ±0.5°	60° ±0.5°
		タップ穴									
40	1 1/2	99.7	85.8	71.0	48.3	34.8	M8	12	17	4	-
50	2	112.7	98.8	83.5	60.3	47.5	M8	12	17	4	-
65	-	127.7	114.8	100.0	76.1	60.2	M8	12	17	-	6

呼び口径		A	B	C	D	E	F	G	H	K	L
[mm]	[in]	[mm]	[mm]	[mm]	[mm]	[mm]	[mm]	[mm]	[mm]	90° ±0.5°	60° ±0.5°
		タップ穴									
80	3	140.7	133.5	114.0	88.9	72.9	M8	12	17	-	6
100	4	166.7	159.5	141.0	114.3	97.4	M8	12	17	-	6
125	-	198.7	191.5	171.0	139.7	120.0	M10	15	20	-	6
150	6	226.7	219.5	200.0	168.3	146.9	M10	15	20	-	6

フランジ接続

フランジ DIN 11864-2 Form A、溝付きフランジ

ステンレス：「プロセス接続」のオーダーコード、オプション DQS

EN 10357 series A に準拠した配管に最適、溝付きフランジ

呼び口径 2~8 mm、DN 10 フランジ付き (標準)

表面粗さ： $Ra_{max} = 0.76 \mu m$

i ピグ洗浄を行う場合は、計測配管とプロセス接続の内径 (E) に注意してください。

呼び口径 [mm]	配管 [mm]	A [mm]	B [mm]	C [mm]	D [mm]	E [mm]	L [mm]
2~8	13 × 1.5 (DN 10)	54	37	4 × $\varnothing 9$	10	10	183
15	19 × 1.5 (DN 15)	59	42	4 × $\varnothing 9$	10	16	183
25	29 × 1.5 (DN 25)	70	53	4 × $\varnothing 9$	10	26	183

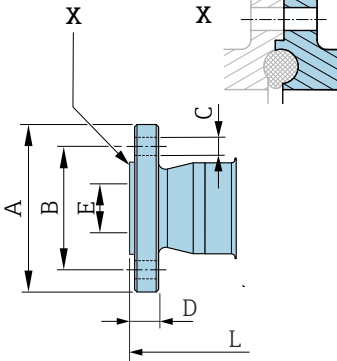

A0043232

フランジ DIN 11864-2 Form A、ノッチ付きフランジ

ステンレス：「プロセス接続」のオーダーコード、オプション DRS

EN 10357 series A に準拠した配管に最適、ノッチ付きフランジ

表面粗さ： $Ra_{max} = 0.76 \mu m$

i ピグ洗浄を行う場合は、計測配管とプロセス接続の内径 (E) に注意してください。

呼び口径 [mm]	配管 [mm]	A [mm]	B [mm]	C [mm]	D [mm]	E [mm]	L [mm]
40	41 × 1.5	82	65	4 × $\varnothing 9$	10	38	246
50	53 × 1.5	94	77	4 × $\varnothing 9$	10	50	246
65	70 × 2	113	95	8 × $\varnothing 9$	10	66	246
80	85 × 2	133	112	8 × $\varnothing 11$	10	81	270
100	104 × 2	159	137	8 × $\varnothing 11$	10	100	278
125	129 × 2	183	161	8 × $\varnothing 11$	10	125	362
150	154 × 2	213	188	8 × $\varnothing 14$	10	150	362

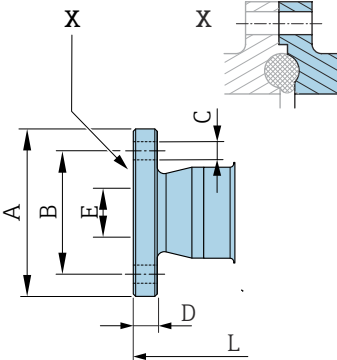

A0042819

EN 1092-1 (DIN 2501/DIN 2512N) : PN 40 準拠のフランジ

ステンレス : 「プロセス接続」 のオーダーコード、オプション D5S

表面粗さ : EN 1092-1 Form B1 (DIN 2526 Form C)、 $Ra \leq 1.6 \mu\text{m}$

呼び口径 2~8 mm、DN 15 フランジ付き (標準)

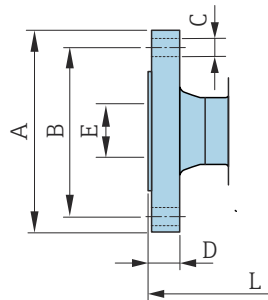

A0042813

呼び口径 [mm]	A [mm]	B [mm]	C [mm]	D [mm]	E [mm]	L [mm]
2~8	95	65	4 × Ø14	16	17.3	198.4
15	95	65	4 × Ø14	16	17.3	198.4
25	115	85	4 × Ø14	18	28.5	198.4

ASME B16.5、Class 150 準拠のフランジ

ステンレス：「プロセス接続」のオーダーコード、オプション A1S

表面粗さ：Ra ≤ 1.6 μm

呼び口径 2~8 mm、DN 15 フランジ付き (標準)

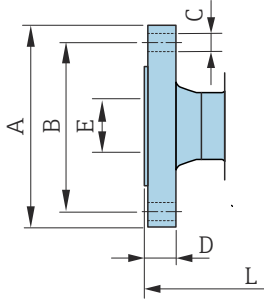

A0042813

呼び口径 [mm]	A [mm]	B [mm]	C [mm]	D [mm]	E [mm]	L [mm]
2~8	90	60.3	4 × Ø15.7	11.2	15.7	218
15	90	60.3	4 × Ø15.7	11.2	15.7	218
25	110	79.4	4 × Ø15.7	14.2	26.7	230

JIS B2220、20K に準拠したフランジ

ステンレス：「プロセス接続」のオーダーコード、オプション N4S

表面粗さ：Ra ≤ 1.6 μm

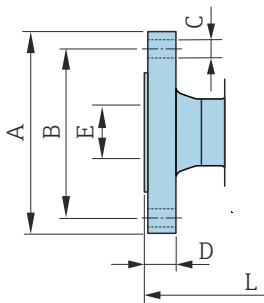

A0042813

呼び口径 [mm]	A [mm]	B [mm]	C [mm]	D [mm]	E [mm]	L [mm]
2~8	95	70	4 × Ø15	14	15	220
15	95	70	4 × Ø15	14	15	220
25	125	90	4 × Ø19	16	25	220

クランプ接続

トリクランプ

1.4404/SUS 316L 相当 : 「プロセス接続」のオーダーコード、オプション FAS ASME BPE (DIN 11866 series C) 準拠の配管に最適

表面粗さ : $Ra_{max} = 0.76 \mu m$

i ピグ洗浄を行う場合は、測定管とプロセス接続の内径 (B) に注意してください。

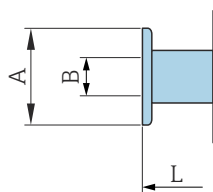

A0043179

呼び口径 [mm]	配管 [mm]	A [mm]	B [mm]	L [mm]
2~8	12.7 × 1.65	25	9.4	143
15	19.1 × 1.65	25	15.8	143
25	25.4 × 1.65	50.4	22.1	143
40	38.1 × 1.65	50.4	34.8	220
50	50.8 × 1.65	63.9	47.5	220
65	63.5 × 1.65	77.4	60.2	220
80	76.2 × 1.65	90.9	72.9	220
100	101.6 × 2.11	118.9	97.4	220
150	152.4 × 2.77	166.9	146.9	300

溶接ニップル

EN 10357 準拠の溶接ソケット

1.4404/SUS 316L 相当:「プロセス接続」のオーダーコード、オプション DAS
EN 10357 series A 準拠の配管に最適

表面粗さ: $Ra_{max} = 0.76 \mu m$

i ピグ洗浄する場合は、計測チューブとプロセス接続の内径 (B) に注意してください。

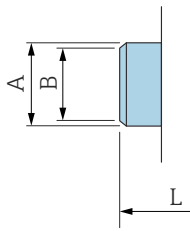

A0043180

呼び口径 [mm]	配管 [mm]	A [mm]	B [mm]	L [mm]
2~8	13 × 1.5	13	10	132.6
15	19 × 1.5	19	16	132.6
25	29 × 1.5	29	26	132.6
40	41 × 1.5	41	38	220
50	53 × 1.5	53	50	220
65	70 × 2	70	66	220
80	85 × 2	85	81	220
100	104 × 2	104	100	220
125	129 × 2	129	125	300
150	154 × 2	154	150	300

ISO 1127 準拠の溶接ニップル

1.4404/SUS 316L 相当:「プロセス接続」のオーダーコード、オプション A2S
ISO 1127 series 1 準拠の配管に最適

表面粗さ: $Ra_{max} = 0.76 \mu m$

i ピグ洗浄を行う場合は、測定管とプロセス接続の内径 (寸法 B) に注意してください。

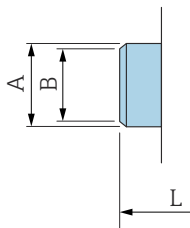

A0043180

呼び口径 [mm]	配管 [mm]	A [mm]	B [mm]	L [mm]
2~8	13.5 × 2.30	13.5	9	126.6
15	21.3 × 2.65	21.3	16	126.6
25	33.7 × 3.25	33.7	27.2	126.6

ISO 2037 準拠の溶接ニップル

1.4404/SUS 316L 相当:「プロセス接続」のオーダーコード、オプション IAS
ISO 1127 (series 1~3、呼び口径に応じて異なる) 準拠の配管に最適

表面粗さ: $Ra_{max} = 0.76 \mu m$

i ピグ洗浄を行う場合は、測定管とプロセス接続の内径 (寸法 B) に注意してください。

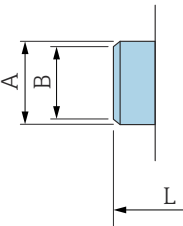

A technical drawing of the sensor showing its dimensions. Dimension A is the total height of the sensor body. Dimension B is the height of the sensor's main body. Dimension L is the length of the sensor's mounting bracket. The sensor is shown in a side view with a blue shaded area representing the sensor body.

呼び口径 [mm]	配管 [mm]	A [mm]	B [mm]	L [mm]
2~8	12.7 × 1.65	12	10	118.2
15	19.05 × 1.65	18	16	118.2
25	25.4 × 1.60	25	22.6	118.2
40	38 × 1.2	38	35.6	220
50	51 × 1.2	51	48.6	220
65	63.5 × 1.6	63.5	60.3	220
80	76.1 × 1.6	76.1	72.9	220
100	101.6 × 2	101.6	97.6	220
125	139.7 × 2	139.7	135.7	380
150	168.3 × 2.6	168.3	163.1	380

A0043180

ASME BPE 準拠の溶接ニップル

1.4404/SUS 316L 相当: 「プロセス接続」のオーダーコード、オプション AAS
ASME BPE (DIN 11866 Range C) 準拠の配管に最適

表面粗さ: $Ra_{max} = 0.76 \mu m$

i ピグ洗浄を行う場合は、測定管とプロセス接続の内径 (寸法 B) に注意してください。

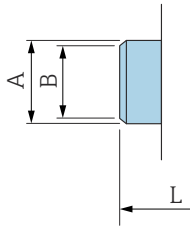

A0043180

呼び口径 [mm]	配管 [mm]	A [mm]	B [mm]	L [mm]
2~8	12.7 × 1.65	12.7	9	118.2
15	19.1 × 1.65	19.1	16	118.2
25	25.4 × 1.65	25.4	22.6	118.2
40	38.1 × 1.65	38.1	34.8	220
50	50.8 × 1.65	50.8	47.5	220
65	63.5 × 1.65	63.5	60.2	220
80	76.2 × 1.65	76.2	72.9	220
100	101.6 × 1.65	101.6	97.4	220
150	152.4 × 2.77	152.4	146.9	300

カップリング

DIN 11851 準拠のねじ継手

1.4404/SUS 316L 相当:「プロセス接続」のオーダーコード、オプション DCS EN 10357 series B (呼び口径 2~25 mm) 準拠の配管に最適

表面粗さ: $Ra_{max} = 0.76 \mu m$

i ピグ洗浄する場合は、計測チューブとプロセス接続の内径 (B) に注意してください。

呼び口径 [mm]	配管 [mm]	A [mm]	B [mm]	L [mm]
2~8	12 × 1 (DN 10)	Rd 28 × 1/8	10	174
15	18 × 1.5	Rd 34 × 1/8	16	174
25	28 × 1 または 28 × 1.5	Rd 52 × 1/6	26	190

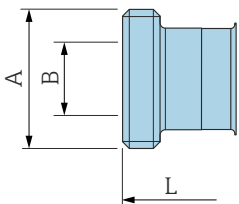

A0048695

1.4404/SUS 316L 相当:「プロセス接続」のオーダーコード、オプション DCS EN 10357 series A (呼び口径 40~150 mm) 準拠の配管に最適

表面粗さ: $Ra_{max} = 0.76 \mu m$

i ピグ洗浄する場合は、計測チューブとプロセス接続の内径 (B) に注意してください。

呼び口径 [mm]	配管 [mm]	A [mm]	B [mm]	L [mm]
40	41 × 1.5	Rd 65 × 1/6	38	260
50	53 × 1.5	Rd 78 × 1/6	50	260
65	70 × 2	Rd 95 × 1/6	66	270
80	85 × 2	Rd 110 × 1/4	81	280
100	104 × 2	Rd 130 × 1/4	100	290
125	129 × 2	Rd 160 × 1/4	125	380
150	154 × 2	Rd 160 × 1/4	150	390

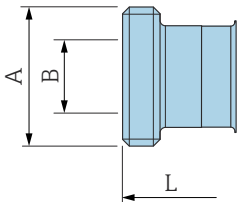

A0048695

DIN 11864-1、Form A 準拠のハイジェニックカップリング

1.4404/SUS 316L 相当：「プロセス接続」のオーダーコード、オプション DDS
EN 10357 series A 準拠の配管に最適

表面粗さ： $Ra_{max} = 0.76 \mu m$

i ピグ洗浄を行う場合は、測定管とプロセス接続の内径 (B) に注意してください。

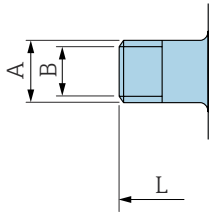

A0043253

呼び口径 [mm]	配管 [mm]	A [mm]	B [mm]	L [mm]
2~8	配管 13 × 1.5 (DN 10)	Rd 28 × 1/8	10	170
15	配管 19 × 1.5	Rd 34 × 1/8	16	170
25	配管 29 × 1.5	Rd 52 × 1/6	26	184
40	41 × 1.5	Rd 65 × 1/6	38	256
50	53 × 1.5	Rd 78 × 1/6	50	256
65	70 × 2	Rd 95 × 1/6	66	266
80	85 × 2	Rd 110 × 1/4	81	276
100	104 × 2	Rd 130 × 1/4	100	286

SMS 1145 準拠のネジ

1.4404/SUS 316L 相当：「プロセス接続」のオーダーコード、オプション SAS
表面粗さ： $Ra_{max} = 0.76 \mu m$

i ピグ洗浄を行う場合は、測定管とプロセス接続の内径 (B) に注意してください。

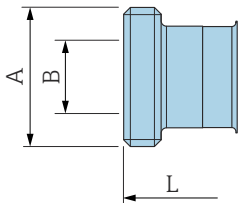

A0043257

呼び口径 [mm]	配管 [mm]	呼び口径 SMS 1145 [mm]	A [mm]	B [mm]	L [mm]
25	1	25	Rd 40 × 1/6	22.6	147.6
40	38.1 × 1.65	38	Rd 60 × 1/6	34.8	256
50	50.8 × 1.65	51	Rd 70 × 1/6	47.5	256
65	63.5 × 1.65	63.5	Rd 85 × 1/6	60.2	266
80	76.2 × 1.65	76	Rd 98 × 1/6	72.6	276
100	101.6 × 1.65	101.6	Rd 132 × 1/6	97.4	286

ISO 228/DIN 2999 準拠のおねじ

1.4404/SUS 316L 相当 : 「プロセス接続」のオーダーコード、オプション I2S

ISO 228/DIN 2999 準拠のめねじに最適

表面粗さ : $Ra \leq 1.6 \mu m$

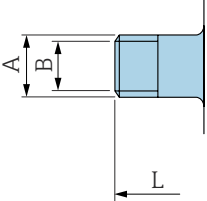
	呼び口径 [mm]	配管 [mm]	A [mm]	B [mm]	L [mm]
	2~8	R $\frac{3}{8}$	R $10.1 \times \frac{3}{8}$	10	166
	15	R $\frac{1}{2}$	R $13.2 \times \frac{1}{2}$	16	166
	25	R 1	R 16.5×1	25	170

A0043253

取付キット

壁取付ユニット

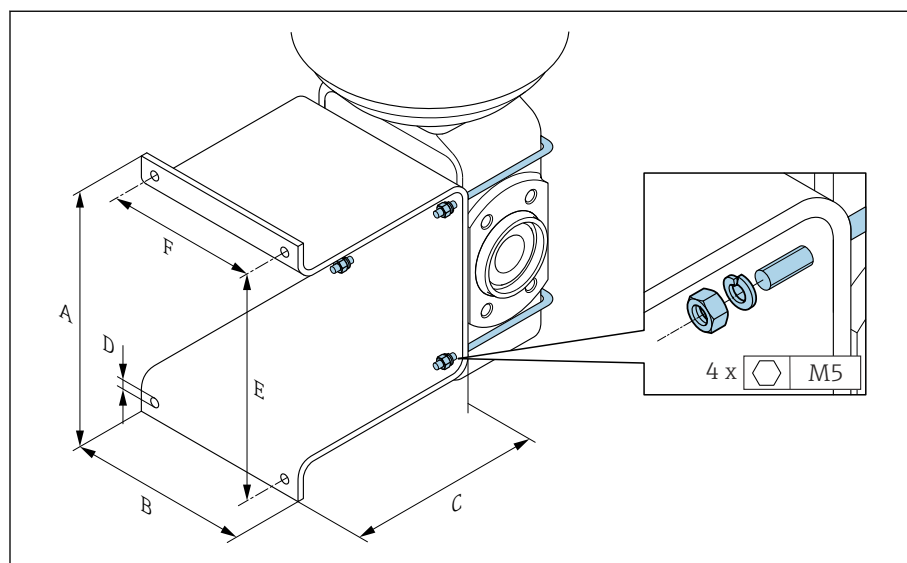

A0005537

A	B	C	Ø D	E	F
[mm]	[mm]	[mm]	[mm]	[mm]	[mm]
137	110	120	7	125	88

アクセサリ

アースリング

オーダーコード : DK5HR-****

1.4435 (SUS 316L 相当)、アロイ C22、タンタル

PVDF 製ラップジョイントフランジおよび PVC 接着用スリーブ用

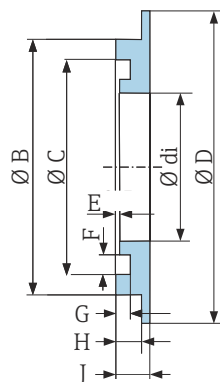

A0017673

呼び口径 [mm]	di [mm]	B [mm]	C [mm]	D [mm]	D [mm]	E [mm]	G [mm]	H [mm]	J [mm]
2~8	9	22	17.6	33.9	0.5	3.5	1.9	3.4	4.5
15	16	29	24.6	33.9	0.5	3.5	1.9	3.4	4.5
25	26	39	34.6	43.9	0.5	3.5	1.9	3.4	4.5

スペーサ

オーダーコード : DK5HB-****

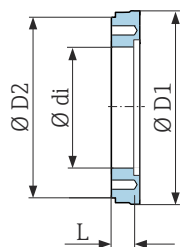

A0017294

呼び口径 [mm]	di [mm]	D1 [mm]	D2 [mm]	L [mm]
80	72.9	140.7	141	30
100	97.4	166.7	162	30

O リングシール付き雄ネジオーダーコード : DKH****-GD****

1.4404/ SUS 316L 相当

雌ネジ NPT に最適

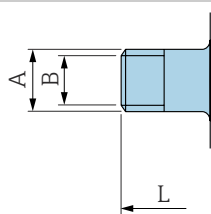
表面粗さ : $Ra \leq 1.6 \mu\text{m}$ 

A0043253

呼び口径 [mm]	ネジ [mm]	A [mm]	B [mm]	L [mm]
2~8	NPT 3/8	R 15.5 × 3/8	10	186
15	NPT 1/2	R 20 × 1/2	16	186
25	NPT 1	R 25 × 1	25	196

O リングシール付き雌ネジオーダーコード : DKH****-GC****

1.4404/ SUS 316L 相当

雄ネジ NPT に最適

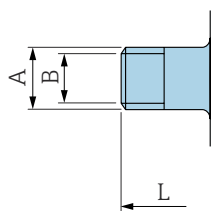
表面粗さ : $Ra \leq 1.6 \mu\text{m}$ 

A0043253

呼び口径 [mm]	ネジ [mm]	A [mm]	B [mm]	L [mm]
2~8	NPT 3/8	R 13 × 3/8	8.9	176
15	NPT 1/2	R 14 × 1/2	16	176
25	NPT 1	R 17 × 1	27.2	188

トリクランプ

オーダーコード : DKH**-HF**

1.4404 (SUS 316L 相当)

BS 4825 / ASME BPE 準拠の配管に最適 (レデューサ : OD 1" から DN 15)

表面粗さ : $Ra_{max} = 0.76 \mu m$

i ピグ洗浄を行う場合は、測定管とプロセス接続の内径 (B) に注意してください。

呼び口径 [mm]	配管	A [mm]	B [mm]	L [mm]
15	OD 1"	50.4	22.1	143

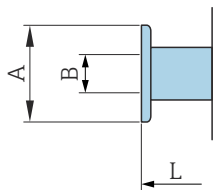

A0043179

保護カバー

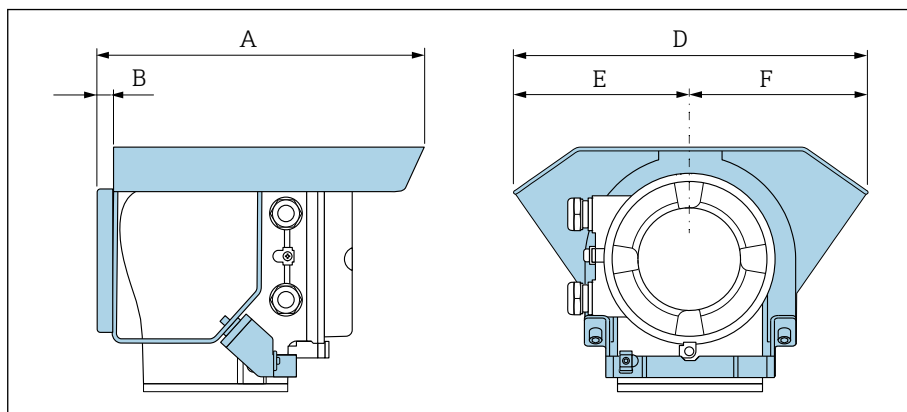

A0042332

A [mm]	B [mm]	D [mm]	E [mm]	F [mm]
257	12	280	140	140

15 寸法 (US 単位)

一体型	134
「ハウジング」のオーダーコード、オプション A および G 「アルミニウム、コーティング」	134
「ハウジング」のオーダーコード、オプション M 「一体型、ポリカーボネート」	135
分離型	136
分離型変換器	136
分離型センサ	137
センサフランジ接続	138
フランジ接続	140
ASME B16.5、Class 150 準拠のフランジ	140
クランプ接続	140
トリクランプ	140
溶接ニップル	141
ISO 1127 準拠の溶接ニップル	141
ISO 2037 準拠の溶接ソケット	141
ASME BPE 準拠の溶接ニップル	141
カップリング	143
SMS 1145 準拠のネジ	143
取付キット	144
壁取付ユニット	144
アクセサリ	145
スペーサ	145
無菌ガasket付きクランプ接続を注文可能	145
O リングシール付きカップリング (注文可能)	146
アースリング	147
保護カバー	147

一体型

「ハウジング」のオーダーコード、オプション A および G 「アルミニウム、コーティング」

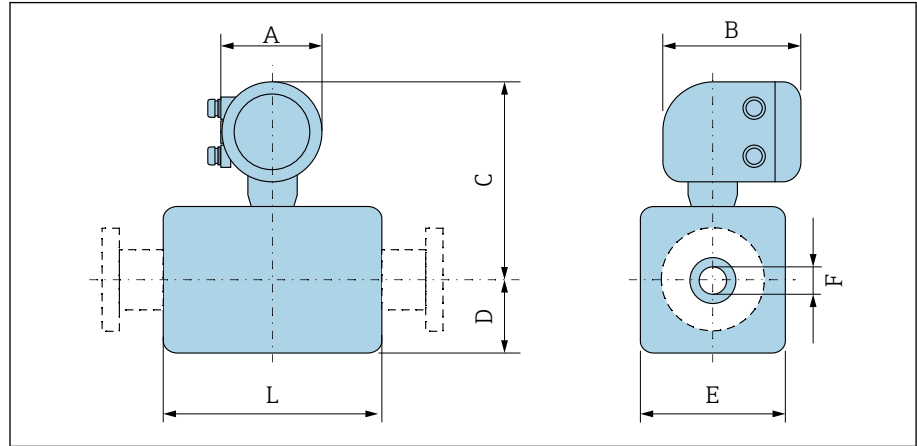

A0043172

呼び口径		A ¹⁾	B	C	D	E	F	L ²⁾
[mm]	[in]	[in]	[in]	[in]	[in]	[in]	[in]	[in]
2	1/12	5.47	7.01	9.25	1.89	1.69	0.089	3.39
4	1/32	5.47	7.01	9.25	1.89	1.69	0.18	3.39
8	5/16	5.47	7.01	9.25	1.89	1.69	0.35	3.39
15	1/2	5.47	7.01	9.25	1.89	1.69	0.63	3.39
-	1	5.47	7.01	9.41	2.05	2.2	0.89	3.39
25	-	5.47	7.01	9.41	2.05	2.2	1.02	3.39
40	1 1/2	5.47	7.01	9.53	2.13	4.21	1.37	5.51
50	2	5.47	7.01	9.8	2.36	4.72	1.87	5.51
65	-	5.47	7.01	10.08	2.68	5.31	2.37	5.51
80	3	5.47	7.01	10.35	2.91	5.83	2.87	5.51
100	4	5.47	7.01	10.87	3.43	6.85	3.83	5.51
125	-	5.47	7.01	11.5	4.06	8.11	4.72	7.87
150	6	5.47	7.01	12.05	4.61	9.21	5.78	7.87

1) 使用するケーブルグランドに応じて異なります：値は最大 +1.18 in

2) 全長はプロセス接続に応じて異なります。

「ハウジング」のオーダーコード、オプション M「一体型、ポリカーボネート」

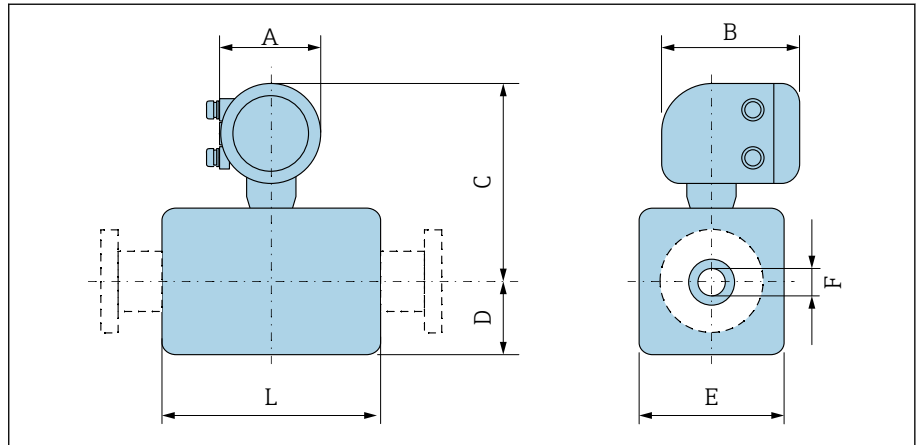

呼び口径		A ¹⁾	B	C	D	E	F	L ²⁾
[mm]	[in]	[in]	[in]	[in]	[in]	[in]	[in]	[in]
2	1/12	5.2	6.77	9.13	2.17	1.69	0.089	3.39
4	1/32	5.2	6.77	9.13	2.17	1.69	0.18	3.39
8	5/16	5.2	6.77	9.13	2.17	1.69	0.35	3.39
15	1/2	5.2	6.77	9.13	2.17	1.69	0.63	3.39
-	1	5.2	6.77	9.33	2.17	2.2	0.89	3.39
25	-	5.2	6.77	9.33	2.17	2.2	1.02	3.39
40	1 1/2	5.2	6.77	9.45	2.13	4.21	1.37	5.51
50	2	5.2	6.77	9.72	2.36	4.72	1.87	5.51
65	-	5.2	6.77	10	2.64	5.31	2.37	5.51
80	3	5.2	6.77	10.24	2.91	5.83	2.87	5.51
100	4	5.2	6.77	10.75	3.43	6.85	3.83	5.51
125	-	5.2	6.77	11.38	4.06	8.11	4.72	7.87
150	6	5.2	6.77	11.93	4.61	9.21	5.78	7.87

- 1) 使用するケーブルグランドに応じて異なります：値は最大 +1.18 in
 2) 全長はプロセス接続に応じて異なります。

分離型

分離型変換器

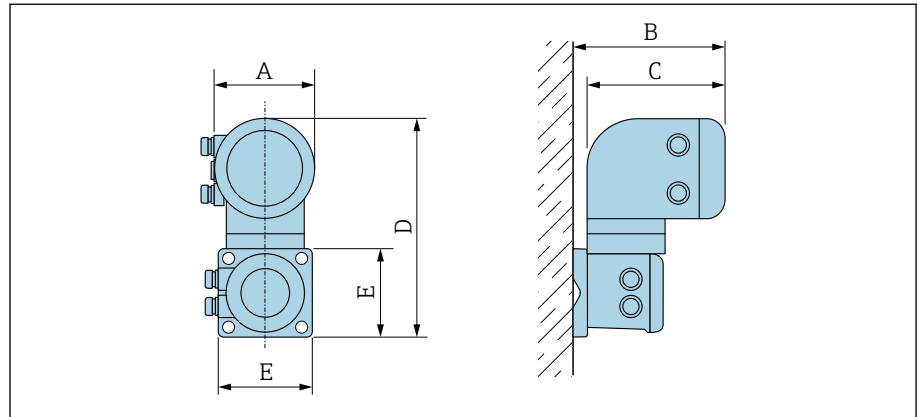

A0042715

「ハウジング」のオーダーコード	A ¹⁾ [in]	B [in]	C [in]	D [in]	E [in]
オプション N 「分離型、ポリカーボネート」	5.2	7.36	6.77	12.09	5.12
オプション P および T 「分離型、アルミニウム、コーティング」	5.47	7.28	7.01	12.17	5.12

1) 使用する電線口に応じて異なります：値は最大 +1.18 in

分離型センサ

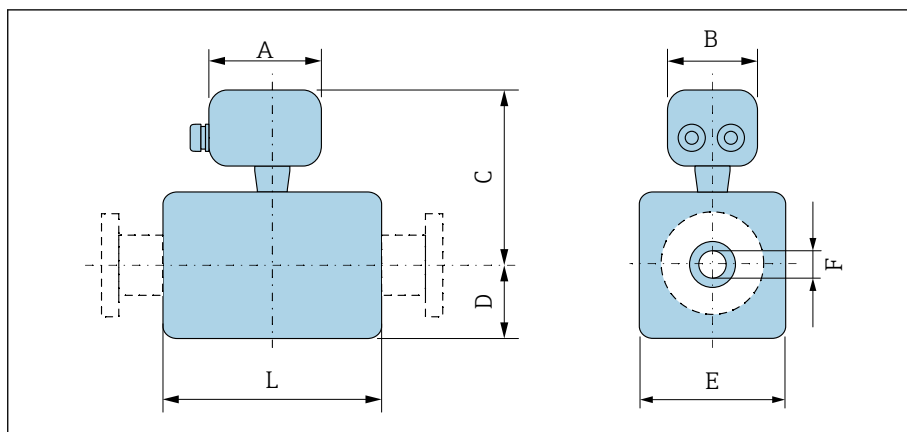

A0043178

呼び口径		A ¹⁾	B	C	D	E	F	L ²⁾
[mm]	[in]	[in]	[in]	[in]	[in]	[in]	[in]	[in]
2	1/12	4.96	2.76	5.08	1.89	1.69	0.089	3.39
4	1/32	4.96	2.76	5.08	1.89	1.69	0.18	3.39
8	5/16	4.96	2.76	5.08	1.89	1.69	0.35	3.39
15	1/2	4.96	2.76	5.08	1.89	1.69	0.63	3.39
-	1	4.96	2.76	5.24	2.05	2.2	0.89	3.39
25	-	4.96	2.76	5.24	2.05	2.2	1.02	3.39
40	1 1/2	4.96	2.76	5.35	2.09	4.21	1.37	5.51
50	2	4.96	2.76	5.63	2.36	4.72	1.87	5.51
65	-	4.96	2.76	5.91	2.64	5.31	2.37	5.51
80	3	4.96	2.76	6.18	2.91	5.83	2.87	5.51
100	4	4.96	2.76	6.69	3.43	6.85	3.83	5.51
125	-	4.96	2.76	7.32	4.06	8.11	4.72	7.87
150	6	4.96	2.76	7.87	4.61	9.21	5.78	7.87

- 1) 使用するケーブルグランドに応じて異なります：値は最大 +1.18 in
 2) 全長はプロセス接続に応じて異なります。

センサフランジ接続

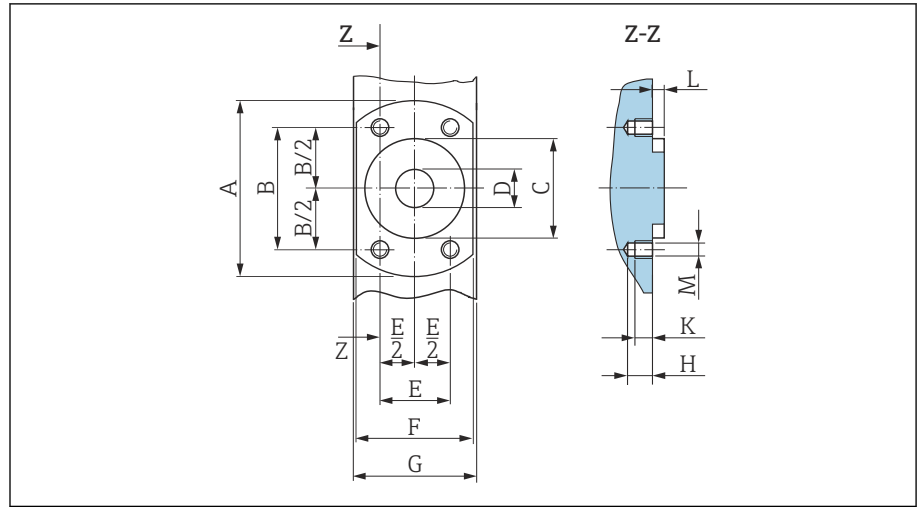

A0017657

図 17 プロセス接続なしの正面図

呼び口径		A	B	C	D	E	F	G	H	K	L	M
[mm]	[in]	[in]	[in]	[in]	[in]	[in]	[in]	[in]	[in]	[in]	[in]	[mm]
2	1/12	2.44	1.64	1.34	0.35	0.94	1.65	1.69	0.33	0.24	0.16	M6
4	1/32	2.44	1.64	1.34	0.35	0.94	1.65	1.69	0.33	0.24	0.16	M6
8	5/16	2.44	1.64	1.34	0.35	0.94	1.65	1.69	0.33	0.24	0.16	M6
15	1/2	2.44	1.64	1.34	0.63	0.94	1.65	1.69	0.33	0.24	0.16	M6
25	-	2.83	1.98	1.73	1.02	1.14	2.17	2.2	0.33	0.24	0.16	M6

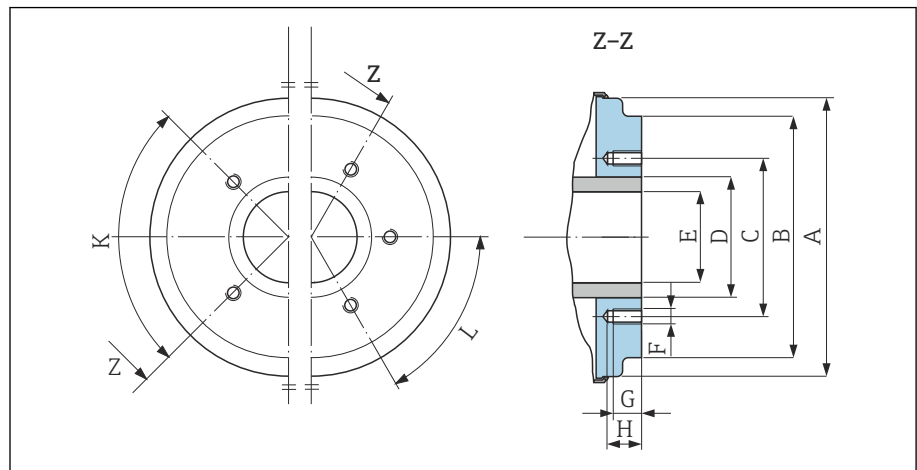

A0005528

図 18 プロセス接続なしの正面図

呼び口径		A	B	C	D	E	F	G	H	K	L
[mm]	[in]	[in]	[in]	[in]	[in]	[in]	[mm]	[in]	[in]	90° ±0.5°	60° ±0.5°
											タップ穴
40	1 1/2	3.93	3.38	2.8	1.9	1.37	M8	0.47	0.67	4	-
50	2	4.44	3.89	3.29	2.37	1.87	M8	0.47	0.67	4	-
65	-	5.03	4.52	3.94	3	2.37	M8	0.47	0.67	-	6

呼び口径		A	B	C	D	E	F	G	H	K	L
[mm]	[in]	[in]	[in]	[in]	[in]	[in]	[mm]	[in]	[in]	90° ±0.5°	60° ±0.5°
		タップ穴									
80	3	5.54	5.26	4.49	3.5	2.87	M8	0.47	0.67	-	6
100	4	6.56	6.28	5.55	4.5	3.83	M8	0.47	0.67	-	6
125	-	7.82	7.54	6.73	5.5	4.72	M10	0.59	0.79	-	6
150	6	8.93	8.64	7.87	6.63	5.78	M10	0.59	0.79	-	6

フランジ接続

ASME B16.5、Class 150 準拠のフランジ

ステンレス：「プロセス接続」のオーダーコード、オプション A1S

表面粗さ：Ra ≤ 63 μm

呼び口径 1/12~5/16"、呼び口径 1/2" フランジ付き (標準)

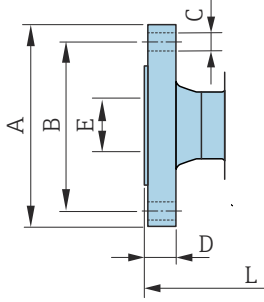

A0042813

呼び口径 [in]	A [in]	B [in]	C [in]	D [in]	E [in]	L [in]
1/12~5/16	3.54	2.37	4 × Ø0.62	0.44	0.62	8.58
1/2	3.54	2.37	4 × Ø0.62	0.44	0.62	8.58
1	4.33	3.13	4 × Ø0.62	0.56	1.05	9.06

クランプ接続

トリクランプ

1.4404/SUS 316L 相当：「プロセス接続」のオーダーコード、オプション FAS
ASME BPE (DIN 11866 Range C) 準拠の配管に最適

表面粗さ：Ra_{max} = 30 μm

i ビグ洗浄を行う場合は、測定管とプロセス接続の内径 (B) に注意してください。

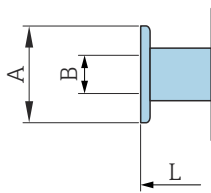

A0043179

呼び口径 [in]	配管 [in]	A [in]	B [in]	L [in]
1/12~5/16	0.5 × 0.065	0.98	0.37	5.63
1/2	0.75 × 0.065	0.98	0.62	5.63
1	1 × 0.065	1.98	0.87	5.63
1 1/2	1.5 × 0.065	1.98	1.37	8.66
2	2 × 0.065	2.52	1.87	8.66
3	3 × 0.065	3.58	2.87	8.66
4	4 × 0.083	4.68	3.83	8.66
6	6 × 0.109	6.57	5.78	11.81

溶接ニップル

ISO 1127 準拠の溶接ニップル

1.4404/SUS 316L 相当:「プロセス接続」のオーダーコード、オプション A2S
ISO 1127 series 1 準拠の配管に最適

表面粗さ: $Ra_{max} = 30 \mu\text{in}$

i ピグ洗浄を行う場合は、測定管とプロセス接続の内径 (寸法 B) に注意してください。

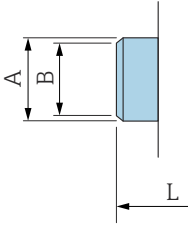
	呼び口径 [in]	配管 [in]	A [in]	B [in]	L [in]
	$\frac{1}{12} \sim \frac{5}{16}$	0.53 × 0.09	0.53	0.35	4.99
	$\frac{1}{2}$	0.84 × 0.10	0.84	0.63	4.99

A0043180

ISO 2037 準拠の溶接ソケット

1.4404/SUS 316L 相当:「プロセス接続」のオーダーコード、オプション IAS
ISO 1127 (series 1~3、呼び口径に応じて異なる) 準拠の配管に最適

表面粗さ: $Ra_{max} = 30 \mu\text{in}$

i ピグ洗浄を行う場合は、計測配管とプロセス接続の内径 (寸法 B) に注意してください。

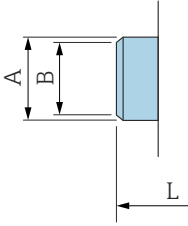
	呼び口径 [in]	配管 [in]	A [in]	B [in]	L [in]
	$\frac{1}{12} \sim \frac{5}{16}$	0.5 × 0.065	0.47	0.39	4.65
	$\frac{1}{2}$	0.75 × 0.065	0.71	0.63	4.65
	1	1 × 0.06	0.98	0.89	4.65
	1 ½	38 × 0.05	1.5	1.4	8.66
	2	51 × 0.05	2.01	1.91	8.66
	3	3 × 0.06	3	2.87	8.66
	4	4 × 0.08	4	3.84	8.66
	5	5.5 × 0.08	5.5	5.34	14.96
	6	6.63 × 0.1	6.63	6.42	14.96

A0043180

ASME BPE 準拠の溶接ニップル

1.4404/SUS 316L 相当:「プロセス接続」のオーダーコード、オプション AAS
ASME BPE (DIN 11866 Range C) 準拠の配管に最適

表面粗さ: $Ra_{max} = 30 \mu\text{in}$

i ピグ洗浄を行う場合は、測定管とプロセス接続の内径 (寸法 B) に注意してください。

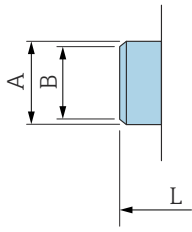

A0043180

呼び口径 [in]	配管 [in]	A [in]	B [in]	L [in]
$\frac{1}{12} \sim \frac{5}{16}$	0.5×0.065	0.5	0.35	4.65
$\frac{1}{2}$	0.75×0.065	0.75	0.63	4.65
1	1×0.065	1	0.89	4.65
1 $\frac{1}{2}$	1.5×0.065	1.5	1.37	8.66
2	2×0.065	2	1.87	8.66
3	3×0.065	3	2.87	8.66
4	4×0.065	4	3.83	8.66
6	6×0.109	6	5.78	11.81

カップリング

SMS 1145 準拠のネジ

1.4404/SUS 316L 相当 : 「プロセス接続」のオーダーコード、オプション SAS

表面粗さ : $Ra_{max} = 30 \mu\text{in}$

i ピグ洗浄を行う場合は、測定管とプロセス接続の内径 (B) に注意してください。

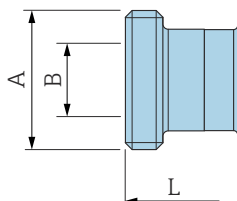

A0043257

呼び口径 [in]	配管 [in]	呼び口径 SMS 1145 [in]	A [in]	B [in]	L [in]
1	1	1	Rd 1.57 × 0.17	0.89	5.81
1 ½	1.5 × 0.06	1.5	Rd 2.36 × ¼	1.37	10.1
2	2 × 0.06	2	Rd 2.76 × ¼	1.87	10.1
3	3 × 0.06	3	Rd 3.86 × ¼	2.86	10.9
4	4 × 0.08	4	Rd 5.20 × ¼	3.83	11.3

取付キット

壁取付ユニット

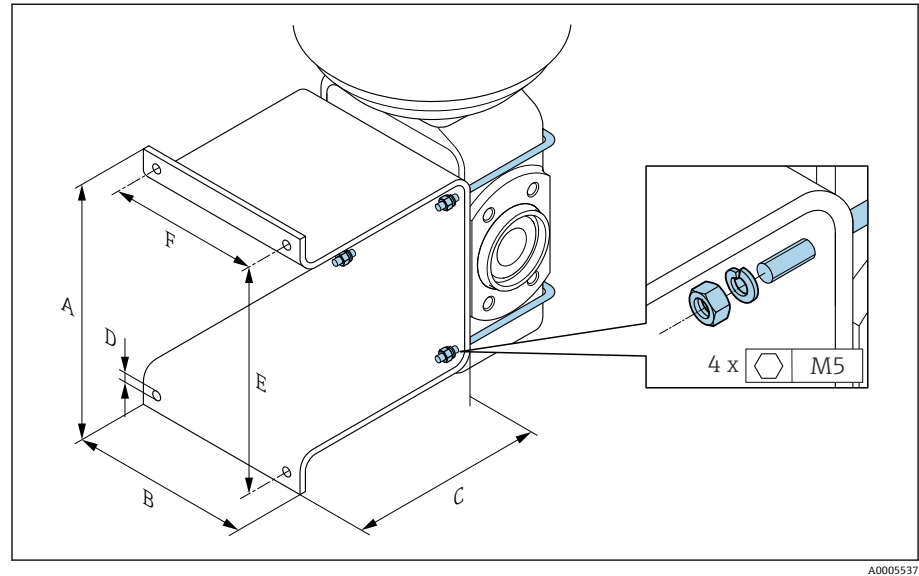

A	B	C	Ø D	E	F
[in]	[in]	[in]	[in]	[in]	[in]
5.39	4.33	4.72	0.28	4.92	3.46

アクセサリ

スペーサ

オーダーコード : DK5HB-****

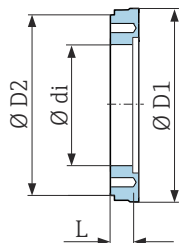

A0017294

呼び口径 [in]	di [in]	D1 [in]	D2 [in]	L [in]
3	2.87	5.54	5.55	1.30
4	3.83	6.56	6.38	1.30

無菌ガスケット付きクランプ接続を注文可能

オーダーコード : DKH**-HF**

1.4404 (SUS 316L 相当)

BS 4825 / ASME BPE 準拠の配管に最適 (レデューサ : OD 1" から DN 15)

表面粗さ : $Ra_{max} = 30 \mu\text{in}$

i ピグ洗浄を行う場合は、測定管とプロセス接続の内径 (B) に注意してください。

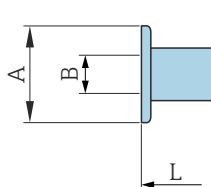

A0043179

呼び口径 [in]	配管	A [in]	B [in]	L [in]
½	OD 1"	1.98	0.87	5.63

Oリングシール付きカップリング (注文可能)

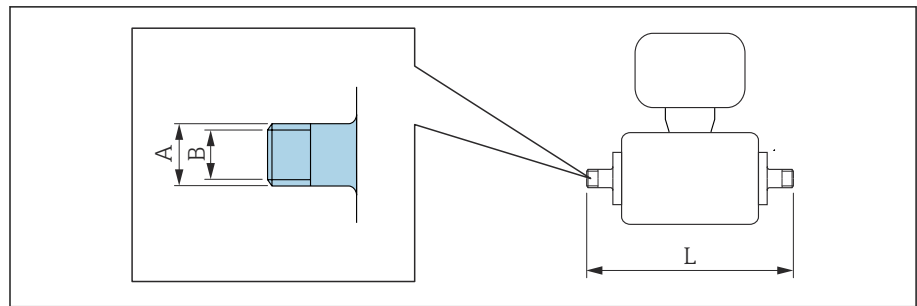

A0027509

雄ネジ
1.4404 (SUS 316L 相当)
オーダーコード : DKH**-GD**

呼び口径 [in]	雌ネジ NPT に最適 [in]	A [in]	B [in]	L [in]
$\frac{1}{12} \sim \frac{3}{8}$	NPT 3/8	$R 0.61 \times 3/8$	0.39	7.39
$\frac{1}{2}$	NPT $\frac{1}{2}$	$R 0.79 \times \frac{1}{2}$	0.63	7.39
1	NPT 1	$R 1 \times 1$	1.00	7.73

表面粗さ : $Ra \leq 63 \mu\text{in}$

雌ネジ
1.4404 (SUS 316L 相当)
オーダーコード : DKH**-GC**

呼び口径 [in]	雄ネジ NPT に最適 [in]	A [in]	B [in]	L [in]
$\frac{1}{12} \sim \frac{3}{8}$	NPT 3/8	$R 0.51 \times 3/8$	0.35	6.93
$\frac{1}{2}$	NPT $\frac{1}{2}$	$R 0.55 \times \frac{1}{2}$	0.63	6.93
1	NPT 1	$R 0.67 \times 1$	1.07	7.41

表面粗さ : $Ra \leq 63 \mu\text{in}$

アースリング

オーダーコード : DK5HR-****

1.4435 (SUS 316L 相当)、アロイ C22、タンタル

PVDF 製ラップジョイントフランジおよび PVC 接着用スリーブ用

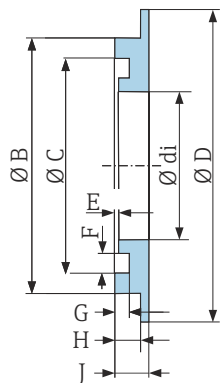

A0017673

呼び口径 [in]	di [in]	B [in]	C [in]	D [in]	D [in]	E [in]	G [in]	H [in]	J [in]
1/12~3/8	0.35	0.87	0.69	1.33	0.02	0.14	0.07	0.13	0.18
1/2	0.63	1.14	0.97	1.33	0.02	0.14	0.07	0.13	0.18
1	0.89	1.44	1.23	1.73	0.02	0.14	0.07	0.13	0.18

保護カバー

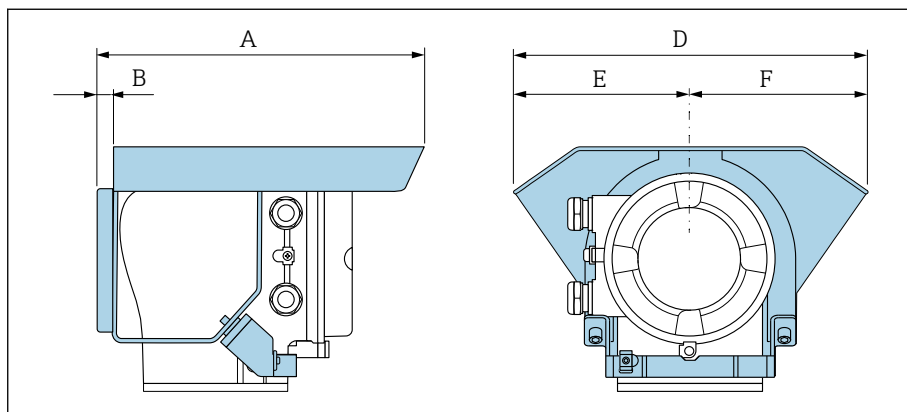

A0042332



A [in]	B [in]	D [in]	E [in]	F [in]
10.12	0.47	11.02	5.51	5.51

16 アクセサリ



機器固有のアクセサリ	150
通信関連のアクセサリ	151
サービス関連のアクセサリ	151
システムコンポーネント	152

機器固有のアクセサリ

変換器

アクセサリ	説明	オーダーコード
Proline 10 変換器	 設置要領書 (EA01350D)	5XBBXX-*...*
日除けカバー	屋外曝露から機器を保護：  設置要領書 (EA01351D)	71502730
接続ケーブル	機器と一緒に注文可能 以下のケーブル長が用意されています（「ケーブル、センサ接続」のオーダーコード）。 <ul style="list-style-type: none"> ■ 5 m (16 ft) ■ 10 m (32 ft) ■ 20 m (65 ft) ■ ユーザー設定可能なケーブル長、m (ft)  最大ケーブル長：200 m (660 ft)	DK5013-*...*

センサ



アクセサリ	説明
アダプタセット	Promag H を Promag 30/33 A または Promag 30/33 H (呼び口径 25A) の代わりに設置するためのアダプタ接続 構成内容： <ul style="list-style-type: none"> ■ 2x プロセス接続 ■ ネジ ■ シール
シールセット	シールの交換
スペーサ	既設の機器（呼び口径 80A/100A）を交換する必要があり、新しいセンサが短い場合は、スペーサが必要です。
溶接治具	プロセス接続としての溶接ニップル：配管への設置用の溶接治具
アースリング	ライニングされた計測配管内の測定物を接地します。  設置要領書 (EA00070D)
アースリング	ライニングされた計測配管内の測定物を接地します。  設置要領書 (EA00070D)
壁取付ユニット	壁取付ユニット（呼び口径 2~25 mm (1/12~1") のみ）
取付キット	構成内容： <ul style="list-style-type: none"> ■ 2x プロセス接続 ■ ネジ ■ シール

通信関連のアクセサリ



アクセサリ	説明
Commubox FXA291	<p>CDI インタフェース (= Endress+Hauser Common Data Interface) を搭載した Endress+Hauser 製機器をコンピュータまたはノートパソコンの USB インタフェースに接続します。</p> <p> 技術仕様書 TI00405C</p>
Field Xpert SMT50	<p>機器設定用の Field Xpert SMT50 タブレット PC を使用すると、モバイルプラントアセット管理が可能になります。これは、設定およびメンテナンスの担当者が、デジタル通信インタフェースを使用してフィールド機器を管理し、進捗状況を記録するために適しています。このタブレット PC は、ドライバライブラリがプレインストールされたオールインワンソリューションとして設計されており、フィールド機器のライフサイクル全体にわたる管理に使用可能な、使いやすいタッチ感応ツールです。</p> <p> <ul style="list-style-type: none"> ▪ 技術仕様書 TI01555S ▪ 取扱説明書 BA02053S ▪ 製品ページ: www.endress.com/smt50 </p>
Field Xpert SMT70	<p>機器設定用のタブレット PC。モバイルプラントアセット管理を使用して、デジタル通信インタフェースを搭載した機器を管理できます。ゾーン 2 に適合します。</p> <p> <ul style="list-style-type: none"> ▪ 技術仕様書 TI01342S ▪ 取扱説明書 BA01709S ▪ 製品ページ: www.endress.com/smt70 </p>
Field Xpert SMT77	<p>機器設定用のタブレット PC。モバイルプラントアセット管理を使用して、デジタル通信インタフェースを搭載した機器を管理できます。ゾーン 1 に適合します。</p> <p> <ul style="list-style-type: none"> ▪ 技術仕様書 TI01418S ▪ 取扱説明書 BA01923S ▪ 製品ページ: www.endress.com/smt77 </p>
FieldPort SFP20	<p>FieldPort SFP20 は、Endress+Hauser 製 IO-Link 機器および他社製機器を設定するための USB インタフェースです。FieldPort は、IO-Link CommDTM (DeviceCare、FieldCare、Field Xpert) と IODD インタープリタを兼ね備えており、FDT/DTM 規格に準拠しています。</p>
IO-Link マスタ BL20	<p>DIN レール用の Turck 社製 IO-Link マスタは PROFINET、EtherNet/IP、および Modbus TCP をサポートします。Web サーバーによる容易な設定が可能です。</p>

サービス関連のアクセサリ

アクセサリ	説明	オーダーコード
Applicator	<p>Endress+Hauser 製機器のセレクション/サイジング用ソフトウェアです。</p>	<p>https://portal.endress.com/webapp/applicator</p>
Netilion	<p>IIoT エコシステム：いつでもどこでも必要な情報を取得できます。Endress+Hauser の Netilion IIoT エコシステムにより、プラント性能の最適化、ワークフローのデジタル化、知識の共有、コラボレーションの強化を実現できます。</p> <p>Endress+Hauser は、長年にわたるプロセスオートメーションでの経験を活かして、プロセス産業に IIoT エコシステムを構築し、提供されるデータから有益な知識や情報を容易に取得できるようにします。このような知識や情報をプロセスの最適化に活用して、プラントの可用性、効率、信頼性を高めることができるため、最終的に収益性の高いプラント操業を実現できます。</p>	<p>www.netilion.endress.com</p>

アクセサリ	説明	オーダーコード
FieldCare	<p>Endress+Hauser の FDT ベースのプラントアセット管理ソフトウェアです。 Endress+Hauser 製機器の管理と設定に使用します。</p> <p> 取扱説明書 BA00027S / BA00059S</p>	<ul style="list-style-type: none"> ■ デバイスドライバ: www.endress.com → ダウンロードエリア ■ CD-ROM (当社にお問い合わせください) ■ DVD (当社にお問い合わせください)
DeviceCare	<p>Endress+Hauser 製機器の接続/設定用ソフトウェアです。</p> <p> イノベーションカタログ IN01047S</p>	<ul style="list-style-type: none"> ■ デバイスドライバ: www.endress.com → ダウンロードエリア ■ CD-ROM (当社にお問い合わせください) ■ DVD (当社にお問い合わせください)

システムコンポーネント

アクセサリ	説明
Memograph M	<p>グラフィックデータマネージャ :</p> <ul style="list-style-type: none"> ■ 測定値の記録 ■ リミット値の監視 ■ 測定点の解析 <p> <ul style="list-style-type: none"> ■ 技術仕様書 TI00133R ■ 取扱説明書 BA00247R </p>
iTEMP	<p>温度伝送器 :</p> <ul style="list-style-type: none"> ■ 気体、蒸気、液体の絶対圧/ゲージ圧の測定 ■ 流体温度の読取り <p> 「活用分野」資料 FA00006T</p>

17 付録

電気端子の例

154

電気端子の例

IO-Link

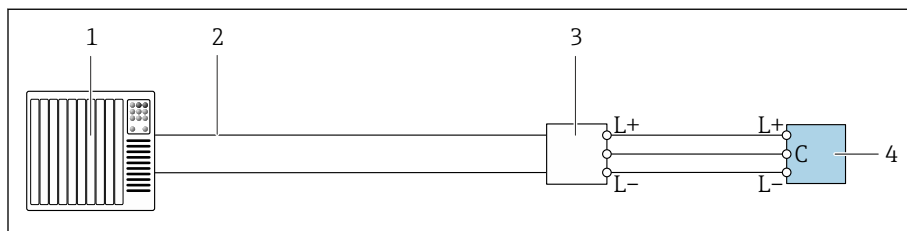

A0055085

図 19 IO-Link の接続例 (非危険場所のみ)

- 1 オートメーションシステム (例: PLC)
- 2 産業用イーサネットまたはフィールドバス
- 3 IO-Link マスタ
- 4 変換器

索引

A

Applicator 86

D

DD ファイル 54

E

Endress+Hauser サービス
メンテナンス 82

F

FieldCare または DeviceCare の診断情報 72

L

LED による診断情報 69

P

P-T レイティング 100

S

SmartBlue アプリ 62

W

W@M デバイスビューワー 17

ア

圧力損失 102
アラーム時の信号 89
安全上の注意事項 11

イ

一般トラブルシューティング 68
イベントリスト 76
イベントログブック 76
イベントログブックのフィルタ処理 77
イベントログブックの読み出し 76
医薬品適合性 108

ウ

受入検査 (チェックリスト) 16

エ

エラーメッセージ
診断メッセージを参照

オ

欧州圧力機器指令 107
オーダーコード 17, 18
温度測定応答時間 95
温度範囲
保管温度 21

カ

拡張オーダーコード
センサ 18
変換器 17
確認
接続 47

設置 36
環境
保管温度 96

キ

機器
構成 22
センサの取付け
アースリングの取付け 31
取外し 84
廃棄 84
機器コンポーネント 22
機器の識別 17
機器の設定 62
機器の取外し 84
機器の廃棄 84
機器のリセット
設定 78
機器の履歴 24
機器名
センサ 18
変換器 17
機器用途
指定用途を参照
機器ロック状態 64
機器ロック状態の読取り 64
基準およびガイドライン 109
基準動作条件 93

ク

組合せ電極 105
繰返し性 95

ケ

計測可能流量範囲 86
計測機器
センサの取付け
溶接ニップル 31

検査

納入品 16

現場表示器

アラーム状態を参照
診断メッセージを参照

コ

合格証 107
合格証と認証 107
工具
輸送 19
構成
機器 22
互換性 24
梱包材の再利用 21
梱包材の廃棄 21

サ

サービス 82

材質	104
最大測定誤差	93
サブメニュー	
イベントリスト	76
機器管理	64
シ	
シールの交換	82
システム構成	
機器構成を参照	
システム統合	53
磁性	30
磁性および静電気	30
質量	
運搬 (注意事項)	19
指定用途	16
周囲温度範囲	96
周囲条件	
周囲温度	96
耐振動性および耐衝撃性	96
出力信号	88
出力変数	88
シリアル番号	17, 18
診断	
シンボル	71
診断情報	
DeviceCare	72
FieldCare	72
概要	73
現場表示器	71
構成、説明	72
対処法	73
発光ダイオード	
LED	69
診断情報の概要	73
診断動作の適合	73
診断メッセージ	71
診断リスト	76
ス	
ステータス信号	71
セ	
製造日	17
製造日付	18
静電気	30
性能特性	93
製品構成	22
製品識別表示	17
接続ケーブル端子の割当て	
センサ接続ハウジング	41
接続ケーブルの接続	
センサ接続ハウジング	41
変換器接続ハウジング	42
設置状況の確認	60
設置状況の確認 (チェックリスト)	36
設置状況の確認および配線状況の確認	60
設定	59, 60
SmartBlue アプリ経由を参照	

設定ウィザードを参照	
電源投入	61
センサ接続ハウジングの配線	41
センサ銘板	18
ソ	
操作	49, 63
測定原理	16
測定配管の仕様	103
測定範囲	86
測定変数	
プロセス変数を参照	
タ	
耐圧力特性	102
耐振動性および耐衝撃性	96
チ	
チェックリスト	
設置状況の確認	36
配線状況の確認	47
テ	
電氣的絶縁	89
電源投入	61
電磁適合性	97
電子モジュール	22
ト	
導電率	98
登録商標	9
トラブルシューティング	
一般	68
ニ	
入力	86
認証	107
ハ	
廃棄	83
配線状況の確認	60
配線状況の確認 (チェックリスト)	47
パラメータ設定	
機器管理 (サブメニュー)	64
ヒ	
非接液部の表面の洗浄	82
非防爆認定	107
表示	
現在の診断イベント	76
前回の診断イベント	76
表示値	
ロック状態用	64
表面粗さ	105
フ	
ファームウェアの履歴	24
プロセス条件	
P-T レイティング	100
圧力損失	102

耐圧力特性	102
導電率	98
流体温度	98
流量制限	99

へ

変換器ハウジングの配線	42
変換器銘板	17

ホ

保管	21
保管温度	21, 96
保管温度範囲	96
保管条件	21
保管条件の確認 (チェックリスト)	21
保護等級	96

ミ

未処理の診断イベント	76
------------------	----

ム

無線認証	108
------------	-----

メ

銘板	
センサ	18
変換器	17
メイン電子モジュール	22
メンテナンス作業	82
シールの交換	82

ユ

輸送	
機器の輸送	19

リ

流体温度範囲	98
流量制限	99

ロ

ローフローカットオフ	89
------------------	----



71671522

www.addresses.endress.com
