

简明操作指南

Gammapilot FMG50

HART

Gamma 射线仪表



本文档为《简明操作指南》，不能替代设备随箱包装中的《操作手册》。详细信息参见《操作手册》和其他文档资料。

标配文档资料的获取方式：

- 网址：www.endress.com/deviceviewer
- 智能手机/平板电脑：Endress+Hauser Operations App

1 配套文档资料

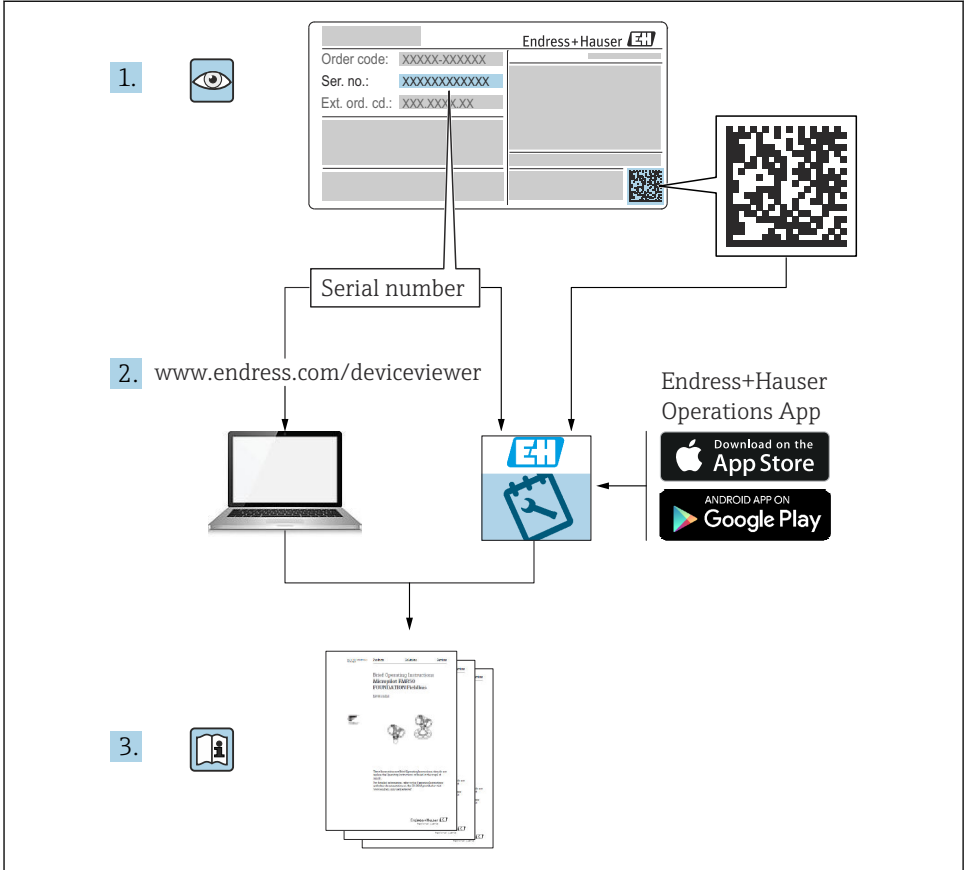

A0023555

2 文档信息

2.1 信息图标

2.1.1 安全图标



小心

危险状况警示图标。疏忽可能导致人员轻微或中等伤害。



危险

危险状况警示图标。疏忽会导致人员严重或致命伤害。

注意

操作和其他影响提示信息图标。不会导致人员伤害。

警告

危险状况警示图标。疏忽可能导致人员严重或致命伤害。

2.1.2 特定信息图标和图中的图标

放射性物质或电离辐射源警告

**允许**

允许的操作、过程或动作

**禁止**

禁止的操作、过程或动作

**提示**

附加信息



参见文档



提示信息或重要分步操作

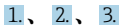

操作步骤



操作结果

1、2、3 ...

部件号

A、B、C ...

视图



外观检查

**电子组件回收图标**

德国电池法规定 (BattG, 第 28.1 条第 3 款), 上述图标表示不能作为生活垃圾废弃处置的电子组件。

2.2 文档资料

在 Endress+Hauser 网站的下载区中下载下列文档资料: www.endress.com/downloads



配套技术文档的查询方式如下:

- 设备浏览器 (www.endress.com/deviceviewer) : 输入铭牌上的序列号。
- 在 Endress+Hauser Operations app 中: 输入铭牌上的序列号或扫描铭牌上的二维码。

2.2.1 《技术资料》 (TI)

设计规划指南

文档包含设备的所有技术参数、附件和可以随设备一起订购的其他产品的简要说明。

2.2.2 《操作手册》 (BA)

操作指导

文档包含设备生命周期内各个阶段所需的所有信息：从产品标识、到货验收和储存，至安装、电气连接、操作和调试，以及故障排除、维护和废弃。

2.2.3 《安全指南》 (XA)

防爆型设备都有配套《安全指南》 (XA)。防爆手册是《操作手册》的组成部分。



设备铭牌上标识有配套《安全指南》 (XA) 的文档资料代号。

2.2.4 《功能安全手册》 (FY)

取决于 SIL 认证，《功能安全手册》 (FY) 是《操作手册》的组成部分，同时还可作为《技术资料》和《安全指南》 (ATEX 认证型仪表) 的配套文档资料。



《功能安全手册》 (FY) 中规定了实现保护功能所需满足的不同要求。

2.3 注册商标

HART®

现场通信组织的注册商标 (美国德克萨斯州奥斯汀)

Apple®

Apple、Apple 图标、iPhone 和 iPod touch 是苹果公司的注册商标，已在美国和其他国家注册登记。App Store 是苹果公司的服务商标。

Android®

Android、Google Play 和 Google Play 图标是谷歌公司的注册商标。

Bluetooth®

Bluetooth®文字和图标是 Bluetooth SIG 公司的注册商标，Endress+Hauser 获得准许使用权。其他注册商标和商标名分别归相关公司所有。

3 基本安全指南

3.1 人员要求

操作人员必须符合下列要求，例如设备安装、调试、故障排除和维护人员：

- 经培训的合格专业人员必须具有执行特定功能和任务的资质
- 经工厂方/操作员授权
- 熟悉联邦/国家法规
- 开始操作前，操作人员必须事先阅读并理解《操作手册》、补充文档资料和证书（取决于实际应用）中的各项规定
- 遵守操作指南和基本条件要求

操作人员必须符合下列要求：

- 经工厂方/操作员针对测量任务进行指导和授权
- 遵守《操作手册》中的各项指南

3.2 指定用途

Gammapilot FMG50 一体式变送器能够实现非接触式物位测量、限位检测、密度测量和浓度测量。检测器的最大长度为 3 m (9.84 ft)。Gammapilot FMG50 通过 SIL 认证，功能安全等级可达 SIL2 或 SIL3，符合 IEC 61508 标准。

3.3 防爆危险区

在防爆危险区使用测量系统时，必须遵守相关国家标准和法规要求。防爆手册单独成册，是《操作手册》的组成部分。严格遵守本补充文档资料中列举的安装参数、电气参数和安全指南。

- 仅允许经培训的合格专业人员在防爆危险区中执行相关操作。
- 符合测量点的计量和安全要求。

警告

- ▶ 遵守设备的安全指南要求。根据所选认证选项提供相应《安全指南》。

3.4 辐射防护

Gammapilot FMG50 变送器与放射源配套使用，放射源必须安全放置在源盒内。Gammapilot FMG50 本身不产生电离辐射。处理放射源时必须遵守以下说明：

3.4.1 辐射防护基本原则

警告

- ▶ 在存在放射源的情况下，避免任何不必要的辐射照射。所有不可避免的辐射剂量必须控制在最低水平。通常，采用以下三种辐射防护方法：

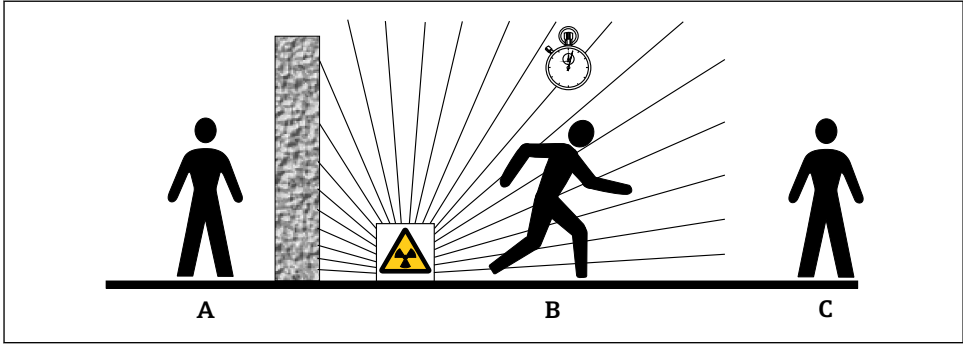

A0016373

- A 屏蔽防护
- B 时间防护
- C 距离防护

⚠️ 小心

- ▶ 必须严格遵守以下文档说明安装和操作源盒:

📖 源盒的文档资料代号

- **FQG60:**
TI00445F
- **FQG61、FQG62:**
TI00435F
- **FQG63:**
TI00446F
- **FQG66:**
 - TI01171F
 - BA01327F

屏蔽层

在放射源和现场及相关人员间采取适当的充分屏蔽防护。源盒（FQG60、FQG61、FQG62、FQG63、FQG66）和各种高密度材料（铅、铁、水泥等）均能提供有效屏蔽防护。

时间防护

尽量缩短辐射照射时间。

距离

尽量增大与放射源的距离，因为照射剂量率与离放射源的距离平方成反比。

3.5 工作场所安全

操作设备时:

- ▶ 穿戴国家规定的个人防护装备。
- ▶ 进行设备接线前，首先断开电源。

3.6 操作安全

存在人员受伤的风险!

- ▶ 设备符合技术规格参数，无错误、无故障，否则禁止操作设备。
- ▶ 运营方负责确保设备能够正常工作。

3.7 产品安全

测量设备基于工程实践经验设计，符合最严格的安全要求。通过出厂测试，可以安全使用。设备满足常规安全标准和法规要求。

制造商确保贴有 CE 标志、UKCA 标志、C-Tick 标志和 EAC 标志的设备均成功通过了所需测试。

3.8 补充安全指南



带 NaI (添加碘化铯) 闪烁体的设备含 0.1% 以上的碘化钠，并记录在 CAS No. 7681-82-5 安全数据表中。

- ▶ 碘化钠经全密封处理，通常无法触及。确保严格遵守符合 CAS No. 7681-82-5 安全数据表中的安全指南。

4 到货验收和产品标识

4.1 到货验收

到货后需要进行下列检查：

- 发货清单上的订货号是否与产品粘贴标签上的订货号一致？
- 物品是否完好无损？
- 铭牌参数是否与发货清单上的订购要求一致？
- 可选（参照铭牌）：包装中是否提供《安全指南》（XA）文档？



任一上述条件不满足时，请咨询 Endress+Hauser 当地销售中心。

4.1.1 产品标识

通过以下方式标识设备：

- 铭牌参数
 - 扩展订货号，标识发货清单上的订购选项
- ▶ 在 W@M Device Viewer (www.endress.com/deviceviewer) 中输入铭牌上的序列号
 - ↳ 显示完整测量设备参数和配套技术文档资料信息。
 - ▶ 在 Endress+Hauser Operations App 中：输入铭牌上的序列号，或扫描铭牌上的二维码。
 - ↳ 显示完整测量设备参数和配套技术文档资料信息。

4.1.2 制造商地址

Endress+Hauser SE+Co. KG
Hauptstraße 1
79689 Maulburg, Germany
产地: 参见铭牌。

4.2 运输、储存和废弃

4.2.1 储存条件

妥善包装设备，为储存和运输过程中的设备提供抗冲击保护。原包装具有最佳防护效果。允许储存温度如下：

NaI (添加碘化铯) 闪烁体

-40 ... +80 °C (-40 ... +176 °F)

PVT 闪烁体 (标准型)

-40 ... +60 °C (-40 ... +140 °F)

PVT 闪烁体 (高温型)

-20 ... +80 °C (-4 ... +176 °F)



设备自带电池，建议室温存放，避免直接日照。

4.2.2 运输至测量点



小心

存在人员受伤的风险

► 运输重量超过 18 kg (39.69 lb) 的设备时，必须遵守安全指南和搬运指南操作。

4.2.3 废弃



受法规 2012/19 EU (电气及电子设备 (WEEE) 废弃条例) 约束，我们的产品均带上述图标，尽量避免 WEEE 被误当作未分类的城市垃圾废弃处置。此类产品不可作为未分类的城市垃圾废弃处置，必须遵循《一般条款和条件》中规定的条件或经单独约定将产品邮寄返回至 Endress+Hauser。

电池的废弃处置

- 根据法规规定：最终用户必须寄回废电池。
- 最终用户可以将废电池或含有废电池的电子组件免费寄回 Endress+Hauser。

带 NaI（添加碘化铯）闪烁体的设备的废弃处置

⚠ 小心

误吸入或误吞危害人员健康!

Gammapilot NaI（添加碘化铯）闪烁体中含有钠离子（铯），如果误吸入或误吞对身体有害。

- ▶ 如果误吸入或误吞，请立即就医。
- ▶ 如果 NaI（添加碘化铯）闪烁体无涂层或存在故障，处理物质时应穿戴防护装备。

⚠ 小心

该物质危害水生环境!

Gammapilot NaI（添加碘化铯）闪烁体中含有钠离子（铯），对水生生物有极强毒性。不得将本产品与生活垃圾一同处置或任其进入废水处理系统。

- ▶ 仅允许由官方授权的废弃物处置公司处置本产品。

5 安装

⚠ 警告

- ▶ 禁止松开连接检测器外壳和接线腔室的四颗连接螺钉。

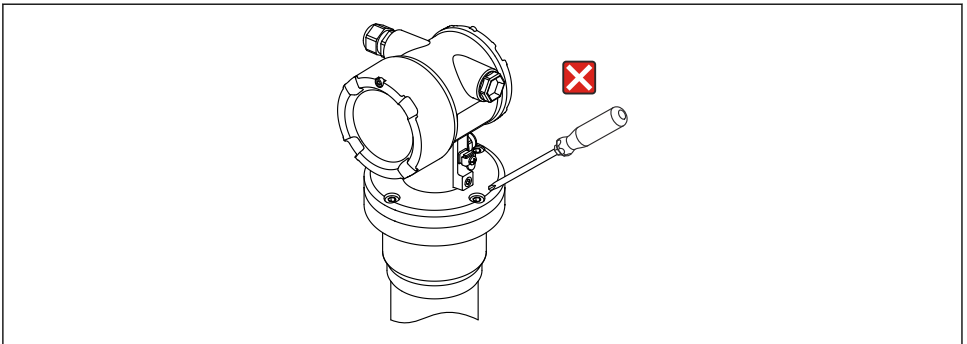

A0038007

5.1 安装要求

5.1.1 概述

- 源盒发射角必须精确对准 Gammapilot FMG50 的量程范围。注意设备上的有效测量区域标记。
- 源盒和 Gammapilot FMG50 均需要尽可能靠近容器安装。屏蔽所有射线辐射范围，确保无人员进入。
- 采取直接日照或设备热辐射防护措施，延长 Gammapilot FMG50 的使用寿命。
 - 订购选项 620，选项代号 PA：“检测器隔热套，316L”
 - 订购选项 620，选型代号 PV：“冷却套管，适用长度 1200...3000 mm 的 PVT 闪烁体”
 - 订购选项 620，选型代号 PW：“冷却套管，适用 NaI 闪烁体以及长度 200...800 mm 的 PVT 闪烁体”
- 可选配接线端子
- 安装后的安装装置在所有设计工况下（例如振动环境）都必须能够承受 Gammapilot FMG50 的重量。

 Gammapilot FMG50 的详细安全使用说明参见《功能安全手册》。

除尺寸和重量参数外，以下章节还介绍了物位测量和限位检测时的安装要求。

安装要求:

- 密度测量
- 界面测量
- 密度梯度测量 (DPS)
- 浓度测量
- 自辐射介质浓度测量
- 流量测量

相关说明参见《操作手册》。

5.1.2 尺寸和重量参数

Gammapilot FMG50

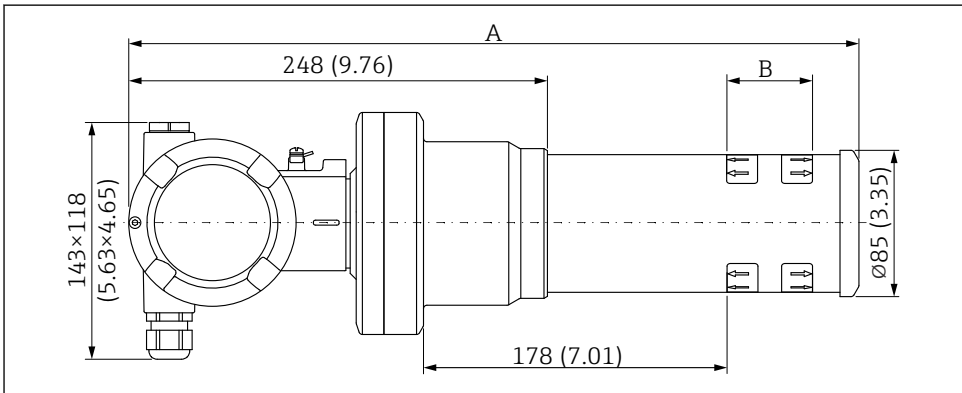



A0055680

- **设备型号: NaI (添加碘化铯) 闪烁体, 2":**
 - 总长度 A: 430 mm (16.93 in)
 - 总重量: 11.60 kg (25.57 lb)
 - 量程范围 B: 51 mm (2 in)
- **设备型号: NaI (添加碘化铯) 闪烁体, 4":**
 - 总长度 A: 480 mm (18.90 in)
 - 总重量: 12.19 kg (26.87 lb)
 - 量程范围 B: 102 mm (4 in)
- **设备型号: NaI (添加碘化铯) 闪烁体, 8":**
 - 总长度 A: 590 mm (23.23 in)
 - 总重量: 13.00 kg (28.63 lb)
 - 量程范围 B: 204 mm (8 in)
- **设备型号: PVT 50 闪烁体**
 - 总长度 A: 430 mm (16.93 in)
 - 总重量: 11.20 kg (24.69 lb)
 - 量程范围 B: 50 mm (1.96 in)
- **设备型号: PVT 100 闪烁体**
 - 总长度 A: 480 mm (18.90 in)
 - 总重量: 11.50 kg (25.35 lb)
 - 量程范围 B: 100 mm (3.94 in)
- **设备型号: PVT 200 闪烁体**
 - 总长度 A: 590 mm (23.23 in)
 - 总重量: 12.10 kg (26.68 lb)
 - 量程范围 B: 200 mm (8 in)
- **设备型号: PVT 400 闪烁体**
 - 总长度 A: 790 mm (31.10 in)
 - 总重量: 13.26 kg (29.23 lb)
 - 量程范围 B: 400 mm (16 in)
- **设备型号: PVT 800 闪烁体**
 - 总长度 A: 1190 mm (46.85 in)
 - 总重量: 15.54 kg (34.26 lb)
 - 量程范围 B: 800 mm (32 in)
- **设备型号: PVT 1200 闪烁体**
 - 总长度 A: 1590 mm (62.60 in)
 - 总重量: 17.94 kg (39.55 lb)
 - 量程范围 B: 1200 mm (47 in)
- **设备型号: PVT 1600 闪烁体**
 - 总长度 A: 1990 mm (78.35 in)
 - 总重量: 20.14 kg (44.40 lb)
 - 量程范围 B: 1600 mm (63 in)
- **设备型号: PVT 2000 闪烁体**
 - 总长度 A: 2390 mm (94.09 in)
 - 总重量: 22.44 kg (49.47 lb)
 - 量程范围 B: 2000 mm (79 in)
- **设备型号: PVT 2400 闪烁体**
 - 总长度 A: 2790 mm (109.84 in)
 - 总重量: 24.74 kg (54.54 lb)
 - 量程范围 B: 2400 mm (94 in)

- **设备型号: PVT 3000 闪烁体**
 - 总长度 A: 3 390 mm (133.46 in)
 - 总重量: 28.14 kg (62.04 lb)
 - 量程范围 B: 3 000 mm (118 in)
- **设备型号: PVT 3500 闪烁体**
 - 总长度 A: 3 890 mm (153.15 in)
 - 总重量: 30.91 kg (68.14 lb)
 - 量程范围 B: 3 500 mm (137.8 in)
- **设备型号: PVT 4000 闪烁体**
 - 总长度 A: 4 390 mm (172.83 in)
 - 总重量: 33.76 kg (74.42 lb)
 - 量程范围 B: 4 000 mm (157.48 in)
- **设备型号: PVT 4500 闪烁体**
 - 总长度 A: 4 890 mm (192.52 in)
 - 总重量: 36.61 kg (80.71 lb)
 - 量程范围 B: 4 500 mm (177.17 in)

 以上为不锈钢外壳型设备的重量参数。对于铝外壳型设备，重量参数为上述数值减去 2.5 kg (5.51 lb)。

 其他小部件的总重量为: 1 kg (2.20 lb)

 准直仪操作参见文档资料 SD02822F 中的各项规定。

5.1.3 物位测量时的安装要求

条件

- 进行物位测量时，Gammapilot FMG50 垂直安装。
- 为方便安装和调试，Gammapilot FMG50 可以额外选配支撑装置（订购选项 620，选项代号 Q4：“固定架”）。

示例

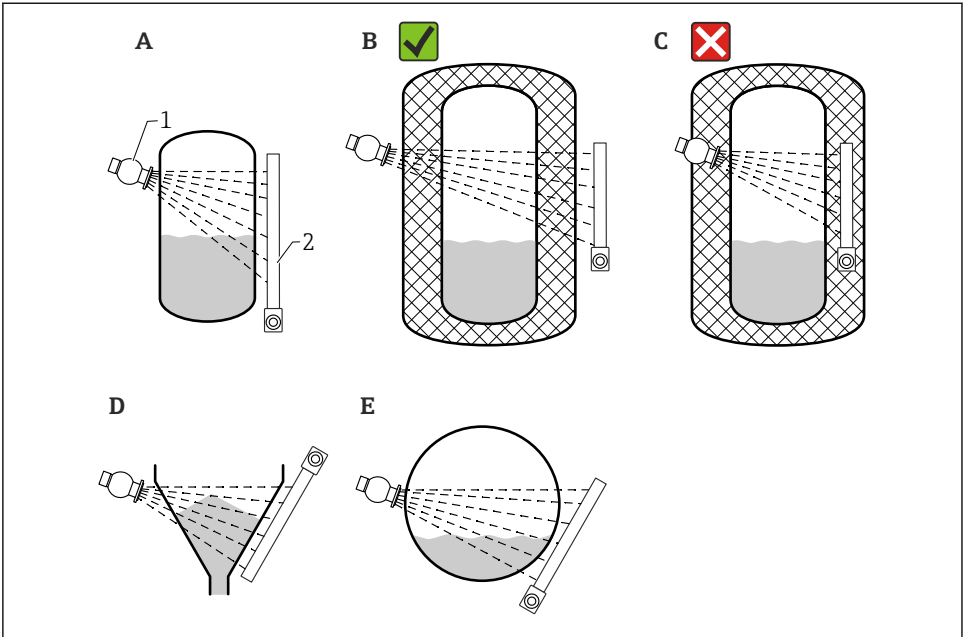

A0037715

- A 安装在立罐中测量；Gammapilot FMG50 竖直安装，检测器头朝下或朝上，Gamma 射线对准量程范围
- B 正确安装：在罐体保温层外安装 Gammapilot FMG50
- C 错误安装：Gammapilot FMG50 安装在罐体保温层内
- D 安装在带锥形出料口的罐体中测量
- E 安装在卧罐中测量
- 1 源盒
- 2 Gammapilot FMG50

5.1.4 限位检测时的安装要求

条件

进行限位检测时，Gammapilot FMG50 通常与限位设定点水平等高安装。

测量系统配置

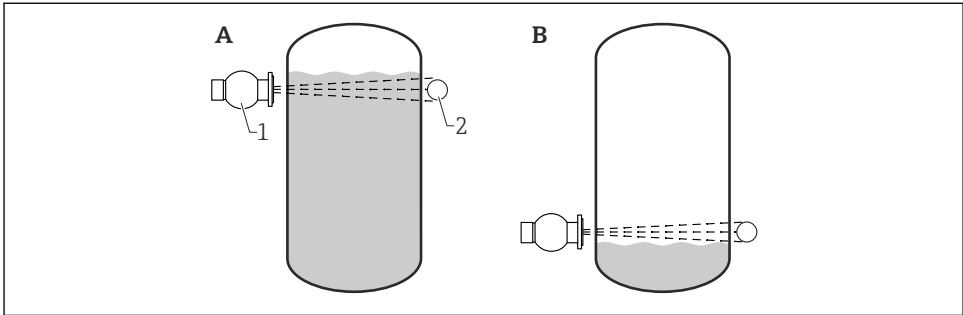

A0018075

- A 高限检测
 B 低限检测
 1 源盒
 2 Gammapilot FMG50

6 电气连接

6.1 接线要求

⚠ 警告

接线前，请注意以下几点：

- ▶ 在防爆危险区中使用设备时，遵守国家标准和《安全指南》（XA）中列举的各项要求。必须使用防爆缆塞。
- ▶ 供电电压必须与铭牌参数一致。
- ▶ 进行设备接线前，首先断开电源。
- ▶ 进行设备接线前，将等电势线连接至变送器的外部接地端。
- ▶ 将保护性接地连接至保护性接地端。
- ▶ 电缆必须完全绝缘，同时还需保证供电电压和过电压保护等级。
- ▶ 连接电缆必须具有优秀的温度稳定性，同时还需考虑到环境温度的影响。

6.1.1 4 ... 20 mA HART 连接

连接 HART 设备、电源和 4 ... 20 mA 显示单元

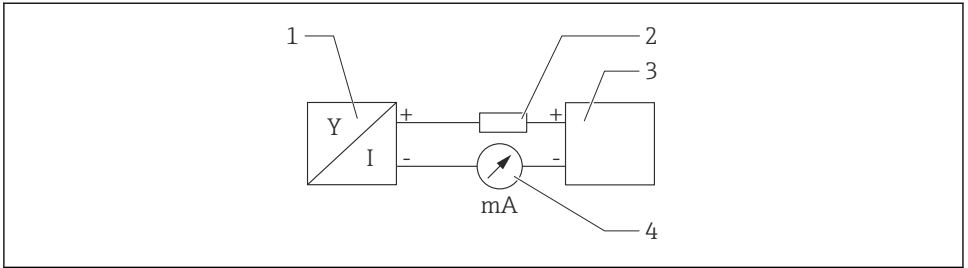

A0028908

图 1 HART 信号回路连接

- 1 HART 设备
- 2 HART 通信电阻
- 3 电源
- 4 万用表或电流表



电源

- 非防爆场合：供电电压为 16 ... 35 VDC
- 本安防爆场合 (Ex-i)：供电电压为 16 ... 30 VDC



使用低阻抗电源时，必须在信号回路中串接 250 Ω 的 HART 通信电阻。

注意电压降：

不得超过 6 V（连接 250 Ω 通信电阻）

6.1.2 标准电缆截面积

保护性接地或电缆屏蔽层接地：标准电缆截面积大于 1 mm² (17 AWG)

标准电缆截面积：0.5 mm² (AWG20) ... 2.5 mm² (AWG13)

6.2 连接设备



警告

- ▶ 在防爆危险区中使用时，参见单独成册的《安全指南》文档。



等电势线应尽可能短，且电缆截面积不得小于 2.5 mm² (14 AWG)，才能实现最优电磁兼容性。



连接电缆从外壳底部接入，防止水汽进入接线腔。否则，需要采用排水回路，或安装检测器隔热套。



如果使用 G1/2 电缆入口，按照随箱安装指南文档操作。



外壳螺纹

可在电子部件和接线腔的螺纹上涂抹抗摩擦涂层。

以下适用于所有外壳材质：

✗ 外壳螺纹无需润滑。

6.2.1 直接连接

1.

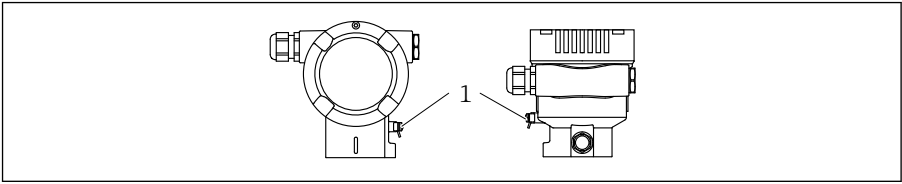

A0038024

1 接地端，连接等电势线

使用等电势线连接接地端。

2.

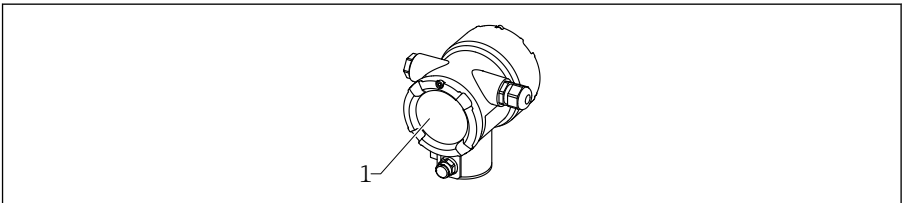

A0038877

1 接线腔

松开接线腔盖锁扣。

3.

拧下接线腔盖。

4.

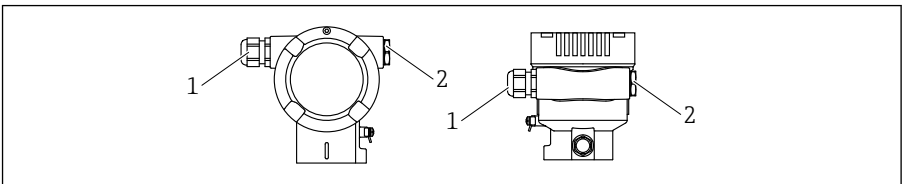

A0038156

1 电缆入口

2 堵头

将电缆穿入缆塞或电缆入口中。

5.

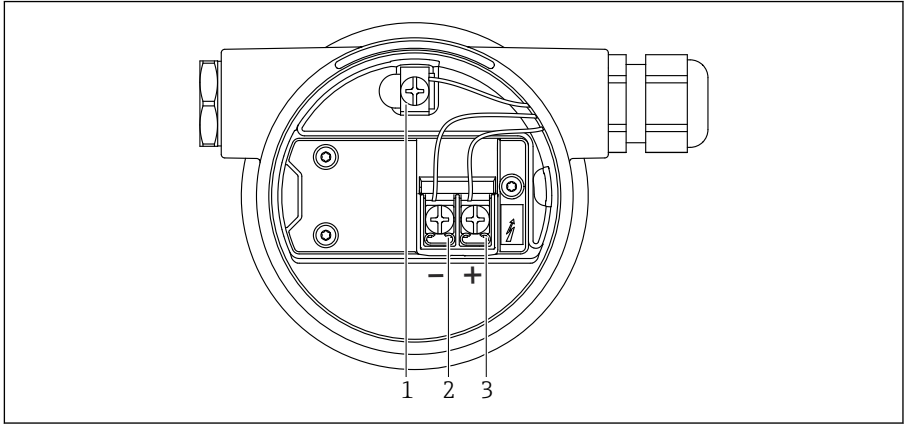

A0038895

图 2 接线腔中的接线端子和接地端

- 1 内部接地端（电缆屏蔽层接地端）
- 2 接线端子 (-)
- 3 接线端子 (+)

连接电缆。

- 6. 拧紧缆塞或电缆入口，确保密封无泄漏。
- 7. 将接线腔盖重新拧至接线腔上。
- 8. 锁紧接线腔盖锁扣。

6.2.2 连接至带总线连接头的型号

使用带总线连接头的型号时，无需打开外壳即可完成设备接线。

M12-A 连接头的针脚分配

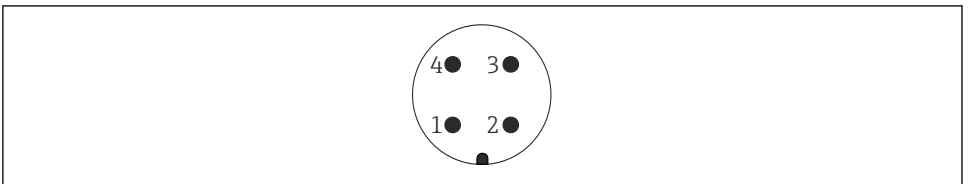

A0011175

- 针脚：信号 +
- 1
- 针脚：未连接
- 2
- 针脚：信号 -
- 3
- 针脚：接地
- 4

材质：镀镍黄铜（CuZn），插座和插头采用镀金触点

6.2.3 连接至带 Harting Han7D 插头的设备

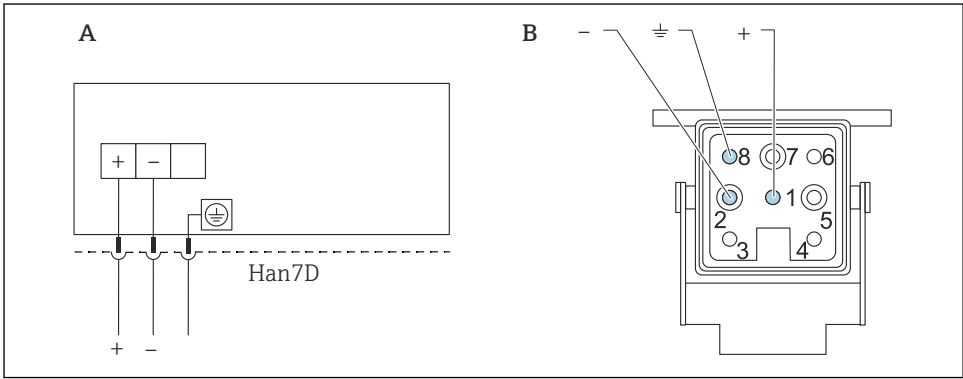

A0019990

- A 带 Harting Han7D 插头的设备的电气连接
- B 设备接线示意图

材质：镀镍黄铜（CuZn），插座和插头采用镀金触点

6.3 连接操作单元

 各类操作单元的详细信息参见《操作手册》。

可选多种操作单元，通过 HART 通信传输操作设备。以下列举了操作单元的接线图。

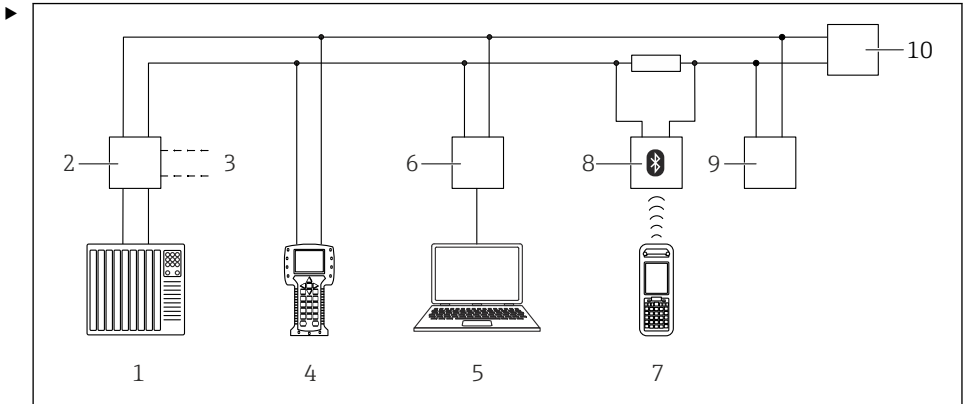

A0039185

图 3 通过 HART 通信进行远程操作

- 1 PLC (可编程逻辑控制器)
- 2 变频器供电单元, 例如 RN221N (含通信电阻)
- 3 连接接口, 连接 Commubox FXA191、FXA195 和手操器 375、475
- 4 手操器 475
- 5 计算机, 安装有调试软件 (例如 DeviceCare/FieldCare、AMS 设备管理器、SIMATIC PDM)
- 6 Commubox FXA191 (RS232) 或 FXA195 (USB)
- 7 Field Xpert SFX350/SFX370
- 8 VIATOR 蓝牙调制解调器, 带连接电缆
- 9 RIA15
- 10 设备 (FMG50)

将一个或多个操作单元连接至设备。

7 调试

7.1 安装后检查和连接后检查

进行测量点调试前, 首先完成 FMG50 的安装后检查和连接后检查。
发生错误时可将设备恢复至出厂设置。

7.1.1 复位至缺省设置



小心

- ▶ 复位操作可能会影响测量。通常, 复位后必须重新执行基本设置。复位后所有标定数据均被清除。完成重新标定后的测量设备才可再次投用。

1. 将设备连接至 FieldCare 或 DeviceCare。

2. 在 FieldCare 或 DeviceCare 中打开设备。
 - ↳ 显示设备概览页面（主界面）：
点击“System -> Device management”

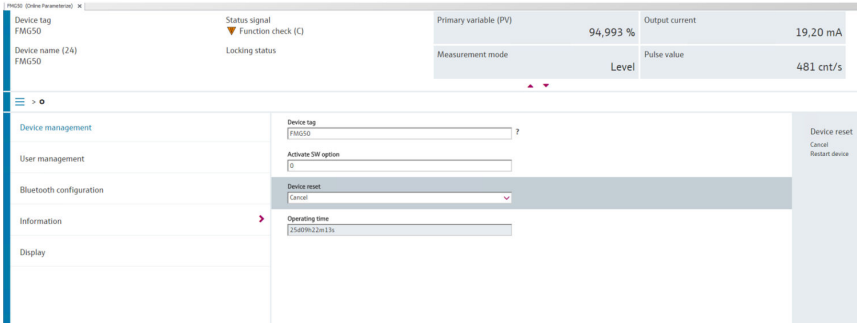

3. 通过“Device reset”参数复位设备

支持以下几种复位方式：

- **重启设备**

软件复位。通过重启设备，设备软件执行全部诊断，与硬件复位的功能相同。

- **复位至出厂缺省设置**

如需使用历史数据不明的设备，或工作模式已被更改的设备，建议复位用户自定义参数。执行复位，所有用户自定义参数均被复位为出厂缺省设定值

- **复位至用户自定义设置（可选）**

对于订购用户自定义参数的设备，执行复位，参数被复位为出厂缺省设定值。



允许通过操作按键执行现场复位（参见“通过现场操作调试”章节）。

7.2 使用设置向导进行调试

FieldCare 或 DeviceCare¹⁾ 自带调试向导，引导用户完成初始设备调试。

1. 将设备连接至 FieldCare 或 DeviceCare。

1) FieldCare 和 DeviceCare 自带调试向导，登陆网站 www.software-products.endress.com，完成用户注册后即可下载软件。

2. 在 FieldCare 或 DeviceCare 中打开设备。

↳ 显示设备概览页面（主界面）：

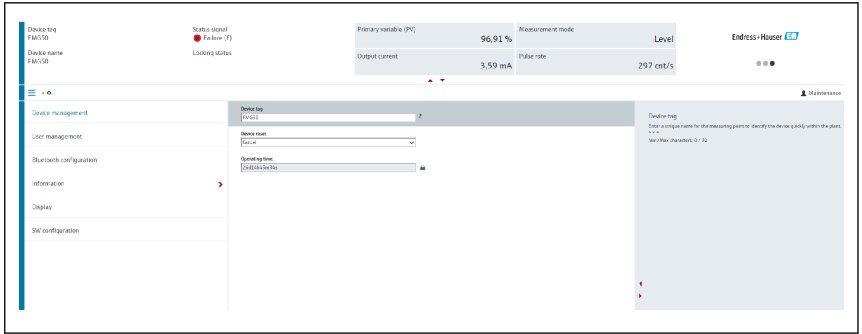

A0039359

图 4 调试向导的软件显示界面

3. 单击“Commissioning”，打开向导。
4. 正确输入各个参数值，或正确选择选项。数值直接传输至设备中。
5. 单击“Next”，进入下一个界面。
6. 完成所有数值输入和选项选择后，单击“Finish”，关闭向导。

i 如果在尚未完成所有参数输入的条件下直接退出向导，设备状态可能无法确定。此时，建议执行复位，恢复出厂缺省设置。

7.3 操作

7.3.1 通过 FieldCare/DeviceCare 操作

FieldCare/DeviceCare 是基于 FDT 技术的 Endress+Hauser 工厂资产管理工具。FieldCare/DeviceCare 可以完成所有 Endress+Hauser 设备和其他制造商生产的符合 FDT 标准的设备的组态设置。登陆网站查询软硬件要求：

www.endress.com.cn -> 在搜索栏中输入“FieldCare” -> FieldCare -> 技术参数

FieldCare 支持下列功能：

- 在线设置变送器
- 加载和保存设备参数（上传/下载）
- 记录测量点

连接方式：

- HART 通信，通过 Commubox FXA195 和计算机 USB 端口
- Commubox FXA291，通过服务接口

7.3.2 通过 SmartBlue App 操作

要求

设备要求

只有配备蓝牙模块的设备才能使用 SmartBlue 调试。

SmartBlue 的系统要求

SmartBlue 的获取途径：Google Play Store（Android 设备）或 iTunes Store（iOS 设备）

■ iOS 设备：

iPhone 4S 或 iOS9.0 以上版本、iPad2 或 iOS9.0 以上版本、iPod Touch 5 系列产品或 iOS9.0 以上版本

■ Android 设备：

Android 4.4 KitKat 及以上版本和 Bluetooth® 4.0

初始密码

首次连接时初始密码为设备的序列号。铭牌上标识有序列号。

SmartBlue App

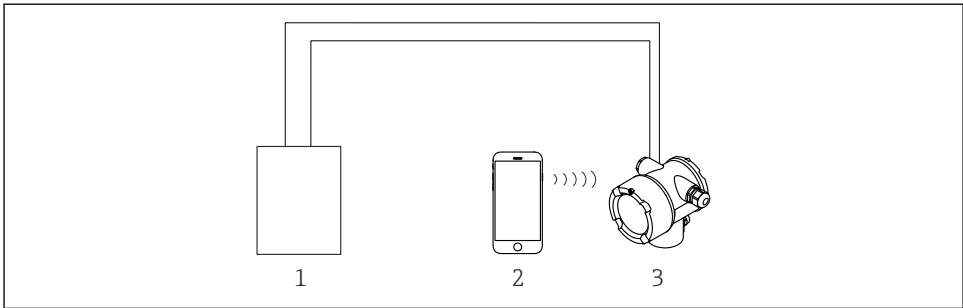

A0038833

图 5 通过 SmartBlue (app) 操作

- 1 变压器供电单元
- 2 智能手机或平板电脑，安装有 SmartBlue (app)
- 3 变压器，带蓝牙模块

1. 扫描二维码，或在 App Store 的搜索栏中输入“SmartBlue”。

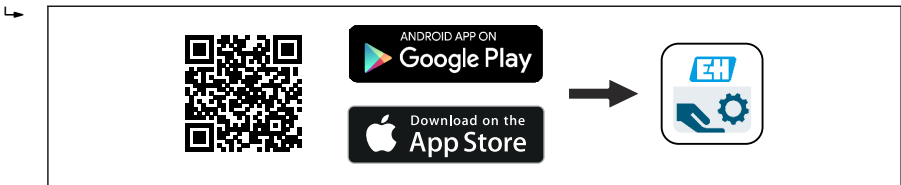

A0039186

图 6 下载方式

2. 启动 SmartBlue。

3. 在显示列表中选择设备。

4. 输入登陆信息：

↳ 用户名：admin

密码：设备序列号或带 Bluetooth 蓝牙功能的显示单元的 ID 号
蓝牙图标闪烁，表示蓝牙连接可用。

5. 点击图标查询详细信息。

设备调试参见“调试向导”章节

i 首次成功登陆后，请修改密码!

i 蓝牙并非在所有市场都可用。

请注意文档 SD02402F 中列出的无线电认证或咨询 Endress+Hauser 当地销售中心。

7.3.3 通过现场显示单元操作

i 连接显示单元的设备不支持通过操作按键进行现场操作。

设备支持现场按键操作。如果现场已使用 DIP 开关锁定设备，无法通过通信输入参数。

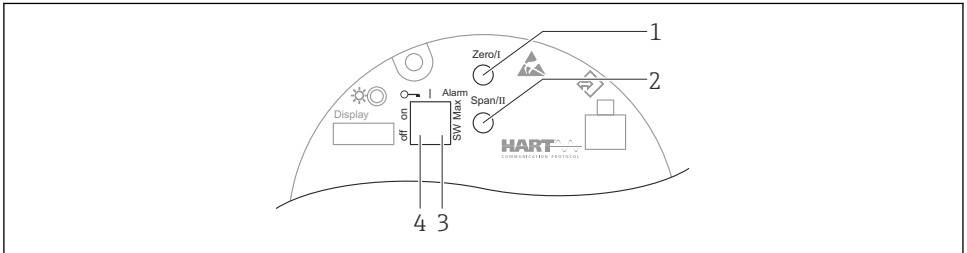

A0039285

- 1 操作按键，空标设置（功能 I）
- 2 操作按键，满标设置（功能 II）
- 3 DIP 开关，报警电流设置（开关设置/最小报警电流）
- 4 DIP 开关，用于锁定和解锁设备

- **空标：**按下空标设置（I）操作按键，并至少保持 3 s
- **满标：**按下满标设置（II）操作按键，并至少保持 3 s
- **背景标定：**同时按下空标设置（I）和满标设置（II）操作按键，并至少保持 3 s
- **复位出厂缺省设置：**同时按下空标设置（I）和满标设置（II）操作按键，并至少保持 12 s。LED 指示灯闪烁。停止闪烁后设备复位为出厂缺省设置。

基本物位标定

每次的标定时间为 **5 min!**

1. 复位
 - ↳ 长按两个按键，保持 12 s 以上
2. 启动背景标定
 - ↳ 长按两个按键，保持 3 s 以上
绿色 LED 灯亮 1 秒，然后开始闪烁（间隔时间 2 s）
3. 启动空标
 - ↳ 长按“Zero / 1”按键，保持 3 s 以上
绿色 LED 灯亮 1 秒，然后开始闪烁（间隔时间 2 s）
等待 5 min，直到绿色 LED 指示灯停止闪烁

4. 启动满标

- ↳ 长按“Span / 2”按键，保持 3 s 以上
绿色 LED 灯亮 1 秒，然后开始闪烁（间隔时间 2 s）
等待 5 min，直到绿色 LED 指示灯停止闪烁

复位操作直接删除所有标定数据!

LED 状态指示灯和电源指示灯

电子部件带一个绿色 LED 指示灯，标识状态以及按键操作响应。

LED 指示灯响应

- 在设备启动过程中 LED 指示灯短暂闪烁一次
- 按下按键，LED 指示灯闪烁，确认按键操作
- 执行复位操作，如果已同时按下两个按键，但是复位仍未执行（倒计时），LED 指示灯闪烁。复位启动后 LED 指示灯不再闪烁。
- 通过现场操作执行标定时，LED 指示灯闪烁

7.3.4 通过服务接口操作

通过服务接口（CDI）操作 DeviceCare/FieldCare

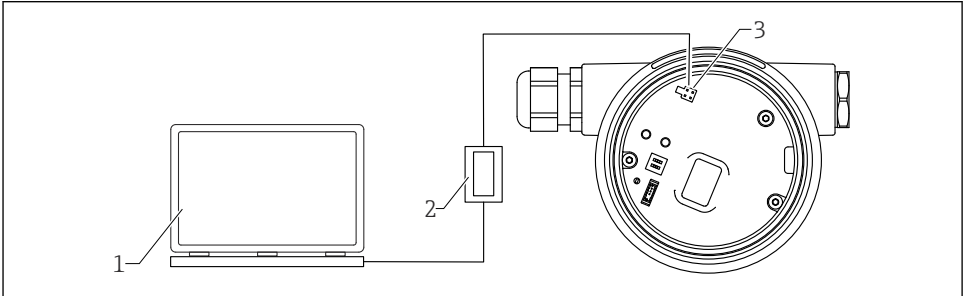

A0038834

7 通过服务接口（CDI）操作 DeviceCare/FieldCare

- 1 计算机，安装有 DeviceCare/FieldCare 调试软件
- 2 Commubox FXA291
- 3 设备的服务接口（CDI）（Endress+Hauser 的通用数据接口）

7.3.5 通过 WirelessHART 操作

SWA70 WirelessHART 适配器与 Commubox FXA195 调制解调器和“FieldCare/DeviceCare”调试软件搭配使用

7.3.6 操作菜单概览

操作菜单的完整说明参见《仪表功能描述》。

GP01141F



71673209

www.addresses.endress.com
