

Einbauanleitung **Kit COV81**

für die Wartung von COS81D/E Sensoren



Inhaltsverzeichnis

1	Übersicht des Sensors	3
2	Bestimmungsgemäße Verwendung	3
3	Einbauberechtigte Personen	4
4	Sicherheitshinweise	4
5	Lieferumfang	5
6	Zusätzliche Dokumentation	6
7	Austausch der Ersatzteile	6
8	Entsorgung	11

1 Übersicht des Sensors

Die Explosionszeichnung zeigt den Aufbau des Sensors COS81D/E.

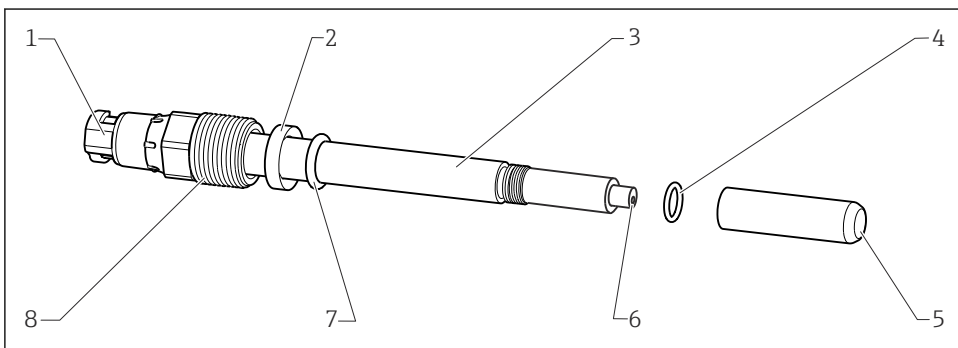

A0027181

1 Aufbau des Sensors COS81D/E

- 1 Memosens Steckkopf
- 2 Druckring
- 3 Sensorschaft
- 4 O-Ring Sensorkappe
- 5 Sensorkappe
- 6 Lichtwellenleiter mit Temperatursensor
- 7 Prozessdichtung
- 8 Prozessanschluss PG 13,5

2 Bestimmungsgemäße Verwendung

- Die Teile der Kits sind ausschließlich als Wartungsteile für Sensoren COS81D/E zu verwenden. Eine anderweitige Verwendung ist nicht zulässig!
- Nur Originalteile von Endress+Hauser verwenden.
- Im W@M Device Viewer prüfen, ob das Ersatzteil zum vorliegenden Gerät passt.

3 Einbauberechtigte Personen

- Montage, Inbetriebnahme, Bedienung und Wartung der Messeinrichtung dürfen nur durch dafür ausgebildetes Fachpersonal erfolgen.
- Das Fachpersonal muss vom Anlagenbetreiber für die genannten Tätigkeiten autorisiert sein.
- Der elektrische Anschluss darf nur durch eine Elektrofachkraft erfolgen.
- Das Fachpersonal muss diese Einbauanleitung gelesen und verstanden haben und die Anweisungen dieser Einbauanleitung befolgen.
- Störungen an der Messstelle dürfen nur von autorisiertem und dafür ausgebildetem Personal behoben werden.

 Reparaturen, die nicht in der mitgelieferten Betriebsanleitung beschrieben sind, dürfen nur direkt beim Hersteller oder durch die Serviceorganisation durchgeführt werden.

4 Sicherheitshinweise

VORSICHT

Gesundheitsgefährdung durch Ausbau von Sensoren aus dem Prozess!

- ▶ Beim Ausbau des Sensors aus dem Prozess auf Prozessdruck, Prozesstemperatur sowie Aggressivität oder Toxizität des Mediums achten.

VORSICHT

Gesundheitsgefährdung durch Kontakt mit dem Prozessmedium!

- ▶ Warnhinweise der Sicherheitsdatenblätter beachten.
- ▶ Schutzhandschuhe, Schutzbrille und Schutzkleidung tragen. Insbesondere beim Hantieren mit Reagenzien, Chemikalien oder Prozesslösungen.
- ▶ Bei Augen- oder Hautkontakt die betroffene Stelle reichlich mit Wasser abspülen und suchen anschließend einen Arzt aufsuchen. Dem Arzt das betreffende Sicherheitsdatenblatt vorzeigen.

Rückwirkungen auf den Prozess

Bevor eine aktive Einrichtung außer Betrieb gesetzt wird, sind die Rückwirkungen auf den Gesamtprozess zu berücksichtigen! Dies gilt insbesondere bei Verwendung der Schaltkontakte, der analogen Signalausgänge oder der Kommunikationsschnittstelle des zugehörigen Messgerätes zur Regelung von Prozessgrößen. Sprechen Sie die Servicearbeiten mit dem Betreiber ab!

Elektrische Sicherheit

Der Sensor COS81D/E arbeitet ausschließlich mit Schutz-Kleinspannung. Eine elektrische Gefährdung ist deshalb nicht vorhanden.

5 Lieferumfang

Das Servicekit COV81 besitzt eine Bestellstruktur. Der Inhalt eines Kits ist in Menge und Ausführung deshalb abhängig von der bestellten Ausführung (siehe Bestellstruktur unten).

Immer enthalten sind:

- Sensorkappe
- Prozessdichtung und O-Ring Sensorkappe
- Ausschub- und O-Ring Montagetool
- Reinigungstuch
- Herstellerzertifikat
- Kitanleitung

Bei Bedarf müssen folgende Teile dem Bestellcode optional hinzugefügt werden:
Zertifikate

COV81	Anzahl Optische Kappen			
	A	1 Stück		
	C	3 Stück		
	E	5 Stück		
	J	10 Stück		
Typ Optische Kappe				
	C	C-Form		
	U	U-Form		
Werkstoff Sensorkappe				
	A	Edelstahl		
	B	Titan		
	C	Alloy C22		
Werkstoff O-Ring				
		1	EPDM	
		3	FFKM	
Werkstoff Prozessdichtung				
		1	FKM	
		3	FKM Ex	
+ Optionen ← kompletter Bestellcode				

Optionen	
JA	Abnahmeprüfzeugnis 3.1, EN10204 (Werkstoffzeugnis mediumberührte Teile)
KB	Rauigkeitsmessung, Ra<0,38 µm, mediumberührte metallische Teile, Abnahmeprüfzeugnis
JE	CoC AMSE BPE, Erklärung

JG	Konformität zu cGMP abgeleiteten Anforderungen, Erklärung
J1	EU Food Contact Materials (EG) 1935/2004, Erklärung
J2	US Food Contact Materials FDA CFR 21, Erklärung
J3	CN Food Contact Materials GB 4806, Erklärung
LW	Pharma Certificate of Compliance

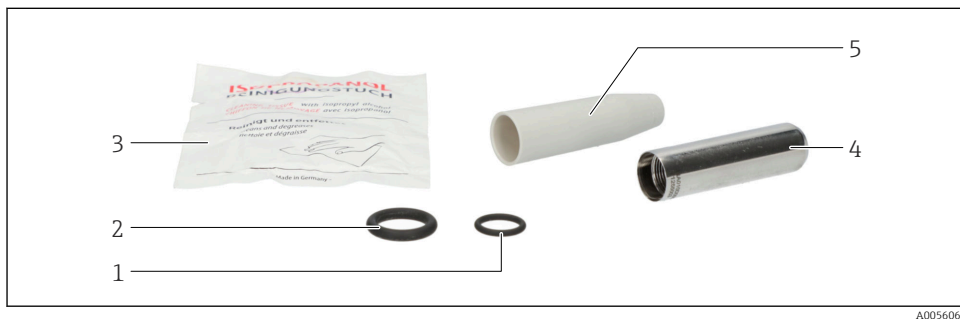

A0056067

2 *Wartungskit COV81*



- 1 *O-Ring Sensorkappe*
- 2 *Prozessdichtung*
- 3 *Reinigungstuch*
- 4 *Sensorkappe*
- 5 *Ausschub- und O-Ring Montagetool*

6 **Zusätzliche Dokumentation**

Ausführliche Informationen zum Gerät finden Sie in der Betriebsanleitung des Sensors und den weiteren Dokumentationen, erhältlich über:

- www.endress.com/device-viewer
- Smartphone / Tablet: Endress+Hauser Operations App

7 **Austausch der Ersatzteile**

 Die nachfolgenden Kapitel 7.1 und 7.2 beschreiben die prinzipiellen Arbeitsschritte für den Austausch von einzelnen Ersatzteilen. Die einzelnen Arbeitsschritte werden detailliert im Kapitel **Komplettwartung durchführen** beschrieben →  8.

 Es sind nur original Endress+Hauser Ersatzteile zulässig. Achten Sie bitte auf die richtige Konfiguration des Wartungskits (z.B. Auswahl der O-Ringe), um das hygienische Design des Sensors zu erhalten.

7.1 Austausch der Prozessdichtung bzw. des O-Rings Sensorkappe

Die Prozessdichtung bzw. der O-Ring Sensorkappe müssen ausgetauscht werden, wenn mechanische Beschädigungen vorliegen.

1. Sensorkappe entfernen.
2. Sensorschaft und Lichtwellenleiter reinigen.
3. Prozessdichtung bzw. den O-Ring Sensorkappe auf Beschädigungen prüfen und ggf. austauschen.
4. Neue Prozessdichtung bzw. neuen O-Ring Sensorkappe montieren.
5. Sensorkappe aufschrauben.

7.2 Austausch der Sensorkappe

Der Austausch der Sensorkappe ohne Tausch der Prozessdichtung und des O-Rings Sensorkappe erfolgt, wenn diese nicht beschädigt sind oder kein Austausch erwünscht ist (es empfiehlt sich jedoch, die Prozessdichtung und den O-Ring Sensorkappe bei jedem Tausch der Sensorkappe ebenfalls zu tauschen).

1. Sensorkappe entfernen.
2. Sensorschaft und Lichtwellenleiter reinigen.
3. Visueller Check der neuen Sensorkappe.
4. Sensorkappe aufschrauben.
5. Zähler zurücksetzen.
6. Kalibrierung durchführen.

7.3 Komplettwartung durchführen

- Warnhinweise in Kapitel 4 beachten.

Die folgende Anleitung erläutert die Sensorwartung Schritt für Schritt. Abhängig von der erforderlichen Wartung sind nicht alle Schritte notwendig, beachten Sie hierzu die Kapitel 7.1 - 7.2.

Sensorkappe entfernen

1. Sensor aus dem Prozess entnehmen und reinigen. Hierzu ist ein der Art der Verschmutzung entsprechendes Reinigungsmittel zu verwenden.

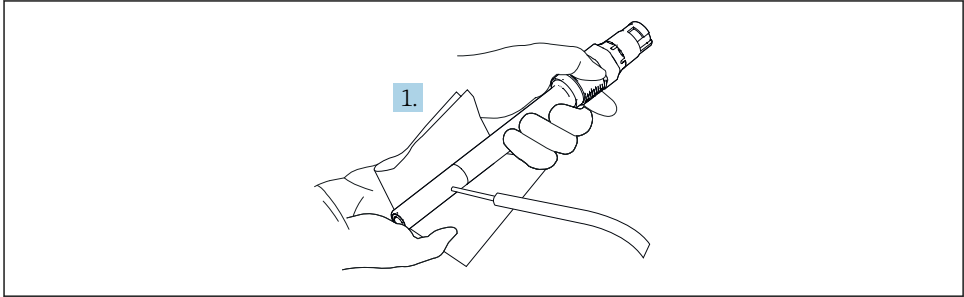

A0051612

2. Sensorkappe abschrauben.

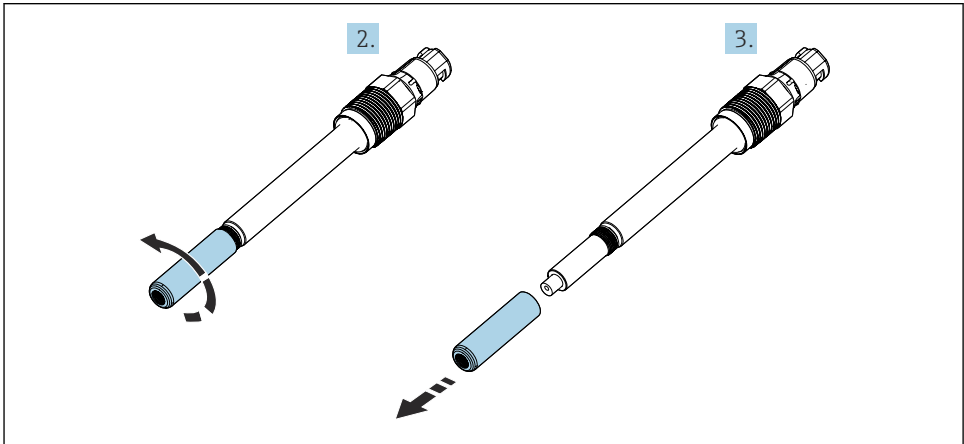

A0051360

3. Sensorkappe entfernen.

Sensorschaft und Lichtwellenleiter reinigen

- ▶ Sensorschaft und Lichtwellenleiter reinigen und trocknen.

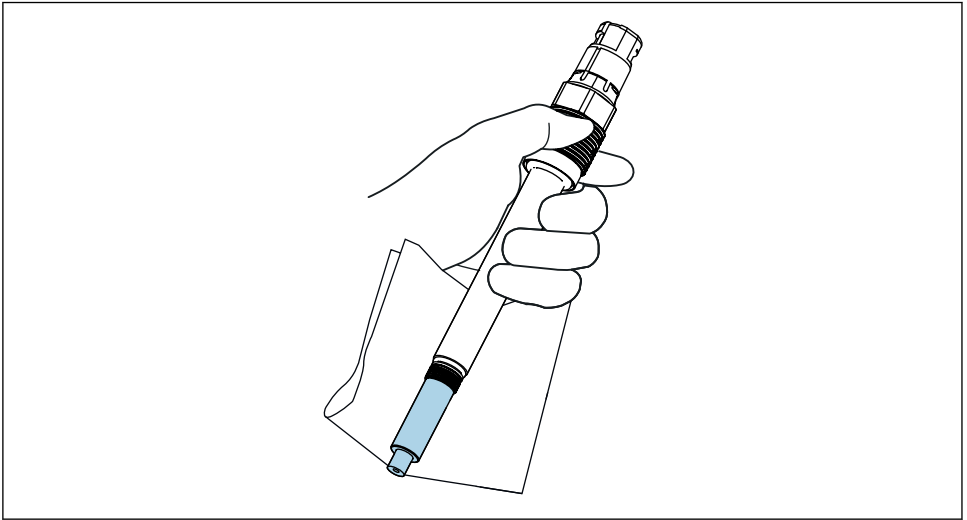

A0051094

- i** Lichtwellenleiter mit dem beigelegten Reinigungstuch abtupfen, nicht wischen!

Prozessdichtung bzw. O-Ring Sensorkappe prüfen

- ▶ Prozessdichtung bzw. O-Ring Sensorkappe auf Beschädigung prüfen. Im Zweifelsfall unbedingt erneuern!

- i** Zur Demontage keine spitzen Gegenstände verwenden, um den Sensor nicht zu beschädigen.

Prozessdichtung bzw. O-Ring Sensorkappe montieren

1. Für die Montage der Prozessdichtung und des O-Rings an der Sensorkappe das Ausschub- und O-Ring Montagetool auf den Sensor aufsetzen.
2. Nacheinander die Prozessdichtung und den O-Ring über das Ausschub- und O-Ring Montagetool auf den Sensor aufschieben, bis ihre Endpositionen erreicht sind.

- i** Empfehlung:
Bei SIP- und CIP Anwendungen (sterilization in place, cleaning in place) sollte bei jeder Erneuerung der Sensorkappe auch der O-Ring Sensorkappe erneuert werden.

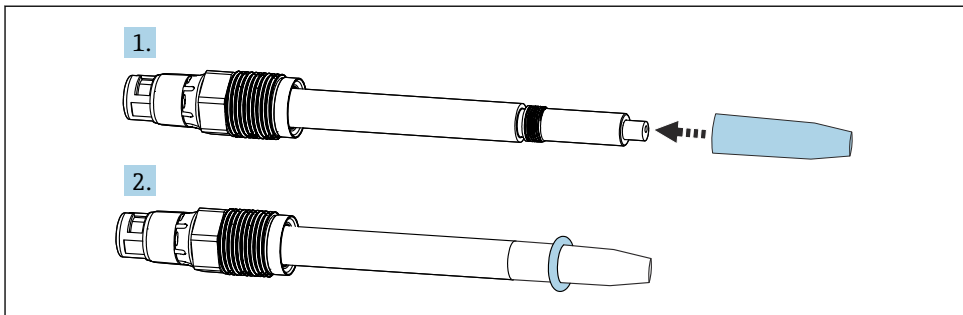

A0051361

Visueller Check einer neuen Sensorkappe

- Sensorkappe in Licht halten. Im Inneren der Sensorkappe darf nur die grüne homogene Fluoreszenzschicht sichtbar sein.

Sensorkappe aufschrauben

1. Sensorkappe auf den Sensorkopf aufsetzen.
2. Sensorkappe bis zum Anschlag auf den Sensorschaft aufschrauben, so dass kein Spalt mehr zwischen Sensorkappe und Sensorschaft sichtbar ist.

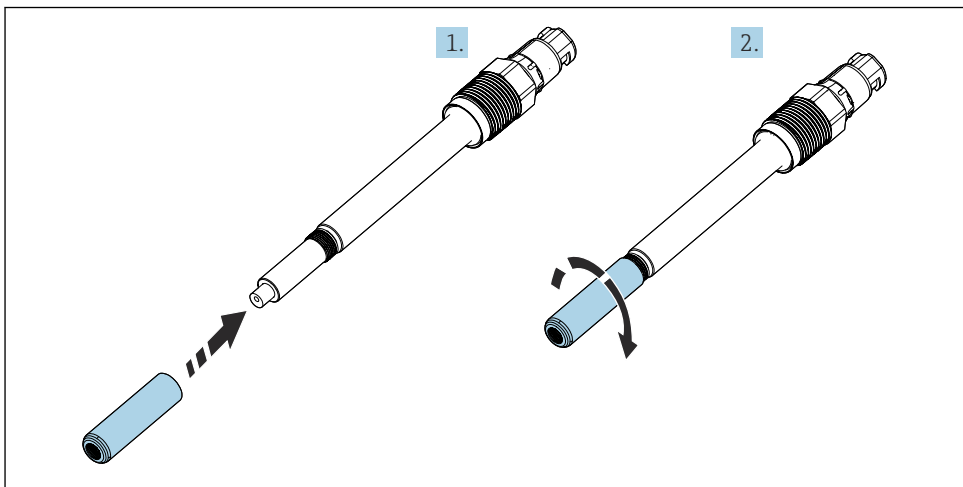

A0051362

Zähler zurücksetzen

1. Sensorwartung mit Sensorkappen-Wechsel in den Transmitter eingeben.



Mit der Eingabe des Ereignisses werden gleichzeitig die Zähler der Sensorkappe im Transmitter zurückgesetzt. Zusätzlich wird auch der Kalibrierqualitätsindex nach erfolgter Kalibrierung an Luft und Nullpunkt an die neue Sensorkappe angepasst. Ansonsten wird eine Wartungsmeldung ausgegeben.



Die Zähler können zudem mit Warnungen hinterlegt werden, um bei der Wartung des Sensors zu unterstützen.

Die angegebenen Menü-Pfade beziehen sich auf das Liquiline CM44x:

Menü/Kalibrierung/Sauerst. (opt.)/Sensorkappen wechseln

2. Vorgang anschließend durch Drücken der Taste **Speichern** bestätigen.

Kalibrierung durchführen

1. Kalibrierung durchführen.
2. Messeinrichtung wieder in Betrieb nehmen.



Die Kalibrierung (Punkt an Sauerstoff und/oder Nullpunkt Kalibrierung ist möglich) muss nach jeder Sensorwartung durchgeführt werden!

Betriebsanleitung des verwendeten Messgerätes beachten.

8 Entsorgung

8.1 Sensoren



Gemäß der Richtlinie 2012/19/EU über Elektro- und Elektronik-Altgeräte (WEEE) ist das Produkt mit dem abgebildeten Symbol gekennzeichnet, um die Entsorgung von WEEE als unsortierten Hausmüll zu minimieren. Gekennzeichnete Produkte nicht als unsortierter Hausmüll entsorgen, sondern zu den gültigen Bedingungen an den Hersteller zurückgeben.



71672993

www.addresses.endress.com
