

Manuel de mise en service

Proline Prosonic Flow W 400

Débitmètre ultrasons à temps de transit
HART



- Veiller à conserver le document à un endroit sûr de manière à ce qu'il soit toujours accessible lors des travaux sur ou avec l'appareil.
- Afin d'éviter tout risque pour les personnes ou l'installation, lire soigneusement le chapitre "Consignes de sécurité de base" ainsi que toutes les autres consignes de sécurité de ce document spécifiques aux procédures de travail.
- Le fabricant se réserve le droit de modifier les caractéristiques techniques sans avis préalable. Consulter Endress+Hauser pour obtenir les informations actuelles et les éventuelles mises à jour du présent manuel.

Sommaire

1	Informations relatives au document	6	6	Procédure de montage	19
1.1	Fonction du document	6	6.1	Conditions de montage	19
1.2	Symboles	6	6.1.1	Position de montage	19
1.2.1	Symboles d'avertissement	6	6.1.2	Sélection et disposition des ensembles de capteurs	24
1.2.2	Symboles électriques	6	6.1.3	Exigences en matière d'environnement et de process	27
1.2.3	Symboles spécifiques à la communication	6	6.1.4	Instructions de montage spéciales	28
1.2.4	Symboles d'outils	7	6.2	Montage de l'appareil de mesure	29
1.2.5	Symboles pour certains types d'information	7	6.2.1	Outils requis	29
1.2.6	Symboles utilisés dans les graphiques	7	6.2.2	Préparation de l'appareil de mesure	29
1.3	Documentation	8	6.2.3	Montage du capteur	29
1.4	Marques déposées	8	6.2.4	Montage du transmetteur	42
			6.2.5	Rotation du module d'affichage	44
2	Consignes de sécurité	9	6.3	Contrôle du montage	44
2.1	Exigences imposées au personnel	9	7	Raccordement électrique	46
2.2	Utilisation conforme	9	7.1	Sécurité électrique	46
2.3	Sécurité au travail	10	7.2	Exigences de raccordement	46
2.4	Sécurité de fonctionnement	10	7.2.1	Outils nécessaires	46
2.5	Sécurité du produit	10	7.2.2	Exigences liées aux câbles de raccordement	46
2.6	Sécurité informatique	10	7.2.3	Affectation des bornes	47
2.7	Sécurité informatique spécifique à l'appareil	10	7.2.4	Préparation de l'appareil de mesure	48
2.7.1	Protection de l'accès via protection en écriture du hardware	11	7.3	Raccordement de l'appareil de mesure	48
2.7.2	Protection de l'accès via un mot de passe	11	7.3.1	Raccordement du capteur avec transmetteur	48
2.7.3	Accès via serveur web	12	7.3.2	Raccordement du transmetteur	50
2.7.4	Accès via l'interface service (CDI-RJ45)	12	7.3.3	Compensation de potentiel	51
3	Description du produit	13	7.4	Instructions de raccordement spéciales	51
3.1	Construction du produit	14	7.4.1	Exemples de raccordement	51
4	Réception des marchandises et identification du produit	15	7.5	Garantir l'indice de protection	53
4.1	Réception des marchandises	15	7.5.1	Indice de protection IP66/67, boîtier type 4X	53
4.2	Identification du produit	16	7.6	Contrôle du raccordement	53
4.2.1	Plaque signalétique du transmetteur	16	8	Options de configuration	54
4.2.2	Plaque signalétique du capteur	17	8.1	Aperçu des méthodes de configuration	54
4.2.3	Symboles sur l'appareil	17	8.2	Structure et principe de fonctionnement du menu de configuration	55
5	Stockage et transport	18	8.2.1	Structure du menu de configuration	55
5.1	Conditions de stockage	18	8.2.2	Concept de configuration	56
5.2	Transport du produit	18	8.3	Accès au menu de configuration via afficheur local	57
5.2.1	Transport avec un chariot élévateur	18	8.3.1	Affichage de fonctionnement	57
5.3	Mise au rebut de l'emballage	18	8.3.2	Vue navigation	60
			8.3.3	Vue d'édition	61
			8.3.4	Éléments de configuration	63
			8.3.5	Ouverture du menu contextuel	64
			8.3.6	Navigation et sélection dans une liste	65
			8.3.7	Accès direct au paramètre	65
			8.3.8	Affichage des textes d'aide	66
			8.3.9	Modification des paramètres	67

8.3.10	Rôles utilisateur et leurs droits d'accès	68	10.5.5	Configuration WLAN	113
8.3.11	Désactivation de la protection en écriture via un code d'accès	68	10.5.6	Réalisation de l'étalonnage base Heartbeat	115
8.3.12	Activer et désactiver le verrouillage des touches	69	10.5.7	Utilisation des paramètres pour l'administration de l'appareil	116
8.4	Accès au menu de configuration via le navigateur web	69	10.6	Simulation	118
8.4.1	Étendue des fonctions	69	10.7	Protection des réglages contre l'accès non autorisé	120
8.4.2	Configuration requise	70	10.7.1	Protection en écriture via code d'accès	120
8.4.3	Raccordement de l'appareil	71	10.7.2	Protection en écriture via commutateur de verrouillage	121
8.4.4	Connexion	73	11	Configuration	123
8.4.5	Interface utilisateur	74	11.1	Lecture de l'état de verrouillage de l'appareil	123
8.4.6	Désactivation du serveur web	75	11.2	Définition de la langue de programmation	123
8.4.7	Déconnexion	75	11.3	Configuration de l'afficheur	123
8.5	Accès au menu de configuration via l'outil de configuration	76	11.4	Lecture des valeurs mesurées	123
8.5.1	Raccordement de l'outil de configuration	76	11.4.1	Variables de process	124
8.5.2	FieldCare	78	11.4.2	Valeurs système	125
8.5.3	DeviceCare	79	11.4.3	Valeurs d'entrée	125
8.5.4	Field Xpert SMT70, SMT77	79	11.4.4	Valeurs de sortie	126
8.5.5	AMS Device Manager	80	11.4.5	Sous-menu "Totalisateur"	127
8.5.6	SIMATIC PDM	80	11.5	Adaptation de l'appareil aux conditions de process	127
9	Intégration système	81	11.6	Remise à zéro du totalisateur	128
9.1	Aperçu des fichiers de description d'appareil	81	11.6.1	Étendue des fonctions du paramètre "Contrôle totalisateur"	128
9.1.1	Données relatives aux versions de l'appareil	81	11.6.2	Étendue des fonctions du paramètre "RAZ tous les totalisateurs"	129
9.1.2	Outils de configuration	81	11.7	Affichage de l'historique des valeurs mesurées	129
9.2	Variables mesurées via protocole HART	81	12	Diagnostic et suppression des défauts	132
9.3	Autres réglages	83	12.1	Suppression générale des défauts	132
10	Mise en service	85	12.2	Informations de diagnostic par LED	134
10.1	Contrôle du montage et contrôle du raccordement	85	12.2.1	Transmetteur	134
10.2	Mise sous tension de l'appareil de mesure	85	12.3	Informations de diagnostic sur l'afficheur local	136
10.3	Réglage de la langue d'interface	85	12.3.1	Message de diagnostic	136
10.4	Configuration de l'appareil de mesure	85	12.3.2	Appel de mesures correctives	138
10.4.1	Définition de la désignation du point de mesure	86	12.4	Informations de diagnostic dans le navigateur web	138
10.4.2	Réglage des unités système	87	12.4.1	Options de diagnostic	138
10.4.3	Configuration du point de mesure	88	12.4.2	Appeler les mesures correctives	139
10.4.4	Vérification de l'état de montage	93	12.5	Informations de diagnostic dans FieldCare ou DeviceCare	140
10.4.5	Configuration de l'entrée état	94	12.5.1	Options de diagnostic	140
10.4.6	Configuration de la sortie courant	96	12.5.2	Accès aux mesures correctives	141
10.4.7	Configuration de la sortie impulsion/fréquence/tor	97	12.6	Adaptation des informations de diagnostic	141
10.4.8	Configuration de l'afficheur local	104	12.6.1	Adaptation du comportement de diagnostic	141
10.4.9	Configuration de la suppression des débits de fuite	106	12.6.2	Adaptation du signal d'état	141
10.5	Configuration étendue	108	12.7	Aperçu des informations de diagnostic	142
10.5.1	Utilisation du paramètre pour entrer le code d'accès	109	12.8	Messages de diagnostic en cours	146
10.5.2	Exécution d'un ajustage du capteur	109	12.9	Liste de diagnostic	146
10.5.3	Configuration du totalisateur	109			
10.5.4	Réalisation de configurations étendues de l'affichage	111			

12.10	Journal des événements	147
12.10.1	Consulter le journal des événements	147
12.10.2	Filtrage du journal événements	148
12.10.3	Aperçu des événements d'information	148
12.11	Réinitialisation de l'appareil de mesure	149
12.11.1	Étendue des fonctions du paramètre "Reset appareil"	149
12.12	Informations sur l'appareil	149
12.13	Historique du firmware	151
13	Maintenance	152
13.1	Travaux de maintenance	152
13.1.1	Nettoyage extérieur	152
13.2	Outils de mesure et de test	152
13.3	Services Endress+Hauser	152
14	Réparation	153
14.1	Généralités	153
14.1.1	Concept de réparation et de transformation	153
14.1.2	Remarques relatives à la réparation et à la transformation	153
14.2	Pièces de rechange	153
14.3	Services Endress+Hauser	153
14.4	Retour de matériel	153
14.5	Mise au rebut	154
14.5.1	Démontage de l'appareil de mesure .	154
14.5.2	Mise au rebut de l'appareil	154
15	Accessoires	155
15.1	Accessoires spécifiques à l'appareil	155
15.1.1	Pour le transmetteur	155
15.1.2	Pour le capteur	156
15.2	Accessoires spécifiques à la communication .	156
15.3	Accessoires spécifiques à la maintenance . .	157
15.4	Composants système	158
16	Caractéristiques techniques	159
16.1	Domaine d'application	159
16.2	Principe de fonctionnement et architecture du système	159
16.3	Entrée	159
16.4	Sortie	160
16.5	Alimentation électrique	163
16.6	Performances	165
16.7	Montage	167
16.8	Environnement	167
16.9	Process	168
16.10	Construction mécanique	169
16.11	Affichage et interface utilisateur	171
16.12	Certificats et agréments	174
16.13	Packs application	175
16.14	Accessoires	176
16.15	Documentation complémentaire	177

Index	178
------------------------	------------

1 Informations relatives au document

1.1 Fonction du document

Le présent manuel de mise en service contient toutes les informations nécessaires aux différentes phases du cycle de vie de l'appareil : de l'identification du produit, de la réception des marchandises et du stockage au dépannage, à la maintenance et à la mise au rebut en passant par le montage, le raccordement, la configuration et la mise en service.

1.2 Symboles

1.2.1 Symboles d'avertissement

DANGER

Ce symbole attire l'attention sur une situation dangereuse entraînant la mort ou des blessures graves si elle n'est pas évitée.

AVERTISSEMENT

Ce symbole attire l'attention sur une situation dangereuse pouvant entraîner la mort ou des blessures graves si elle n'est pas évitée.





ATTENTION

Ce symbole attire l'attention sur une situation dangereuse pouvant entraîner des blessures de gravité légère ou moyenne si elle n'est pas évitée.



AVIS



Ce symbole identifie des informations relatives à des procédures et d'autres situations n'entraînant pas de blessures.

1.2.2 Symboles électriques



Symbole	Signification
	Courant continu
	Courant alternatif
	Courant continu et alternatif
	Borne de terre Une borne qui, du point de vue de l'utilisateur, est reliée à un système de mise à la terre.
	Borne de compensation de potentiel (PE : terre de protection) Les bornes de terre doivent être raccordées à la terre avant de réaliser d'autres raccordements. Les bornes de terre se trouvent à l'intérieur et à l'extérieur de l'appareil : <ul style="list-style-type: none"> ▪ Borne de terre interne : la compensation de potentiel est raccordée au réseau d'alimentation électrique. ▪ Borne de terre externe : l'appareil est raccordé au système de mise à la terre de l'installation.

1.2.3 Symboles spécifiques à la communication

Symbole	Signification
	Wireless Local Area Network (WLAN) Communication via un réseau local sans fil.
	Bluetooth Transmission de données sans fil entre les appareils sur une courte distance.

Symbole	Signification
	LED La diode électroluminescente est éteinte.
	LED La diode électroluminescente est allumée.
	LED La LED clignote.



1.2.4 Symboles d'outils



Symbole	Signification
	Tournevis Torx
	Tournevis cruciforme
	Clé à fourche

1.2.5 Symboles pour certains types d'information

Symbole	Signification
	Autorisé Procédures, processus ou actions qui sont autorisés.
	Préféré Procédures, processus ou actions préférés.
	Interdit Procédures, processus ou actions qui sont interdits.
	Conseil Indique des informations complémentaires.
	Renvoi à la documentation
	Renvoi à la page
	Renvoi au graphique
	Remarque ou étape individuelle à respecter
	Série d'étapes
	Résultat d'une étape
	Aide en cas de problème
	Contrôle visuel

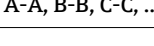
1.2.6 Symboles utilisés dans les graphiques

Symbole	Signification
	Repères
	Série d'étapes
	Vues
	Coupes

Symbole	Signification
	Zone explosible
	Zone sûre (zone non explosible)
	Sens d'écoulement

1.3 Documentation

 Pour une vue d'ensemble du champ d'application de la documentation technique associée, voir ci-dessous :

- *Device Viewer* (www.endress.com/deviceviewer) : entrer le numéro de série figurant sur la plaque signalétique
- *Endress+Hauser Operations App* : entrer le numéro de série figurant sur la plaque signalétique ou scanner le code matriciel figurant sur la plaque signalétique.

La documentation suivante peut être disponible en fonction de la version de l'appareil commandée :

Type de document	But et contenu du document
Information technique (TI)	Aide à la planification pour l'appareil Le document fournit toutes les caractéristiques techniques relatives à l'appareil et donne un aperçu des accessoires et autres produits qui peuvent être commandés pour l'appareil.
Instructions condensées (KA)	Prise en main rapide Les instructions condensées fournissent toutes les informations essentielles, de la réception des marchandises à la première mise en service.
Manuel de mise en service (BA)	Document de référence Le présent manuel de mise en service contient toutes les informations nécessaires aux différentes phases du cycle de vie de l'appareil : de l'identification du produit, de la réception et du stockage, au montage, au raccordement, au fonctionnement et à la mise en service, jusqu'à la suppression des défauts, à la maintenance et à la mise au rebut.
Description des paramètres de l'appareil (GP)	Ouvrage de référence pour les paramètres Ce document contient des explications détaillées sur chaque paramètre. La description s'adresse à ceux qui travaillent avec l'appareil tout au long de son cycle de vie et effectuent des configurations spécifiques.
Conseils de sécurité (XA)	En fonction de l'agrément, des consignes de sécurité pour les équipements électriques en zone explosible sont également fournies avec l'appareil. Les Conseils de sécurité font partie intégrante du manuel de mise en service.  Des informations relatives aux Conseils de sécurité (XA) applicables à l'appareil figurent sur la plaque signalétique.
Documentation complémentaire spécifique à l'appareil (SD/FY)	Toujours respecter scrupuleusement les instructions figurant dans la documentation complémentaire correspondante. La documentation complémentaire fait partie intégrante de la documentation de l'appareil.

1.4 Marques déposées

HART®

Marque déposée du FieldComm Group, Austin, Texas, USA

2 Consignes de sécurité

2.1 Exigences imposées au personnel

Le personnel chargé de l'installation, la mise en service, le diagnostic et la maintenance doit remplir les conditions suivantes :

- ▶ Le personnel qualifié et formé doit disposer d'une qualification qui correspond à cette fonction et à cette tâche.
- ▶ Etre habilité par le propriétaire / l'exploitant de l'installation.
- ▶ Etre familiarisé avec les réglementations nationales.
- ▶ Avant de commencer le travail, avoir lu et compris les instructions du présent manuel et de la documentation complémentaire ainsi que les certificats (selon l'application).
- ▶ Suivre les instructions et respecter les conditions de base.

Le personnel d'exploitation doit remplir les conditions suivantes :

- ▶ Etre formé et habilité par le propriétaire / l'exploitant de l'installation conformément aux exigences liées à la tâche.
- ▶ Suivre les instructions du présent manuel.

2.2 Utilisation conforme

Domaine d'application et produits mesurés

L'appareil de mesure décrit dans le présent manuel est uniquement destiné à la mesure du débit de liquides.

Selon la version commandée, l'appareil est également capable de mesurer des produits explosibles, inflammables, toxiques et comburants.

Les appareils de mesure en atmosphère explosible, dans les applications hygiéniques ou dans des installations présentant des risques accrus dus à la pression de process augmentée portent un marquage sur la plaque signalétique.

Pour garantir que l'appareil de mesure est en bon état pendant la durée de service :

- ▶ N'utiliser l'appareil de mesure que dans le respect total des données figurant sur la plaque signalétique et des conditions générales énumérées dans le manuel de mise en service et la documentation complémentaire.
- ▶ Voir la plaque signalétique pour vérifier si l'appareil commandé peut être utilisé pour l'application prévue dans des zones nécessitant des agréments spécifiques (p. ex. protection antidéflagrante, sécurité des équipements sous pression).
- ▶ Utiliser l'appareil uniquement pour des produits contre lesquels les matériaux en contact avec le process sont suffisamment résistants.
- ▶ Respecter les gammes de pression et de température spécifiée.
- ▶ Respecter la gamme de température ambiante spécifiée.
- ▶ Protéger l'appareil de mesure en permanence contre la corrosion dues aux influences de l'environnement.

Utilisation non conforme

Une utilisation non conforme peut compromettre la sécurité. Le fabricant décline toute responsabilité quant aux dommages résultant d'une utilisation inappropriée ou non conforme à l'utilisation prévue.

Risques résiduels



Risque de brûlures chaudes ou froides ! L'utilisation de produits et de composants électroniques présentant des températures élevées ou basses peut produire des surfaces chaudes ou froides sur l'appareil.

- ▶ Installer une protection adaptée pour empêcher tout contact.
- ▶ Utiliser un équipement de protection adapté.

2.3 Sécurité au travail

Lors des travaux sur et avec l'appareil :

- ▶ Porter l'équipement de protection individuelle requis conformément aux réglementations nationales.

2.4 Sécurité de fonctionnement

Endommagement de l'appareil !

- ▶ N'utiliser l'appareil que dans un état technique parfait et sûr.
- ▶ L'exploitant est responsable du fonctionnement sans défaut de l'appareil.

Transformations de l'appareil

Toute modification non autorisée de l'appareil est interdite et peut entraîner des dangers imprévisibles !

- ▶ Si des transformations sont malgré tout nécessaires, consulter au préalable le fabricant.

Réparation

Afin de garantir la sécurité et la fiabilité de fonctionnement :

- ▶ N'effectuer des réparations de l'appareil que dans la mesure où elles sont expressément autorisées.
- ▶ Respecter les prescriptions nationales relatives à la réparation d'un appareil électrique.
- ▶ Utiliser exclusivement des pièces de rechange et des accessoires d'origine.

2.5 Sécurité du produit

Le présent appareil a été construit et testé d'après l'état actuel de la technique et les bonnes pratiques d'ingénierie, et a quitté nos locaux en parfait état.

Il répond aux normes générales de sécurité et aux exigences légales. Il est également conforme aux directives de l'UE énumérées dans la déclaration UE de conformité spécifique à l'appareil. Le fabricant le confirme en apposant la marque CE sur l'appareil..

2.6 Sécurité informatique

Notre garantie n'est valable que si le produit est monté et utilisé comme décrit dans le manuel de mise en service. Le produit dispose de mécanismes de sécurité pour le protéger contre toute modification involontaire des réglages.

Des mesures de sécurité informatique, permettant d'assurer une protection supplémentaire du produit et de la transmission de données associée, doivent être mises en place par les exploitants eux-mêmes conformément à leurs normes de sécurité.

2.7 Sécurité informatique spécifique à l'appareil

L'appareil propose toute une série de fonctions spécifiques permettant de soutenir des mesures de protection du côté utilisateur. Ces fonctions peuvent être configurées par l'utilisateur et garantissent une meilleure sécurité en cours de fonctionnement si elles sont utilisées correctement. La liste suivante donne un aperçu des principales fonctions :

Fonction/interface	Réglage par défaut	Recommandation
Protection en écriture via commutateur de verrouillage hardware → 11	Non activée	Sur une base individuelle après évaluation des risques
Code d'accès (s'applique également pour le login du serveur web ou la connexion FieldCare) → 11	Non activé (0000)	Attribuer un code d'accès personnalisé pendant la mise en service
WLAN (option de commande dans le module d'affichage)	Activé	Sur une base individuelle après évaluation des risques
Mode de sécurité WLAN	Activé (WPA2-PSK)	Ne pas modifier
Phrase de chiffrement WLAN (Mot de passe) → 11	Numéro de série	Affecter une phrase de chiffrement WLAN individuelle lors de la mise en service
Mode WLAN	Point d'accès	Sur une base individuelle après évaluation des risques
Serveur web → 12	Activé	Sur une base individuelle après évaluation des risques
Interface service CDI-RJ45 → 12	-	Sur une base individuelle après évaluation des risques

2.7.1 Protection de l'accès via protection en écriture du hardware

L'accès en écriture aux paramètres d'appareil via l'afficheur local ou l'outil de configuration (p. ex. FieldCare, DeviceCare) peut être désactivé via un commutateur de protection en écriture (commutateur DIP sur le module électronique principal). Lorsque la protection en écriture du hardware est activée, les paramètres ne sont accessibles qu'en lecture.

2.7.2 Protection de l'accès via un mot de passe

Différents mots de passe sont disponibles pour protéger l'accès en écriture aux paramètres de l'appareil ou accéder à l'appareil via l'interface WLAN.

- Code d'accès spécifique à l'utilisateur
Protection de l'accès en écriture aux paramètres de l'appareil via l'afficheur local, le navigateur web ou l'outil de configuration (p. ex. FieldCare, DeviceCare). Les droits d'accès sont clairement réglementés par l'utilisation d'un code d'accès propre à l'utilisateur.
- Passphrase WLAN
La clé de réseau protège une connexion entre une unité d'exploitation (p. ex. portable ou tablette) et l'appareil via l'interface WLAN qui peut être commandée en option.

Code d'accès spécifique à l'utilisateur

L'accès en écriture aux paramètres de l'appareil via l'afficheur local ou l'outil de configuration (p. ex. FieldCare, DeviceCare) peut être protégé par le code d'accès modifiable, spécifique à l'utilisateur (→ 120).

À la livraison, l'appareil n'a pas de code d'accès ; il est équivalent à 0000 (ouvert).

Passphrase WLAN : Fonctionnement comme point d'accès WLAN

Une connexion entre une unité d'exploitation (par ex. portable ou tablette) et l'appareil via l'interface WLAN (→ 77) qui peut être commandée en option, est protégée par la clé de réseau. L'authentification WLAN de la clé de réseau est conforme à la norme IEEE 802.11.

À la livraison, la clé de réseau est prédéfinie selon l'appareil. Elle peut être modifiée via le sous-menu **Paramètres WLAN** dans le paramètre **Passphrase WLAN** (→  115).

Remarques générales sur l'utilisation des mots de passe

- Le code d'accès et la clé de réseau fournis avec l'appareil doivent être modifiés pendant la mise en service pour des raisons de sécurité.
- Lors de la définition et de la gestion du code d'accès et de la clé de réseau, suivre les règles générales pour la création d'un mot de passe fort.
- L'utilisateur est responsable de la gestion et du bon traitement du code d'accès et de la clé de réseau.
- Pour plus d'informations sur la configuration du code d'accès ou la procédure à suivre en cas de perte du mot de passe, par exemple, voir "Protection en écriture via un code d'accès" →  120.

2.7.3 Accès via serveur web

Le serveur web intégré peut être utilisé pour commander et configurer l'appareil via un navigateur web →  69. La connexion est établie via l'interface service (CDI-RJ45) ou l'interface WLAN.

À la livraison de l'appareil, le serveur web est activé. Le serveur web peut être désactivé via le paramètre **Fonctionnalité du serveur web** si nécessaire (p. ex., après la mise en service).

Les informations sur l'appareil et son état peuvent être masquées sur la page de connexion. Cela évite tout accès non autorisé à ces informations.



Informations détaillées sur les paramètres de l'appareil :
Document "Description des paramètres de l'appareil" →  177.

2.7.4 Accès via l'interface service (CDI-RJ45)

L'appareil peut être connecté à un réseau via l'interface service (CDI-RJ45). Les fonctions spécifiques à l'appareil garantissent un fonctionnement sûr de l'appareil dans un réseau.

Il est recommandé d'utiliser les normes industrielles et directives en vigueur, qui ont été définies par les comités de sécurité nationaux et internationaux, tels qu'IEC/ISA62443 ou l'IEEE. Cela comprend des mesures de sécurité organisationnelles comme l'attribution de droits d'accès ainsi que des mesures techniques comme la segmentation du réseau.

3 Description du produit

L'ensemble de mesure se compose d'un transmetteur et d'un ou deux ensembles de capteurs. Le transmetteur et les ensembles de capteurs sont montés à des emplacements différents. Ils sont interconnectés par des câbles de capteur.

L'ensemble de mesure fonctionne d'après le principe de mesure de la différence du temps de transit. Ici, les capteurs fonctionnent comme des générateurs et des récepteurs de son. En fonction de l'application et de la version, les capteurs peuvent être disposés pour une mesure via 1, 2, 3 ou 4 traverses →  24.

Le transmetteur sert à contrôler les ensembles de capteurs, à préparer, traiter et évaluer les signaux de mesure, et à convertir les signaux pour obtenir la variable de sortie souhaitée.

3.1 Construction du produit

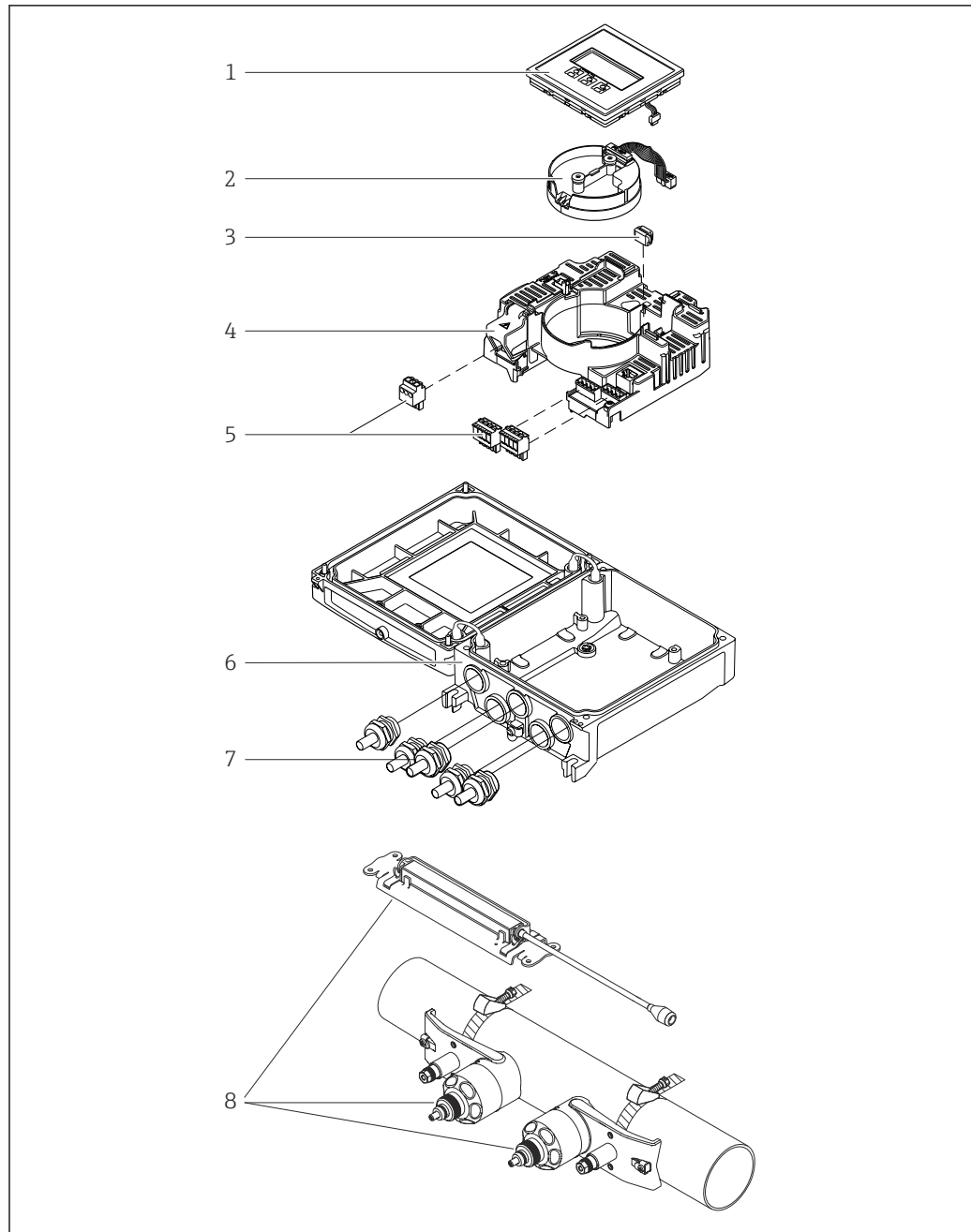

A0045030

1 Principaux composants

- 1 Module d'affichage
- 2 Module électronique de capteur intelligent
- 3 HistoROM DAT (mémoire de données embrochable)
- 4 Module électronique principal
- 5 Bornes (bornes à visser en partie embrochables) ou connecteurs de bus de terrain
- 6 Boîtier de transmetteur
- 7 Presse-étoupe
- 8 Capteur (2 versions)

4 Réception des marchandises et identification du produit

4.1 Réception des marchandises

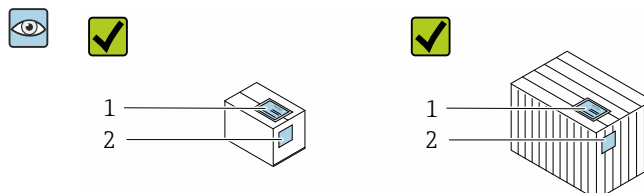

Les références de commande sur le bordereau de livraison (1) et sur l'autocollant du produit (2) sont-elles identiques ?

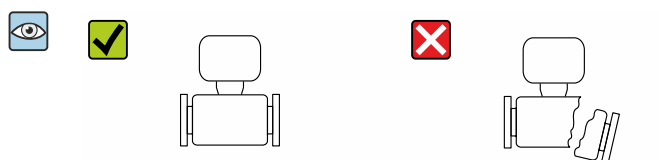
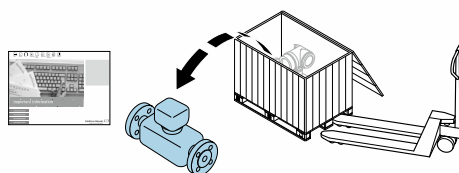

La marchandise est-elle intacte ?

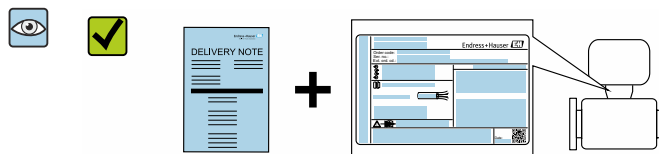

Les données sur la plaque signalétique correspondent-elles aux spécifications de commande du bordereau de livraison ?

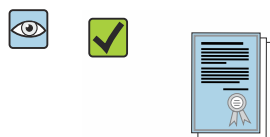

L'enveloppe contenant les documents d'accompagnement est-elle présente ?

- i** Si l'une de ces conditions n'est pas remplie, adressez-vous à votre agence Endress +Hauser.
- La documentation technique est disponible via Internet ou l'*Endress+Hauser Operations App* : Identification du produit → 16.

4.2 Identification du produit

L'appareil peut être identifié de la manière suivante :

- Plaque signalétique
- Référence de commande avec détails des caractéristiques de l'appareil sur le bordereau de livraison
- Entrer les numéros de série figurant sur les plaques signalétiques dans *Device Viewer* (www.endress.com/deviceviewer) : toutes les informations sur l'appareil de mesure sont affichées.
- Entrer les numéros de série figurant sur les plaques signalétiques dans l'*Endress+Hauser Operations App* ou scanner le code DataMatrix figurant sur la plaque signalétique à l'aide de l'*Endress+Hauser Operations App* : toutes les informations sur l'appareil sont affichées.

Pour un aperçu de l'étendue de la documentation technique correspondant à l'appareil, voir ci-dessous :

- La "documentation supplémentaire standard relative à l'appareil" et les sections "Documentation complémentaire dépendant de l'appareil"
- *Device Viewer* : entrer le numéro de série figurant sur la plaque signalétique (www.endress.com/deviceviewer)
- *Endress+Hauser Operations App* : entrer le numéro de série figurant sur la plaque signalétique ou scanner le code DataMatrix figurant sur la plaque signalétique.

4.2.1 Plaque signalétique du transmetteur

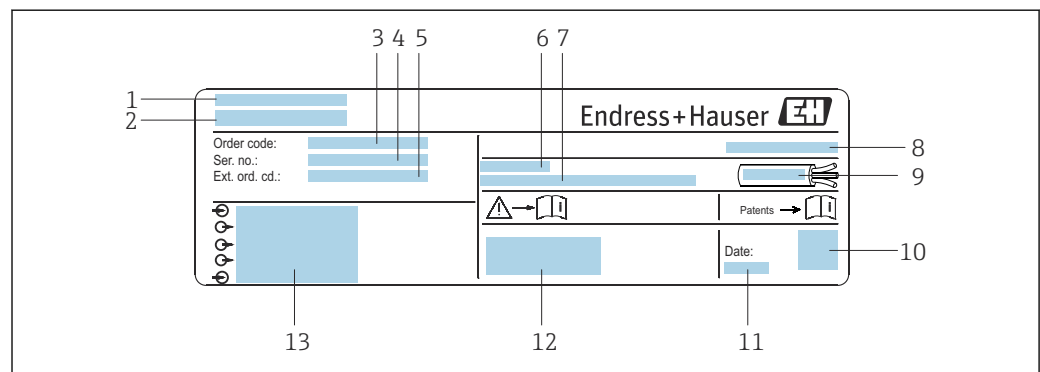

A0017346

2 Exemple d'une plaque signalétique de transmetteur

- 1 Adresse du fabricant / titulaire du certificat
- 2 Nom du transmetteur
- 3 Référence de commande
- 4 Numéro de série
- 5 Référence de commande étendue
- 6 Température ambiante admissible (T_a)
- 7 Version de firmware (FW) et révision de l'appareil (Dev.Rev.) à partir de l'usine
- 8 Indice de protection
- 9 Gamme de température autorisée pour le câble
- 10 Code matriciel 2D
- 11 Date de fabrication : année-mois
- 12 Marquage CE, marquage RCM
- 13 Données de raccordement électrique, p. ex. entrées/sorties disponibles, tension d'alimentation

4.2.2 Plaque signalétique du capteur

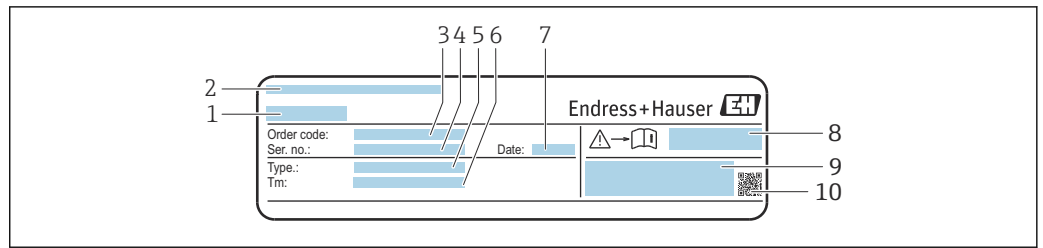

A0043306

3 Exemple d'une plaque signalétique de capteur, "avant"

- 1 Nom du capteur
- 2 Adresse du fabricant / titulaire du certificat
- 3 Référence de commande
- 4 Numéro de série
- 5 Modèle
- 6 Gamme de température du produit
- 7 Date de fabrication : année-mois
- 8 Numéro de document de la documentation complémentaire relative à la sécurité
- 9 Informations complémentaires



A0043305

4 Exemple d'une plaque signalétique de capteur, "arrière"

- 1 Marquage CE, marquage RCM, informations d'agrément sur la protection antidéflagrante et l'indice de protection

i Référence de commande

Le renouvellement de commande de l'appareil de mesure s'effectue par l'intermédiaire de la référence de commande (Order code).

Référence de commande étendue

- Le type d'appareil (racine du produit) et les spécifications de base (caractéristiques obligatoires) sont toujours indiqués.
- Parmi les spécifications optionnelles (caractéristiques facultatives), seules les spécifications pertinentes pour la sécurité et pour l'homologation sont indiquées (par ex. LA). Si d'autres spécifications optionnelles ont été commandées, celles-ci sont représentées globalement par le caractère générique # (par ex. #LA#).
- Si les spécifications optionnelles commandées ne contiennent pas de spécifications pertinentes pour la sécurité ou pour l'homologation, elles sont représentées par le caractère générique + (par ex. XXXXXX-AACCCAAD2S1+).

4.2.3 Symboles sur l'appareil

Symbole	Signification
	AVERTISSEMENT ! Ce symbole vous avertit d'une situation dangereuse. Si cette situation n'est pas évitée, cela peut entraîner des blessures graves ou mortelles. Consulter la documentation de l'appareil de mesure pour connaître le type de danger potentiel et les mesures à prendre pour l'éviter.
	Renvoi à la documentation Renvoie à la documentation d'appareil correspondante.
	Prise de terre de protection Une borne qui doit être mise à la terre avant de réaliser d'autres raccordements.

5 Stockage et transport

5.1 Conditions de stockage

Respecter les consignes suivantes lors du stockage :

- ▶ Conserver dans l'emballage d'origine en guise de protection contre les chocs.
- ▶ Protéger du rayonnement solaire. Éviter les températures de surface trop élevées.
- ▶ Stocker dans un endroit sec et sans poussière.
- ▶ Ne pas stocker à l'air libre.

Température de stockage →  167

5.2 Transport du produit

Transporter l'appareil jusqu'au point de mesure dans son emballage d'origine.

5.2.1 Transport avec un chariot élévateur

Lors d'un transport dans une caisse en bois, la structure du fond permet de soulever la caisse dans le sens horizontal ou des deux côtés avec un chariot élévateur.

5.3 Mise au rebut de l'emballage

Tous les matériaux d'emballage sont écologiques et recyclables à 100 % :

- Emballage extérieur de l'appareil
 - Film étirable en polymère conforme à la directive UE 2002/95/CE (RoHS)
- Emballage
 - Caisse en bois traitée selon la norme ISPM 15, confirmée par le logo IPPC
 - Carton conforme à la directive européenne sur les emballages 94/62EC, recyclabilité confirmée par le symbole Resy
- Matériaux de transport et dispositifs de fixation
 - Palette jetable en matière plastique
 - Bandes en matière plastique
 - Ruban adhésif en matière plastique
- Matériau de remplissage
 - Rembourrage papier

6 Procédure de montage

6.1 Conditions de montage

6.1.1 Position de montage

Emplacement de montage

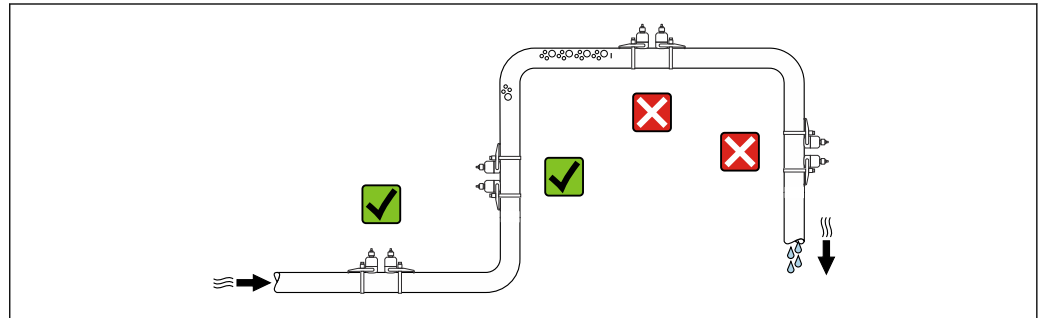

A0042039

Pour éviter les écarts de mesure dues à l'accumulation de bulles de gaz dans le tube de mesure, éviter les emplacements de montage suivants dans la conduite :

- Montage au plus haut point de la conduite
- Montage directement en sortie de conduite dans un écoulement gravitaire

Position de montage

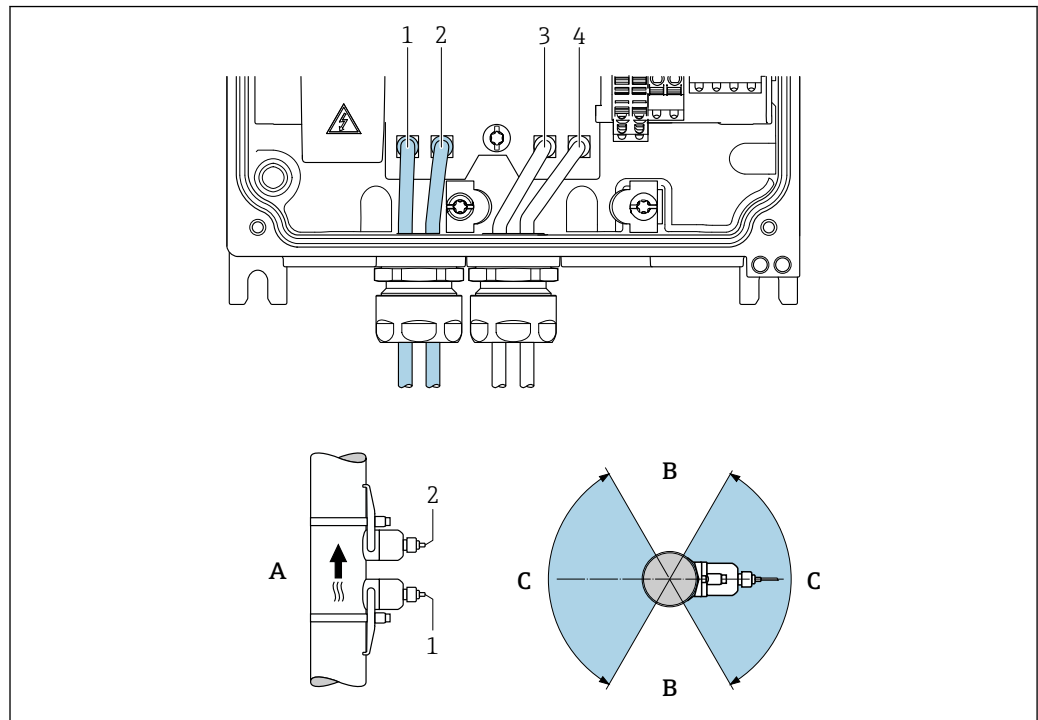

5 Vues relatives à la position de montage

- 1 Voie 1 en amont
- 2 Voie 1 en aval
- 3 Voie 2 en amont
- 4 Voie 2 en aval
- A Position de montage recommandée avec un flux montant
- B Plage de montage non recommandée avec une position de montage horizontale (60°)
- C Plage de montage recommandée max. 120°

Position verticale

Position de montage recommandée avec un flux montant (vue A) Avec cette position de montage, les solides entraînés descendent et les gaz montent loin de la zone du capteur lorsque le produit ne circule pas. En outre, le tube peut être entièrement vidé et protégé contre l'accumulation de dépôts.

Position horizontale

Dans la plage de montage recommandée avec une position de montage horizontale (vue B), les accumulations de gaz et d'air en haut du tube et les interférences dues à l'accumulation de dépôts en bas du tube peuvent influencer la mesure dans une moindre mesure.

Longueurs droites d'entrée et de sortie

Si possible, monter les capteurs en amont d'éléments tels que vannes, tés, coudes et pompes. Si cela n'est pas possible, la précision de mesure spécifiée de l'appareil de mesure est obtenue en observant les longueurs droites d'entrée et de sortie minimales spécifiées avec une configuration optimale du capteur. Si il existe plusieurs éléments perturbateurs, il faut tenir compte de la longueur d'entrée la plus longue spécifiée.

Longueurs droites d'entrée et de sortie avec FlowDC

Des longueurs droites d'entrée et de sortie plus courtes sont possibles avec les versions d'appareil suivantes :

Mesure à deux cordes avec 2 ensembles de capteurs (caractéristique de commande "Type de montage", option A2" Clamp-on, 2 voies, 2 ensembles de capteurs") et FlowDC

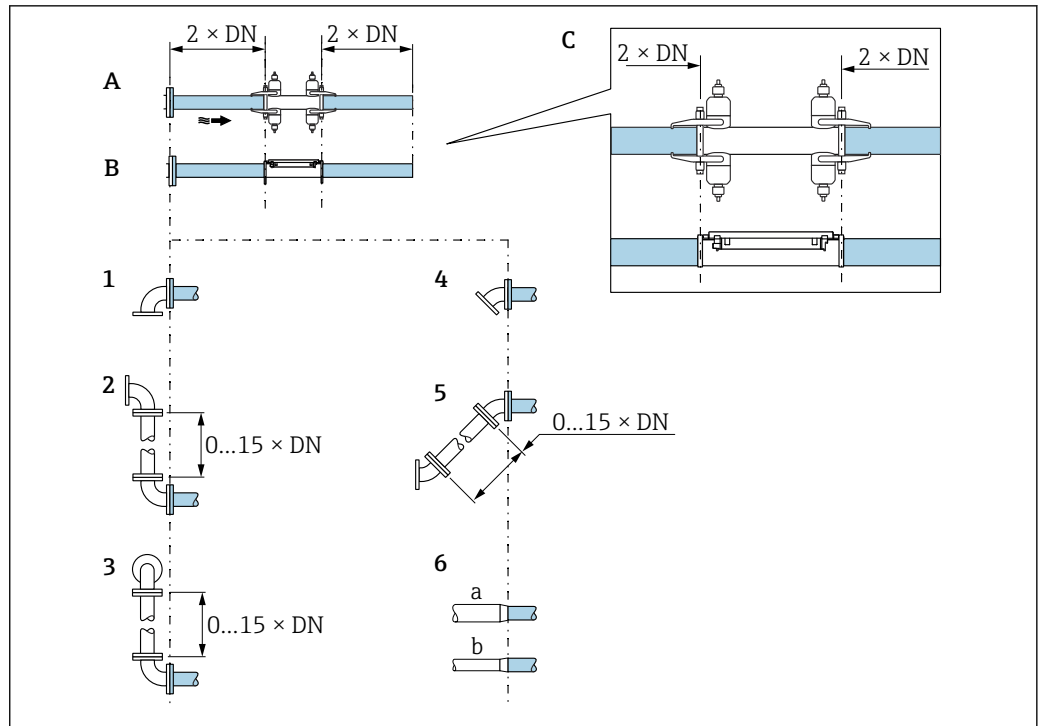

A0053788

- A Longueurs droites d'entrée et de sortie DN 50 à 4000 (2 à 160")
 B Longueurs droites d'entrée et de sortie DN 15 à 65 (½ à 2½")
 C Position des longueurs droites d'entrée et de sortie sur le capteur
 1 Coude unique
 2 Coude double (2 × 90° dans le même plan, avec 0 à 15 x DN entre les coudes)
 3 Double coude 3D (2 × 90° dans différents plans, avec 0 à 15 x DN entre les coudes)
 4 Coude à 45°
 5 Option "2 x coudes à 45°" (2 × 45° dans le même plan, avec 0 à 15 x DN entre les coudes)
 6a Changement de diamètre concentrique (contraction)
 6b Changement de diamètre concentrique (expansion)

Longueurs droites d'entrée et de sortie sans FlowDC

Longueurs droites d'entrée et de sortie minimales sans FlowDC avec 1 ou 2 ensembles de capteurs pour différents éléments perturbateurs

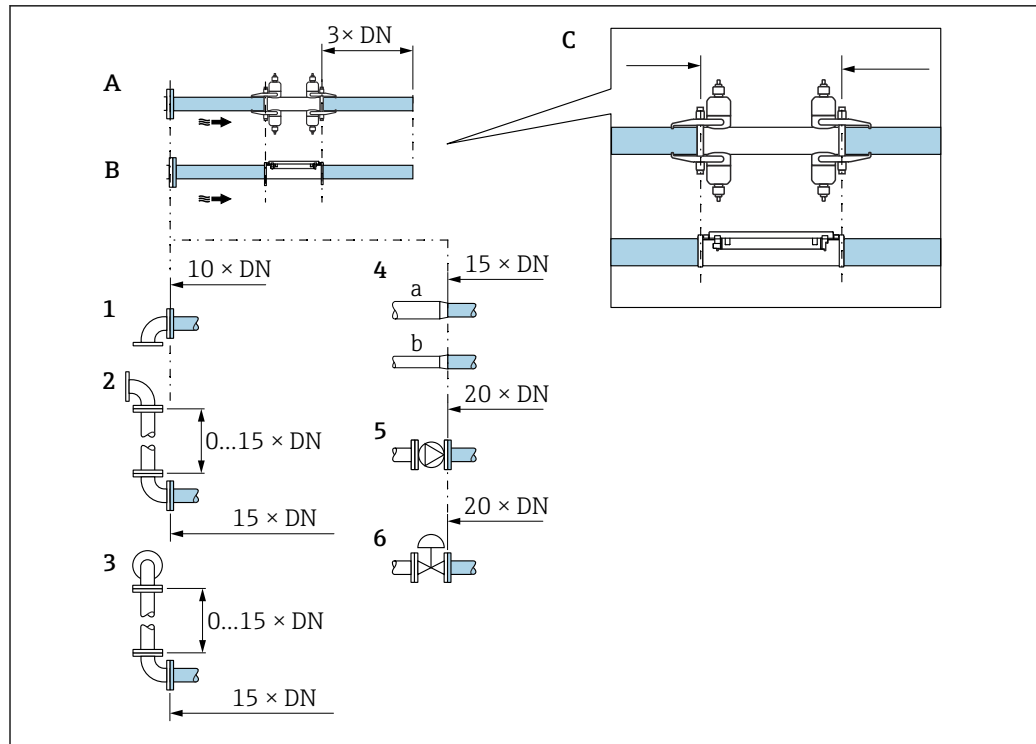

A0053787

- A Longueurs droites d'entrée et de sortie DN 50 à 4000 (2 à 160")
 B Longueurs droites d'entrée et de sortie DN 15 à 65 (½ à 2½")
 C Position des longueurs droites d'entrée et de sortie sur le capteur
 1 Coude 90° ou 45°
 2 Deux coudes 90° ou 45° (dans un plan, avec 0 à 15 x DN entre les coudes)
 3 Deux coudes 90° ou 45° (dans deux plans, avec 0 à 15 x DN entre les coudes)
 4a Réduction
 4b Extension
 5 Vanne de régulation (2/3 ouverte)
 6 Pompe

Mode de mesure

Mesure à une corde

Dans le cas de la mesure à une corde, le débit est mesuré au point de mesure sans l'option de compensation.

Pour cela, il est nécessaire de respecter strictement les longueurs droites d'entrée et de sortie spécifiées après les points de perturbation (p. ex. coudes, extensions, réductions) dans la conduite.

i Pour garantir les meilleures performances et la meilleure précision de mesure possibles, il est recommandé d'utiliser la configuration avec deux ensembles de capteurs¹⁾ avec FlowDC.

Mesure à deux cordes

Dans le cas de la mesure à deux cordes, le débit est mesuré au moyen de deux mesures (deux cordes de mesure/ensembles de capteurs) au point de mesure.

Pour cela, les deux capteurs sont montés à un point de mesure avec une ou deux traverses. Les capteurs peuvent généralement être disposés dans un ou deux plans de mesure différents. Pour le montage avec deux plans de mesure, les plans de capteur doivent être tournés d'au moins 30° par rapport à l'axe de la conduite.

1) Caractéristique de commande "Type de montage", option A2 "Clamp-on, 2 voies, 2 ensembles de capteurs"

La moyenne des valeurs mesurées des deux ensembles de capteurs est calculée. La configuration de la mesure est réalisée une seule fois et est adoptée pour les deux cordes de mesure.

i En cas d'extension du point de mesure d'une mesure à une corde à une mesure à deux cordes, un capteur du même type doit être sélectionné.

Mesure à deux cordes avec FlowDC²⁾

Dans le cas de la mesure à deux cordes avec FlowDC, le débit est mesuré au moyen de deux mesures au niveau du point de mesure.

Pour cela, les deux paires de capteurs sont montées sur le tube de mesure, décalées à un angle spécifique l'une par rapport à l'autre (180° pour 1 traversée, 90° pour 2 traversées, tolérance d'angle $\pm 5^\circ$). Cette disposition est indépendante de la position circconférentielle des deux paires de capteurs sur le tube de mesure.

La moyenne des valeurs mesurées par les deux paires de capteurs est calculée. L'écart de mesure en résultant est compensé sur la base du type d'interférence, de la distance entre le point de mesure et le point de perturbation ainsi que du nombre de Reynolds. La moyenne compensée en écart garantit ainsi que l'écart de mesure maximal spécifié et la répétabilité sont maintenus même dans des conditions de débit qui ne sont pas idéales (voir par exemple → 20).

La configuration des deux cordes de mesure est réalisée une seule fois et est adoptée pour les deux cordes de mesure.

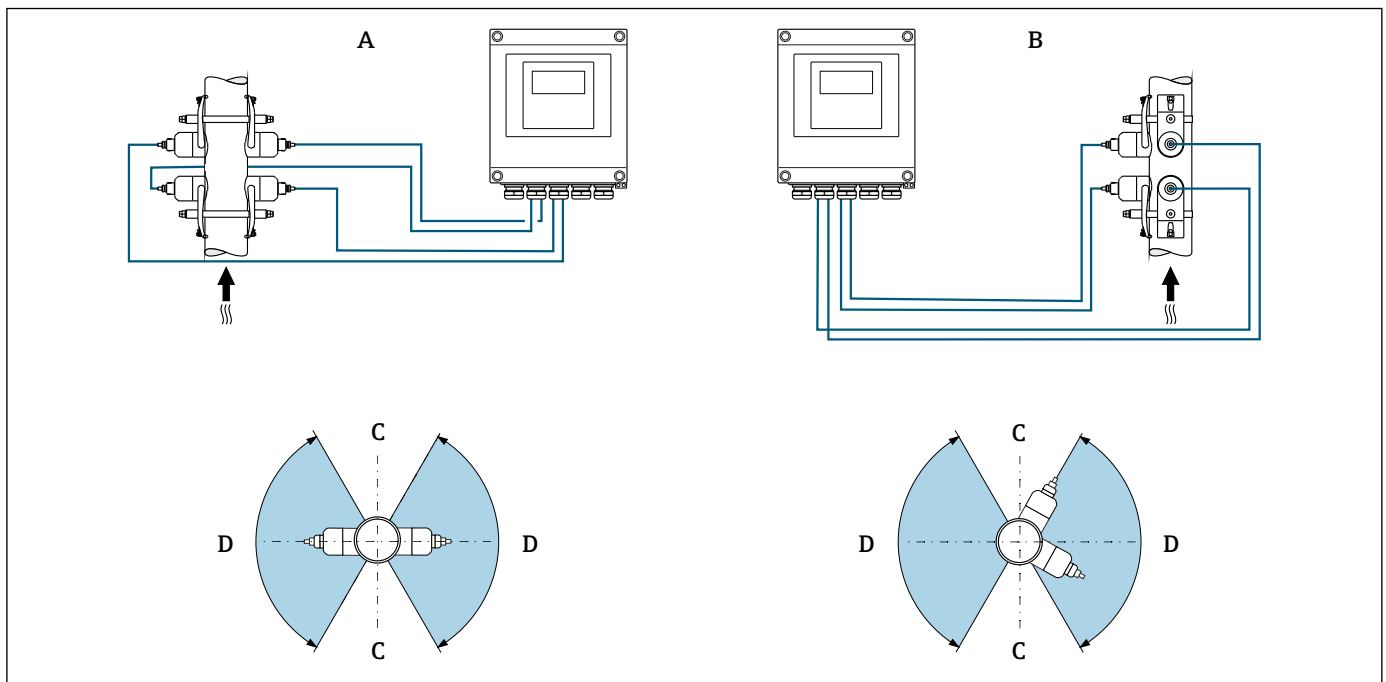

6 Mesure à deux cordes : exemples de disposition horizontale des paires de capteurs à un point de mesure

A Montage des paires de capteurs pour la mesure via 1 traversée

B Montage des paires de capteurs pour la mesure via 2 traversées

C Pour position de montage horizontale : plage de montage non recommandée (60°)

D Pour position de montage horizontale : plage de montage recommandée max. 120°

i Si la compensation FlowDC n'est pas utilisée, il est nécessaire de respecter scrupuleusement les longueurs droites d'entrée et de sortie spécifiées après les points de perturbation dans le tube de mesure (p. ex. coudes, convergent, divergent) pour obtenir des valeurs mesurées de débit précises.

2) Compensation des perturbations de l'écoulement

Dimensions de montage

Pour les dimensions et les longueurs de montage de l'appareil, voir la documentation "Information technique", section "Construction mécanique"

6.1.2 Sélection et disposition des ensembles de capteurs

En cas de montage horizontal, toujours monter l'ensemble de capteurs de manière à ce qu'il soit décalé de $\pm 30^\circ$ par rapport au sommet du tube de mesure, afin d'éviter des mesures erronées par des poches ou des bulles de gaz.

Les capteurs peuvent être disposés de différentes manières :

- Disposition de montage pour mesure avec un ensemble de capteurs (une corde de mesure) :
 - Les capteurs sont placés sur des côtés opposés du tube de mesure (décalés de 180°) : mesure avec une ou trois traverses
 - Les capteurs sont placés sur le même côté du tube de mesure : mesure avec deux ou quatre traverses
 - Montage pour la mesure avec deux ensembles de capteurs³⁾ (Deux cordes de mesure) :
 - Un capteur de chaque ensemble de capteurs est placé sur le côté opposé du tube de mesure (décalé de 180°) : mesure avec une ou trois traverses
 - Les capteurs sont placés sur le même côté du tube de mesure : mesure avec deux ou quatre traverses
- Les ensembles de capteurs sont disposés sur le tube de mesure, décalés de 90° .

**Utilisation de capteurs 5 MHz**

Ici, les rails des deux ensembles de capteurs sont toujours disposés à un angle de 180° l'un par rapport à l'autre pour toutes les mesures avec une, deux, trois ou quatre traverses. Les fonctions des capteurs sont attribuées dans les deux rails via l'unité électronique du transmetteur en fonction du nombre de traverses sélectionnées. Il n'est pas nécessaire de permuter les câbles du transmetteur entre les voies.

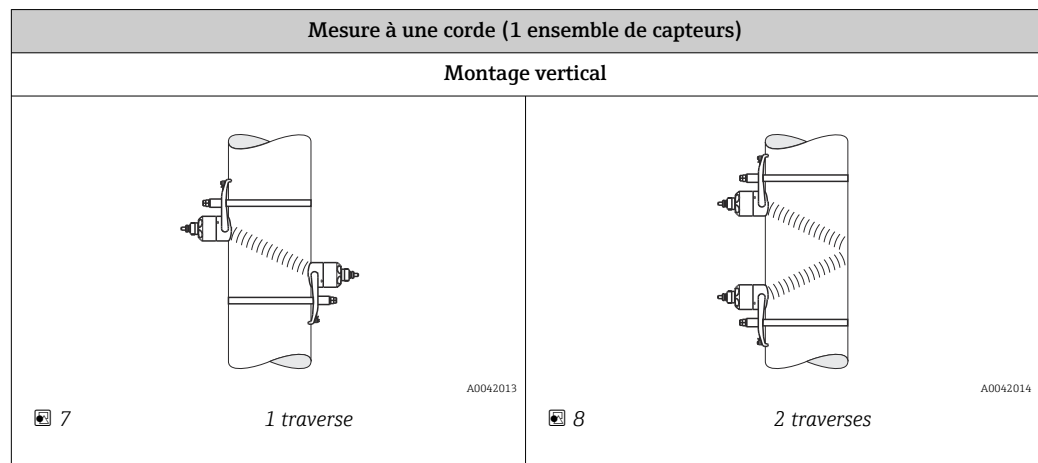

3) Ne pas permuter les capteurs de deux ensembles de capteurs, car cela peut affecter les performances de mesure.

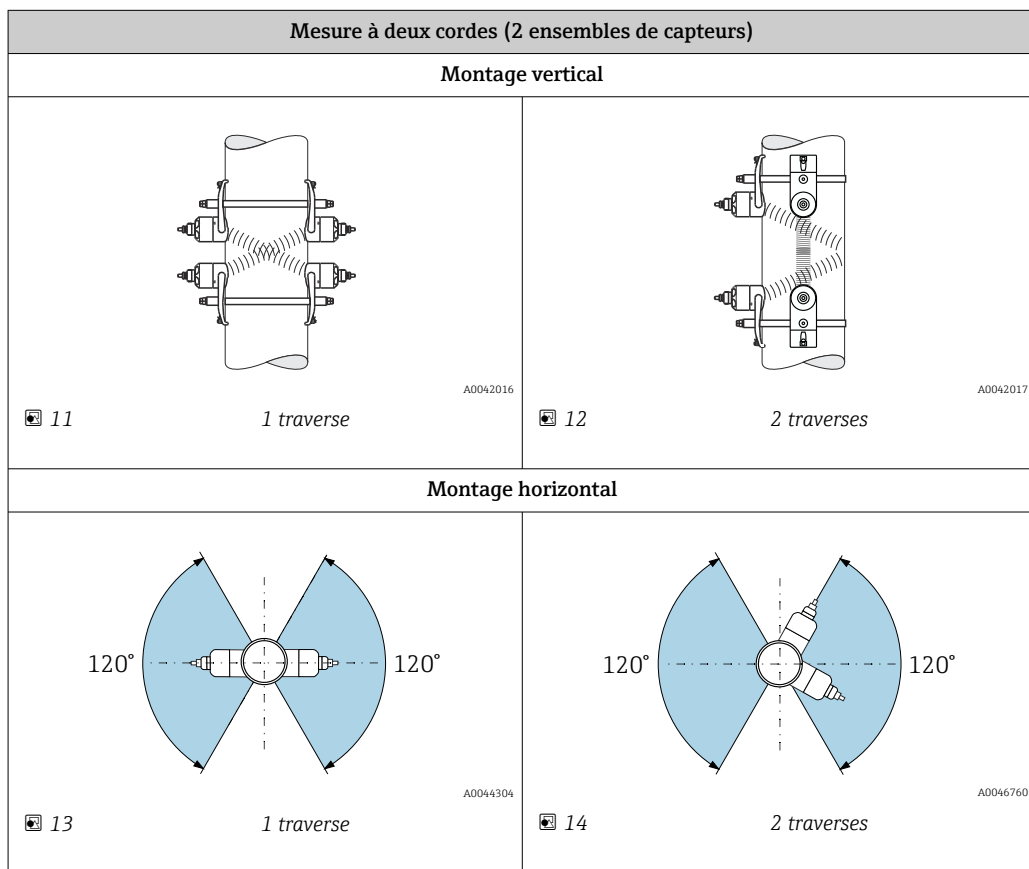
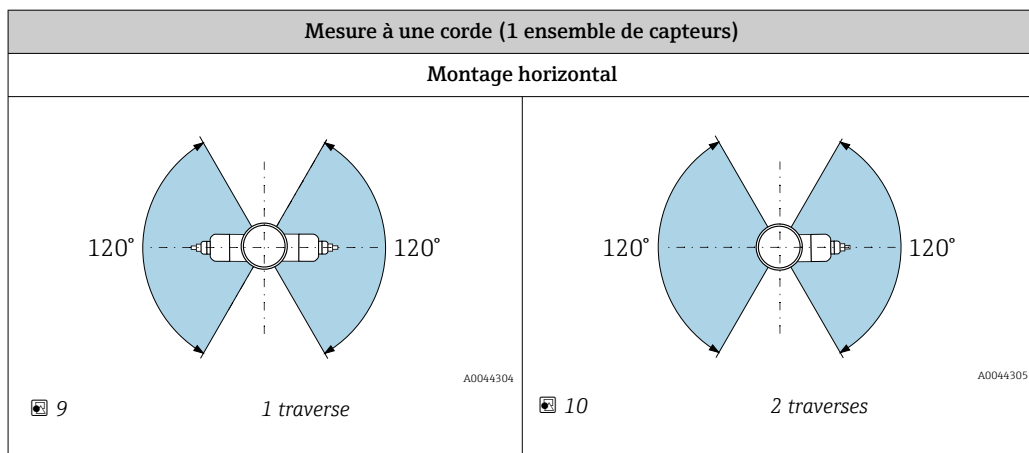

Sélection de la fréquence de travail

Les capteurs de l'appareil de mesure sont disponibles avec des fréquences de travail adaptées. Pour le comportement de résonance des tubes de mesure, ces fréquences sont optimisées pour différentes propriétés des tubes de mesure (matériau, épaisseur de la paroi de tube) et du produit (viscosité cinématique). Si ces propriétés sont connues, une sélection optimale peut être faite selon les tableaux suivants ⁴⁾.

4) Recommandation : construction du produit et dimensionnement dans l'outil Applicator → 157

Matériau du tube de mesure	Diamètre nominal du tube de mesure	Recommandation
Acier, fonte	< DN 65 (2½")	C-500-A
	≥ DN 65 (2½")	Tableau des matériaux de tube de mesure : acier, fonte → 26
Plastique	< DN 50 (2")	C-500-A
	≥ DN 50 (2")	Tableau des matériaux de tube de mesure : plastique → 26
Plastique renforcé de fibres de verre	< DN 50 (2")	C-500-A (avec restrictions)
	≥ DN 50 (2")	Tableau des matériaux de tube de mesure : plastique renforcé de fibres de verre → 27

Matériau du tube de mesure : acier, fonte

Épaisseur de paroi du tube de mesure [mm (in)]	Viscosité cinématique cSt [mm ² /s]		
	0 < ν ≤ 10	10 < ν ≤ 100	100 < ν ≤ 1000
Fréquence du convertisseur (version de capteur / nombre de traverses) ¹⁾			
1,0 ... 1,9 (0,04 ... 0,07)	2 MHz (C-200 / 2)	2 MHz (C-200 / 1)	2 MHz (C-200 / 1)
> 1,9 ... 2,2 (0,07 ... 0,09)	1 MHz (C-100 / 2)	1 MHz (C-100 / 1)	1 MHz (C-100 / 1)
> 2,2 ... 2,8 (0,09 ... 0,11)	2 MHz (C-200 / 2)	1 MHz (C-100 / 1)	1 MHz (C-100 / 1)
> 2,8 ... 3,4 (0,11 ... 0,13)	1 MHz (C-100 / 2)	1 MHz (C-100 / 1)	1 MHz (C-100 / 1)
> 3,4 ... 4,2 (0,13 ... 0,17)	2 MHz (C-200 / 2)	2 MHz (C-200 / 1)	1 MHz (C-100 / 1)
> 4,2 ... 5,9 (0,17 ... 0,23)	1 MHz (C-100 / 2)	1 MHz (C-100 / 1)	0,3 MHz (C-030 / 2)
> 5,9 (0,23)	Sélection selon le tableau : "Matériaux de tube de mesure : acier, fonte > 5,9 mm (0,23 in)"		

- 1) Le tableau montre une sélection typique : dans des cas critiques (grand diamètre de conduite, revêtement de tube de mesure, inclusions gazeuses ou solides), le type de capteur optimal peut différer de ces recommandations.

Matériaux de tube de mesure : acier, fonte avec épaisseur de paroi > 5,9 mm (0,23 in)

Diamètre nominal [mm (")]	Viscosité cinématique cSt [mm ² /s]		
	0 < ν ≤ 10	10 < ν ≤ 100	100 < ν ≤ 1000
Fréquence du convertisseur (version de capteur / nombre de traverses) ¹⁾			
15 ... 50 (½ ... 2)	5 MHz (C-500)		
> 50 ... 300 (2 ... 12)	2 MHz (C-200)	1 MHz (C-100)	1 MHz (C-100)
> 300 ... 1000 (12 ... 40)	1 MHz (C-100)	0,3 MHz (C-030)	0,3 MHz (C-030)
> 1000 ... 4000 (40 ... 160)	0,3 MHz (C-030)		

- 1) Le tableau montre une sélection typique : dans des cas critiques (grand diamètre de conduite, revêtement de tube de mesure, inclusions gazeuses ou solides), le type de capteur optimal peut différer de ces recommandations.

Matériau du tube de mesure : plastique

Diamètre nominal [mm (")]	Viscosité cinématique cSt [mm ² /s]		
	0 < ν ≤ 10	10 < ν ≤ 100	100 < ν ≤ 1000
Fréquence du convertisseur (version de capteur / nombre de traverses) ¹⁾			
15 ... 50 (½ ... 2)	5 MHz (C-500 / 2)	5 MHz (C-500 / 2)	5 MHz (C-500 / 2)
> 50 ... 80 (2 ... 3)	2 MHz (C-200 / 2)	1 MHz (C-100 / 2)	0,3 MHz (C-030 / 2)
> 80 ... 150 (3 ... 6)	1 MHz (C-100 / 2)	1 MHz (C-100 / 2)	0,3 MHz (C-030 / 2)
> 150 ... 200 (6 ... 8)	1 MHz (C-100 / 2)	0,3 MHz (C-030 / 2)	0,3 MHz (C-030 / 2)

Diamètre nominal [mm (")]	Viscosité cinématique cSt [mm ² /s]		
	0 < ν ≤ 10	10 < ν ≤ 100	100 < ν ≤ 1000
	Fréquence du convertisseur (version de capteur / nombre de traverses) ¹⁾		
> 200 ... 300 (8 ... 12)	1 MHz (C-100 / 2)	0,3 MHz (C-030 / 2)	0,3 MHz (C-030 / 2)
> 300 ... 400 (12 ... 16)	1 MHz (C-100 / 1)	0,3 MHz (C-030 / 2)	0,3 MHz (C-030 / 1)
> 400 ... 500 (16 ... 20)	1 MHz (C-100 / 1)	0,3 MHz (C-030 / 1)	0,3 MHz (C-030 / 1)
> 500 ... 1000 (20 ... 40)	0,3 MHz (C-030 / 1)	0,3 MHz (C-030 / 1)	-
> 1000 ... 4000 (40 ... 160)	0,3 MHz (C-030 / 1)	-	-

1) Le tableau montre une sélection typique : dans des cas critiques (grand diamètre de conduite, revêtement de tube de mesure, inclusions gazeuses ou solides), le type de capteur optimal peut différer de ces recommandations.

Matériau du tube de mesure : plastique renforcé de fibres de verre

Diamètre nominal [mm (")]	Viscosité cinématique cSt [mm ² /s]		
	0 < ν ≤ 10	10 < ν ≤ 100	100 < ν ≤ 1000
	Fréquence du convertisseur (version de capteur / nombre de traverses) ¹⁾		
15 ... 50 (½ ... 2)	5 MHz (C-500 / 2)	5 MHz (C-500 / 2)	5 MHz (C-500 / 2)
> 50 ... 80 (2 ... 3)	0,3 MHz (C-030 / 2)	0,3 MHz (C-030 / 2)	0,3 MHz (C-030 / 1)
> 80 ... 150 (3 ... 6)	0,3 MHz (C-030 / 2)	0,3 MHz (C-030 / 1)	0,3 MHz (C-030 / 1)
> 150 ... 400 (6 ... 16)	0,3 MHz (C-030 / 2)	0,3 MHz (C-030 / 1)	-
> 400 ... 500 (16 ... 20)	0,3 MHz (C-030 / 1)	-	-
> 500 ... 1000 (20 ... 40)	0,3 MHz (C-030 / 1)	-	-
> 1000 ... 4000 (40 ... 160)	0,3 MHz (C-030 / 1)	-	-

1) Le tableau montre une sélection typique : dans des cas critiques (grand diamètre de conduite, revêtement de tube de mesure, inclusions gazeuses ou solides), le type de capteur optimal peut différer de ces recommandations.



- En cas d'utilisation de capteurs clamp-on, un montage à 2 traverses est recommandé. Il s'agit du type de montage le plus simple et le plus pratique, notamment pour les appareils de mesure dont le tube de mesure est difficilement accessible d'un côté.
- Un montage à 1 traverse est recommandé pour les conditions de montage suivantes :
 - Certains tubes de mesure en plastique présentent une épaisseur de paroi >4 mm (0,16 in)
 - Tubes de mesure en matériaux composites (p. ex. plastique renforcé de fibres de verre)
 - Tubes de mesure revêtus
 - Applications avec des produits présentant un amortissement acoustique élevé

6.1.3 Exigences en matière d'environnement et de process

Gamme de température ambiante

Transmetteur	-40 ... +60 °C (-40 ... +140 °F)
Lisibilité de l'afficheur local	-20 ... +60 °C (-4 ... +140 °F) La lisibilité de l'affichage peut être altérée à des températures situées en dehors de la gamme de température.

Capteur	DN 15 à 65 (½ à 2½") -40 ... +130 °C (-40 ... +266 °F) DN 50 à 4000 (2 à 160") ■ Standard : -20 ... +80 °C (-4 ... +176 °F) ■ En option : -40 ... +130 °C (-40 ... +266 °F)
Câble de capteur (raccordement entre transmetteur et capteur)	DN 15 à 65 (½ à 2½") Standard (TPE) : -40 ... +80 °C (-40 ... +176 °F) DN 50 à 4000 (2 à 160") ■ Standard (TPE sans halogène) : -40 ... +80 °C (-40 ... +176 °F) ■ En option (PTFE) : -40 ... +130 °C (-40 ... +266 °F)

i En principe, il est permis d'isoler les capteurs montés sur le tube. Dans le cas de capteurs isolés, s'assurer que la température du process ne dépasse pas ou ne descend pas en dessous de la température spécifiée du câble.

- ▶ En cas d'utilisation en extérieur :
Éviter l'ensoleillement direct, particulièrement dans les régions climatiques chaudes.

Gamme de pression du produit

Pas de limitation de pression Pour une mesure correcte, la pression statique du produit doit être supérieure à la pression de la vapeur.

6.1.4 Instructions de montage spéciales

Capot de protection de l'afficheur

- ▶ Pour pouvoir ouvrir sans problème le capot de protection , respecter l'écart minimal vers le haut : 350 mm (13,8 in)

Capot de protection climatique

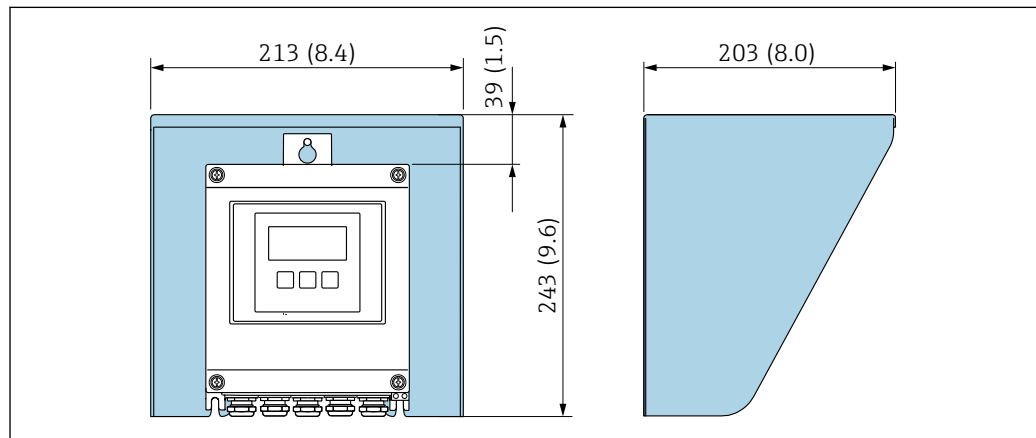

15 Capot de protection climatique ; unité de mesure mm (in)

A0029552

6.2 Montage de l'appareil de mesure

6.2.1 Outils requis

Pour le transmetteur

- Clé dynamométrique
- Pour montage mural :
Clé à fourche pour vis six pans max. M5
- Pour montage sur tube :
 - Clé à fourche SW 8
 - Tournevis cruciforme PH 2

Pour le capteur

Pour le montage sur le tube de mesure : utiliser un outil de montage approprié.

6.2.2 Préparation de l'appareil de mesure

1. Retirer tous les emballages de transport restants.
2. Retirer l'étiquette autocollante sur le couvercle du compartiment de l'électronique.

6.2.3 Montage du capteur

⚠ AVERTISSEMENT

Risque de blessure lors du montage des capteurs et colliers de serrage !

- ▶ Le port de gants et de lunettes de protection est obligatoire en raison du risque accru de coupures..

Configuration et réglages du capteur

DN 15 à 65 (½ à 2½")	DN 50 à 4000 (2 à 160")			
	Collier de serrage		Goujon à souder	
	2 traverses [mm (in)]	1 traverse [mm (in)]	2 traverses [mm (in)]	1 traverse [mm (in)]
Espacement des capteurs ¹⁾	Espacement des capteurs ¹⁾	Espacement des capteurs ¹⁾	Espacement des capteurs ¹⁾	Espacement des capteurs ¹⁾
-	Longueur de fil → 38	Rail de mesure ^{1) 2)}	Longueur de fil	Rail de mesure ^{1) 2)}

- 1) Dépend des conditions au point de mesure (p. ex. tube de mesure, produit). Les dimensions peuvent être déterminées via FieldCare ou Applicator. Voir également le paramètre **Distance du capteur/aide à la mesure** dans le sous-menu **Point de mesure**
- 2) Jusqu'à DN 600 (24")

Détermination des positions de montage du capteur

Support de capteur avec vis en U)

- i** Utilisable pour
 - Appareils de mesure avec gamme de mesure DN 15 à 65 (½ à 2½")
 - Montage sur tubes DN 15 à 32 (½ à 1¼")

Procédure :

1. Déconnecter le capteur du support de capteur.

2. Positionner le support de capteur sur le tube de mesure.
3. Insérer les vis en U dans le support de capteur et graisser légèrement les filets.
4. Visser les écrous sur les vis en U.
5. Positionner exactement le support de capteur et serrer les écrous uniformément.

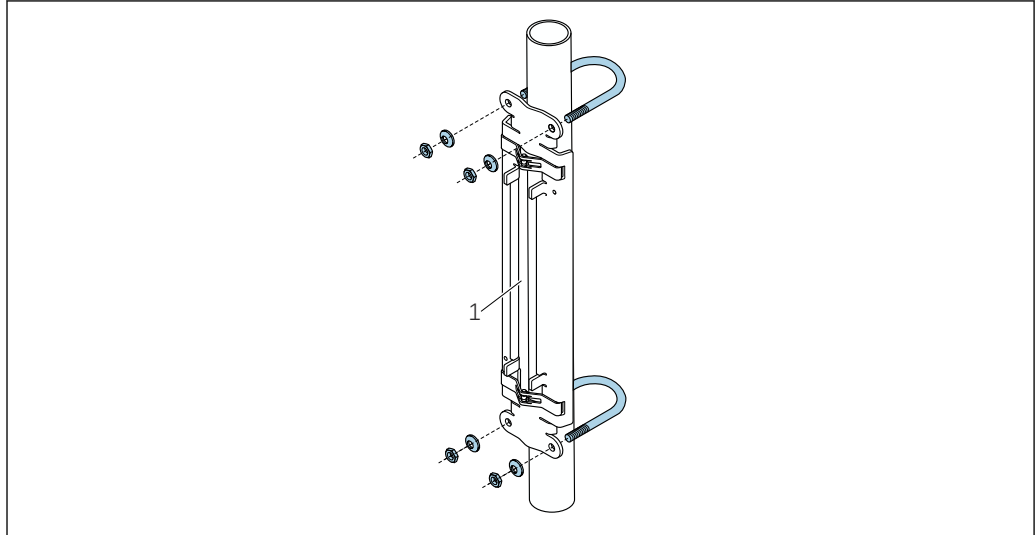

A0043369

16 Support avec vis en U

1 Support de capteur

⚠ ATTENTION

Endommagement des tuyaux en plastique, en cuivre ou en verre en cas de serrage excessif des écrous des vis en U !

- ▶ L'utilisation d'une demi-coquille métallique (sur le côté opposé du capteur) est recommandée pour les tubes en plastique, en cuivre ou en verre.

i Pour assurer un bon contact acoustique, la surface visible du tube de mesure doit être propre et exempte de peinture écaillée et/ ou de rouille.

Support de capteur avec colliers de serrage (petits diamètres nominaux)

- i** Utilisable pour
- Appareils de mesure avec gamme de mesure DN 15 à 65 (½ à 2½")
 - Montage sur tubes DN > 32 (1¼")

Procédure :

1. Déconnecter le capteur du support de capteur.
2. Positionner le support de capteur sur le tube de mesure.

3. Enrouler les colliers de serrage autour du support de capteur et du tube de mesure, sans les vriller.

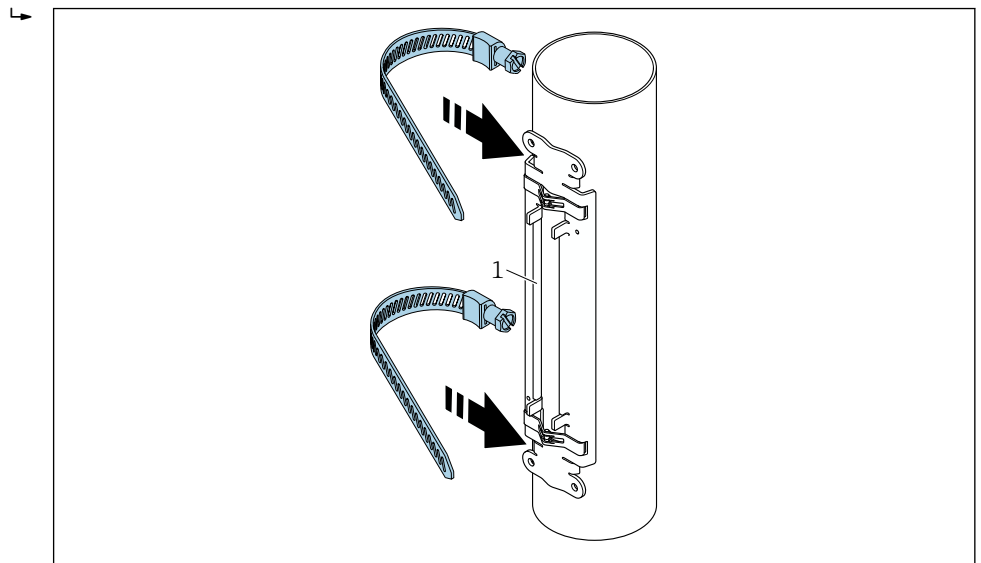

17 Positionner le support de capteur et ajuster les colliers de serrage.

1 Support de capteur

4. Guider les colliers de serrage à travers les verrous de collier de serrage.
5. Serrer les colliers de serrage aussi fermement que possible à la main.
6. Aligner le support de capteur dans la position souhaitée.
7. Presser la vis de tension vers le bas et serrer les colliers de serrage afin qu'ils ne puissent glisser.

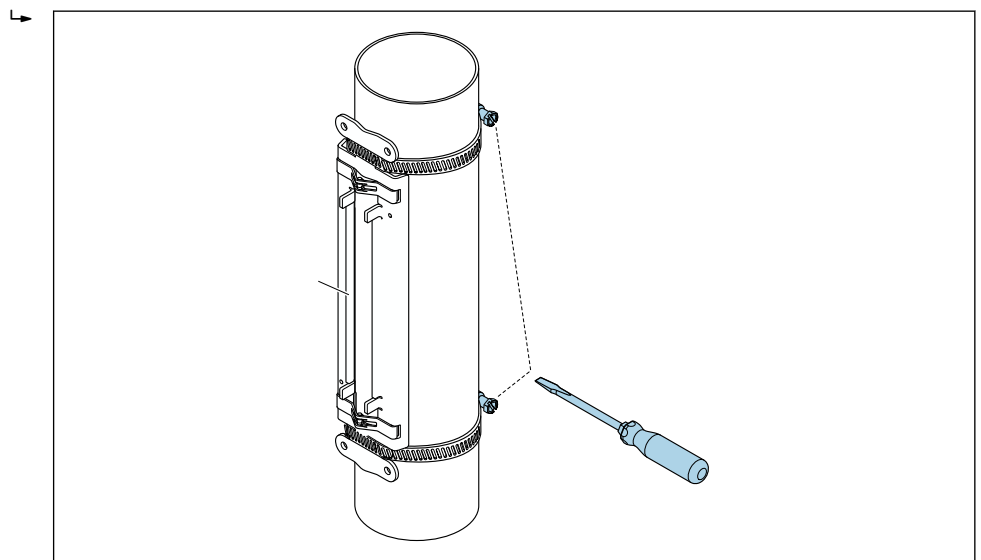

18 Serrer les vis de tension des colliers de serrage.

8. Si nécessaire, raccourcir les colliers de serrage et supprimer les bords coupants.

⚠ AVERTISSEMENT

Risque de blessure dû à des arêtes vives !

- ▶ Après avoir raccourci les colliers de serrage, supprimer les bords coupants.
- ▶ Porter des lunettes de protection et des gants de sécurité appropriés.

- i** Pour assurer un bon contact acoustique, la surface visible du tube de mesure doit être propre et exempte de peinture écaillée et/ ou de rouille.

Support de capteur avec colliers de serrage (diamètres nominaux moyens)

Utilisable pour

- Appareils de mesure avec gamme de mesure DN 50 à 4000 (2 à 160")
- Montage sur tubes DN ≤ 600 (24")

Procédure :

1. Monter le goujon de montage sur le collier de serrage 1.
2. Positionner le collier de serrage 1 aussi perpendiculairement que possible à l'axe du tube de mesure, sans vriller le collier.
3. Guider l'extrémité du collier de serrage 1 à travers le verrou de collier de serrage.
4. Serrer le collier de serrage 1 aussi fermement que possible à la main.
5. Aligner le collier de serrage 1 dans la position souhaitée.
6. Presser la vis de tension vers le bas et serrer le collier de serrage 1 afin qu'il ne puisse glisser.
7. Collier de serrage 2 : procéder comme pour le collier de serrage 1 (étapes 1 à 6).
8. Serrer légèrement le collier de serrage 2 pour l'assemblage final. Il doit rester possible de déplacer le collier de serrage 2 pour l'orientation finale.
9. Si nécessaire, raccourcir les colliers de serrage et supprimer les bords coupants.

⚠ AVERTISSEMENT**Risque de blessure dû à des arêtes vives !**

- ▶ Après avoir raccourci les colliers de serrage, supprimer les bords coupants.
- ▶ Porter des lunettes de protection et des gants de sécurité appropriés.

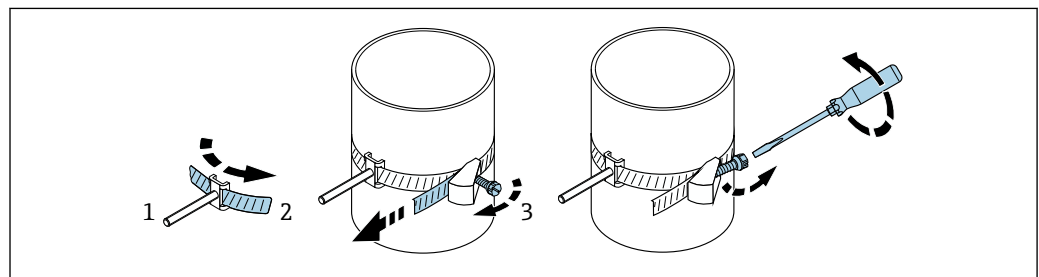

A0043373

19 Support avec colliers de serrage (diamètres nominaux moyens), avec vis à charnière

- 1 Goujons de montage
- 2 Collier de serrage
- 3 Vis de tension

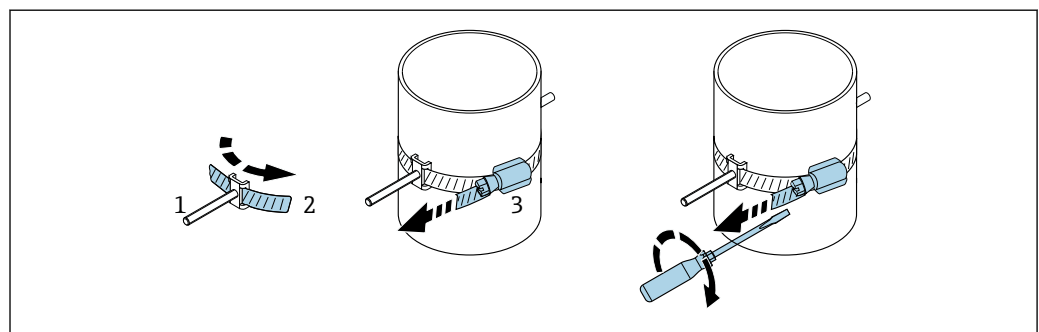

A0043350

20 Support avec colliers de serrage (diamètres nominaux moyens), sans vis à charnière

- 1 Goujons de montage
- 2 Collier de serrage
- 3 Vis de tension

Support de capteur avec colliers de serrage (grands diamètres nominaux)

Utilisable pour

- Appareils de mesure avec gamme de mesure DN 50 à 4000 (2 à 160")
- Montage sur tubes DN > 600 (24")
- Montage à 1 traverse ou à 2 traverses avec disposition à 180°
- Montage à 2 traverses, mesure à deux cordes et disposition à 90° (au lieu de 180°)

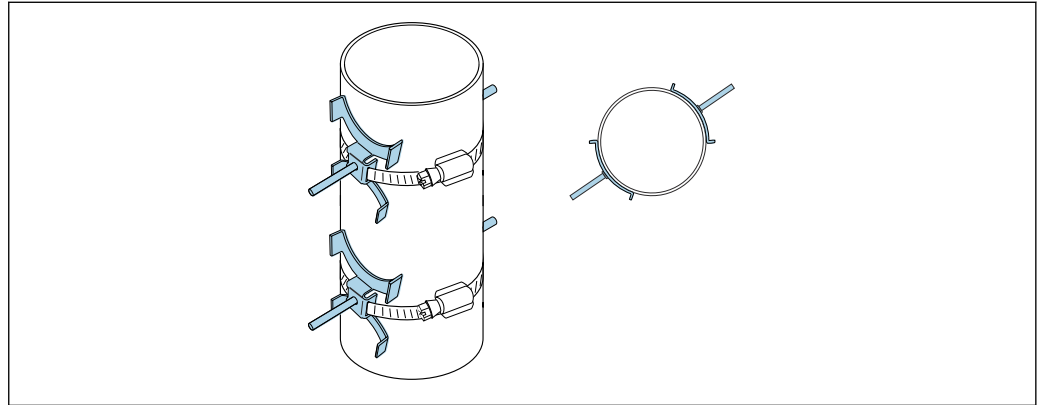

A0044648

Procédure :

1. Mesure de la circonférence du tube. Noter la circonférence complète, la demi ou le quart de circonférence.
2. Raccourcir les colliers de serrage à la longueur requise (= circonférence du tube de mesure + 30 mm (1,18 in)) et supprimer les bords coupants.
3. Sélectionner l'emplacement de montage des capteurs avec l'espacement des capteurs donné et les conditions de longueur d'entrée optimales. Ce faisant, il faut s'assurer que rien n'entrave le montage des capteurs sur toute la circonférence du tube de mesure.
4. Placer deux goujons de collier sur le collier de serrage 1 et guider env. 50 mm (2 in) de l'une des extrémités du collier de serrage dans l'un des deux verrous de collier de serrage et dans le verrou. Ensuite, guider la languette de protection sur cette extrémité du collier de serrage et la verrouiller en place.
5. Positionner le collier de serrage 1 aussi perpendiculairement que possible à l'axe du tube de mesure, sans vriller le collier.
6. Guider la deuxième extrémité du collier de serrage à travers le verrou de collier de serrage qui est toujours libre, puis procéder de la même manière que pour la première extrémité de collier de serrage. Guider la languette de protection sur la deuxième extrémité du collier de serrage et la verrouiller en place.
7. Serrer le collier de serrage 1 aussi fermement que possible à la main.
8. Aligner le collier de serrage 1 dans la position souhaitée et le placer le plus perpendiculairement possible à l'axe du tube de mesure.
9. Positionner les deux goujons sur le collier de serrage 1, en les disposant sur une demi-circonférence l'un par rapport à l'autre (disposition à 180°, p. ex. à 7h30 et à 1h30) ou sur un quart de circonférence (disposition à 90°, p. ex. à 10 heures et à 7 heures).
10. Serrer le collier de serrage 1 afin qu'il ne puisse glisser.
11. Collier de serrage 2 : procéder comme pour le collier de serrage 1 (étapes 4 à 8).
12. Serrer légèrement le collier de serrage 2 pour l'assemblage final. Il doit rester possible de déplacer le collier de serrage 2 pour l'orientation finale. La distance / le décalage entre le centre du collier de serrage 2 et le centre du collier de serrage 1 est indiqué(e) par l'espacement des capteurs de l'appareil.

13. Orienter le collier de serrage 2 de sorte qu'il soit perpendiculaire à l'axe du tube de mesure et parallèle au collier de serrage 1.
14. Positionner les deux goujons sur le collier de serrage 2 sur le tube de mesure de manière à ce qu'ils soient parallèles l'un à l'autre et décalés à la même hauteur/ position horaire (p. ex. 10 heures et 4 heures) par rapport aux deux goujons du collier de serrage 1. Une ligne tracée sur la paroi du tube de mesure, parallèle à l'axe du tube de mesure, peut être utile à cette fin. À présent, régler la distance entre le centre des goujons au même niveau afin qu'elle corresponde exactement à l'espacement des capteurs. Il est également possible d'utiliser la longueur de fil ici → 38.
15. Serrer le collier de serrage 2 afin qu'il ne puisse glisser.

⚠ AVERTISSEMENT

Risque de blessure dû à des arêtes vives !

- ▶ Après avoir raccourci les colliers de serrage, supprimer les bords coupants.
- ▶ Porter des lunettes de protection et des gants de sécurité appropriés.

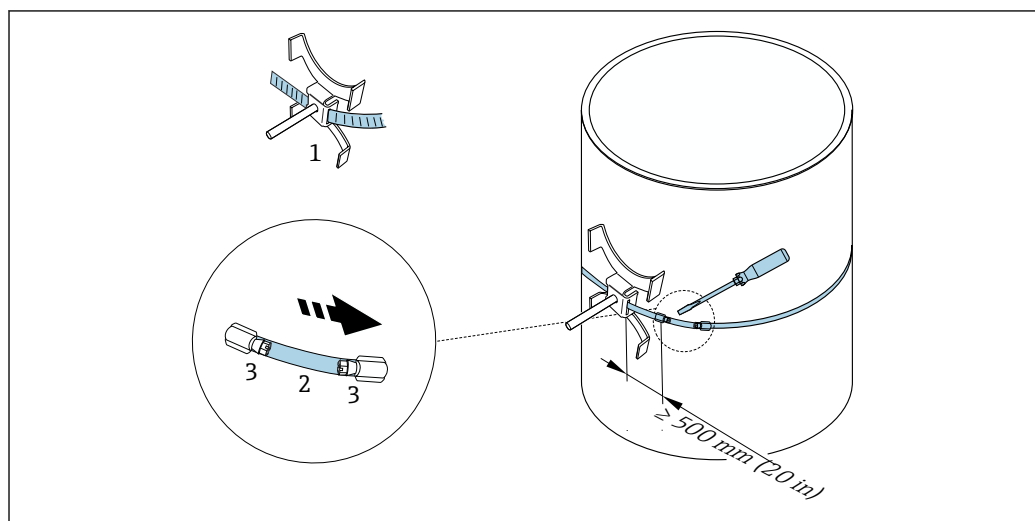

A0043374

21 Support avec colliers de serrage (grands diamètres nominaux)

- 1 Goujon avec guide*
- 2 Collier de serrage*
- 3 Vis de tension

*La distance entre les goujons et le verrou de collier de serrage doit être au minimum de 500 mm (20 in).

- i
 - Pour un montage à 1 traverse avec 180° (côtés opposés) (mesure à une corde, A0044304), (mesure à deux cordes, A0043168)
 - Pour un montage à 2 traverses (mesure à une corde, A0044305), (mesure à deux cordes, A0043309)
 - Raccordement électrique

Support de capteur avec goujons à souder)

- i
 - Appareils de mesure avec gamme de mesure DN 50 à 4000 (2 à 160")
 - Montage sur tubes DN 50 à 4000 (2 à 160")

Procédure :

- Les goujons à souder doivent être fixés aux mêmes distances de montage que les goujons de montage avec les colliers de serrage. Les sections suivantes expliquent comment orienter les goujons de montage en fonction de la méthode de montage et de la méthode de mesure :
 - Montage pour mesure via 1 traverse → 37
 - Montage pour mesure via 2 traverses → 40
- Le support de capteur est fixé en standard avec un contre-écrou à filetage métrique ISO M6. Si un autre filetage doit être utilisé pour la fixation, il faut utiliser un support de capteur avec un contre-écrou amovible.

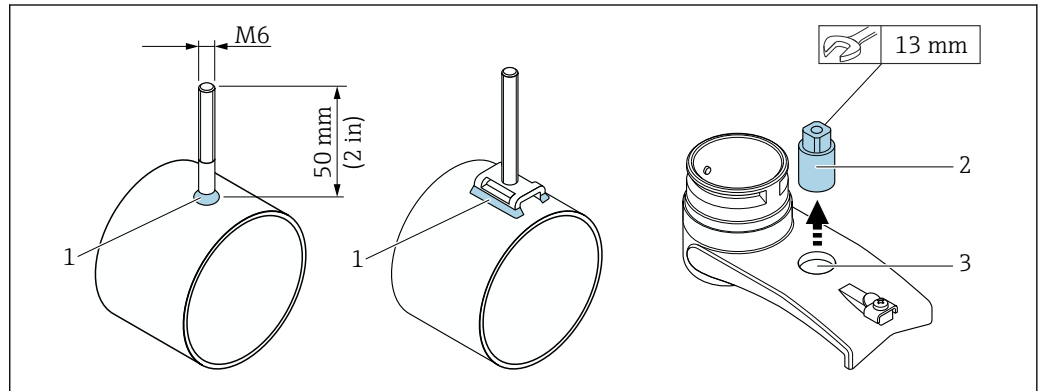

22 Support avec goujons à souder

- 1 Soudure
- 2 Contre-écrou
- 3 Diamètre max. du trou 8,7 mm (0,34 in)

Montage des capteurs – petits diamètres nominaux DN 15 à 65 (½ à 2½")

Exigences

- La distance de montage est connue
- Le support de capteur est préassemblé.

Matériau

Le matériel suivant est requis pour le montage :

- Capteur avec câble adaptateur
- Câble de capteur pour le raccordement au transmetteur
- Moyen de couplage (patin de couplage ou gel de couplage) pour la liaison acoustique entre le capteur et le tube

Procédure :

1. Régler la distance entre les capteurs à une valeur déterminée pour l'espacement des capteurs. Appuyer légèrement sur le capteur mobile pour le déplacer.

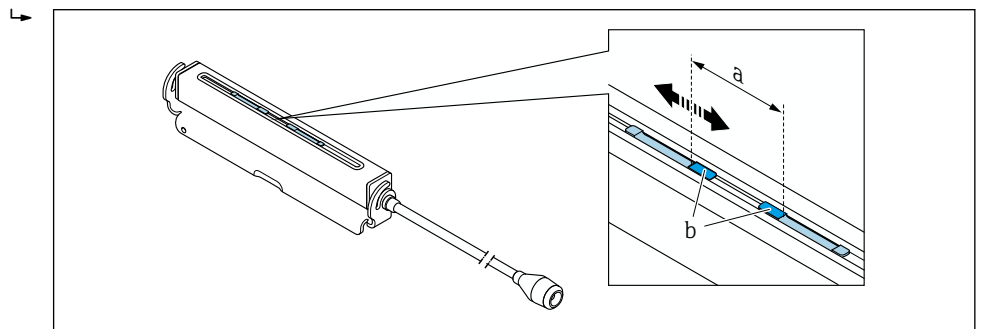

23 Distance entre les capteurs selon la distance de montage

- a Espacement des capteurs (l'arrière du capteur doit toucher la surface)
- b Surface de contact des capteurs

2. Coller le patin de couplage sous le capteur, sur le tube de mesure. Alternative : enduire uniformément les surfaces de contact du capteur (b) de gel de couplage (env. 0,5 ... 1 mm (0,02 ... 0,04 in)).
3. Positionner le boîtier du capteur sur le support de capteur.

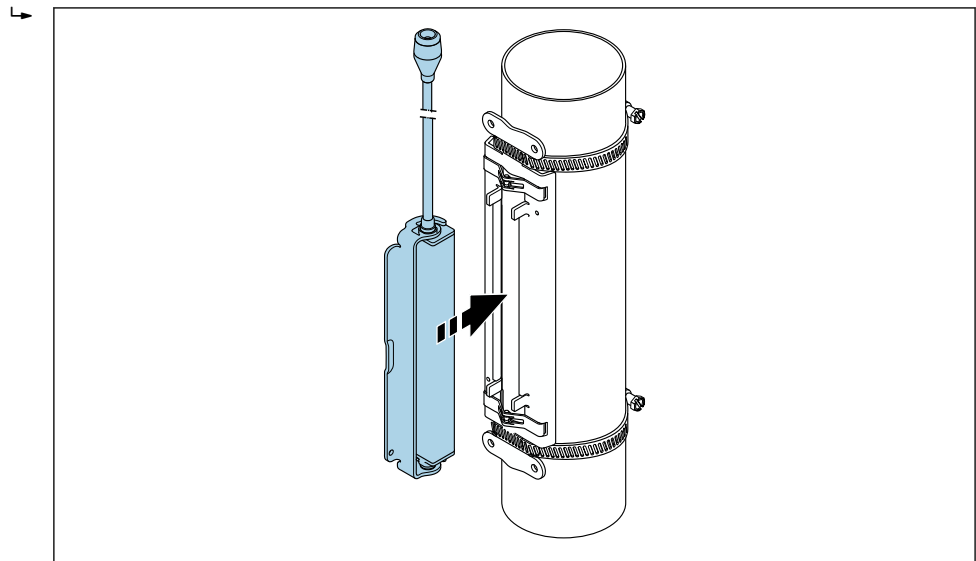

A0043377

24 Positionnement du boîtier de capteur

4. Fixer le boîtier du capteur au support de capteur en verrouillant le support en place.

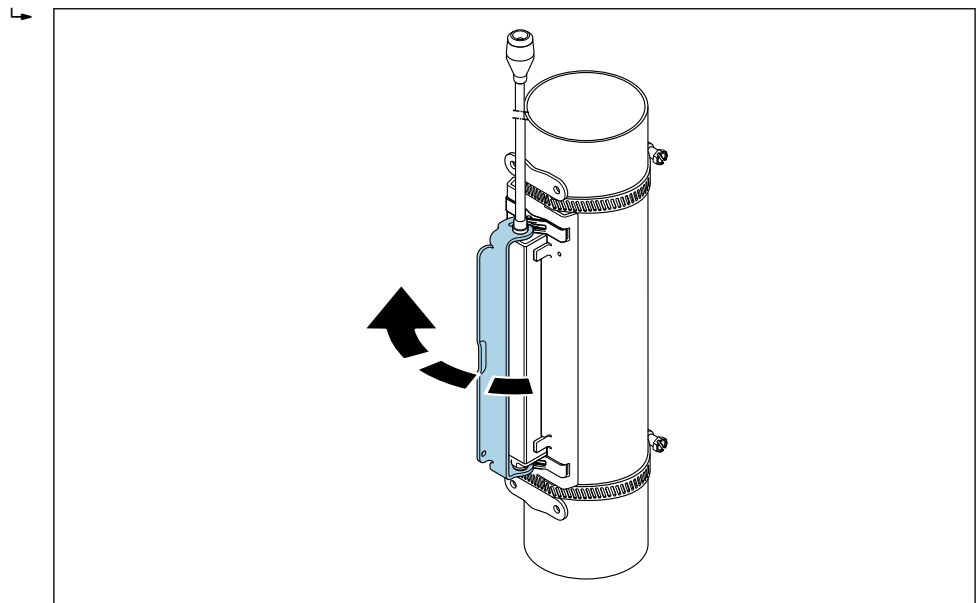

A0043378

25 Fixation du boîtier de capteur

5. Raccorder le câble de capteur au câble adaptateur.
 - ↳ Ainsi se termine la procédure de montage. Les capteurs peuvent être raccordés au transmetteur via les câbles de raccordement.
- i**
- Pour assurer un bon contact acoustique, la surface visible du tube de mesure doit être propre et exempte de peinture écaillée et/ou de rouille.
 - Si nécessaire, le support et le boîtier de capteur peuvent être fixés à l'aide d'une vis/écrou ou d'un plombage (non fourni).
 - Le support ne peut être démonté qu'à l'aide d'un outil p. ex. tournevis).

Montage des capteurs – diamètres nominaux moyens/grands DN 50 à 4000 (2 à 160")



Montage pour mesure via 1 traverse

Exigences

- La distance de montage et la longueur de fil sont connues
- Les colliers de serrage sont préassemblés.

Matériau

Le matériel suivant est requis pour le montage :

- Deux colliers de serrage avec goujons de montage et rondelles de centrage si nécessaire (déjà préassemblés →  32, →  33)
- Deux fils de mesure, chacun avec une cosse de câble et un élément de fixation pour fixer les colliers de serrage
- Deux supports de capteur
- Moyen de couplage (patin de couplage ou gel de couplage) pour la liaison acoustique entre le capteur et le tube
- Deux capteurs avec câbles de raccordement

 Le montage ne pose aucun problème jusqu'à DN 400 (16") ; à partir de DN 400 (16"), vérifier la distance et l'angle ($180^\circ, \pm 5^\circ$) en diagonale avec la longueur de fil.

Procédure d'utilisation de fils de mesure :

1. Préparer les deux fils de mesure : disposer les cosses de câble et l'élément de fixation de telle sorte que la distance qui les sépare corresponde à la longueur de fil (SL). Visser l'élément de fixation sur le fil de mesure.

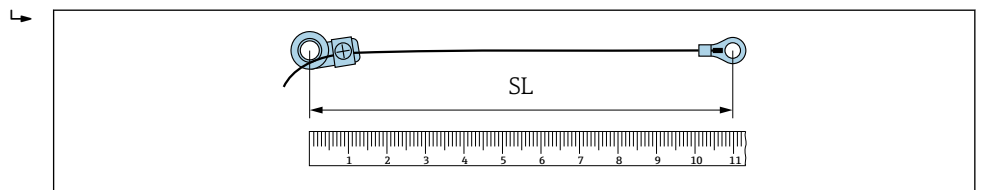

 26 Élément de fixation et cosses de câble à une distance qui correspond à la longueur de fil (SL)

2. Avec le fil de mesure 1 : monter l'élément de fixation sur le goujon de montage du collier de serrage 1 qui est déjà fermement installé. Faire passer le fil de mesure 1 dans le sens des aiguilles d'une montre autour du tube de mesure. Installer la cosse de câble sur le goujon de montage du collier de serrage 2 qui peut encore être déplacé.
3. Avec le fil de mesure 2 : monter la cosse de câble sur le goujon de montage du collier de serrage 1 qui est déjà fermement installé. Faire passer le fil de mesure 2 dans le sens inverse des aiguilles d'une montre autour du tube de mesure. Installer l'élément de fixation sur le goujon de montage du collier de serrage 2 qui peut encore être déplacé.

4. Prendre le collier de serrage 2 (toujours mobile), y compris le goujon de montage, et le déplacer jusqu'à ce que les deux fils de mesure soient tendus uniformément. Ensuite, serrer le collier de serrage afin qu'il ne puisse glisser. Vérifier ensuite l'espacement des capteurs et le milieu des colliers de serrage. Si la distance est trop petite, relâcher de nouveau le collier de serrage 2 et le repositionner correctement. Les deux colliers de serrage doivent être aussi perpendiculaires que possible par rapport à l'axe du tube de mesure, et parallèles l'un par rapport à l'autre.

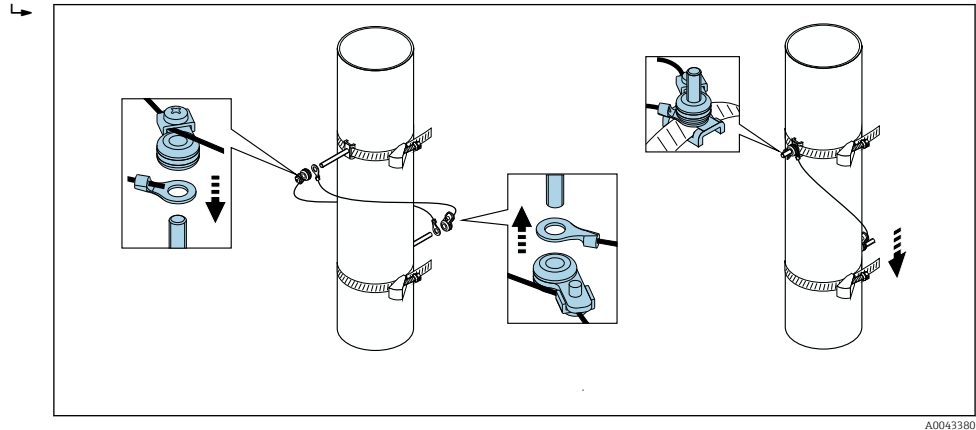

27 Positionnement des colliers de serrage (étapes 2 à 4)

5. Desserrer les vis des éléments de fixation sur les fils de mesure et retirer les fils de mesure des goujons de montage.

Procédure avec un mètre ruban :

1. Utiliser un mètre ruban pour déterminer le diamètre de conduite d .
2. Monter le goujon de montage opposé à $d/2$ du goujon de montage avant. La distance doit être $d/2 = d'/2$ des deux côtés.
3. Contrôler la distance B .

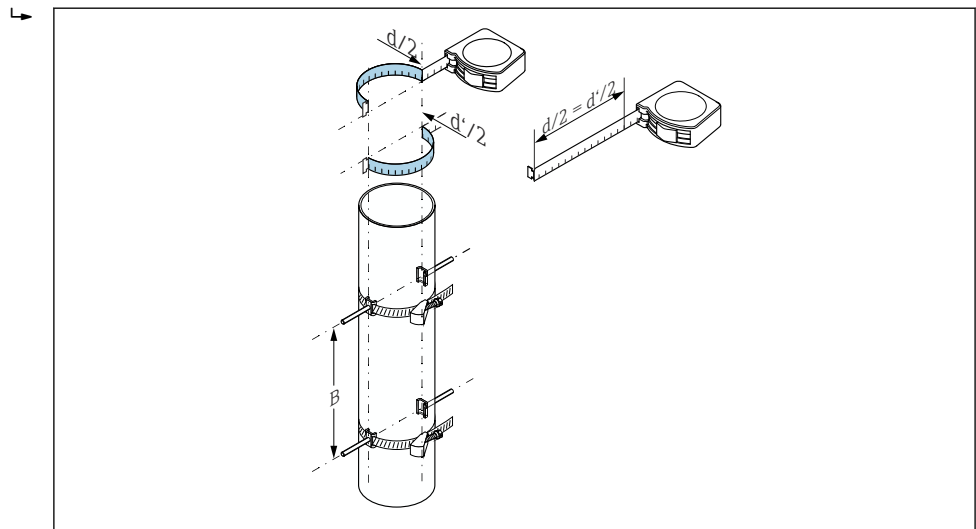

28 Positionnement des colliers de serrage et des goujons de montage avec un mètre ruban (étapes 2 à 4)

Fixation des capteurs :

1. Monter les supports de capteur sur les goujons de montage respectifs et serrer fermement à l'aide du contre-écrou.

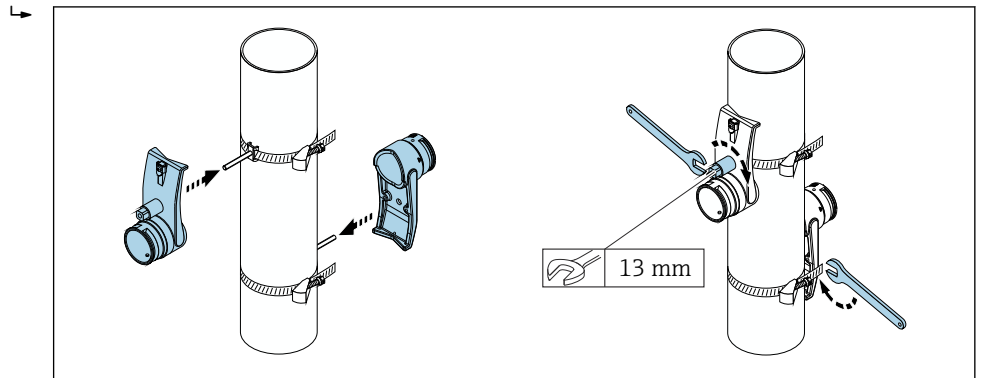

☐ 29 Montage des supports de capteur

2. Coller le patin de couplage sous le capteur → ☐ 177. Alternative : enduire uniformément les surfaces de contact du capteur de gel de couplage (env. 1 mm (0,04 in)). Ce faisant, commencer en partant de la rainure et en passant par le centre jusqu'au bord opposé.

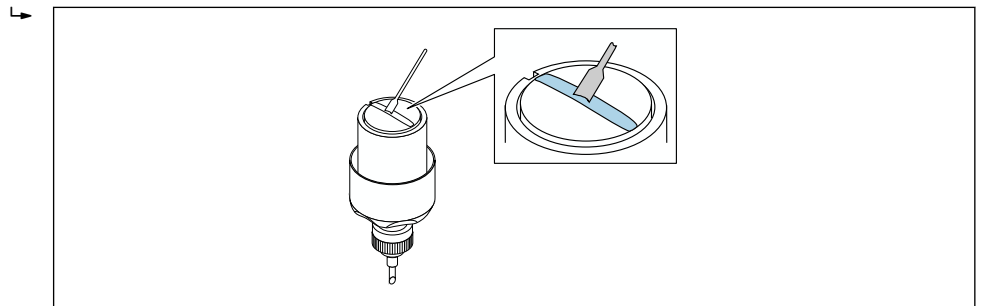

☐ 30 Enduction des surfaces de contact du capteur avec du gel de couplage (en l'absence de patin de couplage)

3. Insérer le capteur dans le support de capteur.
4. Monter le couvercle de capteur sur le support de capteur et tourner le couvercle de capteur jusqu'à ce qu'il s'enclenche avec un clic et que les flèches (▲ / ▼ "fermer") pointent l'une vers l'autre.

5. Insérer le câble de capteur dans chaque capteur individuel, jusqu'en butée.

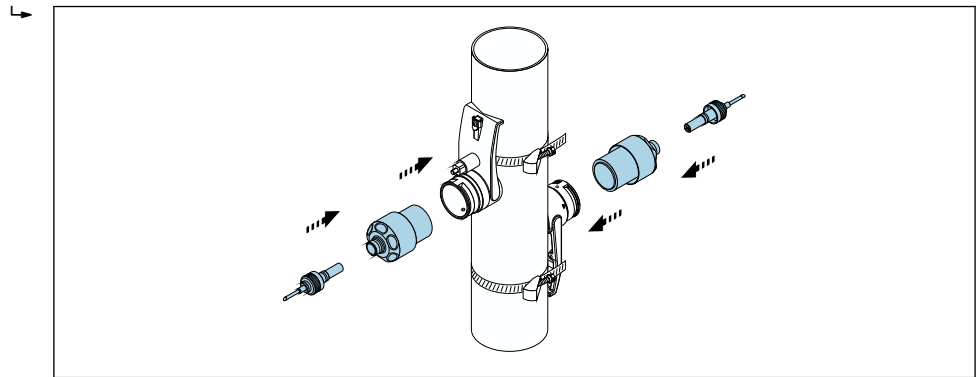

31 Montage des capteurs et raccordement des câbles de capteur

Ainsi se termine la procédure de montage. Les capteurs peuvent à présent être raccordés au transmetteur via les câbles de capteur et le message d'erreur peut être vérifié dans la fonction de contrôle du capteur.

- i
 - Pour assurer un bon contact acoustique, la surface visible du tube de mesure doit être propre et exempte de peinture écaillée et/ou de rouille.
 - Si le capteur est retiré du tube de mesure, il doit être nettoyé et une nouvelle couche de gel de couplage doit être appliquée (en l'absence de patin de couplage).
 - Sur les surfaces rugueuses du tube de mesure, les interstices de la surface rugueuse doivent être remplis avec une quantité suffisante de gel de couplage si l'utilisation du patin de couplage ne suffit pas (contrôle de la qualité du montage).

Montage pour mesure via 2 traverses

Exigences

- La distance de montage est connue.
- Les colliers de serrage sont préassemblés.

Matériau

Le matériel suivant est requis pour le montage :

- Deux colliers de serrage avec goujons de montage et rondelles de centrage si nécessaire (déjà préassemblés → 32, → 33)
- Un rail de montage pour positionner les colliers de serrage :
 - Rail court jusqu'à DN 200 (8")
 - Rail long jusqu'à DN 600 (24")
 - Pas de rail pour les tubes > DN 600 (24"), la distance est mesurée par l'espacement des capteurs entre les goujons de montage
- Deux supports de rail de montage
- Deux supports de capteur
- Moyen de couplage (patin de couplage ou gel de couplage) pour la liaison acoustique entre le capteur et le tube
- Deux capteurs avec câbles de raccordement
- Clé à fourche (13 mm)
- Tournevis

Procédure :

1. Positionner les colliers de serrage à l'aide du rail de montage [uniquement DN50 à 600 (2 à 24"), pour les grands diamètres nominaux, mesurer directement la distance entre le centre et les goujons] : installer le rail de montage avec le perçage identifié par la lettre (provenant du paramètre **Distance du capteur/aide à la mesure**) sur le goujon de montage du collier de serrage 1 qui est fermement en place. Positionner le collier de serrage 2 ajustable et installer le rail de montage avec le perçage identifié par la valeur numérique sur le goujon de montage.

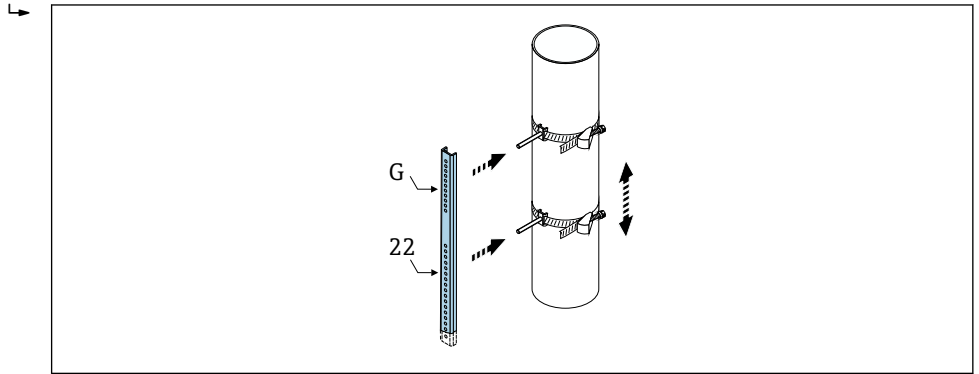

32 Détermination de la distance selon le rail de montage (p. ex. G22).

2. Serrer le collier de serrage 2 afin qu'il ne puisse glisser.
3. Retirer le rail de montage du goujon de montage.
4. Monter les supports de capteur sur les goujons de montage respectifs et serrer fermement à l'aide du contre-écrou.
5. Placer le patin de couplage sous le capteur → 177. Alternative : enduire uniformément les surfaces de contact du capteur de gel de couplage (env. 1 mm (0,04 in)). Ce faisant, commencer en partant de la rainure et en passant par le centre jusqu'au bord opposé.

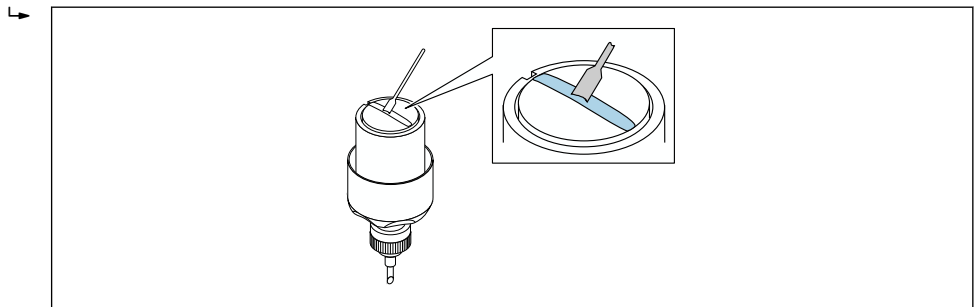

33 Enduction des surfaces de contact du capteur avec du gel de couplage (en l'absence de patin de couplage)

6. Insérer le capteur dans le support de capteur.
7. Monter le couvercle de capteur sur le support de capteur et tourner le couvercle de capteur jusqu'à ce qu'il s'enclenche avec un clic et que les flèches (▲ / ▼ "fermer") pointent l'une vers l'autre.

8. Insérer le câble de capteur dans chaque capteur individuel jusqu'en butée, puis serrer le contre-écrou.

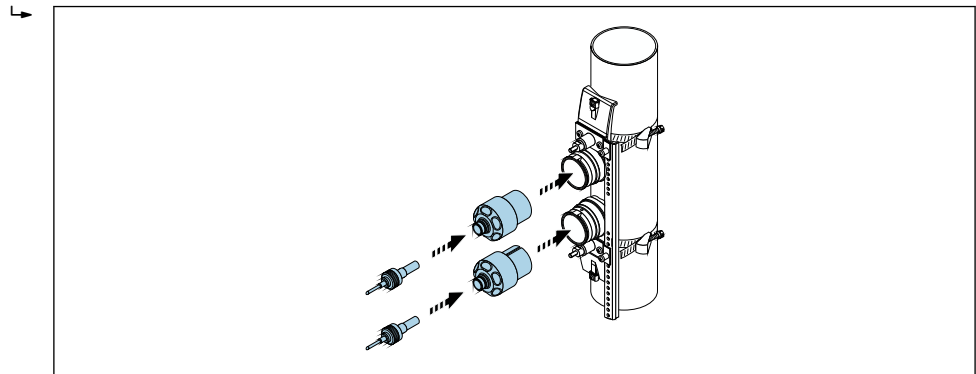

34 Montage des capteurs et raccordement des câbles de capteur

A0043386

Ainsi se termine la procédure de montage. Les capteurs peuvent à présent être raccordés au transmetteur via les câbles de capteur et le message d'erreur peut être vérifié dans la fonction de contrôle du capteur.

- i** Pour assurer un bon contact acoustique, la surface visible du tube de mesure doit être propre et exempte de peinture écaillée et/ou de rouille.
- Si le capteur est retiré du tube de mesure, il doit être nettoyé et une nouvelle couche de gel de couplage doit être appliquée (en l'absence de patin de couplage).
- Sur les surfaces rugueuses du tube de mesure, les interstices de la surface rugueuse doivent être remplis avec une quantité suffisante de gel de couplage si l'utilisation du patin de couplage ne suffit pas (contrôle de la qualité du montage).

6.2.4 Montage du transmetteur

ATTENTION

Température ambiante trop élevée !

Risque de surchauffe de l'électronique et possibilité de déformation du boîtier.

- ▶ Ne pas dépasser la température ambiante maximale autorisée. → 27
- ▶ Lors de l'utilisation à l'extérieur : éviter le rayonnement solaire direct et les fortes intempéries, notamment dans les régions climatiques chaudes.

ATTENTION

Une contrainte trop importante peut endommager le boîtier !

- ▶ Éviter les contraintes mécaniques trop importantes.

Le transmetteur de la version séparée peut être monté de la manière suivante :

- Montage sur paroi
- Montage sur tube

Montage mural

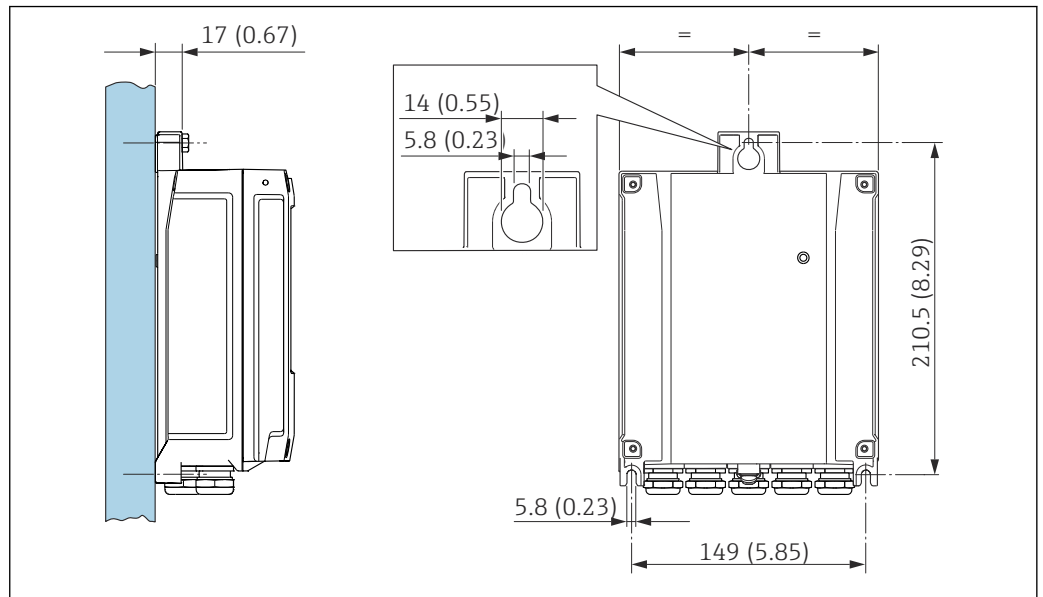

A0020523

35 Unité mm (in)

1. Percer les trous.
2. Placer les chevilles dans les perçages.
3. Visser légèrement les vis de fixation.
4. Placer le boîtier de transmetteur sur les vis de fixation et l'accrocher.
5. Serrer les vis de fixation.

Montage sur colonne

AVIS

Couple de serrage trop important pour les vis de fixation !

Risque de dommages sur le transmetteur en plastique.

- ▶ Serrer les vis de fixation avec le couple de serrage indiqué : 2,5 Nm (1,8 lbf ft)

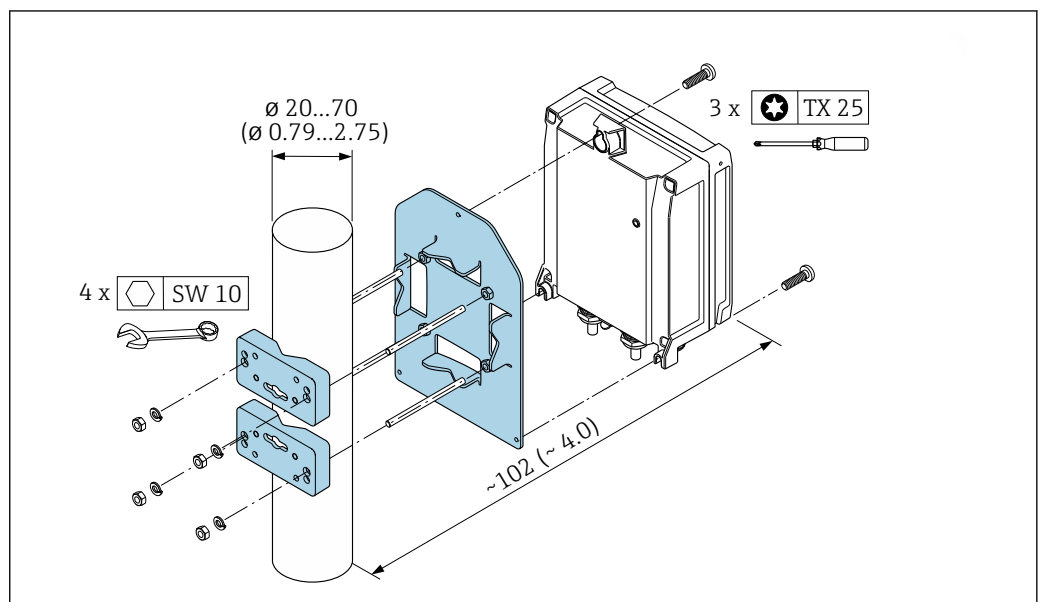

A0029051

36 Unité mm (in)

6.2.5 Rotation du module d'affichage

Le module d'affichage peut être tourné afin de faciliter la lecture et la configuration.

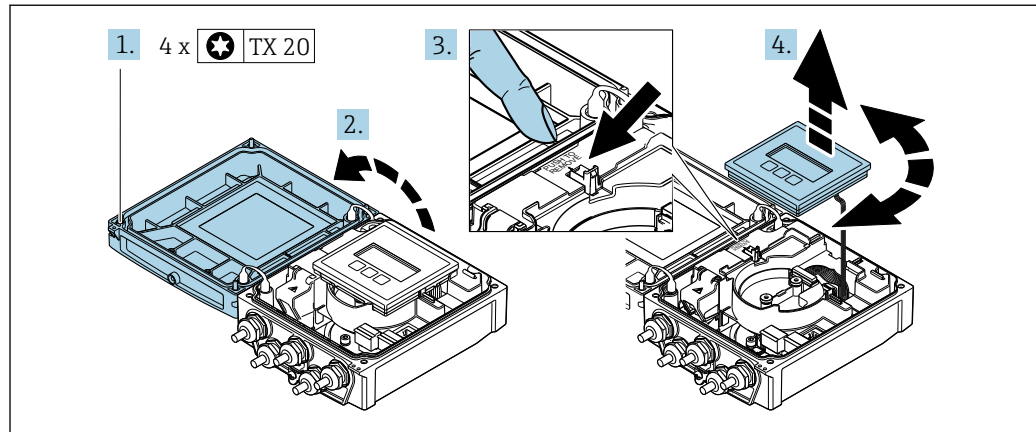

1. Desserrer les vis de fixation du couvercle du boîtier.
2. Ouvrir le couvercle du boîtier.
3. Déverrouiller le module d'affichage.
4. Retirer le module d'affichage et le tourner dans la position souhaitée par pas de 90°.

Montage du boîtier du transmetteur

⚠ AVERTISSEMENT

Couple de serrage trop important pour les vis de fixation !

Endommagement du transmetteur.

- ▶ Serrer les vis de fixation aux couples de serrage spécifiés.

1. Insérer le module d'affichage et, ce faisant, le verrouiller.
2. Fermer le couvercle du boîtier.
3. Serrer les vis de fixation du couvercle de boîtier : couple de serrage pour boîtier alu 2,5 Nm (1,8 lbf ft) – boîtier plastique 1 Nm (0,7 lbf ft).

6.3 Contrôle du montage

L'appareil de mesure est-il intact (contrôle visuel) ?	<input type="checkbox"/>
L'appareil de mesure correspond-il aux spécifications du point de mesure ? Par exemple : <ul style="list-style-type: none"> ■ Température de process → 168 ■ Conditions de longueur droite d'entrée ■ Température ambiante ■ Gamme de mesure 	<input type="checkbox"/>
La bonne position de montage a-t-elle été choisie pour le capteur → 20 ? <ul style="list-style-type: none"> ■ Selon le type de capteur ■ Selon la température du produit mesuré ■ Selon les propriétés du produit mesuré (dégazage, chargé de matières solides) 	<input type="checkbox"/>
Les capteurs sont-ils raccordés correctement au transmetteur (en amont/en aval) ?	<input type="checkbox"/>
Les capteurs sont-ils montés correctement (distance, 1 traverse, 2 traverses) → 24 ?	<input type="checkbox"/>
Le nom de repère et le marquage sont-ils corrects (contrôle visuel) ?	<input type="checkbox"/>
L'appareil est-il suffisamment protégé des précipitations et de la lumière directe du soleil ?	<input type="checkbox"/>

La vis de fixation et le crampon de sécurité sont-ils bien serrés ?	<input type="checkbox"/>
Le support de capteur est-il correctement relié à la terre (en cas de potentiel différent entre le support de capteur et le transmetteur) ?	<input type="checkbox"/>

7 Raccordement électrique

⚠ AVERTISSEMENT

Composants sous tension ! Toute opération effectuée de manière incorrecte sur les connexions électriques peut provoquer une décharge électrique.

- ▶ Installer un dispositif de sectionnement (interrupteur ou disjoncteur de puissance) permettant de couper facilement l'appareil de la tension d'alimentation.
- ▶ En plus du fusible de l'appareil, inclure une protection contre les surintensités avec max. 16 A dans l'installation.

7.1 Sécurité électrique

Conformément aux réglementations nationales applicables.

7.2 Exigences de raccordement

7.2.1 Outils nécessaires

- Clé de serrage dynamométrique
- Pour les entrées de câbles : utiliser des outils adaptés
- Pince à dénuder
- En cas d'utilisation de câbles toronnés : pince à sertir pour extrémité préconfectionnée

7.2.2 Exigences liées aux câbles de raccordement

Les câbles de raccordement mis à disposition par le client doivent satisfaire aux exigences suivantes.

Gamme de température admissible

- Les directives d'installation en vigueur dans le pays d'installation doivent être respectées.
- Les câbles doivent être adaptés aux températures minimales et maximales attendues.

Câble d'alimentation électrique (y compris conducteur pour la borne de terre interne)

Câble d'installation normal suffisant.

Câble de signal

Sortie courant 0/4 à 20 mA

Un câble d'installation standard est suffisant.

Sortie courant 4 à 20 mA HART

Il est recommandé d'utiliser un câble blindé. Respecter le concept de mise à la terre de l'installation.

Impulsion /fréquence /sortie tout ou rien

Un câble d'installation standard est suffisant.

Entrée état

Un câble d'installation standard est suffisant.

Câble de raccordement entre le transmetteur et le capteur

Câble pour le raccordement du capteur au transmetteur

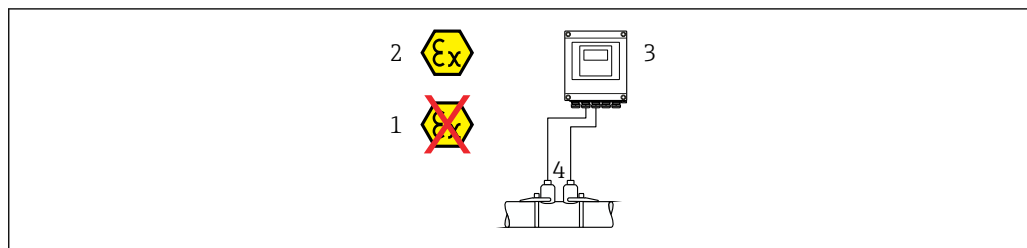

A0044949

Câble standard	<ul style="list-style-type: none"> ■ TPE : -40 à +80 °C (-40 à +176 °F) ■ TPE sans halogène : -40 à +80 °C (-40 à +176 °F) ■ PTFE : -40 à +130 °C (-40 à +266 °F)
Longueur de câble (max.)	30 m (90 ft)
Longueurs de câble (disponibles à la commande)	5 m (15 ft), 10 m (30 ft), 15 m (45 ft), 30 m (90 ft)
Température de service	Dépend de la version d'appareil et de la manière dont le câble est installé : Version standard : <ul style="list-style-type: none"> ■ Câble - installation fixe ¹⁾ : minimum -40 °C (-40 °F) ■ Câble - installation mobile : minimum -25 °C (-13 °F)

1) Comparer les informations détaillées dans la ligne "Câble standard"

Diamètre de câble

- Raccords de câble fournis :
 - Pour câble standard : M20 × 1,5 avec câble ϕ 6 ... 12 mm (0,24 ... 0,47 in)
 - Pour câble renforcé : M20 × 1,5 avec câble ϕ 9,5 ... 16 mm (0,37 ... 0,63 in)
- Bornes à ressort (enfichables) pour sections de fil 0,5 ... 2,5 mm² (20 ... 14 AWG)

7.2.3 Affectation des bornes

Transmetteur

Le capteur peut être commandé avec des bornes.

Types de raccordement disponibles		Options possibles pour la caractéristique de commande "Raccordement électrique"
Sorties	Alimentation électrique	
Bornes	Bornes	<ul style="list-style-type: none"> ■ Option A : raccord M20x1,5 ■ Option B : filetage M20x1,5 ■ Option C : filetage G ½" ■ Option D : filetage NPT ½"

Tension d'alimentation

Variante de commande "Alimentation"	Numéros des bornes	Tension aux bornes		Gamme de fréquence
Option L (Alimentation universelle)	1 (L+/L), 2 (L-/N)	DC 24 V	±25%	-
		AC 24 V	±25%	50/60 Hz, ±4 Hz
		AC 100 ... 240 V	-15 à +10%	50/60 Hz, ±4 Hz

Transmission de signal pour sortie courant 0 à 20 mA/4 à 20 mA HART et entrées/sorties supplémentaires

Caractéristique de commande "Sortie" et "Entrée"	Numéros de borne							
	Sortie 1		Sortie 2		Sortie 3		Entrée	
	26 (+)	27 (-)	24 (+)	25 (-)	22 (+)	23 (-)	20 (+)	21 (-)
Option H	Sortie courant ▪ 4 à 20 mA HART (active) ▪ 0...20 mA (active)		Sortie impulsion/fréquence (passive)		Sortie tout ou rien (passive)		-	
Option I	Sortie courant ▪ 4 à 20 mA HART (active) ▪ 0 à 20 mA (active)		Sortie impulsion/fréquence/tor (passive)		Sortie impulsion/fréquence/tor (passive)		Entrée état	

7.2.4 Préparation de l'appareil de mesure

Effectuer les étapes dans l'ordre suivant :

1. Monter le capteur et le transmetteur.
2. Boîtier de raccordement capteur : raccorder le câble de capteur.
3. Transmetteur : raccorder le câble de capteur.
4. Transmetteur : raccorder le câble pour la tension d'alimentation.

AVIS

Étanchéité insuffisante du boîtier !

Le bon fonctionnement de l'appareil de mesure risque d'être compromis.

- ▶ Utiliser des presse-étoupe appropriés, adaptés au degré de protection de l'appareil.

1. Retirer le bouchon aveugle le cas échéant.
2. Si l'appareil de mesure est fourni sans les presse-étoupe :
Mettre à disposition des presse-étoupe adaptés au câble de raccordement correspondant.
3. Si l'appareil de mesure est fourni avec les presse-étoupe :
Respecter les exigences relatives aux câbles de raccordement → 46.

7.3 Raccordement de l'appareil de mesure

⚠ AVERTISSEMENT

Risque d'électrocution par des composants sous tension !

- ▶ Ne faire exécuter les travaux de raccordement électrique que par un personnel spécialisé ayant une formation adéquate.
- ▶ Respecter les prescriptions d'installation nationales en vigueur.
- ▶ Respecter les règles de sécurité locales en vigueur sur le lieu de travail.
- ▶ Respecter le concept de mise à la terre de l'installation.
- ▶ Ne jamais monter ni raccorder l'appareil de mesure si ce dernier est raccordé à une tension d'alimentation.
- ▶ Avant de mettre sous tension : relier le fil de terre à l'appareil de mesure.

7.3.1 Raccordement du capteur avec transmetteur

⚠ AVERTISSEMENT

Risque d'endommagement de l'électronique !

- ▶ Raccorder le capteur et le transmetteur à la même compensation de potentiel.
- ▶ Ne relier ensemble que les capteurs et transmetteurs portant le même numéro de série.

La séquence d'étapes suivante est recommandée lors du raccordement :

1. Monter le capteur et le transmetteur.
2. Raccorder le câble de capteur.
3. Raccorder le transmetteur.

Raccordement du câble de capteur au transmetteur

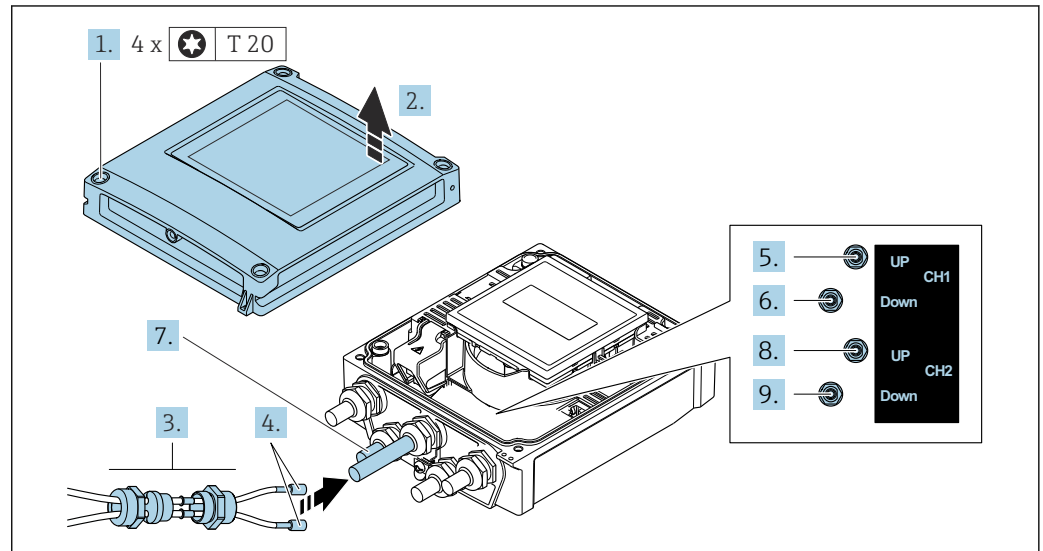

37 Transmetteur : module électronique principale avec bornes de raccordement

1. Desserrer les 4 vis de fixation du couvercle du boîtier.
2. Ouvrir le couvercle du boîtier.
3. Faire passer les deux câbles de capteur de la voie 1 par l'écrou-raccord supérieur desserré de l'entrée de câble. Pour assurer l'étanchéité, monter un insert d'étanchéité sur les câbles de capteur (pousser les câbles à travers l'insert d'étanchéité fendu).
4. Monter la partie à visser dans l'entrée de câble centrale en haut, puis faire passer les deux câbles de capteur par l'entrée. Ensuite, monter l'écrou-raccord avec l'insert d'étanchéité sur la partie vissée et serrer. S'assurer que les câbles de capteur sont positionnés dans les découpes prévues dans la partie vissée.
5. Raccorder le câble de capteur à la voie 1 en amont.
6. Raccorder le câble de capteur à la voie 1 en aval.
7. Pour une mesure à deux cordes : procéder comme indiqué aux étapes 3+4
8. Raccorder le câble de capteur à la voie 2 en amont.
9. Raccorder le câble de capteur à la voie 2 en aval.
10. Serrer les presse-étoupe.
↳ Ainsi se termine le raccordement du/des câble(s) de raccordement.
11. **⚠ AVERTISSEMENT**
Suppression du degré de protection du boîtier en raison d'une étanchéité insuffisante de ce dernier !
▶ Visser la vis sans l'avoir graissée.

Inverser la procédure de démontage pour remonter le transmetteur.

7.3.2 Raccordement du transmetteur

⚠ AVERTISSEMENT

Suppression du degré de protection du boîtier en raison d'une étanchéité insuffisante de ce dernier !

- ▶ Visser la vis sans l'avoir graissée. Les filets du couvercle sont enduits d'un lubrifiant sec.

Couples de serrage pour des boîtiers synthétiques

Vis de fixation couvercle de boîtier	1 Nm (0,7 lbf ft)
Entrée de câble	5 Nm (3,7 lbf ft)
Borne de terre	2,5 Nm (1,8 lbf ft)

i Lors du raccordement du blindage de câble à la borne de terre, respecter le concept de mise à la terre de l'installation.

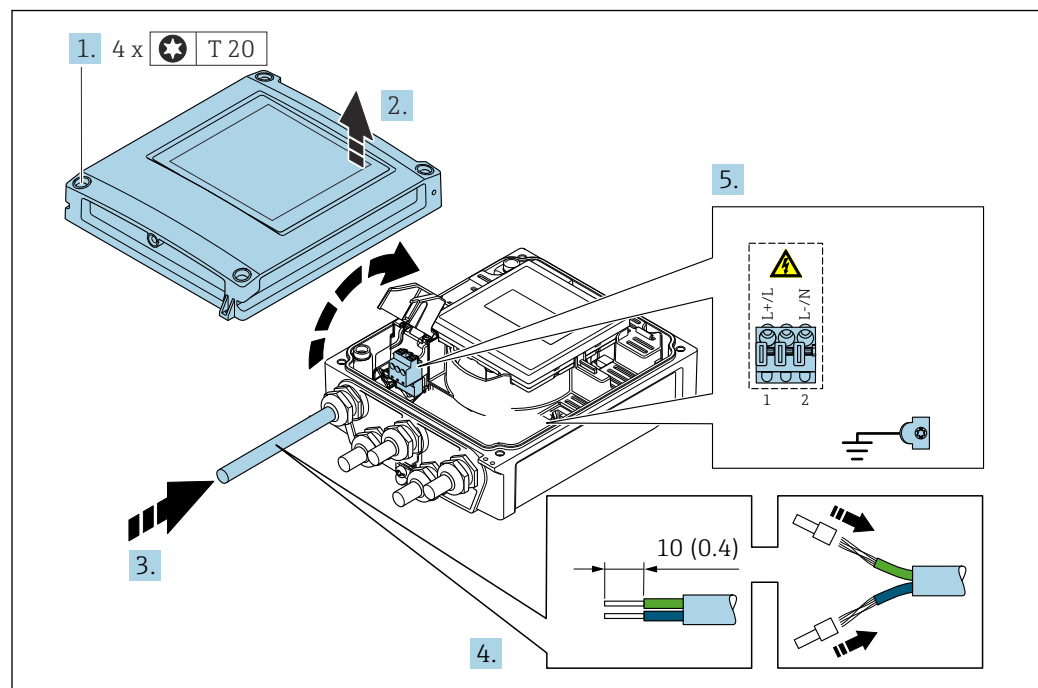

38 Raccordement de la tension d'alimentation et 0-20 mA/4-20 mA HART avec d'autres sorties et entrées

1. Desserrer les 4 vis de fixation du couvercle du boîtier.
2. Ouvrir le couvercle du boîtier.
3. Passer le câble à travers l'entrée de câble. Pour garantir l'étanchéité, ne pas retirer la bague d'étanchéité de l'entrée de câble.
4. Dénuder le câble et ses extrémités. Dans le cas de câbles toronnés, il faut également prévoir des extrémités préconfectionnées.
5. Raccorder le câble conformément à l'affectation des bornes → 47. Pour la tension d'alimentation : ouvrir le couvercle destiné à la protection.
6. Serrer fermement les presse-étoupe.

Remontage du transmetteur

1. Fermer le couvercle de protection contre les contacts.
2. Fermer le couvercle du boîtier.

3. **⚠ AVERTISSEMENT**

Suppression du degré de protection du boîtier en raison d'une étanchéité insuffisante de ce dernier !

- ▶ Visser la vis sans l'avoir graissée.

Serrer les 4 vis de fixation du couvercle du boîtier.

7.3.3 Compensation de potentiel

Exigences

Pour la compensation de potentiel :

- Tenir compte des concepts de mise à la terre internes
- Tenir compte des conditions de fonctionnement telles que le matériau de la conduite et la mise à la terre
- Raccorder le capteur et le transmetteur au même potentiel électrique⁵⁾
- Utiliser un câble de terre d'une section minimale de 6 mm² (10 AWG) et une cosse de câble pour les connexions de compensation de potentiel

7.4 Instructions de raccordement spéciales

7.4.1 Exemples de raccordement

Sortie courant 4 à 20 mA HART

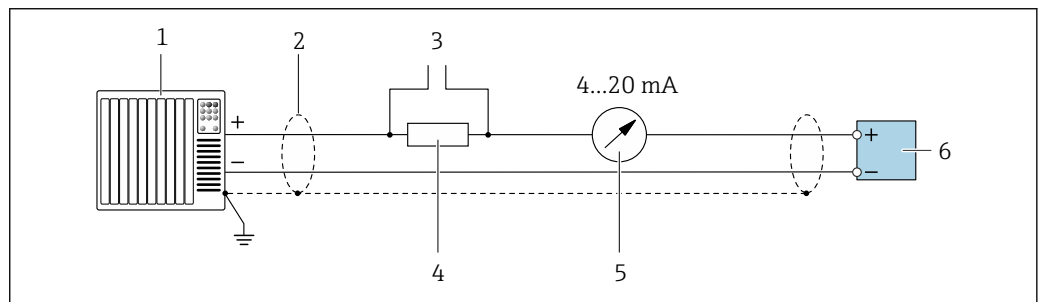

39 Exemple de raccordement de la sortie courant 4...20 mA HART (active)

- 1 Système d'automatisation avec entrée courant (p. ex. API)
- 2 Mise à la terre d'une extrémité du blindage de câble. Le blindage de câble doit être relié à la terre des deux extrémités afin d'être conforme aux exigences CEM ; respecter les spécifications de câble → 164
- 3 Raccordement pour les terminaux de configuration HART → 76
- 4 Résistance pour communication HART ($\geq 250 \Omega$) : respecter la charge maximale → 160
- 5 Unité d'affichage analogique : respecter la limite → 160
- 6 Transmetteur

5)

Impulsion/impulsion/fréquence

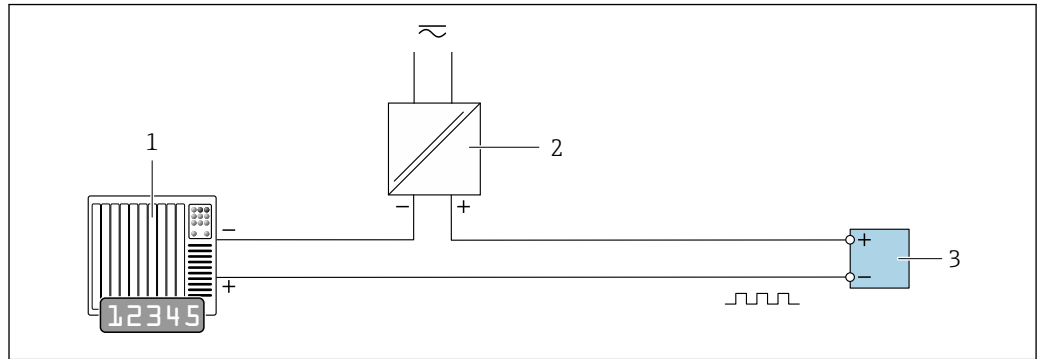

A0028761

40 Exemple de raccordement pour sortie impulsion/fréquence (passive)

- 1 Système d'automatisation avec entrée impulsion/fréquence (p. ex. API avec résistance pull-up ou pull-down 10 k Ω)
- 2 Alimentation électrique
- 3 Transmetteur : respecter les valeurs d'entrée → 161

Sortie tout ou rien

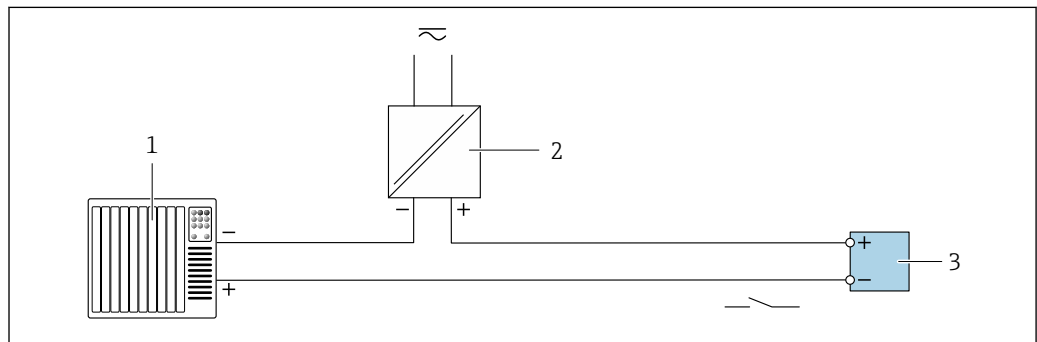

A0028760

41 Exemple de raccordement pour la sortie tout ou rien (passive)

- 1 Système d'automatisation avec entrée tor (p. ex. API avec résistance pull-up ou pull-down 10 k Ω)
- 2 Alimentation électrique
- 3 Transmetteur : respecter les valeurs d'entrée → 161

Entrée état

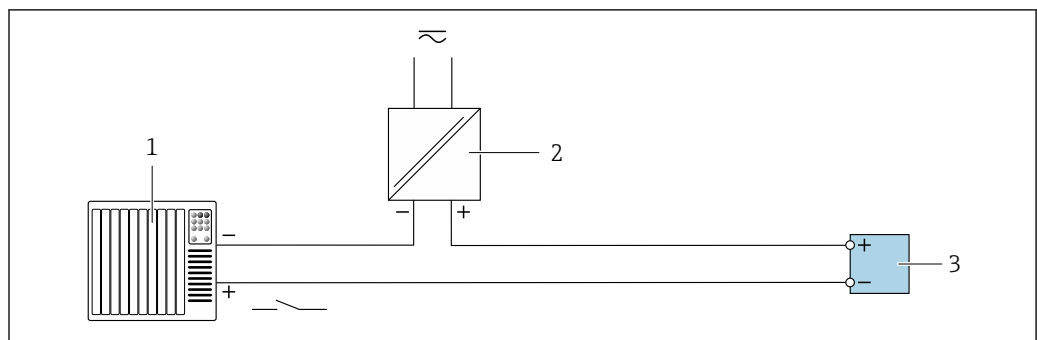

A0028764

42 Exemple de raccordement pour l'entrée état

- 1 Système/automate avec sortie état (p. ex. API)
- 2 Alimentation électrique
- 3 Transmetteur

7.5 Garantir l'indice de protection

7.5.1 Indice de protection IP66/67, boîtier type 4X

L'appareil de mesure satisfait à toutes les exigences de l'indice de protection IP66/67, boîtier type 4X.

Afin de garantir l'indice de protection IP66/67, boîtier type 4X, exécuter les étapes suivantes après le raccordement électrique :

1. Vérifier que les joints du boîtier sont propres et correctement mis en place. Le cas échéant, sécher les joints, les nettoyer ou les remplacer.
2. Serrer fermement toutes les vis du boîtier et les couvercles à visser.
3. Serrer fermement les presse-étoupe.
4. Pour éviter que l'humidité ne pénètre dans l'entrée de câble, faire passer le câble de manière à ce qu'il fasse une boucle vers le bas avant l'entrée de câble ("piège à eau").

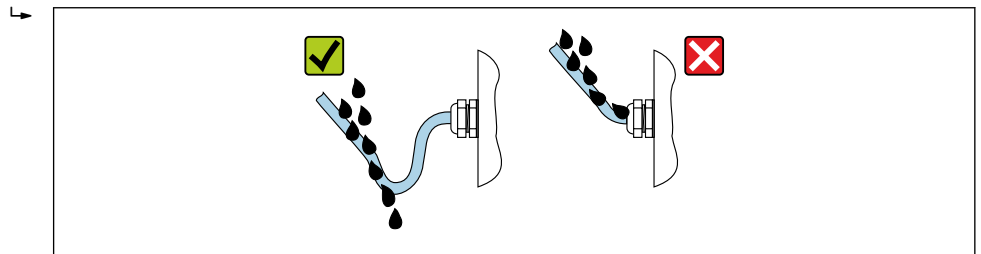

A0029278

5. Les presse-étoupe fournis n'assurent pas la protection du boîtier lorsqu'ils ne sont pas utilisés. Ils doivent donc être remplacés par des bouchons aveugles correspondant à la protection du boîtier.

AVIS

Les bouchons aveugles standard utilisés pour le transport n'ont pas l'indice de protection approprié et peuvent endommager l'appareil !

- ▶ Utiliser des bouchons aveugles appropriés, adaptés à l'indice de protection de l'appareil.

7.6 Contrôle du raccordement

Les câbles ou l'appareil sont-ils intacts (contrôle visuel) ?	<input type="checkbox"/>
Les câbles utilisés satisfont-ils aux exigences → 46?	<input type="checkbox"/>
Les câbles montés sont-ils exempts de toute traction ?	<input type="checkbox"/>
Tous les presse-étoupes sont-ils montés, serrés fermement et étanches ? Chemin de câble avec "piège à eau" → 53 ?	<input type="checkbox"/>
La tension d'alimentation correspond-elle aux indications sur la plaque signalétique du transmetteur ? → 163?	<input type="checkbox"/>
L'affectation des bornes est-elle correcte → 47?	<input type="checkbox"/>
Si la tension d'alimentation est présente, des valeurs apparaissent-elles sur le module d'affichage ?	<input type="checkbox"/>
Tous les boîtiers d'appareil sont-ils montés et les vis sont-elles serrées avec le couple de serrage correct ?	<input type="checkbox"/>

8 Options de configuration

8.1 Aperçu des méthodes de configuration

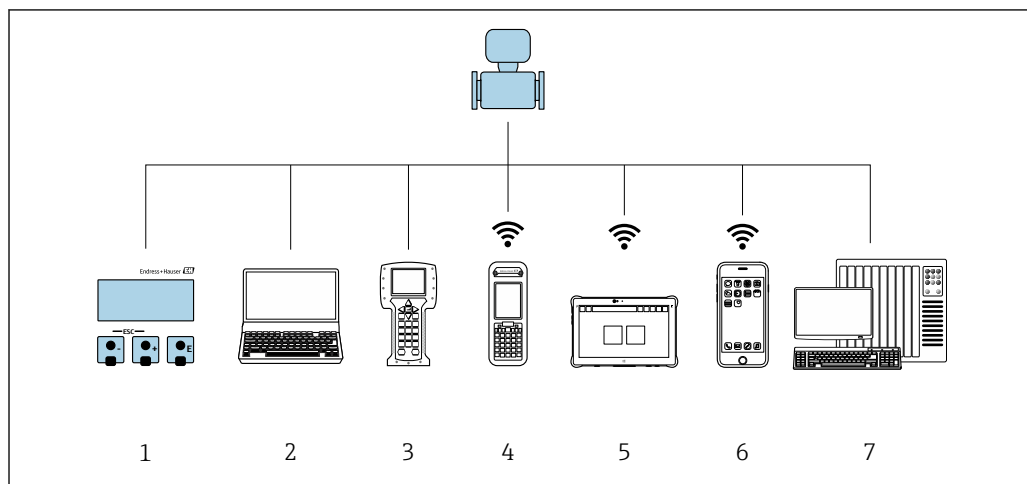



A0046477

- 1 Configuration sur site via le module d'affichage
- 2 Ordinateur avec navigateur web (par ex. Internet Explorer) ou avec outil de configuration (par ex. FieldCare, DeviceCare, AMS Device Manager, SIMATIC PDM)
- 3 Field Communicator 475
- 4 Field Xpert SFX350 ou SFX370
- 5 Field Xpert SMT70
- 6 Terminal portable mobile
- 7 Système numérique de contrôle commande (p. ex. API)

8.2 Structure et principe de fonctionnement du menu de configuration

8.2.1 Structure du menu de configuration

 Pour un aperçu du menu de configuration pour les experts : voir le document "Description des paramètres de l'appareil" fourni avec l'appareil →  177

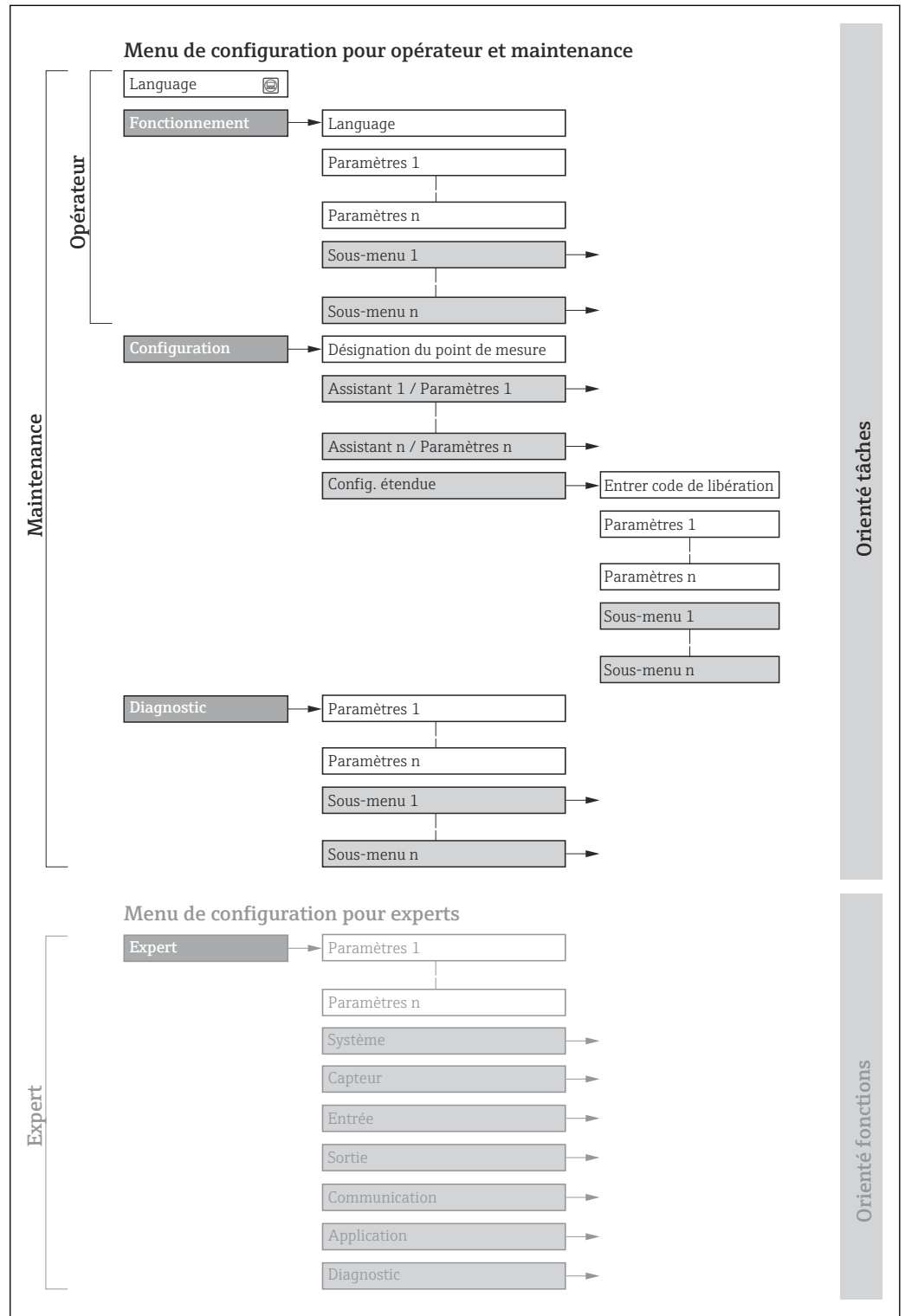

 43 Structure schématique du menu de configuration

A0018237-FR

8.2.2 Concept de configuration

Les différentes parties du menu de configuration sont affectées à des rôles utilisateur déterminés (p. ex. utilisateur, maintenance, etc.). Chaque rôle utilisateur contient des tâches typiques au sein du cycle de vie de l'appareil.

Menu/paramètre		Rôle utilisateur et tâches	Contenu/signification
Language	Orienté tâches	Rôle "Opérateur", "Chargé de maintenance" Tâches en cours de fonctionnement : <ul style="list-style-type: none"> ■ Configuration de l'affichage de fonctionnement ■ Lecture des valeurs mesurées 	<ul style="list-style-type: none"> ■ Définition de la langue d'interface ■ Définition de la langue de service du serveur Web ■ Remise à zéro et contrôle de totalisateurs
Fonctionnement			<ul style="list-style-type: none"> ■ Configuration de l'affichage de fonctionnement (p. ex. format d'affichage, contraste d'affichage) ■ Remise à zéro et contrôle de totalisateurs
Configuration		Rôle "Chargé de maintenance" Mise en service : <ul style="list-style-type: none"> ■ Configuration de la mesure ■ Configuration des sorties 	Assistants pour une mise en service rapide : <ul style="list-style-type: none"> ■ Configuration du point de mesure ■ Configuration des unités système ■ Configuration de l'entrée ■ Configuration des sorties ■ Configuration de l'affichage de fonctionnement ■ Définition du traitement de sortie ■ Configuration de la suppression des débits de fuite Configuration étendue <ul style="list-style-type: none"> ■ Configuration plus précise de la mesure (adaptation aux conditions de mesure particulières) ■ Configuration des totalisateurs ■ Configuration des paramètres WLAN ■ Administration (Définition code d'accès, remise à zéro de l'appareil de mesure)
Diagnostic		Rôle "Chargé de maintenance" Suppression des défauts : <ul style="list-style-type: none"> ■ Diagnostic et suppression de défauts de process et d'appareil ■ Simulation des valeurs mesurées 	Contient tous les paramètres pour la détermination et l'analyse des défauts de process et d'appareil : <ul style="list-style-type: none"> ■ Liste de diagnostic Contient jusqu'à 5 messages de diagnostic actuels. ■ Journal d'événements Contient les messages d'événement apparus. ■ Information appareil Contient des informations pour l'identification de l'appareil ■ Valeur mesurée Contient toutes les valeurs mesurées actuelles. ■ Sous-menu Enregistrement des valeurs mesurées avec l'option de commande "HistoROM étendue" Stockage et visualisation des valeurs mesurées ■ Heartbeat Technology Vérification de la fonctionnalité de l'appareil sur demande et documentation des résultats de vérification ■ Simulation Sert à la simulation des valeurs mesurées ou des valeurs de sortie.

Menu/paramètre		Rôle utilisateur et tâches	Contenu/signification
Expert	Orienté fonctions	Tâches qui nécessitent des connaissances détaillées du principe de fonctionnement de l'appareil : <ul style="list-style-type: none"> ■ Mise en service de mesures dans des conditions difficiles ■ Adaptation optimale de la mesure à des conditions difficiles ■ Configuration détaillée de l'interface de communication ■ Diagnostic des défauts dans des cas difficiles 	Contient tous les paramètres de l'appareil et permet un accès direct à ces derniers au moyen d'un code d'accès. Ce menu est organisé d'après les blocs de fonctions de l'appareil : <ul style="list-style-type: none"> ■ Système Contient tous les paramètres d'appareil d'ordre supérieur, qui n'affectent ni la mesure ni la communication des valeurs mesurées ■ Capteur Configuration de la mesure. ■ Entrée Configuration de l'entrée état ■ Sortie Configuration des sorties courant analogiques ainsi que de la sortie impulsion/fréquence et tor ■ Communication Configuration de l'interface de communication numérique et du serveur web ■ Application Configuration des fonctions qui vont au-delà de la mesure proprement dite (p. ex. totalisateur) ■ Diagnostic Détermination et analyse des défauts de process et d'appareil, simulation de l'appareil et Heartbeat Technology.

8.3 Accès au menu de configuration via afficheur local

8.3.1 Affichage de fonctionnement

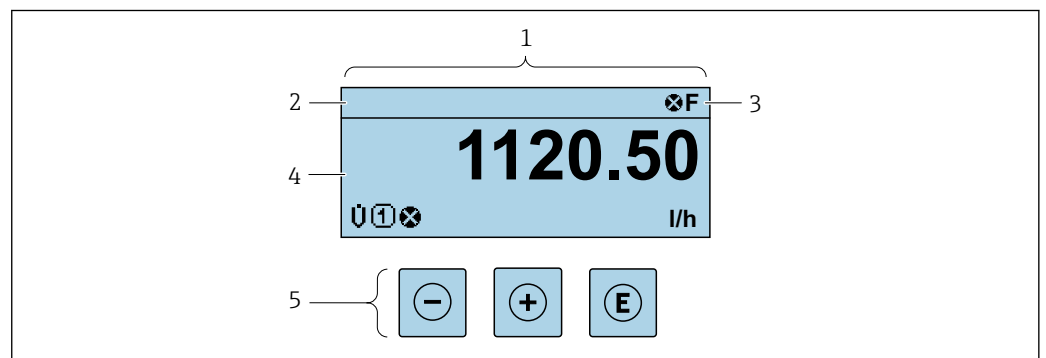

- 1 Affichage de fonctionnement
2 Désignation de l'appareil → 86
3 Zone d'état
4 Zone d'affichage pour les valeurs mesurées (jusqu'à 4 lignes)
5 Éléments de configuration → 63

Zone d'état

Dans la zone d'état de l'affichage opérationnel apparaissent en haut à droite les symboles suivants :





- Signaux d'état → 136
 - **F** : Défaut
 - **C** : Test fonctionnement
 - **S** : Hors spécifications
 - **M** : Maintenance nécessaire
- Comportement diagnostic → 137
 - **⊗** : Alarme
 - **⚠** : Avertissement
 - **🔒** : Verrouillage (l'appareil est verrouillé via le hardware)
 - **↔** : Communication (la communication via la configuration à distance est active)

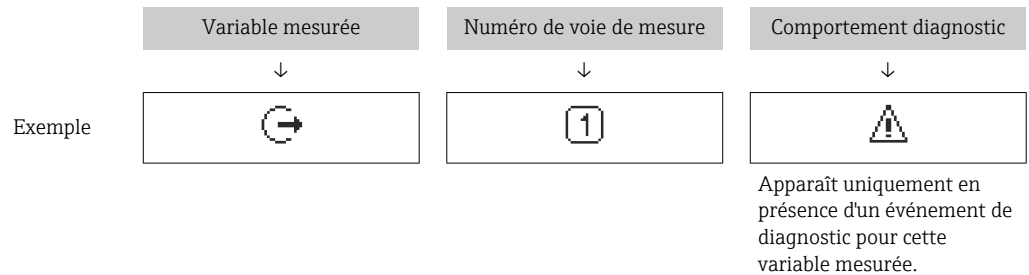

Zone d'affichage

Dans la zone d'affichage, chaque valeur mesurée est précédée d'un type de symbole déterminé en guise d'explication détaillée :





Variables mesurées



Symbole	Signification
	Débit massique
	Vitesse du son
	Vitesse d'écoulement
SNR	Rapport signal/bruit
	Intensité du signal

 Le nombre et le format d'affichage des variables mesurées peuvent être configurés via le paramètre **Format d'affichage** (→  105).

Totalisateur

Symbole	Signification
	Totalisateur  Par l'intermédiaire du numéro de voie est indiqué lequel des trois totalisateurs est affiché.



Sortie

Symbole	Signification
	Sortie  Le numéro de la voie de mesure indique laquelle des sorties courant est affichée.



Entrée

Symbole	Signification
	Entrée état

Numéros de voies de mesure

Symbole	Signification
	Voie 1...4  Le numéro de la voie de mesure est affiché uniquement s'il existe plusieurs voies pour le même type de variable mesurée (p. ex. totalisateur 1 à 3).

Comportement diagnostic

Symbole	Signification
	Alarme <ul style="list-style-type: none">▪ La mesure est interrompue.▪ Les sorties signal et les totalisateurs prennent l'état d'alarme défini.▪ Un message de diagnostic est généré.▪ Le rétroéclairage passe au rouge.
	Avertissement <ul style="list-style-type: none">▪ La mesure est reprise.▪ Les sorties signal et les totalisateurs ne sont pas affectés.▪ Un message de diagnostic est généré.

 Le comportement de diagnostic se rapporte à un événement de diagnostic qui est pertinent pour la variable mesurée affichée.

8.3.2 Vue navigation

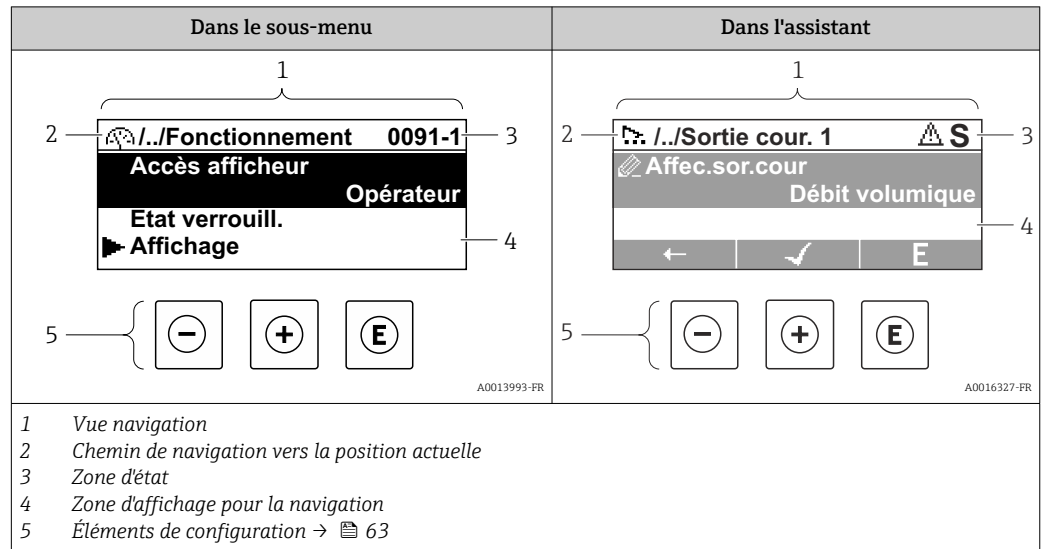

Chemin de navigation

Le chemin de navigation vers la position actuelle est affiché en haut à gauche dans la vue navigation et se compose des éléments suivants :

- Symbole d'affichage pour le menu/sous-menu (▶) ou l'assistant (↗).
- Symbole d'omission (/ ../) pour les niveaux intermédiaires du menu de configuration.
- Nom du sous-menu actuel, de l'assistant ou du paramètre

	Symbole d'affichage	Symbole d'omission	Paramètre
	↓	↓	↓
Exemple	▶	/ ../	Indication

Pour plus d'informations sur les symboles dans le menu, voir le chapitre "Zone d'affichage" → 60

Zone d'état

Dans la zone d'état de la vue navigation apparaît en haut à droite :



- Dans le sous-menu
 - Le code d'accès direct au paramètre (p. ex. 0022-1)
 - En cas d'événement de diagnostic, le niveau diagnostic et le signal d'état
- Dans l'assistant
 - En cas d'événement de diagnostic, le niveau diagnostic et le signal d'état

Pour plus d'informations sur le niveau diagnostic et le signal d'état → 136
 Pour plus d'informations sur la fonction et l'entrée du code d'accès direct → 65





Zone d'affichage

Menus

Symbole	Signification
	<p>Fonctionnement apparaît :</p> <ul style="list-style-type: none"> ▪ Dans le menu à côté de la sélection "Fonctionnement" ▪ À gauche dans le chemin de navigation, dans le menu Fonctionnement

	<p>Configuration apparaît :</p> <ul style="list-style-type: none"> ▪ Dans le menu à côté de la sélection "Configuration" ▪ À gauche dans le chemin de navigation, dans le menu Configuration
	<p>Diagnostic apparaît :</p> <ul style="list-style-type: none"> ▪ Dans le menu à côté de la sélection "Diagnostic" ▪ À gauche dans le chemin de navigation, dans le menu Diagnostic
	<p>Expert apparaît :</p> <ul style="list-style-type: none"> ▪ Dans le menu à côté de la sélection "Expert" ▪ À gauche dans le chemin de navigation, dans le menu Expert



Sous-menus, assistants, paramètres

Symbole	Signification
	Sous-menu
	Assistants
	<p>Paramètre au sein d'un assistant</p> <p> Il n'existe pas de symbole d'affichage pour les paramètres au sein de sous-menus.</p>



Procédure de verrouillage

Symbole	Signification
	<p>Paramètre verrouillé S'il apparaît devant le nom du paramètre, cela signifie que le paramètre est verrouillé.</p> <ul style="list-style-type: none"> ▪ Par un code d'accès spécifique à l'utilisateur ▪ Par le commutateur de verrouillage hardware

Assistants

Symbole	Signification
	Retour au paramètre précédent.
	Confirme la valeur du paramètre et passe au paramètre suivant.
	Ouvre la vue d'édition du paramètre.

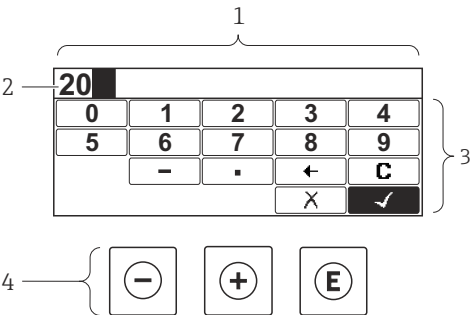
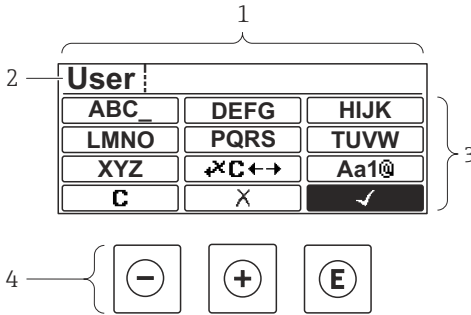





8.3.3 Vue d'édition

Editeur numérique	Editeur de texte
	
<small>A0013941</small>	<small>A0013999</small>
<p>1 Vue d'édition 2 Zone d'affichage des valeurs entrées 3 Masque de saisie 4 Eléments de configuration →  63</p>	









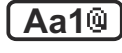

Masque de saisie

Les symboles d'entrée et de configuration suivants sont disponibles dans le masque de saisie de l'éditeur alphanumérique :



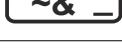

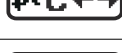
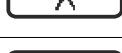
Éditeur numérique

Symbole	Signification
	Sélectionner les chiffres de 0 à 9
	Insère un séparateur décimal à la position du curseur.
	Insère un signe moins à la position du curseur.
	Confirme la sélection.
	Décale la position du curseur d'une position vers la gauche.
	Met fin à la saisie sans application des modifications.
	Efface tous les caractères entrés.



Éditeur de texte



Symbole	Signification
	Basculer <ul style="list-style-type: none"> ▪ Entre majuscules et minuscules ▪ Pour l'entrée de nombres ▪ Pour l'entrée de caractères spéciaux
 ... 	Sélection des lettres de A à Z.
 ... 	Sélection des lettres de a à z.
 ... 	Sélection des caractères spéciaux.
	Confirme la sélection.
	Permet d'accéder à la sélection des outils de correction.
	Met fin à la saisie sans application des modifications.
	Efface tous les caractères entrés.

Correction de texte sous 

Symbole	Signification
	Efface tous les caractères entrés.
	Décale la position du curseur d'une position vers la droite.
	Décale la position du curseur d'une position vers la gauche.
	Efface un caractère à gauche de la position du curseur.

8.3.4 Éléments de configuration

Touche de configuration	Signification
	<p>Touche Moins</p> <p><i>Dans un menu, un sous-menu</i> Déplace la barre de sélection vers le haut dans une liste de sélection</p> <p><i>Dans les assistants</i> Revient au paramètre précédent</p> <p><i>Dans l'éditeur alphanumérique</i> Déplace la barre de sélection vers la gauche (en arrière) dans le masque de saisie</p>
	<p>Touche Plus</p> <p><i>Dans un menu, un sous-menu</i> Déplace la barre de sélection vers le bas dans une liste de sélection</p> <p><i>Dans les assistants</i> Passe au paramètre suivant</p> <p><i>Dans l'éditeur alphanumérique</i> Déplace la barre de sélection vers la droite (en avant) dans le masque de saisie</p>
	<p>Touche Entrée</p> <p><i>Dans l'affichage de fonctionnement</i> Une pression sur la touche pendant 2 s ouvre le menu contextuel qui contient l'option permettant d'activer le verrouillage des touches.</p> <p><i>Dans un menu, un sous-menu</i></p> <ul style="list-style-type: none"> ■ Pression brève sur la touche : <ul style="list-style-type: none"> ■ Ouvre le menu, sous-menu ou paramètre sélectionné. ■ Démarre l'assistant. ■ Si un texte d'aide est ouvert, ferme le texte d'aide du paramètre. ■ Pression sur la touche pendant 2 s dans un paramètre : Si présent, ouvre le texte d'aide pour la fonction du paramètre. <p><i>Dans les assistants</i> Ouvre la vue d'édition du paramètre et confirme la valeur de ce dernier</p> <p><i>Dans l'éditeur alphanumérique</i></p> <ul style="list-style-type: none"> ■ Pression brève sur la touche : <ul style="list-style-type: none"> ■ Ouvre le groupe sélectionné. ■ Exécute l'action sélectionnée. ■ Une pression sur la touche pendant 2 s confirme la valeur de paramètre modifiée.

Touche de configuration	Signification
	<p>Combinaison de touches Echap (presser simultanément les touches)</p> <p><i>Dans un menu, un sous-menu</i></p> <ul style="list-style-type: none"> ▪ Pression brève sur la touche : <ul style="list-style-type: none"> ▪ Ferme le niveau de menu actuel et permet d'accéder au niveau immédiatement supérieur. ▪ Si un texte d'aide est ouvert, ferme le texte d'aide du paramètre. ▪ Une pression sur la touche pendant 2 s permet de revenir à l'affichage de fonctionnement ("position HOME"). <p><i>Dans les assistants</i> Ferme l'assistant et permet d'accéder au niveau immédiatement supérieur</p> <p><i>Dans l'éditeur alphanumérique</i> Ferme l'éditeur alphanumérique sans appliquer les modifications.</p>
	<p>Combinaison de touches Moins/Plus/Entrée (appuyer simultanément sur les touches)</p> <p><i>Dans l'affichage de fonctionnement</i> Active ou désactive le verrouillage des touches (uniquement module d'affichage SD02).</p>



8.3.5 Ouverture du menu contextuel

À l'aide du menu contextuel, l'utilisateur peut appeler rapidement et directement à partir de l'affichage opérationnel les trois menus suivants :



- Configuration
- Simulation

Ouverture et fermeture du menu contextuel

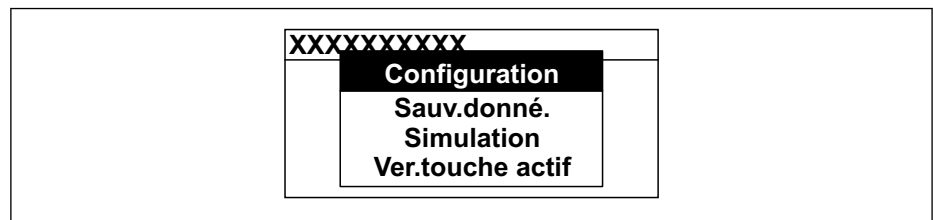

L'utilisateur se trouve dans l'affichage opérationnel.

1. Appuyer sur les touches  et  pendant plus de 3 secondes.
 - ↳ Le menu contextuel s'ouvre.



2. Appuyer simultanément sur  + .
- ↳ Le menu contextuel est fermé et l'affichage opérationnel apparaît.

Ouverture du menu via le menu contextuel

1. Ouvrir le menu contextuel.
2. Appuyer sur  pour naviguer vers le menu souhaité.
3. Appuyer sur  pour confirmer la sélection.
 - ↳ Le menu sélectionné s'ouvre.

8.3.6 Navigation et sélection dans une liste

Différents éléments de configuration servent à la navigation au sein du menu de configuration. Le chemin de navigation apparaît à gauche dans la ligne d'en-tête. Les différents menus sont caractérisés par les symboles placés devant, qui sont également affichés dans la ligne d'en-tête lors de la navigation.

i Pour une explication de la vue de navigation avec les symboles et les éléments de configuration → 60

Exemple : Réglage du nombre de valeurs mesurées affichées sur "2 valeurs"

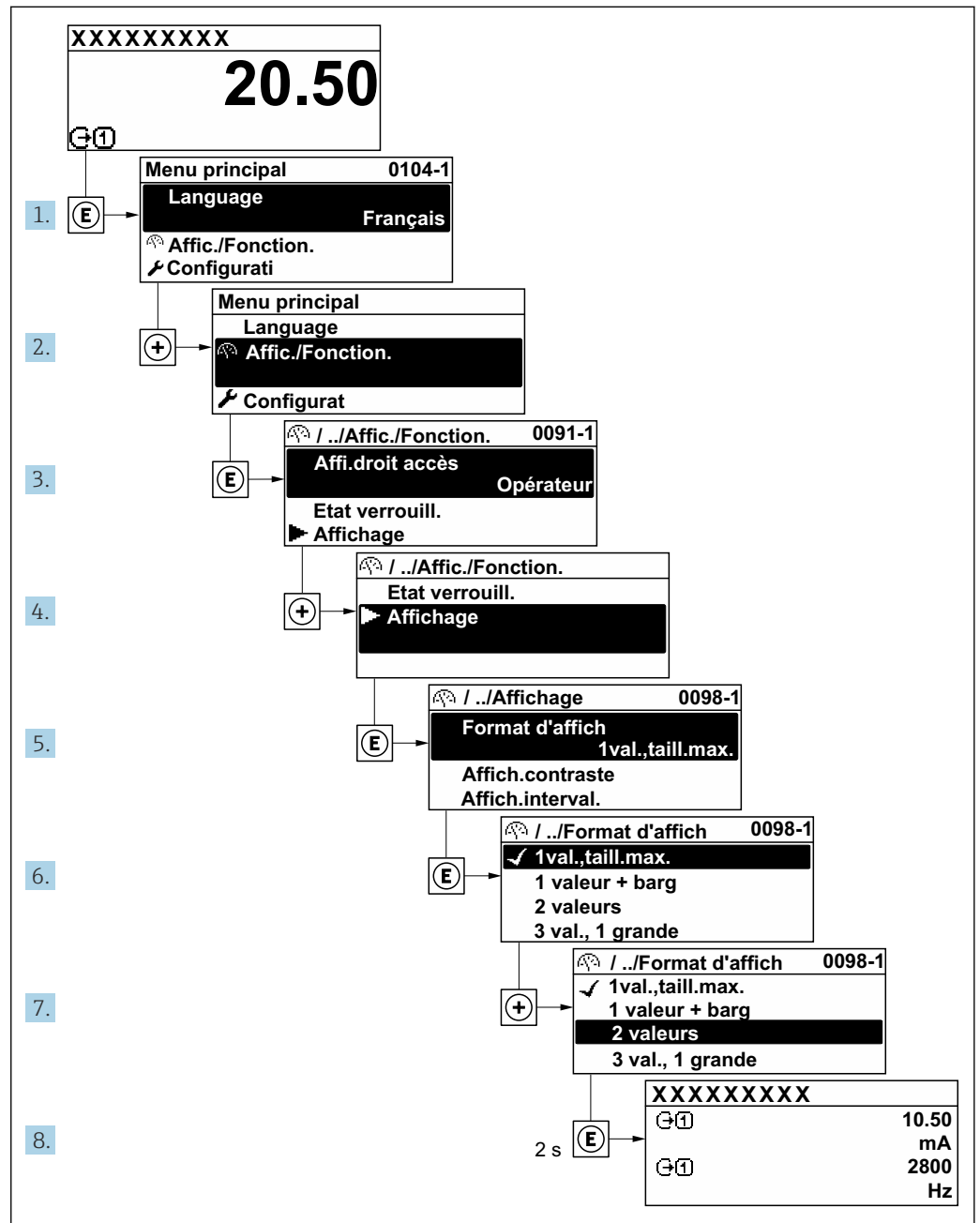

A0029562-FR

8.3.7 Accès direct au paramètre

Pour pouvoir accéder directement à un paramètre via l'affichage local, un numéro est affecté à chaque paramètre. En entrant ce code d'accès dans le paramètre **Accès direct**, on accède directement au paramètre souhaité.

Chemin de navigation

Expert → Accès direct

Le code d'accès direct se compose d'un nombre à 5 chiffres (au maximum) et du numéro qui identifie la voie d'une variable de process : p. ex. 00914-2. Celui-ci apparaît pendant la vue navigation à droite dans la ligne d'en-tête du paramètre sélectionné.

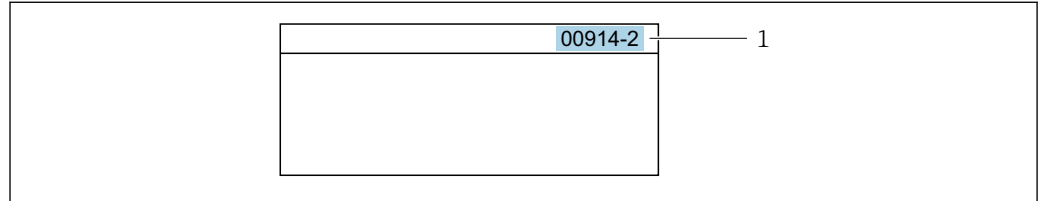

A0029414

1 Code d'accès direct

Lors de l'entrée du code d'accès direct, tenir compte des points suivants :

- Les premiers zéros du code d'accès direct ne doivent pas être saisis.
Exemple : Entrer "914" au lieu de "00914"
- Si aucun numéro de voie n'est entré, la voie 1 est ouverte automatiquement.
Exemple : Entrer 00914 → paramètre **Affecter variable process**
- Si une voie différente est ouverte : Entrer le code d'accès direct avec le numéro de voie correspondant.
Exemple : Entrer 00914-2 → paramètre **Affecter variable process**



Pour les codes d'accès directs de chaque paramètre, voir le manuel "Description des paramètres de l'appareil" pour l'appareil correspondant

8.3.8 Affichage des textes d'aide

Il existe pour certains paramètres des textes d'aide que l'utilisateur peut appeler à partir de la vue navigation. Ceux-ci décrivent brièvement la fonction du paramètre et contribuent ainsi à une mise en service rapide et sûre.

Ouverture et fermeture du texte d'aide

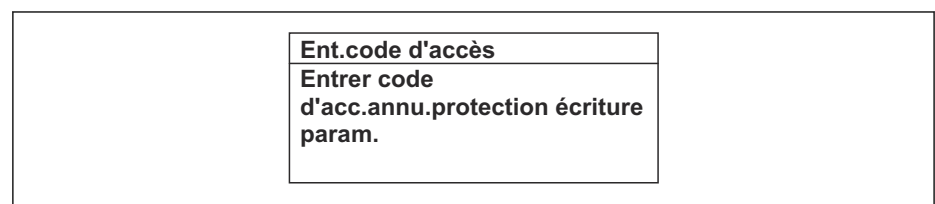

L'utilisateur se trouve dans la vue navigation et la barre de sélection se trouve sur un paramètre.

1. Appuyer sur  pendant 2 s.
↳ Le texte d'aide relatif au paramètre sélectionné s'ouvre.



A0014002-FR

 44 Exemple : Texte d'aide pour le paramètre "Ent. code d'accès"

2. Appuyer simultanément sur  + .
- ↳ Le texte d'aide est fermé.

8.3.9 Modification des paramètres

i Pour une description de la vue édition - comprenant un éditeur de texte et un éditeur numérique - avec les symboles → 61, pour une description des éléments de configuration → 63

Exemple : Modifier la désignation du point de mesure dans le paramètre "Tag description" de 001-FT-101 en 001-FT-102

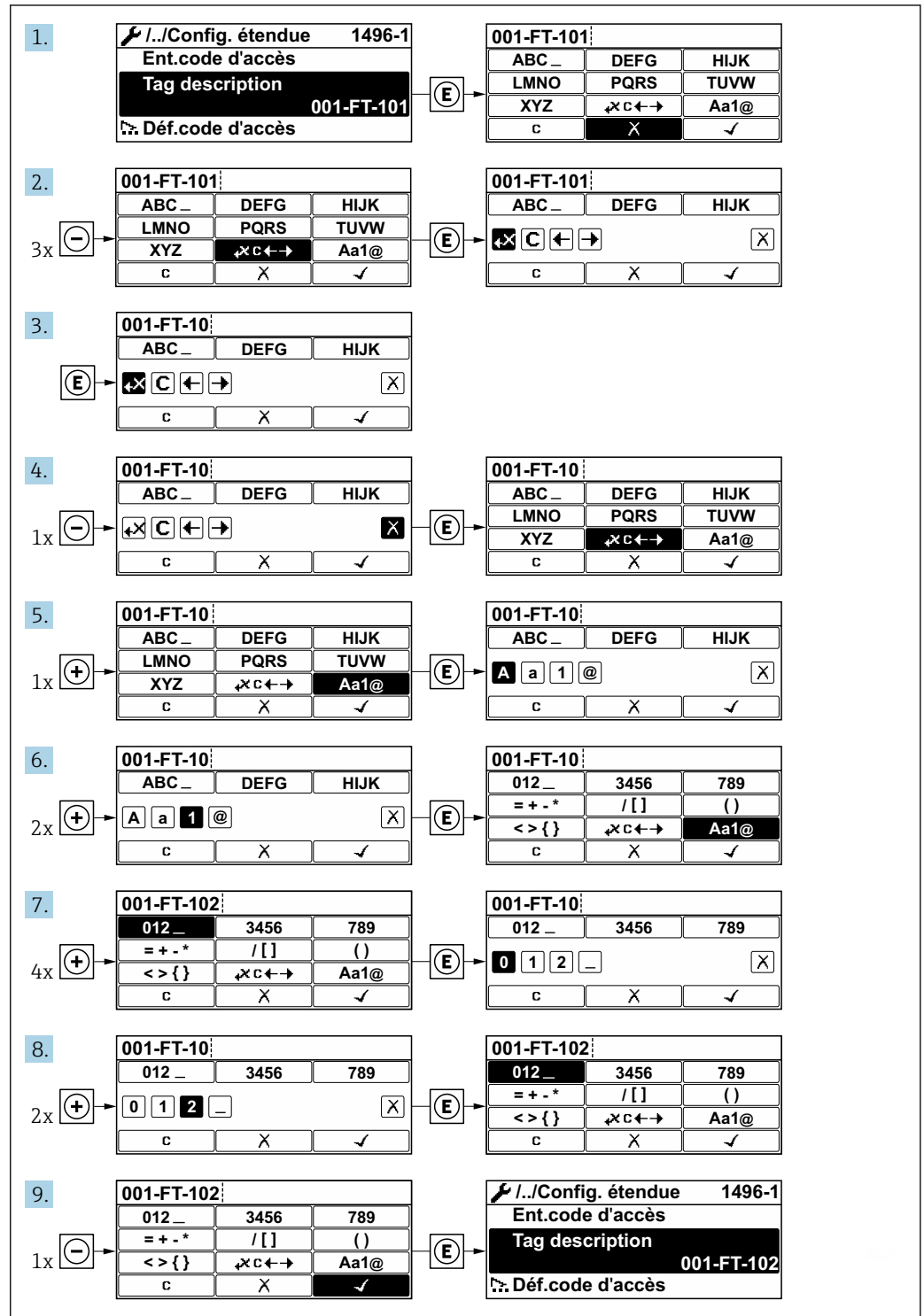

A0029563-FR

Si la valeur entrée se situe en dehors de la plage de valeurs admissible, un message d'avertissement est émis.

Ent.code d'accès Valeur rentrée invalide ou en dehors de la plage Min:0 Max:9999

A0014049-FR

8.3.10 Rôles utilisateur et leurs droits d'accès

Les deux rôles utilisateur "Opérateur" et "Chargé de maintenance" ont un accès en écriture différent aux paramètres lorsque le client définit un code d'accès spécifique à l'utilisateur. Celui-ci protège la configuration de l'appareil via l'afficheur local contre les accès non autorisés →  120.

Définir les droits d'accès des rôles utilisateurs

À la livraison, aucun code d'accès n'est encore défini. Les droits d'accès (accès en lecture et en écriture) à l'appareil ne sont pas limités et correspondent au rôle utilisateur "Maintenance".

- ▶ Définir le code d'accès.
 - ↳ Le rôle utilisateur "Opérateur" est redéfini en plus du rôle utilisateur "Maintenance". Les droit d'accès différent pour les deux rôles utilisateurs.

Droits d'accès aux paramètres : rôle utilisateur "Maintenance"

Statut du code d'accès	Accès en lecture	Accès en écriture
Aucun code d'accès n'a encore été défini (réglage par défaut).	✓	✓
Une fois un code d'accès défini.	✓	✓ ¹⁾

- 1) L'utilisateur dispose uniquement d'un accès en écriture après avoir entré le code d'accès.



Droits d'accès aux paramètres : rôle utilisateur "Opérateur"

Statut du code d'accès	Accès en lecture	Accès en écriture
Une fois un code d'accès défini.	✓	– ¹⁾

- 1) Malgré le code d'accès défini, certains paramètres peuvent toujours être modifiés et sont ainsi exclus de la protection en écriture, étant donné qu'ils n'influencent pas la mesure : protection en écriture via code d'accès →  120

 Le rôle utilisateur actuellement utilisé est indiqué dans le Paramètre **Droits d'accès via afficheur**. Navigation : Fonctionnement → Droits d'accès via afficheur

8.3.11 Désactivation de la protection en écriture via un code d'accès

Lorsque le symbole  apparaît sur l'afficheur local, devant un paramètre, cela signifie que ce dernier est protégé en écriture par un code d'accès spécifique à l'utilisateur et que sa valeur n'est actuellement pas modifiable via la configuration sur site →  120.

La protection en écriture des paramètres via la configuration sur site peut être désactivée en entrant le code d'accès spécifique à l'utilisateur dans le paramètre **Entrer code d'accès** (→  109) via l'option d'accès respective.

1. Après avoir appuyé sur , on est invité à entrer le code d'accès.

2. Entrer le code d'accès.
 - ↳ Le symbole  placé devant les paramètres disparaît ; tous les paramètres précédemment protégés en écriture sont à nouveau déverrouillés.

8.3.12 Activer et désactiver le verrouillage des touches



Le verrouillage des touches permet de verrouiller l'accès à l'intégralité du menu de configuration via la configuration locale. Une navigation au sein du menu de configuration ou une modification des valeurs de paramètres individuels n'est ainsi plus possible. Seules les valeurs de l'affichage opérationnel peuvent être lues.

Le verrouillage des touches est activé et désactivé via le menu contextuel.

Activer le verrouillage des touches



-  Le verrouillage des touches est activé automatiquement :
 - Si aucune commande n'a été réalisée sur l'appareil pendant > 1 minute.
 - Après chaque redémarrage de l'appareil.

Pour activer automatiquement le verrouillage des touches :

1. L'appareil se trouve dans l'affichage des valeurs mesurées.
Appuyer sur les touches  et  pendant 3 secondes.
↳ Un menu contextuel apparaît.
2. Dans le menu contextuel, sélectionner l'option **Verrouillage touche actif**.
↳ Le verrouillage des touches est activé.

-  Si l'utilisateur essaie d'accéder au menu de configuration pendant que le verrouillage des touches est activé, le message **Verrouillage touche actif** apparaît.

Désactiver le verrouillage des touches



- ▶ Le verrouillage des touches est activé.
Appuyer sur les touches  et  pendant 3 secondes.
↳ Le verrouillage des touches est désactivé.

8.4 Accès au menu de configuration via le navigateur web

8.4.1 Étendue des fonctions

Avec le serveur web intégré, l'appareil peut être commandé et configuré via un navigateur web interface service (CDI-RJ45) ou l'interface WLAN. La structure du menu de configuration est la même que pour l'afficheur local. Outre les valeurs mesurées, des informations sur l'état de l'appareil sont affichées et peuvent être utilisées pour surveiller l'état de l'appareil. Par ailleurs, il est possible de gérer les données de l'appareil et de régler les paramètres de réseau.

Pour la connexion WLAN, un appareil doté d'une interface WLAN (à commander en option) est nécessaire : caractéristique de commande "Afficheur", option G "4 lignes, rétroéclairé ; touches optiques +WLAN". L'appareil agit comme un Access Point et permet la communication par ordinateur ou par un terminal portable mobile.

-  Pour plus d'informations sur le serveur web, voir la Documentation spéciale pour l'appareil. →  177

8.4.2 Configuration requise

Hardware ordinateur



Hardware	Interface	
	CDI-RJ45	WLAN
Interface	L'ordinateur doit avoir une interface RJ45. ¹⁾	L'unité d'exploitation doit être équipée d'une interface WLAN.
Raccordement	Câble Ethernet standard	Connexion via un réseau sans fil.
Écran	Taille recommandée : ≥12" (selon la résolution de l'écran)	

- 1) Câble recommandé : CAT5e, CAT6 ou CAT7, avec connecteur blindé (p. ex. produit YAMAICHI ; réf. Y-ConProfixPlug63/Prod. ID : 82-006660)



Logiciel informatique

Software	Interface	
	CDI-RJ45	WLAN
Systèmes d'exploitation recommandés	<ul style="list-style-type: none"> ▪ Microsoft Windows 8 ou plus récent. ▪ Systèmes d'exploitation mobiles : <ul style="list-style-type: none"> ▪ iOS ▪ Android <p> Microsoft Windows XP et Windows 7 sont pris en charge.</p>	
Navigateurs web pris en charge	<ul style="list-style-type: none"> ▪ Microsoft Internet Explorer 8 ou plus récent ▪ Microsoft Edge ▪ Mozilla Firefox ▪ Google Chrome ▪ Safari 	



Paramètres de l'ordinateur

Paramètres	Interface	
	CDI-RJ45	WLAN
Droits d'utilisateur	Des droits d'utilisateur appropriés (p. ex. droits d'administrateur) pour les paramètres TCP/IP et de serveur proxy sont nécessaires (p. ex. pour régler l'adresse IP, le masque de sous-réseau, etc.).	
Paramètres de serveur proxy du navigateur web	Le paramètre de navigateur web <i>Use a proxy server for your LAN</i> doit être désactivé .	
JavaScript	<p>JavaScript doit être activé.</p> <p> Si JavaScript ne peut pas être activé : Entrer <code>http://192.168.1.212/servlet/basic.html</code> dans la barre d'adresse du navigateur web. Une version simplifiée mais totalement fonctionnelle de la structure du menu de configuration démarre dans le navigateur web.</p> <p> Lors de l'installation d'une nouvelle version de firmware : Pour activer l'affichage des données correct, effacer la mémoire temporaire (cache) sous les Options Internet dans le navigateur web.</p>	<p>JavaScript doit être activé.</p> <p> L'affichage WLAN nécessite le support de JavaScript.</p>



Paramètres	Interface	
	CDI-RJ45	WLAN
Connexions réseau	Utiliser uniquement des connexions réseau actives avec l'appareil de mesure.	
	Désactiver toutes les autres connexions réseau, telles que WLAN par exemple.	Désactiver toutes les autres connexions réseau.

 En cas de problèmes de connexion : →  133

Appareil de mesure : Via interface service CDI-RJ45

Appareil	Interface service CDI-RJ45
Appareil de mesure	L'appareil de mesure dispose d'une interface RJ45.
Serveur web	Le serveur Web doit être activé ; réglage usine : ON  Pour plus d'informations sur l'activation du serveur Web →  75

Appareil de mesure : via interface WLAN

Appareil	Interface WLAN
Appareil de mesure	L'appareil de mesure dispose d'une antenne WLAN : Transmetteur avec antenne WLAN intégrée
Serveur web	Le serveur web et le WLAN doivent être activés ; réglage par défaut : ON  Pour plus d'informations sur l'activation du serveur Web →  75

8.4.3 Raccordement de l'appareil

Via l'interface service (CDI-RJ45)

Préparation de l'appareil de mesure

Configuration du protocole Internet de l'ordinateur

Les indications suivantes se rapportent aux réglages Ethernet par défaut de l'appareil.

Adresse IP de l'appareil : 192.168.1.212 (réglage usine)

1. Mettre l'appareil de mesure sous tension.
2. Raccorder l'ordinateur au connecteur RJ45 via le câble Ethernet standard .
3. Si une seconde carte réseau n'est pas utilisée, fermer toutes les applications du notebook.
 - ↳ Applications nécessitant Internet ou un réseau, par ex. e-mail, applications SAP, Internet ou Windows Explorer.
4. Fermer tous les navigateurs Internet ouverts.
5. Configurer les propriétés du protocole Internet (TCP/IP) selon tableau :

Adresse IP	192.168.1.XXX ; pour XXX, toutes les séquences numériques sauf : 0, 212 et 255 → par ex. 192.168.1.213
Masque de sous-réseau	255.255.255.0
Passerelle par défaut	192.168.1.212 ou laisser les cases vides

Via interface WLAN

Configuration du protocole Internet du terminal mobile

AVIS

Si la connexion WLAN est interrompue pendant la configuration, il se peut que les réglages effectués soient perdus.

- ▶ Veiller à ce que la connexion WLAN ne soit pas interrompue lors de la configuration de l'appareil.

AVIS

Noter ce qui suit pour éviter un conflit de réseau :

- ▶ Éviter d'accéder à l'appareil de mesure simultanément à partir du même terminal mobile via l'interface service (CDI-RJ45) et l'interface WLAN.
- ▶ N'activer qu'une seule interface service (CDI-RJ45 ou interface WLAN).
- ▶ Si une communication simultanée est nécessaire : configurer différentes plages d'adresse IP, p. ex. 192.168.0.1 (interface WLAN) et 192.168.1.212 (interface service CDI-RJ45).

Préparation du terminal mobile

- ▶ Activer le WLAN sur le terminal mobile.

Établissement d'une connexion WLAN entre le terminal mobile et l'appareil de mesure

1. Dans les réglages WLAN du terminal mobile :
Sélectionner l'appareil de mesure à l'aide du SSID (p. ex. EH_Prosonic Flow_400_A802000).
2. Si nécessaire, sélectionner la méthode de cryptage WPA2.
3. Entrer le mot de passe :
Numéro de série de l'appareil de mesure au départ usine (p. ex. L100A802000).
 - ↳ La LED sur le module d'affichage clignote. Il est maintenant possible d'utiliser l'appareil de mesure avec le navigateur web, FieldCare ou DeviceCare.

 Le numéro de série se trouve sur la plaque signalétique.

 Pour garantir une affectation sûre et rapide du réseau WLAN au point de mesure, il est conseillé de changer le nom SSID. Il doit être possible d'attribuer clairement le nom SSID au point de mesure (p. ex. nom de repère) tel qu'il est affiché dans le réseau WLAN.

Terminer la connexion WLAN

- ▶ Après la configuration de l'appareil :
Terminer la connexion WLAN entre le terminal mobile et l'appareil de mesure.

Démarrage du navigateur web

1. Démarrer le navigateur web sur le PC.

2. Entrer l'adresse IP du serveur web dans la ligne d'adresse du navigateur :
192.168.1.212
↳ La page d'accès apparaît.

A0053670

- 1 Image de l'appareil
- 2 Nom de l'appareil
- 3 Désignation du point de mesure
- 4 Signal d'état
- 5 Valeurs mesurées actuelles
- 6 Langue d'interface
- 7 Rôle utilisateur
- 8 Code d'accès
- 9 Login
- 10 Réinitialiser code d'accès (→ ⓘ 117)

i Si la page de connexion n'apparaît pas ou si elle est incomplète → ⓘ 133

8.4.4 Connexion

1. Sélectionner la langue de service souhaitée pour le navigateur.
2. Entrer le code d'accès spécifique à l'utilisateur.
3. Appuyer sur **OK** pour confirmer l'entrée.

Code d'accès	0000 (réglage par défaut) ; modifiable par le client
--------------	--

i Si pendant 10 minutes aucune action n'est effectuée, le navigateur revient automatiquement à la page d'accès.

8.4.5 Interface utilisateur

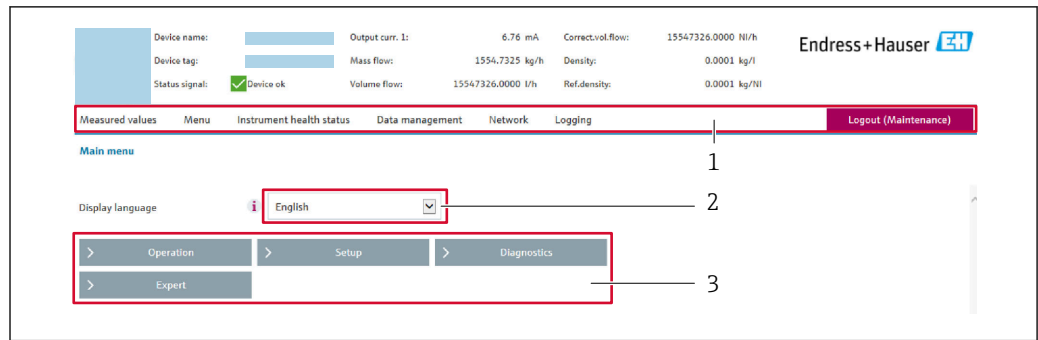

A0029418

- 1 Ligne de fonctions
- 2 Langue de l'afficheur local
- 3 Zone de navigation

Ligne d'en-tête

Les informations suivantes apparaissent dans la ligne d'en-tête :

- Nom de l'appareil
- Repère de l'appareil
- Etat de l'appareil avec signal d'état → 📄 139
- Valeurs mesurées actuelles

Ligne de fonctions

Fonctions	Signification
Valeurs mesurées	Affiche les valeurs mesurées de l'appareil
Menu	<ul style="list-style-type: none"> ■ Accès au menu de configuration de l'appareil de mesure ■ La structure du menu de configuration est la même que pour l'afficheur local  Informations détaillées sur la structure du menu de configuration : Description des paramètres de l'appareil
État de l'appareil	Affiche les messages de diagnostic actuels, listés en fonction de leur priorité
Gestion des données	Échange de données entre l'ordinateur et l'appareil de mesure : <ul style="list-style-type: none"> ■ Configuration de l'appareil : <ul style="list-style-type: none"> ■ Charger les réglages depuis l'appareil (format XML, sauvegarde de la configuration) ■ Sauvegarder les réglages dans l'appareil (format XML, restauration de la configuration) ■ Journal des événements - Exporter le journal des événements (fichier .csv) ■ Documents - Exporter les documents : <ul style="list-style-type: none"> ■ Exporter le bloc de données de sauvegarde (fichier .csv, création de la documentation du point de mesure) ■ Rapport de vérification (fichier PDF, disponible uniquement avec le pack application "Heartbeat Verification")
Réseau	Configuration et vérification de tous les paramètres nécessaires à l'établissement d'une connexion avec l'appareil : <ul style="list-style-type: none"> ■ Réglages du réseau (p. ex. adresse IP, adresse MAC) ■ Informations sur l'appareil (p. ex. numéro de série, version logiciel)
Logout	Termine l'opération et retourne à la page de connexion

Zone de navigation

Les menus, les sous-menus et les paramètres associés peuvent être sélectionnés dans la zone de navigation.

Zone de travail

Selon la fonction sélectionnée et ses sous-menus, il est possible de procéder à différentes actions dans cette zone :

- Réglage des paramètres
- Lecture des valeurs mesurées
- Affichage des textes d'aide
- Démarrage d'un téléchargement

8.4.6 Désactivation du serveur web

Le serveur Web de l'appareil de mesure peut être activé et désactivé si nécessaire à l'aide du paramètre **Fonctionnalité du serveur web**.

Navigation

Menu "Expert" → Communication → Serveur Web

Aperçu des paramètres avec description sommaire

Paramètre	Description	Sélection
Fonctionnalité du serveur web	Activer et désactiver le serveur web.	<ul style="list-style-type: none"> ▪ Arrêt ▪ Marche

Étendue des fonctions du paramètre "Fonctionnalité du serveur web"

Option	Description
Arrêt	<ul style="list-style-type: none"> ▪ Le serveur web est complètement désactivé. ▪ Le port 80 est verrouillé.
Marche	<ul style="list-style-type: none"> ▪ La fonctionnalité complète du serveur Web est disponible. ▪ JavaScript est utilisé. ▪ Le mot de passe est transféré en mode crypté. ▪ Toute modification du mot de passe sera également transférée en mode crypté.

Activation du serveur Web

Si le serveur Web est désactivé, il ne peut être réactivé qu'avec le paramètre **Fonctionnalité du serveur web** via les options de configuration suivantes :

- Via afficheur local
- Via outil de configuration "FieldCare"
- Via outil de configuration "DeviceCare"

8.4.7 Déconnexion

 Avant la déconnexion, sauvegarder les données via la fonction **Gestion données** (charger la configuration de l'appareil) si nécessaire.

1. Sélectionner l'entrée **Logout** dans la ligne de fonctions.
↳ La page d'accueil avec la fenêtre de Login apparaît.
2. Fermer le navigateur web.
3. Si elles ne sont plus utilisées :
Réinitialiser les propriétés modifiées du protocole Internet (TCP/IP) →  71.

8.5 Accès au menu de configuration via l'outil de configuration

La structure du menu de configuration dans les outils de configuration est identique à la configuration via l'afficheur local.

8.5.1 Raccordement de l'outil de configuration

Via protocole HART

Cette interface de communication est disponible dans les versions d'appareil avec une sortie HART.

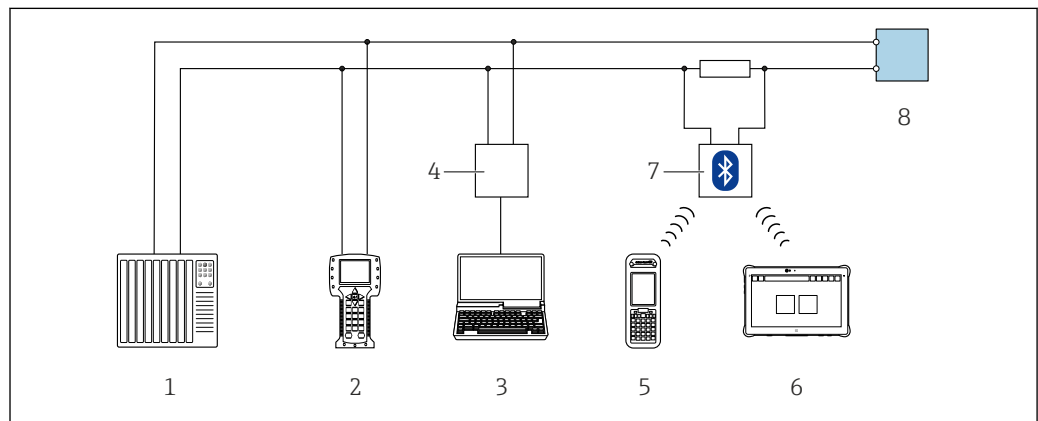

45 Options pour la configuration à distance via protocole HART

- 1 Système numérique de contrôle commande (p. ex. API)
- 2 Field Communicator 475
- 3 Ordinateur avec outil de configuration (p. ex. FieldCare, AMS Device Manager, SIMATIC PDM)
- 4 Commubox FXA195 (USB)
- 5 Field Xpert SFX350 ou SFX370
- 6 Field Xpert SMT70
- 7 Modem VIATOR Bluetooth avec câble de raccordement
- 8 Transmetteur

Via l'interface service (CDI-RJ45)

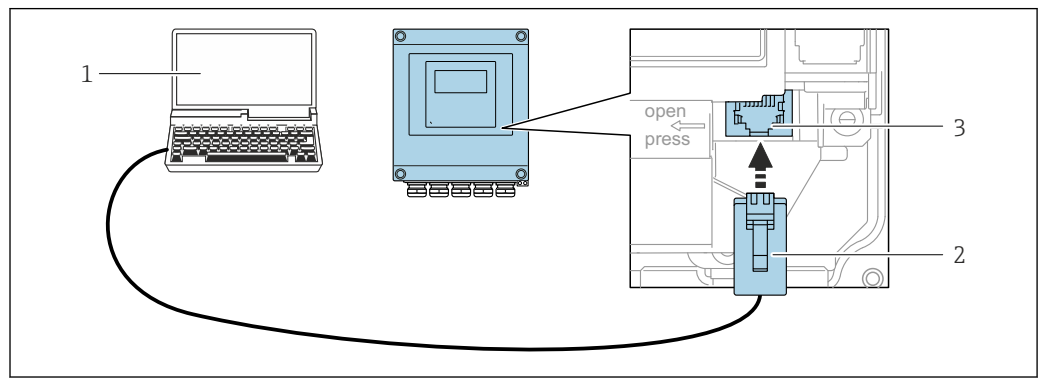

46 Raccordement via interface service (CDI-RJ45)

- 1 Ordinateur avec navigateur web (p. ex. Microsoft Internet Explorer, Microsoft Edge) pour l'accès au serveur web intégré dans l'appareil ou avec l'outil de configuration "FieldCare", "DeviceCare" avec COM DTM "CDI Communication TCP/IP"
- 2 Câble de raccordement Ethernet standard avec connecteur RJ45
- 3 Interface service (CDI-RJ45) de l'appareil de mesure avec accès au serveur web intégré

Via interface WLAN

L'interface WLAN en option est disponible sur la version d'appareil suivante :
Caractéristique de commande "Affichage ; configuration", option G "4 lignes, rétroéclairé ; touches optiques + WLAN"

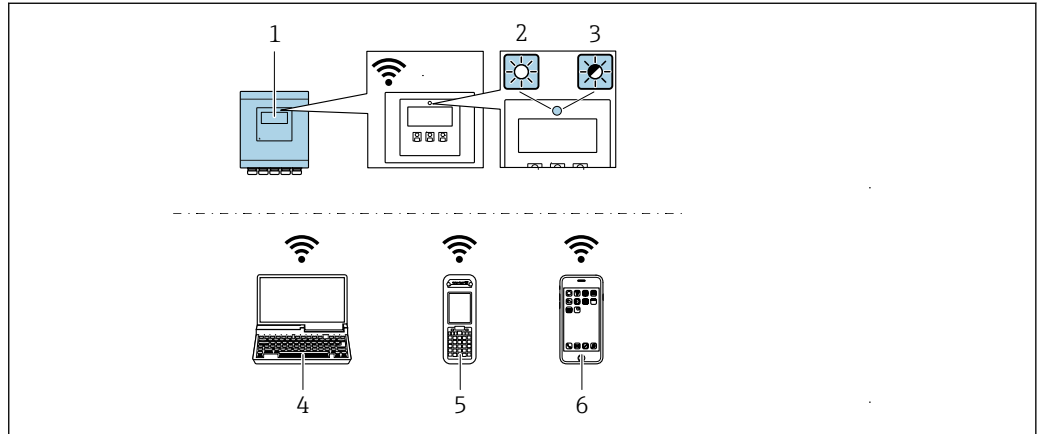

A0043149

- 1 Transmetteur avec antenne WLAN intégrée
- 2 LED allumée en permanence : la réception WLAN est activée sur l'appareil de mesure
- 3 LED clignotante : connexion WLAN établie entre l'unité d'exploitation et l'appareil de mesure
- 4 Ordinateur avec interface WLAN et navigateur web (p. ex. Microsoft Internet Explorer, Microsoft Edge) pour un accès au serveur web intégré ou avec outil de configuration (p. ex. FieldCare, DeviceCare)
- 5 Terminal portable mobile avec interface WLAN et navigateur web (p. ex. Microsoft Internet Explorer, Microsoft Edge) pour un accès au serveur web intégré ou outil de configuration (p. ex. FieldCare, DeviceCare)
- 6 Smartphone ou tablette (p. ex. Field Xpert SMT70)

Fonction	WLAN : IEEE 802.11 b/g (2,4 GHz)
Cryptage	WPA2-PSK AES-128 (selon IEEE 802.11i)
Voies WLAN configurables	1 à 11
Indice de protection	IP67
Antenne disponible	Antenne interne
Gamme	Typiquement 10 m (32 ft)

Configuration du protocole Internet du terminal mobile

AVIS

Si la connexion WLAN est interrompue pendant la configuration, il se peut que les réglages effectués soient perdus.

- ▶ Veiller à ce que la connexion WLAN ne soit pas interrompue lors de la configuration de l'appareil.

AVIS

Noter ce qui suit pour éviter un conflit de réseau :

- ▶ Éviter d'accéder à l'appareil de mesure simultanément à partir du même terminal mobile via l'interface service (CDI-RJ45) et l'interface WLAN.
- ▶ N'activer qu'une seule interface service (CDI-RJ45 ou interface WLAN).
- ▶ Si une communication simultanée est nécessaire : configurer différentes plages d'adresse IP, p. ex. 192.168.0.1 (interface WLAN) et 192.168.1.212 (interface service CDI-RJ45).

Préparation du terminal mobile

- ▶ Activer le WLAN sur le terminal mobile.

Établissement d'une connexion WLAN entre le terminal mobile et l'appareil de mesure

1. Dans les réglages WLAN du terminal mobile :
Sélectionner l'appareil de mesure à l'aide du SSID (p. ex. EH_Prosonic Flow_400_A802000).
2. Si nécessaire, sélectionner la méthode de cryptage WPA2.
3. Entrer le mot de passe :
Numéro de série de l'appareil de mesure au départ usine (p. ex. L100A802000).
↳ La LED sur le module d'affichage clignote. Il est maintenant possible d'utiliser l'appareil de mesure avec le navigateur web, FieldCare ou DeviceCare.

 Le numéro de série se trouve sur la plaque signalétique.

 Pour garantir une affectation sûre et rapide du réseau WLAN au point de mesure, il est conseillé de changer le nom SSID. Il doit être possible d'attribuer clairement le nom SSID au point de mesure (p. ex. nom de repère) tel qu'il est affiché dans le réseau WLAN.

Terminer la connexion WLAN

- ▶ Après la configuration de l'appareil :
Terminer la connexion WLAN entre le terminal mobile et l'appareil de mesure.

8.5.2 FieldCare**Étendue des fonctions**

Outil de gestion des équipements basé sur FDT (Field Device Technology) d'Endress+Hauser. Il est capable de configurer tous les équipements de terrain intelligents de l'installation et facilite leur gestion. Grâce à l'utilisation d'informations d'état, il constitue en outre un moyen simple, mais efficace, de contrôler leur état.



Accès via :

- Protocole HART
- Interface service CDI-RJ45

Fonctions typiques :

- Configuration des paramètres du transmetteur
- Chargement et sauvegarde de données d'appareil (upload/download)
- Documentation du point de mesure
- Visualisation de la mémoire de valeurs mesurées (enregistreur à tracé continu) et journal événement

-  ▪ Manuel de mise en service BA00027S
- Manuel de mise en service BA00059S

 Source pour les fichiers de description de l'appareil →  81

Établissement d'une connexion

1. Démarrer FieldCare et lancer le projet.
2. Dans le réseau : ajouter un nouvel appareil.
↳ La fenêtre **Ajouter appareil** s'ouvre.
3. Sélectionner l'option **CDI Communication TCP/IP** dans la liste et valider avec **OK**.
4. Clic droit de souris sur **CDI Communication TCP/IP** et, dans le menu contextuel ouvert, sélectionner **Ajouter appareil**.
5. Sélectionner l'appareil souhaité dans la liste et appuyer sur **OK** pour confirmer.
↳ La fenêtre **CDI Communication TCP/IP (Configuration)** s'ouvre.

6. Entrer l'adresse d'appareil dans la zone **Adresse IP** : 192.168.1.212 et valider avec **Enter**.
 7. Établir une connexion en ligne avec l'appareil.
- Manuel de mise en service BA00027S
 - Manuel de mise en service BA00059S

Interface utilisateur

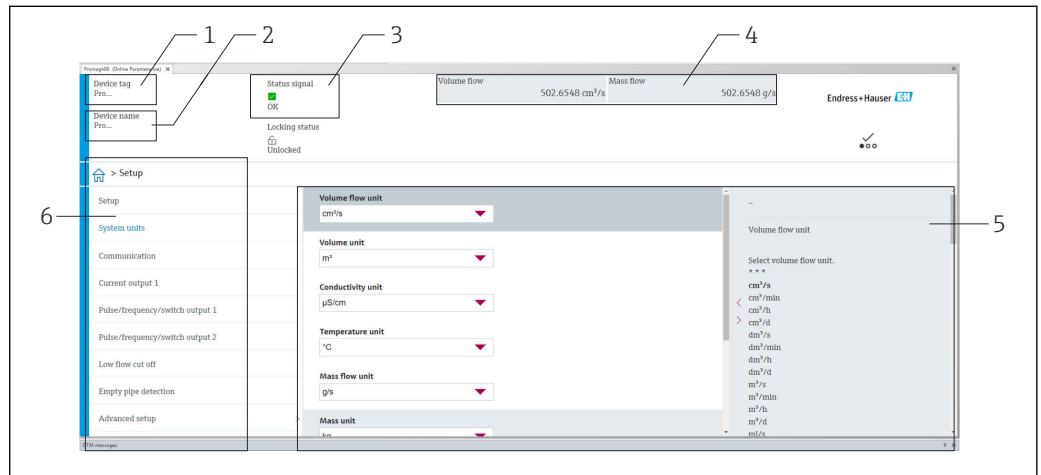

A0008200

- 1 Nom de l'appareil
- 2 Désignation de l'appareil
- 3 Zone d'état avec signal d'état → 139
- 4 Zone d'affichage pour les valeurs mesurées actuelles
- 5 Barre d'outils d'édition avec autres fonctions
- 6 Zone de navigation avec structure du menu de configuration

8.5.3 DeviceCare

Étendue des fonctions

Outil pour connecter et configurer les appareils de terrain Endress+Hauser.

Le moyen le plus rapide pour configurer les appareils de terrain Endress+Hauser est d'utiliser l'outil dédié "DeviceCare". Associé aux DTM, il constitue une solution pratique et complète.

■ Brochure Innovation IN01047S

■ Source pour les fichiers de description d'appareil → 81

8.5.4 Field Xpert SMT70, SMT77

Field Xpert SMT70

La tablette PC Field Xpert SMT70 pour la configuration des appareils permet une gestion mobile des équipements dans les zones explosibles et non explosibles. Elle permet aux équipes de mise en service et de maintenance de gérer les appareils de terrain avec une interface de communication numérique.

Cette tablette PC est conçue comme une solution tout-en-un avec une bibliothèque de drivers préinstallée. Elle est facile à utiliser, tactile et peut être utilisée pour gérer les appareils de terrain tout au long de leur cycle de vie.



- Information technique TI01342S
- Manuel de mise en service BA01709S
- Page produit : www.endress.com/smt70



Source pour les fichiers de description d'appareil →  81

Field Xpert SMT77

La tablette PC Field Xpert SMT77 destinée à la configuration des appareils permet une gestion mobile des actifs de l'installation dans les zones classées Ex Zone 1.



- Information technique TI01418S
- Manuel de mise en service BA01923S
- Page produit : www.endress.com/smt77



Source pour les fichiers de description d'appareil →  81

8.5.5 AMS Device Manager

Étendue des fonctions

Programme d'Emerson Process Management pour la commande et la configuration d'appareils de mesure via protocole HART.



Source pour les fichiers de description d'appareil →  81

8.5.6 SIMATIC PDM

Étendue des fonctions

Programme Siemens, unique et indépendant du fabricant, pour la configuration, le réglage, la maintenance et le diagnostic d'appareils de terrain intelligents via protocole HART.



Source pour les fichiers de description d'appareil →  81

9 Intégration système

9.1 Aperçu des fichiers de description d'appareil

9.1.1 Données relatives aux versions de l'appareil

Version de firmware	01.00.zz	<ul style="list-style-type: none"> ▪ Sur la page de titre du manuel ▪ Sur la plaque signalétique du transmetteur ▪ Version logiciel Diagnostic → Information appareil → Version logiciel
Date de sortie de la version de firmware	12.2021	---
ID fabricant	0x11	ID fabricant Diagnostic → Information appareil → ID fabricant
Code type d'appareil	0x5D	Type d'appareil Diagnostic → Information appareil → Type d'appareil
Révision du protocole HART	7	---
Révision de l'appareil	1	<ul style="list-style-type: none"> ▪ Sur la plaque signalétique du transmetteur ▪ Révision appareil Diagnostic → Information appareil → Révision appareil

 Pour l'aperçu des différentes versions de logiciel de l'appareil →  151

9.1.2 Outils de configuration

Le tableau ci-dessous présente le fichier de description d'appareil approprié pour les différents outils de configuration, ainsi que des informations sur l'endroit où le fichier peut être obtenu.

Outil de configuration via Protocole HART	Sources des descriptions d'appareil
FieldCare	<ul style="list-style-type: none"> ▪ www.endress.com → Espace téléchargement ▪ Clé USB (contacter Endress+Hauser) ▪ DVD (contacter Endress+Hauser)
DeviceCare	<ul style="list-style-type: none"> ▪ www.endress.com → Espace téléchargement ▪ CD-ROM (contacter Endress+Hauser) ▪ DVD (contacter Endress+Hauser)
<ul style="list-style-type: none"> ▪ Field Xpert SMT70 ▪ Field Xpert SMT77 	Utiliser la fonction de mise à jour du terminal portable
AMS Device Manager (Emerson Process Management)	www.endress.com → Espace téléchargement
SIMATIC PDM (Siemens)	www.endress.com → Espace téléchargement
Field Communicator 475 (Emerson Process Management)	Utiliser la fonction de mise à jour du terminal portable

9.2 Variables mesurées via protocole HART

Les grandeurs de mesure suivantes (variables d'appareil HART) sont affectées en usine aux variables dynamiques suivantes :

Variables dynamiques	Variables mesurées (Variables d'appareil HART)
Première variable dynamique (PV)	Débit volumique
Seconde variable dynamique (SV)	Totalisateur 1
Troisième variable dynamique (TV)	Totalisateur 2
Quatrième variable dynamique (QV)	Totalisateur 3

L'affectation des variables mesurées aux variables dynamiques peut être modifiée et assignée librement via la configuration sur site et l'outil de configuration à l'aide des paramètres suivants :

- Expert → Communication → Sortie HART → Sortie → Assigner valeur primaire
- Expert → Communication → Sortie HART → Sortie → Assigner valeur secondaire
- Expert → Communication → Sortie HART → Sortie → Assigner valeur ternaire
- Expert → Communication → Sortie HART → Sortie → Assigner valeur quaternaire

Les variables mesurées suivantes peuvent être affectées aux variables dynamiques :

Variables mesurées pour PV (première variable dynamique)

- Variables mesurées généralement disponibles :
 - Débit volumique
 - Débit massique
 - Vitesse du fluide
 - Vitesse du son
 - Température électronique
- Variables mesurées supplémentaires avec le pack application Heartbeat Verification + Monitoring :
 - Force du signal
 - Rapport signal bruit
 - Taux d'acceptation
 - Turbulence

Variables mesurées pour SV, TV, QV (deuxième, troisième et quatrième variables dynamiques)

- Variables mesurées toujours disponibles :
 - Débit volumique
 - Débit massique
 - Vitesse du fluide
 - Vitesse du son
 - Température électronique
 - Totalisateur 1
 - Totalisateur 2
 - Totalisateur 3
 - Entrée HART
 - Entrée courant 1 ⁶⁾
 - Entrée courant 2 ⁶⁾
 - Entrée courant 3 ⁶⁾
- Variables mesurées supplémentaires avec le pack application Heartbeat Verification + Monitoring :
 - Force du signal
 - Rapport signal bruit
 - Taux d'acceptation
 - Turbulence

6) Visible selon les options de commande ou les réglages de l'appareil

9.3 Autres réglages

Fonctionnalité Mode Burst selon spécification HART 7 :

Navigation

Menu "Expert" → Communication → Sortie HART → Burst configuration → Burst configuration 1 ... n

► Burst configuration 1 ... n		
Mode Burst 1 ... n	→	83
Commande burst 1 ... n	→	83
Burst variable 0	→	84
Burst variable 1	→	84
Burst variable 2	→	84
Burst variable 3	→	84
Burst variable 4	→	84
Burst variable 5	→	84
Burst variable 6	→	84
Burst variable 7	→	84
Burst mode déclenchement	→	84
Burst déclenchement niveau	→	84
Période MAJ min	→	84
Période MAJ max	→	84

Aperçu des paramètres avec description sommaire

Paramètre	Description	Sélection / Entrée
Mode Burst 1 ... n	Activation du mode burst HART pour le message burst X.	<ul style="list-style-type: none"> ■ Arrêt ■ Marche
Commande burst 1 ... n	Sélectionner la commande HART envoyée au maître HART.	<ul style="list-style-type: none"> ■ Commande 1 ■ Commande 2 ■ Commande 3 ■ Commande 9 ■ Commande 33 ■ Commande 48

Paramètre	Description	Sélection / Entrée
Burst variable 0	Pour la commande HART 9 et 33 : sélectionner la variable d'appareil HART ou la variable de process.	<ul style="list-style-type: none"> ■ Libre ■ Débit volumique ■ Débit massique ■ Vitesse du fluide ■ Vitesse du son ■ Température ■ Densité ■ Force du signal * ■ Rapport signal bruit * ■ Taux d'acceptation * ■ Turbulence * ■ Totalisateur 1 ■ Totalisateur 2 ■ Totalisateur 3 ■ Pourcentage de la plage ■ Mesure courant ■ Variable primaire (PV) ■ Valeur secondaire (SV) ■ Variable ternaire (TV) ■ Valeur quaternaire (QV)
Burst variable 1	Pour la commande HART 9 et 33 : sélectionner la variable d'appareil HART ou la variable de process.	Voir le paramètre Burst variable 0 .
Burst variable 2	Pour la commande HART 9 et 33 : sélectionner la variable d'appareil HART ou la variable de process.	Voir le paramètre Burst variable 0 .
Burst variable 3	Pour la commande HART 9 et 33 : sélectionner la variable d'appareil HART ou la variable de process.	Voir le paramètre Burst variable 0 .
Burst variable 4	Pour la commande HART 9 : sélectionner la variable d'appareil HART ou la variable de process.	Voir le paramètre Burst variable 0 .
Burst variable 5	Pour la commande HART 9 : sélectionner la variable d'appareil HART ou la variable de process.	Voir le paramètre Burst variable 0 .
Burst variable 6	Pour la commande HART 9 : sélectionner la variable d'appareil HART ou la variable de process.	Voir le paramètre Burst variable 0 .
Burst variable 7	Pour la commande HART 9 : sélectionner la variable d'appareil HART ou la variable de process.	Voir le paramètre Burst variable 0 .
Burst mode déclenchement	Sélection de l'événement qui déclenche le message burst X.	<ul style="list-style-type: none"> ■ Continu ■ Fenêtre * ■ Hausse * ■ En baisse * ■ En changement
Burst déclenchement niveau	Entrer la valeur de déclenchement du burst. La valeur de réglage du burst détermine, avec l'option sélectionnée dans le paramètre Burst mode déclenchement , le moment de l'émission du message burst X.	Nombre à virgule flottante avec signe
Période MAJ min	Entrer le laps de temps minimum entre deux commandes burst du message burst X.	Nombre entier positif
Période MAJ max	Entrer le laps de temps maximum entre deux commandes burst du message burst X.	Nombre entier positif

* Visualisation dépendant des options de commande ou de la configuration de l'appareil

10 Mise en service

10.1 Contrôle du montage et contrôle du raccordement

Avant la mise en service de l'appareil :

- ▶ S'assurer que les contrôles du montage et du fonctionnement ont été réalisés avec succès.
- Checklist pour "Contrôle du montage" → 44
- Checklist pour "Contrôle du raccordement" → 53

10.2 Mise sous tension de l'appareil de mesure

- ▶ Mettre l'appareil sous tension après avoir terminé les contrôles du montage et du raccordement.
 - ↳ Une fois le démarrage réussi, l'afficheur local passe automatiquement de l'affichage de démarrage à l'affichage opérationnel.
- i
 - Si rien n'apparaît sur l'afficheur local ou si un message de diagnostic est affiché, voir chapitre "Diagnostic et suppression des défauts" → 132.
 - Si les informations de diagnostic 104, 105 ou 106 apparaissent sur l'afficheur local, le point de mesure n'est pas encore correctement monté/configuré → 142.

10.3 Réglage de la langue d'interface

Réglage par défaut : anglais ou langue nationale commandée

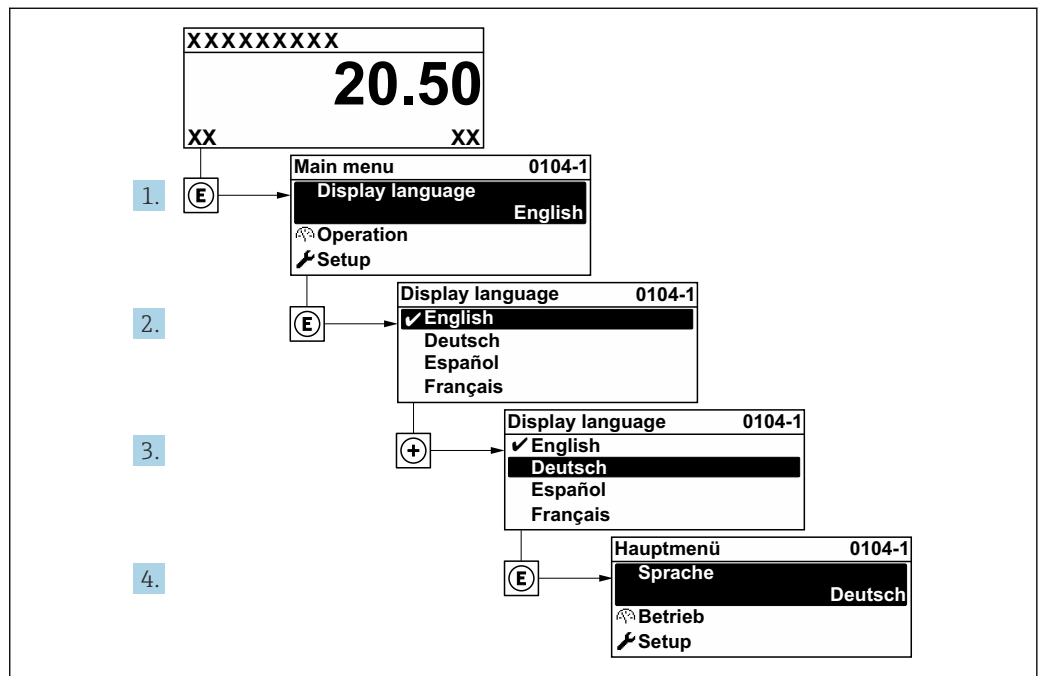

47 Exemple d'afficheur local

A0029420

10.4 Configuration de l'appareil de mesure

Le menu **Configuration** avec ses assistants contient tous les paramètres nécessaires à une mesure standard.

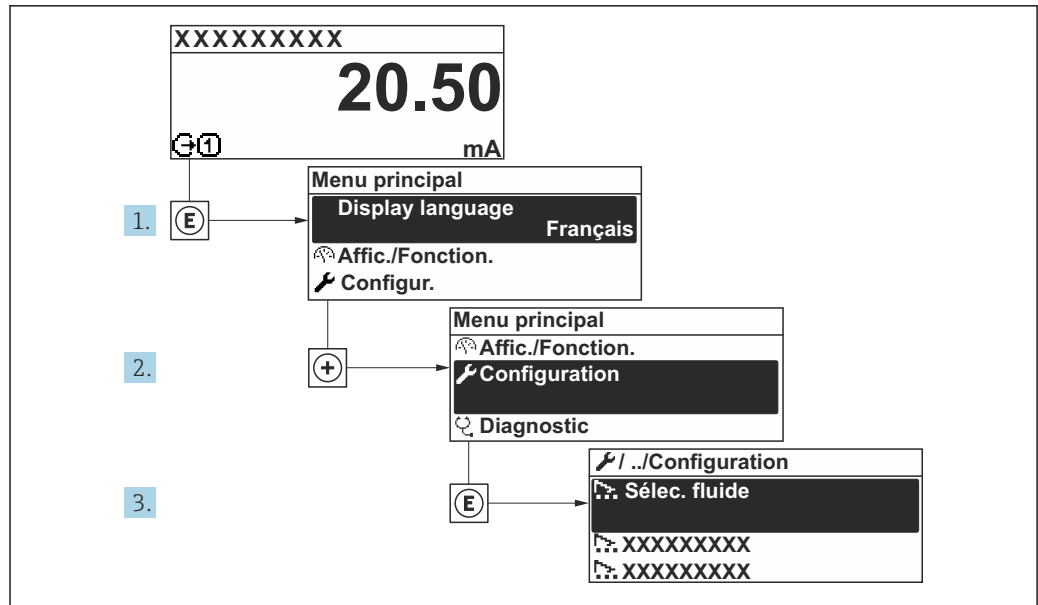

A0092222-FR

48 Navigation vers le menu "Configuration" à l'exemple de l'afficheur local

i Le nombre de sous-menus et de paramètres peut varier en fonction de la version de l'appareil. Certains sous-menus et paramètres de ces sous-menus ne sont pas décrits dans le manuel de mise en service. Une description est toutefois fournie dans la documentation spéciale de l'appareil ("Documentation complémentaire" → 177).

🔧 Configuration	
▶ Unités système	→ 87
▶ Point de mesure	→ 88
▶ État de l'installation	→ 93
▶ Entrée état 1	→ 94
▶ Sortie courant 1	→ 96
▶ Sortie Tout Ou Rien/Impulsion/ Fréq.	→ 97
▶ Affichage	→ 104
▶ Suppression débit de fuite	→ 106
▶ Configuration étendue	→ 108

10.4.1 Définition de la désignation du point de mesure

Pour permettre une identification rapide du point de mesure au sein du système, entrer une désignation unique à l'aide du paramètre **Désignation du point de mesure**, puis modifier le réglage par défaut.

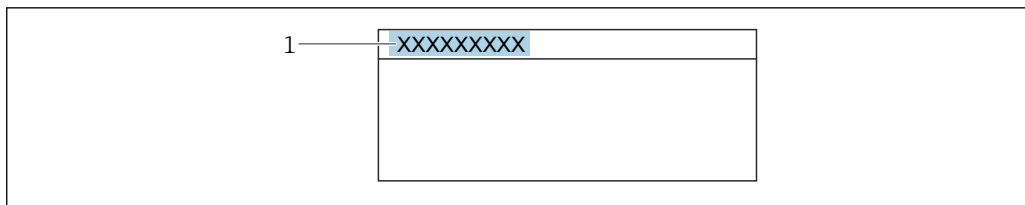

A0029422

49 Ligne d'en-tête de l'affichage opérationnel avec désignation du point de mesure

1 Désignation du point de mesure

i Entrer la désignation du point de repère dans l'outil de configuration "FieldCare"
 → 79

Navigation

Menu "Configuration" → Désignation du point de mesure

Aperçu des paramètres avec description sommaire

Paramètre	Description	Entrée
Désignation du point de mesure	Entrer la désignation du point de mesure.	Max. 32 caractères tels que des lettres, des chiffres ou des caractères spéciaux (par ex. @, %, /).

10.4.2 Réglage des unités système

Dans le sous-menu **Unités système** il est possible de régler les unités de toutes les valeurs mesurées.

Navigation

Menu "Configuration" → Unités système

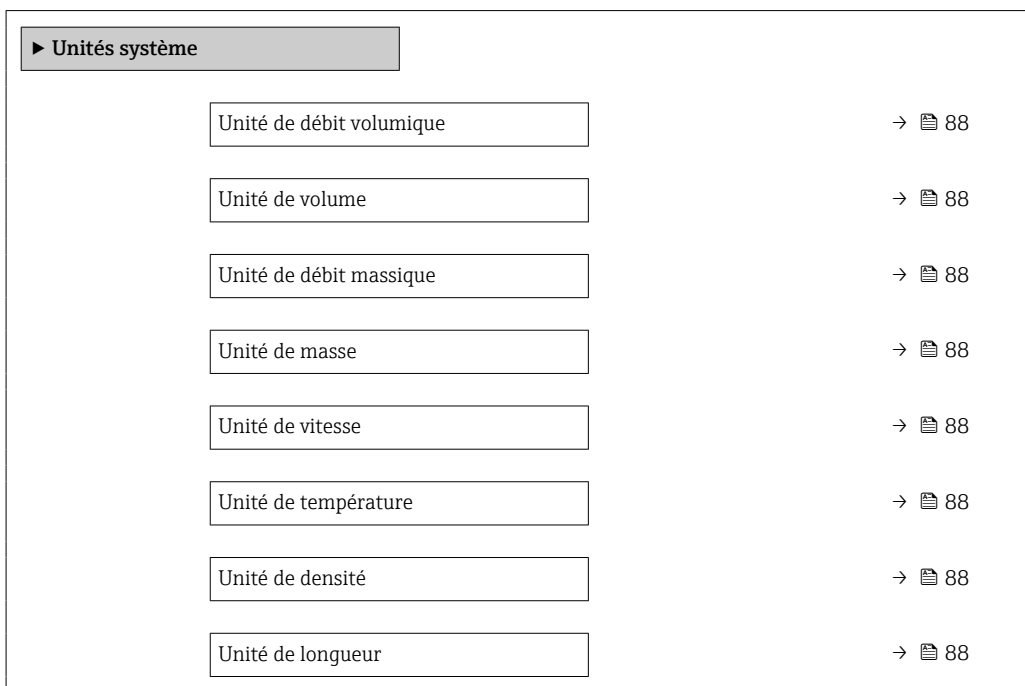

Aperçu des paramètres avec description sommaire

Paramètre	Description	Sélection	Réglage usine
Unité de débit volumique	Sélectionner l'unité du débit volumique. <i>Résultat</i> L'unité sélectionnée s'applique à : <ul style="list-style-type: none"> ▪ Sortie ▪ Suppression débits fuite ▪ Simulation variable process 	Liste de sélection des unités	En fonction du pays : <ul style="list-style-type: none"> ▪ m³/h ▪ ft³/min
Unité de volume	Sélectionner l'unité de volume.	Liste de sélection des unités	En fonction du pays : <ul style="list-style-type: none"> ▪ m³ ▪ ft³
Unité de débit massique	Sélectionner l'unité de débit massique. <i>Résultat</i> L'unité sélectionnée s'applique à : <ul style="list-style-type: none"> ▪ Sortie ▪ Suppression débits fuite ▪ Simulation variable process 	Liste de sélection des unités	En fonction du pays : <ul style="list-style-type: none"> ▪ kg/h ▪ lb/min
Unité de masse	Sélectionner l'unité de masse.	Liste de sélection des unités	En fonction du pays : <ul style="list-style-type: none"> ▪ kg ▪ lb
Unité de vitesse	Sélectionnez l'unité de vitesse. <i>Effet</i> L'unité sélectionnée s'applique à : <ul style="list-style-type: none"> ▪ Vitesse du fluide ▪ Vitesse du son 	Liste de sélection des unités	En fonction du pays : <ul style="list-style-type: none"> ▪ m/s ▪ ft/s
Unité de température	Sélectionner l'unité de température. <i>Résultat</i> L'unité sélectionnée s'applique à : <ul style="list-style-type: none"> ▪ Température ▪ Paramètre Température électronique (6053) ▪ Paramètre Température externe (6080) ▪ Paramètre Température de référence (1816) 	Liste de sélection des unités	En fonction du pays : <ul style="list-style-type: none"> ▪ °C ▪ °F
Unité de densité	Sélectionner l'unité de densité. <i>Résultat</i> L'unité sélectionnée s'applique à : <ul style="list-style-type: none"> ▪ Sortie ▪ Simulation variable process 	Liste de sélection des unités	En fonction du pays : <ul style="list-style-type: none"> ▪ kg/dm³ ▪ lb/ft³
Unité de longueur	Sélectionner l'unité de longueur.	Liste de sélection des unités	En fonction du pays : <ul style="list-style-type: none"> ▪ mm ▪ in

10.4.3 Configuration du point de mesure

L'assistant "Point de mesure" guide systématiquement l'utilisateur à travers tous les paramètres devant être réglés pour la configuration du point de mesure.

Navigation

Menu "Configuration" → Point de mesure

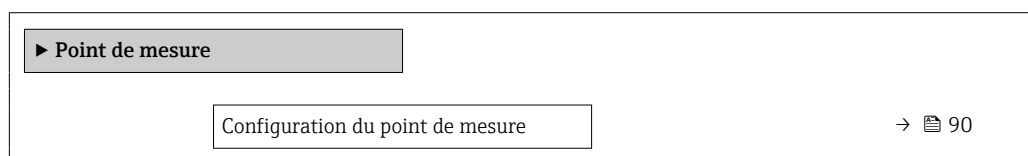

Fluide	→ 90
Température du fluide	→ 90
Vitesse du son	→ 90
Viscosité	→ 90
Matériaux de tuyauterie	→ 90
Vitesse du son dans le tuyau	→ 90
Dimensions du tuyau	→ 91
Circonférence du tuyau	→ 91
Diamètre extérieur du tuyau	→ 91
Épaisseur de la paroi du tuyau	→ 91
Matériau du revêtement	→ 91
Vitesse du son dans le revêtement	→ 91
Épaisseur du revêtement	→ 91
Type de capteur	→ 91
Couplage des capteurs	→ 91
Type de montage	→ 92
Longueur de câble	→ 92
Configuration FlowDC entrée	→ 92
Longueur du tuyau intermédiaire	→ 92
Diamètre d'entrée	→ 92
Longueur de la transition	→ 92
Longueur amont	→ 92
Position relative du capteur	→ 92
Type de capteur/type de montage	→ 93
Distance du capteur/aide à la mesure	→ 93

Aperçu des paramètres avec description sommaire

Paramètre	Prérequis	Description	Sélection / Entrée / Affichage	Réglage usine
Configuration du point de mesure	-	Sélectionner la configuration du point de mesure.	<ul style="list-style-type: none"> ▪ 1 point de mesure - cordes 1 ▪ 1 point de mesure - cordes 2* ▪ 1 point de mesure - 2 cordes* 	Selon la version du capteur
Fluide	-	Sélectionner le produit.	<ul style="list-style-type: none"> ▪ Eau ▪ Eau de mer ▪ Eau distillée ▪ Ammoniac NH3 ▪ Benzène ▪ Ethanol ▪ Glycol ▪ Lait ▪ Méthanol ▪ Liquide spécifique client 	-
Température du fluide	-	Entrer la température du produit pour l'installation.	-200 ... 550 °C	-
Mode de calcul de la vitesse du son	L'option Liquid hydrocarbons est sélectionnée dans le paramètre Fluide .	Select the process variable to use to calculate the sound velocity at installation.	<ul style="list-style-type: none"> ▪ Valeur fixe ▪ API gravity ▪ Densité ▪ Densité de référence 	-
Vitesse du son	L'option Liquide spécifique client est sélectionnée dans le paramètre Fluide .	Entrer la vitesse du son du produit pour l'installation.	200 ... 3000 m/s	-
Viscosité	L'option Liquide spécifique client est sélectionnée dans le paramètre Fluide .	Entrer la viscosité moyenne à la température d'installation.	0,01 ... 10000 mm ² /s	-
Matériaux de tuyauterie	-	Sélectionner le matériau du tuyau.	<ul style="list-style-type: none"> ▪ Acier carbone ▪ Fonte ductile ▪ Acier inoxydable ▪ 1.4301 (UNS S30400) ▪ 1.4401 (UNS S31600) ▪ 1.4550 (UNS S34700) ▪ Hastelloy C ▪ PVC ▪ PE ▪ LDPE ▪ HDPE ▪ GRP ▪ PVDF ▪ PA ▪ PP ▪ PTFE ▪ Verre Pyrex ▪ Amiante ciment ▪ Cuivre ▪ Matériau du tuyau inconnu 	-
Vitesse du son dans le tuyau	L'option Matériau du tuyau inconnu est sélectionnée dans le paramètre Matériaux de tuyauterie .	Entrer la vitesse du son dans le matériau du tuyau.	800,0 ... 3800,0 m/s	-

Paramètre	Prérequis	Description	Sélection / Entrée / Affichage	Réglage usine
Dimensions du tuyau	–	Choisir si les dimensions des tuyaux sont définies par le diamètre ou la circonférence.	<ul style="list-style-type: none"> ■ Diamètre ■ Circonférence du tuyau 	–
Circonférence du tuyau	L'option Circonférence du tuyau est sélectionnée dans le paramètre Dimensions du tuyau .	Définir la circonférence du tuyau.	30 ... 62 800 mm	–
Diamètre extérieur du tuyau	L'option Diamètre est sélectionnée dans le paramètre Dimensions du tuyau .	Définir le diamètre extérieur du tuyau.	0 ... 20 000 mm	–
Épaisseur de la paroi du tuyau	–	Définir l'épaisseur du tuyau.	Nombre positif à virgule flottante	3 mm
Matériau du revêtement	–	Sélectionner le matériau du revêtement.	<ul style="list-style-type: none"> ■ Aucune ■ Ciment ■ Caoutchouc ■ Résine époxy ■ Matériau du revêtement inconnu 	–
Vitesse du son dans le revêtement	L'option Matériau du revêtement inconnu est sélectionnée dans le paramètre Matériau du revêtement .	Définir la vitesse du son dans le revêtement.	800,0 ... 3 800,0 m/s	–
Épaisseur du revêtement	L'une des options suivantes est sélectionnée dans le paramètre Matériau du revêtement : <ul style="list-style-type: none"> ■ Ciment ■ Caoutchouc ■ Résine époxy ■ Matériau du revêtement inconnu 	Définir l'épaisseur du revêtement.	0 ... 100 mm	–
Type de capteur	–	Sélection du type de capteur.	<ul style="list-style-type: none"> ■ C-030-A ■ C-050-A ■ C-100-A ■ C-100-B ■ C-100-C ■ C-200-A ■ C-200-B ■ C-200-C ■ C-500-A 	Selon la commande
Couplage des capteurs	L'option suivante est sélectionnée dans le paramètre Type de capteur : <ul style="list-style-type: none"> ■ C-030-A ■ C-050-A ■ C-100-A ■ C-100-B ■ C-100-C ■ C-200-A ■ C-200-B ■ C-200-C ■ C-500-A 	Sélectionner le support de couplage.	<ul style="list-style-type: none"> ■ Pad de couplage ■ Pâte de couplage 	–

Paramètre	Prérequis	Description	Sélection / Entrée / Affichage	Réglage usine
Type de montage	-	Select the number of traverses (number of times the signal passes through the medium). <ul style="list-style-type: none"> ▪ Option (1) direct : arrangement de capteurs avec 1 traverse ▪ Option (2) Montage en V : arrangement de capteurs avec 2 traverses ▪ Option (3) Montage en Z : arrangement de capteurs avec 3 traverses ▪ Option (4) Montage en W : arrangement de capteurs avec 4 traverses 	<ul style="list-style-type: none"> ▪ 1 traverse ▪ 2 traverses ▪ 3 traverses ▪ 4 traverses ▪ Automatique 	Automatique
Longueur de câble	-	Entrez la longueur des câbles du capteur.	0 ... 200 000 mm	Selon la commande
Configuration FlowDC entrée	L'option 1 point de mesure - 2 cordes est sélectionnée dans le paramètre Configuration du point de mesure .	Sélectionnez la configuration FlowDC entrée.	<ul style="list-style-type: none"> ▪ Arrêt ▪ Coude unique ▪ Coude double ▪ Double coude 3D ▪ Coude à 45° ▪ 2 x coudes à 45° ▪ Changement de diamètre concentrique ▪ Autres * 	-
Longueur du tuyau intermédiaire	L'option 1 point de mesure - 2 cordes est sélectionnée dans le paramètre Configuration du point de mesure .	Entrez la longueur du tube intermédiaire entre les deux coudes.	Nombre à virgule flottante positif	-
Diamètre d'entrée	<ul style="list-style-type: none"> ▪ L'option 1 point de mesure - 2 cordes est sélectionnée dans le paramètre Configuration du point de mesure. ▪ L'option Changement de diamètre concentrique est sélectionnée dans le paramètre Configuration d'entrée. 	Entrez le diamètre extérieur de la conduite avant le changement de section. Pour des raisons de commodité, l'épaisseur de la paroi du tube de mesure est la même que pour le système clamp-on.	1 ... 10 000 mm	-
Longueur de la transition	<ul style="list-style-type: none"> ▪ Dans le paramètre Configuration du point de mesure, l'option 1 point de mesure - 2 cordes est sélectionnée. ▪ Dans le paramètre Configuration d'entrée, l'option Changement de diamètre concentrique est sélectionnée. 	Entrez la longueur du changement de diamètre concentrique.	0 ... 20 000 mm	-
Longueur amont	L'option 1 point de mesure - 2 cordes est sélectionnée dans le paramètre Configuration du point de mesure .	Définir la longueur droite d'entrée.	0 ... 300 000 mm	-
Position relative du capteur	L'option 1 point de mesure - 2 cordes est sélectionnée dans le paramètre Configuration du point de mesure et l'option Arrêt n'est pas sélectionnée dans le paramètre Configuration FlowDC entrée .	Indique la position correcte du capteur.	<ul style="list-style-type: none"> ▪ 90° ▪ 180° 	-

Paramètre	Prérequis	Description	Sélection / Entrée / Affichage	Réglage usine
Type de capteur/type de montage	–	Indique le type de capteur sélectionné et (le cas échéant, automatiquement) le type de montage sélectionné.	p. ex. option C-100-A / option (2) Montage en V	–
Distance du capteur/aide à la mesure	–	Indique la distance calculée du capteur et le vernier ou la longueur de fil (le cas échéant) nécessaire à l'installation.	p. ex. 201,3 mm / B 21	–

* Visualisation dépendant des options de commande ou de la configuration de l'appareil

10.4.4 Vérification de l'état de montage

L'état des paramètres individuels peut être vérifié dans le sous-menu **État de l'installation**.

Navigation

Menu "Configuration" → État de l'installation

► État de l'installation	
État de l'installation (2958)	→ 94
Force du signal (2914)	→ 94
Rapport signal bruit (2917)	→ 94
Vitesse du son (2915)	→ 94
Déviation de la vitesse du son (2986)	→ 94

Aperçu des paramètres avec description sommaire

Paramètre	Description	Affichage
État de l'installation	<p>Indique l'état de l'appareil à l'installation sur la base des valeurs mesurées affichées.</p> <p>Affiche l'état de l'appareil après le montage selon les valeurs mesurées affichées.</p> <ul style="list-style-type: none"> Option Correct : aucune autre optimisation nécessaire Option Acceptable : performance de mesure ok, optimiser si possible. Il faut toujours viser l'état option Correct. Option Mauvais : une optimisation est nécessaire. Performance de mesure mauvaise et instable. <p> Vérifier les points suivants pour optimiser le montage du capteur :</p> <ul style="list-style-type: none"> Nombre de traverses, changer si nécessaire (p. ex. de 2 traverses à 1 traverse) Écart capteur Orientation des capteurs Moyen de couplage disponible en quantité suffisante (patin de couplage ou gel de couplage) Vérifier les paramètres du point de mesure dans la configuration 	<ul style="list-style-type: none"> Correct Acceptable Mauvais
Force du signal	<p>Affiche la force actuelle du signal (0 à 100 dB).</p> <p>Évaluation de la force du signal :</p> <ul style="list-style-type: none"> < 10 dB : mauvaise > 90 dB : très bonne 	Nombre à virgule flottante avec signe
Rapport signal bruit	<p>Affiche le rapport signal/bruit actuel (0 à 100 dB).</p> <p>Évaluation du rapport signal/bruit :</p> <ul style="list-style-type: none"> < 20 dB : mauvais > 50 dB : très bon 	Nombre à virgule flottante avec signe
Vitesse du son	<p>Indique la vitesse du son actuellement mesurée.</p> <p>Écart de la vitesse du son mesurée par rapport à la vitesse du son attendue :</p> <ul style="list-style-type: none"> < 1 % : bon 1 ... 2 % : acceptable > 2 % : mauvais 	Nombre à virgule flottante avec signe
Déviations de la vitesse du son	<p>Indique l'écart de la vitesse du son de l'installation par rapport à la vitesse du son mesurée.</p>	Nombre à virgule flottante avec signe

10.4.5 Configuration de l'entrée état

Le sous-menu **Entrée état** guide systématiquement l'utilisateur à travers tous les paramètres devant être réglés pour la configuration de l'entrée d'état.

 Le sous-menu apparaît uniquement si l'appareil a été commandé avec une entrée état.

Navigation

Menu "Configuration" → Entrée état

Structure du sous-menu

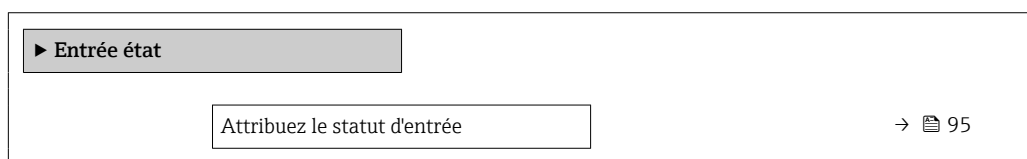

Niveau actif	→  95
Temps de réponse de l'entrée état	→  95

Aperçu des paramètres avec description sommaire

Paramètre	Description	Sélection / Entrée
Attribuez le statut d'entrée	Sélection de la fonction pour l'entrée état.	<ul style="list-style-type: none"> ■ Arrêt ■ Réinitialisation du totalisateur 1 ■ Réinitialisation du totalisateur 2 ■ Réinitialisation du totalisateur 3 ■ RAZ tous les totalisateurs ■ Dépassement débit
Niveau actif	Définir le niveau de signal d'entrée à laquelle la fonction attribuée est déclenché.	<ul style="list-style-type: none"> ■ Haute ■ Bas
Temps de réponse de l'entrée état	Définir la durée minimum où le niveau du signal d'entrée doit être présent avant que la fonction sélectionnée soit déclenchée.	5 ... 200 ms

10.4.6 Configuration de la sortie courant

L'assistant **Sortie courant** guide systématiquement l'utilisateur à travers tous les paramètres devant être réglés pour la configuration de la sortie courant.

Navigation

Menu "Configuration" → Sortie courant 1

► Sortie courant 1	
Variable de process sortie courant (0359-1)	→ 96
Gamme de la sortie courant (0353-1)	→ 96
Sortie plage inférieure (0367-1)	→ 97
Sortie valeur limite supérieure (0372-1)	→ 97
Valeur de courant fixe (0365-1)	→ 97
Amortissement de la sortie de courant (0363-1)	→ 97
Comportement défaut sortie courant (0364-1)	→ 97
Défaut courant (0352-1)	→ 97

Aperçu des paramètres avec description sommaire

Paramètre	Prérequis	Description	Sélection / Entrée	Réglage usine
Variable de process sortie courant	-	Sélectionner la variable process pour la sortie courant.	<ul style="list-style-type: none"> ▪ Arrêt * ▪ Débit volumique ▪ Débit massique ▪ Vitesse du fluide ▪ Vitesse du son ▪ Température ▪ Densité ▪ Force du signal * ▪ Rapport signal bruit * ▪ Taux d'acceptation * ▪ Turbulence * ▪ Température électronique 	-
Gamme de la sortie courant	-	Sélectionner la gamme de courant pour la sortie de la valeur process et le niveau supérieur/inférieur pour le signal d'alarme.	<ul style="list-style-type: none"> ▪ 4...20 mA NE (3.8...20.5 mA) ▪ 4...20 mA US (3.9...20.8 mA) ▪ 4...20 mA (4...20.5 mA) ▪ 0...20 mA (0...20.5 mA) ▪ Valeur fixe 	Dépend du pays : <ul style="list-style-type: none"> ▪ 4...20 mA NE (3.8...20.5 mA) ▪ 4...20 mA US (3.9...20.8 mA)

Paramètre	Prérequis	Description	Sélection / Entrée	Réglage usine
Sortie plage inférieure	Dans le paramètre Etendue de mesure courant (→ 96), l'une des options suivantes est sélectionnée : <ul style="list-style-type: none"> 4...20 mA NE (3.8...20.5 mA) 4...20 mA US (3.9...20.8 mA) 4...20 mA (4...20.5 mA) 0...20 mA (0...20.5 mA) 	Entrer la valeur inférieure de la plage de valeurs mesurées.	Nombre à virgule flottante avec signe	Dépend du pays : <ul style="list-style-type: none"> m³/h ft³/h
Sortie valeur limite supérieure	Dans le paramètre Etendue de mesure courant (→ 96), l'une des options suivantes est sélectionnée : <ul style="list-style-type: none"> 4...20 mA NE (3.8...20.5 mA) 4...20 mA US (3.9...20.8 mA) 4...20 mA (4...20.5 mA) 0...20 mA (0...20.5 mA) 	Entrer la valeur supérieure de la plage de valeurs mesurées.	Nombre à virgule flottante avec signe	En fonction du pays et du diamètre nominal
Valeur de courant fixe	L'option Valeur de courant fixe est sélectionnée dans le paramètre Etendue de mesure courant (→ 96).	Définissez le courant de sortie fixe.	0 ... 22,5 mA	22,5 mA
Amortissement de la sortie de courant	Une variable de process est sélectionnée dans le paramètre Affectation sortie courant (→ 96) et l'une des options suivantes est sélectionnée dans le paramètre Etendue de mesure courant (→ 96) : <ul style="list-style-type: none"> 4...20 mA NE (3.8...20.5 mA) 4...20 mA US (3.9...20.8 mA) 4...20 mA (4...20.5 mA) 0...20 mA (0...20.5 mA) 	Entrer la const. de temps pour l'amort. de la sortie (élément PT1). L'amort. réduit l'effet des fluctuations de la valeur mes. sur le signal de sortie.	0,0 ... 999,9 s	–
Comportement défaut sortie courant	Une variable de process est sélectionnée dans le paramètre Affectation sortie courant (→ 96) et l'une des options suivantes est sélectionnée dans le paramètre Etendue de mesure courant (→ 96) : <ul style="list-style-type: none"> 4...20 mA NE (3.8...20.5 mA) 4...20 mA US (3.9...20.8 mA) 4...20 mA (4...20.5 mA) 0...20 mA (0...20.5 mA) 	Sélectionner le comportement de la sortie en cas d'alarme de l'appareil.	<ul style="list-style-type: none"> Min. Max. Dernière valeur valable Valeur actuelle Valeur fixe 	–
Défaut courant	L'option Valeur définie est sélectionnée dans le paramètre Mode défaut .	Réglez la valeur de sortie courant pour l'état d'alarme.	0 ... 22,5 mA	–

* Visualisation dépendant des options de commande ou de la configuration de l'appareil

10.4.7 Configuration de la sortie impulsion/fréquence/tor

L'assistant **Sortie Tout Ou Rien/Impulsion/Fréq.** guide l'utilisateur systématiquement à travers tous les paramètres pouvant être réglés pour la configuration du type de sortie sélectionné.

Navigation

Menu "Configuration" → Sortie Tout Ou Rien/Impulsion/Fréq.

► Sortie Tout Ou Rien/Impulsion/ Fréq.	
Mode de fonctionnement (0469)	→ 99
Affecter sortie impulsion (0460)	→ 99
Affecter sortie fréquence (0478)	→ 101
Affectation sortie état (0481)	→ 103
Affecter niveau diagnostic (0482)	→ 103
Affecter seuil (0483)	→ 103
Affecter vérif. du sens d'écoulement (0484)	→ 103
Affecter état (0485)	→ 103
Mise à l'échelle des pulse (0455)	→ 99
Durée d'impulsion (0452)	→ 99
Mode défaut (0480)	→ 100
Valeur de fréquence minimale (0453)	→ 101
Valeur de fréquence maximale (0454)	→ 101
Valeur mesurée à la fréquence minimale (0476)	→ 101
Valeur mesurée à la fréquence maximale (0475)	→ 101
Mode défaut (0451)	→ 101
Fréquence de défaut (0474)	→ 102
Seuil d'enclenchement (0466)	→ 103
Seuil de déclenchement (0464)	→ 104
Temporisation à l'enclenchement (0467)	→ 104

Temporisation au déclenchement (0465)	→ 104
Mode défaut (0486)	→ 104
Signal sortie inversé (0470)	→ 100

Configuration de la sortie impulsion

Navigation

Menu "Configuration" → Sortie Tout Ou Rien/Impulsion/Fréq. 1 ... n

<div style="background-color: #cccccc; padding: 2px;">▶ Sortie Tout Ou Rien/Impulsion/ Fréq. 1 ... n</div>	
Mode de fonctionnement	→ 99
Affecter sortie impulsion	→ 99
Valeur par impulsion	→ 99
Durée d'impulsion	→ 99
Mode défaut	→ 100
Signal sortie inversé	→ 100

Aperçu des paramètres avec description sommaire

Paramètre	Prérequis	Description	Sélection / Entrée	Réglage usine
Mode de fonctionnement	–	Définir la sortie comme une sortie impulsion, fréquence ou relais.	<ul style="list-style-type: none"> ■ Impulsion * ■ Fréquence * ■ Etat * 	–
Affecter sortie impulsion	L'option Impulsion est sélectionnée dans le paramètre Mode de fonctionnement .	Sélectionner la variable process pour la sortie impulsion.	<ul style="list-style-type: none"> ■ Arrêt ■ Débit volumique ■ Débit massique 	–
Mise à l'échelle des pulse	L'option Impulsion est sélectionnée dans le paramètre Mode de fonctionnement (→ 99) et une variable de process est sélectionnée dans le paramètre Affecter sortie impulsion (→ 99).	Entrer la quantité pour la valeur de mesure à laquelle une impulsion est émise.	Nombre positif à virgule flottante	En fonction du pays et du diamètre nominal
Durée d'impulsion	L'option Impulsion est sélectionnée dans le paramètre Mode de fonctionnement (→ 99) et une variable de process est sélectionnée dans le paramètre Affecter sortie impulsion (→ 99).	Définir la durée d'impulsion.	0,05 ... 2 000 ms	–

Paramètre	Prérequis	Description	Sélection / Entrée	Réglage usine
Mode défaut	L'option Impulsion est sélectionnée dans le paramètre Mode de fonctionnement (→ 99) et une variable de process est sélectionnée dans le paramètre Affecter sortie impulsion (→ 99).	Sélectionner le comportement de la sortie en cas d'alarme de l'appareil.	<ul style="list-style-type: none"> ■ Valeur actuelle ■ Pas d'impulsions 	-
Signal sortie inversé	-	Inverser le signal de sortie.	<ul style="list-style-type: none"> ■ Non ■ Oui 	-

* Visualisation dépendant des options de commande ou de la configuration de l'appareil

Configuration de la sortie fréquence

Navigation

Menu "Configuration" → Sortie Tout Ou Rien/Impulsion/Fréq. 1 ... n

► Sortie Tout Ou Rien/Impulsion/ Fréq. 1 ... n	
Mode de fonctionnement	→ 101
Affecter sortie fréquence	→ 101
Valeur de fréquence minimale	→ 101
Valeur de fréquence maximale	→ 101
Valeur mesurée à la fréquence minimale	→ 101
Valeur mesurée à la fréquence maximale	→ 101
Mode défaut	→ 101
Fréquence de défaut	→ 102
Signal sortie inversé	→ 102

Aperçu des paramètres avec description sommaire

Paramètre	Prérequis	Description	Sélection / Entrée	Réglage usine
Mode de fonctionnement	–	Définir la sortie comme une sortie impulsion, fréquence ou relais.	<ul style="list-style-type: none"> ■ Impulsion * ■ Fréquence * ■ Etat * 	–
Affecter sortie fréquence	L'option Fréquence est sélectionnée dans le paramètre Mode de fonctionnement (→ 99).	Sélectionner la variable process pour la sortie fréquence.	<ul style="list-style-type: none"> ■ Arrêt ■ Débit volumique ■ Débit massique ■ Vitesse du fluide ■ Vitesse du son ■ Température ■ Densité ■ Température électronique ■ Force du signal * ■ Rapport signal bruit * ■ Taux d'acceptation * ■ Turbulence * 	–
Valeur de fréquence minimale	L'option Fréquence est sélectionnée dans le paramètre Mode de fonctionnement (→ 99) et une variable de process est sélectionnée dans le paramètre Affecter sortie fréquence (→ 101).	Entrer la fréquence minimum.	0,0 ... 10000 Hz	–
Valeur de fréquence maximale	L'option Fréquence est sélectionnée dans le paramètre Mode de fonctionnement (→ 99) et une variable de process est sélectionnée dans le paramètre Affecter sortie fréquence (→ 101).	Entrer la fréquence maximum.	0,0 ... 10000 Hz	–
Valeur mesurée à la fréquence minimale	L'option Fréquence est sélectionnée dans le paramètre Mode de fonctionnement (→ 99) et une variable de process est sélectionnée dans le paramètre Affecter sortie fréquence (→ 101).	Entrer la valeur mesurée pour la fréquence minimum.	Nombre à virgule flottante avec signe	En fonction du pays et du diamètre nominal
Valeur mesurée à la fréquence maximale	L'option Fréquence est sélectionnée dans le paramètre Mode de fonctionnement (→ 99) et une variable de process est sélectionnée dans le paramètre Affecter sortie fréquence (→ 101).	Entrer la valeur mesurée pour la fréquence maximum.	Nombre à virgule flottante avec signe	En fonction du pays et du diamètre nominal
Mode défaut	L'option Fréquence est sélectionnée dans le paramètre Mode de fonctionnement (→ 99) et une variable de process est sélectionnée dans le paramètre Affecter sortie fréquence (→ 101).	Sélectionner le comportement de la sortie en cas d'alarme de l'appareil.	<ul style="list-style-type: none"> ■ Valeur actuelle ■ Valeur définie ■ 0 Hz 	–

Paramètre	Prérequis	Description	Sélection / Entrée	Réglage usine
Fréquence de défaut	Dans le paramètre Mode de fonctionnement (→ 99), l'option Fréquence est sélectionnée, dans le paramètre Affecter sortie fréquence (→ 101), une variable de process est sélectionnée et dans le paramètre Mode défaut , l'option Valeur définie est sélectionnée.	Entrer la fréquence de sortie en cas d'alarme.	0,0 ... 12 500,0 Hz	-
Signal sortie inversé	-	Inverser le signal de sortie.	<ul style="list-style-type: none"> ▪ Non ▪ Oui 	-

* Visualisation dépendant des options de commande ou de la configuration de l'appareil

Configuration de la sortie tout ou rien

Navigation

Menu "Configuration" → Sortie Tout Ou Rien/Impulsion/Fréq. 1 ... n

► Sortie Tout Ou Rien/Impulsion/ Fréq. 1 ... n	
Mode de fonctionnement	→ 103
Affectation sortie état	→ 103
Affecter niveau diagnostic	→ 103
Affecter seuil	→ 103
Affecter vérif. du sens d'écoulement	→ 103
Affecter état	→ 103
Seuil d'enclenchement	→ 103
Seuil de déclenchement	→ 104
Temporisation à l'enclenchement	→ 104
Temporisation au déclenchement	→ 104
Mode défaut	→ 104
Signal sortie inversé	→ 104

Aperçu des paramètres avec description sommaire

Paramètre	Prérequis	Description	Sélection / Entrée	Réglage usine
Mode de fonctionnement	–	Définir la sortie comme une sortie impulsion, fréquence ou relais.	<ul style="list-style-type: none"> ■ Impulsion * ■ Fréquence * ■ Etat * 	–
Affectation sortie état	L'option Etat est sélectionnée dans le paramètre Mode de fonctionnement .	Choisissez une fonction pour la sortie relais.	<ul style="list-style-type: none"> ■ Arrêt ■ Marche ■ Comportement du diagnostique ■ Seuil ■ Vérification du sens d'écoulement ■ Etat 	–
Affecter niveau diagnostic	<ul style="list-style-type: none"> ■ Dans le paramètre Mode de fonctionnement, l'option Etat est sélectionnée. ■ Dans le paramètre Affectation sortie état, l'option Comportement du diagnostique est sélectionnée. 	La sortie est activée (fermée, conductrice) s'il y a un événement de diagnostic en attente dans la catégorie de comportement assignée.	<ul style="list-style-type: none"> ■ Alarme ■ Alarme ou avertissement ■ Avertissement 	–
Affecter seuil	<ul style="list-style-type: none"> ■ L'option Etat est sélectionnée dans le paramètre Mode de fonctionnement. ■ L'option Seuil est sélectionnée dans le paramètre Affectation sortie état. 	Sélectionner la variable à surveiller en cas de dépas. valeur limite spécifiée. Si la valeur limite est dépassée, la sortie est activée (conduct.).	<ul style="list-style-type: none"> ■ Arrêt ■ Débit volumique ■ Débit massique ■ Vitesse du fluide ■ Vitesse du son ■ Température ■ Densité ■ Température électronique ■ Force du signal * ■ Rapport signal bruit * ■ Taux d'acceptation * ■ Turbulence * ■ Totalisateur 1 ■ Totalisateur 2 ■ Totalisateur 3 	–
Affecter vérif. du sens d'écoulement	<ul style="list-style-type: none"> ■ L'option Etat est sélectionnée dans le paramètre Mode de fonctionnement. ■ L'option Vérification du sens d'écoulement est sélectionnée dans le paramètre Affectation sortie état. 	Choisir la variable process en fonction de votre sens de débit.		–
Affecter état	<ul style="list-style-type: none"> ■ L'option Etat est sélectionnée dans le paramètre Mode de fonctionnement. ■ L'option État est sélectionnée dans le paramètre Affectation sortie état. 	Sélectionner la fonction d'appareil dont l'état doit être signalé. Si la fonction est déclenchée, la sortie est fermée et conductrice (config. stand.).	<ul style="list-style-type: none"> ■ Arrêt ■ Suppression débit de fuite 	–
Seuil d'enclenchement	<ul style="list-style-type: none"> ■ L'option Etat est sélectionnée dans le paramètre Mode de fonctionnement. ■ L'option Seuil est sélectionnée dans le paramètre Affectation sortie état. 	Entrer la valeur limite pour le seuil d'enclenchement (variable process > seuil d'enclenchement = fermée, conductrice).	Nombre à virgule flottante avec signe	Dépend du pays

Paramètre	Prérequis	Description	Sélection / Entrée	Réglage usine
Seuil de déclenchement	<ul style="list-style-type: none"> ▪ L'option Etat est sélectionnée dans le paramètre Mode de fonctionnement. ▪ L'option Seuil est sélectionnée dans le paramètre Affectation sortie état. 	Entrer la valeur limite pour le seuil de déclenchement (variable process < seuil de déclenchement = ouverte, non conductrice).	Nombre à virgule flottante avec signe	Dépend du pays
Temporisation à l'enclenchement	<ul style="list-style-type: none"> ▪ L'option Etat est sélectionnée dans le paramètre Mode de fonctionnement. ▪ L'option Seuil est sélectionnée dans le paramètre Affectation sortie état. 	Entrer un délai avant que la sortie ne soit activée.	0,0 ... 100,0 s	-
Temporisation au déclenchement	<ul style="list-style-type: none"> ▪ L'option Etat est sélectionnée dans le paramètre Mode de fonctionnement. ▪ L'option Seuil est sélectionnée dans le paramètre Affectation sortie état. 	Entrer un délai avant que la sortie ne soit désactivée.	0,0 ... 100,0 s	-
Mode défaut	-	Sélectionner le comportement de la sortie en cas d'alarme de l'appareil.	<ul style="list-style-type: none"> ▪ Etat actuel ▪ Ouvert ▪ Fermé 	-
Signal sortie inversé	-	Inverser le signal de sortie.	<ul style="list-style-type: none"> ▪ Non ▪ Oui 	-

* Visualisation dépendant des options de commande ou de la configuration de l'appareil

10.4.8 Configuration de l'afficheur local

L'assistant **Affichage** guide systématiquement l'utilisateur à travers tous les paramètres pouvant être réglés pour la configuration de l'afficheur local.

Navigation

Menu "Configuration" → Affichage

► Affichage	
Format d'affichage	→ 105
Affichage valeur 1	→ 105
Valeur bargraphe 0 % 1	→ 105
Valeur bargraphe 100 % 1	→ 105
Affichage valeur 2	→ 105
Affichage valeur 3	→ 105
Valeur bargraphe 0 % 3	→ 105

Valeur bargraphe 100 % 3	→ 105
Affichage valeur 4	→ 105

Aperçu des paramètres avec description sommaire

Paramètre	Prérequis	Description	Sélection / Entrée	Réglage usine
Format d'affichage	Un afficheur local est disponible.	Sélectionner la manière dont les valeurs mesurées sont affichées.	<ul style="list-style-type: none"> ■ 1 valeur, taille max. ■ 1 valeur + bargr. ■ 2 valeurs ■ 3 valeurs, 1 grande ■ 4 valeurs 	1 valeur, taille max.
Affichage valeur 1	Un afficheur local est disponible.	Sélectionner la valeur mesurée, qui est affichée sur l'afficheur local.	<ul style="list-style-type: none"> ■ Débit volumique ■ Débit massique ■ Vitesse du fluide ■ Vitesse du son ■ Température ■ Densité ■ Température électronique ■ Force du signal * ■ Rapport signal bruit * ■ Taux d'acceptation * ■ Turbulence * ■ Totalisateur 1 ■ Totalisateur 2 ■ Totalisateur 3 ■ Sortie courant 1 	Débit volumique
Valeur bargraphe 0 % 1	Un afficheur local est disponible.	Entrer la valeur 0 % pour l'affichage à bargraphe.	Nombre à virgule flottante avec signe	En fonction du pays :
Valeur bargraphe 100 % 1	Un afficheur local est disponible.	Entrer la valeur 100 % pour l'affichage à bargraphe.	Nombre à virgule flottante avec signe	En fonction du pays et du diamètre nominal
Affichage valeur 2	Un afficheur local est disponible.	Sélectionner la valeur mesurée, qui est affichée sur l'afficheur local.	Pour la liste de sélection, voir le paramètre Affichage valeur 1 (→ 105) Pour la liste de sélection, voir le paramètre Affichage valeur 1 (→ 105)	-
Affichage valeur 3	Un afficheur local est disponible.	Sélectionner la valeur mesurée, qui est affichée sur l'afficheur local.	Pour la liste de sélection, voir le paramètre Affichage valeur 1 (→ 105)	-
Valeur bargraphe 0 % 3	Une sélection a été effectuée dans le paramètre Affichage valeur 3 .	Entrer la valeur 0 % pour l'affichage à bargraphe.	Nombre à virgule flottante avec signe	En fonction du pays :
Valeur bargraphe 100 % 3	Une sélection a été réalisée dans le paramètre Affichage valeur 3 .	Entrer la valeur 100 % pour l'affichage à bargraphe.	Nombre à virgule flottante avec signe	-
Affichage valeur 4	Un afficheur local est disponible.	Sélectionner la valeur mesurée, qui est affichée sur l'afficheur local.	Pour la liste de sélection, voir le paramètre Affichage valeur 1 (→ 105)	-

Paramètre	Prérequis	Description	Sélection / Entrée	Réglage usine
Affichage valeur 5	Un afficheur local est disponible.	Sélectionner la valeur mesurée, qui est affichée sur l'afficheur local.	Pour la liste de sélection, voir le paramètre Affichage valeur 1 (→ 📄 105)	-
Affichage valeur 6	Un afficheur local est disponible.	Sélectionner la valeur mesurée, qui est affichée sur l'afficheur local.	Pour la liste de sélection, voir le paramètre Affichage valeur 1 (→ 📄 105)	-
Affichage valeur 7	Un afficheur local est disponible.	Sélectionner la valeur mesurée, qui est affichée sur l'afficheur local.	Pour la liste de sélection, voir le paramètre Affichage valeur 1 (→ 📄 105)	-
Affichage valeur 8	Un afficheur local est disponible.	Sélectionner la valeur mesurée, qui est affichée sur l'afficheur local.	Pour la liste de sélection, voir le paramètre Affichage valeur 1 (→ 📄 105)	-

* Visualisation dépendant des options de commande ou de la configuration de l'appareil

10.4.9 Configuration de la suppression des débits de fuite

L'assistant **Suppression débit de fuite** guide systématiquement l'utilisateur à travers tous les paramètres devant être réglés pour la configuration de la suppression des débits de fuite.

Structure de l'assistant

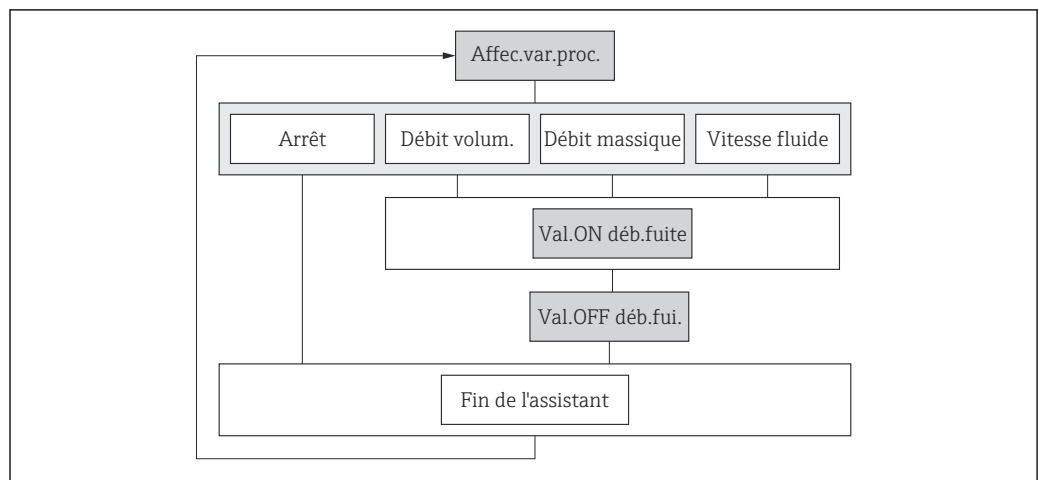

A0043342-FR



📄 50 Assistant "Suppression des débits de fuite" dans le menu "Configuration"

Navigation

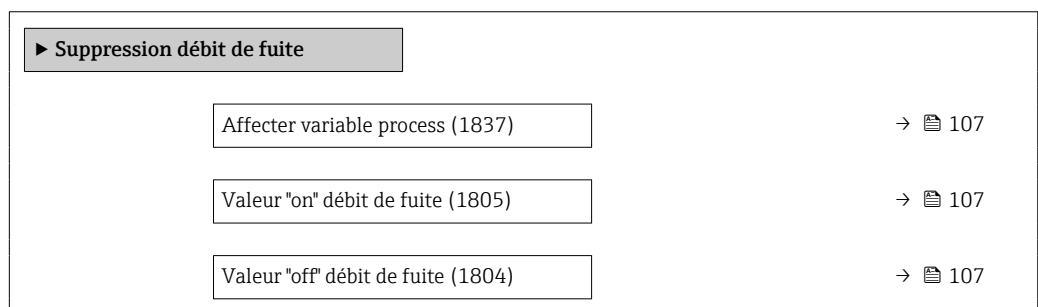
Menu "Configuration" → Suppression débit de fuite



Aperçu des paramètres avec description sommaire

Paramètre	Prérequis	Description	Sélection / Entrée	Réglage usine
Affecter variable process	–	Selectionner la variable de process pour la suppression des débits de fuite.	<ul style="list-style-type: none"> ■ Arrêt ■ Débit volumique ■ Débit massique ■ Vitesse du fluide 	Vitesse du fluide
Valeur "on" débit de fuite	Une variable de process est sélectionnée dans le paramètre Affecter variable process (→  107).	Entrer la valeur "on" pour la suppression des débits de fuite.	Nombre à virgule flottante positif	0,3 m/s
Valeur "off" débit de fuite	Une variable de process est sélectionnée dans le paramètre Affecter variable process (→  107).	Entrer la valeur "off" pour la suppression des débits de fuite.	0 ... 100,0 %	–

10.5 Configuration étendue

Le sous-menu **Configuration étendue** avec ses sous-menus contient des paramètres pour des réglages spécifiques.

Navigation vers le sous-menu "Configuration étendue"

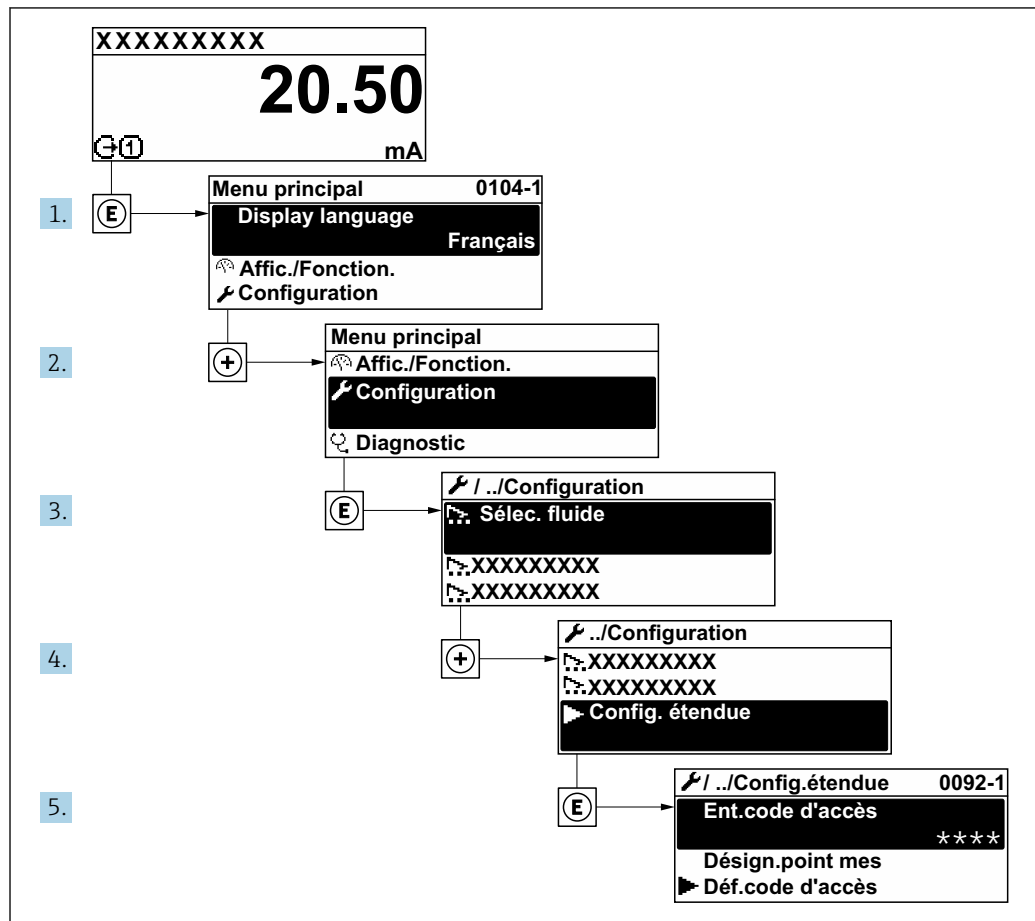

A0032223-FR

i Le nombre de sous-menus et de paramètres peut varier en fonction de la version de l'appareil. Certains sous-menus et paramètres de ces sous-menus ne sont pas décrits dans le manuel de mise en service. Une description est toutefois fournie dans la documentation spéciale de l'appareil ("Documentation complémentaire" → 177).

Navigation

Menu "Configuration" → Configuration étendue

► Configuration étendue	
Entrer code d'accès	→ 109
► Ajustage capteur	→ 109
► Totalisateur 1 ... n	→ 109
► Affichage	→ 111

▶ Paramètres WLAN	→ 113
▶ Configuration Heartbeat	→ 115
▶ Administration	→ 116

10.5.1 Utilisation du paramètre pour entrer le code d'accès

Navigation

Menu "Configuration" → Configuration étendue

Aperçu des paramètres avec description sommaire

Paramètre	Description	Entrée
Entrer code d'accès	Entrer code d'accès pour annuler la protection en écriture des paramètres.	Chaîne de max. 16 caractères comprenant des chiffres, des lettres et des caractères spéciaux

10.5.2 Exécution d'un ajustage du capteur

Le sous-menu **Ajustage capteur** comprend les paramètres qui concernent la fonctionnalité du capteur.

Navigation

Menu "Configuration" → Configuration étendue → Ajustage capteur

▶ Ajustage capteur	
Sens de montage	→ 109

Aperçu des paramètres avec description sommaire

Paramètre	Description	Sélection
Sens de montage	Sélectionnez le signe du sens d'écoulement.	<ul style="list-style-type: none"> ■ Débit positif ■ Débit négatif



10.5.3 Configuration du totalisateur

Dans le sous-menu "**Totalisateur 1 ... n**", il est possible de configurer le totalisateur spécifique.



Navigation

Menu "Configuration" → Configuration étendue → Totalisateur 1 ... n

▶ Totalisateur 1 ... n	
Assigner la variable de process 1 ... n	→ 110
Unité de variable process 1 ... n	→ 110

Mode fonctionnement totalisateur 1 ... n	→  110
Comp si défaillance totalisateur 1 ... n	→  110

Aperçu des paramètres avec description sommaire

Paramètre	Prérequis	Description	Sélection	Réglage usine
Assigner la variable de process 1 ... n	-	Affecter la variable de process pour le totalisateur.	<ul style="list-style-type: none"> ▪ Arrêt ▪ Débit volumique ▪ Débit massique 	Débit volumique
Unité de variable process 1 ... n	Une variable de process est sélectionnée dans le paramètre Affecter variable process (→  110) du sous-menu Totalisateur 1 ... n .	Sélectionnez l'unité de la variable de processus du totalisateur.	<ul style="list-style-type: none"> ▪ g[*] ▪ kg[*] ▪ t[*] ▪ oz[*] ▪ lb[*] ▪ STon[*] ▪ cm³[*] ▪ dm³[*] ▪ m³[*] ▪ ml[*] ▪ l[*] ▪ hl[*] ▪ Ml Mega[*] ▪ af[*] ▪ ft³[*] ▪ Mft³[*] ▪ Mft³[*] ▪ fl oz (us)[*] ▪ gal (us)[*] ▪ kgal (us)[*] ▪ Mgal (us)[*] ▪ bbl (us;liq.)[*] ▪ bbl (us;beer)[*] ▪ bbl (us;oil)[*] ▪ bbl (us;tank)[*] ▪ gal (imp)[*] ▪ Mgal (imp)[*] ▪ bbl (imp;beer)[*] ▪ bbl (imp;oil)[*] ▪ None[*] 	Dépend du pays : <ul style="list-style-type: none"> ▪ m³ ▪ ft³
Mode fonctionnement totalisateur 1 ... n	Une variable de process est sélectionnée dans le paramètre Affecter variable process (→  110) du sous-menu Totalisateur 1 ... n .	Sélectionner le mode de fonctionnement du totalisateur, par exemple totaliser uniquement le débit positif ou totaliser uniquement le débit négatif.	<ul style="list-style-type: none"> ▪ Net ▪ Positif ▪ Négatif 	Bilan
Comp si défaillance totalisateur 1 ... n	Une variable de process est sélectionnée dans le paramètre Affecter variable process (→  110) du sous-menu Totalisateur 1 ... n .	Sélectionner le comportement du totalisateur en cas d'alarme du dispositif.	<ul style="list-style-type: none"> ▪ Tenir ▪ Continue ▪ Dernière valeur valide + continuer 	Arrêt

* Visualisation dépendant des options de commande ou de la configuration de l'appareil

10.5.4 Réalisation de configurations étendues de l'affichage

Dans le sous-menu **Affichage**, vous pouvez régler tous les paramètres associés à la configuration de l'afficheur local.

Navigation

Menu "Configuration" → Configuration étendue → Affichage

► Affichage	
Format d'affichage	→ 112
Affichage valeur 1	→ 112
Valeur bargraphe 0 % 1	→ 112
Valeur bargraphe 100 % 1	→ 112
Nombre décimales 1	→ 112
Affichage valeur 2	→ 112
Nombre décimales 2	→ 112
Affichage valeur 3	→ 112
Valeur bargraphe 0 % 3	→ 112
Valeur bargraphe 100 % 3	→ 112
Nombre décimales 3	→ 113
Affichage valeur 4	→ 113
Nombre décimales 4	→ 113
Display language	→ 113
Affichage intervalle	→ 113
Amortissement affichage	→ 113
Ligne d'en-tête	→ 113
Texte ligne d'en-tête	→ 113
Caractère de séparation	→ 113
Rétroéclairage	→ 113

Aperçu des paramètres avec description sommaire

Paramètre	Prérequis	Description	Sélection / Entrée	Réglage usine
Format d'affichage	Un afficheur local est disponible.	Sélectionner la manière dont les valeurs mesurées sont affichées.	<ul style="list-style-type: none"> ■ 1 valeur, taille max. ■ 1 valeur + bargr. ■ 2 valeurs ■ 3 valeurs, 1 grande ■ 4 valeurs 	1 valeur, taille max.
Affichage valeur 1	Un afficheur local est disponible.	Sélectionner la valeur mesurée, qui est affichée sur l'afficheur local.	<ul style="list-style-type: none"> ■ Débit volumique ■ Débit massique ■ Vitesse du fluide ■ Vitesse du son ■ Température ■ Densité ■ Température électronique ■ Force du signal * ■ Rapport signal bruit * ■ Taux d'acceptation * ■ Turbulence * ■ Totalisateur 1 ■ Totalisateur 2 ■ Totalisateur 3 ■ Sortie courant 1 	Débit volumique
Valeur bargraphe 0 % 1	Un afficheur local est disponible.	Entrer la valeur 0 % pour l'affichage à bargraphe.	Nombre à virgule flottante avec signe	En fonction du pays :
Valeur bargraphe 100 % 1	Un afficheur local est disponible.	Entrer la valeur 100 % pour l'affichage à bargraphe.	Nombre à virgule flottante avec signe	En fonction du pays et du diamètre nominal
Nombre décimales 1	Une valeur mesurée est indiquée dans le paramètre Affichage valeur 1 .	Sélectionner le nombre de décimales pour la valeur d'affichage.	<ul style="list-style-type: none"> ■ x ■ x.x ■ x.xx ■ x.xxx ■ x.xxxx 	x.xx
Affichage valeur 2	Un afficheur local est disponible.	Sélectionner la valeur mesurée, qui est affichée sur l'afficheur local.	Pour la liste de sélection, voir le paramètre Affichage valeur 1 (→ 105) Pour la liste de sélection, voir le paramètre Affichage valeur 1 (→ 105)	–
Nombre décimales 2	Une valeur mesurée est indiquée dans le paramètre Affichage valeur 2 .	Sélectionner le nombre de décimales pour la valeur d'affichage.	<ul style="list-style-type: none"> ■ x ■ x.x ■ x.xx ■ x.xxx ■ x.xxxx 	–
Affichage valeur 3	Un afficheur local est disponible.	Sélectionner la valeur mesurée, qui est affichée sur l'afficheur local.	Pour la liste de sélection, voir le paramètre Affichage valeur 1 (→ 105)	–
Valeur bargraphe 0 % 3	Une sélection a été effectuée dans le paramètre Affichage valeur 3 .	Entrer la valeur 0 % pour l'affichage à bargraphe.	Nombre à virgule flottante avec signe	En fonction du pays :
Valeur bargraphe 100 % 3	Une sélection a été réalisée dans le paramètre Affichage valeur 3 .	Entrer la valeur 100 % pour l'affichage à bargraphe.	Nombre à virgule flottante avec signe	–

Paramètre	Prérequis	Description	Sélection / Entrée	Réglage usine
Nombre décimales 3	Une valeur mesurée est indiquée dans le paramètre Affichage valeur 3 .	Sélectionner le nombre de décimales pour la valeur d'affichage.	<ul style="list-style-type: none"> ▪ x ▪ x.x ▪ x.xx ▪ x.xxx ▪ x.xxxx 	–
Affichage valeur 4	Un afficheur local est disponible.	Sélectionner la valeur mesurée, qui est affichée sur l'afficheur local.	Pour la liste de sélection, voir le paramètre Affichage valeur 1 (→ 105)	–
Nombre décimales 4	Une valeur mesurée est indiquée dans le paramètre Affichage valeur 4 .	Sélectionner le nombre de décimales pour la valeur d'affichage.	<ul style="list-style-type: none"> ▪ x ▪ x.x ▪ x.xx ▪ x.xxx ▪ x.xxxx 	–
Display language	Un afficheur local est disponible.	Régler la langue d'affichage.	<ul style="list-style-type: none"> ▪ English ▪ Deutsch ▪ Français ▪ Español ▪ Italiano ▪ Nederlands ▪ Portuguesa ▪ Polski ▪ русский язык (Russian) ▪ Svenska ▪ Türkçe ▪ 中文 (Chinese) ▪ 日本語 (Japanese) ▪ 한국어 (Korean) ▪ tiếng Việt (Vietnamese) * ▪ čeština (Czech) 	English (en alternative, la langue commandée est pré-réglée dans l'appareil)
Affichage intervalle	Un afficheur local est disponible.	Régler le temps pendant lequel les valeurs mesurées sont affichées lorsque l'afficheur alterne entre les valeurs.	1 ... 10 s	–
Amortissement affichage	Un afficheur local est disponible.	Régler le temps de réaction de l'afficheur par rapport aux fluctuations de la valeur mesurée.	0,0 ... 999,9 s	–
Ligne d'en-tête	Un afficheur local est disponible.	Sélectionner le contenu de l'en-tête sur l'afficheur local.	<ul style="list-style-type: none"> ▪ Désignation du point de mesure ▪ Texte libre 	–
Texte ligne d'en-tête	L'option Texte libre est sélectionnée dans le paramètre Ligne d'en-tête .	Entrer le texte de l'en-tête d'afficheur.	Max. 12 caractères tels que des lettres, des chiffres ou des caractères spéciaux (par ex. @, %, /)	–
Caractère de séparation	Un afficheur local est disponible.	Sélectionner le séparateur décimal pour l'affichage des valeurs numériques.	<ul style="list-style-type: none"> ▪ . (point) ▪ , (virgule) 	. (point)
Rétroéclairage	Un afficheur local est disponible.	Activer et désactiver le rétroéclairage de l'afficheur local.	<ul style="list-style-type: none"> ▪ Désactiver ▪ Activer 	–

* Visualisation dépendant des options de commande ou de la configuration de l'appareil

10.5.5 Configuration WLAN

Le sous-menu **WLAN Settings** guide systématiquement l'utilisateur à travers tous les paramètres devant être réglés pour la configuration WLAN.



Navigation

Menu "Configuration" → Configuration étendue → Paramètres WLAN

► Paramètres WLAN	
WLAN	→ 114
Mode WLAN	→ 114
Nom SSID	→ 114
Sécurité réseau	→ 114
Identification de sécurité	→ 115
Nom utilisateur	→ 115
Mot de passe WLAN	→ 115
Adresse IP WLAN	→ 115
Adresse MAC WLAN	→ 115
Passphrase WLAN	→ 115
Attribuer un nom SSID	→ 115
Nom SSID	→ 115
Etat de connexion	→ 115
Puissance signal reçu	→ 115

Aperçu des paramètres avec description sommaire

Paramètre	Prérequis	Description	Sélection / Entrée / Affichage	Réglage usine
WLAN	-	Activer et désactiver le WLAN.	<ul style="list-style-type: none"> ■ Désactiver ■ Activer 	-
Mode WLAN	-	Sélectionner le mode WLAN.	Point d'accès WLAN	-
Nom SSID	Le client est activé.	Entrez le nom du SSID défini par l'utilisateur (32 caractères max.).	-	-
Sécurité réseau	-	Sélectionner le type de sécurité du réseau WLAN.	<ul style="list-style-type: none"> ■ Non sécurisé ■ WPA2-PSK ■ EAP-PEAP with MSCHAPv2 * ■ EAP-PEAP MSCHAPv2 no server authentic. * ■ EAP-TLS * 	-

Paramètre	Prérequis	Description	Sélection / Entrée / Affichage	Réglage usine
Identification de sécurité	–	Sélectionner les paramètres de sécurité et télécharger ces paramètres via le menu Gestion des données > Sécurité > WLAN.	<ul style="list-style-type: none"> ■ Trusted issuer certificate ■ Certificat de l'appareil ■ Device private key 	–
Nom utilisateur	–	Entrez le nom de l'utilisateur.	–	–
Mot de passe WLAN	–	Entrez le mot de passe WLAN.	–	–
Adresse IP WLAN	–	Entrez l'adresse IP de l'interface WLAN de l'appareil.	4 octets : 0...255 (pour chaque octet)	–
Adresse MAC WLAN	–	Entrez l'adresse MAC de l'interface WLAN de l'appareil.	Chaîne unique de 12 caractères alphanumériques	À chaque appareil est affectée une adresse individuelle.
Passphrase WLAN	L'option WPA2-PSK est sélectionnée dans le paramètre Security type .	Entrez la clé de réseau (8 à 32 caractères).  La clé de réseau fournie avec l'appareil doit être modifiée au cours de la mise en service pour des raisons de sécurité.	Chaîne de 8 à 32 caractères comprenant des chiffres, des lettres et des caractères spéciaux (sans espaces)	Numéro de série de l'appareil de mesure (p. ex. L100A802000)
Attribuer un nom SSID	–	Sélectionnez le nom qui sera utilisé pour SSID: tag de l'appareil ou le nom défini par l'utilisateur.	<ul style="list-style-type: none"> ■ Désignation du point de mesure ■ Défini par l'utilisateur 	–
Nom SSID	<ul style="list-style-type: none"> ■ L'option Défini par l'utilisateur est sélectionnée dans le paramètre Attribuer un nom SSID. ■ L'option Point d'accès WLAN est sélectionnée dans le paramètre Mode WLAN. 	Entrez le nom du SSID défini par l'utilisateur (32 caractères max.).  Le nom SSID défini par l'utilisateur ne peut être affecté qu'une seule fois. Si le nom SSID est affecté plusieurs fois, les appareils peuvent interférer les uns avec les autres.	Chaîne de max. 32 caractères comprenant des chiffres, des lettres et des caractères spéciaux	EH_désignation de l'appareil_7 derniers chiffres du numéro de série (p. ex. EH_Prosonic_Flow_400_A802000)
Etat de connexion	–	Indique l'état de la connexion.	<ul style="list-style-type: none"> ■ Connecté ■ Non connecté 	–
Puissance signal reçu	–	Indique la puissance du signal reçu.	<ul style="list-style-type: none"> ■ Bas ■ Moyen ■ Haute 	–
Appliquer les modifications	–	Utiliser les paramètres WLAN modifiés.	<ul style="list-style-type: none"> ■ Annuler ■ Ok 	–

* Visualisation dépendant des options de commande ou de la configuration de l'appareil

10.5.6 Réalisation de l'étalonnage base Heartbeat

Sous-menu **Configuration Heartbeat** guide l'utilisateur de manière systématique à travers tous les paramètres qui peuvent être utilisés pour la configuration de base de la fonctionnalité Heartbeat.



L'assistant apparaît uniquement si l'appareil dispose du pack application Heartbeat Verification +Monitoring.

Navigation

Menu "Configuration" → Configuration étendue → Configuration Heartbeat

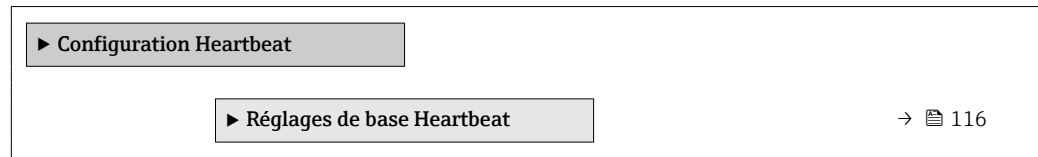

Sous-menu "Réglages de base Heartbeat"

Navigation

Menu "Configuration" → Configuration étendue → Configuration Heartbeat → Réglages de base Heartbeat

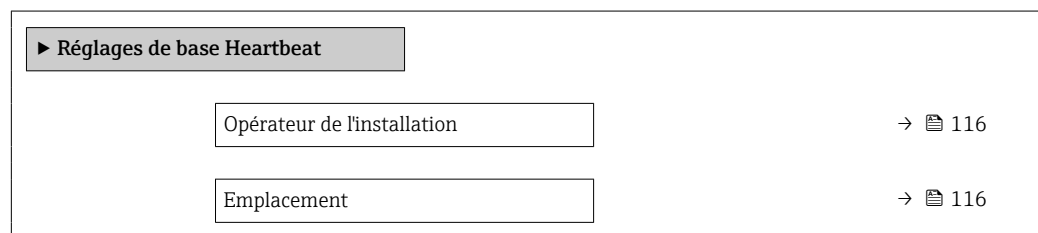

Aperçu des paramètres avec description sommaire

Paramètre	Description	Entrée
Opérateur de l'installation	Saisir l'opérateur de l'installation.	Max. 32 caractères tels que lettres, chiffres ou caractères spéciaux (p. ex. @, %, /)
Emplacement	Entrer l'emplacement.	Max. 32 caractères tels que lettres, chiffres ou caractères spéciaux (p. ex. @, %, /)

10.5.7 Utilisation des paramètres pour l'administration de l'appareil

Le sous-menu **Administration** guide systématiquement l'utilisateur à travers tous les paramètres utilisés pour la gestion de l'appareil.

Navigation

Menu "Configuration" → Configuration étendue → Administration

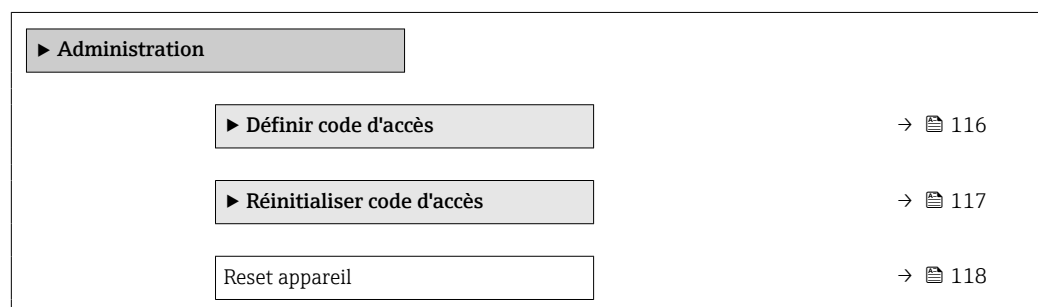

Utilisation du paramètre pour définir le code d'accès

Complétez cet assistant pour spécifier un code d'accès pour le rôle de maintenance.

Navigation

Menu "Configuration" → Configuration étendue → Administration → Définir code d'accès

▶ Définir code d'accès

→ ⓘ 117

→ ⓘ 117

Aperçu des paramètres avec description sommaire

Paramètre	Description	Entrée
Définir code d'accès	Spécifier un code d'accès requis pour obtenir les droits d'accès au rôle Maintenance.	Chaîne de max. 16 caractères comprenant des chiffres, des lettres et des caractères spéciaux
Confirmer le code d'accès	Confirmer le code d'accès entré pour le rôle Maintenance.	Chaîne de max. 16 caractères comprenant des chiffres, des lettres et des caractères spéciaux

Utilisation du paramètre pour réinitialiser le code d'accès

Navigation

Menu "Configuration" → Configuration étendue → Administration → Réinitialiser code d'accès

▶ Réinitialiser code d'accès

→ ⓘ 117

→ ⓘ 117

Aperçu des paramètres avec description sommaire

Paramètre	Description	Affichage / Entrée
Temps de fonctionnement	Indique la durée de fonctionnement de l'appareil.	Jours (d), heures (h), minutes (m) et secondes (s)
Réinitialiser code d'accès	<p>Entrer le code fourni par le support technique Endress+Hauser pour réinitialiser le code Maintenance.</p> <p> Pour un code de réinitialisation, contacter Endress+Hauser.</p> <p>Le code de réinitialisation ne peut être entré que via :</p> <ul style="list-style-type: none"> ▪ Navigateur web ▪ DeviceCare, FieldCare (via l'interface service CDI-RJ45) ▪ Bus de terrain 	Chaîne de caractères comprenant des chiffres, des lettres et des caractères spéciaux

Utilisation du paramètre pour réinitialiser l'appareil

Navigation

Menu "Configuration" → Configuration étendue → Administration

Aperçu des paramètres avec description sommaire

Paramètre	Description	Sélection
Reset appareil	Réinitialiser la configuration de l'appareil - soit entièrement soit partiellement - à un état défini.	<ul style="list-style-type: none"> ■ Annuler ■ État au moment de la livraison ■ Redémarrer l'appareil ■ Restaurer la sauvegarde S-DAT *

* Visualisation dépendant des options de commande ou de la configuration de l'appareil













10.6 Simulation



Via le sous-menu **Simulation**, il est possible de simuler diverses variables de process dans le process et le mode alarme appareil et de vérifier les chaînes de signal en aval (vannes de commutation ou circuits de régulation). La simulation peut être réalisée sans mesure réelle (pas d'écoulement de produit à travers l'appareil).

-  Les paramètres affichés dépendent :
- de l'appareil commandé
 - du mode de fonction commandé pour les sorties impulsions/fréquence/tor



Navigation

Menu "Diagnostic" → Simulation

► Simulation	
Affecter simulation variable process	→  119
Valeur variable mesurée	→  119
Simulation de l'entrée état 1	→  119
Niveau du signal d'entrée 1	→  119
Simulation sortie courant 1	→  119
Valeurs de la sortie courant	→  119
Simulation sortie fréquence 1 ... n	→  119
Valeur sortie fréquence 1 ... n	→  119
Simulation sortie pulse 1 ... n	→  119
Valeur d'impulsion 1 ... n	→  119
Simulation sortie commutation 1 ... n	→  119
Changement d'état 1 ... n	→  119
Simulation alarme appareil	→  119

Catégorie d'événement diagnostic	→  120
Simulation événement diagnostic	→  120

Aperçu des paramètres avec description sommaire

Paramètre	Prérequis	Description	Sélection / Entrée
Affecter simulation variable process	–	Sélectionner une variable de process pour le process de simulation qui est activé.	<ul style="list-style-type: none"> ■ Arrêt ■ Débit volumique ■ Débit massique ■ Vitesse du fluide ■ Vitesse du son ■ Température ■ Densité
Valeur variable mesurée	Une variable de process est sélectionnée dans le paramètre Affecter simulation variable process (→  119).	Entrez la valeur de simulation pour le paramètre sélectionné.	Dépend de la variable de process sélectionnée
Simulation de l'entrée état 1	Pour la variante de commande suivante : "Sortie ; entrée", option I ⁴ -20mA HART, 2x sortie impul./fréq./tor ; entrée état"	Simulation de commutation de l'entrée état marche et arrêt.	<ul style="list-style-type: none"> ■ Arrêt ■ Marche
Niveau du signal d'entrée 1	Dans le paramètre Simulation de l'entrée état , l'option Marche est sélectionnée.	Sélectionner le niveau de signal pour la simulation de l'entrée d'état.	<ul style="list-style-type: none"> ■ Haute ■ Bas
Simulation sortie courant 1	–	Commuter en On/Off la simulation de courant.	<ul style="list-style-type: none"> ■ Arrêt ■ Marche
Valeurs de la sortie courant	Dans le Paramètre Simulation sortie courant , l'option Marche est sélectionnée.	Entrer valeur de courant pour simulation.	3,59 ... 22,5 mA
Simulation sortie fréquence 1 ... n	Dans le paramètre Mode de fonctionnement , l'option Fréquence est sélectionnée.	Activer/désactiver la simulation de la sortie fréquence.	<ul style="list-style-type: none"> ■ Arrêt ■ Marche
Valeur sortie fréquence 1 ... n	Dans le Paramètre Simulation fréquence 1 ... n , l'option Marche est sélectionnée.	Entrez la valeur de fréquence pour la simulation.	0,0 ... 12 500,0 Hz
Simulation sortie pulse 1 ... n	Dans le paramètre Mode de fonctionnement , l'option Impulsion est sélectionnée.	Définir et arrêter la simulation de la sortie impulsion.  Pour l'option Valeur fixe : Le paramètre Durée d'impulsion (→  99) définit la durée d'impulsion de la sortie impulsion.	<ul style="list-style-type: none"> ■ Arrêt ■ Valeur fixe ■ Valeur du compte à rebours
Valeur d'impulsion 1 ... n	Dans le Paramètre Simulation sortie pulse 1 ... n , l'option Valeur du compte à rebours est sélectionnée.	Entrez le nombre d'impulsion pour la simulation.	0 ... 65 535
Simulation sortie commutation 1 ... n	Dans le paramètre Mode de fonctionnement , l'option Etat est sélectionnée.	Commuter en On/Off la simulation de contact.	<ul style="list-style-type: none"> ■ Arrêt ■ Marche
Changement d'état 1 ... n	–	Sélectionner le status de l'état de la sortie de simulation.	<ul style="list-style-type: none"> ■ Ouvert ■ Fermé
Simulation alarme appareil	–	Commuter en On/Off l'alarme capteur.	<ul style="list-style-type: none"> ■ Arrêt ■ Marche

Paramètre	Prérequis	Description	Sélection / Entrée
Catégorie d'événement diagnostic	-	Sélectionner une catégorie d'événement de diagnostic.	<ul style="list-style-type: none"> ■ Capteur ■ Electronique ■ Configuration ■ Process
Simulation événement diagnostic	-	Sélectionner un événement diagnostic pour simuler cet événement.	<ul style="list-style-type: none"> ■ Arrêt ■ Liste de sélection des événements de diagnostic (en fonction de la catégorie sélectionnée)

10.7 Protection des réglages contre l'accès non autorisé

Les options suivantes sont possibles pour protéger la configuration de l'appareil contre toute modification involontaire après la mise en service :







- Protection en écriture via code d'accès pour l'afficheur local et le navigateur Web
- Protection en écriture via le commutateur de protection en écriture
- Protection en écriture via verrouillage des touches

10.7.1 Protection en écriture via code d'accès

Le code d'accès spécifique à l'utilisateur a les effets suivants :

- Via la configuration locale, les paramètres pour la configuration de l'appareil de mesure sont protégés en écriture et leurs valeurs ne sont plus modifiables.
- L'accès à l'appareil est protégé via le navigateur web, comme le sont les paramètres pour la configuration de l'appareil de mesure.

Définition du code d'accès via l'afficheur local



1. Naviguer jusqu'au Paramètre **Définir code d'accès** (→  117).
 2. 16 caractères max. comprenant des chiffres, des lettres et des caractères spéciaux comme code d'accès.
 3. Entrer une nouvelle fois le code d'accès dans le Paramètre **Confirmer le code d'accès** (→  117) pour confirmer.
 - ↳ Le symbole  apparaît devant tous les paramètres protégés en écriture.
-  Désactivation de la protection en écriture des paramètres via le code d'accès →  68.
 - Si le code d'accès est perdu : Réinitialiser le code d'accès .
 - Le rôle utilisateur avec lequel l'utilisateur est actuellement connecté est affiché dans le Paramètre **Droits d'accès via afficheur**.
 - Navigation : Fonctionnement → Droits d'accès via afficheur
 - Rôles utilisateur et leurs droits d'accès →  68
 - L'appareil reverrouille automatiquement les paramètres protégés en écriture si aucune touche n'est actionnée pendant 10 minutes dans la vue navigation et édition.
 - L'appareil verrouille automatiquement les paramètres protégés en écriture après 60 s si l'utilisateur retourne au mode affichage opérationnel à partir de la vue navigation et édition.

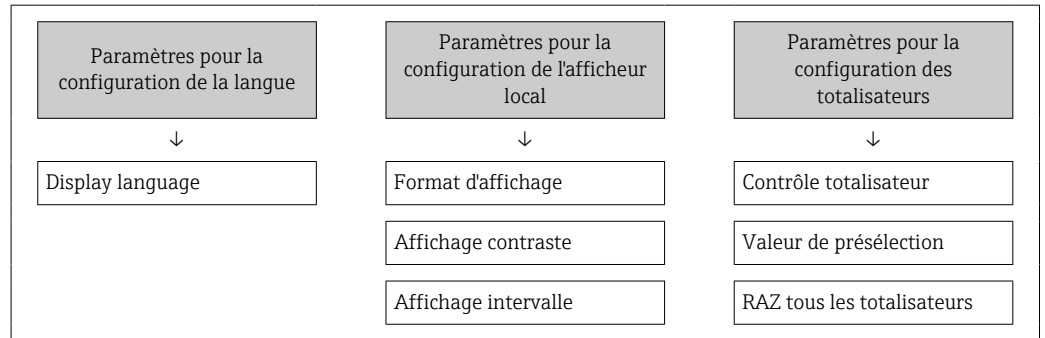

Paramètres toujours modifiables via l'afficheur local

Certains paramètres, qui n'affectent pas la mesure, sont exclus de la protection en écriture des paramètres via l'affichage local. Malgré le code d'accès défini par l'utilisateur, ces paramètres peuvent toujours être modifiés, même si les autres paramètres sont verrouillés.



Définition du code d'accès via le navigateur web

1. Naviguer jusqu'au paramètre **Définir code d'accès** (→  117).
2. Définir comme code d'accès un code numérique à 16 chiffres (max.).
3. Entrer une nouvelle fois le code d'accès dans le Paramètre **Confirmer le code d'accès** (→  117) pour confirmer.
 - ↳ Le navigateur web passe à la page de connexion.

-  **Désactivation de la protection en écriture des paramètres via le code d'accès** →  68.
 - Si le code d'accès est perdu : Réinitialiser le code d'accès .
 - Le Paramètre **Droits d'accès via logiciel** indique le rôle utilisateur avec lequel l'utilisateur est actuellement connecté.
 - Navigation : Fonctionnement → Droits d'accès via logiciel
 - Rôles utilisateur et leurs droits d'accès →  68

Si pendant 10 minutes aucune action n'est effectuée, le navigateur revient automatiquement à la page d'accès.

10.7.2 Protection en écriture via commutateur de verrouillage

Contrairement à la protection en écriture des paramètres via un code d'accès spécifique à l'utilisateur, cela permet de verrouiller l'accès en écriture à l'ensemble du menu de configuration – à l'exception du paramètre "**Affichage contraste**".

Les valeurs des paramètres sont à présent en lecture seule et ne peuvent plus être modifiées (à l'exception du paramètre "**Affichage contraste**") :

- Via afficheur local
- Via l'interface service (CDI-RJ45)
- Via protocole HART

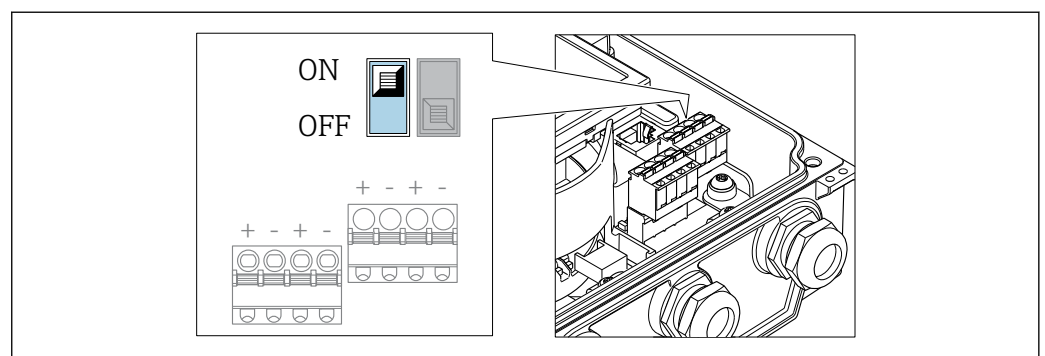



A0032092

1. Desserrer les 4 vis de fixation du couvercle du boîtier et ouvrir ce dernier.

2. Le fait de mettre le commutateur de verrouillage (WP) situé sur le module électronique principal sur la position **ON** active la protection en écriture du hardware. Le fait de mettre le commutateur de verrouillage (WP) situé sur le module électronique principal sur la position **OFF** (réglage par défaut) désactive la protection en écriture du hardware.

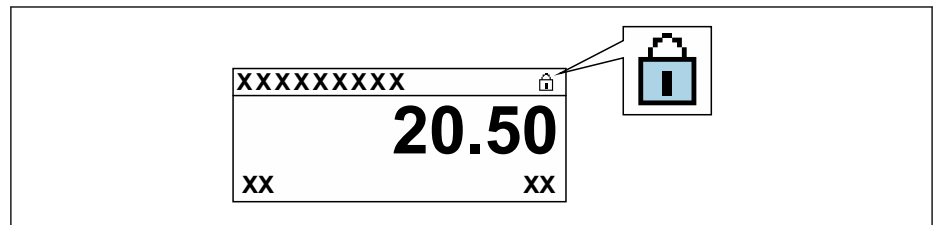
↳ Si la protection en écriture du hardware est activée : l'option **Protection en écriture hardware** est affichée dans le paramètre **État verrouillage**. En outre, le symbole  apparaît sur l'afficheur local, devant les paramètres dans l'en-tête de l'affichage de fonctionnement et dans la vue de navigation.



Si la protection en écriture du hardware est désactivée : aucune option n'est affichée dans le paramètre **État verrouillage**. Sur l'afficheur local, le symbole  disparaît devant les paramètres dans l'en-tête de l'affichage de fonctionnement et dans la vue de navigation.

3. **⚠ AVERTISSEMENT**

Couple de serrage trop important pour les vis de fixation !

Risque de dommages sur le transmetteur en plastique.

- ▶ Serrer les vis de fixation avec le couple de serrage indiqué →  50.

Remonter le transmetteur dans l'ordre inverse.



11 Configuration

11.1 Lecture de l'état de verrouillage de l'appareil

Protection en écriture active de l'appareil : paramètre **État verrouillage**



Fonctionnement → État verrouillage

Étendue des fonctions du paramètre "État verrouillage"

Options	Description
aucune	L'autorisation d'accès affichée dans le Paramètre Droits d'accès via afficheur s'applique →  68. Apparaît uniquement sur l'afficheur local.
Protection en écriture hardware	Le commutateur DIP pour le verrouillage du hardware est activé sur le module électronique principal. Ceci verrouille l'accès en écriture aux paramètres (p. ex. via l'affichage local ou l'outil de configuration) →  121.
Temporairement verrouillé	En raison d'opérations internes dans l'appareil (p. ex. upload/download des données, reset, etc.), l'accès en écriture aux paramètres est temporairement bloqué. Dès la fin de ces opérations, les paramètres sont à nouveau modifiables.



11.2 Définition de la langue de programmation

 Informations détaillées :

- Pour configurer la langue de service →  85
- Pour plus d'informations sur les langues de service prises en charge par l'appareil →  171

11.3 Configuration de l'afficheur

Informations détaillées :





- Sur les réglages de base pour l'afficheur local →  104
- Sur les réglages avancés pour l'afficheur local →  111

11.4 Lecture des valeurs mesurées

Avec le sous-menu **Valeur mesurée**, il est possible de lire toutes les valeurs mesurées.

Navigation

Menu "Diagnostic" → Valeur mesurée







► Valeur mesurée	
► Variables process	→  124
► Valeurs système	→  125
► Valeurs d'entrées	→  125
► Valeur de sortie	→  126
► Totalisateur	→  127

11.4.1 Variables de process



Le Sous-menu **Variables process** contient tous les paramètres nécessaires à l'affichage des valeurs mesurées actuelles de chaque variable de process.

Navigation

Menu "Diagnostic" → Valeur mesurée → Variables process

► Variables process	
Débit volumique	→  124
Débit massique	→  124
Vitesse du son	→  124
Densité	→  124
Vitesse du fluide	→  125
Température	→  125

Aperçu des paramètres avec description sommaire

Paramètre	Prérequis	Description	Affichage
Débit volumique	–	Indique le débit volumique actuellement mesuré. <i>Dépendance</i> L'unité est reprise du paramètre Unité de débit volumique (→  88)	Nombre à virgule flottante avec signe
Débit massique	–	Indique le débit massique actuellement calculé. <i>Dépendance</i> L'unité est tirée du paramètre Unité de débit massique (→  88).	Nombre à virgule flottante avec signe
Vitesse du son	–	Indique la vitesse du son actuellement mesurée. <i>Dépendance</i> L'unité est tirée du paramètre Unité de vitesse .	Nombre à virgule flottante avec signe
Densité	Une masse volumique fixe n'est pas entrée.	Indique la masse volumique actuellement calculée. <i>Dépendance</i> L'unité est reprise du paramètre Unité de densité	Nombre à virgule flottante avec signe

Paramètre	Prérequis	Description	Affichage
Vitesse du fluide	–	Indique la vitesse d'écoulement moyenne actuellement calculée. <i>Dépendance</i> L'unité est reprise du paramètre Unité de vitesse	Nombre à virgule flottante avec signe
Température	La température n'est pas entrée comme valeur fixe.	Indique la température actuellement mesurée. <i>Dépendance</i> L'unité est reprise du paramètre Unité de température	Nombre à virgule flottante avec signe

11.4.2 Valeurs système

Le sous-menu **Valeurs système** comprend tous les paramètres permettant d'afficher les valeurs mesurées actuelles de chaque valeur système.

Navigation

Menu "Diagnostic" → Valeur mesurée → Valeurs système

► Valeurs système	
Force du signal	→ 125
Taux d'acceptation	→ 125
Rapport signal bruit	→ 125
Turbulence	→ 125

Aperçu des paramètres avec description sommaire

Paramètre	Description	Affichage
Force du signal	Affiche la force actuelle du signal (0 à 100 dB). Évaluation de la force du signal : ▪ < 10 dB : mauvaise ▪ > 90 dB : très bonne	Nombre à virgule flottante avec signe
Taux d'acceptation	Affiche le rapport entre le nombre de signaux ultrasonores acceptés pour le calcul du débit et le nombre total de signaux ultrasonores émis.	0 ... 100 %
Rapport signal bruit	Affiche le rapport signal/bruit actuel (0 à 100 dB). Évaluation du rapport signal/bruit : ▪ < 20 dB : mauvais ▪ > 50 dB : très bon	Nombre à virgule flottante avec signe
Turbulence	Affiche la turbulence actuelle.	Nombre à virgule flottante avec signe

11.4.3 Valeurs d'entrée

Le sous-menu **Valeurs d'entrées** guide l'utilisateur systématiquement vers les différentes valeurs des entrées.



Le sous-menu n'apparaît que si l'appareil a été commandé avec l'entrée état → 47..

Navigation

Menu "Diagnostic" → Valeur mesurée → Valeurs d'entrées

▶ Valeurs d'entrées

Valeur de l'entrée état

→ 126

Aperçu des paramètres avec description sommaire

Paramètre	Prérequis	Description	Affichage
Valeur de l'entrée état	Pour la caractéristique de commande suivante : "Sortie ; entrée", option I ¹ / ₄ -20mA HART, 2x sortie impul./fréq./tor ; entrée état"	Indique le niveau de signal entrée courant.	<ul style="list-style-type: none"> ■ Haute ■ Bas

11.4.4 Valeurs de sortie

Le sous-menu **Valeur de sortie** comprend tous les paramètres permettant d'afficher les valeurs mesurées actuelles de chaque sortie.

- Les paramètres affichés dépendent :
- de l'appareil commandé
 - du mode de fonction commandé pour les sorties impulsions/fréquence/tor

Navigation

Menu "Diagnostic" → Valeur mesurée → Valeur de sortie

▶ Valeur de sortie

Courant de sortie

→ 127

Mesure courant

→ 127

Sortie impulsion

→ 127

Sortie fréquence

→ 127

Changement d'état

→ 127

Sortie fréquence

→ 127

Sortie impulsion

→ 127

Changement d'état

→ 127

Aperçu des paramètres avec description sommaire

Paramètre	Prérequis	Description	Affichage
Courant de sortie	–	Indique la valeur actuelle calculée de la sortie courant.	3,59 ... 22,5 mA
Mesure courant	–	Indique la valeur actuelle mesurée de la sortie courant.	0 ... 30 mA
Sortie impulsion 1 ... n	L'option Impulsion est sélectionnée dans le paramètre Mode de fonctionnement .	Indique la fréquence d'impulsion actuellement délivrée.	Nombre à virgule flottante positif
Sortie fréquence 1 ... n	L'option Fréquence est sélectionnée dans le paramètre Mode de fonctionnement .	Indique la valeur actuellement mesurée pour la sortie fréquence.	0,0 ... 12 500,0 Hz
Changement d'état 1 ... n	L'option Etat est sélectionnée dans le paramètre Mode de fonctionnement .	Indique l'état actuel de la sortie relais.	<ul style="list-style-type: none"> ■ Ouvert ■ Fermé

11.4.5 Sous-menu "Totalisateur"

Le sous-menu **Totalisateur** comprend tous les paramètres permettant d'afficher les valeurs mesurées actuelles de chaque totalisateur.

Navigation

Menu "Diagnostic" → Valeur mesurée → Totalisateur

<div style="border: 1px solid black; padding: 5px; margin-bottom: 10px;"> ▶ Totalisateur </div> <div style="border: 1px solid black; padding: 5px; margin-bottom: 10px;"> <div style="border: 1px solid black; padding: 2px; display: inline-block; width: 80%;">Valeur totalisateur 1 ... n</div> → ⓘ 127 </div> <div style="border: 1px solid black; padding: 5px;"> <div style="border: 1px solid black; padding: 2px; display: inline-block; width: 80%;">Dépassement Totalisateur 1 ... n</div> → ⓘ 127 </div>

Aperçu des paramètres avec description sommaire

Paramètre	Prérequis	Description	Affichage
Valeur totalisateur 1 ... n	L'une des options suivantes est sélectionnée dans le paramètre Affecter variable process (→ ⓘ 110) du sous-menu Totalisateur 1 ... n : <ul style="list-style-type: none"> ■ Débit volumique ■ Débit massique 	Indique l'état actuel du totalisateur.	Nombre à virgule flottante avec signe
Dépassement Totalisateur 1 ... n	L'une des options suivantes est sélectionnée dans le paramètre Affecter variable process (→ ⓘ 110) du sous-menu Totalisateur 1 ... n : <ul style="list-style-type: none"> ■ Débit volumique ■ Débit massique 	Indique l'état actuel du totalisateur.	Nombre entier avec signe

11.5 Adaptation de l'appareil aux conditions de process

Pour ce faire, on dispose :

- des réglages de base à l'aide du menu **Configuration** (→ ⓘ 85)
- des réglages étendus à l'aide du sous-menu **Configuration étendue** (→ ⓘ 108)

11.6 Remise à zéro du totalisateur

Les totalisateurs sont réinitialisés dans le sous-menu **Fonctionnement** :

- Contrôle totalisateur
- RAZ tous les totalisateurs

Navigation

Menu "Fonctionnement" → Totalisateur

▶ Totalisateur	
Contrôle totalisateur 1 ... n	→ ⓘ 128
Valeur de présélection 1 ... n	→ ⓘ 128
Valeur totalisateur 1 ... n	→ ⓘ 128
RAZ tous les totalisateurs	→ ⓘ 128

Aperçu des paramètres avec description sommaire

Paramètre	Prérequis	Description	Sélection / Entrée / Affichage	Réglage usine
Contrôle du totalisateur 1 ... n	Une variable de process est sélectionnée dans le paramètre Affecter variable process (→ ⓘ 110) du sous-menu Totalisateur 1 ... n .	Contrôler la valeur du totalisateur.	<ul style="list-style-type: none"> ▪ Totalisation ▪ RAZ + maintien ▪ Présélection + maintien ▪ RAZ + totalisation ▪ Présélection + totalisation ▪ Tenir 	-
Valeur de présélection 1 ... n	Une variable de process est sélectionnée dans le paramètre Affecter variable process (→ ⓘ 110) du sous-menu Totalisateur 1 ... n .	Spécifier la valeur initiale du totalisateur. <i>Dépendance</i>  L'unité de la variable de process sélectionnée est définie dans le paramètre Unité totalisateur (→ ⓘ 110) pour le totalisateur.	Nombre à virgule flottante avec signe	Dépend du pays : <ul style="list-style-type: none"> ▪ 0 m³ ▪ 0 ft³
Valeur totalisateur	L'une des options suivantes est sélectionnée dans le paramètre Affecter variable process (→ ⓘ 110) du sous-menu Totalisateur 1 ... n : <ul style="list-style-type: none"> ▪ Débit volumique ▪ Débit massique 	Indique l'état actuel du totalisateur.	Nombre à virgule flottante avec signe	-
RAZ tous les totalisateurs	-	Remettre tous les totalisateurs à 0 et démarrer.	<ul style="list-style-type: none"> ▪ Annuler ▪ RAZ + totalisation 	-

11.6.1 Étendue des fonctions du paramètre "Contrôle totalisateur"

Options	Description
Totalisation	Le totalisateur est démarré et continue de fonctionner.
RAZ + maintien	La totalisation est arrêtée et le totalisateur remis à 0.

Options	Description
Présélection + maintien ¹⁾	Le processus de totalisation est arrêté et le totalisateur est réglé sur sa valeur de départ définie à partir du paramètre Valeur de présélection .
RAZ + totalisation	Le totalisateur est remis à 0 et la totalisation redémarrée.
Présélection + totalisation ¹⁾	Le totalisateur est réglé sur la valeur de démarrage définie dans le paramètre Valeur de présélection et la totalisation redémarre.

1) Visible selon les options de commande ou les réglages de l'appareil

11.6.2 Étendue des fonctions du paramètre "RAZ tous les totalisateurs"

Options	Description
Annuler	Aucune action n'est exécutée et l'utilisateur quitte le paramètre.
RAZ + totalisation	Tous les totalisateurs sont remis à 0 et la totalisation redémarre. Ceci supprime toutes les valeurs de débit totalisées précédemment.

11.7 Affichage de l'historique des valeurs mesurées

Le pack d'applications **HistoROM étendue** (option de commande) doit être activé dans l'appareil pour que le sous-menu **Enregistrement des valeurs mesurées** apparaisse. Celui-ci comprend tous les paramètres pour l'historique des valeurs mesurées.

 L'enregistrement des données est également possible via :

- Outil d'Asset Management FieldCare →  78.
- Navigateur Web

Étendue des fonctions

- Mémorisation possible d'un total de 1 000 valeurs mesurées
- 4 voies d'enregistrement
- Intervalle d'enregistrement des valeurs mesurées réglable
- Tendence de la valeur mesurée pour chaque voie d'enregistrement affiché sous la forme d'un diagramme

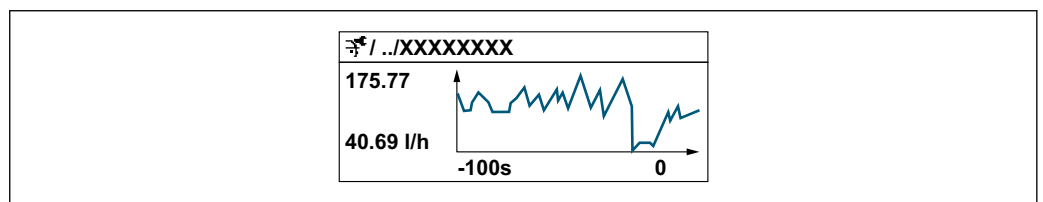











A0034352

- Axe x : selon le nombre de voies sélectionnées, affiche 250 à 1 000 valeurs mesurées d'une variable de process.
- Axe y : indique l'étendue approximative des valeurs mesurées et adapte celle-ci en continu à la mesure en cours.



 Si la durée de l'intervalle d'enregistrement ou l'affectation des variables de process aux voies est modifiée, le contenu de la mémoire des valeurs mesurées est effacé.



Navigation

Menu "Diagnostic" → Enregistrement des valeurs mesurées

► Enregistrement des valeurs mesurées	
Affecter voie 1	→  130
Affecter voie 2	→  130
Affecter voie 3	→  131
Affecter voie 4	→  131
Intervalle de mémorisation	→  131
Reset tous enregistrements	→  131
Enregistrement de données	→  131
Retard Logging	→  131
Contrôle de l'enregistrement des données	→  131
Statut d'enregistrement de données	→  131
Durée complète d'enregistrement	→  131

Aperçu des paramètres avec description sommaire

Paramètre	Prérequis	Description	Sélection / Entrée / Affichage
Affecter voie 1	Le pack application HistoROM étendue est disponible.	Affecter la variable de process à la voie d'enregistrement.	<ul style="list-style-type: none"> ■ Arrêt ■ Débit volumique ■ Débit massique ■ Vitesse du fluide ■ Vitesse du son ■ Température ■ Densité ■ Force du signal * ■ Rapport signal bruit * ■ Taux d'acceptation * ■ Turbulence * ■ Température électronique ■ Sortie courant 1
Affecter voie 2	Le pack application HistoROM étendue est disponible.  Les options logicielles actuellement activées sont affichées dans le paramètre Aperçu des options logiciels .	Affecter une variable process à la voie d'enregistrement.	Pour la liste de sélection, voir le paramètre Affecter voie 1 (→  130)

Paramètre	Prérequis	Description	Sélection / Entrée / Affichage
Affecter voie 3	Le pack application HistoROM étendue est disponible.  Les options logicielles actuellement activées sont affichées dans le paramètre Aperçu des options logiciels .	Affecter une variable process à la voie d'enregistrement.	Pour la liste de sélection, voir le paramètre Affecter voie 1 (→ ⓘ 130)
Affecter voie 4	Le pack application HistoROM étendue est disponible.  Les options logicielles actuellement activées sont affichées dans le paramètre Aperçu des options logiciels .	Affecter une variable process à la voie d'enregistrement.	Pour la liste de sélection, voir le paramètre Affecter voie 1 (→ ⓘ 130)
Intervalle de mémorisation	Le pack application HistoROM étendue est disponible.	Définir l'intervalle d'enregistrement des données. Cette valeur définit l'intervalle de temps entre les différents points de données dans la mémoire.	0,1 ... 3 600,0 s
Reset tous enregistrements	Le pack application HistoROM étendue est disponible.	Effacer toute la mémoire des données.	<ul style="list-style-type: none"> ■ Annuler ■ Effacer données
Enregistrement de données	–	Sélectionner le type d'enregistrement des données.	<ul style="list-style-type: none"> ■ Ecrasement ■ Non écrasé
Retard Logging	Dans le paramètre Enregistrement de données , l'option Non écrasé est sélectionnée.	Entrer la temporisation pour l'enregistrement des valeurs mesurées.	0 ... 999 h
Contrôle de l'enregistrement des données	Dans le paramètre Enregistrement de données , l'option Non écrasé est sélectionnée.	Démarrer et arrêter l'enregistrement des valeurs mesurées.	<ul style="list-style-type: none"> ■ Aucune ■ Supprimer + redémarrer ■ Arrêt
Statut d'enregistrement de données	Dans le paramètre Enregistrement de données , l'option Non écrasé est sélectionnée.	Indique l'état de l'enregistrement des valeurs mesurées.	<ul style="list-style-type: none"> ■ Fait ■ Retard actif ■ Active ■ Arrêté
Durée complète d'enregistrement	Dans le paramètre Enregistrement de données , l'option Non écrasé est sélectionnée.	Indique la durée totale de l'enregistrement.	Nombre à virgule flottante positif

* Visualisation dépendant des options de commande ou de la configuration de l'appareil

12 Diagnostic et suppression des défauts

12.1 Suppression générale des défauts









Pour l'afficheur local

Erreur	Causes possibles	Action corrective
Afficheur local sombre et pas de signaux de sortie	La tension d'alimentation ne correspond pas à la tension indiquée sur la plaque signalétique.	Appliquer la tension d'alimentation correcte → 50.
Afficheur local sombre et pas de signaux de sortie	Les câbles de raccordement n'ont aucun contact avec les bornes de raccordement.	Assurer le contact électrique entre le câble et la borne.
Afficheur local sombre et pas de signaux de sortie	<ul style="list-style-type: none"> ▪ Les bornes de raccordement ne sont pas correctement enfichées sur le module électronique principal. 	Vérifier les bornes de raccordement.
Afficheur local sombre et pas de signaux de sortie	<ul style="list-style-type: none"> ▪ Le module électronique principal est défectueux. 	Commander une pièce de rechange → 153.
Afficheur local sombre et pas de signaux de sortie	Le connecteur entre le module électronique principal et le module d'affichage n'est pas correctement enfiché.	Vérifier le raccordement et corriger si nécessaire.
L'affichage local ne peut pas être lu, mais émission du signal dans la gamme de courant valable	L'affichage est réglé trop sombre ou trop clair.	<ul style="list-style-type: none"> ▪ Régler un affichage plus clair en appuyant simultanément sur les touches $\square + \boxplus$. ▪ Régler un affichage plus sombre en appuyant simultanément sur les touches $\square + \boxminus$.
Affichage local sombre, mais émission du signal dans la gamme de courant valable	Le module d'affichage est défectueux.	Commander une pièce de rechange → 153.
Rétroéclairage de l'afficheur local rouge	Un événement de diagnostic avec niveau diagnostic "Alarme" s'est produit.	Prendre des mesures correctives → 142
Le texte dans l'affichage local apparaît dans une langue qui n'est pas compréhensible.	La langue d'interface sélectionnée ne peut pas être comprise.	<ol style="list-style-type: none"> 1. Appuyer sur $\square + \boxplus$ pendant 2 s ("position Home"). 2. Appuyer sur \boxminus. 3. Configurer la langue requise dans le paramètre Display language (→ 113).
Message sur l'afficheur local : "Communication Error" "Check Electronics"	La communication entre le module d'affichage et l'électronique est interrompue.	<ul style="list-style-type: none"> ▪ Vérifier le câble et le connecteur entre le module électronique principal et le module d'affichage. ▪ Commander une pièce de rechange → 153.

Pour les signaux de sortie

Erreur	Causes possibles	Action corrective
Sortie signal en dehors de la gamme valable	Le module électronique principal est défectueux.	Commander une pièce de rechange → 153.
L'appareil affiche la bonne valeur, mais le signal délivré est incorrect bien qu'étant dans la gamme de courant valable.	Erreur de paramétrage	Vérifier et régler la configuration du paramètre.
L'appareil mesure de manière incorrecte.	Erreur de paramétrage ou appareil utilisé en dehors du domaine d'application.	<ol style="list-style-type: none"> 1. Vérifier le paramétrage et corriger. 2. Respecter les seuils indiqués dans les "Caractéristiques techniques".

Pour l'accès

Erreur	Causes possibles	Action corrective
Accès en écriture aux paramètres impossible.	La protection en écriture du hardware est activée.	Positionner le commutateur de protection en écriture du module électronique principal sur OFF →  121.
Accès en écriture aux paramètres impossible.	Le rôle utilisateur actuel a des droits d'accès limités.	1. Vérifier le rôle utilisateur →  68. 2. Entrer le bon code d'accès spécifique au client →  68.
La connexion via le protocole HART n'est pas possible.	Résistance de communication manquante ou mal installée.	Monter la résistance de communication (250 Ω) correctement. Respecter la charge maximale →  160.
La connexion via le protocole HART n'est pas possible.	Commubox <ul style="list-style-type: none"> ▪ Mal raccordé. ▪ Mal configuré. ▪ Le driver n'est pas installé correctement. ▪ Le port USB sur le PC est mal configuré. 	Respecter la documentation Commubox FXA195 HART :  Information technique TI00404F
La connexion au serveur web n'est pas possible.	Le serveur web est désactivé.	Utiliser l'outil de configuration "FieldCare" ou "DeviceCare" pour vérifier que le serveur web de l'appareil de mesure est activé, et l'activer si nécessaire →  75.
	L'interface Ethernet est mal configurée sur le PC.	<ul style="list-style-type: none"> ▶ Vérifier les propriétés du protocole Internet (TCP/IP) →  71. ▶ Vérifier les paramètres réseau avec le responsable informatique.
La connexion au serveur web n'est pas possible.	L'adresse IP est mal configurée sur le PC.	Vérifier l'adresse IP : 192.168.1.212 →  71
Il n'est pas possible d'établir une connexion au serveur web.	Les données d'accès WLAN sont incorrectes.	<ul style="list-style-type: none"> ▪ Vérifier l'état du réseau WLAN. ▪ Se reconnecter à l'appareil en utilisant les données d'accès WLAN. ▪ Vérifier que le WLAN est activé pour l'appareil et l'appareil de configuration →  71.
	La communication WLAN est désactivée.	–
Il n'est pas possible de se connecter au serveur web, FieldCare ou DeviceCare.	Le réseau WLAN n'est pas disponible.	<ul style="list-style-type: none"> ▪ Vérifier si la réception WLAN est disponible : LED sur le module d'affichage s'allume en bleu. ▪ Vérifier si la connexion WLAN est activée : LED sur le module d'affichage clignote en bleu. ▪ Activer la fonction de l'appareil.
Aucune connexion réseau ou connexion réseau instable.	Réseau WLAN faible.	Appareil de configuration en dehors de la gamme de réception : vérifier l'état du réseau sur l'appareil de configuration.
	Communication WLAN et Ethernet parallèle.	<ul style="list-style-type: none"> ▪ Vérifier les réglages du réseau. ▪ Activer temporairement uniquement le WLAN comme une interface.
Le navigateur web est bloqué et aucune configuration n'est possible.	Transfert de données actif.	Attendre que le transfert de données ou l'action en cours se termine.
	Connexion interrompue	<ul style="list-style-type: none"> ▶ Vérifier le raccordement du câble et l'alimentation. ▶ Actualiser le navigateur web et redémarrer si nécessaire.
Le contenu du navigateur web est difficile à lire ou incomplet.	La version du navigateur web utilisée n'est pas la meilleure option.	<ul style="list-style-type: none"> ▶ Utiliser la bonne version de navigateur web →  70. ▶ Vider le cache du navigateur web. ▶ Redémarrer le navigateur web.
	Réglages d'affichage inadaptés.	Modifier le rapport taille des caractères/affichage du navigateur web.
Aucun contenu affiché dans le navigateur web ou contenu incomplet.	<ul style="list-style-type: none"> ▪ JavaScript n'est pas activé. ▪ JavaScript ne peut pas être activé. 	<ul style="list-style-type: none"> ▶ Activer JavaScript. ▶ Entrer http://192.168.1.212/servlet/basic.html comme adresse IP.

Erreur	Causes possibles	Action corrective
La configuration avec FieldCare ou DeviceCare n'est pas possible via interface service CDI-RJ45 (port 8000).	Le pare-feu du PC ou du réseau empêche la communication.	En fonction des réglages du pare-feu utilisé sur le PC ou dans le réseau, celui-ci doit être désactivé ou adapté pour l'accès à FieldCare/ DeviceCare.
Le flashage du firmware avec FieldCare ou DeviceCare n'est pas possible via l'interface service CDI-RJ45 (port 8000 ou ports TFTP).	Le pare-feu du PC ou du réseau empêche la communication.	En fonction des réglages du pare-feu utilisé sur le PC ou dans le réseau, celui-ci doit être désactivé ou adapté pour l'accès à FieldCare/ DeviceCare.

12.2 Informations de diagnostic par LED

12.2.1 Transmetteur

Différentes LED dans le transmetteur donnent des informations sur l'état de l'appareil.

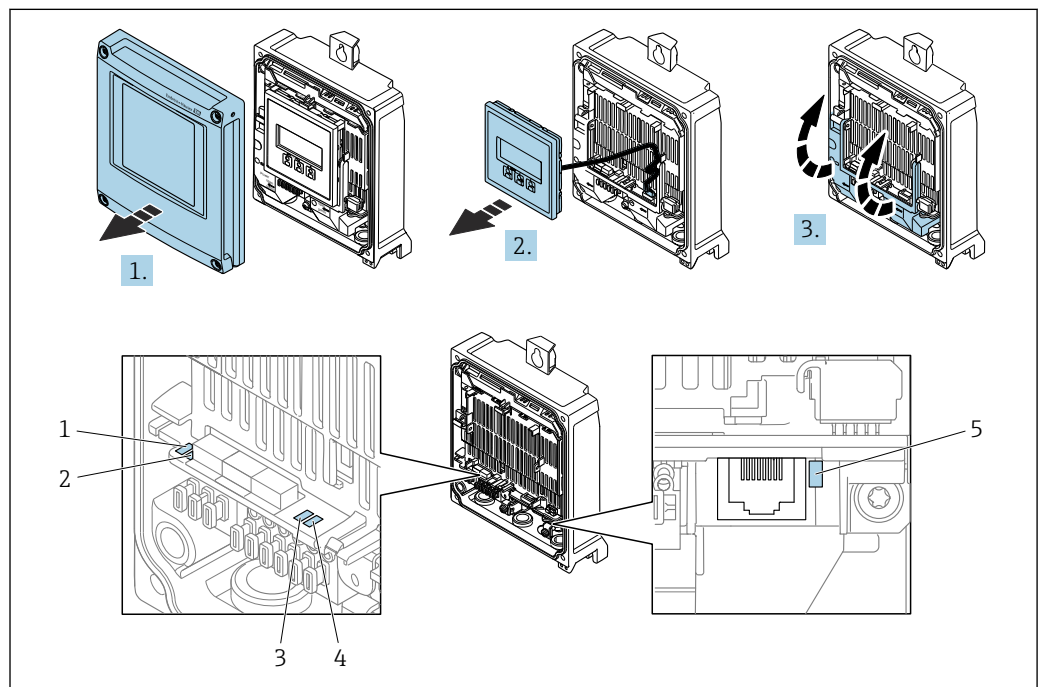

- 1 Tension d'alimentation
- 2 État de l'appareil
- 3 Libre
- 4 Communication
- 5 Interface service (CDI) active

1. Ouvrir le couvercle du boîtier.
2. Retirer le module d'affichage.
3. Ouvrir le cache-bornes.

LED	Couleur	Signification
Tension d'alimentation	Off	Tension d'alimentation désactivée ou trop faible
	Vert	Tension d'alimentation ok
État de l'appareil	Vert	État de l'appareil ok
	Rouge clignotant	Un défaut d'appareil du niveau de diagnostic "Avertissement" est apparu
	Rouge	Un défaut d'appareil du niveau de diagnostic "Alarme" est apparu

LED	Couleur	Signification
	Rouge/vert clignotant en alternance	Le chargeur de démarrage est actif
Liaison/activité	Orange	Liaison disponible mais pas d'activité
	Orange clignotant	Activité disponible
Communication	Blanc clignotant	Communication HART active.
Alarme	Vert	Appareil de mesure ok
	Vert clignotant	Appareil de mesure pas configuré
	Off	Erreur de firmware
	Rouge	Défaut principal
	Rouge clignotant	Défaut
	Rouge/vert clignotant	Démarrer appareil de mesure

12.3 Informations de diagnostic sur l'afficheur local

12.3.1 Message de diagnostic

Les défauts détectés par le système d'autosurveillance de l'appareil sont affichés sous forme de messages de diagnostic en alternance avec l'affichage opérationnel.

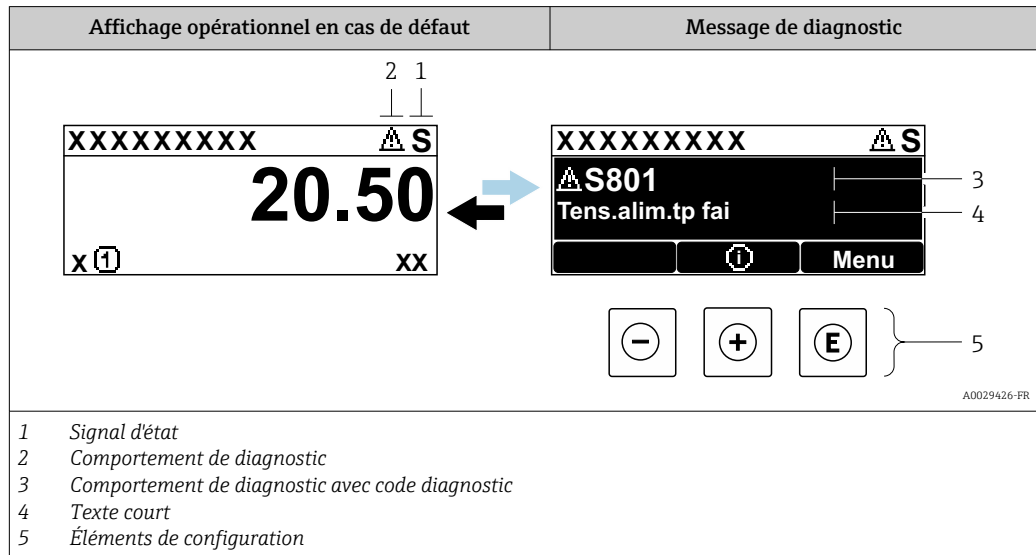

S'il y a plusieurs événements de diagnostic simultanément, seul le message de diagnostic de l'événement de diagnostic avec la plus haute priorité est affiché.

i D'autres événements de diagnostic qui se sont produits peuvent être affichés dans le menu **Diagnostic** :

- Via le paramètre → 146
- Via les sous-menus → 146



Signaux d'état

Les signaux d'état fournissent des renseignements sur l'état et la fiabilité de l'appareil en catégorisant l'origine de l'information d'état (événement de diagnostic).

i Les signaux d'état sont classés selon VDI/VDE 2650 et recommandation NE 107 : F = Failure, C = Function Check, S = Out of Specification, M = Maintenance Required

Symbole	Signification
F	Défaut Un défaut de l'appareil s'est produit. La valeur mesurée n'est plus valide.
C	Contrôle de fonctionnement L'appareil se trouve en mode service (p. ex. pendant une simulation).
S	Hors spécifications L'appareil fonctionne : <ul style="list-style-type: none"> ▪ En dehors de ses spécifications techniques (p. ex. en dehors de la gamme de température de process) ▪ En dehors du paramétrage effectué par l'utilisateur (p. ex. débit maximal dans paramètre Valeur 20 mA)
M	Maintenance requise La maintenance de l'appareil est nécessaire. La valeur mesurée reste valable.

Comportement de diagnostic



Symbole	Signification
	Alarme <ul style="list-style-type: none"> La mesure est interrompue. Les sorties signal et les totalisateurs prennent l'état d'alarme défini. Un message de diagnostic est généré. Le rétroéclairage passe au rouge.
	Avertissement <ul style="list-style-type: none"> La mesure est reprise. Les sorties signal et les totalisateurs ne sont pas affectés. Un message de diagnostic est généré.

Informations de diagnostic

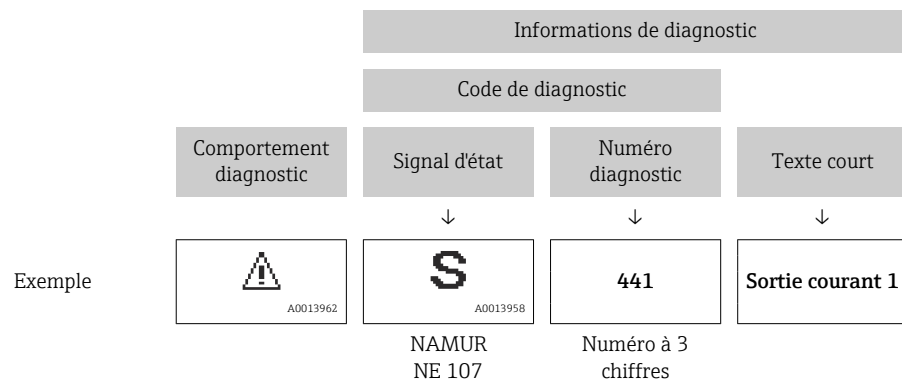
Le défaut peut être identifié à l'aide de l'information de diagnostic. Le texte court y contribue en fournissant une indication quant au défaut. Par ailleurs, le symbole correspondant au niveau diagnostic est placé avant l'information de diagnostic dans l'affichage local.



Éléments de configuration

Touche de configuration	Signification
	Touche Plus <i>Dans le menu, sous-menu</i> Ouvre le message relatif aux mesures correctives.
	Touche Enter <i>Dans le menu, sous-menu</i> Ouvre le menu de configuration.

12.3.2 Appel de mesures correctives

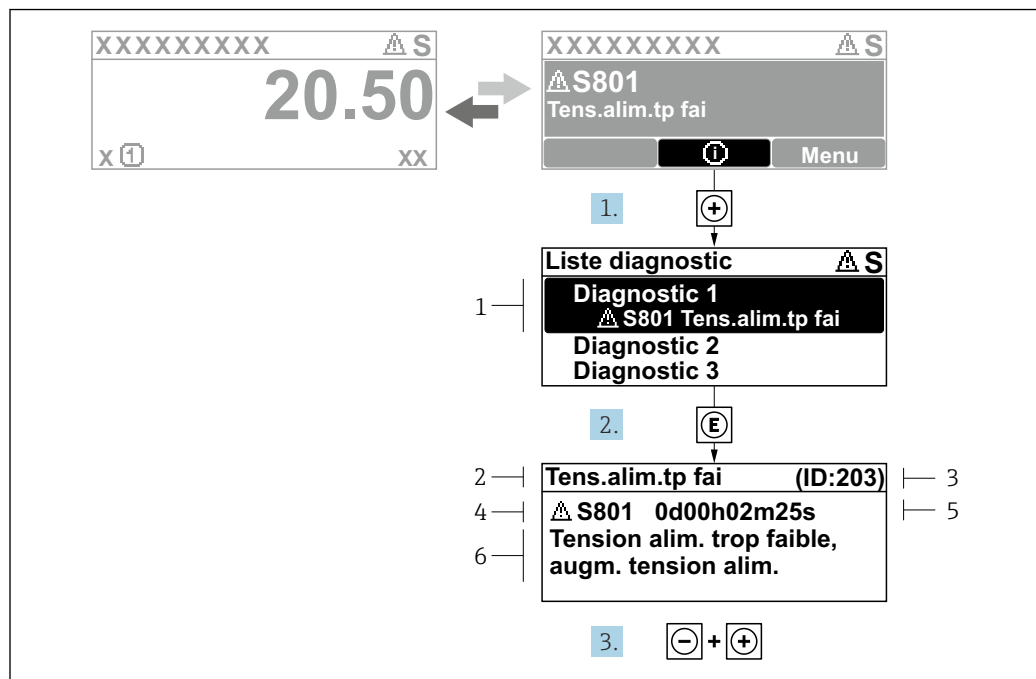

A0029431-FR

51 Message relatif aux mesures correctives

- 1 Informations de diagnostic
- 2 Texte court
- 3 ID service
- 4 Comportement du diagnostic avec code de diagnostic
- 5 Temps de fonctionnement lorsque l'erreur s'est produite
- 6 Mesures correctives

1. L'utilisateur se trouve dans le message de diagnostic.
Appuyer sur ⊕ (symbole ⊕).
↳ Le sous-menu **Liste de diagnostic** s'ouvre.
2. Sélectionner l'événement diagnostic souhaité avec ⊕ ou ⊖ et appuyer sur ⓔ.
↳ Le message relatif aux mesures correctives s'ouvre.
3. Appuyer simultanément sur ⊖ + ⊕.
↳ Le message relatif aux mesures correctives se ferme.

L'utilisateur se trouve dans le menu **Diagnostic** dans une entrée d'événement diagnostic, par ex. dans le sous-menu **Liste de diagnostic** ou paramètre **Dernier diagnostic**.

1. Appuyer sur ⓔ.
↳ Le message relatif aux mesures correctives de l'événement diagnostic sélectionné s'ouvre.
2. Appuyer simultanément sur ⊖ + ⊕.
↳ Le message relatif aux mesures correctives se ferme.

12.4 Informations de diagnostic dans le navigateur web

12.4.1 Options de diagnostic

Les défauts détectés par l'appareil de mesure sont affichés dans le navigateur web sur la page d'accueil lorsque l'utilisateur s'est connecté.

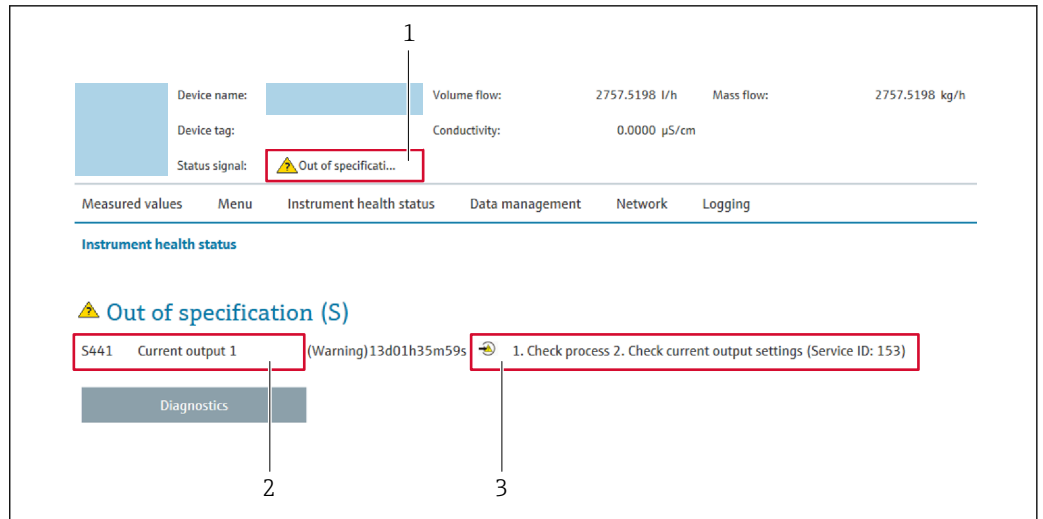

- 1 Zone d'état avec signal d'état
- 2 Informations de diagnostic → 137
- 3 Mesures correctives avec ID service

i Par ailleurs, les événements diagnostic qui se sont produits peuvent être visualisés dans le menu **Diagnostic** :

- Via le paramètre → 146
- Via les sous-menus → 146

Signaux d'état

Les signaux d'état fournissent des renseignements sur l'état et la fiabilité de l'appareil en catégorisant l'origine de l'information d'état (événement de diagnostic).

Symbole	Signification
	Défaut Un défaut de l'appareil s'est produit. La valeur mesurée n'est plus valide.
	Contrôle de fonctionnement L'appareil se trouve en mode service (p. ex. pendant une simulation).
	Hors spécifications L'appareil fonctionne : <ul style="list-style-type: none"> ▪ En dehors de ses spécifications techniques (p. ex. en dehors de la gamme de température de process) ▪ En dehors du paramétrage effectué par l'utilisateur (p. ex. débit maximal dans paramètre Valeur 20 mA)
	Maintenance requise La maintenance de l'appareil est nécessaire. La valeur mesurée reste valable.

i Les signaux d'état sont classés selon VDI/VDE 2650 et recommandation NAMUR NE 107.

12.4.2 Appeler les mesures correctives

Afin de pouvoir supprimer les défauts rapidement, chaque événement de diagnostic comporte des mesures de suppression. Celles-ci sont affichées à côté de l'événement de diagnostic avec l'information de diagnostic correspondante en couleur rouge.

12.5 Informations de diagnostic dans FieldCare ou DeviceCare

12.5.1 Options de diagnostic

Les défauts détectés par l'appareil de mesure sont affichés sur la page d'accueil de l'outil de configuration lorsque la connexion a été établie.

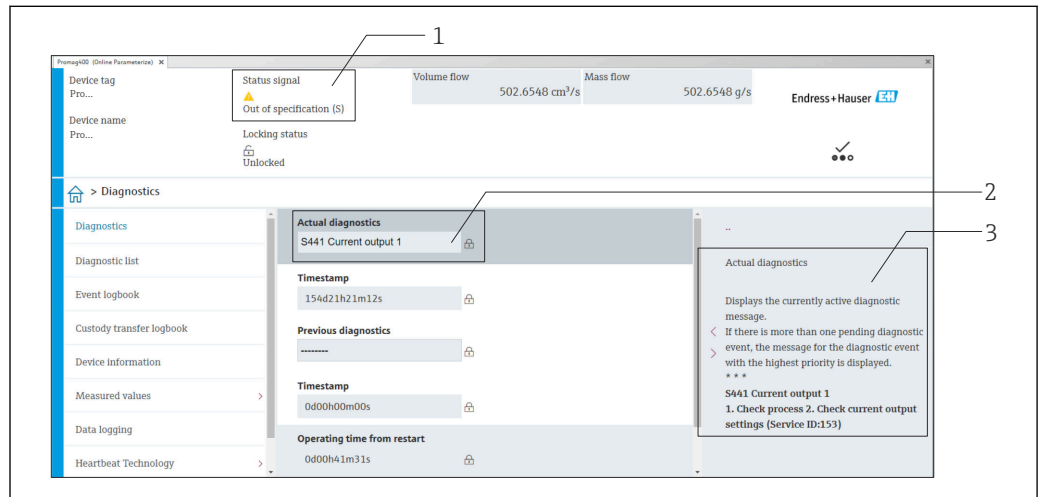

- 1 Zone d'état avec signal d'état → 136
- 2 Informations de diagnostic → 137
- 3 Mesures correctives avec ID service

i Par ailleurs, les événements diagnostic qui se sont produits peuvent être visualisés dans le menu **Diagnostic** :

- Via le paramètre → 146
- Via les sous-menus → 146

Informations de diagnostic

Le défaut peut être identifié à l'aide de l'information de diagnostic. Le texte court y contribue en fournissant une indication quant au défaut. Par ailleurs, le symbole correspondant au niveau diagnostic est placé avant l'information de diagnostic dans l'affichage local.

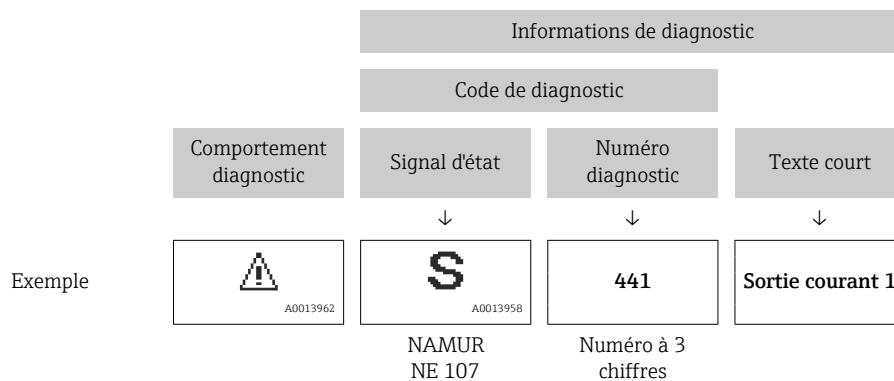

12.5.2 Accès aux mesures correctives

Afin de pouvoir supprimer les défauts rapidement, chaque événement de diagnostic comporte des mesures correctives.

- Sur la page d'accueil
Les mesures correctives sont indiquées sous l'information de diagnostic dans une zone séparée.
- Dans le menu **Diagnostic**
Les mesures correctives peuvent être interrogées dans la zone de travail de l'interface utilisateur.

L'utilisateur se trouve dans le menu **Diagnostic**.

1. Afficher le paramètre souhaité.
2. A droite dans la zone de travail, passer avec le curseur sur le paramètre.
↳ Une infobulle avec mesure corrective pour l'événement diagnostic apparaît.

12.6 Adaptation des informations de diagnostic

12.6.1 Adaptation du comportement de diagnostic

A chaque information de diagnostic est affecté au départ usine un certain comportement de diagnostic. L'utilisateur peut modifier cette affectation pour certaines informations de diagnostic dans le sous-menu **Comportement du diagnostic**.

Expert → Système → Traitement événement → Comportement du diagnostic

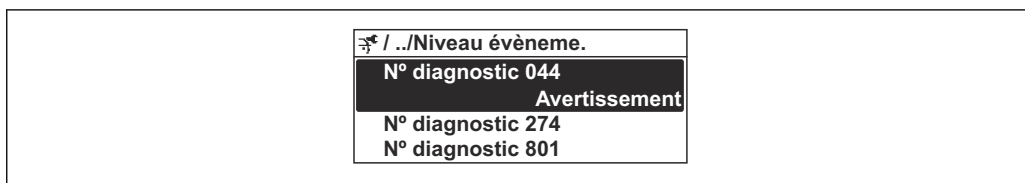

A0014048-FR

52 Exemple de l'afficheur local

Les options suivantes peuvent être affectées au numéro de diagnostic en tant que comportement de diagnostic :

Options	Description
Alarme	L'appareil arrête la mesure. Les sorties signal et les totalisateurs prennent l'état d'alarme défini. Un message de diagnostic est généré. Le rétroéclairage passe au rouge.
Avertissement	L'appareil continue de mesurer. Les sorties signal et les totalisateurs ne sont pas affectés. Un message de diagnostic est généré.
Uniq.entrée journal	L'appareil continue de mesurer. Le message de diagnostic est affiché uniquement dans le sous-menu Journal d'événements (sous-menu Liste événements) et n'est pas affiché en alternance avec l'affichage opérationnel.
Arrêt	L'événement de diagnostic est ignoré et aucun message de diagnostic n'est généré ni consigné.

12.6.2 Adaptation du signal d'état

A chaque information de diagnostic est affecté au départ usine un certain signal d'état. L'utilisateur peut modifier cette affectation pour certaines informations de diagnostic dans le sous-menu **Catégorie d'événement diagnostic**.

Expert → Communication → Catégorie d'événement diagnostic



Signaux d'état disponibles

Configuration selon la Spécification HART 7 (Condensed Status), conformément à NAMUR NE107.

Symbole	Signification
F A0013956	Défaut Un défaut de l'appareil s'est produit. La valeur mesurée n'est plus valide.
C A0013959	Contrôle de fonctionnement L'appareil se trouve en mode service (p. ex. pendant une simulation).
S A0013958	Hors spécifications L'appareil fonctionne : <ul style="list-style-type: none"> ▪ En dehors de ses spécifications techniques (p. ex. en dehors de la gamme de température de process) ▪ En dehors du paramétrage effectué par l'utilisateur (p. ex. débit maximal dans paramètre Valeur 20 mA)
M A0013957	Maintenance requise La maintenance de l'appareil est nécessaire. La valeur mesurée reste valable.
N A0023076	N'a aucun effet sur le Condensed Status.

12.7 Aperçu des informations de diagnostic

 Le nombre d'informations de diagnostic et des grandeurs de mesure concernées est d'autant plus grand que l'appareil dispose de un ou deux packs d'applications.

 Pour certaines informations de diagnostic, il est possible de modifier le signal d'état et le comportement diagnostic. Modifier les informations de diagnostic →  141

Numéro de diagnostic	Texte court	Mesures correctives	Signal d'état [au départ usine]	Comportement du diagnostic [au départ usine]
Diagnostic du capteur				
019	Initialisation capteur en cours	Initialisation du dispositif en cours, veuillez patienter	S	Warning ¹⁾
082	Stockage données incohérent	Vérifier les connexions du module	F	Alarm
083	Contenu mémoire inconsistant	1. Redémarrer l'appareil 2. Restaurer les données S-DAT 3. Remplacer la S-DAT	F	Alarm
104	Signal capteur corde 1 ... n	1. Vérifier les conditions de process 2. Nettoyer ou remplacer les transducteurs 3. Remplacer le module électronique du capteur (ISEM)	F	Alarm
105	Corde transducteur aval 1 ... n défectueux	1. Vérifier la connexion au transducteur en aval 2. Remplacer le transducteur en aval	F	Alarm
106	Corde amont 1 ... n défectueuse	1. Vérifier la connexion au transducteur en amont 2. Remplacer le transducteur en amont	F	Alarm
160	Corde éteinte	Contacteur le service	M	Warning ¹⁾

Numéro de diagnostic	Texte court	Mesures correctives	Signal d'état [au départ usine]	Comportement du diagnostic [au départ usine]
Diagnostic de l'électronique				
201	Electronique défectueuse	1. Redémarrer le capteur 2. Remplacer l'électronique	F	Alarm
242	Firmware incompatible	1. Vérifier la version du firmware 2. Flasher ou remplacer le module électronique	F	Alarm
252	Module incompatible	1. Vérifier si le correct module électronique est branché 2. Remplacer le module électronique	F	Alarm
262	Liaison module interrompue	1. Vérifier/remplacer câble connexion entre le module capteur élec.(ISEM) et élec.principale 2. Vérifier ou remplacer ISEM ou électronique principale	F	Alarm
270	Electronique principale en panne	1. Redémarrer l'appareil 2. Remplacer le module électronique principal	F	Alarm
271	Electronique principale défectueuse	1. Redémarrer l'appareil 2. Remplacer le module électronique principal	F	Alarm
272	Electronique principale défectueuse	Redémarrer l'appareil	F	Alarm
273	Electronique principale en panne	1. Faites attention à l'opération d'urgence afficher 2. Remplacer l'électronique principale	F	Alarm
275	Module d'E/S défectueux	Changer module E/S	F	Alarm
276	Module E/S défectueux	1. Redémarrer appareil 2. Changer module E/S	F	Alarm
281	Initialisation électronique active	Mise à jour du firmware en cours, patientez s'il vous plaît!	F	Alarm
283	Contenu mémoire inconsistant	Redémarrer l'appareil	F	Alarm
302	Vérification appareil active	Dispositif de vérification actif, s'il vous plaît attendre.	C	Warning ¹⁾
311	Electronique capteur (ISEM) défectueuse	Maintenance nécessaire ! Ne pas réinitialiser l'appareil	M	Warning
361	Module E/S 1 défaillant	1. Redémarrer capteur 2. Contrôler modules électroniq. 3. Chang.mod.E/S ou électronique princ.	F	Alarm
372	Electronique capteur (ISEM) défectueuse	1. Redémarrez appareil 2. Vérifiez si défaut se reproduit 3. Remplacer le module électronique du capteur (ISEM)	F	Alarm
373	Electronique capteur (ISEM) défectueuse	Transférer des données ou réinitialiser l'appareil	F	Alarm
375	Erreur communication module E/S-	1. Redémarrez appareil 2. Vérifiez si défaut se reproduit 3. Remplacez le module rack incluant les modules électroniques	F	Alarm

Numéro de diagnostic	Texte court	Mesures correctives	Signal d'état [au départ usine]	Comportement du diagnostic [au départ usine]
378	Tension d'alimentation ISEM défectueuse	1. Si existant : Vérif câble de connexion entre capteur transmetteur 2. Remp module électronique principal 3. Remp module électronique capteur (ISEM)	F	Alarm
382	Mémoire de données	1. Insérer T-DAT 2. Remplacer T-DAT	F	Alarm
383	Contenu mémoire	Réinitialiser l'appareil	F	Alarm
384	Circuit transmetteur	1. Redémarrez appareil 2. Vérifiez si défaut se reproduit 3. Remplacer le module électronique du capteur (ISEM)	F	Alarm
385	Circuit amplificateur	1. Redémarrez appareil 2. Vérifiez si défaut se reproduit 3. Remplacer le module électronique du capteur (ISEM)	F	Alarm
386	Temps de transit.	1. Redémarrez appareil 2. Vérifiez si défaut se reproduit 3. Remplacer le module électronique du capteur (ISEM)	F	Alarm
387	Données de l'HistoROM erronées	Contactez l'organisation Service	F	Alarm
Diagnostic de la configuration				
410	Echec transfert de données	1. Réessayer le transfert 2. Vérifier liaison	F	Alarm
412	Traitement du téléchargement	Download en cours, veuillez patienter	C	Warning
431	Réglage 1 requis	Carry out trim	M	Warning
437	Configuration incompatible	1. Mettre à jour le micrologiciel 2. Exécuter la réinitialisation d'usine	F	Alarm
438	Set données différent	1. Vérifiez le fichier d'ensemble des données 2. Vérifier le paramétrage du dispositif 3. Télécharger le nouveau paramétrage de l'appareil	M	Warning
441	Sortie courant 1 saturé	1. Vérifiez les paramètres de sortie courant 2. Vérifier le proces	S	Warning ¹⁾
442	Sortie fréquence 1 ... n saturé	1. Vérifiez les réglages de la sortie de fréquence 2. Vérifier le process	S	Warning ¹⁾
443	Sortie impulsion 1 ... n saturée	1. Vérifiez les réglages de la sortie d'impulsion 2. Vérifier le process	S	Warning ¹⁾
453	Priorité de débit active	Désactiver le dépassement débit	C	Warning
484	Simulation mode défaut actif	Désactiver simulation	C	Alarm
485	Simulation variable process active	Désactiver simulation	C	Warning
491	Simulation sortie courant 1 actif	Désactiver simulation	C	Warning





Numéro de diagnostic	Texte court	Mesures correctives	Signal d'état [au départ usine]	Comportement du diagnostic [au départ usine]
492	Sortie fréquence 1 ... n simulation active	Désactiver simulation sortie fréquence	C	Warning
493	Sortie impulsion simulation active	Désactiver simulation sortie impulsion	C	Warning
494	Sortie contact 1 ... n simulation active	Désactiver simulation sortie tout ou rien	C	Warning
495	Simulation diagnostique événement actif	Désactiver simulation	C	Warning
496	Entrée état 1 simulation active	Deactivate status input simulation	C	Warning
537	Configuration	1. Vérifier les adresses IP dans le réseau 2. Changer l'adresse IP	F	Warning
Diagnostic du process				
803	Courant de boucle 1	1. Contrôler câblage 2. Changer module E/S	F	Alarm
832	Température électronique trop élevée	Réduire température ambiante	S	Warning ¹⁾
833	Température électronique trop basse	Augmenter température ambiante	S	Warning ¹⁾
841	Vitesse d'écoulement trop élevée	Réduire le débit	S	Warning ¹⁾
842	Valeur de process inférieure à la limite	Suppression débit de fuite actif! Vérifier la configuration suppression débit de fuite	S	Warning ¹⁾
870	Incertitude de mesure augmenté	1. Vérifier le process 2. Augmenter le débit volumique	F	Alarm ¹⁾
881	Rapport signal/bruit trop faible	1. Vérif les conditions process 2. Nettoyer/transder. (en ligne) / vérifier la position des capteurs 3. Remplacer ISEM	F	Alarm
882	Défaut du signal d'entrée	1. Vérifier le paramétrage du signal d'entrée 2. Vérifier le dispositif externe 3. Vérifier les conditions de process	F	Alarm
930	Vitesse du son trop élevée	1. Vérif les conditions process 2. Nettoyer/transder. (en ligne) / vérifier la position des capteurs 3. Remplacer ISEM	S	Warning ¹⁾
931	Vitesse du son trop faible	1. Vérifier les conditions process 2. Nettoyer/transder. (en ligne) / vérifier la position du capteur 3. Remplacer le module électronique (ISEM)	S	Warning ¹⁾
953	Asymétrie du bruit trop haut corde 1 ... n	1. Vérifier les conditions de process 2. Nettoyer ou remplacer les transducteurs 3. Remplacer le module électronique du capteur (ISEM)	M	Alarm

1) Le comportement de diagnostic peut être modifié.

12.8 Messages de diagnostic en cours

Le menu **Diagnostic** permet d'afficher séparément le dernier événement de diagnostic apparu et actuel.





 Affichage des mesures de suppression d'un événement de diagnostic :

- Via l'afficheur local →  138
- Via le navigateur web →  139
- Via l'outil de configuration "FieldCare" →  141
- Via l'outil de configuration "DeviceCare" →  141

 D'autres événements de diagnostic existants peuvent être affichés dans le sous-menu **Liste de diagnostic** →  146.

Navigation

Menu "Diagnostic"

 Diagnostic	
Diagnostic actuel	→  146
Dernier diagnostic	→  146
Temps de fct depuis redémarrage	→  146
Temps de fonctionnement	→  146

Aperçu des paramètres avec description sommaire

Paramètre	Prérequis	Description	Affichage
Diagnostic actuel	Un événement de diagnostic s'est produit.	Montre l'événement diagnostic en cours avec ses informations de diagnostique.  En présence de plusieurs messages, c'est le message de diagnostic avec la plus haute priorité qui est affiché.	Symbole pour niveau diagnostic, code diagnostic et texte court
Dernier diagnostic	Deux événements de diagnostic se sont déjà produits.	Montre l'événement de diagnostic qui a eu lieu avant l'événement de diagnostic actuel.	Symbole pour niveau diagnostic, code diagnostic et texte court
Temps de fct depuis redémarrage	–	Montre le temps de fonctionnement de l'appareil depuis le dernier redémarrage.	Jours (d), heures (h), minutes (m) et secondes (s)
Temps de fonctionnement	–	Indique la durée de fonctionnement de l'appareil.	Jours (d), heures (h), minutes (m) et secondes (s)

12.9 Liste de diagnostic

Jusqu'à 5 événements de diagnostic actuellement en cours peuvent être affichés dans le sous-menu **Liste de diagnostic** avec les informations de diagnostic correspondantes. S'il y a plus de 5 événements de diagnostic, ce sont les messages avec la plus haute priorité qui sont affichés.

Chemin de navigation

Diagnostic → Liste de diagnostic

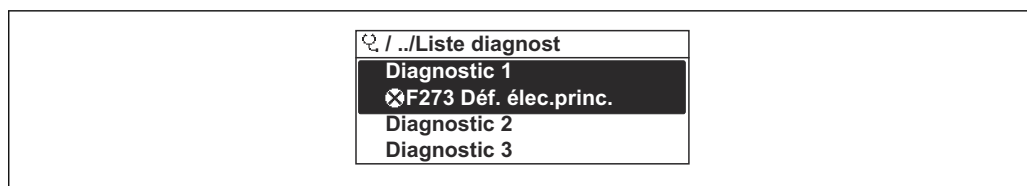

A0014006-FR

53 Exemple de l'afficheur local

- i** Affichage des mesures de suppression d'un événement de diagnostic :
- Via l'afficheur local → 138
 - Via le navigateur web → 139
 - Via l'outil de configuration "FieldCare" → 141
 - Via l'outil de configuration "DeviceCare" → 141

12.10 Journal des événements

12.10.1 Consulter le journal des événements

Le menu **Liste événements** donne un aperçu chronologique des messages d'événements apparus.

Chemin de navigation

Menu **Diagnostic** → sous-menu **Journal d'événements** → Liste d'événements

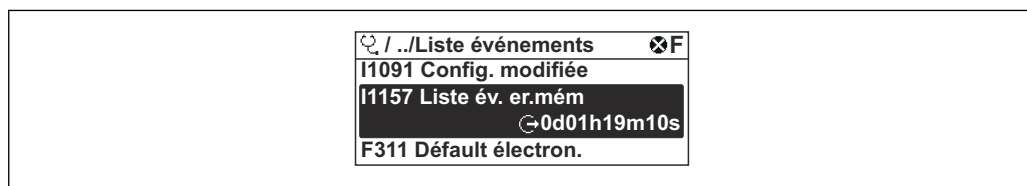

A0014008-FR

54 Exemple de l'afficheur local

- Un maximum de 20 messages d'événement est affiché dans l'ordre chronologique.
- Si le pack application **HistoROM étendue** (option de commande) est activé dans l'appareil, la liste des événements peut contenir jusqu'à 100 entrées.

L'historique des événements comprend des entrées relatives à des :

- Événements de diagnostic → 142
- Événements d'information → 148

Outre le temps de fonctionnement au moment de l'apparition de l'événement, chaque événement est également associé à un symbole qui indique si l'événement s'est produit ou est terminé :

- Événement de diagnostic
 - ☺ : Apparition de l'événement
 - ☹ : Fin de l'événement
- Événement d'information
 - ☺ : Apparition de l'événement

- i** Affichage des mesures de suppression d'un événement de diagnostic :
- Via l'afficheur local → 138
 - Via le navigateur web → 139
 - Via l'outil de configuration "FieldCare" → 141
 - Via l'outil de configuration "DeviceCare" → 141

- i** Pour le filtrage des messages événement affichés → 148

12.10.2 Filtrage du journal événements

A l'aide du paramètre **Options filtre**, vous pouvez définir la catégorie de messages d'événement à afficher dans le sous-menu **Liste événements**.

Chemin de navigation

Diagnostic → Journal d'événements → Options filtre

Catégories de filtrage

- Tous
- Défaut (F)
- Test fonction (C)
- En dehors de la spécification (S)
- Maintenance nécessaire (M)
- Information (I)

12.10.3 Aperçu des événements d'information

Contrairement aux événements de diagnostic, les événements d'information sont uniquement affichés dans le journal des événements et non dans la liste diagnostic.

Événement d'information	Texte d'événement
I1000	----- (Appareil ok)
I1079	Capteur remplacé
I1089	Démarrage appareil
I1090	RAZ configuration
I1091	Configuration modifiée
I1092	Sauvegarde HistoROM supprimé
I1137	Electronique changée
I1151	Reset historiques
I1155	Réinitialisation température électron.
I1156	Erreur mémoire tendance
I1157	Liste événements erreur mémoire
I1256	Afficheur: droits d'accès modifié
I1278	Redémarrage du module I/O
I1327	Etalonnage zéro manqué sur la corde
I1335	Firmware changé
I1361	Echec connexion serveur Web
I1397	Fieldbus: droits d'accès modifié
I1398	CDI: droits d'accès modifié
I1444	Vérification appareil réussi
I1445	Échec vérification appareil
I1457	Échec: vérification erreur de mesure
I1459	Échec: vérification du module E/S
I1461	Échec: vérification capteur
I1462	Échec: vérif. module électronique capteur
I1512	download démarré
I1513	Download fini
I1514	Upload démarré
I1515	Upload fini

Événement d'information	Texte d'événement
I1622	Etalonnage changé
I1624	Tous les totalisateurs sont remis à zéro
I1625	Protection en écriture activée
I1626	Protection en écriture désactivée
I1627	Login serveur Web réussie
I1628	Afficheur: login réussi
I1629	Succès du login via CDI
I1631	Accès serveur web modifié
I1632	Afficheur: échec de login
I1633	Échec du login via CDI
I1634	Réinitialisation des paramètres usine
I1635	Retour aux paramètres livraison
I1649	Protection Hardware activée
I1650	Protection Hardware désactivée
I1725	Module électronique capteur(ISEM) changé

12.11 Réinitialisation de l'appareil de mesure

La configuration entière de l'appareil ou une partie de la configuration peut être réinitialisée à un état défini à l'aide du Paramètre **Reset appareil** (→ ⓘ 118).

12.11.1 Étendue des fonctions du paramètre "Reset appareil"

Options	Description
Annuler	Aucune action n'est exécutée et l'utilisateur quitte le paramètre.
État au moment de la livraison	Chaque paramètre, pour lequel un préréglage spécifique a été commandé par le client, est ramené à la valeur spécifique au client. Tous les autres paramètres sont ramenés à leurs valeurs par défaut.
Rédémarrer l'appareil	Lors du redémarrage, tous les paramètres, dont les données sont enregistrées dans la mémoire volatile (RAM), sont réinitialisés aux réglages par défaut (p. ex. données des valeurs mesurées). La configuration de l'appareil est conservée.

12.12 Informations sur l'appareil

Le sous-menu **Information appareil** contient tous les paramètres affichant différentes informations pour identifier l'appareil.





Navigation

Menu "Diagnostic" → Information appareil

▶ Information appareil	
Désignation du point de mesure	→ ⓘ 150
Numéro de série	→ ⓘ 150

Version logiciel	→ ⓘ 150
Code commande	→ ⓘ 150
Référence de commande 1	→ ⓘ 150
Référence de commande 2	→ ⓘ 150
Référence de commande 3	→ ⓘ 151
Version ENP	→ ⓘ 151
Révision appareil	→ ⓘ 151
ID appareil	→ ⓘ 151
Type d'appareil	→ ⓘ 151
ID fabricant	→ ⓘ 151



Aperçu des paramètres avec description sommaire

Paramètre	Description	Affichage	Réglage usine
Désignation du point de mesure	Indique le nom du point de mesure.	Max. 32 caractères tels que lettres, chiffres ou caractères spéciaux (p. ex. @, %, /).	–
Numéro de série	Montre le numéro de série de l'appareil.	Chaîne de caractères de 11 chiffres max. comprenant des lettres et des chiffres.	–
Version logiciel	Montre la version de firmware d'appareil installé.	Succession de caractères au format xx.yy.zz	–
Nom d'appareil	Montre le nom du transmetteur.  Se trouve également sur la plaque signalétique du transmetteur.	Max. 32 caractères tels que des lettres ou des chiffres.	–
Code commande	Montre la référence de commande de l'appareil.  Se trouve sur la plaque signalétique du capteur et du transmetteur, dans la case "Order code".	Chaîne de caractères alphanumériques et de signes de ponctuation (p. ex. /).	–
Référence de commande 1	Montre la 1ère partie de la référence de commande étendu.  Se trouve sur la plaque signalétique du capteur et du transmetteur, dans la case "Ext. ord. cd".	Chaîne de caractères	–
Référence de commande 2	Montre la 2nd partie de la référence de commande étendu.  Se trouve sur la plaque signalétique du capteur et du transmetteur, dans la case "Ext. ord. cd".	Chaîne de caractères	–

Paramètre	Description	Affichage	Réglage usine
Référence de commande 3	Montre la 3ème partie de la référence de commande étendu.  Se trouve sur la plaque signalétique du capteur et du transmetteur, dans la case "Ext. ord. cd".	Chaîne de caractères	–
Version ENP	Montre la version de la plaque signalétique électronique (ENP).	Chaîne de caractères	–
Révision appareil	Indique la révision d'appareil avec laquelle l'appareil est enregistré auprès du HART FieldComm Group.	Nombre hexadécimal à 2 chiffres	–
ID appareil	Afficher l'ID du périphérique pour identifier le dispositif dans un réseau HART.	Nombre hexadécimal à 6 chiffres	–
Type d'appareil	Indique le type d'appareil avec lequel l'appareil est enregistré auprès du HART FieldComm Group.	Nombre hexadécimal	0x69 (pour Prosonic Flow W 400)
ID fabricant	Indique l'ID fabricant de l'appareil, enregistré avec le HART FieldComm Group.	Nombre hexadécimal à 2 chiffres	0x11 (pour Endress+Hauser)

12.13 Historique du firmware

Date de sortie	Version de firmware	Caractéristique de commande "Version de firmware"	Modifications du firmware	Type de documentation	Documentation
12.2021	01.00.zz	Option 78	Firmware d'origine	Manuel de mise en service	BA02086D/06/EN/01.21
05.2024	01.01.zz	Option 76	<ul style="list-style-type: none"> ▪ Type de montage A0 – 1 ensemble ▪ Nouveaux éléments perturbateurs FlowDC 	Manuel de mise en service	BA02086D/06/EN/02.24

-  Il est possible de flasher le firmware sur la version actuelle ou la version précédente à l'aide de l'interface service.
-  Pour la compatibilité de la version de firmware avec la version précédente, les fichiers de description d'appareil installés et les outils de configuration, tenir compte des indications dans le document "Information du fabricant" relatif à l'appareil.
-  Les informations du fabricant sont disponibles :
 - Dans la zone de téléchargement de la page Internet Endress+Hauser : www.fr.endress.com → Télécharger
 - Indiquer les détails suivants :
 - Racine produit : p. ex. 9W4B
La racine produit est la première partie de la référence de commande : voir la plaque signalétique sur l'appareil.
 - Recherche de texte : informations du fabricant
 - Type de média : Documentation – Manuels et fiches techniques

13 Maintenance

13.1 Travaux de maintenance

En principe, l'appareil ne requiert pas de maintenance spécifique.

13.1.1 Nettoyage extérieur

Lors du nettoyage extérieur des appareils de mesure, il faut veiller à ce que le produit de nettoyage employé n'attaque pas la surface du boîtier et les joints.

13.2 Outils de mesure et de test

Endress+Hauser propose une multitude d'outils de mesure et de test, tels que Netilion ou des tests d'appareil.

 Des indications détaillées sur les prestations vous seront fournies par votre agence Endress+Hauser.

Liste de certains outils de mesure et de test : →  157

13.3 Services Endress+Hauser

Endress+Hauser offre une multitude de prestations comme le réétalonnage, la maintenance ou les tests d'appareils.

 Des indications détaillées sur les prestations vous seront fournies par votre agence Endress+Hauser.

14 Réparation

14.1 Généralités

14.1.1 Concept de réparation et de transformation

Le concept de réparation et de transformation Endress+Hauser prévoit ce qui suit :

- Les appareils sont de construction modulaire.
- Les pièces de rechange sont disponibles par kits avec les instructions de montage correspondantes.
- Les réparations sont effectuées par le service après-vente Endress+Hauser ou par des clients formés en conséquence.
- Seul le Service Endress+Hauser ou nos usines sont autorisées à réaliser la transformation d'un appareil certifié en une autre version certifiée.

14.1.2 Remarques relatives à la réparation et à la transformation



Lors de la réparation et de la transformation d'un appareil de mesure, tenir compte des conseils suivants :

- ▶ Utiliser exclusivement des pièces de rechange d'origine Endress+Hauser.
- ▶ Effectuer la réparation selon les instructions du manuel de mise en service.
- ▶ Tenir compte des normes, directives nationales, documentations Ex (XA) et certificats en vigueur.
- ▶ Documenter toutes les réparations et transformations, et entrer les détails dans Netilion Analytics.

14.2 Pièces de rechange

Device Viewer (www.endress.com/deviceviewer) :

Toutes les pièces de rechange pour l'appareil de mesure, accompagnées de la référence de commande, sont répertoriées ici et peuvent être commandées. Les utilisateurs peuvent également télécharger les Instructions de montage associées, si disponibles.

-  Numéro de série de l'appareil :
 - Se trouve sur la plaque signalétique de l'appareil.
 - Peut être lu via le paramètre **Numéro de série** (→  150) dans le sous-menu **Information appareil**.

14.3 Services Endress+Hauser

Endress+Hauser propose un grand nombre de services.

-  Des indications détaillées sur les prestations vous seront fournies par votre agence Endress+Hauser.

14.4 Retour de matériel

Les exigences pour un retour sûr de l'appareil peuvent varier en fonction du type d'appareil et de la législation nationale.

1. Consulter la page web pour les informations :
<https://www.endress.com/support/return-material>
↳ Sélectionner la région.
2. En cas de retour de l'appareil, l'appareil doit être protégé de façon fiable contre les chocs et les influences externes. L'emballage d'origine assure une protection optimale.

14.5 Mise au rebut



Si la directive 2012/19/UE sur les déchets d'équipements électriques et électroniques (DEEE) l'exige, le produit porte le symbole représenté afin de réduire la mise au rebut des DEEE comme déchets municipaux non triés. Ne pas éliminer les produits portant ce marquage comme des déchets municipaux non triés. Les retourner au fabricant en vue de leur mise au rebut dans les conditions applicables.

14.5.1 Démontage de l'appareil de mesure

1. Mettre l'appareil sous tension.

⚠ AVERTISSEMENT

Mise en danger de personnes par les conditions du process !

- ▶ Faire attention aux températures élevées.

2. Effectuer dans l'ordre inverse les étapes de montage et de raccordement décrites aux chapitres "Montage de l'appareil de mesure " et "Raccordement de l'appareil de mesure". Respecter les consignes de sécurité.

14.5.2 Mise au rebut de l'appareil

Observer les consignes suivantes lors de la mise au rebut :









- ▶ Tenir compte des directives nationales en vigueur.
- ▶ Veiller à un tri et à une valorisation séparée des différents composants.

15 Accessoires

Différents accessoires sont disponibles pour l'appareil ; ceux-ci peuvent être commandés avec l'appareil ou ultérieurement auprès de Endress+Hauser. Des indications détaillées relatives à la référence de commande concernée sont disponibles auprès d'Endress+Hauser ou sur la page Produits du site Internet Endress+Hauser : www.endress.com.

15.1 Accessoires spécifiques à l'appareil





15.1.1 Pour le transmetteur









Accessoires	Description
Transmetteur Prosonic Flow 400	<p>Transmetteur pour remplacement ou stockage. Utiliser la structure de commande pour définir les spécification suivantes :</p> <ul style="list-style-type: none"> ▪ Agréments ▪ Sortie / entrée ▪ Affichage/fonct. ▪ Boîtier ▪ Software <p> Pour plus de détails, voir les Instructions de montage EA00104D</p>
Kit de montage sur colonne	Kit de montage sur mât pour transmetteur.
Capot de protection climatique	<p>Utilisé pour protéger l'appareil de mesure contre les effets climatiques : p ex. la pluie, un réchauffement excessif dû au rayonnement solaire.</p> <p> Référence : 71343504</p> <p> Instruction de montage EA01191D</p>
Antenne WLAN externe	<p>Antenne WLAN externe avec 1,5 m (59,1 in) câble de raccordement et deux supports d'angle. Caractéristique de commande "Accessoire fourni", option P8 "Antenne sans fil longue portée".</p> <p> <ul style="list-style-type: none"> ▪ L'antenne WLAN externe n'est pas adaptée à une utilisation dans les applications hygiéniques. ▪ Informations complémentaires concernant l'interface WLAN →  77. </p> <p> Référence : 71351317</p> <p> Instruction de montage EA01238D</p>
Câble de capteur Proline 400 Capteur – transmetteur	<p>Le câble de capteur peut être commandé directement avec l'appareil de mesure (caractéristique de commande "Câble") ou en tant qu'accessoire (référence DK9017).</p> <p>Les longueurs de câbles suivantes sont disponibles :</p> <ul style="list-style-type: none"> ▪ Température : -40 ... +80 °C (-40 ... +176 °F) <ul style="list-style-type: none"> ▪ Option AA : 5 m (15 ft) ▪ Option AB : 10 m (30 ft) ▪ Option AC : 15 m (45 ft) ▪ Option AD : 30 m (90 ft) ▪ Température : -40 ... +130 °C (-40 ... +266 °F) <ul style="list-style-type: none"> ▪ Option FA : 5 m (15 ft) ▪ Option FB : 10 m (30 ft) ▪ Option FC : 15 m (45 ft) ▪ Option FD : 30 m (90 ft) <p> Longueur de câble possible pour un câble de capteur Proline 400 : max. 30 m (90 ft)</p>

15.1.2 Pour le capteur

Accessoires	Description
Ensemble de capteurs (DK9018)	<ul style="list-style-type: none"> ■ Ensemble de capteurs 0,3 MHz (C-030) ■ Ensemble de capteurs 0,5 MHz (C-050) ■ Ensemble de capteurs 1 MHz (C-100) ■ Ensemble de capteurs 2 MHz (C-200) ■ Ensemble de capteurs 5 MHz (C-500)
Kit support de capteur (DK9014)	<ul style="list-style-type: none"> ■ Kit support de capteur 0,3 ... 2 MHz ■ Kit support de capteur 5 MHz
Kit de montage (DK9015)	<ul style="list-style-type: none"> ■ Kit de montage, DN15-DN32, 1/2-1 1/4" ■ Kit de montage, DN32-DN65, 1 1/4-2 1/2" ■ Kit de montage, DN50-DN150, 2"-6" ■ Kit de montage, DN150-DN200, 6"-8" ■ Kit de montage, DN200-DN600, 8"-24" ■ Kit de montage, DN600-DN2000, 24"-80" ■ Kit de montage, DN2000-DN4000, 80"-160"
Jeu d'adaptateurs de conduit (DK9003)	<ul style="list-style-type: none"> ■ Adaptateur de conduit M20x1,5 + presse-étoupe câble de capteur ■ Adaptateur de conduit NPT1/2" + presse-étoupe câble de capteur ■ Adaptateur de conduit G1/2" + presse-étoupe câble de capteur
Moyen de couplage (DK9CM)	<ul style="list-style-type: none"> ■ Patin de couplage ■ Film de couplage ■ Gel de couplage



15.2 Accessoires spécifiques à la communication

Accessoires	Description
Commubox FXA195 HART	<p>Pour communication HART à sécurité intrinsèque avec FieldCare via port USB</p> <p> Information technique TI00404F</p>
Commubox FXA291	<p>Relie les appareils de terrain Endress+Hauser avec une interface CDI (= Endress+Hauser Common Data Interface) et le port USB d'un ordinateur de bureau ou portable.</p> <p> Information technique TI405C/07</p>
Convertisseur de boucle HART HMX50	<p>Sert à l'évaluation et à la conversion de grandeurs de process HART dynamiques en signaux électriques analogiques ou en seuils.</p> <p> <ul style="list-style-type: none"> ■ Information technique TI00429F ■ Manuel de mise en service BA00371F </p>
Adaptateur WirelessHART SWA70	<p>Sert à la connexion sans fil d'appareils de terrain.</p> <p>L'adaptateur WirelessHART est facilement intégrable sur les appareils de terrain et dans une infrastructure existante, garantit la sécurité des données et de transmission, et peut être utilisé en parallèle avec d'autres réseaux sans fil tout en réduisant à un minimum les opérations de câblage complexes.</p> <p> Manuel de mise en service BA00061S</p>
Fieldgate FXA42	<p>Transmission des valeurs mesurées par les appareils de mesure analogiques 4 à 20 mA raccordés, ainsi que par les appareils de mesure numériques</p> <p> <ul style="list-style-type: none"> ■ Information technique TI01297S ■ Manuel de mise en service BA01778S ■ Page produit : www.endress.com/fxa42 </p>

Field Xpert SMT50	<p>La tablette PC Field Xpert SMT50 pour la configuration de l'appareil permet une gestion mobile des équipements. Elle permet aux équipes de mise en service et de maintenance de gérer les appareils de terrain avec une interface de communication numérique et d'enregistrer les opérations effectuées.</p> <p>Cette tablette PC est conçue comme une solution tout-en-un avec une bibliothèque de drivers préinstallée. Elle est facile à utiliser, tactile et peut être utilisée pour gérer les appareils de terrain tout au long de leur cycle de vie.</p> <ul style="list-style-type: none">  Information technique TI01555S  Manuel de mise en service BA02053S  Page produit : www.endress.com/smt50
Field Xpert SMT70	<p>La tablette PC Field Xpert SMT70 pour la configuration des appareils permet une gestion mobile des équipements dans les zones explosibles et non explosibles. Elle permet aux équipes de mise en service et de maintenance de gérer les appareils de terrain avec une interface de communication numérique et d'enregistrer les opérations effectuées.</p> <p>Cette tablette PC est conçue comme une solution tout-en-un avec une bibliothèque de drivers préinstallée. Elle est facile à utiliser, tactile et peut être utilisée pour gérer les appareils de terrain tout au long de leur cycle de vie.</p> <ul style="list-style-type: none">  Information technique TI01342S  Manuel de mise en service BA01709S  Page produit : www.endress.com/smt70
Field Xpert SMT77	<p>La tablette PC Field Xpert SMT77 destinée à la configuration des appareils permet une gestion mobile des actifs de l'installation dans les zones classées Ex Zone 1.</p> <ul style="list-style-type: none">  Information technique TI01418S  Manuel de mise en service BA01923S  Page produit : www.endress.com/smt77

15.3 Accessoires spécifiques à la maintenance

Accessoires	Description
Applicator	<p>Logiciel pour la sélection et le dimensionnement d'appareils de mesure Endress+Hauser :</p> <ul style="list-style-type: none"> ▪ Choix des appareils de mesure en fonction des exigences industrielles ▪ Calcul de toutes les données nécessaires à la détermination du débitmètre optimal : p. ex. diamètre nominal, perte de charge, vitesse d'écoulement et précision de mesure. ▪ Représentation graphique des résultats du calcul ▪ Détermination de la référence partielle, gestion, documentation et accès à tous les paramètres et données d'un projet sur l'ensemble de sa durée de vie. <p>Applicator est disponible :</p> <ul style="list-style-type: none"> ▪ Via Internet : https://portal.endress.com/webapp/applicator ▪ Sur DVD pour une installation PC en local.
Netilion	<p>Écosystème IIoT : déverrouiller la base de connaissances</p> <p>L'écosystème Netilion IIoT d'Endress+Hauser permet d'optimiser la performance de l'installation, de numériser les flux de travail, de partager les connaissances et d'améliorer la collaboration.</p> <p>S'appuyant sur des décennies d'expérience dans l'automatisation des process, Endress+Hauser offre à l'industrie des process un écosystème IIoT qui permet d'obtenir des informations utiles à partir des données. Ces connaissances peuvent être utilisées pour optimiser les process, ce qui permet d'accroître la disponibilité, l'efficacité et la fiabilité des installations et, en fin de compte, de les rendre plus rentables.</p> <p>www.netilion.endress.com</p>

Accessoires	Description
FieldCare	<p>Outil de gestion des équipements basé sur FDT d'Endress+Hauser. Il permet de configurer tous les équipements de terrain intelligents de l'installation et facilite leur gestion. Grâce à l'utilisation d'informations d'état, il constitue en outre un moyen simple, mais efficace, de contrôler leur fonctionnement.</p> <p> Manuel de mise en service BA00027S et BA00059S</p>
DeviceCare	<p>Outil pour connecter et configurer les appareils de terrain Endress+Hauser.</p> <p> Brochure Innovation IN01047S</p>

15.4 Composants système

Accessoires	Description
Enregistreur graphique Memograph M	<p>L'enregistreur graphique Memograph M fournit des informations sur toutes les variables mesurées importantes. Les valeurs mesurées sont enregistrées de façon sûre, les seuils sont surveillés et les points de mesure sont analysés. La sauvegarde des données est réalisée dans une mémoire interne de 256 Mo et également sur une carte SD ou une clé USB.</p> <p> <ul style="list-style-type: none"> ▪ Information technique TI00133R ▪ Manuel de mise en service BA00247R </p>



16 Caractéristiques techniques

16.1 Domaine d'application

L'appareil de mesure est uniquement destiné à la mesure du débit de liquides.

Afin de garantir un état parfait de l'appareil pendant la durée de fonctionnement, il convient de l'utiliser uniquement dans les produits pour lesquels les matériaux en contact avec le process possèdent une résistance suffisante.

16.2 Principe de fonctionnement et architecture du système

Principe de mesure	Le Proline Prosonic Flow fonctionne d'après le principe de mesure de la différence du temps de transit.
Ensemble de mesure	<p>L'ensemble de mesure se compose d'un transmetteur et d'un ou deux ensembles de capteurs. Le transmetteur et les ensembles de capteurs sont montés à des emplacements différents. Ils sont interconnectés par des câbles de capteur.</p> <p>L'ensemble de mesure fonctionne d'après le principe de mesure de la différence du temps de transit. Ici, les capteurs fonctionnent comme des générateurs et des récepteurs de son. En fonction de l'application et de la version, les capteurs peuvent être disposés pour une mesure via 1, 2, 3 ou 4 traverses →  24.</p> <p>Le transmetteur sert à contrôler les ensembles de capteurs, à préparer, traiter et évaluer les signaux de mesure, et à convertir les signaux pour obtenir la variable de sortie souhaitée.</p> <p>Informations sur la structure de l'appareil →  13</p>

16.3 Entrée

Variable mesurée	<p>Variables mesurées directes</p> <ul style="list-style-type: none"> ■ Débit volumique ■ Vitesse d'écoulement ■ Vitesse du son <p>Variables mesurées calculées</p> <p>Débit massique</p>
Gamme de mesure	<p>$v = 0 \dots 15 \text{ m/s}$ ($0 \dots 50 \text{ ft/s}$)</p> <p> Gamme de mesure dépendant de la version du capteur.</p>
Dynamique de mesure	Supérieure à 150 : 1

Signal d'entrée

Valeurs mesurées externes

L'appareil de mesure dispose d'une interface optionnelle qui permet la transmission d'une variable mesurée externe (température) vers l'appareil de mesure : entrée numérique (via entrée HART ou Modbus)



Différents transmetteurs de pression peuvent être commandés auprès d'Endress +Hauser : chapitre "Accessoires" → 158

Protocole HART

L'écriture des valeurs mesurées depuis le système d'automatisation dans l'appareil de mesure se fait via le protocole HART. Le l'appareil de mesure de température et de densité doit supporter les fonctions spécifiques au protocole suivantes :

- Protocole HART
- Mode burst

Entrée d'état

Valeurs d'entrée maximales	<ul style="list-style-type: none"> ▪ DC 30 V ▪ 6 mA
Temps de réponse	Configurable : 5 ... 200 ms
Niveau du signal d'entrée	<ul style="list-style-type: none"> ▪ Signal bas (low) : DC -3 ... +5 V ▪ Signal haut (high) : DC 12 ... 30 V
Fonctions attribuables	<ul style="list-style-type: none"> ▪ Off ▪ Totalisateurs 1-3 remis à zéro séparément ▪ Reset tous les totalisateurs ▪ Suppression de la mesure

16.4 Sortie

Signal de sortie

Sortie courant

Sortie courant	Au choix réglable comme : <ul style="list-style-type: none"> ▪ 4 à 20 mA NAMUR ▪ 4 à 20 mA US ▪ 4 à 20 mA HART ▪ 0 à 20 mA
Valeurs de sortie maximales	<ul style="list-style-type: none"> ▪ DC 24 V (au repos) ▪ 22,5 mA
Charge	250 ... 700 Ω
Résolution	0,38 μ A
Amortissement	Configurable : 0 ... 999,9 s
Variables mesurées pouvant être attribuées	<ul style="list-style-type: none"> ▪ Débit volumique ▪ Débit massique ▪ Vitesse du son ▪ Vitesse d'écoulement ▪ Température de l'électronique <p> La sélection est d'autant plus grande que l'appareil dispose de un ou plusieurs packs d'applications.</p>

Sortie impulsion/fréquence/tor

Fonction	<ul style="list-style-type: none"> ▪ Avec la caractéristique de commande "Sortie ; Entrée", option H : la sortie 2 peut être définie comme sortie impulsion ou fréquence ▪ Avec la caractéristique de commande "Sortie ; Entrée", option I : les sorties 2 et 3 peuvent être définies comme sortie impulsion, fréquence ou tor
Version	Passive, collecteur ouvert
Valeurs d'entrée maximales	<ul style="list-style-type: none"> ▪ DC 30 V ▪ 250 mA
Chute de tension	À 25 mA : ≤ DC 2 V
Sortie impulsion	
Durée d'impulsion	Configurable : 0,05 ... 2 000 ms
Fréquence d'impulsions maximale	10 000 Impulse/s
Valeur d'impulsion	Configurable
Variables mesurées pouvant être attribuées	<ul style="list-style-type: none"> ▪ Débit volumique ▪ Débit massique
Sortie fréquence	
Fréquence de sortie	Configurable : 0 ... 12 500 Hz
Amortissement	Configurable : 0 ... 999 s
Rapport impulsion/pause	1:1
Variables mesurées pouvant être attribuées	<ul style="list-style-type: none"> ▪ Débit volumique ▪ Débit massique ▪ Vitesse du son ▪ Vitesse d'écoulement ▪ Température de l'électronique
Sortie tout ou rien	
Comportement de commutation	Binaire, conducteur ou non conducteur
Temporisation à la commutation	Configurable : 0 ... 100 s
Nombre de cycles de commutation	Illimité
Fonctions pouvant être attribuées	<ul style="list-style-type: none"> ▪ Off ▪ On ▪ Comportement du diagnostic ▪ Seuil <ul style="list-style-type: none"> ▪ Débit volumique ▪ Débit massique ▪ Vitesse du son ▪ Vitesse d'écoulement ▪ Totalisateur 1-3 ▪ Température de l'électronique ▪ Surveillance du sens d'écoulement ▪ État ▪ Suppression débits fuite

Signal de défaut

Les informations de panne sont représentées comme suit en fonction de l'interface :

Sortie courant 4 à 20 mA*4 à 20 mA*

Mode défaut	Au choix : <ul style="list-style-type: none"> ■ 4 ... 20 mA conformément à la recommandation NAMUR NE 43 ■ 4 ... 20 mA conformément à US ■ Valeur min. : 3,59 mA ■ Valeur max. : 22,5 mA ■ Valeur définissable entre : 3,59 ... 22,5 mA ■ Valeur effective ■ Dernière valeur valable
--------------------	---

0 à 20 mA

Mode défaut	Au choix : <ul style="list-style-type: none"> ■ Alarme max. : 22 mA ■ Valeur définissable entre : 0 ... 22,5 mA
--------------------	---

Sortie courant HART

Diagnostic d'appareil	L'état de l'appareil peut être interrogé via la commande HART 48
------------------------------	--

Sortie impulsion/fréquence/tor

Sortie impulsion	
Mode défaut	Au choix : <ul style="list-style-type: none"> ■ Valeur effective ■ Pas d'impulsion
Sortie fréquence	
Mode défaut	Au choix : <ul style="list-style-type: none"> ■ Valeur effective ■ 0 Hz ■ Valeur définissable entre : 0 ... 12 500 Hz
Sortie tout ou rien	
Mode défaut	Au choix : <ul style="list-style-type: none"> ■ État actuel ■ Ouvert ■ Fermé

Afficheur local

Affichage en texte clair	Avec des informations sur la cause et les mesures correctives
Rétroéclairage	Un rétroéclairage rouge signale un défaut d'appareil.



Signal d'état selon recommandation NAMUR NE 107

Interface/protocole



- Via communication numérique :
 - Protocole HART
- Via interface de service
 - Interface service CDI-RJ45
 - Interface WLAN

Affichage en texte clair	Avec des informations sur la cause et les mesures correctives
---------------------------------	---

Navigateur web

Affichage en texte clair	Avec indication sur l'origine et mesures correctives
---------------------------------	--

Diodes (LED)

Informations d'état	<p>État indiqué par différentes LED</p> <p>Les informations suivantes sont affichées selon la version d'appareil :</p> <ul style="list-style-type: none"> ■ Tension d'alimentation active ■ Transmission de données active ■ Présence d'une alarme/d'un défaut d'appareil <p> Information de diagnostic par LED →  134</p>
----------------------------	---

Débit de fuite Les points de commutation pour la suppression des débits de fuite sont librement réglables.

Séparation galvanique Les raccordements suivants sont galvaniquement séparés les uns des autres :

- Entrées
- Sorties
- Alimentation électrique

DN 50 à 4000 (2 à 160") et zone non explosible : les capteurs clamp-on peuvent également être montés sur des conduites munies d'une protection cathodique. Solution disponible sur demande.

Données spécifiques au protocole **HART**

- Pour plus d'informations sur les fichiers de description d'appareil
- Pour plus d'informations sur les variables dynamiques et les variables mesurées (variables d'appareil HART) →  81

16.5 Alimentation électrique

Affectation des bornes →  47

Tension d'alimentation **Transmetteur**

Variante de commande "Alimentation électrique"	Tension aux bornes		Gamme de fréquence
Option L	DC24 V	±25%	–
	AC 24 V	±25%	50/60 Hz, ±4 Hz
	AC 100 ... 240 V	–15 à +10%	50/60 Hz, ±4 Hz

Consommation électrique

Caractéristique de commande "Sortie"	Consommation électrique maximale
Option H : 4-20mA HART, sortie impulsion/fréquence, sortie tout ou rien	30 VA/8 W
Option I : 4-20 mA HART, 2 x sortie impulsion/fréquence/TOR, entrée état	30 VA/8 W

Consommation de courant

Transmetteur

Variante de commande "Alimentation électrique"	Consommation de courant maximale Consommation de courant	Consommation de courant maximale switch-on current
Option L : AC 100 ... 240 V	145 mA	25 A (< 5 ms)
Option L : AC/DC 24 V	350 mA	27 A (< 5 ms)

Fusible de l'appareil

Fusible à fil fin (à action lente) :

- DC 24 V : T1A
- AC 100 ... 240 V : T1A

Coupure de courant

- Les totalisateurs restent sur la dernière valeur mesurée.
- Selon la version de l'appareil, la configuration est conservée dans la mémoire de l'appareil ou dans la mémoire de données enfichable (HistoROM DAT).
- Les messages d'erreur et le nombre d'heures de fonctionnement sont conservés dans la mémoire.

Élément de protection contre les surintensités

L'appareil doit être utilisé avec un disjoncteur dédié, celui-ci ne disposant pas d'un interrupteur ON/OFF propre.

- Le disjoncteur doit être facilement accessible et repéré de façon appropriée.
- Courant nominal autorisé du disjoncteur : 2 A jusqu'à max. 10 A.

Raccordement électrique

→  48

Compensation de potentiel

→  51

Bornes

TransmetteurCâble de tension d'alimentation : bornes à ressort enfichables pour sections de fil 0,5 ... 2,5 mm² (20 ... 14 AWG)

Entrées de câble

Filetage entrée de câble

- M20 x 1,5
- Via adaptateur :
 - NPT ½"
 - G ½"

Presse-étoupeM20 × 1,5 avec câble ϕ 6 ... 12 mm (0,24 ... 0,47 in)

En cas d'utilisation d'entrées de câble métalliques, utiliser une plaque de mise à la terre.

Spécification de câble

→  46

Parafoudre

Variations de la tension secteur	→  163
Catégorie de surtension	Catégorie de surtension II
Surtension temporaire sur le court terme	Jusqu'à 1 200 V entre le câble et la terre, pendant 5 s max.
Surtension temporaire sur le long terme	Jusqu'à 500 V entre câble et terre

16.6 Performances

Conditions de référence

- Écart maximal toléré selon la norme ISO/DIN 11631
- Spécifications selon la rapport de mesure
- Les indications relatives à l'écart de mesure sont basées sur des bancs d'étalonnage accrédités, qui sont rattachés à la norme ISO 17025.

 Pour obtenir les écarts de mesure, utiliser l'outil de sélection *Applicator* →  157

Écart de mesure maximal

de m. = de la mesure

L'écart de mesure dépend de plusieurs facteurs. Une distinction est faite entre l'écart de mesure de l'appareil (0,5 % de m.) et un écart de mesure spécifique au montage (typiquement 1,5 % de m.), qui est indépendant de l'appareil.

L'écart de mesure spécifique au montage dépend des conditions de montage sur site, telles que le diamètre nominal, l'épaisseur de paroi, la géométrie réelle de la conduite ou le produit. La somme des deux écarts de mesure est l'écart de mesure au point de mesure.

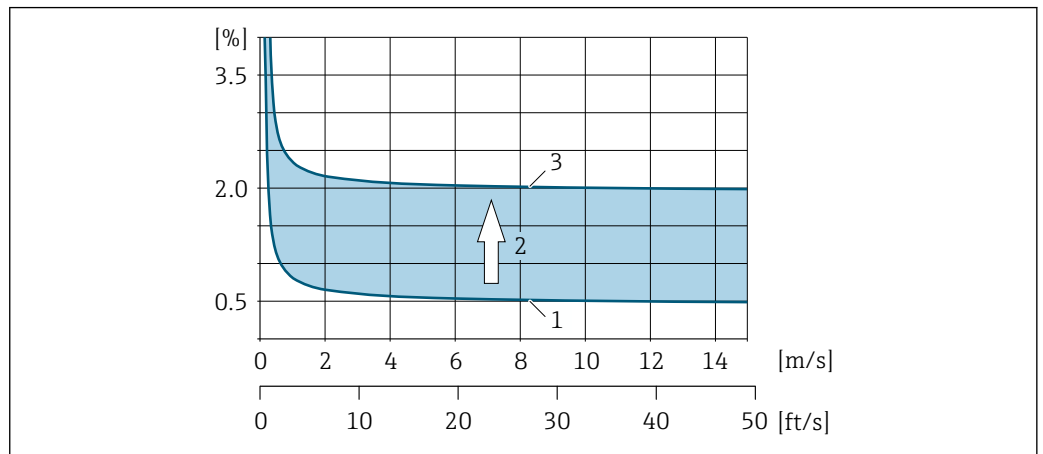

 55 Exemple d'écart de mesure dans une conduite avec un diamètre nominal DN > 200 (8")

- 1 Écart de mesure de l'appareil de mesure : 0,5 % de m. ± 3 mm/s (0,12 in/s)
- 2 Écart de mesure dû aux conditions de montage : typiquement 1,5 % de m.
- 3 Écart de mesure au point de mesure : 0,5 % de m. ± 3 mm/s (0,12 in/s) + 1,5 % de m. = 2 % de m. ± 3 mm/s (0,12 in/s)

Écart de mesure au point de mesure

L'écart de mesure au point de mesure se compose de l'écart de mesure de l'appareil (0,5 % de m.) et de l'écart de mesure résultant des conditions de montage sur le site. Pour une vitesse d'écoulement > 0,3 m/s (1 ft/s) et un nombre de Reynolds > 10 000, les limites d'erreur typiques sont les suivantes :

Diamètre nominal	Écart maximum toléré pour l'appareil	+	Écart maximum toléré spécifique au montage (typiques)	→	Écart maximum toléré au point de mesure (typiques)	Étalonnage sur site ¹⁾
DN 15 (½")	±0,5 % de m. ± 5 mm/s (0,20 in/s)	+	±2,5 % de m.	→	±3 % de m. ± 5 mm/s (0,20 in/s)	±0,5 % de m. ± 5 mm/s (0,20 in/s)
DN 25 à 200 (1 à 8")	±0,5 % de m. ± 7,5 mm/s (0,30 in/s)	+	±1,5 % de m.	→	±2 % de m. ± 7,5 mm/s (0,30 in/s)	±0,5 % de m. ± 7,5 mm/s (0,30 in/s)
> DN 200 (8")	±0,5 % de m. ± 3 mm/s (0,12 in/s)	+	±1,5 % de m.	→	±2 % de m. ± 3 mm/s (0,12 in/s)	±0,5 % de m. ± 3 mm/s (0,12 in/s)

1) Ajustement par rapport à une référence avec des valeurs de correction réécrites dans le transmetteur

Rapport de mesure

Si nécessaire, l'appareil peut être livré avec un rapport de mesure en usine. Une mesure est effectuée dans les conditions de référence afin de vérifier la performance de l'appareil. Ici, les capteurs sont montés sur un tube ayant un diamètre nominal de DN 50 (2") ou DN 100 (4").

Pour une vitesse d'écoulement $> 0,3$ m/s (1 ft/s) et un nombre de Reynolds $> 10\,000$, les limites d'erreur suivantes sont garanties avec le rapport de mesure :

Diamètre nominal	Écart maximum toléré pour l'appareil
50 (2")	$\pm 0,5\%$ de m. ± 5 mm/s (0,20 in/s)
100 (4")	$\pm 0,5\%$ de m. $\pm 7,5$ mm/s (0,30 in/s)

 La spécification s'applique aux nombres de Reynolds $Re \geq 10\,000$. Des écarts de mesure supérieurs peuvent apparaître pour les nombres de Reynolds $Re < 10\,000$.

Exemple d'écart de mesure max. (débit volumique)

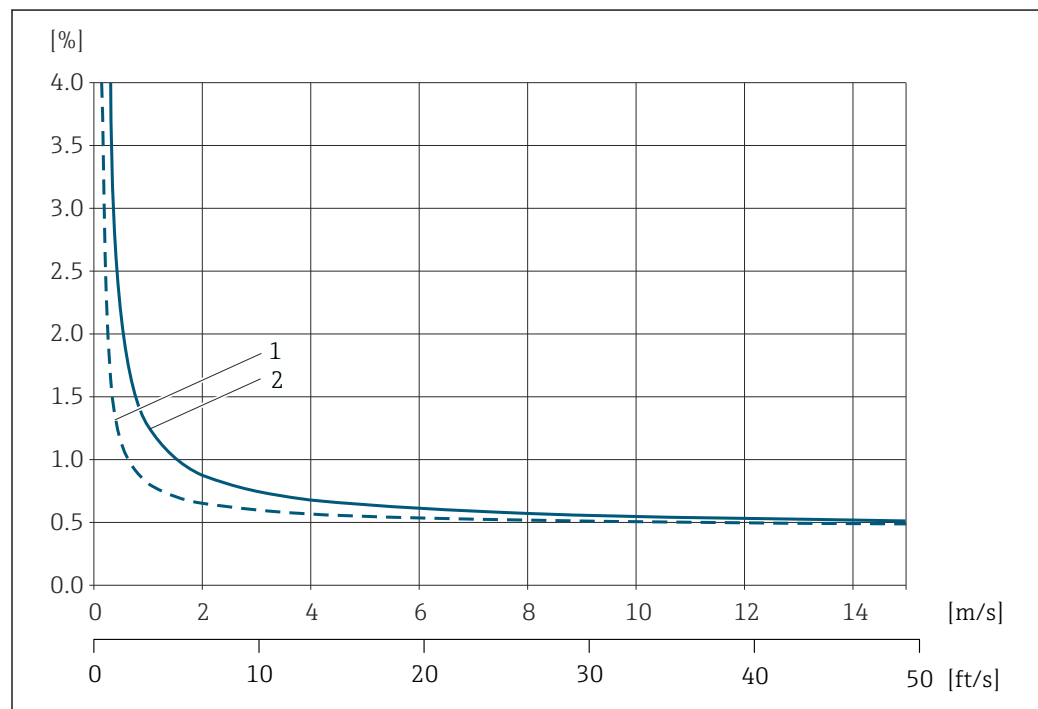

 56 Exemple d'écart de mesure max. (débit volumique) en % de m.

1 Diamètre de conduite $< DN 100$ (4")

2 Diamètre de conduite $\geq DN 100$ (4")

Précision des sorties

Les sorties possèdent la précision de base suivante.

Sortie courant

Précision	Max. ± 5 μ A
-----------	----------------------

Sortie impulsion/fréquence

de m. = de la mesure

Précision	Max. ± 50 ppm de m. (sur l'ensemble de la gamme de température ambiante)
------------------	--

Reproductibilité de m. = de la mesure
 $\pm 0,3$ % pour vitesses d'écoulement $> 0,3$ m/s (1 ft/s)

Effet de la température ambiante **Sortie courant**
 de m. = de la mesure

Coefficient de température	Max. $\pm 0,005$ % de m./°C
-----------------------------------	-----------------------------

Sortie impulsion/fréquence

Coefficient de température	Pas d'effet additionnel. Inclus dans la précision de mesure.
-----------------------------------	--

16.7 Montage

Conditions de montage →  19

16.8 Environnement

Gamme de température ambiante →  27

Température de stockage La température de stockage pour tous les composants (à l'exception des modules d'affichage et de la caractéristique de commande "Version capteur", options AG, AH) correspond à la gamme de température ambiante →  27.

Modules d'affichage

$-40 \dots +60$ °C ($-40 \dots +140$ °F)

Humidité relative L'appareil peut être utilisé à l'extérieur et à l'intérieur avec une humidité relative de 5 ... 95 %.

Altitude limite Selon EN 61010-1
 ■ $\leq 2\,000$ m (6 562 ft)
 ■ $> 2\,000$ m (6 562 ft) avec parafoudre supplémentaire (p. ex. série HAW d'Endress+Hauser)

Indice de protection **Transmetteur**
 ■ IP66/67, boîtier type 4X, convient pour degré de pollution 4
 ■ Lorsque le boîtier est ouvert : IP20, boîtier type 1, convient pour degré de pollution 2
 ■ Module d'affichage : IP20, boîtier type 1, convient pour degré de pollution 2

Capteur

- Norme : IP66/67, boîtier type 4X, convient pour degré de pollution 4
- Disponible en option : IP68, boîtier type 6P, convient pour degré de pollution 4

Antenne WLAN externe

IP67

Résistance aux chocs et aux vibrations

Vibration sinusoïdale, selon IEC 60068-2-6

- 2 ... 8,4 Hz, pic 7,5 mm
- 8,4 ... 2 000 Hz, pic 2 g pour transmetteur, pic 1 g pour capteur

Vibrations aléatoires à large bande, selon IEC 60068-2-64

- 10 ... 200 Hz, 0,01 g²/Hz
- 200 ... 2 000 Hz, 0,003 g²/Hz
- Total : 2,70 g rms

Choc demi-sinusoïdal, selon IEC 60068-2-27

6 ms 50 g

Chocs dus à une manipulation brutale selon IEC 60068-2-31

Compatibilité électromagnétique (CEM)

- Selon IEC/EN 61326 et Recommandation NAMUR 21 (NE 21)
- Selon IEC/EN 61000-6-2 et IEC/EN 61000-6-4
- Satisfait aux seuils d'émission pour l'industrie selon EN 55011 (classe A)



Pour plus de détails, voir la déclaration de conformité.



Cet appareil n'est pas conçu pour l'utilisation dans des environnements résidentiels et ne peut pas y garantir une protection appropriée de la réception radio.

16.9 Process

Gamme de température du produit

Version du capteur	Fréquence	Température
C-030-A	0,3 MHz	-20 ... +80 °C (-4 ... +176 °F) -40 ... +80 °C (-40 ... +176 °F)
C-50-A	0,5 MHz	-20 ... +80 °C (-4 ... +176 °F)
C-100-A	1 MHz	-20 ... +80 °C (-4 ... +176 °F)
C-200-A	2 MHz	-20 ... +80 °C (-4 ... +176 °F)
C-500-A	5 MHz	-20 ... +80 °C (-4 ... +176 °F) -40 ... +80 °C (-40 ... +176 °F) 0 ... +130 °C (+32 ... +266 °F)
C-100-B	1 MHz	-40 ... +80 °C (-40 ... +176 °F)
C-200-B	2 MHz	-40 ... +80 °C (-40 ... +176 °F)
C-100-C	1 MHz	0 ... +130 °C (+32 ... +266 °F)
C-200-C	2 MHz	0 ... +130 °C (+32 ... +266 °F)

Gamme de vitesse du son

600 ... 3 000 m/s (1 969 ... 9 843 ft/s)

Gamme de pression du produit	Pas de limitation de pression Pour une mesure correcte, la pression statique du produit doit être supérieure à la pression de la vapeur.
Limite de débit	<p> Pour un aperçu des fins d'échelle de la gamme de mesure, voir le chapitre "Gamme de mesure"</p> <ul style="list-style-type: none"> La valeur de fin d'échelle minimum recommandée est d'env. 1/20 de la valeur de fin d'échelle maximale. Pour les applications les plus courantes, on peut considérer que 10 ... 50 % de la fin d'échelle maximale est une valeur idéale.
Perte de charge	Il n'y a aucune perte de charge.

16.10 Construction mécanique

Construction, dimensions	 Pour les dimensions et les longueurs de montage de l'appareil, voir la documentation "Information technique", section "Construction mécanique"
Poids	<p>Spécifications du poids hors matériau d'emballage.</p> <p>Transmetteur</p> <ul style="list-style-type: none"> Proline 400 plastique polycarbonate : 1,2 kg (2,65 lb) Proline 400 aluminium, revêtu : 6,0 kg (13,2 lb) <p>Capteur</p> <p>Matériel de montage inclus</p> <ul style="list-style-type: none"> DN 15 à 65 (½ à 2½") : 1,2 kg (2,65 lb) DN 50 à 4000 (2 à 160") : 2,8 kg (6,17 lb)

Matériaux	<p>Version séparée (boîtier mural)</p> <ul style="list-style-type: none"> Caractéristique de commande "Boîtier", option P "Séparé, alu, revêtu" : Aluminium, AlSi10Mg, revêtu Caractéristique de commande "Boîtier", option N : matière synthétique polycarbonate Matériau de la fenêtre : <ul style="list-style-type: none"> Pour caractéristique de commande "Boîtier", option P : verre Pour caractéristique de commande "Boîtier", option N : plastique
-----------	--

Entrées de câble/presse-étoupe

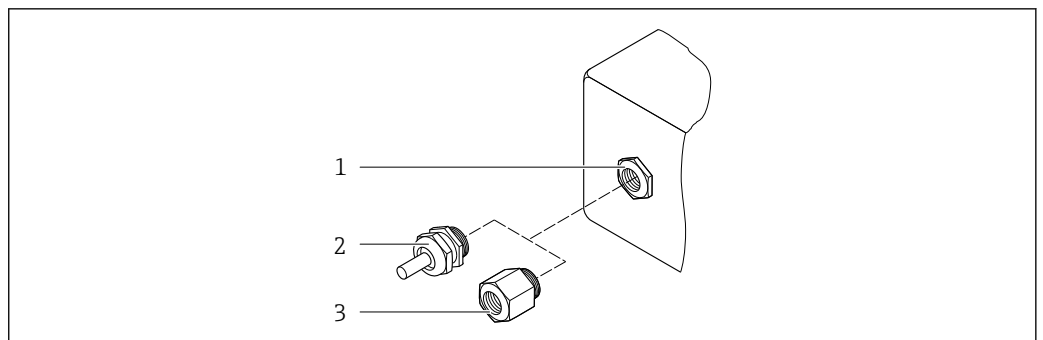

 57 Entrées de câble/presse-étoupe possibles

- Taraudage M20 × 1,5
- Presse-étoupe M20 × 1,5
- Adaptateur pour entrée de câble avec taraudage G ½" ou NPT ½"

A0020640

version séparée

Entrée de câble / presse-étoupe	Matériau
Presse-étoupe M20 × 1,5	<ul style="list-style-type: none"> ■ Plastique ■ Laiton nickelé
Presse-étoupe du câble de capteur	Laiton nickelé
Presse-étoupe du câble d'alimentation	Plastique
Adaptateur pour entrée de câble avec taraudage G ½" ou NPT ½"	Laiton nickelé

Capteur – câble de transmetteur

 Le rayonnement UV peut détériorer la gaine extérieure du câble. Protéger le câble de l'exposition au soleil dans la mesure du possible.

DN 15 à 65 (½ à 2½") :

Câble de capteur : TPE

- Gaine de câble : TPE
- Connecteur de câble : laiton nickelé

DN 50 à 4000 (2 à 160") :

- Câble de capteur, TPE sans halogène
 - Gaine de câble : TPE sans halogène
 - Connecteur de câble : laiton nickelé
- Câble de capteur PTFE
 - Gaine de câble : PTFE
 - Connecteur de câble : inox 1.4301 (304), 1.4404 (316L)

Transducteur à ultrasons

- Support : inox 1.4301 (304), 1.4404 (316L)
- Boîtier : inox 1.4301 (304), 1.4404 (316L)
- Colliers de serrage/support : inox 1.4301 (304), 1.4404 (316L)
- Surfaces de contact : plastique chimiquement stable

Patins de couplage

- -40 ... +100 °C (-40 ... +212 °F) : patin thermique à base de silicone H48.2 (0,5 mm (0,02 in))
- +80 ... +170 °C (+176 ... +338 °F) : caoutchouc silicone VMQ (vinyl méthyle silicone) (0,5 mm (0,02 in))

Pâte de couplage

Graisse de couplage

Accessoires*Antenne WLAN externe*

- Antenne : Plastique ASA (acrylonitrile styrène acrylate) et laiton nickelé
- Adaptateur : Inox et laiton nickelé
- Câble : Polyéthylène
- Connecteur : Laiton nickelé
- Équerre de montage : Inox

Raccords process

Brides :
ASME B16.5

 Pour plus d'informations sur les différents matériaux utilisés dans les raccords process
→  169

16.11 Affichage et interface utilisateur

Langues

Possibilité de configuration dans les langues nationales suivantes :

- Via configuration sur site :
Anglais, allemand, français, espagnol, italien, néerlandais, portugais, polonais, russe, turc, chinois, japonais, bahasa (indonésien), vietnamien, tchèque, suédois
- Via l'outil de configuration "FieldCare", "DeviceCare" :
Anglais, allemand, français, espagnol, italien, néerlandais, chinois, japonais
- Via navigateur Web
Anglais, allemand, français, espagnol, italien, néerlandais, portugais, polonais, russe, turc, chinois, japonais, bahasa (indonésien), vietnamien, tchèque, suédois

Configuration sur site

Via module d'affichage

Caractéristiques :

- Caractéristiques standard 4 lignes, rétroéclairé, affichage graphique ; touches optiques
- Caractéristique de commande "Afficheur ; configuration", option G "4 lignes, rétroéclairé ; touches optiques + WLAN" offre les caractéristiques de l'équipement standard en plus de l'accès via un navigateur Web

 Informations sur l'interface WLAN →  77

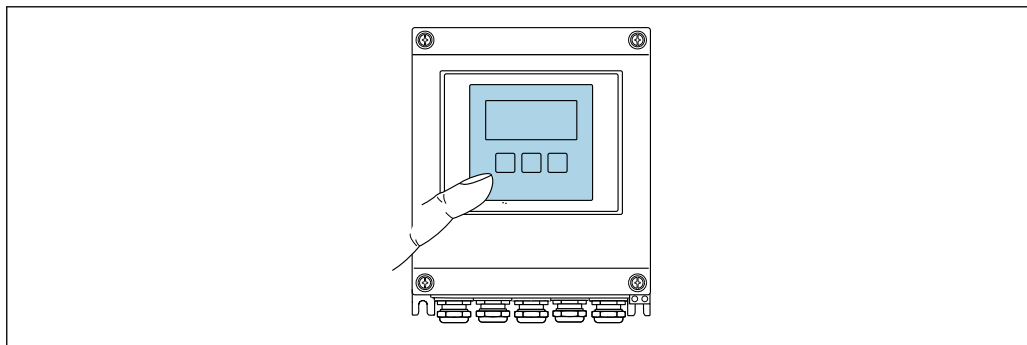



 58 Configuration avec touches optiques

Éléments d'affichage

- Afficheur 4 lignes, rétroéclairé
- Rétroéclairage blanc, rouge en cas de défaut d'appareil
- Affichage pour la représentation des grandeurs de mesure et des grandeurs d'état, configurable individuellement

Éléments de configuration

- Configuration de l'extérieur via 3 touches optiques sans ouverture du boîtier :  ,  , 
- Éléments de configuration également accessibles dans les différentes zones Ex

Configuration à distance

→  76

Interface service

→  76

Outils de configuration pris en charge

Il est possible d'utiliser différents outils de configuration pour accéder en local ou à distance à l'appareil de mesure. Selon l'outil de configuration utilisé, l'accès est possible avec différentes unités d'exploitation et par l'intermédiaire d'un grand nombre d'interfaces.

Outils de configuration pris en charge	Unité d'exploitation	Interface	Informations complémentaires
Navigateur web	Ordinateur portable, PC ou tablette avec navigateur web	<ul style="list-style-type: none"> ■ Interface service CDI-RJ45 ■ Interface WLAN 	Documentation spéciale pour l'appareil
DeviceCare SFE100	Ordinateur portable, PC ou tablette avec système Microsoft Windows	<ul style="list-style-type: none"> ■ Interface service CDI-RJ45 ■ Interface WLAN ■ Protocole de bus de terrain 	→ 📄 157
FieldCare SFE500	Ordinateur portable, PC ou tablette avec système Microsoft Windows	<ul style="list-style-type: none"> ■ Interface service CDI-RJ45 ■ Interface WLAN ■ Protocole de bus de terrain 	→ 📄 157
Field Xpert	SMT70/77/50	<ul style="list-style-type: none"> ■ Tous les protocoles de bus de terrain ■ Interface WLAN ■ Bluetooth ■ Interface service CDI-RJ45 	Manuel de mise en service BA01202S Fichiers de description de l'appareil : Utiliser la fonction de mise à jour du terminal portable
App SmartBlue	Smartphone ou tablette avec iOS ou Android	WLAN	→ 📄 157

i Il est possible d'utiliser d'autres outils de configuration basés sur la technologie FDT avec un driver d'appareil comme DTM/iDTM ou DD/EDD pour la configuration de l'appareil. Ces outils de configuration sont disponibles auprès de leurs fabricants. L'intégration dans les outils de configuration suivants, entre autres, est prise en charge :

- FactoryTalk AssetCentre (FTAC) de Rockwell Automation → www.rockwellautomation.com
- Process Device Manager (PDM) de Siemens → www.siemens.com
- Asset Management Solutions (AMS) d'Emerson → www.emersonprocess.com
- FieldCommunicator 375/475 d'Emerson → www.emersonprocess.com
- Field Device Manager (FDM) de Honeywell → www.process.honeywell.com
- FieldMate de Yokogawa → www.yokogawa.com
- PACTWare → www.pactware.com

Les fichiers de description d'appareil associés sont disponibles sous : www.endress.com → Espace téléchargement

Serveur web

Avec le serveur web intégré, l'appareil peut être commandé et configuré via un navigateur web interface service (CDI-RJ45) ou l'interface WLAN. La structure du menu de configuration est la même que pour l'afficheur local. Outre les valeurs mesurées, des informations sur l'état de l'appareil sont affichées et peuvent être utilisées pour surveiller l'état de l'appareil. Par ailleurs, il est possible de gérer les données de l'appareil et de régler les paramètres de réseau.

Pour la connexion WLAN, un appareil doté d'une interface WLAN (à commander en option) est nécessaire : caractéristique de commande "Afficheur", option G "4 lignes, rétroéclairé ; touches optiques +WLAN". L'appareil agit comme un Access Point et permet la communication par ordinateur ou par un terminal portable mobile.

Fonctions prises en charge

Échange de données entre l'unité d'exploitation (telle qu'un ordinateur portable, par exemple,) et l'appareil de mesure :

- Chargement (upload) de la configuration à partir de l'appareil de mesure (format XML, sauvegarde de la configuration)
- Sauvegarde de la configuration dans l'appareil de mesure (format XML, restauration de la configuration)
- Exportation de la liste des événements (fichier .csv)
- Exportation des paramétrages (fichier .csv ou fichier PDF, documentation de la configuration du point de mesure)
- Exportation du rapport Heartbeat Verification (fichier PDF, disponible uniquement avec le pack application **Heartbeat Verification** → 📄 176)
- Flashage de la version de firmware pour la mise à niveau du firmware de l'appareil, par exemple
- Téléchargement du pilote pour l'intégration système
- Visualisation de jusqu'à 1 000 valeurs mesurées sauvegardées (disponible uniquement avec le pack application **HistoROM étendu** → 📄 176)

Gestion des données par HistoROM

L'appareil de mesure permet la gestion des données par HistoROM. La gestion des données par HistoROM comprend la sauvegarde et l'importation/exportation des données clés de l'appareil et du process, ce qui rend la configuration et la maintenance beaucoup plus fiables, sûres et efficaces.

Plus d'informations sur le concept de sauvegarde des données

Il y a plusieurs types d'unités de sauvegarde des données dans lesquelles les données de l'appareil sont stockées et utilisées par l'appareil :

	Mémoire HistoROM	T-DAT	S-DAT
Données disponibles	<ul style="list-style-type: none"> ■ Journal des événements, p. ex. événements de diagnostic ■ Pack firmware de l'appareil 	<ul style="list-style-type: none"> ■ Enregistrement des valeurs mesurées (option "HistoROM étendu") ■ Bloc de données des paramètres actuels (utilisé par le firmware lors de l'exécution) ■ Indicateur (valeurs minimales/maximales) ■ Valeur totalisateur 	<ul style="list-style-type: none"> ■ Données du capteur : p. ex. Numéro de série ■ Configuration de l'appareil (p. ex. options SW, E/S fixes ou E/S multiples)
Emplacement de sauvegarde	Sur la carte PC d'interface utilisateur dans le compartiment de raccordement	Peut être enfichée sur la carte PC d'interface utilisateur dans le compartiment de raccordement	Sur la carte de raccordement du capteur

Sauvegarde des données

Automatiquement

- Les principales données d'appareil (capteur et transmetteur) sont sauvegardées automatiquement dans les modules DAT.
- En cas de remplacement du transmetteur ou de l'appareil de mesure : une fois que le T-DAT contenant les données d'appareil précédentes a été remplacé, le nouvel appareil est immédiatement opérationnel, sans aucune erreur.
- Si le capteur est remplacé : une fois le S-DAT remplacé par de nouvelles données d'appareil, l'appareil de mesure est immédiatement opérationnel, sans aucune erreur.

Transmission de données

Manuel

Transfert d'une configuration d'appareil à un autre appareil à l'aide de la fonction export de l'outil de configuration utilisé, p. ex. avec FieldCare, DeviceCare ou serveur web : pour dupliquer la configuration ou pour l'enregistrer dans une archive (p. ex. à des fins de sauvegarde)

Liste des événements

Automatique

- Affichage chronologique de 20 messages d'événement dans la liste des événements
- Si le pack d'applications **HistoROM étendu** (option de commande) est activé : jusqu'à 100 messages d'événements sont affichés dans la liste des événements avec horodatage, description en texte clair et mesures correctives
- La liste des événements peut être exportée et affichée via un grand nombre d'interfaces et d'outils de configuration, par ex. DeviceCare, FieldCare ou serveur web

Consignation des données

Manuelle

Si le pack d'applications **HistoROM étendu** (option de commande) est activé :

- Enregistrement de 1 à 4 voies de 1 000 valeurs mesurées max. (250 valeurs mesurées max. par voie)
- Intervalle d'enregistrement réglable par l'utilisateur
- Exportation du journal des valeurs mesurées via un grand nombre d'interfaces et d'outils de configuration, p. ex. FieldCare, DeviceCare ou serveur web

16.12 Certificats et agréments

Les certificats et agréments actuels pour le produit sont disponibles sur la page produit correspondante, à l'adresse www.endress.com :

1. Sélectionner le produit à l'aide des filtres et du champ de recherche.
2. Ouvrir la page produit.
3. Sélectionner **Télécharger**.

Marquage CE

L'appareil satisfait aux exigences légales des Directives UE en vigueur. Celles-ci sont listées dans la déclaration UE de conformité correspondante avec les normes appliquées.

Endress+Hauser atteste que l'appareil a passé les tests avec succès en apposant le marquage CE.

Marquage UKCA

L'appareil est conforme aux exigences légales de la réglementation du R.-U. applicable (Statutory Instruments). Celles-ci sont énumérées dans la déclaration UKCA de conformité, conjointement avec les normes désignées. En sélectionnant l'option de commande pour le marquage UKCA, Endress+Hauser confirme la réussite de l'évaluation et des tests de l'appareil en apposant la marque UKCA.

Adresse de contact Endress+Hauser UK :



Endress+Hauser Ltd.
Floats Road
Manchester M23 9NF
United Kingdom
www.uk.endress.com

Marquage RCM

Le système de mesure est conforme aux exigences CEM de l'autorité "Australian Communications and Media Authority (ACMA)".

Agrément Ex

Les appareils sont certifiés pour l'utilisation en zone explosible et les consignes de sécurité à respecter sont jointes dans le document séparé "Control Drawing" séparé. Ceci est référencé sur la plaque signalétique.

Certification HART	<p>Interface HART</p> <p>L'appareil de mesure est certifié et enregistré par le Groupe FieldComm. L'appareil satisfait à toutes les exigences des spécifications suivantes :</p> <ul style="list-style-type: none"> ■ Certifié selon HART 7 ■ L'appareil peut être utilisé avec des appareils certifiés d'autres fabricants (interopérabilité)
Agrément radiotechnique	<p>L'appareil de mesure possède l'homologation radiotechnique.</p> <p> Pour les informations détaillées sur l'agrément radiotechnique, voir la documentation spéciale →  177</p>
Normes et directives externes	<ul style="list-style-type: none"> ■ EN 60529 Indices de protection assurés par le boîtier (code IP) ■ EN 61010-1 Exigences de sécurité pour les appareils électriques de mesure, de commande, de régulation et de laboratoire – exigences générales ■ IEC/EN 61326-2-3 Émission conforme aux exigences de la classe A. Compatibilité électromagnétique (exigences CEM). ■ ANSI/ISA-61010-1 (82.02.01) Directives de sécurité pour les appareils électriques de mesure, de commande, de régulation et de laboratoire – Partie 1 Exigences générales ■ CAN/CSA-C22.2 No. 61010-1-12 Directives de sécurité pour les appareils électriques de mesure, de commande, de régulation et de laboratoire – Partie 1 Exigences générales ■ NAMUR NE 21 Compatibilité électromagnétique (CEM) de matériels électriques destinés aux process et aux laboratoires ■ NAMUR NE 32 Sauvegarde des informations en cas de coupure d'alimentation dans le cas d'appareils de terrain et de contrôle commande dotés de microprocesseurs ■ NAMUR NE 43 Normalisation du niveau de signal pour les informations de défaut des transmetteurs numériques avec signal de sortie analogique. ■ NAMUR NE 53 Logiciel d'appareils de terrain et d'appareils de traitement de signaux avec électronique numérique ■ NAMUR NE 105 Exigences imposées à l'intégration d'appareils de bus de terrain dans les outils d'ingénierie pour appareils de terrain ■ NAMUR NE 107 Autosurveillance et diagnostic d'appareils de terrain ■ NAMUR NE 131 Exigences imposées aux appareils de terrain pour les applications standard ■ ETSI EN 300 328 Directives pour les composants radio 2,4 GHz. ■ EN 301489 Compatibilité électromagnétique et spectre radioélectrique (ERM).

16.13 Packs application

Afin d'étendre les fonctionnalités de l'appareil selon les besoins, différents packs d'applications sont disponibles par ex. pour des aspects de sécurité ou des exigences spécifiques.

Les packs d'applications peuvent être commandés avec l'appareil ou ultérieurement auprès d'Endress+Hauser. Des indications détaillées relatives à la référence de commande concernée sont disponibles auprès d'Endress+Hauser ou sur la page Produits du site Internet Endress+Hauser : www.endress.com.



Informations détaillées sur les packs d'applications :
Documentation spéciale → 177

Fonctionnalité de diagnostic

Caractéristique de commande "Pack application", option EA "HistoROM étendu"

Extensions concernant le journal des événements et le déblocage de la mémoire de valeurs mesurées.

Journal des événements :

Le volume mémoire est étendu de 20 (version de standard) à 100 entrées de message.

Mémoire de valeurs mesurées (enregistreur à tracé continu) :

- Le volume mémoire est activé pour 1 000 valeurs mesurées.
- Il est possible de délivrer 250 valeurs mesurées sur chacun des 4 canaux mémoire. L'intervalle d'enregistrement est librement configurable.
- Les enregistrements des valeurs mesurées sont accessibles via l'afficheur local ou l'outil de configuration, p. ex. FieldCare, DeviceCare ou serveur web.



Pour des informations détaillées, voir le manuel de mise en service relatif à l'appareil.

Heartbeat Technology

Caractéristique de commande "Pack application", option EB "Heartbeat Verification + Monitoring"

Heartbeat Verification

Satisfait aux exigences de traçabilité de la vérification selon DIN ISO 9001:2008 chapitre 7.6 a) "Maîtrise des dispositifs de surveillance et de mesure".

- Test de fonctionnement dans l'état monté sans interruption du process.
- Résultats de la vérification traçables sur demande, avec un rapport.
- Procédure de test simple via la configuration sur site ou d'autres interfaces de commande.
- Évaluation claire du point de mesure (succès/échec) avec une couverture de test élevée dans le cadre des spécifications du fabricant.
- Extension des intervalles d'étalonnage selon l'évaluation des risques de l'opérateur.

Heartbeat Monitoring

Délivre en continu des données de surveillance, qui sont caractéristiques du principe de mesure, à un système de contrôle de fonctionnement externe à des fins de maintenance préventive ou d'analyse du process. Ces données permettent à l'opérateur de :

- Tirer des conclusions – à l'aide de ces données et d'autres informations – sur l'impact que peut avoir dans le temps l'application de mesure sur les performances de mesure.
- Planifier les interventions de maintenance en temps voulu.
- Surveiller la qualité du process ou du produit, p. ex. poches de gaz .



Pour des informations détaillées, voir la documentation spéciale relative à l'appareil.

16.14 Accessoires



Aperçu des accessoires pouvant être commandés → 155

16.15 Documentation complémentaire

-  Pour une vue d'ensemble du champ d'application de la documentation technique associée, voir ci-dessous :
- *Device Viewer* (www.endress.com/deviceviewer) : entrer le numéro de série figurant sur la plaque signalétique
 - *Endress+Hauser Operations App* : entrer le numéro de série figurant sur la plaque signalétique ou scanner le code matriciel figurant sur la plaque signalétique.

Documentation standard **Instructions condensées**

Instructions condensées pour le capteur

Appareil de mesure	Référence de la documentation
Proline Prosonic Flow W	KA01512D

Instructions condensées pour le transmetteur

Appareil de mesure	Référence de la documentation	
	HART	Modbus RS485
Proline 400	KA01510D	KA01660D

Information technique

Appareil de mesure	Référence de la documentation
Prosonic Flow W 400	TI01568D



Description des paramètres de l'appareil

Appareil de mesure	Référence de la documentation	
	HART	Modbus RS485
Prosonic Flow W 400	GP01167D	GP01207D

Documentation complémentaire **Documentation spéciale** spécifique à l'appareil

Contenu	Référence de la documentation
Homologations radiotechniques pour l'interface WLAN pour le module d'affichage A309/A310	SD01793D
FlowDC	SD02691D
Heartbeat Technology	SD02712D

Instructions de montage

Contenu	Remarque
Instructions de montage pour kits de pièces de rechange et accessoires	<ul style="list-style-type: none"> ▪ Accès à l'aperçu de tous les kits de pièces de rechange disponibles via <i>Device Viewer</i> →  153 ▪ Accessoires pouvant être commandés avec Instructions de montage →  155

Index

A

Accès direct	65
Accès en écriture	68
Accès en lecture	68
Activation de la protection en écriture	120
Activer/désactiver le verrouillage des touches	69
Adaptation du comportement de diagnostic	141
Adaptation du signal d'état	141
Affectation des bornes	47, 48, 50
Affichage de fonctionnement	57
Affichage de l'historique des valeurs mesurées	129
Afficheur	
voir Afficheur local	
Afficheur local	171
voir Affichage de fonctionnement	
voir En état d'alarme	
voir Message de diagnostic	
Vue d'édition	61
Vue navigation	60
Agrément Ex	174
Agrément radiotechnique	175
Agréments	174
Altitude limite	167
AMS Device Manager	80
Fonction	80
Appareil de mesure	
Configuration	85
Construction	14
Démontage	154
Mise au rebut	154
Mise sous tension	85
Préparation pour le montage	29
Préparation pour le raccordement électrique	48
Réparation	153
Transformation	153
Applicator	159
Architecture du système	
Ensemble de mesure	159
voir Construction de l'appareil de mesure	
Assistant	
Affichage	104
Définir code d'accès	116
Paramètres WLAN	113
Point de mesure	88
Sortie courant 1	96
Sortie Tout Ou Rien/Impulsion/Fréq.	97
Sortie Tout Ou Rien/Impulsion/Fréq. 1 ... n	99, 100, 102
Suppression débit de fuite	106
Suppression débits fuite	106

B

Bornes	164
------------------	-----

C

Câble de raccordement	46
---------------------------------	----

Caractéristiques techniques, aperçu	159
Certification HART	175
Certificats	174
Chemin de navigation (vue navigation)	60
Code d'accès	68
Entrée erronée	68
Code type d'appareil	81
Commutateur de protection en écriture	121
Commutateur DIP	
voir Commutateur de protection en écriture	
Compatibilité électromagnétique	168
Compensation de potentiel	51
Comportement de diagnostic	
Explication	137
Symboles	137
Composants d'appareil	14
Concept de configuration	56
Concept de sauvegarde	173
Conditions ambiantes	
Altitude limite	167
Humidité relative	167
Résistance aux chocs et aux vibrations	168
Température de stockage	167
Conditions de montage	
Dimensions de montage	24
Emplacement de montage	19
Longueurs droites d'entrée et de sortie	20
Conditions de référence	165
Conditions de stockage	18
Configuration	123
Configuration à distance	171
Consommation de courant	164
Consommation électrique	163
Construction	
Appareil de mesure	14
Menu de configuration	55
Contrôle	
Marchandises livrées	15
Montage	44
Raccordement	53
Contrôle du montage	85
Contrôle du montage (liste de contrôle)	44
Contrôle du raccordement	85
Contrôle du raccordement (liste de contrôle)	53
Coupure de courant	164

D

Date de fabrication	16, 17
Débit de fuite	163
Déclaration de conformité	10
Définition du code d'accès	120, 121
Désactivation de la protection en écriture	120
Device Viewer	16, 153
DeviceCare	79
Fichier de description d'appareil	81

- Diagnostic
 Symboles 136
- Dimensions de montage 24
 voir Dimensions de montage
- Document
 Fonction 6
 Symboles 6
- Domaine d'application 159
 Risques résiduels 9
- Données de version pour l'appareil 81
 Données spécifiques à la communication 81
- Droits d'accès aux paramètres
 Accès en écriture 68
 Accès en lecture 68
- Dynamique de mesure 159
- E**
- Écart de mesure maximal 165
- Éditeur de texte 61
- Éditeur numérique 61
- Éléments de configuration 63, 137
- Emplacement de montage 19
- Enregistreur à tracé continu 129
- Ensemble de mesure 159
- Entrée 159
- Entrée de câble
 Indice de protection 53
- Entrées de câble
 Caractéristiques techniques 164
- Étendue des fonctions
 AMS Device Manager 80
 SIMATIC PDM 80
- Exigences imposées au personnel 9
- Exigences relatives au montage
 Position de montage 20
- F**
- Fichiers de description d'appareil 81
- Field Xpert SMT70 79
- Field Xpert SMT77 80
- FieldCare 78
 Établissement d'une connexion 78
 Fichier de description d'appareil 81
 Fonction 78
 Interface utilisateur 79
- Filtrage du journal événements 148
- Firmware
 Date de sortie 81
 Version 81
- FlowDC 22
- Fonction du document 6
- Fonctions
 voir Paramètre
- Fusible de l'appareil 164
- G**
- Gamme de mesure 159
- Gamme de mesure, recommandée 169
- Gamme de température
 Gamme de température ambiante pour l'afficheur
 171
 Température ambiante 27
 Température de stockage 18
 Température du produit 168
- Gamme de température ambiante 27, 167
- Gamme de température de stockage 167
- Gamme de vitesse du son 168
- H**
- Historique du firmware 151
- I**
- ID fabricant 81
- Identification de l'appareil de mesure 16
- Indication
 Événement de diagnostic actuel 146
 Événement de diagnostic précédent 146
- Indice de protection 53, 167
- Influence
 Température ambiante 167
- Infobulle
 voir Texte d'aide
- Informations de diagnostic
 Afficheur local 136
 Aperçu 142
 Construction, explication 137, 140
 DeviceCare 140
 Diodes électroluminescentes 134
 FieldCare 140
 Mesures correctives 142
 Navigateur web 138
- Informations relatives à ce document 6
- Instructions de raccordement spéciales 51
- Intégration système 81
- J**
- Journal des événements 147
- L**
- Langues, possibilités de configuration 171
- Lecture des valeurs mesurées 123
- Limite de débit 169
- Liste d'événements 147
- Liste de contrôle
 Contrôle du montage 44
 Contrôle du raccordement 53
- Liste de diagnostic 146
- Longueurs droites d'entrée 20
- Longueurs droites de sortie 20
- M**
- Maintenance 152
- Marquage CE 10, 174
- Marquage RCM 174
- Marquage UKCA 174
- Marques déposées 8
- Masque de saisie 62
- Matériaux 169

Menu	
Configuration	86
Diagnostic	146
Menu contextuel	
Explication	64
Fermeture	64
Ouverture	64
Menu de configuration	
Construction	55
Menus, sous-menus	55
Sous-menus et rôles utilisateur	56
Menus	
Pour la configuration de l'appareil de mesure	85
Pour les réglages spécifiques	108
Message de diagnostic	136
Messages d'erreur	
voir Messages de diagnostic	
Mesures correctives	
Appeler	138
Fermer	138
Méthodes de configuration	54
Mise au rebut	154
Mise au rebut de l'emballage	18
Mise en service	85
Configuration de l'appareil de mesure	85
Configuration étendue	108
Mode burst	83
Mode de mesure	22
Module électronique E/S	14, 50
Module électronique principal	14
Moyen de couplage	
Patin de couplage ou gel de couplage	35, 37, 40
N	
Netilion	152
Nettoyage	
Nettoyage extérieur	152
Nettoyage extérieur	152
Nom de l'appareil	
Capteur	17
Transmetteur	16
Normes et directives	175
Numéro de série	16, 17
O	
Options de configuration	54
Outil	
Pour le montage	29
Raccordement électrique	46
Transport	18
Outil de montage	29
Outils de mesure et de test	152
Outils de raccordement	46
P	
Packs application	175
Paramètres	
Entrer une valeur	67
Modification	67
Performances	165
Perte de charge	169
Pièce de rechange	153
Pièces de rechange	153
Plaque signalétique	
Capteur	17
Transmetteur	16
Poids	
Transport (consignes)	18
Position de montage (verticale, horizontale)	20
Préparation du raccordement	48
Préparations pour le montage	29
Principe de mesure	159
Procédure de montage	19
Protection des réglages de paramètre	120
Protection en écriture	
Via code d'accès	120
Via commutateur de protection en écriture	121
Protection en écriture du hardware	121
Protocole HART	
Variables d'appareil	81
Variables mesurées	81
R	
Raccordement	
voir Raccordement électrique	
Raccordement de l'appareil de mesure	48
Raccordement électrique	
Appareil de mesure	46
Commubox FXA195 (USB)	76
Field Communicator 475	76
Field Xpert SFX350/SFX370	76
Indice de protection	53
Interface WLAN	77
Modem Bluetooth VIATOR	76
Outil de configuration (p. ex. FieldCare, AMS Device Manager, SIMATIC PDM)	76
Outils de configuration	
Via interface WLAN	77
Via l'interface service (CDI-RJ45)	76
Via protocole HART	76
Serveur web	76
Raccords process	171
Réception des marchandises	15
Réétalonnage	152
Référence de commande	16, 17
Référence de commande étendue	
Capteur	17
Transmetteur	16
Réglage de la langue d'interface	85
Réglages	
Adaptation de l'appareil aux conditions de process	127
Administration	116
Afficheur local	104
Ajustage du capteur	109
Configurations étendues de l'affichage	111
Désignation du point de mesure	86
Entrée état	94

Langue d'interface	85
Point de mesure	88
Réinitialisation de l'appareil	149
Remise à zéro du totalisateur	128
Simulation	118
Sortie courant	96
Sortie impulsion	99
Sortie impulsion/fréquence/tor	97, 100
Sortie tout ou rien	102
Suppression débits fuite	106
Totalisateur	109
Unités système	87
WLAN	113
Réglages des paramètres	
Administration (Sous-menu)	117
Affichage (Assistant)	104
Affichage (Sous-menu)	111
Ajustage capteur (Sous-menu)	109
Burst configuration 1 ... n (Sous-menu)	83
Configuration (Menu)	86
Configuration étendue (Sous-menu)	109
Définir code d'accès (Assistant)	116
Diagnostic (Menu)	146
Enregistrement des valeurs mesurées (Sous-menu)	129
Entrée état (Sous-menu)	94
État de l'installation (Sous-menu)	93
Information appareil (Sous-menu)	149
Paramètres WLAN (Assistant)	113
Point de mesure (Assistant)	88
Pour l'entrée état	94
Réglages de base Heartbeat (Sous-menu)	116
Réinitialiser code d'accès (Sous-menu)	117
Serveur Web (Sous-menu)	75
Simulation (Sous-menu)	118
Sortie courant 1 (Assistant)	96
Sortie Tout Ou Rien/Impulsion/Fréq. 1 ... n (Assistant)	99, 100, 102
Suppression débit de fuite (Assistant)	106
Totalisateur (Sous-menu)	127, 128
Totalisateur 1 ... n (Sous-menu)	109
Unités système (Sous-menu)	87
Valeur de sortie (Sous-menu)	126
Valeurs d'entrées (Sous-menu)	125
Valeurs système (Sous-menu)	125
Variables process (Sous-menu)	124
Réglages WLAN	113
Remplacement	
Composants d'appareil	153
Réparation	153
Remarques	153
Réparation d'appareil	153
Réparation d'un appareil	153
Reproductibilité	167
Résistance aux chocs et aux vibrations	168
Retour de matériel	153
Révision de l'appareil	81
Rôles utilisateur	56
Rotation du module d'affichage	44

S

Sécurité	9
Sécurité au travail	10
Sécurité de fonctionnement	10
Sécurité du produit	10
Sélection et disposition des ensembles de capteurs	24
Sens d'écoulement	20
Séparation galvanique	163
Services Endress+Hauser	
Maintenance	152
Réparation	153
Signal de défaut	161
Signal de sortie	160
Signaux d'état	136, 139
SIMATIC PDM	80
Fonction	80
Sous-menu	
Administration	116, 117
Affichage	111
Ajustage capteur	109
Aperçu	56
Burst configuration 1 ... n	83
Configuration étendue	108, 109
Configuration Heartbeat	115
Enregistrement des valeurs mesurées	129
Entrée état	94
État de l'installation	93
Information appareil	149
Liste d'événements	147
Réglages de base Heartbeat	116
Réinitialiser code d'accès	117
Serveur Web	75
Simulation	118
Totalisateur	127, 128
Totalisateur 1 ... n	109
Unités système	87
Valeur de sortie	126
Valeur mesurée	123
Valeurs d'entrées	125
Valeurs système	125
Variables de process	124
Variables process	124
Suppression des défauts	
Générale	132
Symboles	
Dans l'éditeur alphanumérique	62
Dans la zone d'état de l'afficheur local	57
Pour la communication	57
Pour la correction	62
Pour le niveau diagnostic	57
Pour le numéro de voie de mesure	58
Pour le paramètre	60
Pour le signal d'état	57
Pour le sous-menu	60
Pour le verrouillage	57
Pour les assistants	60
Pour les menus	60
Pour les variables mesurées	58

T

Température ambiante	
Influence	167
Température de stockage	18
Tension d'alimentation	163
Texte d'aide	
Explication	66
Fermeture	66
Ouverture	66
Totalisateur	
Configuration	109
Touches de configuration	
voir Éléments de configuration	
Transmetteur	
Raccordement des câbles de signal	50
Rotation du module d'affichage	44
Transport de l'appareil de mesure	18
Travaux de maintenance	152

U

Utilisation conforme	9
Utilisation de l'appareil de mesure	
Cas limites	9
Utilisation non conforme	9
voir Utilisation conforme	

V

Valeurs affichées	
Pour l'état de verrouillage	123
Variables de sortie	160
Variables mesurées	
Calculées	159
Mesurées	159
voir Variables de process	
Vérification	
État de montage	93
Verrouillage de l'appareil, état	123
Version de software	81
Version séparée	
Raccordement des câbles de signal	48
Vue navigation	
Dans l'assistant	60
Dans le sous-menu	60

Z

Zone d'affichage	
Dans la vue navigation	60
Pour l'affichage opérationnel	58
Zone d'état	
Dans la vue navigation	60
Pour l'affichage opérationnel	57



www.addresses.endress.com
