

Manual de instrucciones

Solicap M

FTI55

Capacitancia

Interruptor de nivel puntual para sólidos a granel



Documentos relacionados

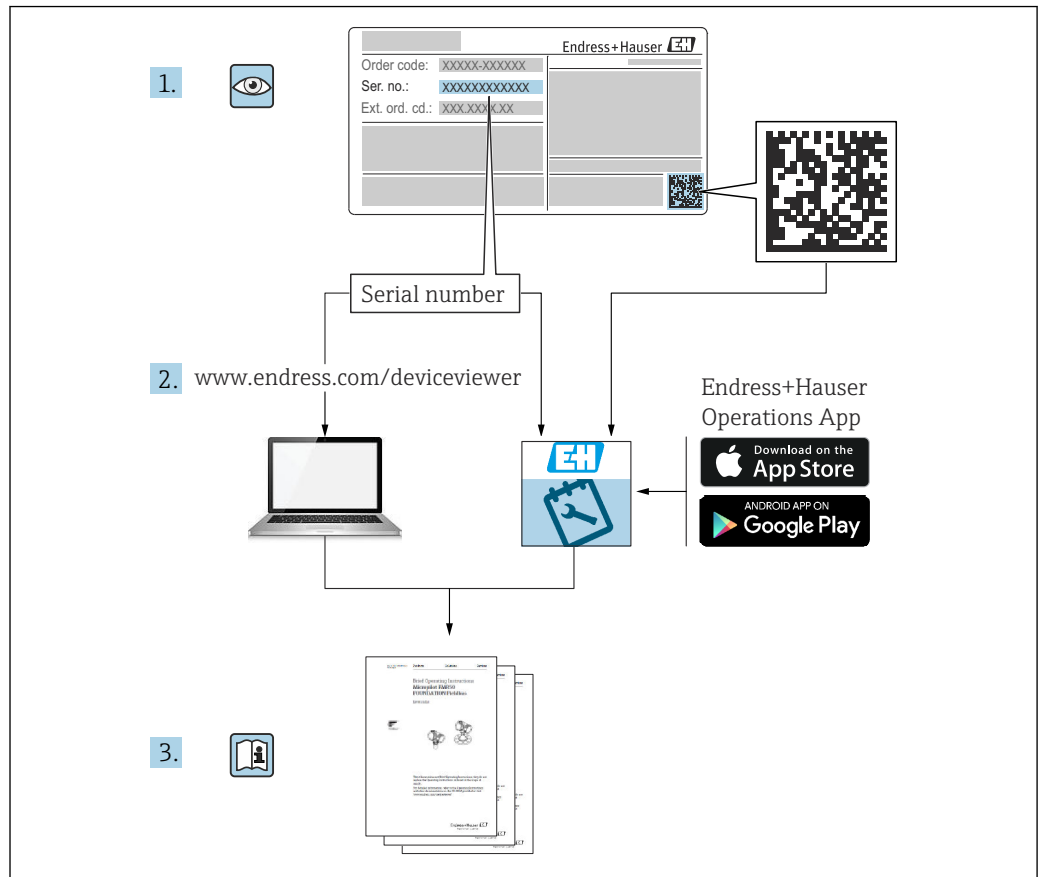

A0023555

Índice de contenidos

1	Sobre este documento	5	5.2	Cableado y conexiones	24
1.1	Finalidad del documento	5	5.2.1	Compartimento de conexiones	24
1.2	Símbolos	5	5.3	Conexión del equipo de medición	25
1.2.1	Símbolos de seguridad	5	5.3.1	Módulo del sistema electrónico CA a 2 hilos FEI51	25
1.2.2	Símbolos eléctricos	5	5.3.2	Módulo del sistema electrónico CC PNP FEI52	27
1.2.3	Símbolos de herramientas	5	5.3.3	Módulo del sistema electrónico a 3 hilos FEI53	28
1.2.4	Símbolos para ciertos tipos de información y gráficos	6	5.3.4	Módulo del sistema electrónico CA y CC con salida de relé FEI54	29
1.3	Documentación	7	5.3.5	Módulo del sistema electrónico SIL2/ SIL3 FEI55	30
1.3.1	Documentación complementaria según instrumento	7	5.3.6	Módulo del sistema electrónico PFM FEI57S	31
2	Instrucciones de seguridad básicas ...	8	5.3.7	Módulo del sistema electrónico NAMUR FEI58	32
2.1	Requisitos que debe cumplir el personal	8	5.4	Comprobaciones tras la conexión	33
2.2	Uso previsto	8	6	Opciones de configuración	34
2.3	Seguridad en el lugar de trabajo	8	6.1	Interfaz de usuario y elementos del indicador para FEI51, FEI52, FEI54, FEI55	34
2.4	Funcionamiento seguro	8	6.2	Interfaz de usuario y elementos del indicador para FEI53, FEI57S	35
2.4.1	Zona Ex	8	6.3	Interfaz de usuario y elementos del indicador para FEI58	36
2.5	Seguridad del producto	8	7	Puesta en marcha	38
3	Recepción de material e identificación del producto	9	7.1	Instalación y comprobación de funciones	38
3.1	Recepción de material	9	7.2	Puesta en marcha de los módulos del sistema electrónico FEI51, FEI52, FEI54 y FEI55	38
3.2	Identificación del producto	9	7.2.1	Ajuste del rango de medición	38
3.2.1	Placa de identificación	9	7.2.2	 Ejecución de la calibración de vacío	39
3.2.2	Dirección del fabricante	9	7.2.3	 Ejecución de la calibración de lleno	40
3.3	Almacenamiento y transporte	9	7.2.4	Ejecución de la calibración de vacío y de lleno	41
4	Montaje	10	7.2.5	Reinicio: Calibración y ajuste del punto de conmutación	43
4.1	Requisitos de montaje	10	7.2.6	 Ajuste del punto de conmutación ..	44
4.1.1	Observaciones generales y precauciones	10	7.2.7	 Configuración del control a dos puntos y del modo de adherencias ...	46
4.1.2	Montaje del sensor	11	7.2.8	 Ajuste del retardo de conmutación	47
4.1.3	Instalación de la sonda en caso de adherencias	13	7.2.9	 Activación de la autocomprobación	49
4.1.4	Longitud de la sonda y cobertura mínima	14	7.2.10	Ajuste de MÍN, MÁX y del modo a prueba de fallos SIL	50
4.1.5	Instrucciones de instalación	14	7.2.11	Restauración de los ajustes de fábrica	56
4.2	Sonda con caja separada	16	7.2.12	 Carga y descarga de DAT del sensor (EEPROM)	57
4.2.1	Alturas de extensión: caja separada ..	16	7.2.13	Señales de salida	58
4.2.2	Placa de montaje en pared	17			
4.2.3	Montaje en pared	18			
4.2.4	Montaje en tubería	18			
4.2.5	Acortamiento del cable de conexión ..	19			
4.3	Comprobaciones tras la instalación	21			
5	Conexión eléctrica	23			
5.1	Requisitos de conexión	23			
5.1.1	Compensación de potencial	23			
5.1.2	Especificación del cable	23			
5.1.3	Conector	24			
5.1.4	Entrada de cable	24			

7.3	Puesta en marcha con los módulos del sistema electrónico FEI53 o FEI57S	60
7.3.1	Ajuste de la respuesta de alarma si se rebasa el rango de medición	60
7.3.2	Ajuste del rango de medición	61
7.3.3	Señales de salida	62
7.4	Puesta en marcha con el módulo del sistema electrónico FEI58	62
7.4.1	Teclas de función A, B, C	63
7.4.2	Ejecución de la calibración	63
7.4.3	Ajuste del punto de conmutación	65
7.4.4	Ajuste del retardo de conmutación	66
7.4.5	Modo a prueba de fallos MÍN y MÁX	66
7.4.6	Visualización de la situación de calibración	67
7.4.7	Visualización del código de diagnóstico	67
7.4.8	Tecla de prueba C	68
7.4.9	Señales de salida	68

8 Diagnóstico y localización y resolución de fallos 69

8.1	Activación del diagnóstico de fallos de FEI51, FEI52, FEI54 y FEI55	69
8.2	Diagnóstico de fallos de FEI53 y FEI57S	71
8.3	Activación del diagnóstico de fallos de FEI58	71
8.4	Historial del firmware	72

9 Mantenimiento 74

9.1	Limpieza externa	74
9.2	Limpieza de la sonda	74
9.3	Juntas	74
9.4	Personal de servicios de Endress+Hauser	74

10 Reparación 75

10.1	Observaciones generales	75
10.2	Piezas de repuesto	75
10.3	Reparación de equipos con certificado Ex	75
10.4	Sustitución	76
10.5	Devolución del equipo	76
10.6	Eliminación	76
10.6.1	Retirada del equipo de medición	76
10.6.2	Eliminación del equipo de medición	77

11 Accesorios 78

11.1	Cubierta protectora	78
11.2	Juego de juntas para caja de acero inoxidable	78
11.3	Protección contra sobretensiones	78
11.3.1	HAW562	78
11.3.2	HAW569	78
11.4	Información técnica	78

12 Datos técnicos 79

12.1	Entrada	79
12.1.1	Rango de medición	79

12.2	Salida	79
12.2.1	Comportamiento de conmutación	79
12.2.2	Comportamiento de encendido	79
12.2.3	Modo alarma	79
12.2.4	Aislamiento galvánico	80
12.3	Características de funcionamiento	80
12.3.1	Efecto de la temperatura ambiente	80
12.4	Condiciones de funcionamiento: Entorno	80
12.4.1	Rango de temperatura ambiente	80
12.4.2	Clase climática	80
12.4.3	Resistencia a vibraciones	80
12.4.4	Resistencia a sacudidas	80
12.4.5	Limpieza	80
12.4.6	Grado de protección	81
12.4.7	Compatibilidad electromagnética (EMC)	81
12.5	Condiciones de funcionamiento: proceso	82
12.5.1	Rango de temperatura del proceso	82

Índice alfabético 84

1 Sobre este documento

1.1 Finalidad del documento

El presente manual de instrucciones contiene toda la información que se necesita durante las distintas fases del ciclo de vida del equipo: desde la identificación del producto, la recepción de material y su almacenamiento, hasta la instalación, la conexión, la configuración y la puesta en marcha, pasando por la localización y resolución de fallos, el mantenimiento y la eliminación de residuos.

1.2 Símbolos

1.2.1 Símbolos de seguridad

PELIGRO

Este símbolo le advierte de una situación peligrosa. Si no se evita dicha situación, pueden producirse lesiones graves o mortales.

ADVERTENCIA

Este símbolo le advierte de una situación peligrosa. Si usted no evita la situación peligrosa, ello podrá causar la muerte o graves lesiones.

ATENCIÓN

Este símbolo le advierte de una situación peligrosa. No evitar dicha situación puede implicar lesiones menores o de gravedad media.

AVISO

Este símbolo señala información sobre procedimientos y otros hechos importantes que no están asociados con riesgos de lesiones.

1.2.2 Símbolos eléctricos



Corriente alterna



Corriente continua y corriente alterna



Corriente continua



Conexión a tierra

Borne de tierra que, por lo que se refiere al operador, está conectado con tierra mediante un sistema de puesta a tierra.

Tierra de protección (PE)

Bornes de tierra que se deben conectar a tierra antes de establecer cualquier otra conexión.

Los bornes de tierra están situados tanto en el interior como en el exterior del equipo:

- Borne de tierra interior: conecta la tierra de protección a la red principal.
- Borne de tierra exterior: conecta el equipo al sistema de puesta a tierra de la planta.

1.2.3 Símbolos de herramientas



Destornillador Phillips



Destornillador de hoja plana



Destornillador torx



Llave Allen



Llave fija

1.2.4 Símbolos para ciertos tipos de información y gráficos

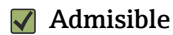

Admisible

Procedimientos, procesos o acciones que están permitidos



Preferidos

Procedimientos, procesos o acciones que son preferibles



Prohibido

Procedimientos, procesos o acciones que no están permitidos



Consejo

Indica información adicional



Referencia a documentación



Referencia a páginas



Referencia a gráficos



Nota o paso individual que se debe respetar

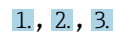

Serie de pasos



Resultado de un paso



Ayuda en caso de posibles problemas



Inspección visual



Configuración mediante software de configuración



Parámetros protegidos contra escritura

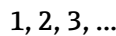

Número del elemento

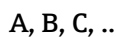

Vistas



Zona con peligro de explosión

Indica la zona con peligro de explosión



Zona segura (zona sin peligro de explosión)

Indica la zona sin peligro de explosión



Instrucciones de seguridad

Observe las instrucciones de seguridad incluidas en los manuales de instrucciones correspondientes



Resistencia de los cables de conexión a la temperatura

Especifica el valor mínimo de temperatura al que son resistentes los cables de conexión



LED apagado



LED encendido



LED parpadea

1.3 Documentación

Puede descargar todos los documentos disponibles en:

- el número de serie del equipo (consulte la página de portada para ver su descripción) o
- el código matriz de datos del equipo (consulte la página de portada para ver su descripción) o
- la sección de descargas del sitio web www.endress.com

1.3.1 Documentación complementaria según instrumento

Según la versión del equipo que se haya pedido, se suministran también unos documentos suplementarios. Cumpla siempre estrictamente las instrucciones indicadas en dicha documentación suplementaria. La documentación suplementaria es parte integrante de la documentación del instrumento.

2 Instrucciones de seguridad básicas

2.1 Requisitos que debe cumplir el personal

El personal debe cumplir los siguientes requisitos para realizar las tareas necesarias:

- ▶ Debe contar con la formación y la cualificación apropiadas para llevar a cabo funciones y tareas específicas.
- ▶ Debe estar autorizado por el propietario de la planta o el operador para realizar tareas específicas.
- ▶ Debe estar familiarizado con las normas y reglamentos locales y nacionales.
- ▶ Debe haber leído y entendido las instrucciones del manual y la documentación complementaria.
- ▶ Debe seguir las instrucciones y satisfacer las condiciones indicadas.

2.2 Uso previsto

El Solicap M FTI55 es un equipo interruptor de nivel puntual de tipo compacto para la detección de nivel límite por capacidad en sólidos a granel.

2.3 Seguridad en el lugar de trabajo

Para trabajar en y con el equipo:

- ▶ Lleve el equipo de protección individual requerido conforme a la normativa local o nacional aplicable.

2.4 Funcionamiento seguro

Durante la realización de tareas de configuración, prueba y mantenimiento en el equipo se deben aplicar medidas de supervisión alternativas para garantizar la seguridad de operación y del proceso.

2.4.1 Zona Ex

Cuando se utiliza el sistema de medición en una zona Ex, deben observarse las normas y los reglamentos nacionales pertinentes. El equipo se suministra con una documentación Ex aparte, que forma parte integrante de la presente documentación. Deben observarse los procedimientos de instalación, datos de conexión e instrucciones de seguridad que contiene.

- Compruebe que el personal técnico tenga la formación adecuada.
- Deben observarse los requisitos específicos de medición y de seguridad especificados para los puntos de medición.

2.5 Seguridad del producto

Este equipo de medición ha sido diseñado de acuerdo a las buenas prácticas de ingeniería y cumple los requisitos de seguridad más exigentes, ha sido sometido a pruebas y ha salido de fábrica en condiciones óptimas para funcionar de forma segura.

Cumple las normas de seguridad general y los requisitos legales. Cumple con las directivas CE enumeradas en la Declaración de conformidad CE específica del equipo. Endress+Hauser lo confirma dotando al instrumento con la marca CE.

3 Recepción de material e identificación del producto

3.1 Recepción de material

Revise si el embalaje o el contenido han sufrido algún daño. Compruebe que el material suministrado esté íntegro y compare el alcance del suministro con la información que figura en su pedido.

3.2 Identificación del producto

3.2.1 Placa de identificación

Se usan diferentes placas de identificación según la versión del equipo.

Las placas de identificación comprenden la información siguiente:

- Nombre del fabricante y denominación del equipo
- Dirección del titular del certificado y país de fabricación
- Código de producto y número de serie
- Datos técnicos
- Información específica sobre las homologaciones del instrumento

Compare los datos de la placa de identificación con su pedido.

3.2.2 Dirección del fabricante

Endress+Hauser SE+Co. KG
Hauptstraße 1
79689 Maulburg, Alemania

Lugar de fabricación: Véase la placa de identificación.

3.3 Almacenamiento y transporte

Para su almacenamiento y transporte, embale el equipo de forma que esté protegido contra impactos. El embalaje original ofrece la mejor protección para este fin. La temperatura de almacenamiento admisible es $-50 \dots +85 \text{ °C}$ ($-58 \dots +185 \text{ °F}$).

4 Montaje

4.1 Requisitos de montaje

4.1.1 Observaciones generales y precauciones

AVISO**Llenado del silo.**

- ▶ La corriente de llenado no se debe dirigir hacia la sonda.

AVISO**Ángulo del flujo de material.**

- ▶ Durante la determinación del lugar de montaje o de la longitud de la varilla de sonda, preste atención al ángulo esperado del flujo de material y el embudo de salida.

AVISO**Distancia entre sondas.**

- ▶ Se debe cumplir una distancia mínima entre las sondas de 500 mm (19,7 in).

AVISO**Acoplamiento roscado para el montaje.**

- ▶ El acoplamiento roscado debe ser lo más corto posible. Si el acoplamiento roscado es largo, se pueden producir condensaciones o acumularse residuos de producto e interferir en el funcionamiento correcto de la sonda.

AVISO**Aislamiento contra el calor**

- ▶ Aísle la pared externa del silo para evitar que se supere la temperatura admisible de la caja del Solicap M.
- ▶ Aísle la pared del silo para evitar condensaciones y reducir las adherencias en la zona del acoplamiento roscado.

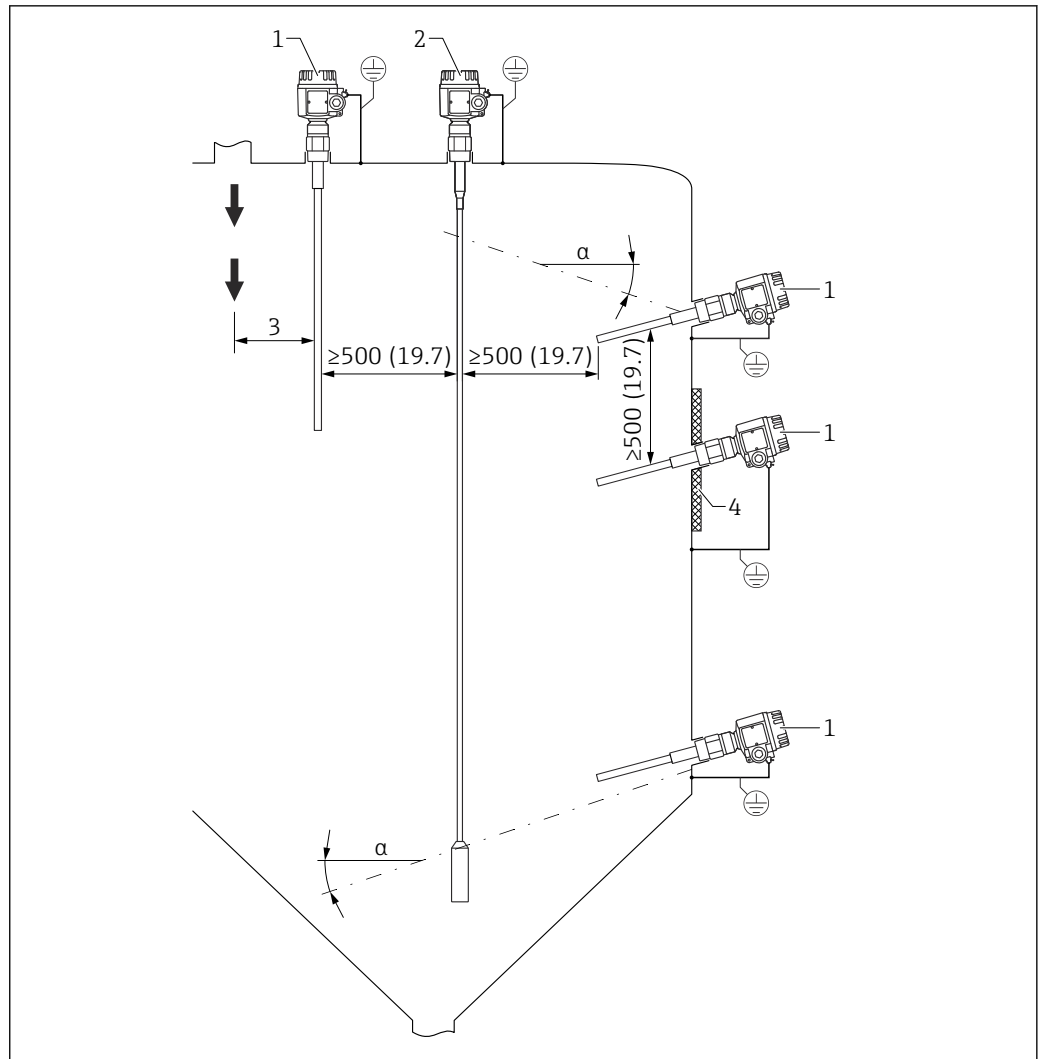

A0043999

1 Ejemplos de montaje. Unidad de medida mm (in)

α Ángulo de la pendiente

1 FTI55

2 FTI56

3 Distancia desde el punto de carga

4 Aislamiento contra el calor

4.1.2 Montaje del sensor

El Solicap M FTI55 se puede montar:

- desde arriba
- desde el lado

AVISO

Montar la varilla de sonda en la cortina de carga puede provocar que el equipo no funcione correctamente.

- ▶ Monte la sonda de forma que quede alejada de la cortina de carga.

AVISO

La varilla de sonda no puede tocar la pared del contenedor de metal.

- ▶ Compruebe que la varilla de sonda esté aislada de la pared del contenedor de metal.

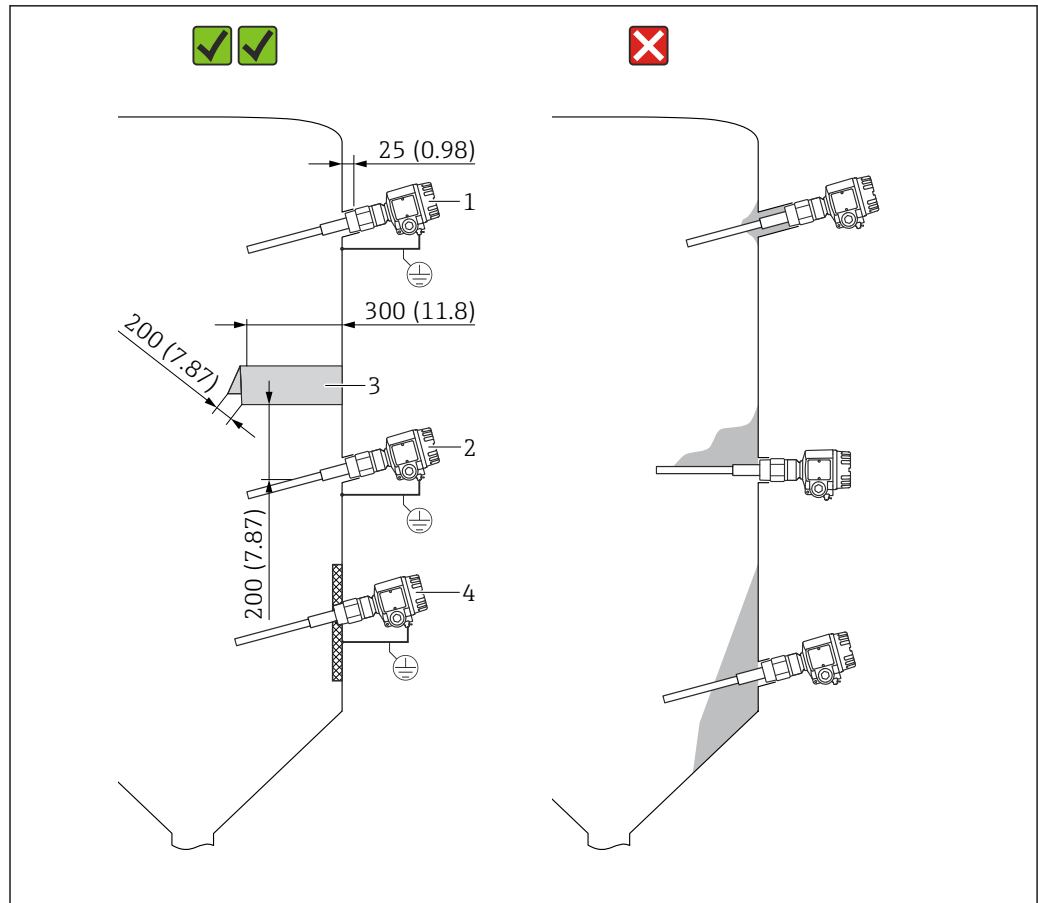

A004400

2 Montaje lateral de la sonda . Unidad de medida mm (in)

- 1 Para la detección de nivel límite máximo
- 2 Para la detección de nivel puntual mínimo
- 3 La cubierta protectora protege la varilla de sonda contra el desmoronamiento de escombreras o contra la tensión mecánica en el flujo de salida.
- 4 En caso de ligeras adherencias en la pared del silo, el acoplamiento roscado se suelda internamente. La punta de la sonda señala ligeramente hacia abajo, de forma que los sólidos a granel se deslicen con más facilidad.

Instalación de la sonda en un silo con paredes de hormigón

La placa de acero conectada a tierra constituye el contraelectrodo. El aislamiento contra el calor evita las condensaciones y, por consiguiente, la formación de adherencias en la placa de acero. La placa de acero puede ser de forma redonda o cuadrada.

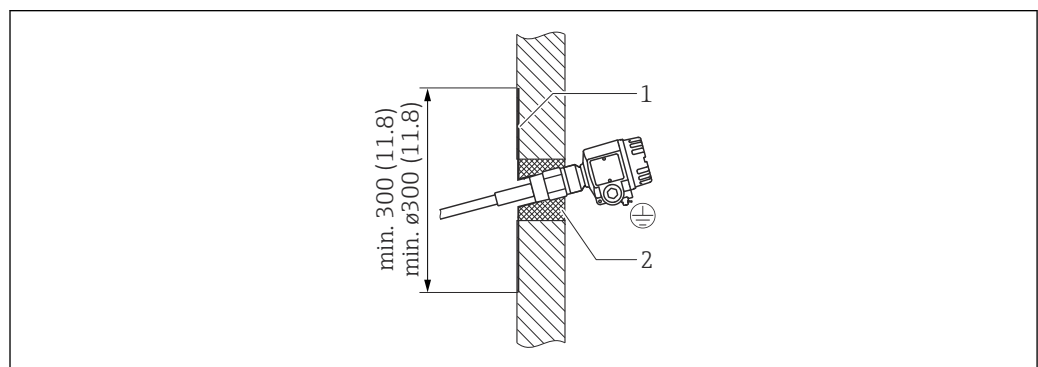

A0044001

3 Sonda instalada en una pared de hormigón

- 1 Placa de chapa metálica con conector hembra roscado
- 2 Aislamiento contra el calor

Instalación de la sonda en un silo con paredes de plástico

Si la sonda está instalada en un silo con paredes de plástico, se debe acoplar en el exterior del silo una placa de chapa metálica a modo de contraelectrodo. La placa puede ser de forma cuadrada o redonda.

Las medidas de la placa son:

- aproximadamente cuadrada de 500 mm (19,7 in) por lado o redonda de $\varnothing 500$ mm (19,7 in) si la pared es fina y tiene una constante dieléctrica baja
- aproximadamente cuadrada de 700 mm (27,6 in) por lado o redonda de $\varnothing 700$ mm (27,6 in) si la pared es gruesa y tiene una constante dieléctrica alta

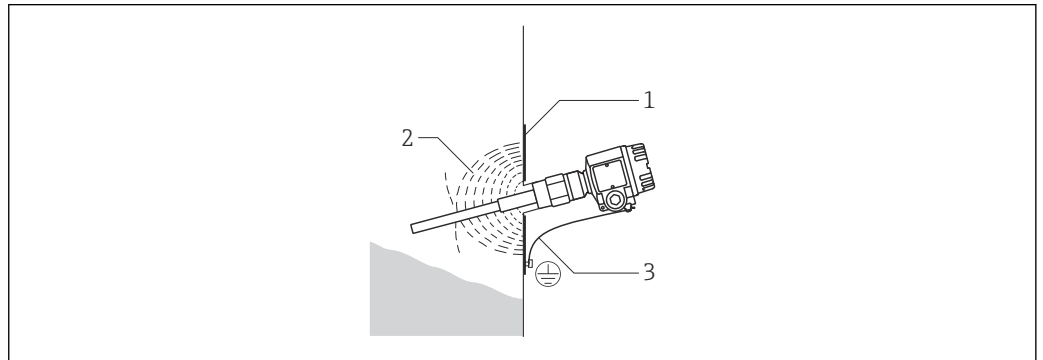

A0044002

4 Sonda instalada en la pared de plástico

- 1 Placa de chapa metálica
- 2 Campo eléctrico HF
- 3 Conexión a tierra

4.1.3 Instalación de la sonda en caso de adherencias

Las adherencias en la varilla de la sonda pueden distorsionar el resultado de la medición. Ajuste la función de compensación activa de adherencias. No es necesario limpiar la varilla de la sonda.

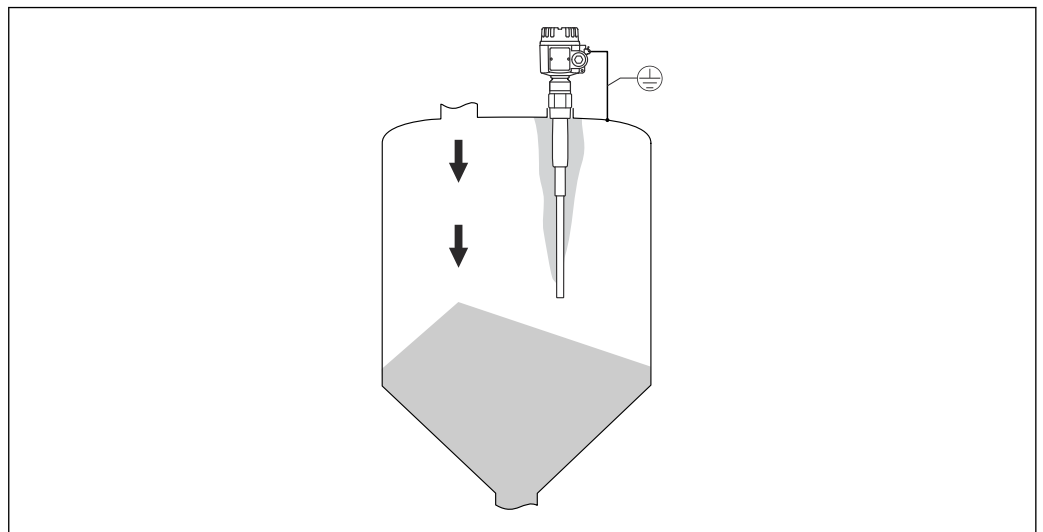

A0044008

5 Adherencias en la varilla de sonda

4.1.4 Longitud de la sonda y cobertura mínima



Información detallada sobre las tolerancias de longitud de la sonda en TI01556F.



- Para asegurar un funcionamiento sin problemas es importante que la diferencia de capacitancia entre las partes cubiertas y las partes descubiertas de la sonda sea por lo menos 5 pF.
- Si no conoce la constante dieléctrica del material, póngase en contacto con el servicio de Endress+Hauser.

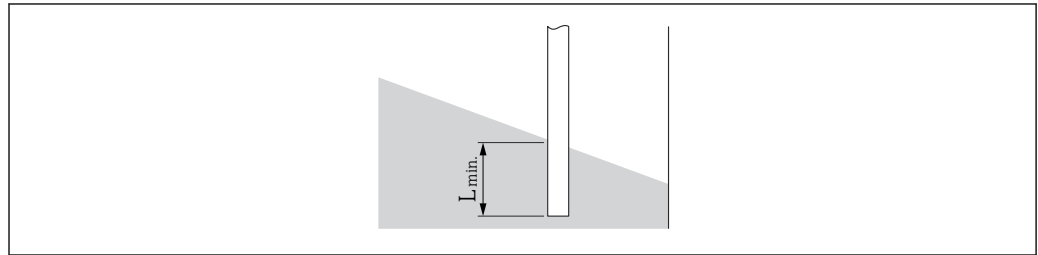

A0044003

6 Longitud de cobertura mínima

L_{min} Cobertura mínima



Preste atención a la dependencia que existe entre la constante dieléctrica relativa ϵ_r y la cobertura mínima necesaria de la varilla de sonda.

Longitud mínima de la varilla de sonda (L_{min}) que es necesario cubrir

- 25 mm (0,98 in) para un producto que sea conductor eléctrico
- 100 mm (3,94 in) para un producto no conductor con $\epsilon_r > 10$
- 200 mm (7,87 in) para un producto no conductor con $\epsilon_r > 5 \dots 10$
- 500 mm (19,7 in) para un producto no conductor con $\epsilon_r > 2 \dots 5$

4.1.5 Instrucciones de instalación

AVISO

No dañe el aislamiento de la sonda durante la instalación.

- ▶ Revise el aislamiento de la varilla.

AVISO

No haga uso de la caja de la sonda para enroscar la sonda.

- ▶ Utilice una llave para enroscar la sonda.

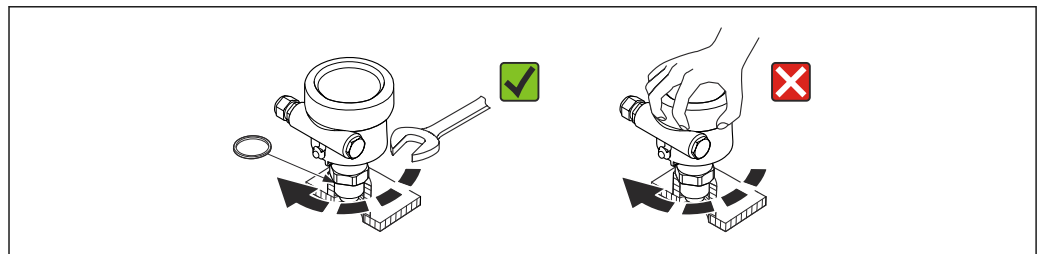

A0040476

7 Instalación apropiada de la sonda

Alineación de la caja

La caja se puede girar 270 ° para alinearla con la entrada de cable. Para prevenir la penetración de humedad, tienda el cable de conexión hacia abajo por delante del prensaestopas y fijelo con una brida para cables. Esto es especialmente recomendable para el montaje al aire libre.

Alineación de la caja

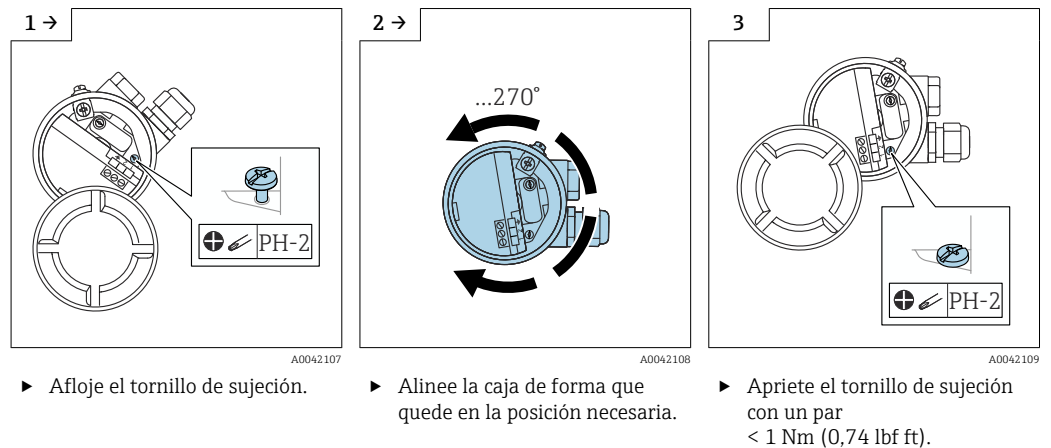

i El tornillo de sujeción para alinear la caja de tipo T13 está situado en el compartimento del sistema electrónico.

Sellado de la caja de la sonda

Asegúrese de que la cubierta está sellada. El agua no puede penetrar en el equipo mientras se efectúan trabajos de instalación, conexión y configuración. La tapa de la caja y las entradas de cable se deben sellar siempre de forma segura.

La junta tórica de la tapa de la caja se suministra recubierta de una capa de lubricante especial. La cubierta se puede sellar así herméticamente y la rosca de aluminio no se corroe al enroscar la tapa.

No use en ningún caso grasa a base de aceite mineral; de lo contrario, la junta tórica quedaría inutilizada.

4.2 Sonda con caja separada

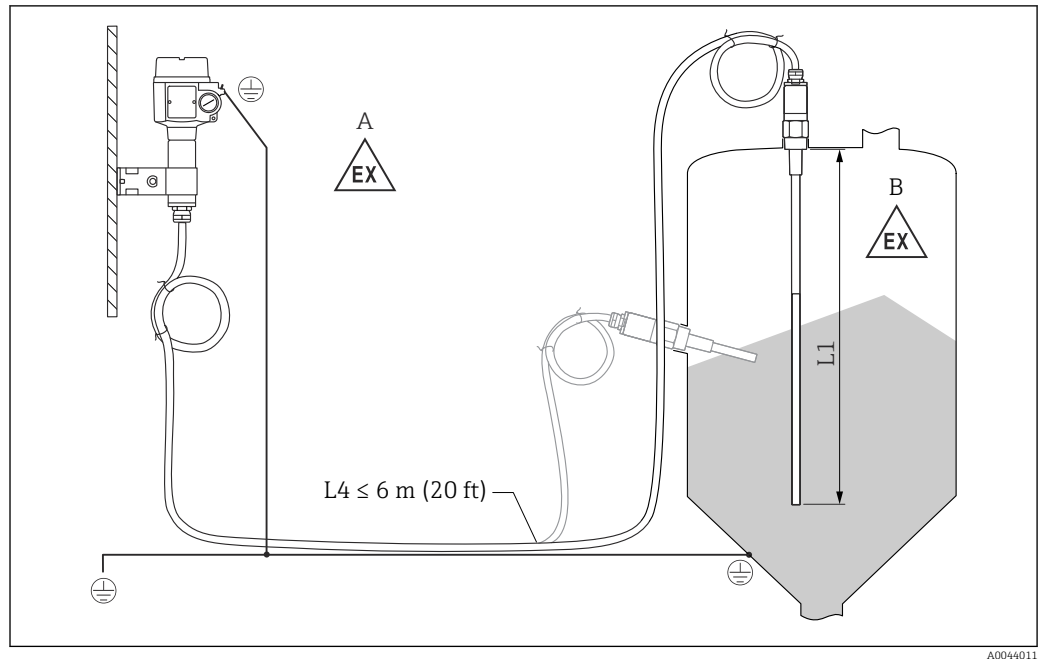

8 Conexión de la sonda y caja separada

A Zona explosiva 1

B Zona explosiva 0

L1 Longitud de la varilla: máx. 4 m (13 ft)

L4 Longitud del cable

La longitud máxima del cable $L4$ y la longitud de la varilla $L1$ no pueden superar 10 m (33 ft).

- i** La longitud máxima del cable entre la sonda y la caja separada es 6 m (20 ft).
- La longitud de cable requerida se debe indicar durante el proceso para cursar el pedido de un Liquicap M con caja separada.
- Si es necesario acortar la conexión de cable o pasarla a través de una pared, es preciso separarla de la conexión a proceso.

4.2.1 Alturas de extensión: caja separada

i El cable tiene:

- un radio de curvatura mínimo $r \geq 100 \text{ mm (3,94 in)}$
- $\varnothing 10,5 \text{ mm (0,14 in)}$
- una envoltura exterior hecha de silicona, de gran resistencia.

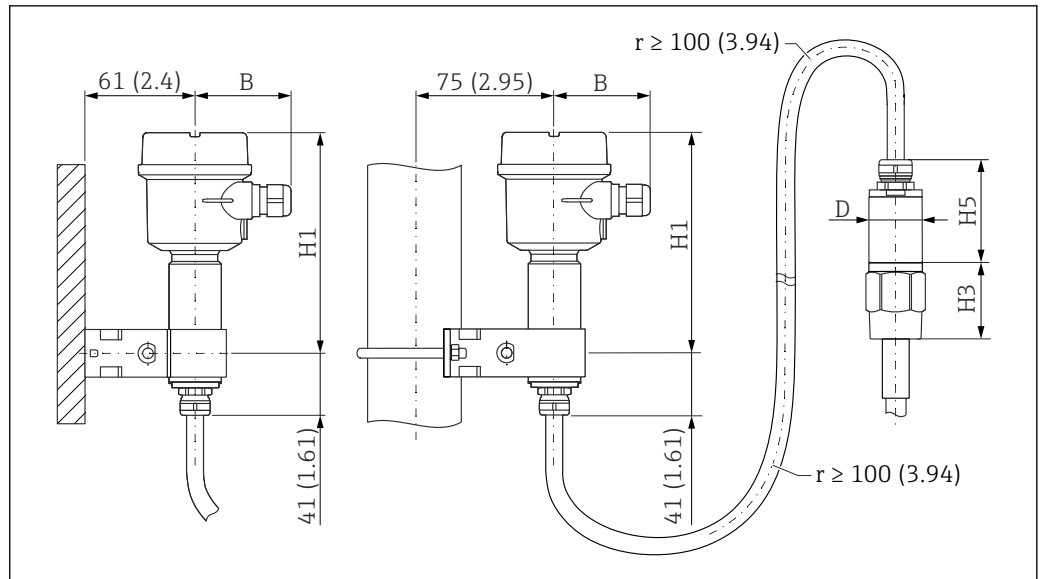

9 Lado de la caja: montaje en pared y montaje en tubería; y lado de sensor. Unidad de medida mm (in)

Valores de los parámetros ¹⁾:

Parámetro B

- caja de poliéster (F16): 76 mm (2,99 in)
- caja de acero inoxidable (F15): 64 mm (2,52 in)
- caja de aluminio (F17): 65 mm (2,56 in)

Parámetro H1

- caja de poliéster (F16): 172 mm (6,77 in)
- caja de acero inoxidable (F15): 166 mm (6,54 in)
- caja de aluminio (F17): 177 mm (6,97 in)

Parámetro D

Ø 50 mm (1,97 in)

Parámetro H5

Ø62 mm (2,44 in)

Valor del parámetro H3

La altura H3 depende del tipo de conexión a proceso.

4.2.2 Placa de montaje en pared

- La placa de montaje en pared forma parte del alcance del suministro.
- Para usar la placa de montaje en pared como plantilla para taladrar, primero se debe atornillar la placa de montaje en pared a la caja separada.
- La distancia entre los agujeros disminuye cuando está atornillada a la caja separada.

1) Véanse los parámetros en los planos.

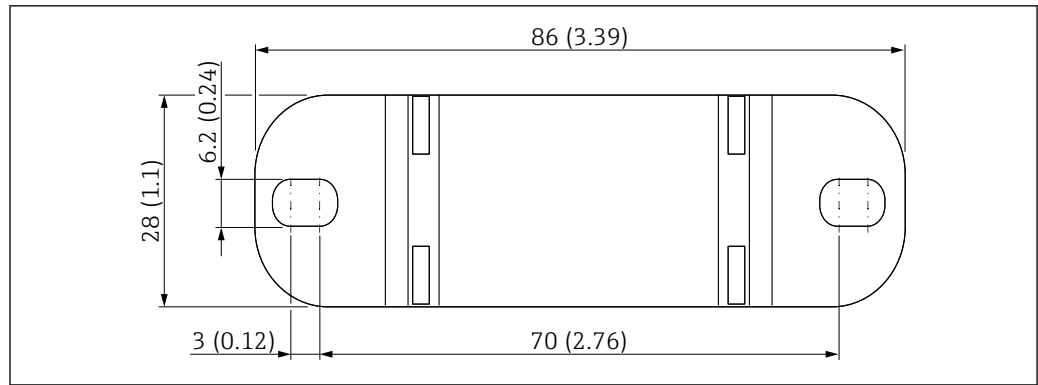

A0033881

10 Visión general de la placa de montaje en pared. Unidad de medida mm (in)

4.2.3 Montaje en pared

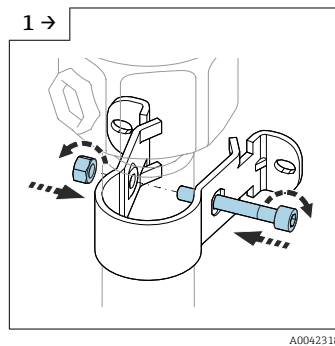

A0042318

- ▶ Atornille la placa de montaje en pared al tubo.

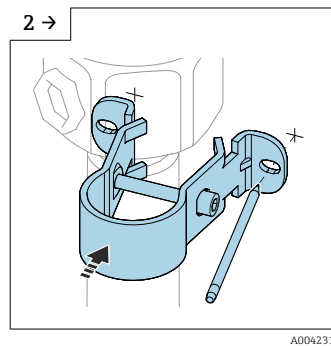

A0042319

- ▶ Antes de empezar a taladrar, señale en la pared la distancia entre los agujeros.

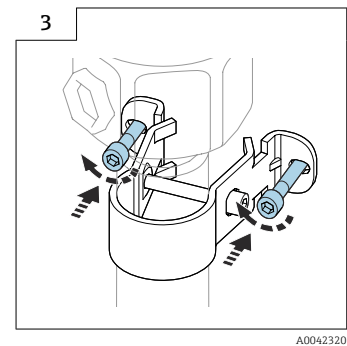

A0042320

- ▶ Atornille en la pared la caja separada.

4.2.4 Montaje en tubería

i El diámetro máximo de la tubería es 50,8 mm (2 in).

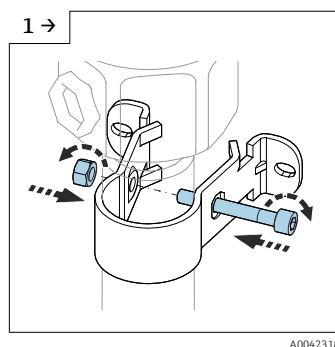

A0042318

- ▶ Atornille la placa de montaje en pared al tubo.

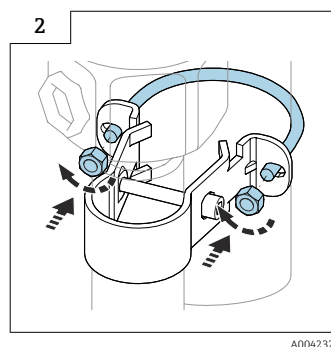

A0042321

- ▶ Atornille la caja separada en una tubería.

4.2.5 Acortamiento del cable de conexión

AVISO

Riesgo de daños en las conexiones y el cable.

- ▶ Asegúrese de que ni el cable de conexión ni la sonda giran al enroscar el tornillo de apriete.
- i**
 - La longitud total máxima de la varilla L1 y del cable L4 es 10 m (33 ft).
 - La longitud máxima de conexión entre la sonda y la caja separada es 6 m (20 ft).
 - Al cursar el pedido de un equipo con caja separada se debe especificar la longitud deseada.
 - i**
 - Si se acorta el cable de conexión, recomendamos reutilizar todos los hilos con terminales en anillo.
 - A fin de evitar el riesgo de cortocircuito si no se reutilizan los hilos, las conexiones de los nuevos terminales de anillo se deben aislar con una vaina termorretráctil.
 - Utilice tubos termorretráctiles para aislar todas las uniones soldadas.

Si es necesario acortar la conexión de cable o pasarla a través de una pared, es preciso separarla de la conexión a proceso.

Sonda sin compensación activa de adherencias

Desconexión del cable de conexión

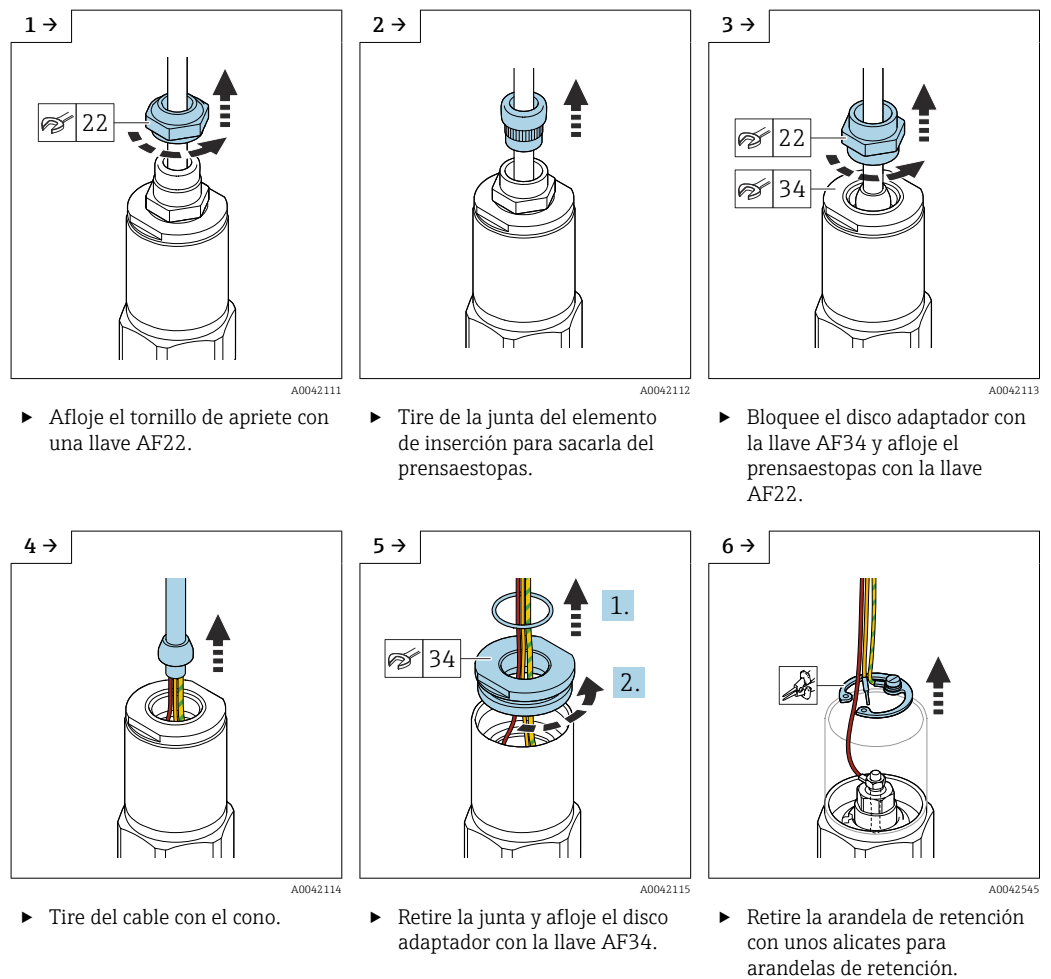

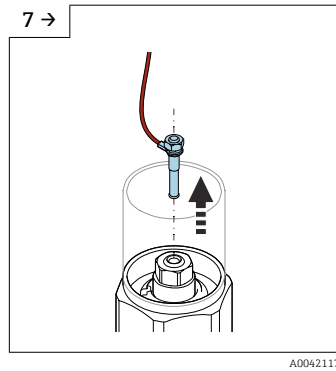

A0042117

▶ Retire el conector de clavija del receptáculo.

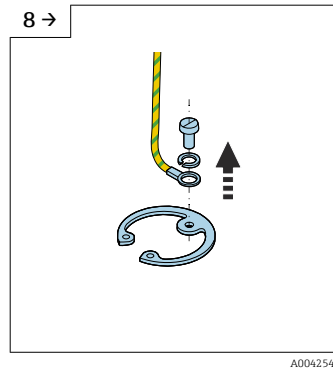

A0042546

▶ Afloje el tornillo para desconectar el cable amarillo-verde.

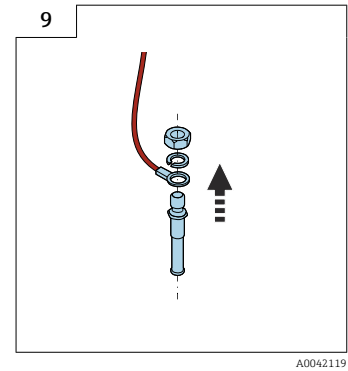

A0042119

▶ Afloje la tuerca (M4) del conector de clavija.

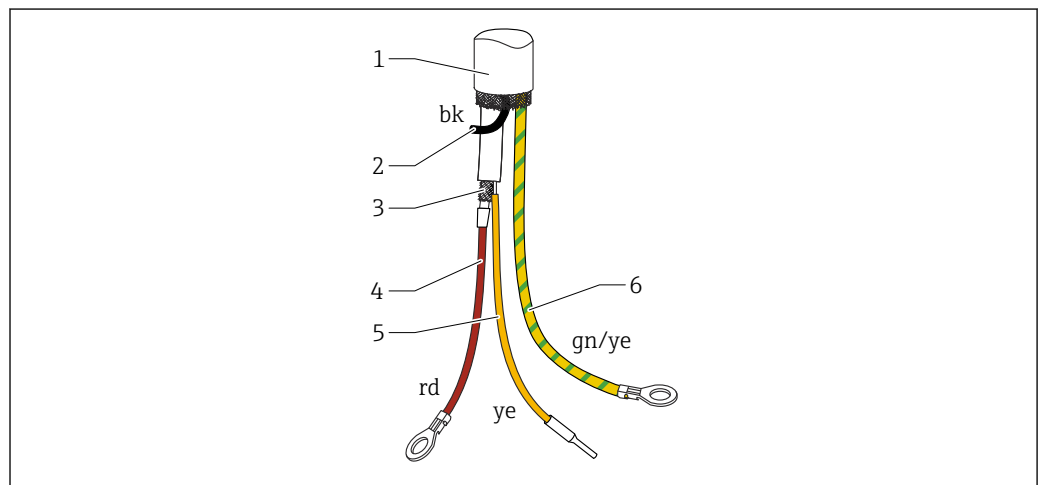

A0042544

11 Conexiones eléctricas

- 1 Malla externa (no necesaria)
- 2 Hilo negro (bk) (no necesario)
- 3 Cable coaxial con conductor central y pantalla
- 4 Suelde el hilo rojo (rd) con el núcleo central del cable coaxial (sonda)
- 5 Hilo aislado (amarillo, ye) con la vaina termorretráctil
- 6 Hilo amarillo y verde (gn/ye) con terminal en anillo

Sonda con compensación activa de adherencias

Desconexión del cable de conexión

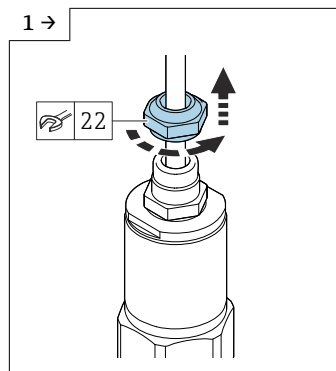

A0042111

▶ Afloje el tornillo de apriete con una llave AF22.

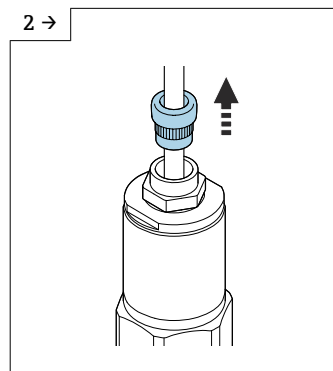

A0042112

▶ Tire de la junta del elemento de inserción para sacarla del prensaestopas.

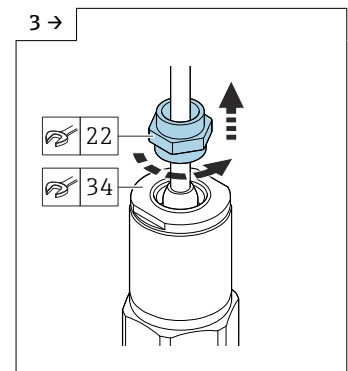

A0042113

▶ Bloquee el disco adaptador con la llave AF34 y afloje el prensaestopas con la llave AF22.

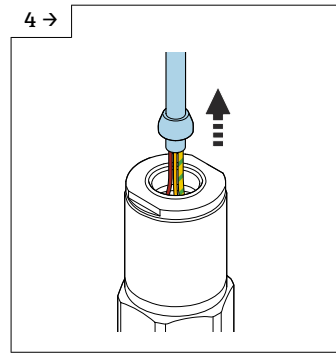

A0042114

► Tire del cable con el cono.

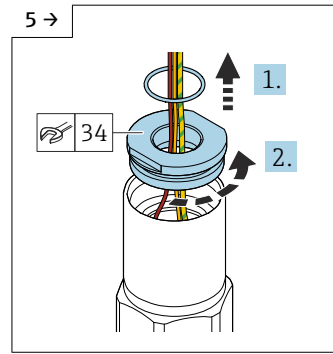

A0042115

► Retire la junta y afloje el disco adaptador con la llave AF34.

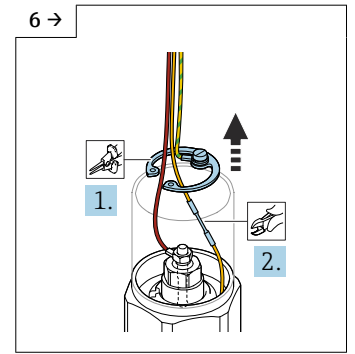

A0042548

► Retire la arandela de retención con unos alicates para arandelas de retención y corte el cable amarillo.

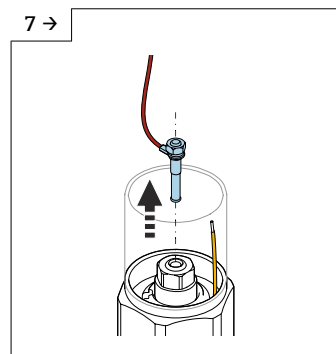

A0042549

► Retire el conector de clavija del receptáculo.

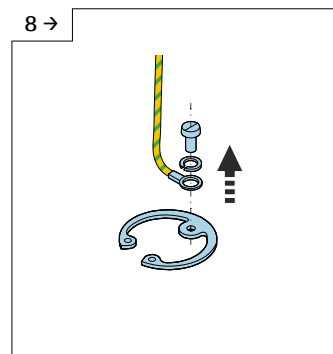

A0042546

► Afloje el tornillo para desconectar el cable amarillo-verde.

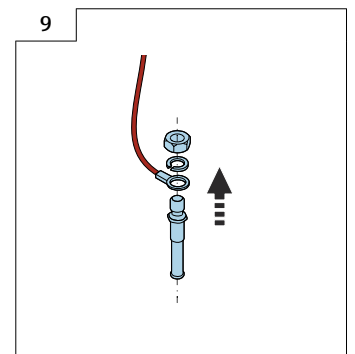

A0042119

► Afloje la tuerca (M4) del conector de clavija.

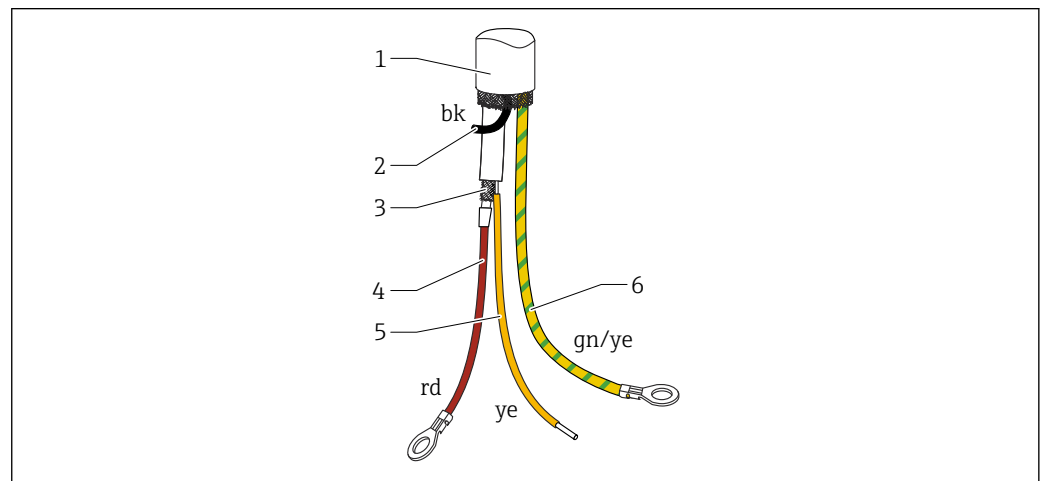

A0042547

12 Conexiones eléctricas

- 1 Malla externa (no necesaria)
- 2 Hilo negro (bk) (no necesario)
- 3 Cable coaxial con núcleo central y malla
- 4 Suelde el hilo rojo (rd) con el núcleo central del cable coaxial (sonda)
- 5 Suelde el hilo con la malla del cable coaxial amarillo (ye) (tierra)
- 6 Hilo amarillo y verde (gn/ye) con terminal en anillo

4.3 Comprobaciones tras la instalación

Tras la instalación del instrumento de medida, realice las siguientes verificaciones:

- Lleve a cabo una comprobación visual para detectar posibles daños.
- Compruebe que el equipo cumpla las especificaciones relativas a la temperatura y presión del proceso, a la temperatura ambiente y al rango de medición en el punto de medición.
- Compruebe que la conexión a proceso se haya apretado con el par de apriete correcto.
- Compruebe si los puntos de medición están etiquetados correctamente.
- Compruebe que el equipo esté protegido adecuadamente contra las precipitaciones y la luz solar directa.

5 Conexión eléctrica

- i** Antes de conectar la alimentación, tenga en cuenta lo siguiente:
- La tensión de alimentación debe coincidir con los datos especificados en la placa de identificación
 - Apague la tensión de alimentación antes de conectar el equipo
 - Conecte la compensación de potencial al borne de tierra del sensor
- i** Si se usa la sonda en áreas de peligro, es imprescindible cumplir las normas nacionales pertinentes y tener en cuenta la información contenida en las instrucciones de seguridad (XA).

Utilice exclusivamente el prensaestopas especificado.

5.1 Requisitos de conexión

5.1.1 Compensación de potencial



¡Riesgo de explosión!

- Conecte el apantallamiento del cable en el lado del sensor únicamente si instala la sonda en una zona Ex.

Conecte la compensación de potencial al borne de tierra externo de la caja (T13, F13, F16, F17, F27). Si se trata de la caja de acero inoxidable F15, el borne de tierra también puede estar situado en su interior. Para obtener más instrucciones de seguridad, consulte la documentación aparte referida a aplicaciones en áreas de peligro.

5.1.2 Especificación del cable

Para conectar los módulos electrónicos use cables convencionales para equipos. Si se dispone de compensación de potencial y se utilizan cables apantallados para equipos, conecte el apantallado en ambos extremos a fin de optimizar el efecto de apantallamiento.

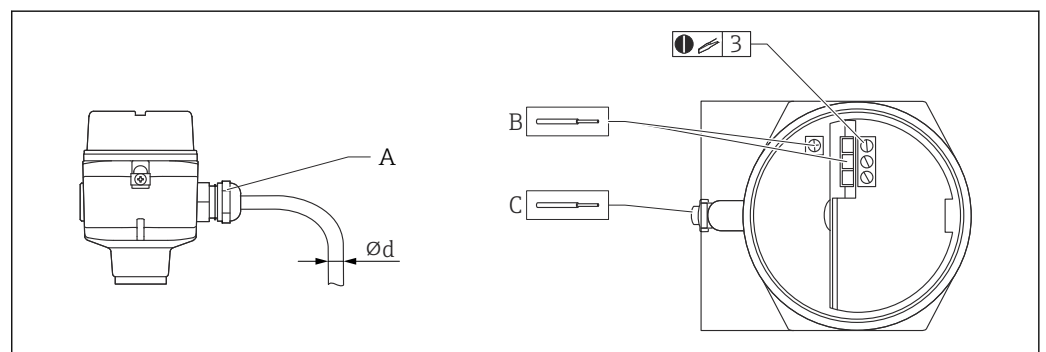

13 Conexión de la sonda y el módulo del sistema electrónico

- A Entrada de cable
 B Conexiones del módulo del sistema electrónico: tamaño máx. del cable 2,5 mm² (14 AWG)
 C Conexión a tierra en el exterior de la caja, tamaño máx. del cable 4 mm² (12 AWG)
 $\varnothing d$ Diámetro del cable

Entradas de cable

- Latón niquelado: $\varnothing d = 7 \dots 10,5$ mm (0,28 ... 0,41 in)
- Material sintético: $\varnothing d = 5 \dots 10$ mm (0,2 ... 0,38 in)
- Acero inoxidable: $\varnothing d = 7 \dots 12$ mm (0,28 ... 0,47 in)

5.1.3 Conector

En el caso de la versión con un conector M12, no hace falta abrir la caja para conectar la línea de señal.

Asignación de pines para el conector M12

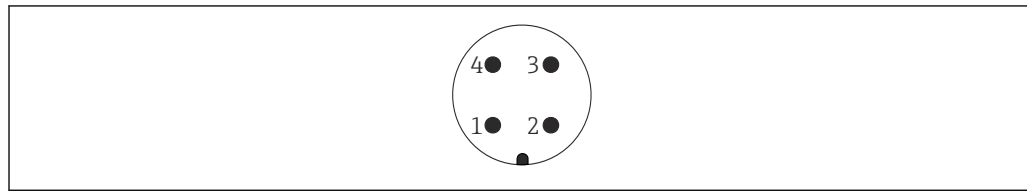

A0011175

14 Conector M12 con módulo del sistema electrónico a 2 hilos FEI55, FEI57, FEI58, FEI57C

- 1 Potencial positivo
- 2 No se usa
- 3 Potencial negativo
- 4 Tierra

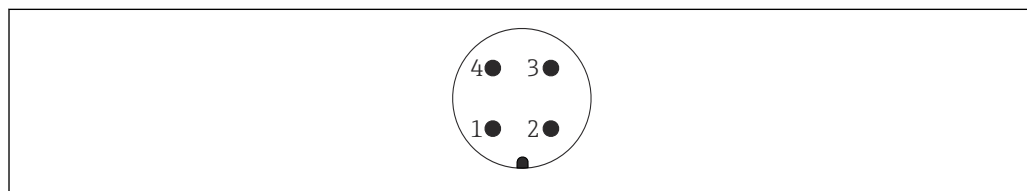

A0011175

15 Conector M12 con módulo del sistema electrónico a 3 hilos FEI52, FEI53

- 1 Potencial positivo
- 2 No se usa
- 3 Potencial negativo
- 4 Carga/señal externa

5.1.4 Entrada de cable

Prensaestopas

M20x1.5 para entrada de cable exclusivamente Ex d M20

Dos prensaestopas están incluidos en el alcance del suministro.

Entrada de cable

- G $\frac{1}{2}$
- NPT $\frac{1}{2}$
- NPT $\frac{3}{4}$

5.2 Cableado y conexiones

5.2.1 Compartimento de conexiones

Dependiendo de la protección contra explosiones, el compartimento de conexiones está disponible en las variantes siguientes:

Protección estándar, protección Ex ia

- Caja de poliéster F16
- Caja de acero inoxidable F15
- Caja de aluminio F17
- Caja de aluminio F13 con junta de proceso estanca al gas
- Caja de aluminio T13, con el compartimento de conexiones separado

Protección Ex d, junta de proceso estanca al gas

- Caja de aluminio F13 con junta de proceso estanca al gas
- Caja de aluminio T13, con el compartimento de conexiones separado

Conexión del módulo del sistema electrónico a la alimentación:

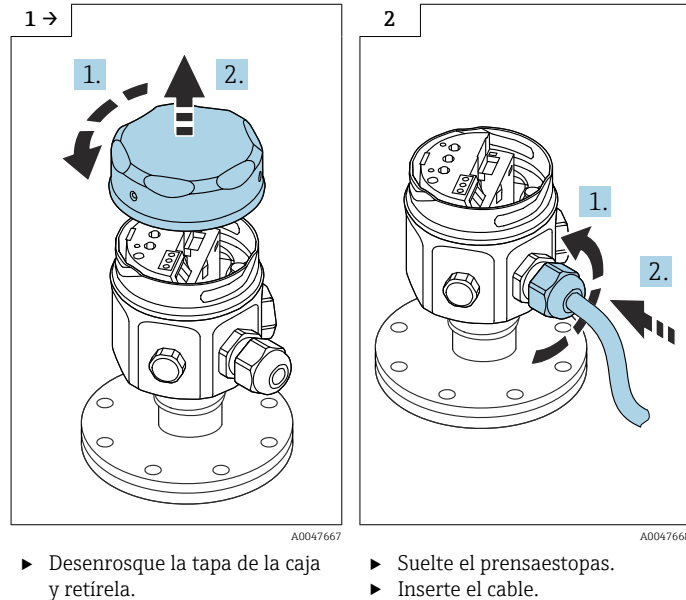

Conexión del módulo del sistema electrónico a la alimentación montada en la caja T13:

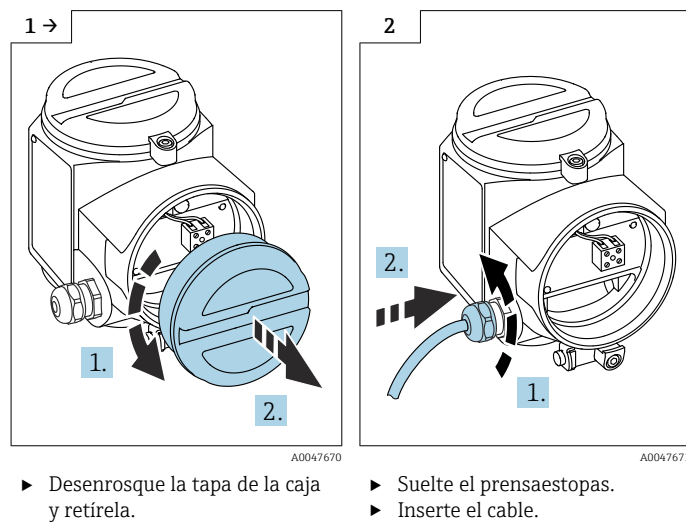

i Terminal de tornillo para conductores de sección transversal 0,5 ... 2,5 mm.

5.3 Conexión del equipo de medición

5.3.1 Módulo del sistema electrónico CA a 2 hilos FEI51

i Conecte el módulo del sistema electrónico en serie con una carga externa.

Alimentación

- Tensión de alimentación: 19 ... 253 V_{AC}
- Consumo de potencia: < 1,5 W
- Consumo de corriente residual: < 3,8 mA
- Protección contra cortocircuitos: categoría de sobretensión II

Señal en alarma

Señal de salida en caso de fallo de la alimentación o si el sensor está dañado: < 3,8 mA

Carga conectable

- Para relés con un valor mínimo de potencia de retención o potencia nominal:
 - > 2,5 VA para 253 V_{AC} (10 mA)
 - > 0,5 VA para 24 V_{AC} (20 mA)
- Los relés con un valor inferior de potencia de retención o potencia nominal se pueden hacer funcionar usando un módulo RC conectado en paralelo.
- Para relés con un valor máximo de potencia de retención o potencia nominal:
 - < 89 VA para 253 V_{AC}
 - < 8,4 VA para 24 V_{AC}
- Caída de tensión en FEI51: máximo 12 V
- Corriente residual con el tiristor bloqueado: máximo 3,8 mA
- Carga conmutada directamente hacia el circuito de alimentación a través del tiristor.

i No conecte la tensión de alimentación antes de informarse debidamente sobre las funciones del equipo que se explican en la sección "Opciones de configuración" → 34. Así se asegura que no activará accidentalmente ningún proceso por conectar la tensión de alimentación.

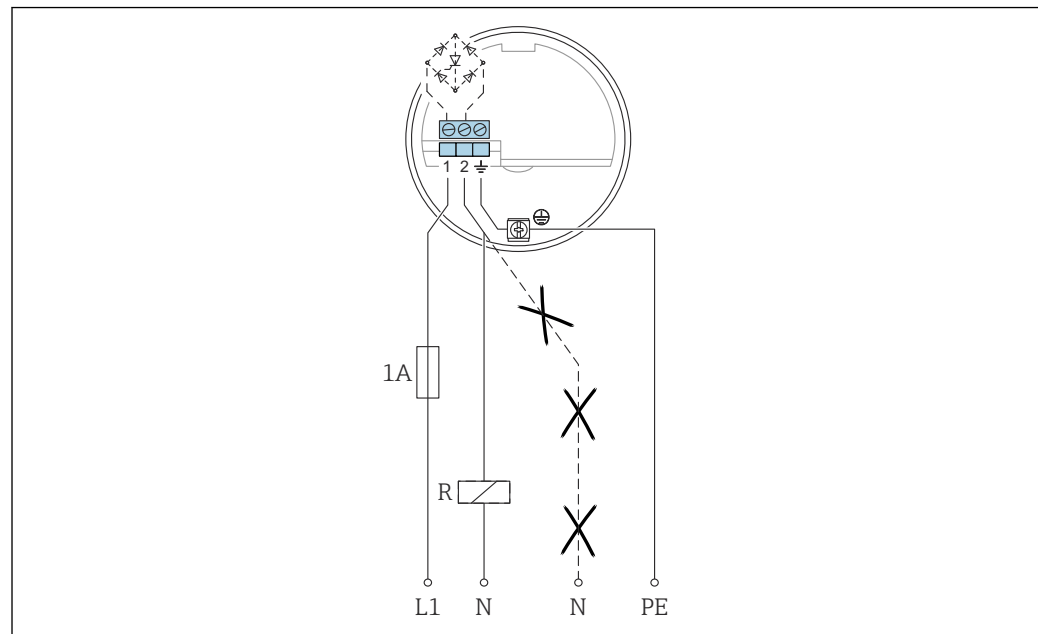
Conexión del FEI51

A0042387

L1 Cable de fase L1
 N Cable neutral
 PE Cable de puesta a tierra
 R Carga externa

1. Conecte el FEI51 guiándose por el esquema.
2. Apriete los prensaestopas.
3. Ponga el selector de modos de funcionamiento en la posición 1.
4. Conecte la tensión de alimentación.

5.3.2 Módulo del sistema electrónico CC PNP FEI52

Siempre que resulte posible, la conexión CC a 3 hilos se debería efectuar de la manera siguiente:

- hacia controladores lógicos programables (PLC)
- hacia módulos DI conforme a la norma EN 61131-2

Hay una señal positiva presente en la salida de conmutación del sistema electrónico (PNP).

Alimentación

- Tensión de alimentación: 10 ... 55 V_{DC}
- Rizado: máximo 1,7 V, 0 ... 400 Hz
- Consumo de corriente: < 20 mA
- Consumo de potencia sin carga: máximo 0,9 W
- Consumo de energía con carga plena (350 mA): 1,6 W
- Protección contra inversión de la polaridad: sí
- Tensión de separación: 3,7 kV
- Categoría de sobretensión: II

Señal en alarma

Señal de salida en caso de fallo de la alimentación o si el equipo falla: $I_R < 100 \mu\text{A}$

Carga conectable

- Carga conmutada a través del transistor y conexión PNP separada: máximo 55 V
- Corriente de carga: máximo 350 mA cíclica con protección contra sobrecarga y cortocircuito
- Corriente residual: < 100 μA con el transistor bloqueado
- Carga de capacitancia:
 - máximo 0,5 μF a 55 V
 - máximo 1 μF a 24 V
- Tensión residual: < 3 V con el transistor en conducción

i No conecte la tensión de alimentación sin haberse familiarizado previamente con las funciones del equipo que se explican en la sección "Opciones de configuración" → 34. Así se asegura que no activará accidentalmente ningún proceso por conectar la tensión de alimentación.

Conexión del FEI52

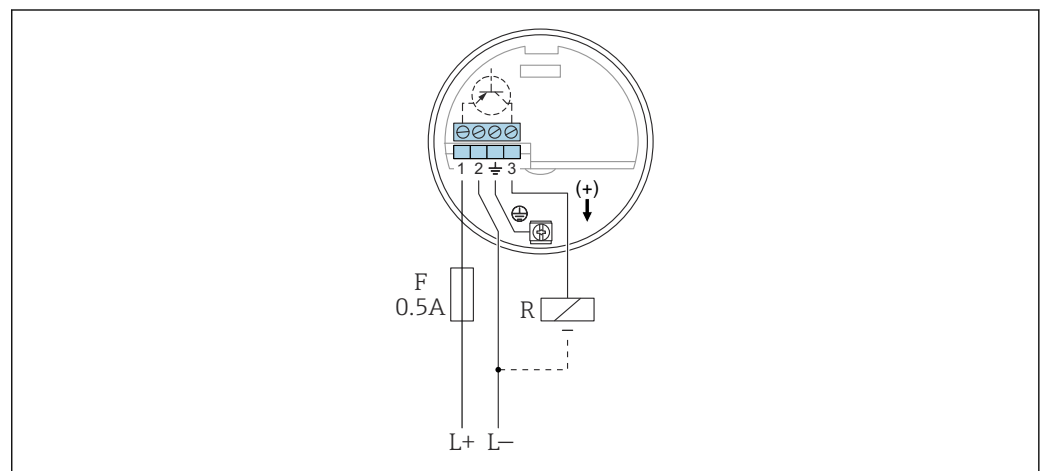

L+ + de la entrada de alimentación

L- - de la entrada de alimentación

F Fusible

R Carga externa: $I_{\text{máx}} = 350 \text{ mA}$, $U_{\text{máx}} = 55 \text{ V}_{\text{DC}}$

1. Conecte el FEI52 guiándose por el esquema.
2. Apriete los prensaestopas.
3. Ponga el selector de modos de funcionamiento en la posición 1.

4. Conecte la tensión de alimentación.

5.3.3 Módulo del sistema electrónico a 3 hilos FEI53

La conexión CC a 3 hilos se usa en combinación con el equipo de conmutación Nivotester FTC325 3-WIRE de Endress+Hauser. La señal de comunicación del equipo de conmutación funciona en el rango de 3 ... 12 V_{DC}.

El modo a prueba de fallos (MÍN)/(MÁX) y el ajuste del nivel puntual se configuran en el Nivotester.

Alimentación

- Tensión de alimentación: 14,5 V_{DC}
- Consumo de corriente: < 15 mA
- Consumo de potencia: máximo 230 mW
- Protección contra inversión de la polaridad: sí
- Tensión de separación: 0,5 kV

Señal en alarma

Tensión en el terminal 3 en oposición al terminal 1: < 2,7 V

Carga conectable

- contactos de relé flotantes en la unidad de conmutación conectada Nivotester FTC325 3-WIRE
- Para consultar la capacidad de carga de contacto, véanse los datos técnicos del equipo de conmutación

- i** No conecte la tensión de alimentación antes de informarse debidamente sobre las funciones del equipo que se explican en la sección "Opciones de configuración" → 35. Así se asegura que no activará accidentalmente ningún proceso por conectar la tensión de alimentación.

Conexión del FEI53

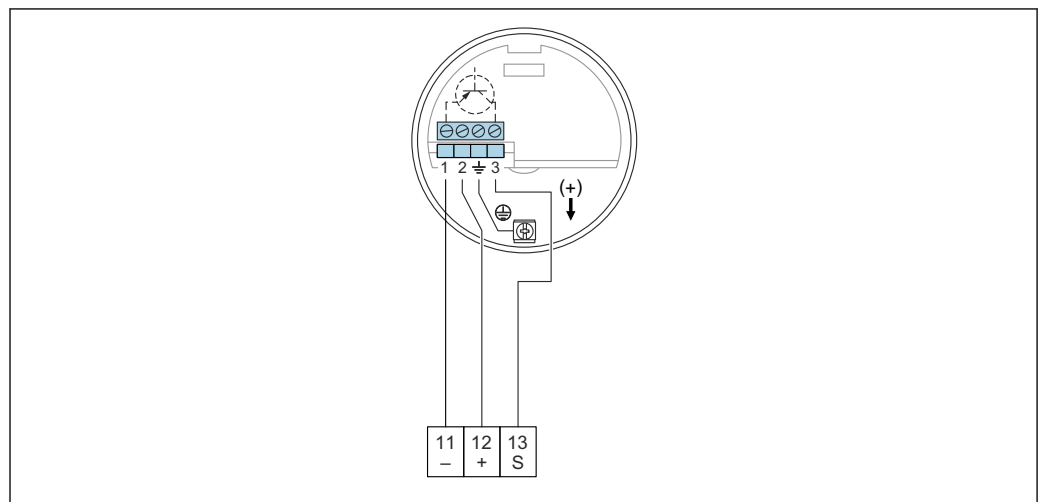

- 11 Terminal negativo del Nivotester FTC325
 12 Terminal positivo del Nivotester FTC325
 S Terminal de señal del Nivotester FTC325

1. Conecte el FEI53 guiándose por el esquema.
2. Apriete los prensaestopas.
3. Ponga el selector de modos de funcionamiento en la posición 1.
4. Conecte la tensión de alimentación.

5.3.4 Módulo del sistema electrónico CA y CC con salida de relé FEI54

La conexión de tensión universal con salida de relé (DPDT) funciona en dos rangos de tensión diferentes (CA y CC).

 Cuando conecte equipos de alta inductancia, use un sistema supresor de chispas para proteger los contactos del relé.

Alimentación



- Tensión de alimentación:
 - 19 ... 253 V_{AC}, 50 ... 60 Hz
 - 19 ... 55 V_{DC}
- Consumo de potencia: 1,6 W
- Protección contra inversión de la polaridad: sí
- Tensión de separación: 3,7 kV
- Categoría de sobretensión: II

Señal en alarma

Señal de salida en caso de fallo de la alimentación o si el equipo falla: relé no conductivo

Carga conectable

- Cargas conmutadas a través de 2 contactos conmutables flotantes (DPDT)
- valores máximos (CA):
 - $I_{m\acute{a}x} = 6 \text{ A}$
 - $U_{m\acute{a}x} = 253 \text{ V}_{AC}$
 - $P_{m\acute{a}x} = 1\,500 \text{ VA}$ para $\cos\varphi = 1$
 - $P_{m\acute{a}x} = 750 \text{ VA}$ para $\cos\varphi > 0,7$
- valores máximos (CC):
 - $I_{m\acute{a}x} = 6 \text{ A}$ a 30 V_{DC}
 - $I_{m\acute{a}x} = 0,2 \text{ A}$ a 125 V_{DC}
- Si se conecta un circuito funcional de baja tensión con doble aislamiento según la norma IEC 1010, es aplicable la condición siguiente: la suma de las tensiones de la salida de relé y de la alimentación debe ser como máximo 300 V

 No conecte la tensión de alimentación antes de informarse debidamente sobre las funciones del equipo que se explican en la sección "Opciones de configuración" →  34. Así se asegura que no activará accidentalmente ningún proceso por conectar la tensión de alimentación.

Conexión del FEI54

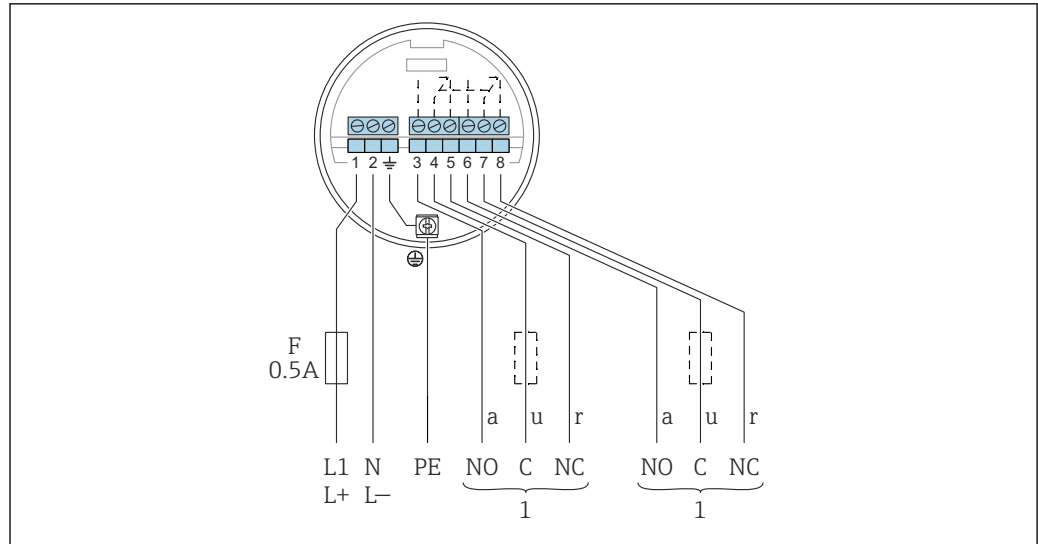

A0042390

- F Fusible
- L1 Terminal de fase (CA)
- L+ Terminal positivo (CC)
- N Terminal neutro (CA)
- L- Terminal negativo (CC)
- PE Cable de puesta a tierra
- 1 Consulte asimismo la carga conectable

1. Conecte el FEI51 guiándose por el esquema.
2. Apriete los prensaestopas.
3. Ponga el selector de modos de funcionamiento en la posición 1.
4. Conecte la tensión de alimentación.

5.3.5 Módulo del sistema electrónico SIL2/SIL3 FEI55

Siempre que resulte posible, la conexión CC a dos hilos se debería efectuar de la manera siguiente:

- hacia controladores lógicos programables (PLC)
- hacia módulos AI 4 ... 20 mA conforme a la norma EN 61131-2

La señal de nivel puntual se envía mediante un salto en la señal de salida desde 8 ... 16 mA.

Alimentación

- Tensión de alimentación: 11 ... 36 V_{DC}
- Consumo de potencia: < 600 mW
- Protección contra inversión de la polaridad: sí
- Tensión de separación: 0,5 kV

Señal en alarma

Señal de salida en caso de fallo de la alimentación o si el equipo falla: < 3,6 mA

Carga conectable

- U_{máx}:
 - 11 ... 36 V_{DC} para área exenta de peligro y Ex ia
 - 14,4 ... 30 V_{DC} para Ex d
- I_{máx} = 16 mA

- i** No conecte la tensión de alimentación antes de informarse debidamente sobre las funciones del equipo que se explican en la sección "Opciones de configuración" → 34. Así se asegura que no activará accidentalmente ningún proceso por conectar la tensión de alimentación.

Conexión del FEI55

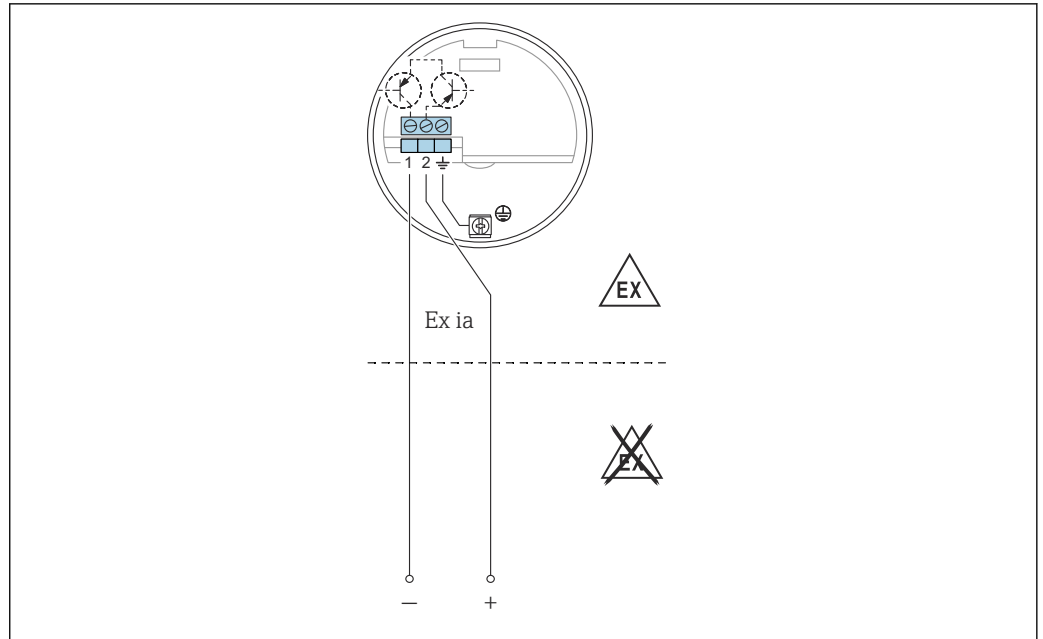

A0042391

1. Conecte el FEI51 guiándose por el esquema.
2. Apriete los prensaestopas.
3. Ponga el selector de modos de funcionamiento en la posición 1.
4. Conecte la tensión de alimentación.

Seguridad funcional (SIL)

El módulo del sistema electrónico FEI55 cumple los requisitos de SIL2 o SIL3 de conformidad con IEC 61508, IEC 61511-1 y se puede usar en los sistemas de seguridad con los requisitos correspondientes.



Puede encontrar una descripción exacta de los requisitos relativos a la seguridad funcional en el documento FY01074F.

5.3.6 Módulo del sistema electrónico PFM FEI57S

La conexión CC a dos hilos se usa en combinación con el siguiente equipo de conmutación Nivotester de Endress+Hauser:

FTC325 PFM

La señal PFM está en el rango 17 ... 185 Hz.

El modo a prueba de fallos (MÍN)/(MÁX) y el ajuste del nivel puntual se configuran en el Nivotester.

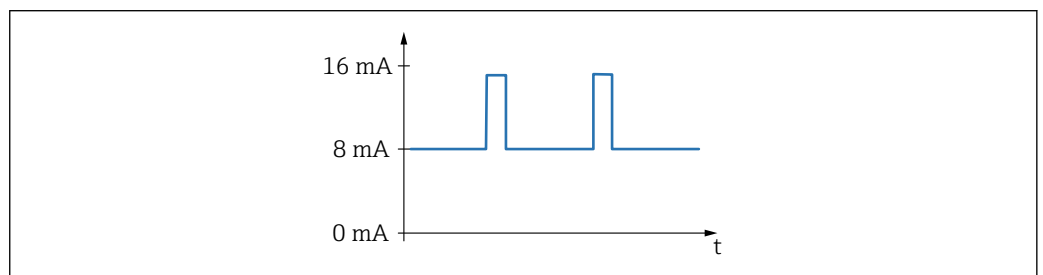

A0040777

16 Frecuencia: 17 ... 185 Hz

Alimentación

- Tensión de alimentación: 9,5 ... 12,5 V_{DC}
- Consumo de potencia: < 150 mW
- Protección contra inversión de la polaridad: sí
- Tensión de separación: 0,5 kV

Señal de salida

PFM 17 ... 185 Hz

Carga conectable

- contactos de relé flotantes en la unidad de conmutación conectada Nivotester: FTC325 PFM
- Para consultar la capacidad de carga de contacto, véanse los datos técnicos del equipo de conmutación

- i** No conecte la tensión de alimentación antes de informarse debidamente sobre las funciones del equipo que se explican en la sección "Opción de configuración" → 35. Así se asegura que no activará accidentalmente ningún proceso por conectar la tensión de alimentación.

Conexión del FEI57S

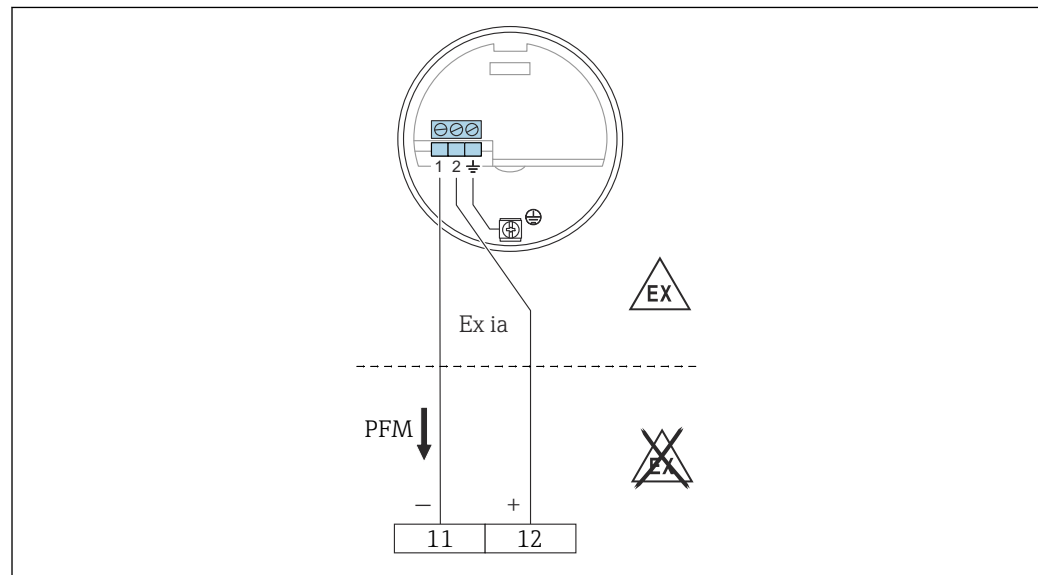

A0050141

11 Terminal negativo del Nivotester FTC325

12 Terminal positivo del Nivotester FTC325

1. Conecte el FEI51 guiándose por el esquema.
2. Apriete los prensaestopas.
3. Encienda la tensión de alimentación.

5.3.7 Módulo del sistema electrónico NAMUR FEI58

Conexión a dos hilos para una unidad de conmutación separada de conformidad con las especificaciones NAMUR (IEC 60947-5-6), p. ej., Nivotester FTL325N de Endress+Hauser.

Cambio en la señal de salida de corriente alta a baja en caso de detección de nivel puntual.

Función adicional: tecla de comprobación en el módulo del sistema electrónico.

Pulse la tecla para interrumpir la conexión al amplificador de aislamiento.

- i** En caso de funcionamiento de tipo Ex d, solo es posible utilizar la función adicional si la caja no está expuesta a una atmósfera explosiva.

En caso de conexión a un multiplexor: ajuste 3 s, por lo menos, como tiempo de ciclo.

Alimentación

- Consumo de potencia:
 - < 6 mW para $I < 1 \text{ mA}$
 - < 38 mW para $I = 2,2 \dots 4 \text{ mA}$
- Datos de conexión de la interfaz: IEC 60947-5-6

Señal en alarma

Señal de salida en caso de daños en el sensor: < 1,0 mA

Carga conectable

- Datos técnicos del amplificador de aislamiento conectado según IEC 60947-5-6 (NAMUR)
- Conexión también a amplificadores de aislamiento que cuenten con circuitos de seguridad especiales $I > 3,0 \text{ mA}$

i No conecte la tensión de alimentación antes de informarse debidamente sobre las funciones del equipo que se explican en la sección "Opciones de configuración" → 36. Así se asegura que no activará accidentalmente ningún proceso por conectar la tensión de alimentación.

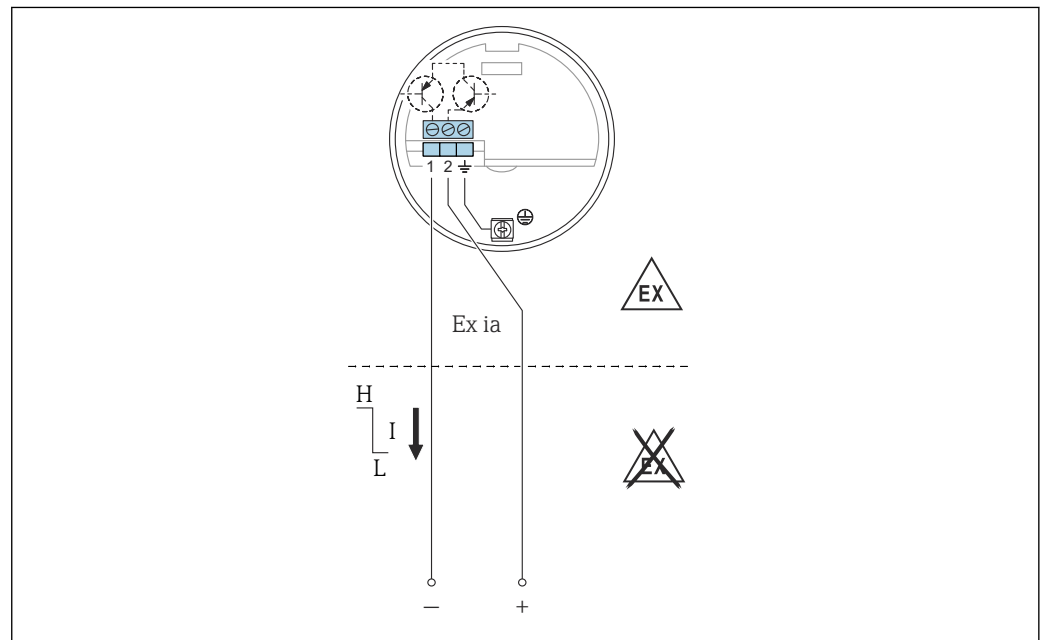
Conexión del FEI58

17 Los terminales se deben conectar al amplificador de aislamiento (NAMUR) IEC 60947-5-6

1. Conecte el FEI51 guiándose por el esquema.
2. Apriete los prensaestopas.
3. Conecte la tensión de alimentación.

5.4 Comprobaciones tras la conexión

Tras cablear el equipo de medición, compruebe lo siguiente:

- Compruebe que la asignación de terminales sea la correcta.
- Compruebe que el prensaestopas esté bien sellado.
- Compruebe que la tapa de la caja esté enroscada por completo.
- Compruebe que el equipo esté operativo y que el LED verde parpadee cuando el equipo esté encendido.

6 Opciones de configuración

6.1 Interfaz de usuario y elementos del indicador para FEI51, FEI52, FEI54, FEI55

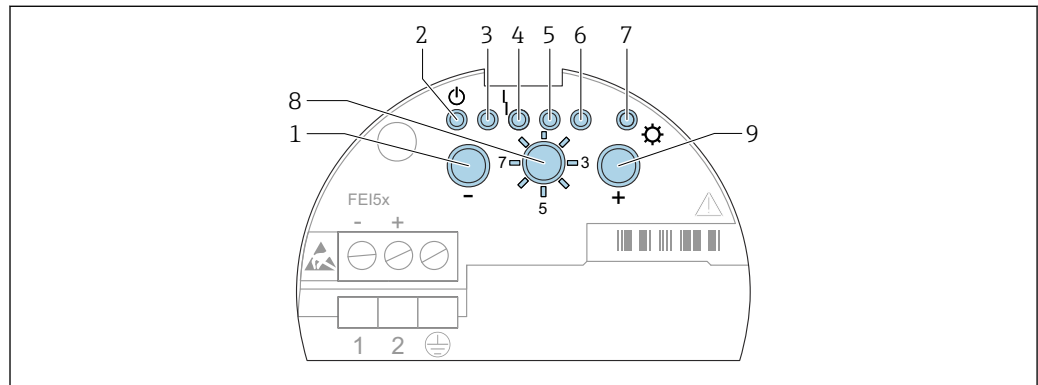



18 Interfaz de usuario de FEI51, FEI52, FEI54, FEI55

- 1 Tecla
- 2 LED verde: estado operativo
- 3 LED verde
- 4 LED rojo: fallo
- 5 LED verde
- 6 LED verde
- 7 LED amarillo: estado de conmutación
- 8 Selector de modo
- 9 Tecla

1. Funcionamiento: Seleccione para funcionamiento normal
2. Restablecer ajustes de fábrica:
 - ↳ Pulse y durante 20 s para restablecer los ajustes de fábrica
3. Calibración
 - ↳ Pulse para ajustar la calibración de vacío
 - ↳ Pulse para ajustar la calibración de lleno
 - ↳ Pulse y durante 10 s para reiniciar la calibración y ajustar el punto de conmutación
4. Ajuste del punto de conmutación
 - ↳ Pulse para reducir el punto de conmutación
 - ↳ Pulse para aumentar el punto de conmutación
5. Modos de medición
 - ↳ Pulse para reducir el rango de medición
 - ↳ Pulse una vez para ajustar el control a dos puntos Δs
 - ↳ Pulse dos veces para activar el modo de adherencias
6. Retardo de conmutación
 - ↳ Pulse para reducir el retardo
 - ↳ Pulse para aumentar el retardo
7. Autocomprobación
 - ↳ Pulse y para activar la autocomprobación
8. Ajuste del modo a prueba de fallos MÍN/MÁX o del modo SIL
 - ↳ Pulse para mínimo
 - ↳ Pulse para máximo
 - ↳ Pulse y para bloquear o desbloquear el modo SIL

9. Carga de DAT del sensor (EEPROM)

- ↳ Pulse  para descargar
- Pulse  para cargar

6.2 Interfaz de usuario y elementos del indicador para FEI53, FEI57S

Los módulos del sistema electrónico FEI53 y FEI57S se usan en combinación con los equipos de conmutación Nivotester.

 En la documentación que acompaña al equipo se proporciona una descripción de la interfaz de usuario y de los elementos del indicador del equipo de conmutación Nivotester.

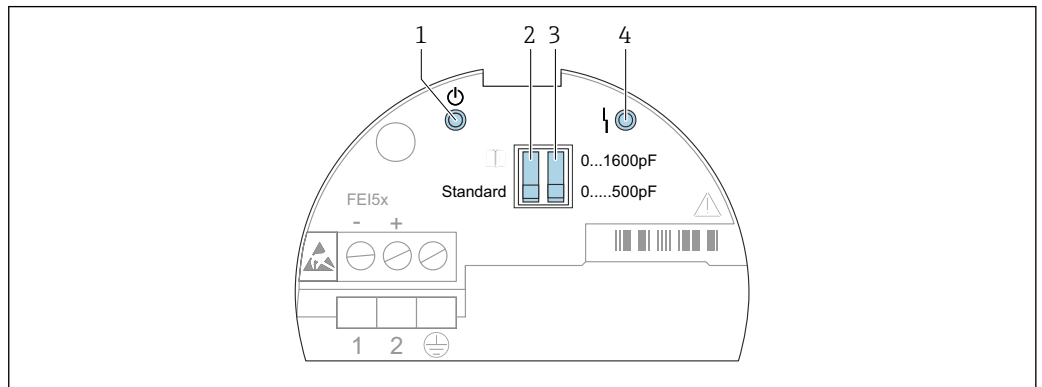

A0042395

 19 Interfaz de usuario de FEI53 y FEI57S

- 1 LED verde: estado operativo
- 2 Estándar o microinterruptor de alarma
- 3 Microinterruptor del rango de medición
- 4 LED rojo: fallo

El estado operativo del equipo se indica mediante los LED del módulo del sistema electrónico; proporciona información sobre la disponibilidad para el funcionamiento y, si corresponde, sobre el tipo de fallo.

Funciones de los microinterruptores:

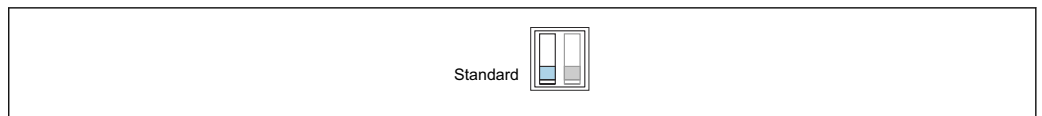

A0042400

 20 Estándar: Si se sobrepasa el rango de medición no se emite ninguna alarma

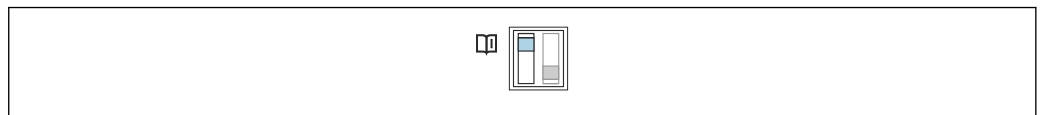

A0042401

 21 Alarma: Si se sobrepasa el rango de medición se emite una alarma

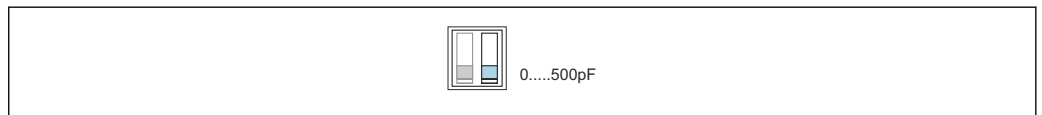

A0042402

 22 Rango de medición: El rango de medición es 0 ... 500 pF. Span: El span es 0 ... 500 pF

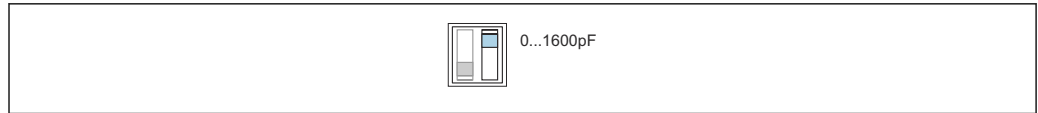

23 Rango de medición: El rango de medición es 5 ... 1 600 pF. Span: El span es 5 ... 1 600 pF

6.3 Interfaz de usuario y elementos del indicador para FEI58

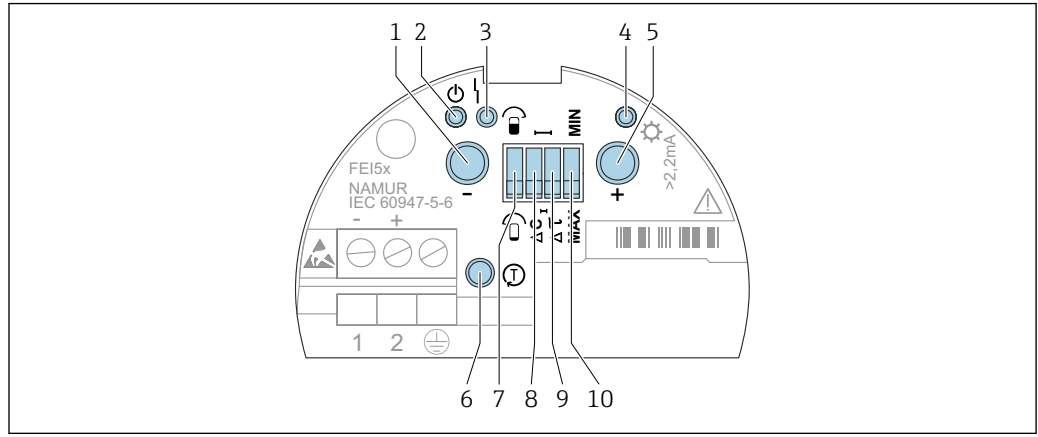

24 Interfaz de usuario de FEI58

- 1 Tecla de función A
- 2 LED verde: estado operativo
- 3 LED rojo: fallo
- 4 LED amarillo: estado de conmutación
- 5 Tecla de función B
- 6 Tecla de prueba
- 7 Microinterruptor de calibración
- 8 Microinterruptor del punto de conmutación
- 9 Microinterruptor de retardo
- 10 Microinterruptor del modo a prueba de fallos

Funciones de los microinterruptores

Microinterruptor de calibración:

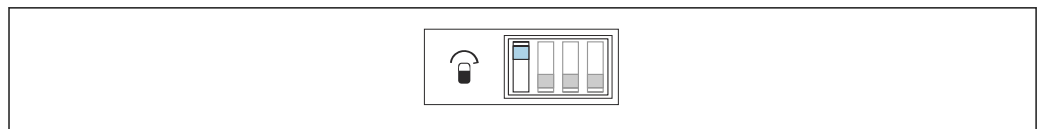

25 La sonda está cubierta durante la calibración

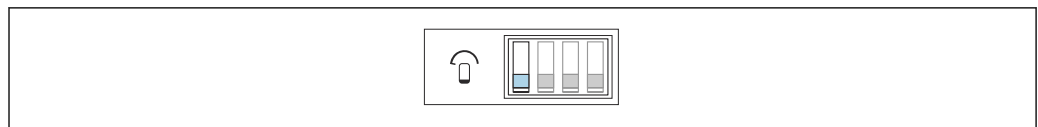

26 La sonda está descubierta durante la calibración

Ajuste del punto de conmutación:

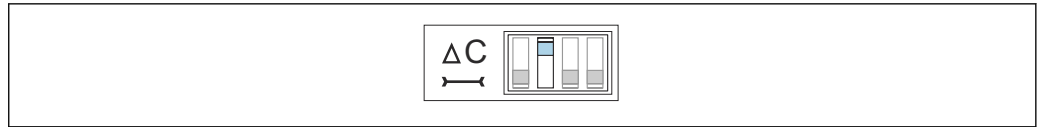

27 10 pF

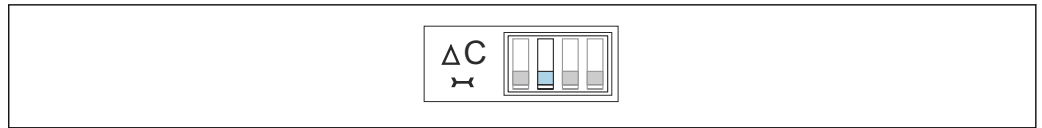

28 2 pF

Retardo en la conmutación:

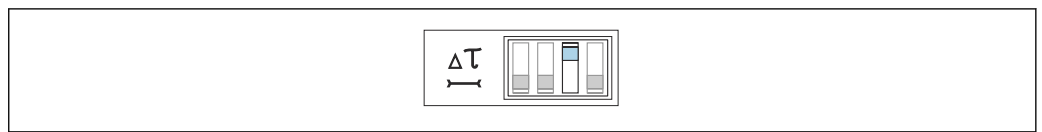

29 5 s

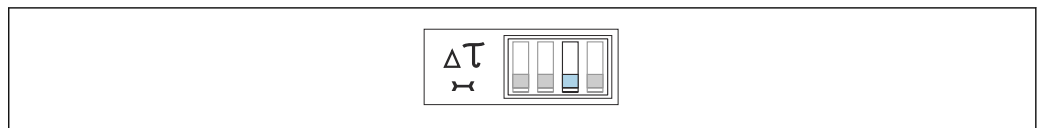

30 1 s

Modo a prueba de fallos:



31 Cuando la sonda está descubierta, la salida conmuta de manera orientada a la seguridad. Se puede usar en casos tales como la protección contra el funcionamiento en seco y la protección de bombas.

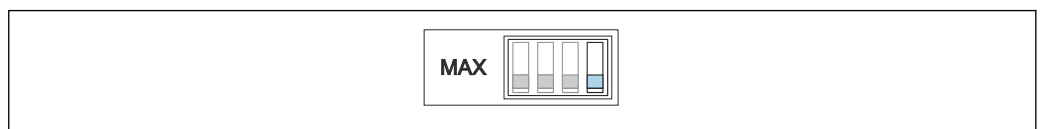

32 Cuando la sonda está cubierta, la salida conmuta de manera orientada a la seguridad. Se puede usar en casos tales como la protección contra sobrellenado.



Tecla de función

- Tecla A: Muestra el código de diagnóstico
- Tecla B: Muestra la situación de calibración
- Tecla de prueba: desconecta el transmisor de la unidad de conmutación
- Teclas A y B pulsadas durante:
 - Funcionamiento: Ejecución de calibración
 - Inicio: Borrado de puntos de calibración

7 Puesta en marcha

7.1 Instalación y comprobación de funciones

Antes de poner en marcha su punto de medición, asegúrese de que se hayan completado las comprobaciones tras la instalación y la verificación final:

- Véase el capítulo "Comprobaciones tras la instalación" →  21
- Véase el capítulo "Comprobaciones tras la conexión" →  33

7.2 Puesta en marcha de los módulos del sistema electrónico FEI51, FEI52, FEI54 y FEI55

 Debido al primer arranque del equipo, la salida se encuentra en estado seguro. Esto se señala con el parpadeo del LED amarillo.

 El equipo no está operativo hasta que se ha llevado a cabo una calibración. Para obtener la máxima seguridad de operación, efectúe una calibración de vacío y de lleno. Se recomienda encarecidamente para aplicaciones críticas.

Para obtener información sobre cómo llevar a cabo una calibración, consulte los subcapítulos siguientes.

Ajuste del rango de medición →  38.

Ejecución de la calibración de vacío →  39.

Ejecución de la calibración de lleno →  40.

Ejecución de la calibración de vacío y de lleno →  41.

Opciones de configuración →  34.

 El LED 7 amarillo:

- parpadea rápidamente si no se ha efectuado una calibración o no se ha ajustado el punto de conmutación
- muestra el estado de conmutación conforme a la aplicación seleccionada y al modo a prueba de fallos

7.2.1 Ajuste del rango de medición

 La elección del rango de medición (0 ... 500 pF y 0 ... 1 600 pF) depende de la función de la sonda.

- Si la sonda se usa como un interruptor de nivel puntual, se puede mantener el ajuste de fábrica de 0 ... 500 pF
- Si la sonda se usa para el control a dos puntos, los ajustes recomendables para la instalación vertical son los siguientes:
 - rango de medición 0 ... 500 pF para longitudes de sonda hasta 1 m (3,3 ft)
 - rango de medición 0 ... 1 600 pF para longitudes de sonda hasta 10 m (33 ft)

Las sondas aisladas parcialmente solo son adecuadas para sólidos a granel no conductivos.

Para ajustar el rango a 0 ... 1 600 pF:

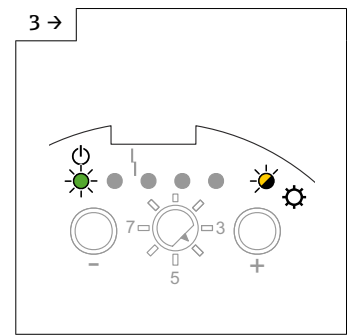
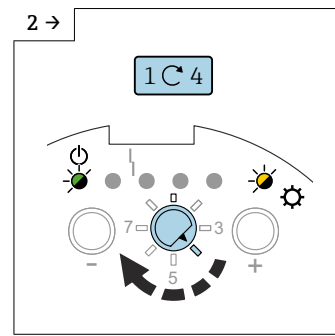
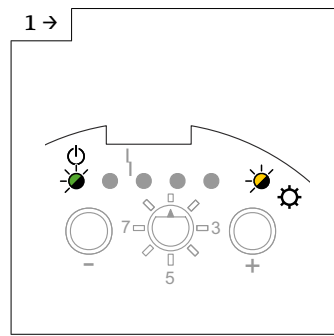

- Ponga el selector de modos de funcionamiento en la posición 4.

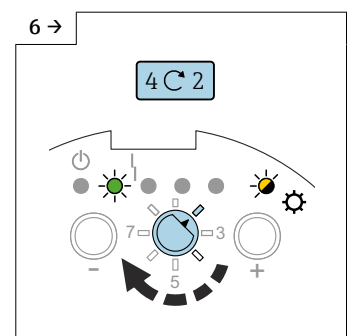
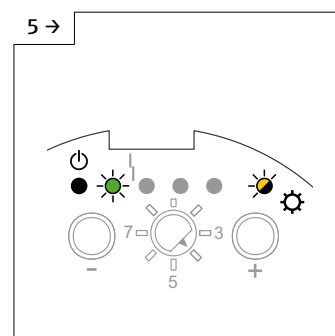
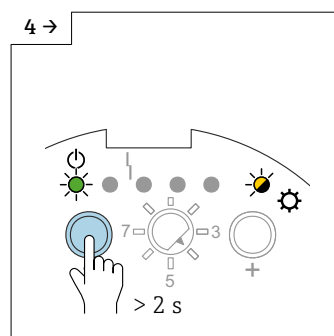

- Pulse la tecla durante más de 2 s.

- Ponga el selector de modos de funcionamiento en la posición 2.

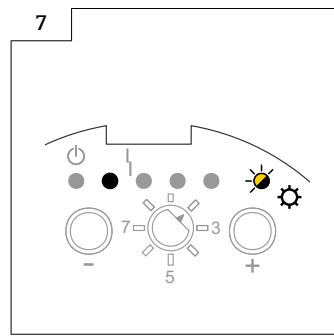

7.2.2 Ejecución de la calibración de vacío

La calibración de vacío guarda el valor de capacitancia de la sonda cuando el depósito está vacío. Si el valor medido de la capacitancia es, p. ej., 50 pF (calibración de vacío), se añade a este valor un umbral de conmutación de 2 pF. En este caso, el valor de capacitancia del punto de conmutación sería 52 pF.

El umbral de conmutación depende del valor configurado para el ajuste del punto de conmutación → 44.

Ejecución de la calibración de vacío

Compruebe que la sonda no esté cubierta con el producto.

Para efectuar una calibración de vacío, ajuste primero el rango de medición → 38.

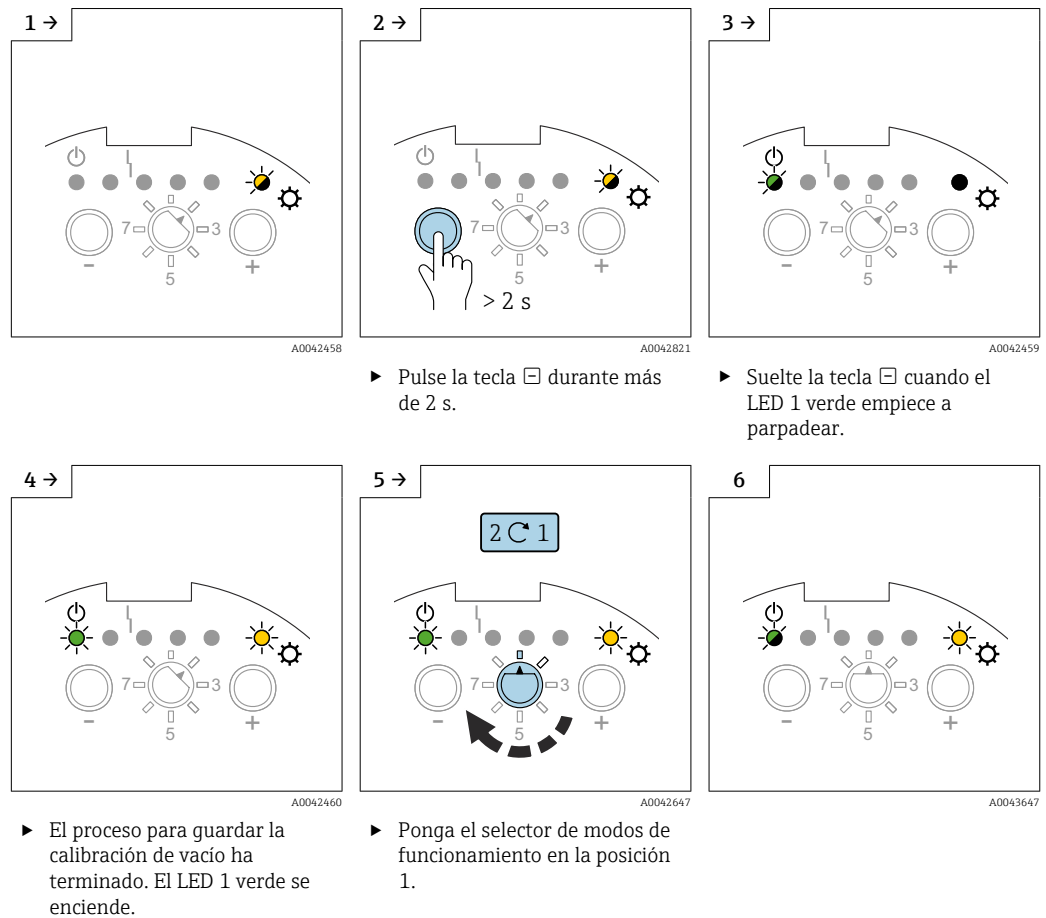

7.2.3 Ejecución de la calibración de lleno

- La calibración de lleno mide el valor de capacitancia de la sonda cuando el depósito está lleno. Si el valor medido de la capacitancia es, p. ej., 100 pF (calibración de lleno), a este valor se le resta un umbral de conmutación de 2 pF. Así, el valor de capacitancia del punto de conmutación es 98 pF.
- El umbral de conmutación depende del valor configurado para el ajuste del punto de conmutación → 44.
- Compruebe que la sonda esté cubierta por el producto hasta el punto de conmutación deseado.

Para llevar a cabo la calibración de lleno

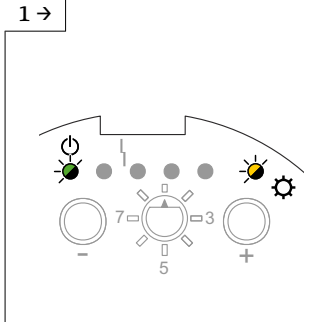
1 →  A0042452

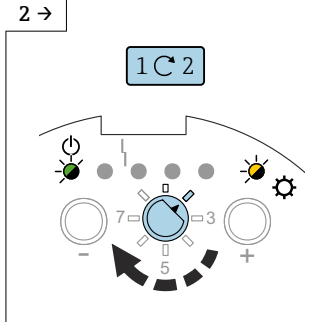
2 →  A0042457

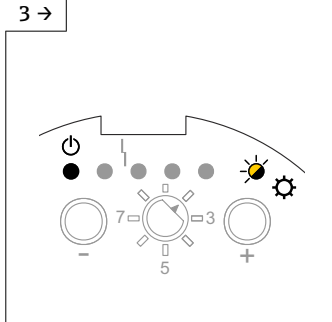
3 →  A0043650

▶ Ponga el selector de modos de funcionamiento en la posición 2.

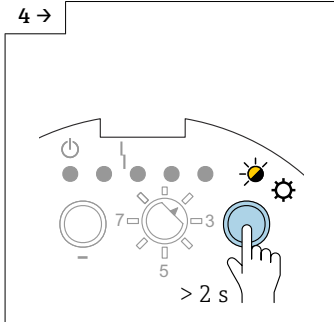
4 →  A0042462

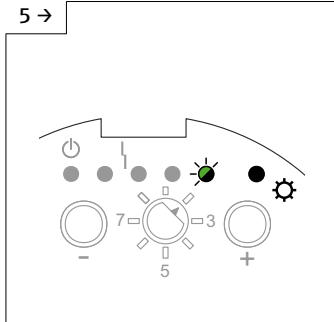
5 →  A0042463

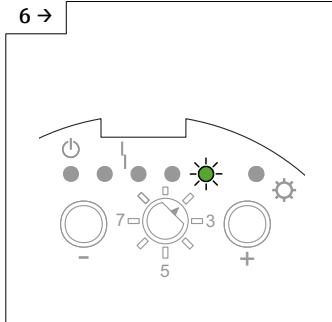
6 →  A0042464

▶ Pulse la tecla **+** durante más de 2 s.

▶ Suelte la tecla **+** cuando el LED 5 verde empiece a parpadear.

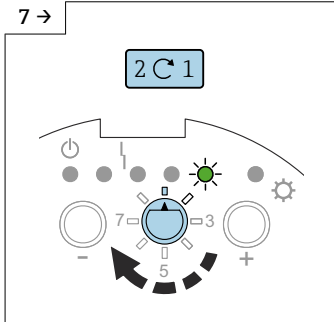

▶ El proceso de guardar la calibración de lleno se completa cuando el LED verde 5 se enciende.

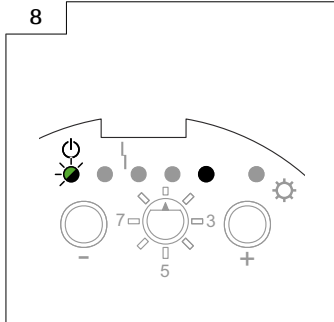
7 →  A0042811

8 →  A0043637

▶ Ponga el selector de modos de funcionamiento en la posición 1.

7.2.4 Ejecución de la calibración de vacío y de lleno

-  La máxima seguridad de funcionamiento posible se consigue con una calibración de vacío y de lleno. Se recomienda encarecidamente para aplicaciones críticas.
-  La calibración de vacío y de lleno mide los valores de capacitancia de las sondas cuando el depósito está lleno y cuando está vacío. Por ejemplo: si el valor medido de capacitancia de la calibración de vacío es 50 pF y el de la calibración de lleno es 100 pF, se guarda como punto de conmutación el valor medio de capacitancia de 75 pF.

Calibración de vacío

i Compruebe que la sonda no esté cubierta con el producto.

📄 Ajuste de la calibración de vacío

Para llevar a cabo una calibración de vacío:

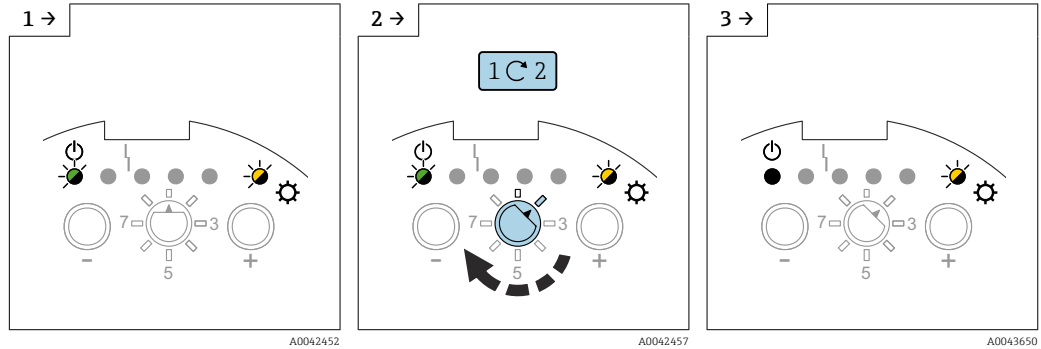

► Ponga el selector de modos de funcionamiento en la posición 2.

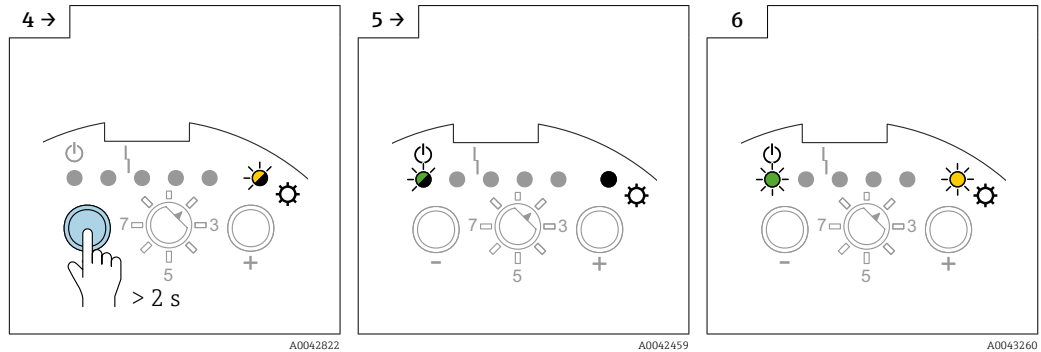

► Pulse la tecla **5** durante más de 2 s.

► Suelta la tecla **5** cuando el LED 1 verde empiece a parpadear.

► El proceso para guardar la calibración de vacío termina cuando el LED 1 verde se enciende.

📄 Calibración de lleno

i Compruebe que la sonda esté cubierta por el producto hasta el punto de conmutación deseado.

Ejecución de la calibración de lleno

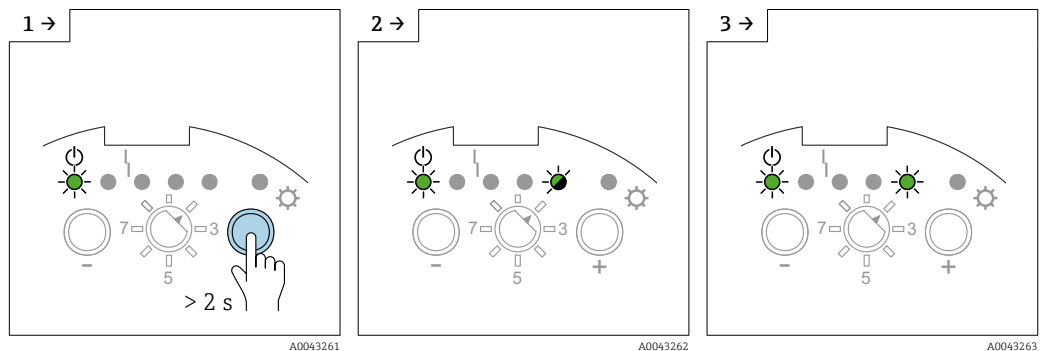

► Pulse la tecla **5** durante más de 2 s.

► Suelta la tecla **5** cuando el LED 5 verde empiece a parpadear.

► El proceso de guardar la calibración de lleno se completa cuando el LED verde 5 se enciende.

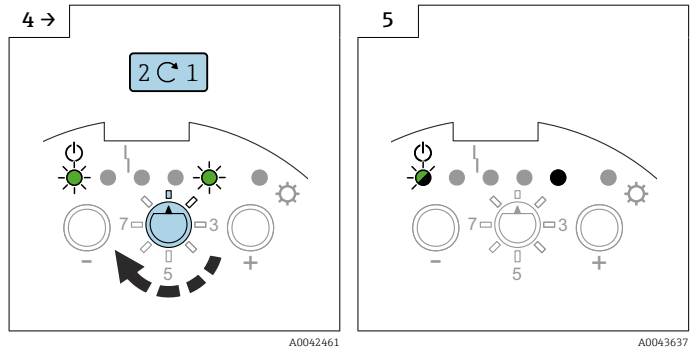

- Ponga el selector de modos de funcionamiento en la posición 1.

7.2.5 Reinicio: Calibración y ajuste del punto de conmutación

Reinicio de la calibración o desplazamiento del punto de conmutación (todos los demás ajustes permanecen sin cambios)

i El ajuste del punto de conmutación se reinicia al ajuste de fábrica de 2 pF.

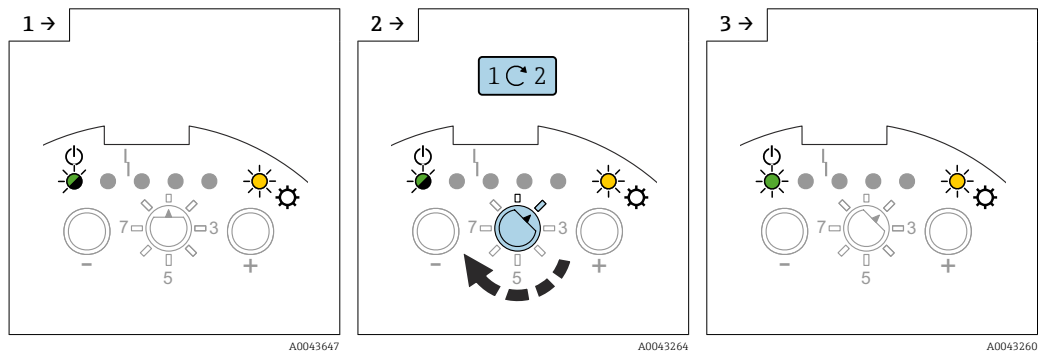

- Ponga el selector de modos de funcionamiento en la posición 2.

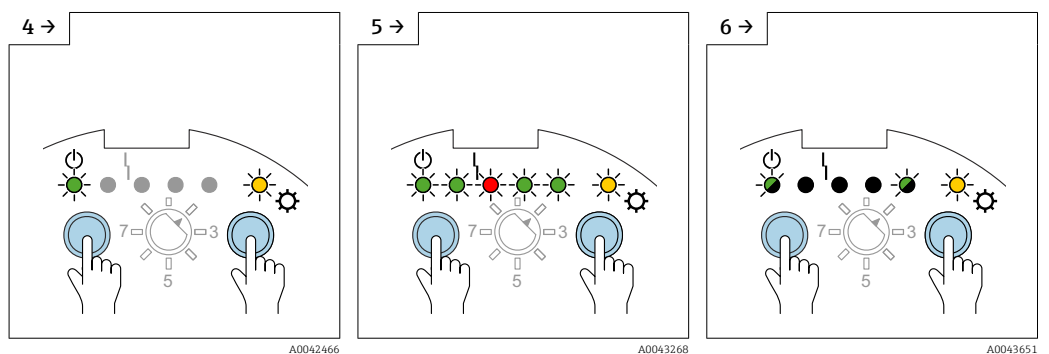

- Pulse las teclas \square y \boxplus .
- Todos los LED se encienden secuencialmente durante más de 10 s.

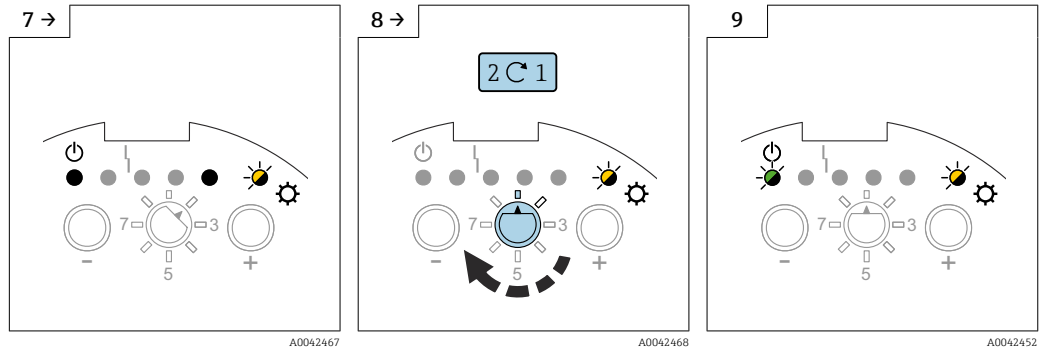

- ▶ El LED 5 amarillo parpadea; el reinicio de la calibración se ha llevado a cabo y esta se ha guardado.
- ▶ Ponga el selector de modos de funcionamiento en la posición 1.

i El equipo no está operativo hasta que se lleva a cabo una nueva calibración.

7.2.6 Ajuste del punto de conmutación

i Si solo se ha llevado a cabo una calibración (de vacío o de lleno) y se forman adherencias en la sonda de varilla mientras esta se encuentra en funcionamiento, el equipo deja de poder responder ante los cambios de nivel. El ajuste del punto de conmutación (p. ej., 4 pF, 8 pF, 16 pF, 32 pF) permite compensar este estado y asegura que se vuelva a conseguir un punto de conmutación constante.

i En el caso de productos que no presenten tendencia a formar adherencias, recomendamos un ajuste de 2 pF, puesto que es el ajuste con el que la sonda es más sensible a los cambios de nivel.

i En el caso de productos con mucha tendencia a formar adherencias (p. ej., yeso), recomendamos usar sondas con compensación activa de las adherencias.

i El ajuste del punto de conmutación solo se puede efectuar si previamente se ha llevado a cabo una calibración de lleno o de vacío.

i El ajuste del punto de conmutación se deshabilita si se activa el control a dos puntos → 46.

Ajuste del punto de conmutación

i El ajuste de fábrica es 2 pF.

Para ajustar el punto de conmutación:

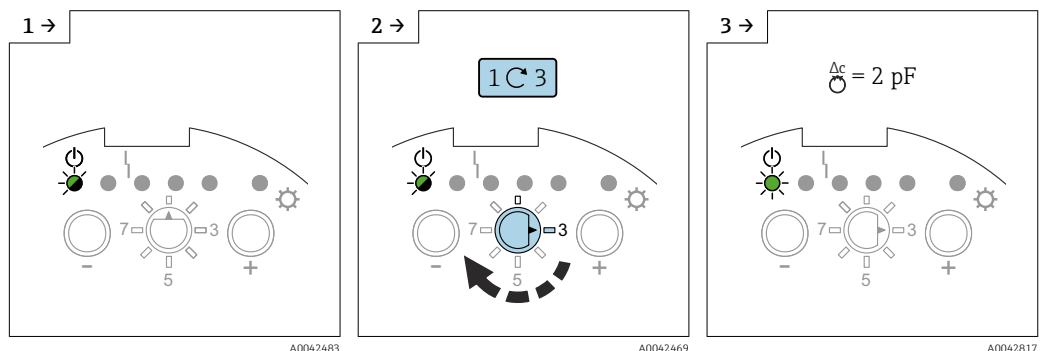

- ▶ Ponga el selector de modos de funcionamiento en la posición 3.

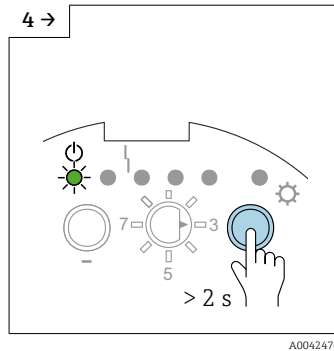

A0042470

► Pulse la tecla **+** durante más de 2 s para aumentar el valor.

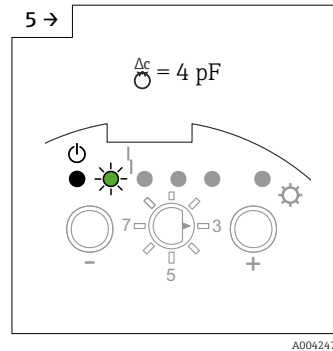

A0042471

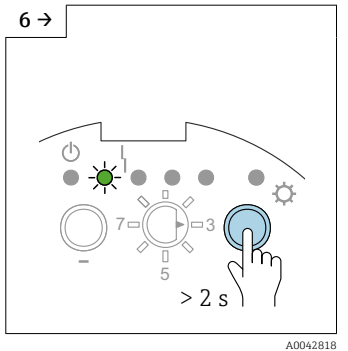

A0042818

► Pulse la tecla **+** durante más de 2 s para aumentar el valor.

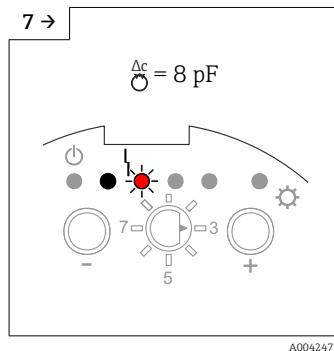

A0042472

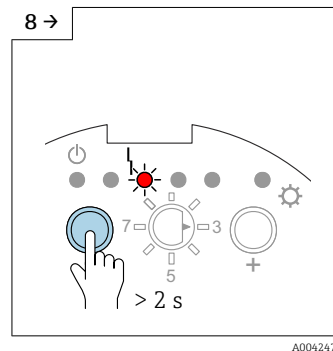

A0042473

► Pulse la tecla **-** durante más de 2 s para reducir el valor.

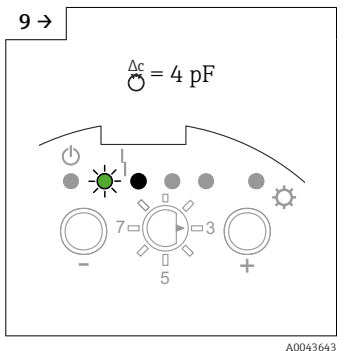

A0043643

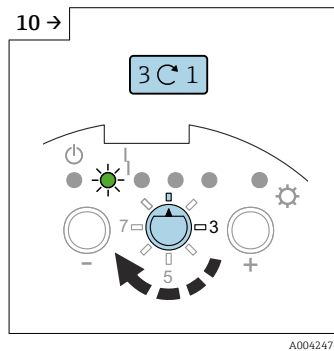

A0042474

► Ponga el selector de modos de funcionamiento en la posición 1.

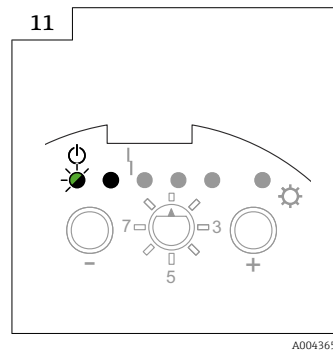

A0043652

ΔC	GN	GN	RD	GN	GN	YE
2 pF	●	●	●	●	●	●
4 pF	●	●	●	●	●	●
8 pF	●	●	●	●	●	●
16 pF	●	●	●	●	●	●
32 pF	●	●	●	●	●	●



A0042526

33 Secuencia de los LED relacionada con el valor de capacitancia del punto de conmutación

7.2.7 Configuración del control a dos puntos y del modo de adherencias

La varilla de sonda de una sonda totalmente aislada e instalada en vertical se puede usar para el control de la bomba y como control a dos puntos. Los puntos de conmutación de la calibración de vacío y de lleno activan, p. ej., una unidad transportadora.

Para usar el control a dos puntos:

- Ajuste el rango de medición necesario; véase "Ajuste del rango de medición" →  38.
- Efectúe una calibración de vacío y de lleno
- Ajuste el modo a prueba de fallos (MÍN/MÁX) según sus requisitos; véase →  50.

Para activar el control a dos puntos (modo Δs), el ajuste del punto de conmutación está deshabilitado. Los puntos de conmutación se corresponden con los puntos de calibración.

El "Modo de adherencias" garantiza la emisión de un punto de conmutación seguro aunque la sonda no se haya desprendido totalmente del producto conductivo ($> 1\,000\ \mu\text{S}/\text{cm}$). Se compensan las incrustaciones o adherencias presentes sobre la varilla.

Configuración del control a dos puntos

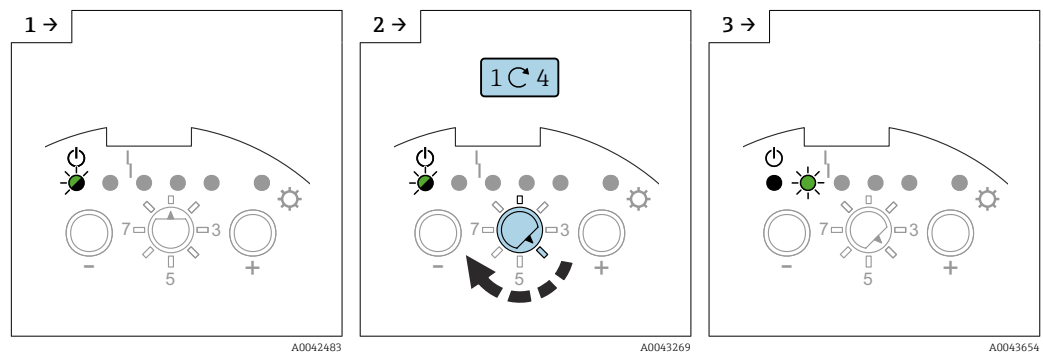

- ▶ Ponga el selector de modos de funcionamiento en la posición 4.

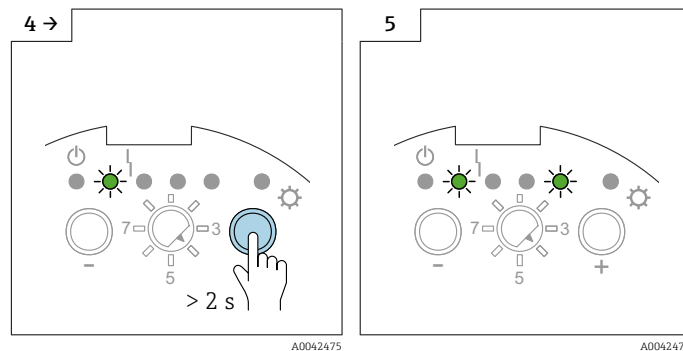

- ▶ Pulse la tecla  durante más de 2 s.
- ▶ El control a dos puntos de adherencias está activado.

Configuración del control de adherencias

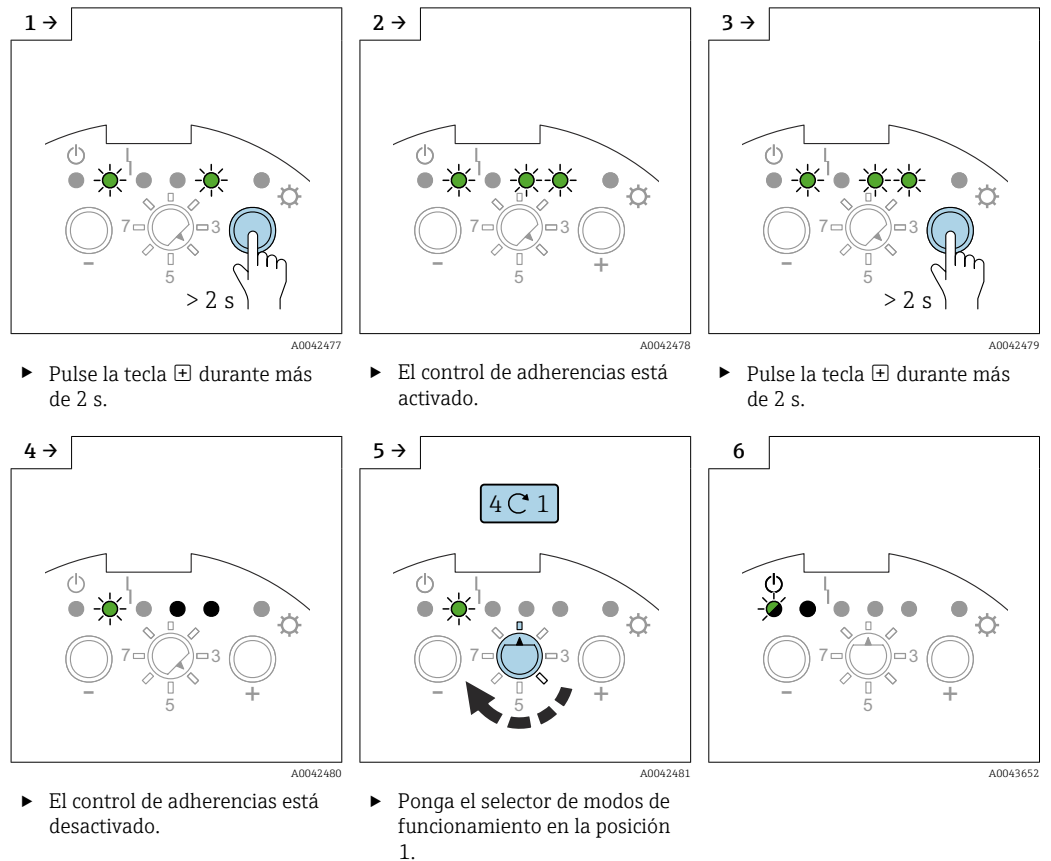



7.2.8 Ajuste del retardo de conmutación

AVISO

El depósito puede desbordarse si se ajusta un retardo de conmutación demasiado largo.



-  El retardo de conmutación provoca que el equipo señale el nivel puntual después de un retardo. Resulta muy útil en depósitos en los que la superficie del producto sea turbulenta, p. ej., debido al proceso de llenado o al colapso de escombreras. Se asegura así que el llenado del depósito no finalice hasta que la sonda esté cubierta por el producto de forma continua.
-  Un retardo de conmutación demasiado breve podría provocar, p. ej., que el proceso de llenado se reiniciara una vez calmada la superficie del producto.

Ajuste del retardo de conmutación

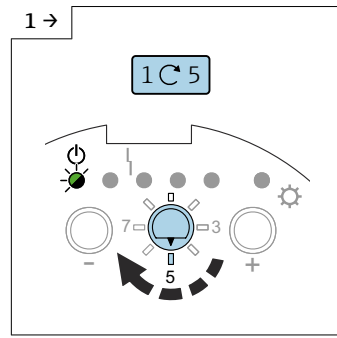

A0042740

- Ponga el selector de modos de funcionamiento en la posición 5.

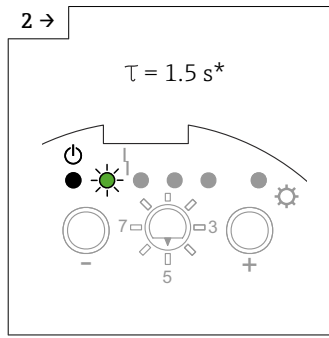

A0042741

- El LED 2 verde muestra el ajuste de fábrica 1,5 s.

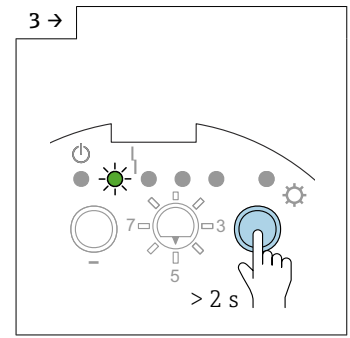

A0042742

- Pulse \oplus para aumentar el tiempo de retardo de conmutación.

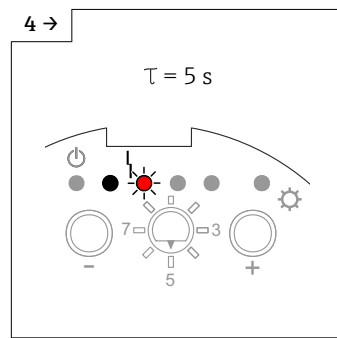

A0042743

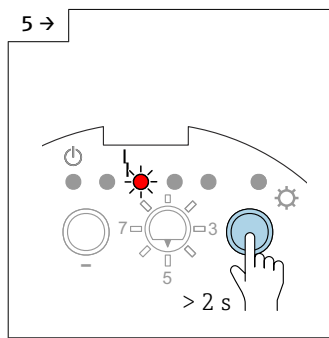

A0042744

- Pulse \oplus para aumentar el tiempo de retardo de conmutación.

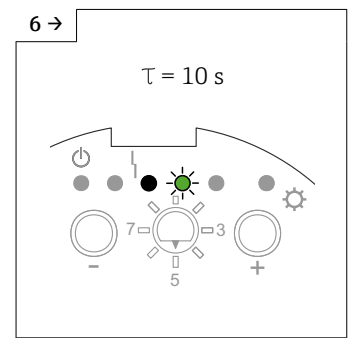

A0042745

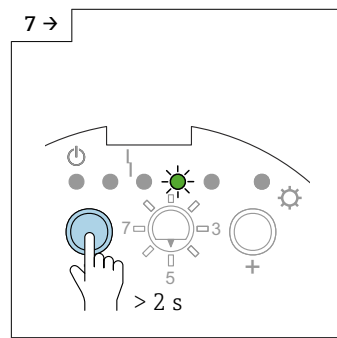

A0042746

- Pulse la tecla \ominus para reducir el valor.

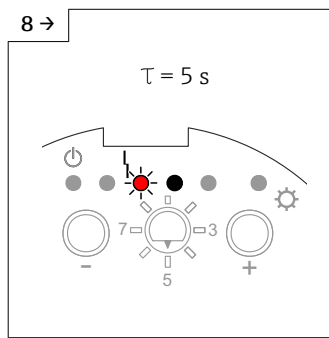

A0043655

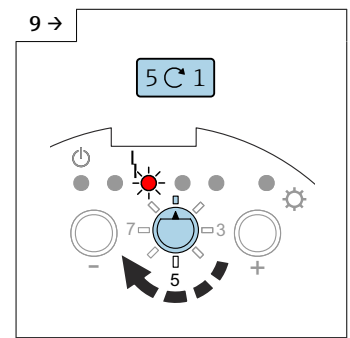

A0042747

- Ponga el selector de modos de funcionamiento en la posición 1.

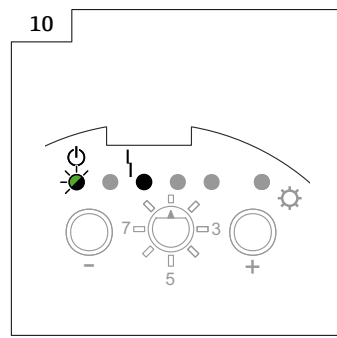

A0042748

	GN	GN	RD	GN	GN	YE
τ	⏻		⏻			⚙️
0.3 s	🟢	●	●	●	●	●
1.5 s	●	🟢	●	●	●	●
5 s	●	●	🔴	●	●	●
10 s	●	●	●	🟢	●	●

A0042749

34 Secuencia de los LED relacionada con el valor del retardo de conmutación.

7.2.9 Activación de la autocomprobación

AVISO

¡Ejecución del proceso por accidente!

Podría resultar, p. ej., en el desbordamiento del depósito.

- ▶ ¡Compruebe que la autocomprobación no active por accidente ningún proceso!

 La autocomprobación simula los estados de conmutación:

- sonda no cubierta
- sonda cubierta

De esta manera, puede comprobar si los equipos conectados se activan correctamente.

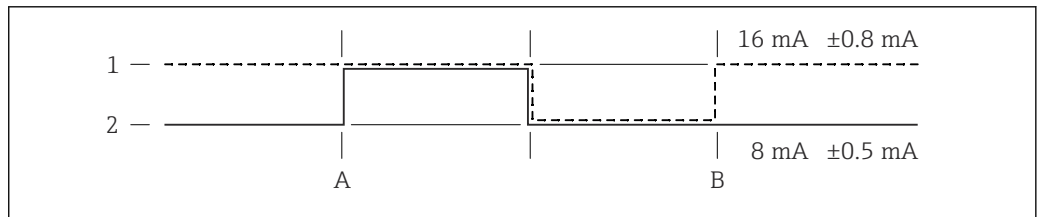

A0042397

35 Punto de inicio cubierto

- 1 Seguridad MÍN
- 2 Seguridad MÁX
- A Punto de INICIO del test de prueba
- B Punto de FIN del test de prueba

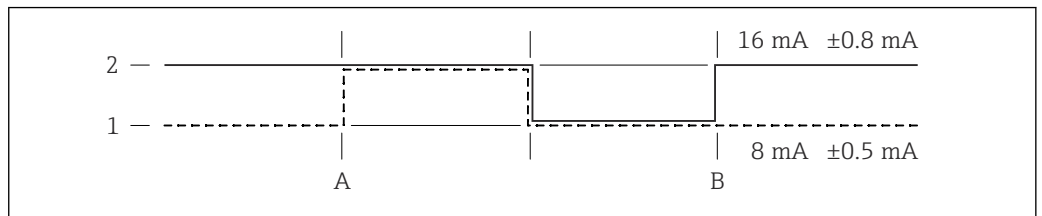

A0042398

36 Punto de inicio descubierto

- 1 Seguridad MÍN
- 2 Seguridad MÁX
- A Punto de INICIO del test de prueba
- B Punto de FIN del test de prueba

Activación de la autocomprobación

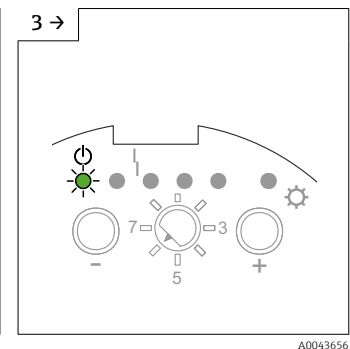
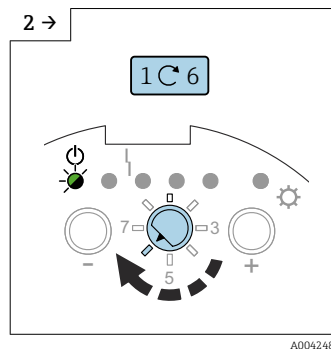
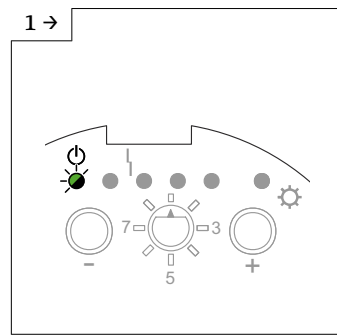

- Ponga el selector de modos de funcionamiento en la posición 6.

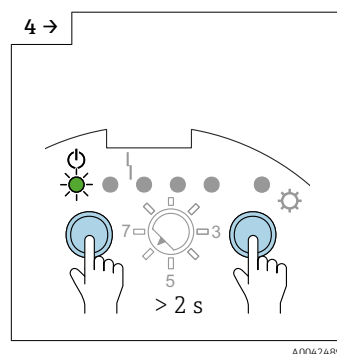

- Pulse las teclas \ominus y \oplus durante más de 2 s.

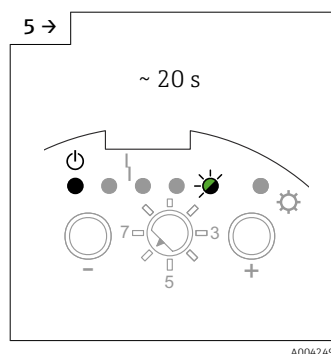

- El LED 5 verde parpadea durante 20 s

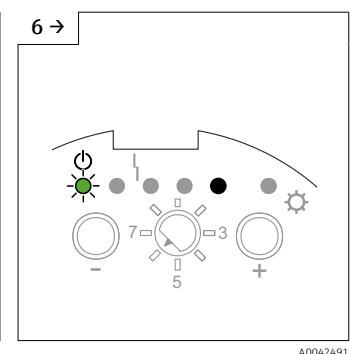

- El test se completa cuando el LED 1 verde se enciende.

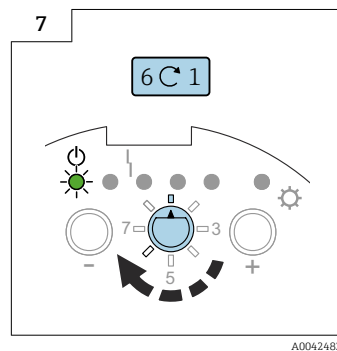

- Ponga el selector de modos de funcionamiento en la posición 1.

7.2.10 Ajuste de MÍN, MÁX y del modo a prueba de fallos SIL

i La función del modo SIL solo está disponible en combinación con el módulo del sistema electrónico FEI55.

La selección del modo a prueba de fallos correcto permite garantizar que la salida siempre funcione de manera segura con la corriente de reposo.

Modo a prueba de fallos de mínimo (MÍN)

La salida conmuta si no se alcanza el punto de conmutación (sonda descubierta), si se produce un fallo o si la tensión de línea no funciona bien.

Modo a prueba de fallos de máximo (MÁX)

La salida conmuta si se supera el punto de conmutación (sonda cubierta), si se produce un fallo o si la tensión de línea no funciona bien.

Ajuste del modo a prueba de fallos MÍN:

i El ajuste de fábrica es el modo a prueba de fallos MÁX.

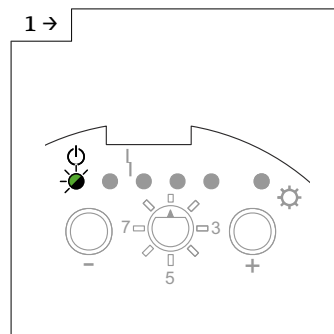

A0042483

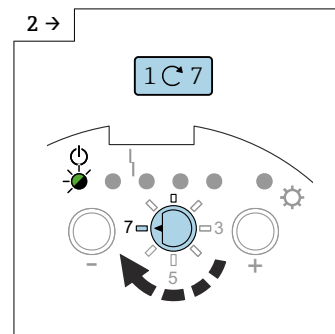

A0042492

► Ponga el selector de modos de funcionamiento en la posición 7.

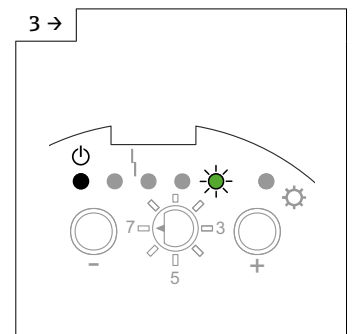

A0042496

► El LED 5 verde muestra el ajuste de fábrica.

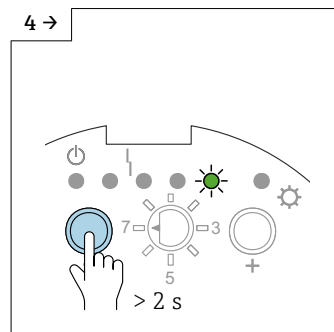

A0042493

► Pulse la tecla □ durante más de 2 s para ajustar el modo a prueba de fallos MÍN.

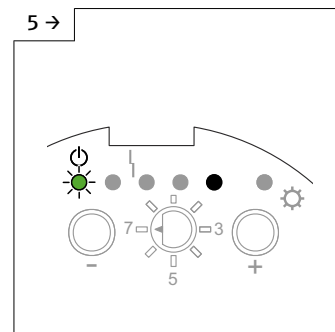

A0043657

► Se ajusta el modo a prueba de fallos MÍN.

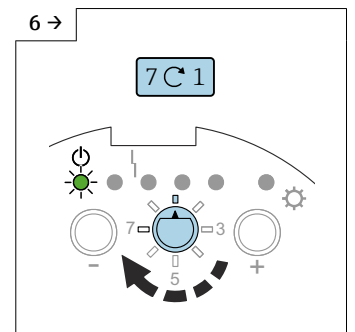

A0042649

► Ponga el selector de modos de funcionamiento en la posición 1.

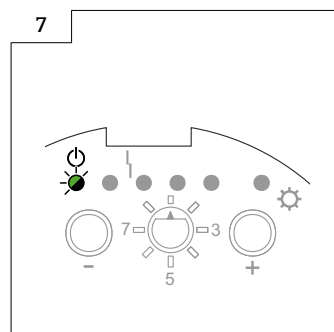

A0042483

Para ajustar el modo a prueba de fallos MÁX:

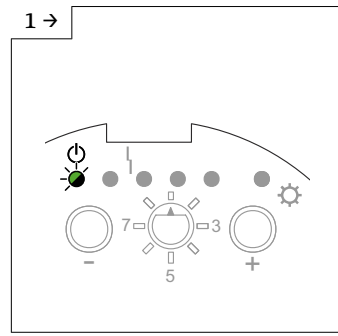

A0042483

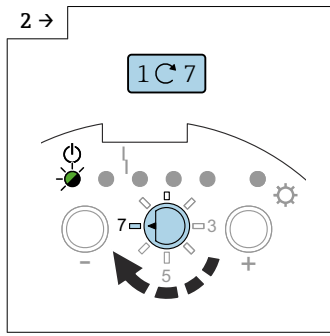

A0042492

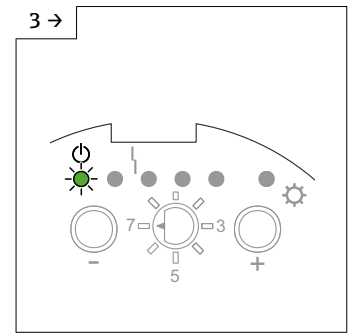

A0042494

► Ponga el selector de modos de funcionamiento en la posición 7.

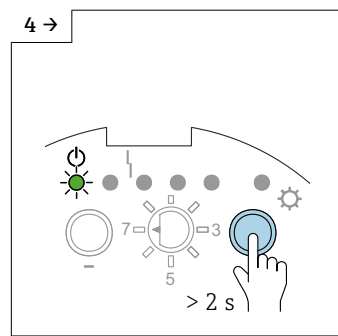

A0042495

► Pulse la tecla  durante más de 2 s para ajustar el modo a prueba de fallos MÁX.

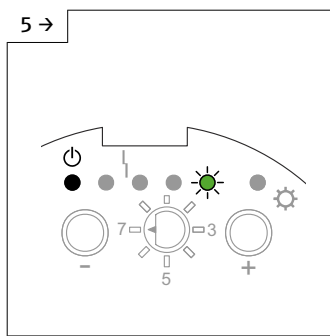

A0042496

► Se ajusta el modo a prueba de fallos MÁX.

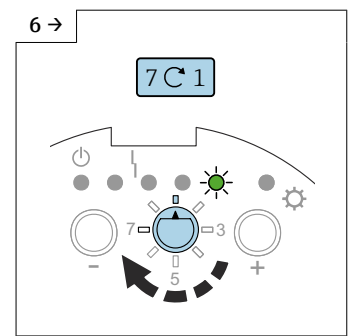

A0042465

► Ponga el selector de modos de funcionamiento en la posición 1.

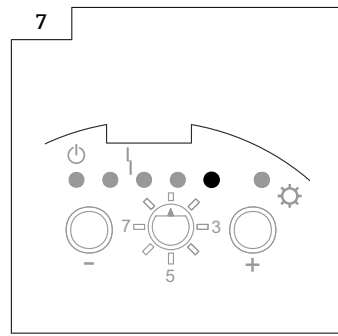

A0043658

i El bloqueo del "Modo SIL de bloqueo" activa el mensaje de fallo en la salida de corriente ($I < 3,6 \text{ mA}$), lo que se señala con el LED 4 rojo.

Ajuste del modo a prueba de fallos MÁX y bloqueo del modo SIL:

i El ajuste de fábrica es el modo MÍN-SIL.

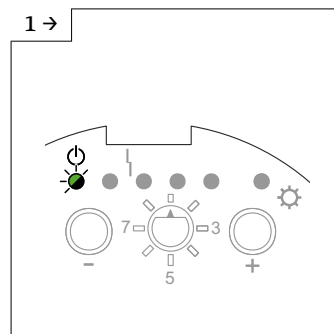

A0042483

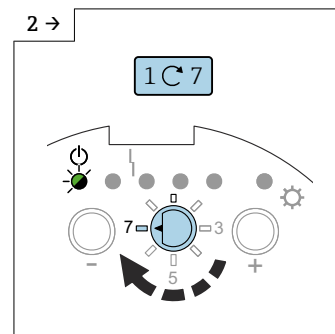

A0042492

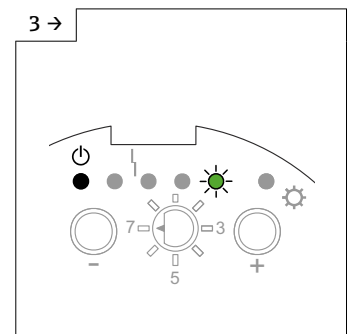

A0042496

► Ponga el selector de modos de funcionamiento en la posición 7.

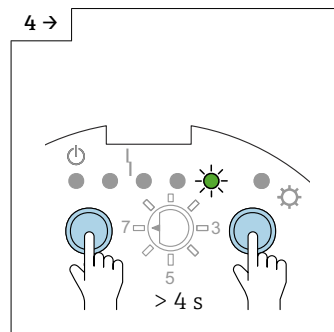

A0042499

► Pulse las teclas \ominus y \oplus durante más de 4 s.

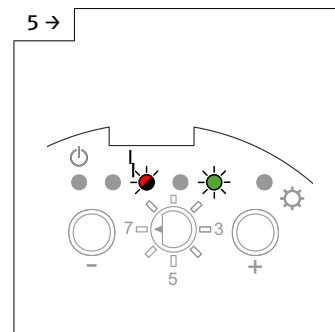

A0042500

► Se ajusta el modo MÁX-SIL.

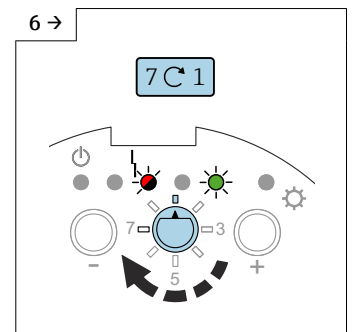

A0042633

► Ponga el selector de modos de funcionamiento en la posición 1.

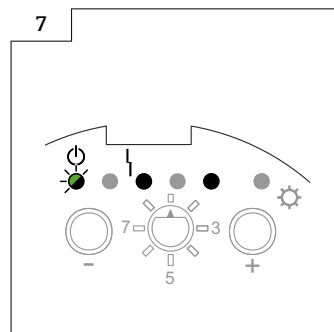

A0043659

Para ajustar el modo a prueba de fallos MÍN y bloquear el modo SIL (solo con el módulo del sistema electrónico FEI55):

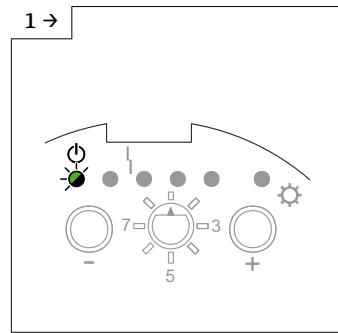

A0042483

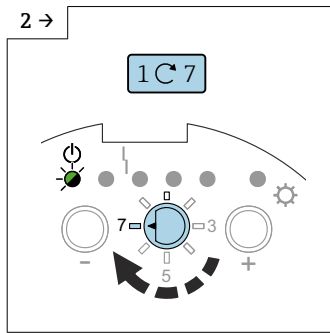

A0042492

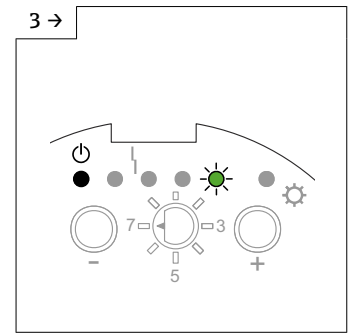

A0042496

► Ponga el selector de modos de funcionamiento en la posición 7.

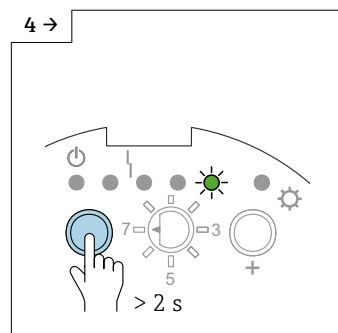

A0042493

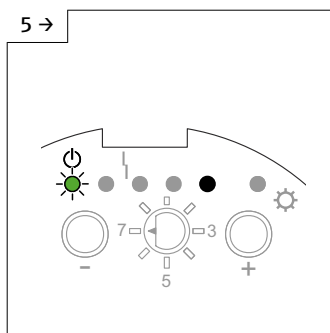

A0043657

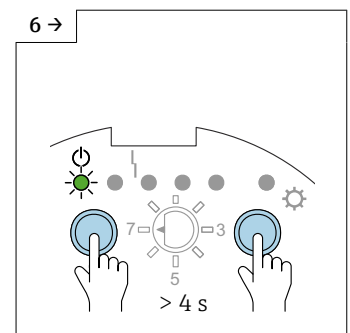

A0042497

► Pulse la tecla □ durante más de 2 s para ajustar el modo a prueba de fallos MÍN.

► Se ajusta el modo a prueba de fallos MÍN.

► Pulse las teclas □ y + durante más de 4 s.

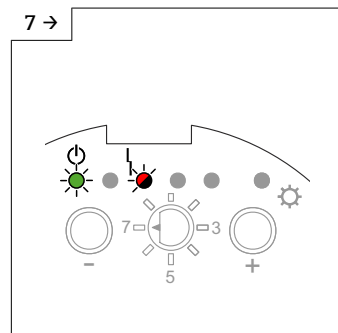

A0042498

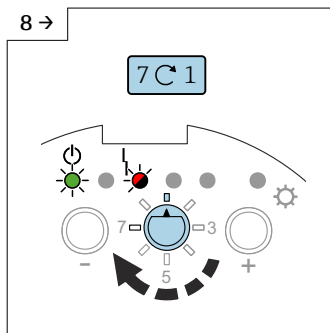

A0042632

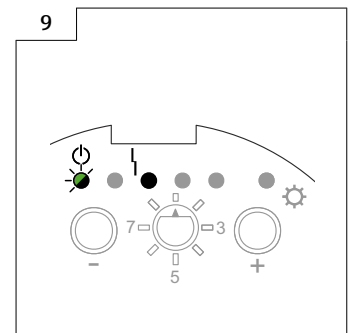

A0043660

► Se ajusta el modo MÍN-SIL.

► Ponga el selector de modos de funcionamiento en la posición 1.

Para desbloquear el modo SIL y ajustar el modo a prueba de fallos MÁX (solo con el módulo del sistema electrónico FEI55):

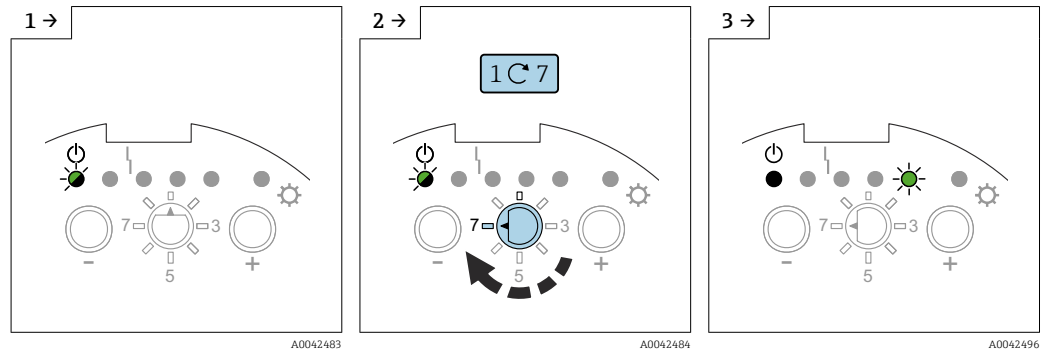

► Ponga el selector de modos de funcionamiento en la posición 7.

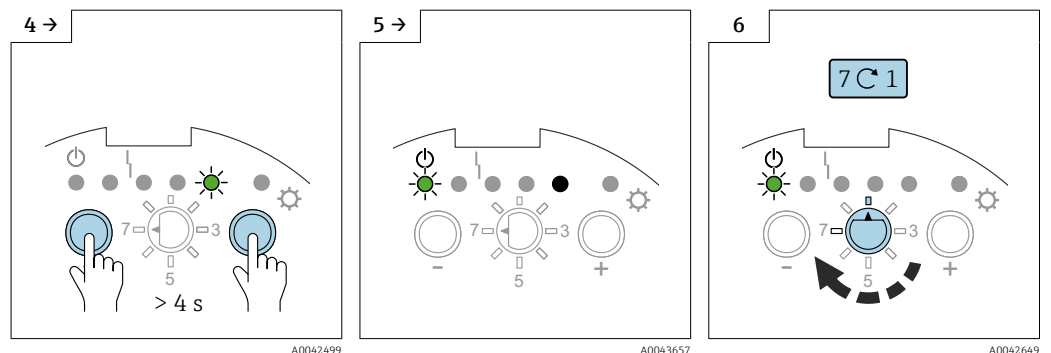

► Pulse las teclas \square y \boxplus durante más de 4 s.

► El modo SIL está desbloqueado.

► Ponga el selector de modos de funcionamiento en la posición 1.

Para desbloquear el modo SIL y ajustar el modo a prueba de fallos MÍN:

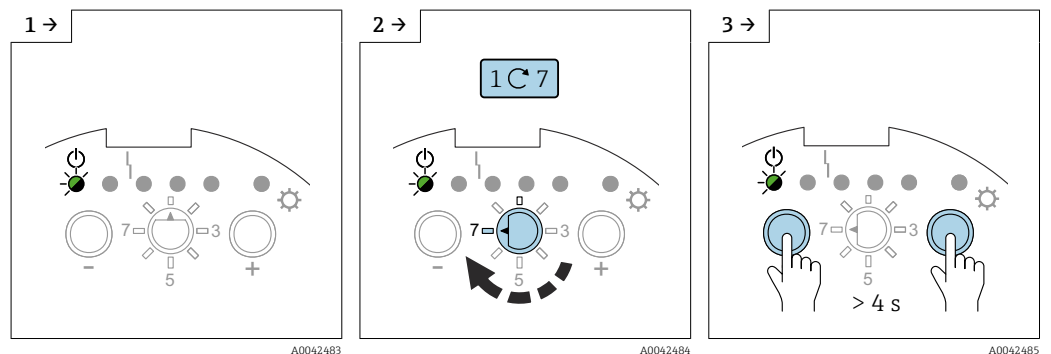

► Ponga el selector de modos de funcionamiento en la posición 7.

► Pulse las teclas \square y \boxplus durante más de 4 s.

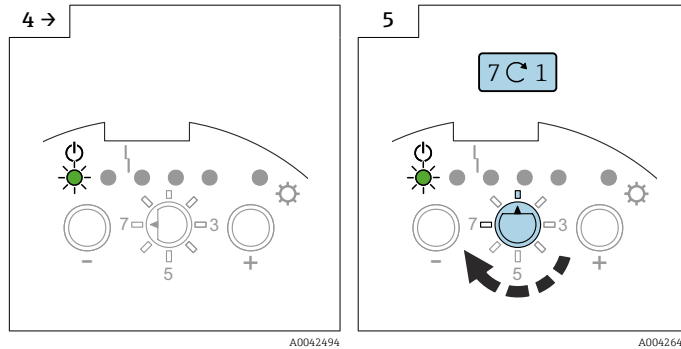

- ▶ El modo SIL está desbloqueado.
- ▶ Ponga el selector de modos de funcionamiento en la posición 1.

7.2.11 Restauración de los ajustes de fábrica

i Esta función le permite restablecer los ajustes de fábrica. Resulta de especial utilidad si ya se ha calibrado el equipo una vez y, p. ej., se ha producido un cambio fundamental en el producto del interior del depósito.

i Tras restablecer los ajustes de fábrica, se debe repetir la calibración.

Restauración de los ajustes de fábrica

i El equipo recupera los ajustes de fábrica y se puede continuar con el ajuste del rango de medición y de la calibración.

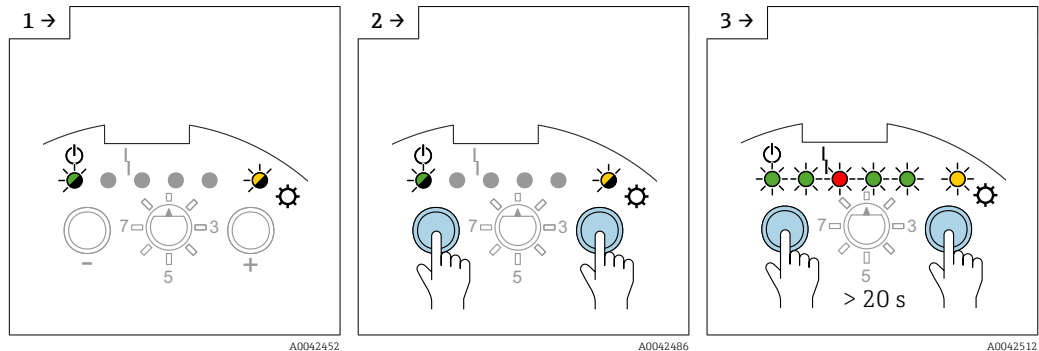



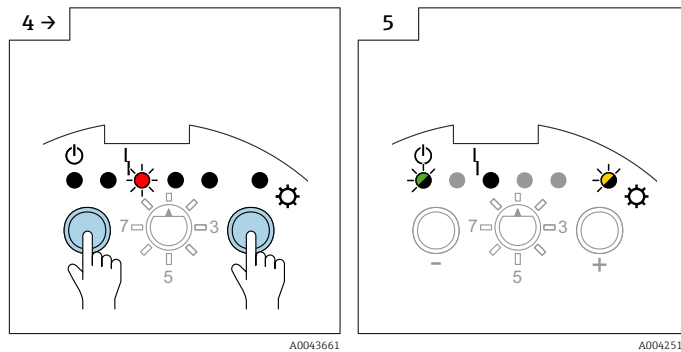

▶ Pulse las teclas \square y \oplus .

▶ Todos los LED se encienden secuencialmente durante más de 20 s.



▶ Los ajustes de fábrica se han restablecido satisfactoriamente.

7.2.12 Carga y descarga de DAT del sensor (EEPROM)

-  Los ajustes específicos de cliente del módulo del sistema electrónico (p. ej., calibración de vacío y de lleno, ajuste del punto de conmutación) se guardan automáticamente en el DAT del sensor (EEPROM) y en el módulo del sistema electrónico.
-  El DAT del sensor (EEPROM) se actualiza de manera automática cada vez que se modifica un parámetro en el módulo del sistema electrónico.
-  En caso de sustitución del módulo del sistema electrónico, todos los datos se transfieren al módulo del sistema electrónico mediante una carga manual. No se requieren ajustes adicionales.
-  Tras instalar el módulo del sistema electrónico, se debe llevar a cabo la descarga manual para transferir los ajustes específicos de cliente del módulo del sistema electrónico.

Carga

Con la carga, los datos guardados en el DAT del sensor (EEPROM) se transfieren al módulo del sistema electrónico. El módulo del sistema electrónico no se tiene que volver a configurar; el equipo pasa a estar operativo.

Descarga

Con la descarga, los datos guardados en el módulo del sistema electrónico se transfieren al DAT del sensor (EEPROM).

Descarga de los datos

1 →

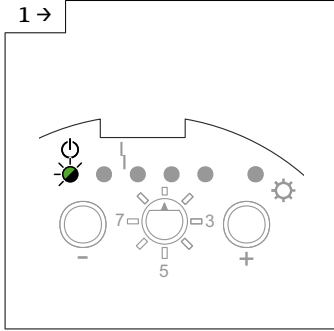

A0042483

2 →

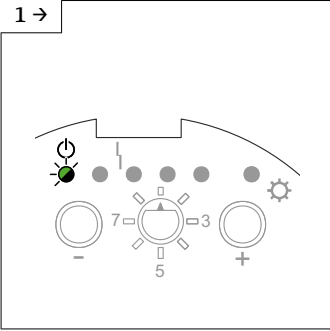

A0042507

3 →

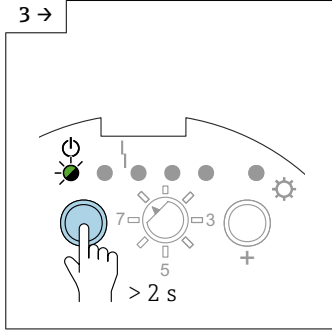

A0042508

4 →

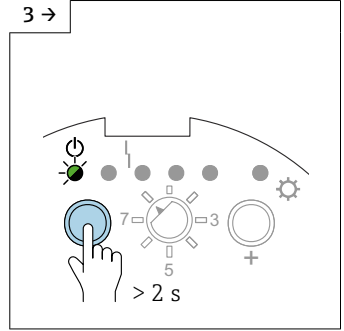

A0042509

5 →



A0042503

6

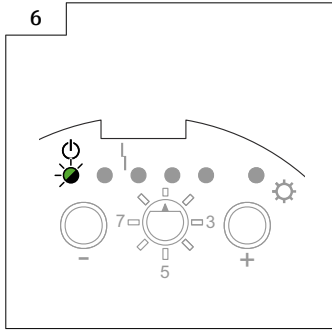

A0042483

▶ Ponga el selector de modos de funcionamiento en la posición 8.

▶ Pulse la tecla  durante más de 2 s.

▶ Ponga el selector de modos de funcionamiento en la posición 1.

Carga de los datos

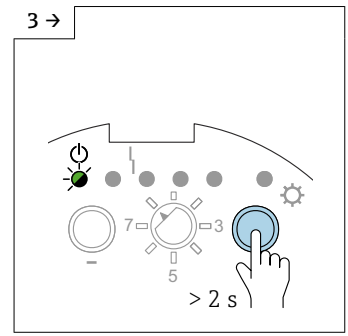
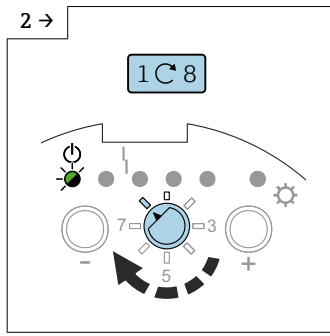
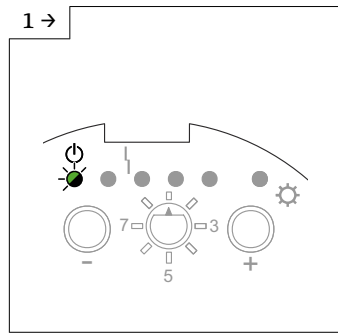

► Ponga el selector de modos de funcionamiento en la posición 8.

► Pulse la tecla + durante más de 2 s.

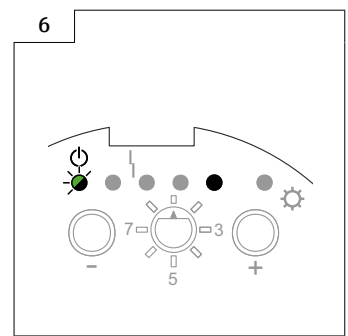
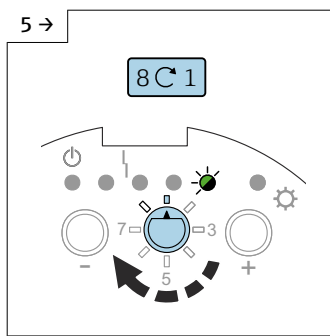
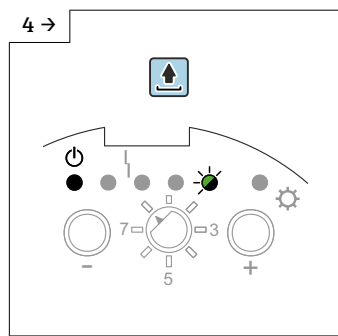

► Ponga el selector de modos de funcionamiento en la posición 1.











































7.2.13 Señales de salida

Señal de salida FEI51

		GN	GN	RD	GN	GN	YE	
MAX								$L+ \text{ [1] } \xrightarrow{I_L} \text{ [3] } +$
								$\text{ [1] } \xrightarrow{<3.8 \text{ mA}} \text{ [3]}$
MIN								$L+ \text{ [1] } \xrightarrow{I_L} \text{ [3] } +$
								$\text{ [1] } \xrightarrow{<3.8 \text{ mA}} \text{ [3]}$
								$\text{ [1] } \xrightarrow{I_L / <3.8 \text{ mA}} \text{ [3]}$
								$\text{ [1] } \xrightarrow{<3.8 \text{ mA}} \text{ [3]}$



















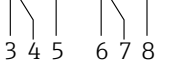







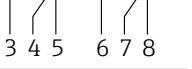







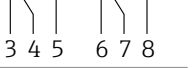





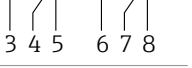

A0042586

Señal de salida FEI52

		GN	GN	RD	GN	GN	YE	
MAX								$L+ \boxed{1} \xrightarrow{I_L} \boxed{3} +$
								$\boxed{1} \xrightarrow{I_R} \boxed{3}$
MIN								$L+ \boxed{1} \xrightarrow{I_L} \boxed{3} +$
								$\boxed{1} \xrightarrow{I_R} \boxed{3}$
								$\boxed{1} \xrightarrow{I_L/I_R} \boxed{3}$
								$\boxed{1} \xrightarrow{I_R} \boxed{3}$

A0042587

Señal de salida FEI54

		GN	GN	RD	GN	GN	YE	
MAX								$\begin{matrix} \uparrow & \uparrow & \uparrow & \uparrow \\ 3 & 4 & 5 & 6 & 7 & 8 \end{matrix}$
								$\begin{matrix} \uparrow & \uparrow & \uparrow & \uparrow \\ 3 & 4 & 5 & 6 & 7 & 8 \end{matrix}$
MIN								$\begin{matrix} \uparrow & \uparrow & \uparrow & \uparrow \\ 3 & 4 & 5 & 6 & 7 & 8 \end{matrix}$
								$\begin{matrix} \uparrow & \uparrow & \uparrow & \uparrow \\ 3 & 4 & 5 & 6 & 7 & 8 \end{matrix}$
								
								$\begin{matrix} \uparrow & \uparrow & \uparrow & \uparrow \\ 3 & 4 & 5 & 6 & 7 & 8 \end{matrix}$

A0042528

Señal de salida FEI55

		GN	GN	RD	GN	GN	YE	
MAX								+ [2] ~ 16 mA \rightarrow [1]
								+ [2] ~ 8 mA \rightarrow [1]
MIN								+ [2] ~ 16 mA \rightarrow [1]
								+ [2] ~ 8 mA \rightarrow [1]
								+ [2] $\sim 8/16$ mA \rightarrow [1]
								+ [2] < 3.6 mA \rightarrow [1]

A0042529

7.3 Puesta en marcha con los módulos del sistema electrónico FEI53 o FEI57S

En este capítulo se describe el proceso de puesta en marcha del equipo con las versiones FEI53 y FEI57S del módulo del sistema electrónico.

El sistema de medición no está operativo hasta que se ha llevado a cabo una calibración en la unidad de conmutación.

Para obtener información sobre cómo efectuar la calibración, consulte la documentación del equipo de conmutación Nivotester: FTC325 a 3 hilos, FTC325 PFM.

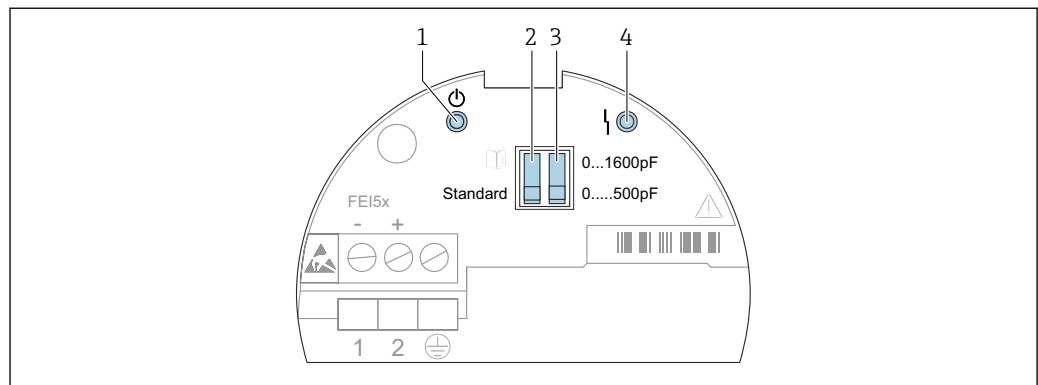

A0042395

37 Interfaz de usuario de FEI53 y FEI57S

- 1 LED verde: estado operativo
- 2 Estándar o microinterruptor de alarma
- 3 Microinterruptor del rango de medición
- 4 LED rojo: fallo

7.3.1 Ajuste de la respuesta de alarma si se rebasa el rango de medición

Funciones de los microinterruptores:

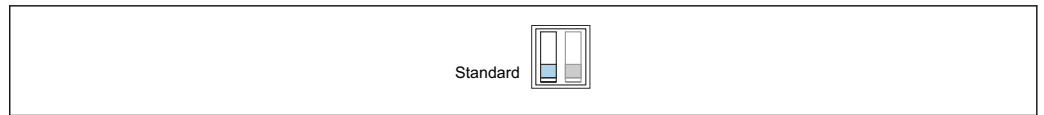

A0042400

- 38 *Estándar: Si se sobrepasa el rango de medición no se emite ninguna alarma*

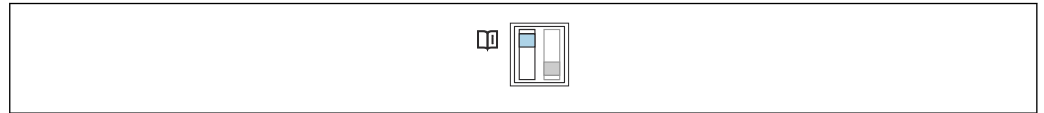

A0042401

- 39 *Alarma: Si se sobrepasa el rango de medición se emite una alarma*

Este ajuste permite determinar la respuesta de alarma del sistema de medición cuando se rebasa el rango de medición. Se puede activar o desactivar la alarma si se rebasa el rango de medición.

Todos los demás ajustes relativos a la respuesta de alarma se tienen que configurar en el equipo de conmutación Nivotester respectivo.

7.3.2 Ajuste del rango de medición

Funciones de los microinterruptores:

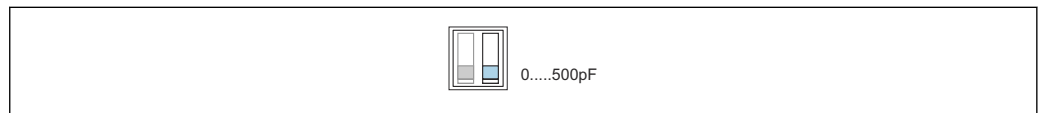

A0042402

- 40 *Rango de medición: El rango de medición es 0 ... 500 pF. Span: El span es 0 ... 500 pF*

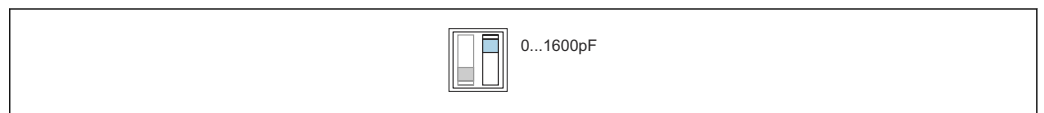

A0042403

- 41 *Rango de medición: El rango de medición es 5 ... 1 600 pF. Span: El span es 5 ... 1 600 pF*

La elección del rango de medición (0 ... 500 pF y 0 ... 1 600 pF) depende de la función de la sonda. Si la sonda se usa como un interruptor de nivel puntual, se puede mantener el ajuste de fábrica de 0 ... 500 pF.











Si la sonda se usa para el control a dos puntos, los ajustes recomendables para la instalación vertical son los siguientes:

- rango de medición 0 ... 500 pF para longitudes de sonda hasta 1 m (3,3 ft)
- rango de medición 0 ... 1 600 pF para longitudes de sonda hasta 4 m (13 ft)

Todos los demás ajustes se deben efectuar en el equipo de conmutación Nivotester respectivo.











7.3.3 Señales de salida

Señal de salida FEI53

	GN	RD	
			$\boxed{3}$ 3 ... 12 V
			$\boxed{3}$ 3 ... 12 V
			$\boxed{3}$ <2.7 V

A0042588



Señal de salida FEI57S

	GN	RD	
			+ $\boxed{1}$ $\xrightarrow{60 \dots 185 \text{ Hz}}$ $\boxed{2}$
			+ $\boxed{1}$ $\xrightarrow{60 \dots 185 \text{ Hz}}$ $\boxed{2}$
			+ $\boxed{1}$ $\xrightarrow{<20 \text{ Hz}}$ $\boxed{2}$

A0042589

7.4 Puesta en marcha con el módulo del sistema electrónico FEI58

En este capítulo se describe el proceso de puesta en marcha del equipo con el módulo del sistema electrónico FEI58.

-  El sistema de medición no está operativo hasta que se ha llevado a cabo una calibración.
-  Las funciones adicionales asociadas con la unidad de conmutación están explicadas en la documentación de la unidad de conmutación, p. ej., Nivotester FTC325N.

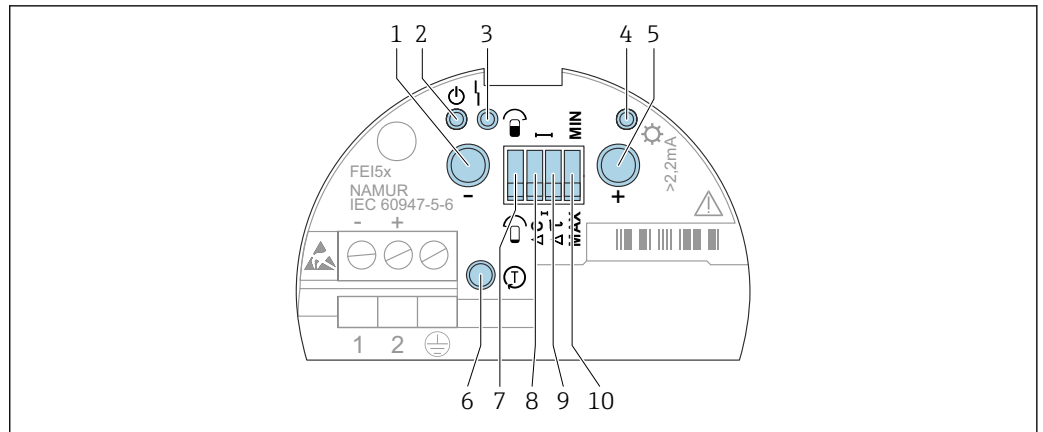

A0042396

42 Interfaz de usuario de FEI58

- 1 Tecla A (función)
- 2 LED verde: estado operativo
- 3 LED rojo: fallo
- 4 LED amarillo: estado de conmutación
- 5 Tecla B (función)
- 6 Tecla C (de prueba)
- 7 Microinterruptor de calibración
- 8 Microinterruptor del punto de conmutación
- 9 Microinterruptor de retardo
- 10 Microinterruptor del modo a prueba de fallos

7.4.1 Teclas de función A, B, C

i A fin de evitar el funcionamiento involuntario del equipo, espere hasta que pasen aprox. 2 s después de pulsar las teclas para que el sistema evalúe y ejecute la función ordenada con la pulsación de una tecla (teclas A y B). La tecla de prueba C desconecta la alimentación inmediatamente.

i Ambas teclas (A y B) se deben presionar a la vez para activar el ajuste del punto de conmutación.

Tecla de función

- Tecla A: Muestra el código de diagnóstico
- Tecla B: Muestra la situación de calibración
- Tecla de prueba C: desconecta el transmisor de la unidad de conmutación
- Teclas A y B pulsadas durante:
 - Funcionamiento: Ejecución de calibración
 - Inicio: Borrado de puntos de calibración

7.4.2 Ejecución de la calibración

i La máxima seguridad de funcionamiento posible se consigue con una calibración de vacío y de lleno. Muy recomendable para aplicaciones críticas.

i La calibración de vacío y de lleno mide los valores de capacitancia de las sondas cuando el depósito está lleno y cuando está vacío. Por ejemplo: si el valor medido de capacitancia de la calibración de vacío es 50 pF y el de la calibración de lleno es 100 pF, se guarda como punto de conmutación el valor medio de capacitancia de 75 pF.

Microinterruptor de calibración:

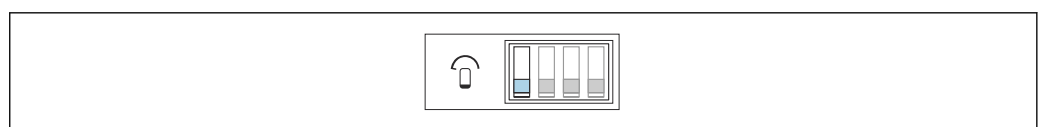

A0042405

43 La sonda está descubierta durante la calibración

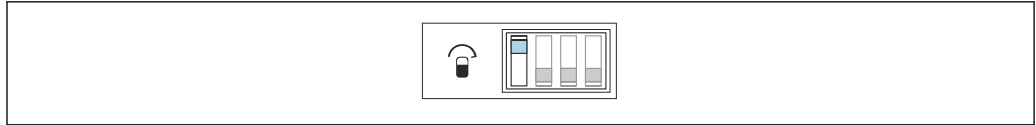

A0042404

44 La sonda está cubierta durante la calibración

i Compruebe que la sonda no esté cubierta con el producto.

Ejecución de la calibración de vacío

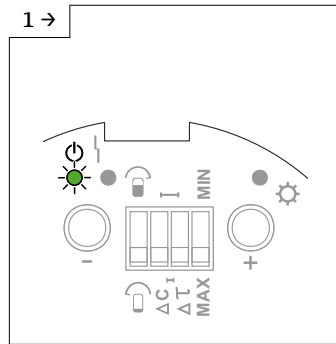

A0042514

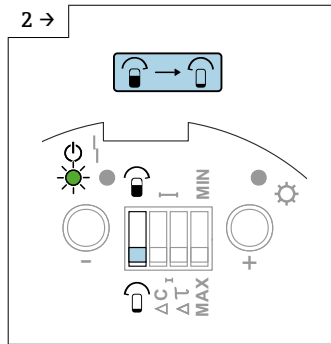

A0042515

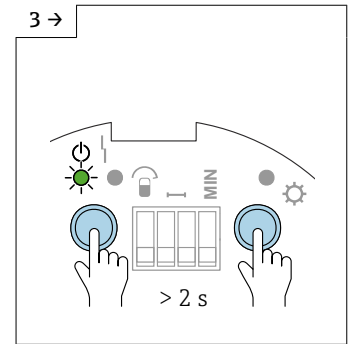

A0042516

► Compruebe que el microinterruptor de calibración esté en la posición "Descubierta".

► Pulse las teclas A y B durante más de 2 s.

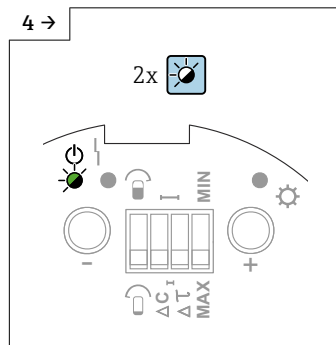

A0042517

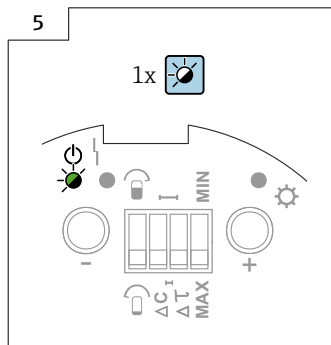

A0042518

► El LED 1 verde parpadea rápidamente para indicar que el valor se ha guardado correctamente.

► El proceso para guardar la calibración de vacío termina cuando el LED 1 verde parpadea lentamente.

i Compruebe que la sonda esté cubierta por el producto hasta el punto de conmutación deseado.

Ejecución de la calibración de lleno

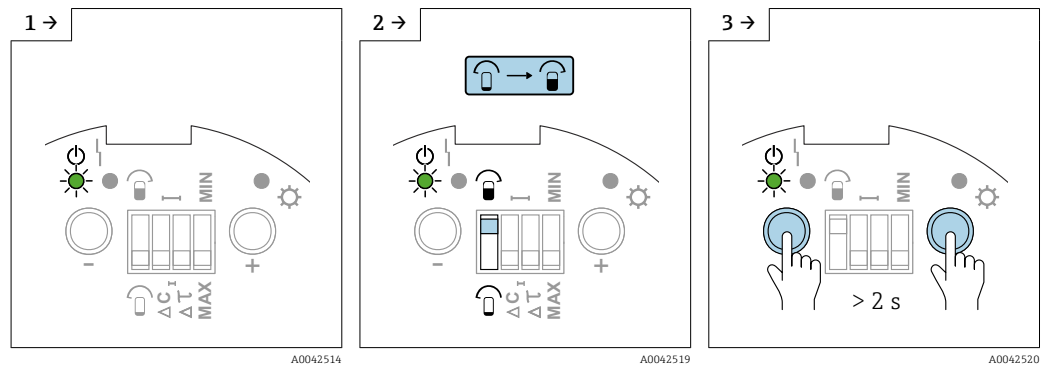

- ▶ Compruebe que el microinterruptor de calibración esté en la posición "Cubierta".
- ▶ Pulse las teclas A y B durante más de 2 s.

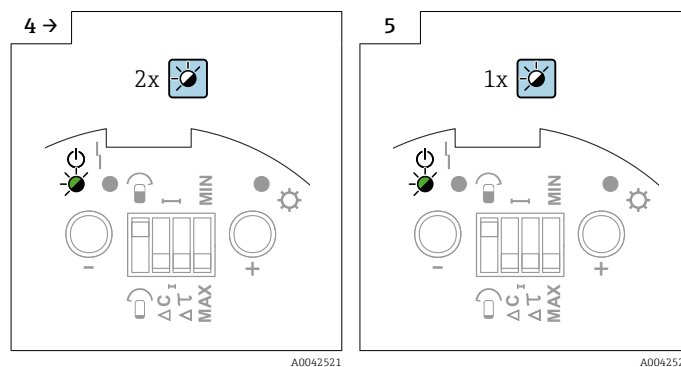

- ▶ El LED 1 verde parpadea rápidamente para indicar que el valor se ha guardado correctamente.
- ▶ El proceso para guardar la calibración de lleno termina cuando el LED 1 verde parpadea lentamente.

7.4.3 Ajuste del punto de conmutación

- i** Si solo se ha llevado a cabo una calibración (de vacío o de lleno) y se forman adherencias en la sonda de varilla mientras esta se encuentra en funcionamiento, el equipo puede dejar de responder ante los cambios de nivel. El ajuste del punto de conmutación permite compensar este estado y asegura que se vuelva a conseguir un punto de conmutación constante.
- i** En el caso de productos que no presenten tendencia a formar adherencias, recomendamos un ajuste de 2 pF, puesto que es el ajuste con el que la sonda es más sensible a los cambios de nivel.
- i** En el caso de productos con muchas adherencias, se recomienda usar sondas con compensación activa de las adherencias con el ajuste de 10 pF.

Ajuste del punto de conmutación:

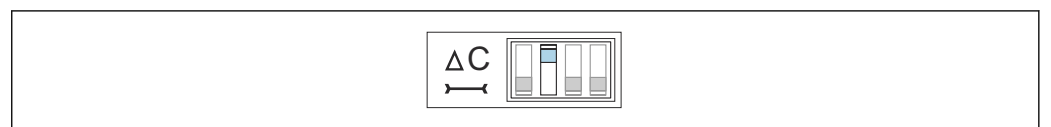

i 45 10 pF

A0042406



A0042407

46 2 pF

7.4.4 Ajuste del retardo de conmutación

AVISO

El depósito puede desbordarse si se ajusta un retardo de conmutación demasiado largo.



i El retardo de conmutación provoca que el equipo señale el nivel puntual después de un retardo. Resulta útil en depósitos en los que la superficie del producto presente turbulencias provocadas por el proceso de llenado o por el colapso de escombreras. Asegúrese de que el llenado del depósito no finalice hasta que la sonda esté cubierta por el producto de forma continua.

i Un retardo de conmutación demasiado breve puede provocar que el proceso de llenado se reinicie en cuanto la superficie del producto se calme.

Retardo en la conmutación:



A0042408

47 5 s

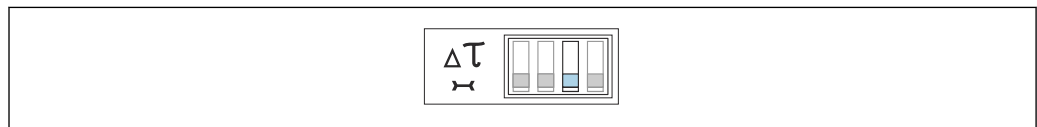

A0042409

48 1 s

7.4.5 Modo a prueba de fallos MÍN y MÁX

i La selección del modo a prueba de fallos correcto permite garantizar que la salida siempre funcione de manera segura con la corriente de reposo.

Modo a prueba de fallos de mínimo (MÍN)

La salida conmuta si no se alcanza el punto de conmutación (sonda descubierta), si se produce un fallo o si la tensión de línea no funciona bien.

Modo a prueba de fallos de máximo (MÁX)

La salida conmuta si se supera el punto de conmutación (sonda cubierta), si se produce un fallo o si la tensión de línea no funciona bien.

Modo a prueba de fallos:



A0042410

49 Cuando la sonda está descubierta, la salida conmuta de manera orientada a la seguridad. Se puede usar en casos tales como la protección contra el funcionamiento en seco y la protección de bombas.



A0042411

- 50 Cuando la sonda está cubierta, la salida conmuta de manera orientada a la seguridad. Se puede usar en casos tales como la protección contra sobrellenado.

7.4.6 Visualización de la situación de calibración

Use esta función para ver las calibraciones que se han llevado a cabo en el equipo. La situación de calibración se indica por medio de los tres LED.

Visualización de la situación de calibración

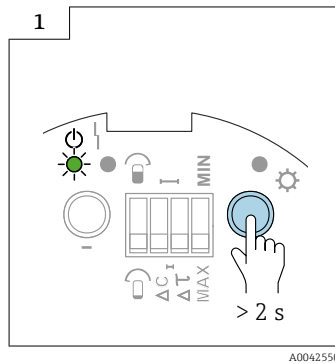

A0042550

- Pulse la tecla **+** durante más de 2 s



A0042551

- 51 Sin calibración

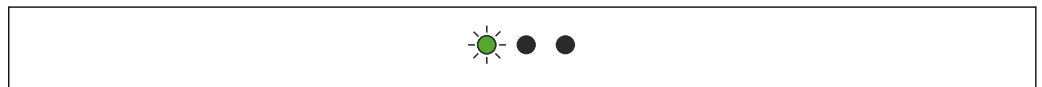

A0042552

- 52 Calibración de vacío efectuada

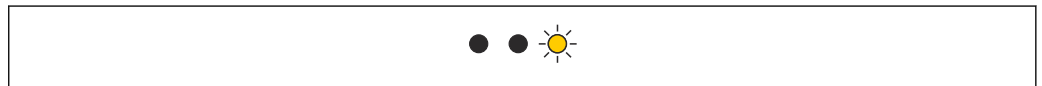

A0042553

- 53 Calibración de lleno efectuada

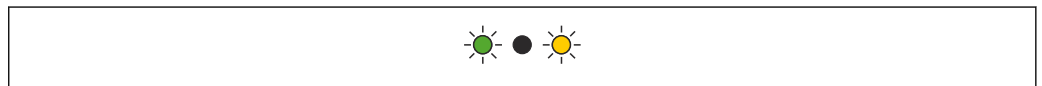

A0042554

- 54 Calibración de vacío y de lleno efectuada

7.4.7 Visualización del código de diagnóstico

Esta función permite interpretar los fallos usando los tres LED. Si el sistema detecta más de un fallo, se muestra en el indicador el fallo que tiene la prioridad más alta.

- i** Se proporciona más información en la sección "Diagnóstico de fallos" → 71.

7.4.8 Tecla de prueba C

i Esta prueba se puede usar para activar en la planta medidas específicas de seguridad, como las alarmas.

Pulsar la tecla de prueba C desconecta la tensión de alimentación. Si la alimentación está desconectada, una unidad de alimentación como el Nivotester FTC325N reacciona de tal modo que el relé de alarma emite un error y se activan respuestas apropiadas en los equipos esclavos que estén conectados.

Para llevar a cabo la prueba de funcionamiento:

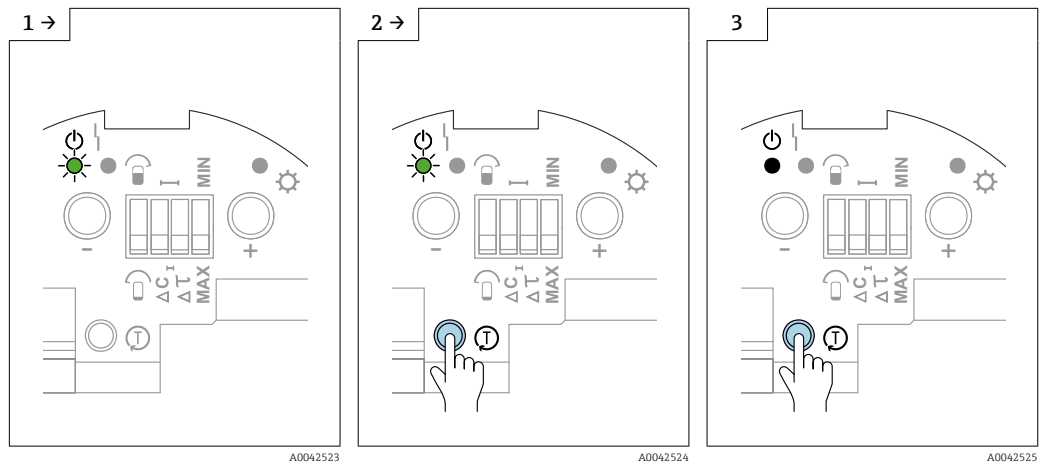

- ▶ Presione la tecla C mientras dure la prueba.
- ▶ Las funciones de seguridad configuradas para la unidad de alimentación se activan.
- ▶ Suelte la tecla C para terminar la prueba de funcionamiento.

7.4.9 Señales de salida

Señal de salida FEI58

		GN	RD	YE	⊕
MAX ↑					+ 2 → 2.2 ... 3.5 mA → 1
					+ 2 → 0.6 ... 1.0 mA → 1
MIN ↓					+ 2 → 2.2 ... 3.5 mA → 1
					+ 2 → → 1
					+ 2 → 0.6 ... 1.0 mA → 1 2.2 ... 3.5 mA
					+ 2 → 0.6 ... 1.0 mA → 1

A0042590

8 Diagnóstico y localización y resolución de fallos

- i** En caso de fallos durante la puesta en marcha o el funcionamiento del equipo, existe la posibilidad de llevar a cabo el diagnóstico de fallos en el módulo del sistema electrónico. Esta función es compatible con los módulos del sistema electrónico FEI51, FEI52, FEI54, FEI55.
- i** Los módulos del sistema electrónico FEI53, FEI57S y FEI58 señalan dos tipos de fallos:
 - el LED rojo parpadea: fallos que se pueden rectificar
 - el LED rojo se enciende de forma continua: fallos que no se pueden rectificar

8.1 Activación del diagnóstico de fallos de FEI51, FEI52, FEI54 y FEI55

- i** El diagnóstico proporciona información sobre el estado operativo del equipo. Los resultados del diagnóstico se muestran por medio de varios LED. Si el diagnóstico detecta múltiples fallos, estos se muestran conforme a su prioridad. Un fallo grave (p. ej., de prioridad 3) siempre se muestra antes que un fallo leve (p. ej., de prioridad 5).

Activación del diagnóstico de fallos

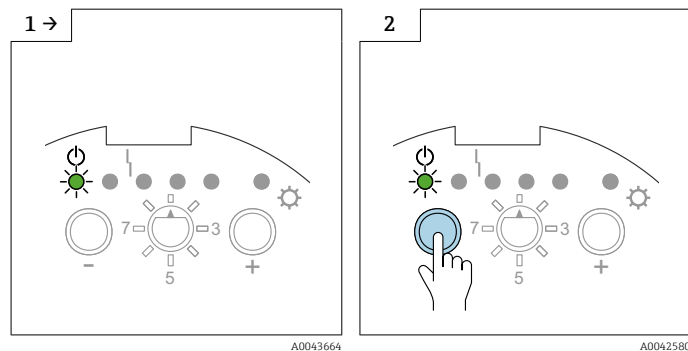

- ▶ Compruebe que el selector de modos de funcionamiento se encuentre en la posición 1.
- ▶ Pulse la tecla .

No hay fallos

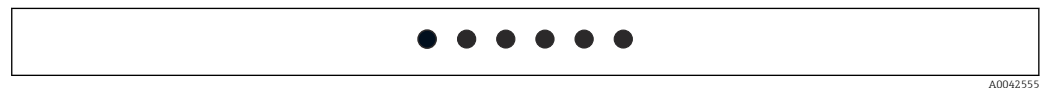

Fallo interno: prioridad 1

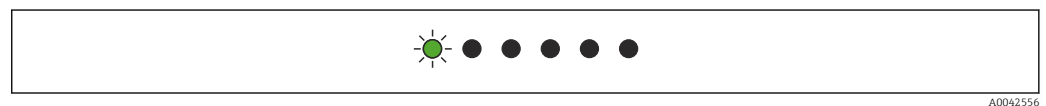

Sustituya el módulo del sistema electrónico

El punto o puntos de calibración están fuera del rango de medición: prioridad 2

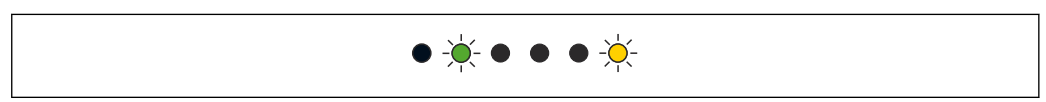

Vuelva a calibrar

Los puntos de calibración se han intercambiado accidentalmente: prioridad 3

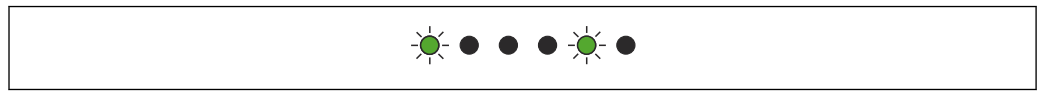

A0042558

Vuelva a calibrar

El punto de calibración está demasiado cerca del límite del rango de medición: prioridad 4



A0042559

Reduzca el punto de conmutación o seleccione un lugar nuevo para la instalación

Todavía no se ha llevado a cabo ninguna calibración: prioridad 5

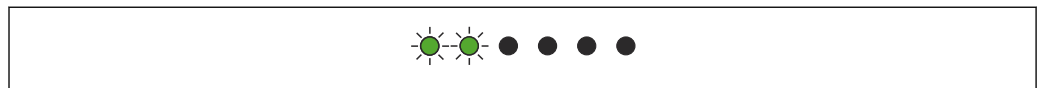

A0042560

Lleve a cabo la calibración de vacío y de lleno

La salida CC PNP está sobrecargada (FEI52): prioridad 6

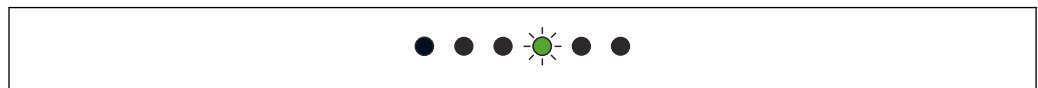

A0042561

Reduzca la carga conectada

El cambio de capacitancia de "Sonda no cubierta" a "Sonda cubierta" es demasiado pequeño: prioridad 7

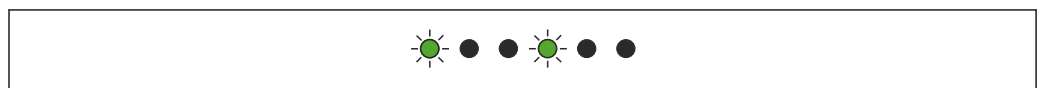

A0042565

Póngase en contacto con el personal de servicios de Endress+Hauser

Los datos del DAT del sensor DAT (EEPROM) no son válidos: prioridad 8

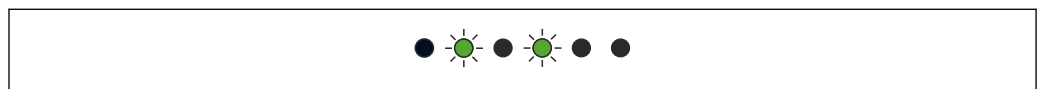

A0042566

Lleve a cabo la descarga desde el módulo del sistema electrónico

No se detecta la sonda; no se ha podido establecer la conexión con el DAT del sensor (EEPROM): prioridad 9

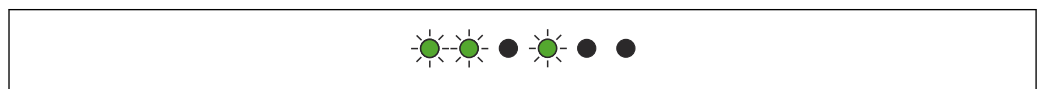

A0042567

El tipo de sonda no es compatible

La temperatura medida está fuera del rango admisible de temperatura: prioridad 10

Reduzca el punto de conmutación o seleccione un lugar nuevo para la instalación

Los puntos de calibración se han intercambiado accidentalmente: prioridad 3

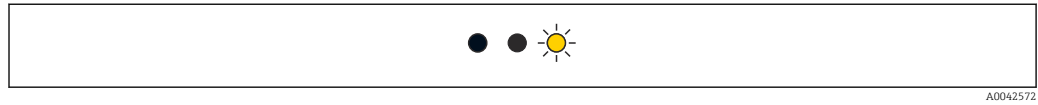

A0042572

Lleve a cabo la calibración de descubierta con la sonda descubierta y la calibración de cubierta con la sonda cubierta

Todavía no se ha llevado a cabo ninguna calibración: prioridad 4



A0042573

Lleve a cabo la calibración de vacío y de lleno

El cambio de capacitancia entre sonda descubierta y sonda cubierta es demasiado pequeño: prioridad 5

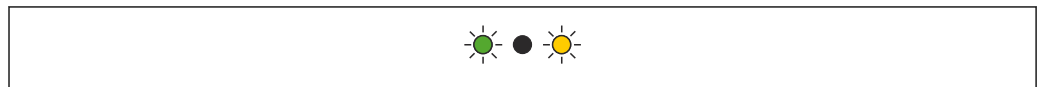

A0042554

El cambio de capacitancia entre sonda descubierta y sonda cubierta debe ser superior a 2 pF

Sonda no detectada: prioridad 6

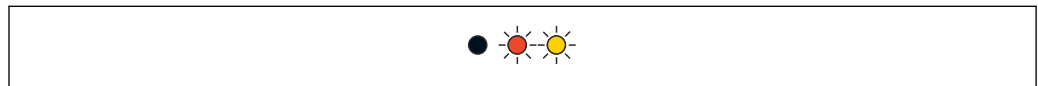

A0042575

 56 *Sonda no detectada*

Conecte la sonda

La temperatura medida está fuera del rango admisible: prioridad 7

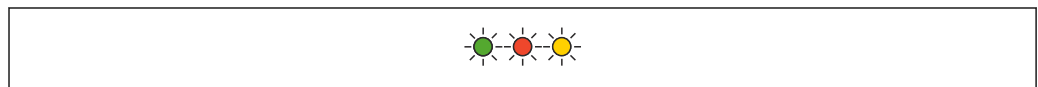

A0042576

 57 *La temperatura medida está fuera del rango admisible*

El equipo solo se puede hacer funcionar en el rango de temperatura especificado

8.4 Historial del firmware

FEI51

- Fecha de lanzamiento: 10/2007
- Versión del software: V 01.00.zz
- Cambio de software: software original

FEI52

- Fecha de lanzamiento: 07/2006
- Versión del software: V 01.00.zz
- Cambio de software: software original

FEI53

- Fecha de lanzamiento: 07/2006
- Versión del software: V 01.00.zz
- Cambio de software: software original

FEI54

- Fecha de lanzamiento: 07/2006
- Versión del software: V 01.00.zz
- Cambio de software: software original

FEI55

- Fecha de lanzamiento: 11/2008
- Versión del software: V 02.00.zz
- Modificación del software: ampliado para incluir funcionalidad SIL

FEI57S

- Fecha de lanzamiento: 07/2006
- Versión del software: V 01.00.zz
- Cambio de software: software original

FEI58

- Fecha de lanzamiento: 01/2010
- Versión del software: V 01.00.zz
- Cambio de software: software original

9 Mantenimiento

El transmisor de nivel del equipo no requiere ningún trabajo de mantenimiento especial.

9.1 Limpieza externa

No utilice un detergente corrosivo o agresivo para limpiar la superficie de la caja y las juntas.

9.2 Limpieza de la sonda

Según la aplicación, se pueden formar adherencias de contaminación y suciedad en la varilla de la sonda. Una cantidad elevada de adherencias de material puede afectar al resultado de la medición.

Se recomienda limpiar la varilla de la sonda regularmente si el producto tiende a generar muchas adherencias.

Tenga cuidado de no dañar el aislamiento de la varilla de la sonda durante la limpieza mecánica o con manguera.

Asegúrese de que el aislamiento de la varilla de la sonda sea resistente a los detergentes.

9.3 Juntas

Las juntas de proceso del sensor se deben sustituir periódicamente, en especial si se usan juntas asépticas moldeadas.

Los intervalos entre los cambios de juntas dependen de la frecuencia de los ciclos de limpieza, del líquido utilizado y de la temperatura a la que se efectúe la limpieza.

9.4 Personal de servicios de Endress+Hauser

Endress+Hauser ofrece una amplia gama de servicios.



El centro Endress+Hauser de su zona le puede proporcionar información detallada sobre nuestros servicios.

10 Reparación

10.1 Observaciones generales

El esquema de reparación y conversión de Endress+Hauser prevé lo siguiente:

- Los equipos de medición presentan un diseño modular
- Las piezas de repuesto se agrupan en kits lógicos con las instrucciones de instalación asociadas
- Las reparaciones son llevadas a cabo por el personal de servicios de Endress+Hauser o por los clientes si cuentan con la formación apropiada
- Los equipos certificados solo pueden ser convertidos en otros equipos certificados por el personal de servicios de Endress+Hauser o en la fábrica

10.2 Piezas de repuesto

Localización de piezas de repuesto

Compruebe si la pieza de repuesto se puede utilizar en el equipo de medición.

1. Abra Endress+Hauser Device Viewer en un navegador de internet:
www.endress.com/deviceviewer
2. Introduzca el código de pedido o la ruta del producto en el campo correspondiente.
 - ↳ Una vez que se ha introducido el código de pedido o la ruta del producto, se muestran todas las piezas de repuesto adecuadas.
Se muestra el estado del producto.
Se muestran los planos disponibles de las piezas de repuesto.
3. Localice el código de pedido del juego de piezas de repuesto en cuestión (en la etiqueta del producto colocada en el embalaje).
 - ↳ **NOTA**
El código de pedido de la pieza de repuesto (indicado en la etiqueta del producto colocada en el embalaje) puede diferir del número de producción (indicado en la etiqueta colocada directamente en la pieza de repuesto).
4. Compruebe si el código de pedido del juego de piezas de repuesto aparece en la lista de piezas de repuesto que se muestra:
 - ↳ **SÍ:** El juego de piezas de repuesto se puede usar para el equipo de medición.
NO: El juego de piezas de repuesto no se puede usar para el equipo de medición.
Si tiene alguna duda, póngase en contacto con el personal de servicios de Endress+Hauser.
5. En la pestaña **Spare parts** (Piezas de recambio), haga clic en el símbolo de PDF de la columna **MH**.
 - ↳ Las instrucciones de instalación adjuntas a la pieza de recambio indicada en la lista se abren en forma de archivo PDF y también se pueden guardar como archivo PDF.
6. Haga clic en uno de los dibujos que aparecen en la pestaña **Spare part drawings** (Dibujos de piezas de recambio).
 - ↳ El plano de despiece correspondiente se abre en formato PDF y también se puede guardar como archivo PDF.

10.3 Reparación de equipos con certificado Ex

Siempre que se efectúen reparaciones en equipos con certificado Ex, es preciso recordar lo siguiente:

- Los equipos con certificado Ex deben ser reparados exclusivamente por personal experimentado y cualificado o bien por el personal de servicios de Endress+Hauser
- Tenga en cuenta todas las normas, certificados y reglamentos nacionales para zonas Ex, así como todas las instrucciones de seguridad (XA)
- Use únicamente piezas de repuesto originales de Endress+Hauser
- Para cursar los pedidos de piezas de repuesto, anote la designación del equipo que figura en la placa de identificación
- Sustituya el componente por otro del mismo tipo
- Efectúe la sustitución siguiendo las instrucciones
- Lleve a cabo la comprobación individual del equipo
- Sustituya el equipo únicamente por un equipo certificado por Endress+Hauser
- Notifique todas las modificaciones y reparaciones que se efectúen en el equipo

10.4 Sustitución

Tras la sustitución de una sonda o del módulo del sistema electrónico, los valores de calibración se deben transferir al equipo de repuesto.

Opciones:

- Si se sustituye la sonda, los valores de calibración guardados en el módulo electrónico se pueden transferir al módulo DAT del sensor (EEPROM) mediante una descarga manual
- Si se sustituye el módulo electrónico, los valores de calibración guardados en el módulo DAT del sensor (EEPROM) se pueden transferir al módulo electrónico mediante una carga manual

El equipo se puede reiniciar sin tener que llevar a cabo una nueva calibración.

10.5 Devolución del equipo

Los requisitos para devolver el equipo de manera segura pueden variar en función del tipo de equipo y la legislación nacional.

1. Para obtener más información, consulte la página web siguiente:
<http://www.endress.com/support/return-material>
2. Devuelva el equipo siempre que tenga que hacerse alguna reparación o calibración de fábrica, o en caso de que el equipo pedido o suministrado no sea el correcto.

10.6 Eliminación

10.6.1 Retirada del equipo de medición

1. Apague el equipo.

ADVERTENCIA

Peligro para el personal debido a las condiciones de proceso.

- ▶ Protéjase de las condiciones de proceso que puedan resultar peligrosas, como la presión en el equipo de medición, las altas temperaturas o la presencia de fluidos corrosivos.
2. Lleve a cabo en el orden inverso los pasos de montaje y conexión descritos en las secciones "Montaje del equipo de medición" y "Conexión del equipo de medición". Tenga en cuenta las instrucciones de seguridad.

10.6.2 Eliminación del equipo de medición

ADVERTENCIA

Peligro para personas y medio ambiente debido a fluidos nocivos para la salud.

- ▶ Asegúrese de que el instrumento de medida y todos sus huecos están libres de residuos de fluido que puedan ser dañinos para la salud o el medio ambiente, p. ej., sustancias que han entrado en grietas o se han difundido en el plástico.

Tenga en cuenta las notas siguientes relativas a la eliminación:

- ▶ Tenga en cuenta las normas federales o nacionales que sean aplicables.
- ▶ Separe adecuadamente los componentes para su reciclado.

11 Accesorios

11.1 Cubierta protectora

Cubierta protectora para caja F13, F17 y F27 (sin indicador)

Número de pedido: 71040497

Cubierta protectora para caja F16

Número de pedido: 71127760

11.2 Juego de juntas para caja de acero inoxidable

Juego de juntas para caja de acero inoxidable F15 con 5 anillos obturadores

Código de producto de la pieza: 52028179

11.3 Protección contra sobretensiones

11.3.1 HAW562



- Para líneas de alimentación: BA00302K.
- Para líneas de señal: BA00303K.

11.3.2 HAW569



- Para líneas de señal en la caja para montaje en campo: BA00304K.
- Para líneas de señal o de alimentación en la caja para montaje en campo: BA00305K.

11.4 Información técnica

Nivotester FTC325

TI00380F

12 Datos técnicos

12.1 Entrada

12.1.1 Rango de medición

Frecuencia de medición

500 kHz

Span

- $\Delta C = 5 \dots 1\,600$ pF
- FEI58
 $\Delta C = 5 \dots 500$ pF

Capacitancia final

$C_E =$ máximo 1 600 pF

Capacitancia inicial ajustable

- rango 1: ajuste de fábrica
 $C_A = 5 \dots 500$ pF
- rango 2. no disponible con FEI58
 $C_A = 5 \dots 1\,600$ pF

12.2 Salida

12.2.1 Comportamiento de conmutación

Binario o funcionamiento Δs .



El control de bomba no resulta posible con FEI58.

12.2.2 Comportamiento de encendido

Cuando la fuente de alimentación está conectada, el estado de conmutación de las salidas corresponde al de señal en alarma.

El estado correcto del interruptor se alcanza tras 3 s como máximo.

12.2.3 Modo alarma

La seguridad de mínimo y de máximo por corriente de reposo se puede conmutar en el módulo del sistema electrónico ²⁾.

MÍN

Seguridad de mínimo: La salida conmuta de manera orientada a la seguridad cuando la sonda está descubierta ³⁾ (señal en alarma).

MÁX

Seguridad de máximo: La salida conmuta de manera orientada a la seguridad cuando la sonda está cubierta ⁴⁾ (señal en alarma).

2) En el caso de FEI53 y FEI57S, solo en el Nivotester asociado: FTC325.

3) P. ej., para la protección de bombas contra el funcionamiento en vacío y para la protección de la bomba.

4) P. ej., para el uso con protección contra sobrellenado.

12.2.4 Aislamiento galvánico

FEI51 y FEI52

entre la sonda y la alimentación

FEI54

entre la sonda, la alimentación y la carga

FEI53, FEI55, FEI57S y FEI58

véase el equipo de conmutación conectado ⁵⁾

12.3 Características de funcionamiento

Según DIN 61298-2

- Incertidumbre: máximo $\pm 0,3$ %
- No repetibilidad: máximo $\pm 0,1$ %

12.3.1 Efecto de la temperatura ambiente

Módulo del sistema electrónico

< 0,06 % por cada 10 K relativo al valor del fondo de escala

Caja separada

cambio de capacitancia del cable de conexión por cada metro 0,15 pF por cada 10 K

12.4 Condiciones de funcionamiento: Entorno

12.4.1 Rango de temperatura ambiente

- Caja F16: $-40 \dots +70$ °C ($-40 \dots +158$ °F)
- Resto de cajas: $-50 \dots +70$ °C ($-58 \dots +158$ °F)
- Observe si hay deriva
- Si la sonda se hace funcionar en el exterior, utilice una cubierta de protección

12.4.2 Clase climática

DIN EN 60068-2-38/IEC 68-2-38: prueba Z/AD

12.4.3 Resistencia a vibraciones

DIN EN 60068-2-64/IEC 68-2-64: 20 ... 2 000 Hz, 0,01 g²/Hz

12.4.4 Resistencia a sacudidas

DIN EN 60068-2-27/IEC 68-2-27: aceleración de 30 g

12.4.5 Limpieza

Caja:

Asegúrese de que la superficie de la caja y las juntas sean resistentes a los detergentes.

Sonda:

Según la aplicación, se pueden formar adherencias de contaminación y suciedad en la sonda. Una cantidad elevada de adherencias de material puede afectar al resultado de la medición.

5) Aislamiento galvánico funcional en el módulo del sistema electrónico.

Si el producto tiende a crear un nivel elevado de adherencias, se recomienda limpiar con regularidad la sonda.

Compruebe que el aislamiento de la sonda no resulte dañado en caso de lavado con manguera ni durante su limpieza mecánica.

12.4.6 Grado de protección

 Todos los grados de protección conforme a EN60529.

Grado de protección tipo 4X según NEMA250.

Caja de poliéster F16

Grado de protección:

- IP66
- IP67
- Tipo 4X

Caja de acero inoxidable F15

Grado de protección:

- IP66
- IP67
- Tipo 4X

Caja de aluminio F17

Grado de protección:

- IP66
- IP67
- Tipo 4X

Caja de aluminio F13 con junta de proceso estanca al gas

Grado de protección:

- IP66
- IP68 ⁶⁾
- Tipo 4X

Caja de acero inoxidable F27 con junta de proceso hermética a gases

Grado de protección:

- IP66
- IP67
- IP68 ⁶⁾
- Tipo 4X

Caja de aluminio T13 con junta de proceso hermética a gases y compartimento de conexiones separado (Ex d)

Grado de protección:

- IP66
- IP68 ⁶⁾
- Tipo 4X

Caja separada

Grado de protección:

- IP66
- IP68 ⁶⁾
- Tipo 4X

12.4.7 Compatibilidad electromagnética (EMC)

Emisión de interferencias según EN 61326, equipos eléctricos de clase B. Inmunidad a interferencias según EN 61326, anexo A (industrial) y recomendación NAMUR NE 21 (EMC).

6) Solo con entrada de cable M20 o rosca G½.

Se puede usar un cable comercial estándar para instrumentos.

12.5 Condiciones de funcionamiento: proceso

12.5.1 Rango de temperatura del proceso

Los siguientes rangos de temperatura del proceso solo son aplicables para aplicaciones estándar fuera de las áreas de peligro.

 Las normas de uso en áreas de peligro se proporcionan en la documentación suplementaria disponible para el producto y se pueden seleccionar a través del configurador de producto en www.endress.com.

Temperatura ambiente admisible T_a en la caja en función de la temperatura de proceso T_p en el depósito.

Sonda de varilla FTI55

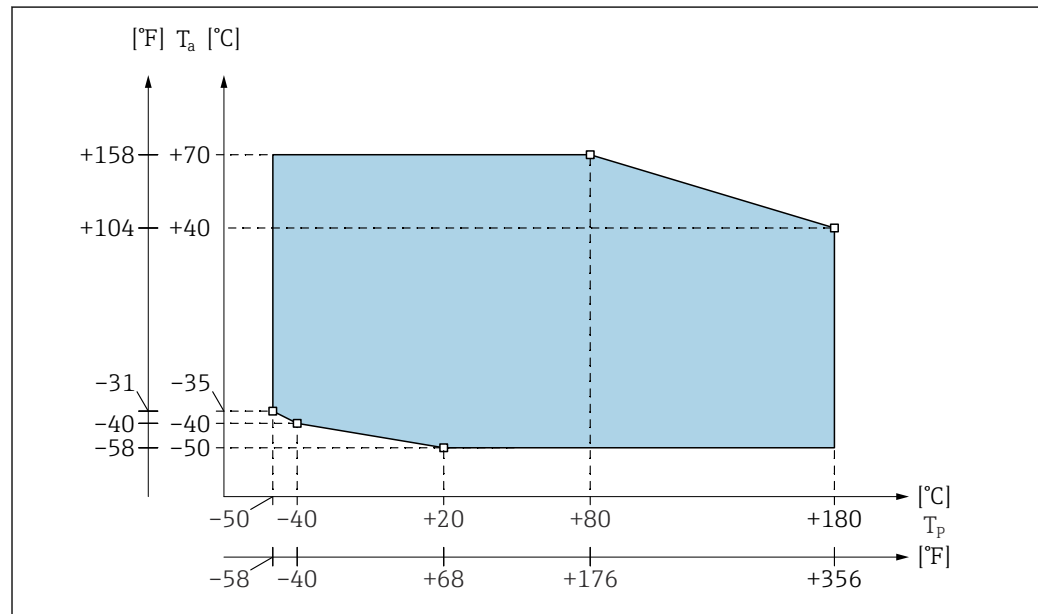

 58 Sonda parcialmente aislada

A0044014

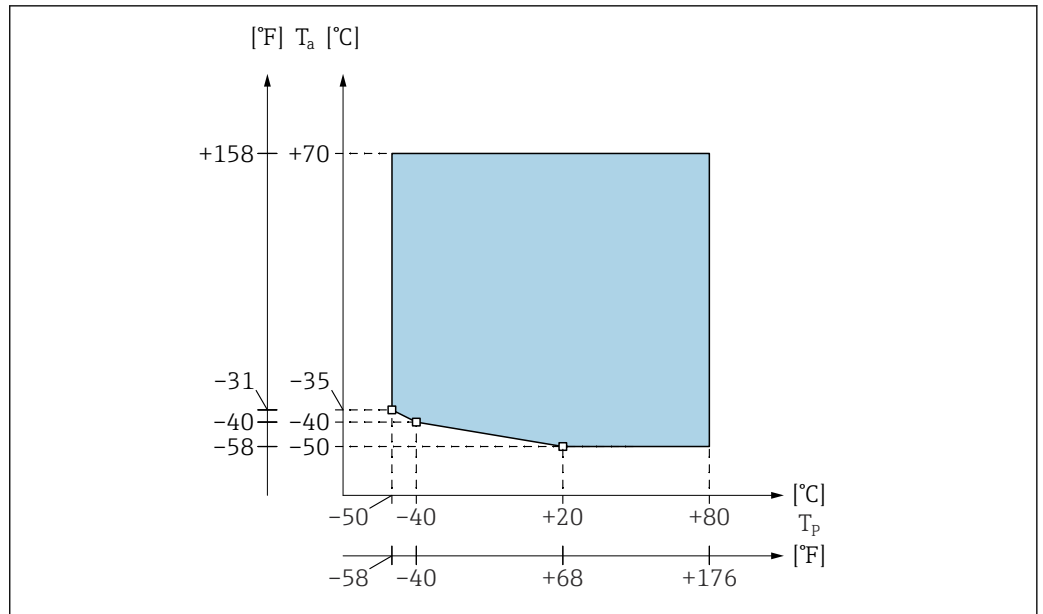

59 Sonda totalmente aislada

i Restricción a $T_a -40\text{ °C}$ (-40 °F) para caja de poliéster F16.

Índice alfabético

A

Accesorios	78
Acortamiento del cable de conexión	19
Aislamiento galvánico	80
Ajuste del rango de medición	38
Alineación de la caja	14
Almacenamiento	9
Alturas de extensión: caja separada	16

C

Cableado y conexiones	24
Características de funcionamiento	80
Clase climática	80
Compartimento de conexiones	24
Compatibilidad electromagnética	81
Compensación de potencial	23
Comportamiento de conmutación	79
Comportamiento de encendido	79
Comprobaciones tras la conexión	33
Comprobaciones tras la instalación	21
Condiciones de funcionamiento	80
Condiciones de funcionamiento: proceso	82
Conector	24
Conector M12	24
Conexión eléctrica	23
Control a dos puntos Modo de adherencias	46
Cubierta protectora	78

D

Datos técnicos	79
Declaración de conformidad	8
Devolución del equipo	76
Diagnóstico y localización y resolución de fallos y localización y resolución de fallos	69
Documentación sobre el instrumento Documentación complementaria	7
Documento Finalidad	5

E

Efecto de la temperatura ambiente	80
Ejecución de la calibración de vacío	39
Eliminación	76
Entorno	80
Entrada	79
Entrada de cable	24
Equipo de medición Conversión	75
Eliminación	77
Reparaciones	75
Retirada	76
Especificación del cable	23

F

Finalidad del documento	5
Funcionamiento seguro	8

G

Grado de protección	81
-------------------------------	----

H

Historial del firmware	72
----------------------------------	----

I

Identificación del producto	9
Información técnica	78
Instalación y comprobación de funciones	38
Instrucciones de instalación	14
Instrucciones de seguridad básicas	8

J

Juntas	74
------------------	----

L

Limpieza de la sonda	74, 80
Limpieza externa	74

M

Mantenimiento	74
Marca CE	8
Modo alarma	79
Montaje	10
Montaje en pared	18
Montaje en tubería	18

O

Opciones de configuración	34
-------------------------------------	----

P

Personal de servicios de Endress+Hauser Reparaciones	74
Piezas de repuesto	75
Placa de identificación	9
Placa de montaje en pared	17
Protección contra sobretensiones	78
Puesta en marcha	38

R

Rango de medición	79
Rango de temperatura ambiente	80
Recepción de material	9
Reparación	75
Reparación de equipos con certificado Ex	75
Requisitos de conexión	23
Requisitos que debe cumplir el personal	8
Resistencia a sacudidas	80
Resistencia a vibraciones	80

S

Salida	79
Seguridad del producto	8
Seguridad en el lugar de trabajo	8
Sellado de la caja de la sonda	15
Símbolos	5

Símbolos para ciertos tipos de información y gráficos . . .	6
Sobre este documento	5
Sonda con caja separada	16
Sustitución	76
Componentes del equipo	75

T

Transporte	9
----------------------	---

Z

Zona Ex	
Área con peligro de explosión	8



www.addresses.endress.com
