

取扱説明書

Liquiline Control CDC90





EtherNet/IP を使用したデータ伝送









目次

1	本説明書について	4
1.1	シンボル	4
1.2	関連資料	4
1.3	略語リスト	5
2	安全上の基本注意事項	6
2.1	作業員の要件	6
2.2	指定用途	6
2.3	労働安全	6
2.4	操作上の安全性	6
2.5	製品の安全性	8
2.6	ITセキュリティ	8
3	電気接続	9
3.1	通信インターフェ이스の接続	9
4	システム統合	11
4.1	EtherNet/IP 通信をシステムに統合しま す。	11

1 本説明書について

情報の構造	意味
 危険 原因 (/結果) 違反した場合の結果 (該当する場合) ▶ 修正方法	危険な状況を警告するシンボルです。 この状況を回避できない場合、致命傷または重傷を 負います 。
 警告 原因 (/結果) 違反した場合の結果 (該当する場合) ▶ 修正方法	危険な状況を警告するシンボルです。 この状況を回避できなかった場合、重傷または致命傷を負う 可能性があります 。
 注意 原因 (/結果) 違反した場合の結果 (該当する場合) ▶ 修正方法	危険な状況を警告するシンボルです。 この状況を回避できなかった場合、軽傷または中程度の傷害を負う 可能性があります 。
 注記 原因 / 状況 違反した場合の結果 (該当する場合) ▶ アクション/注記	器物を損傷する可能性がある状況を警告するシンボルです。

1.1 シンボル

-  追加情報、ヒント
-  許可または推奨
-  禁止または非推奨
-  機器の資料参照
-  ページ参照
-  図参照
-  操作・設定の結果

1.1.1 機器のシンボル

-  機器の資料参照

-  このマークが付いている製品は、分別しない一般ゴミとしては廃棄しないでください。代わりに、適切な条件下で廃棄するために製造者へご返送ください。

1.2 関連資料

本補足資料は、EtherNet/IP 対応の Liquiline Control CDC90 との組み合わせでのみ使用してください。

本補足資料は取扱説明書に付随するものであり、EtherNet/IP 対応機器を使用する場合の追加情報を提供します。

詳細については、以下の取扱説明書を参照してください。

取扱説明書 CDC90 [BA01707C](#)

本書は、機器を EtherNet/IP ネットワークに組み込む作業員を対象としています。

読者は、この分野の基本的な知識を有することが前提となります。

1.3 略語リスト

n/a	該当なし
NaN	非数 (IEEE-754、7Fh A0h 00h 00h)
ENP	電子銘板
I&M	識別 & メンテナンス
AI	アナログ入力 (PA プロファイル機能ブロック)
DI	ディスクリート入力 (PA プロファイル機能ブロック)
AO	アナログ出力 (PA プロファイル機能ブロック)
DO	ディスクリート出力 (PA プロファイル機能ブロック)
DCS	分散制御システム

2 安全上の基本注意事項

2.1 作業員の要件

- 計測システムの据付け、試運転、運転、およびメンテナンスは、特別な訓練を受けた技術者のみが行うようにしてください。
- 技術者は特定の作業を実施する許可をプラント管理者から受けなければなりません。
- 電気接続は電気技師のみが行えます。
- 技術者はこれらの取扱説明書を読んで理解し、その内容に従う必要があります。
- 測定点のエラーは、特別な訓練を受け、許可された作業員が修理を行ってください。

 支給された取扱説明書に記載されていない修理はメーカーまたは契約サービス会社のみが行えます。

2.2 指定用途

Liquiline Control CDC90 は、Memosens センサ用の全自動測定、洗浄、校正システムです。システムには、電源ケーブルとホースシステムが付属します。

2.2.1 指定外の用途

指定の用途以外で本機器を使用することは、作業員や計測システム全体の安全性を損なう恐れがあるため容認されません。

不適切な、あるいは指定用途以外での使用に起因する損傷については、製造者は責任を負いません。

2.3 労働安全

ユーザーは以下の安全条件を順守する責任があります。

- 設置ガイドライン
- 現地規格および規制
- 防爆規制

電磁適合性

- 電磁適合性に関して、この製品は工業用途に適用される国際規格に従ってテストされています。
- 示されている電磁適合性は、これらの取扱説明書の指示に従って接続されている機器にしか適用されません。

2.4 操作上の安全性

全測定点の設定を実施する前に：

1. すべて正しく接続されているか確認してください。
2. 電気ケーブルおよびホース接続に損傷が生じていないことを確かめてください。
3. 損傷した製品は操作しないでください。そして、意図せずに作動しないよう安全を確保してください。
4. 損傷のある製品にはその旨を明記したラベルを掲示してください。

操作中：

- ▶ 不具合を解消できない場合は、製品を停止させ、意図せずに作動しないよう安全を確保してください。

▲ 注意

メンテナンス作業中にプログラムがオフになっていません。

測定物または洗浄剤による負傷の危険があります。

- ▶ アクティブなプログラムをすべて終了します。
- ▶ ホルダからセンサを取り外す前に、サービスモードに切り替えます。
- ▶ 洗浄中に洗浄機能をテストする必要がある場合は、保護服、保護ゴーグル、保護手袋を着用するか、その他の適切な措置を講じてください。

2.5 製品の安全性

2.5.1 最先端技術

本機器は最新の安全要件に適合するよう設計され、テストされて安全に操作できる状態で工場から出荷されています。関連法規および国際規格に準拠します。

2.6 IT セキュリティ

弊社は、取扱説明書に記載されている条件に従って使用されている場合のみ保証いたします。本機器は、いかなる予期しない設定変更に対しても保護するセキュリティ機構を備えています。

弊社機器を使用する事業者の定義する IT セキュリティ規格に準拠し、尚且つ機器と機器のデータ伝送に関する追加的な保護のために策定される IT セキュリティ対策は、機器の使用者により実行されなければなりません。

3 電気接続

3.1 通信インターフェ이스の接続

設置および配線については、Liquiline Control CDC90 の取扱説明書を参照してください。

Anybus X ゲートウェイにより、Modbus TCP ネットワークと Ethernet/IP ネットワークが接続され、それによって CDC90 と制御システム間のシームレスな情報の流れが実現します。

1チャンネルシステムおよび2チャンネルシステムに必要なゲートウェイは1つのみであり、これは注文に含まれています。設置および配線の手順については、納入時に Liquiline Control CDC90 に付属するゲートウェイの設置要領書を参照してください。

外部にゲートウェイを設置する必要があります。



図 1 通信用接続

- 1 CDC90 の Ethernet スイッチ
- 2 ゲートウェイ
- 3 プロセス制御システム (PCS)
- 4 Ethernet ケーブル、CDC90/ゲートウェイ通信 (3 m (9.8 ft) ケーブル M12-RJ45 が納入範囲に含まれる)
- 5 通信接続 (ゲートウェイ/プロセス制御システム (PCS))

1. CDC90 に接続するには、ゲートウェイの下部に Ethernet ケーブル (4) を接続します。
2. ケーブル端を Ethernet スイッチ (1) に接続します。
3. DCS に接続するには、ゲートウェイの上部に通信ケーブル (5) を接続します。
4. ケーブル端を PCS (3) に接続します。

3.1.1 CDC90 とゲートウェイ間の IP 設定

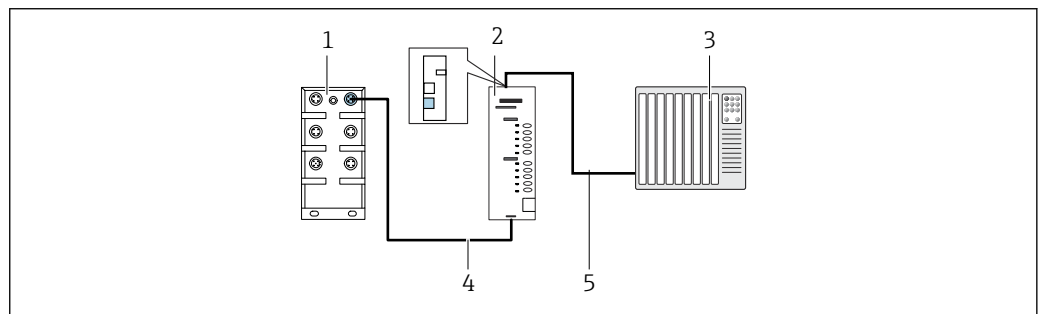
1. Modbus TCP インターフェイスをゲートウェイの下部に接続します。→ 図 1, 図 9
2. ゲートウェイの Modbus TCP インターフェイスの IP アドレスを 192.168.0.6 に設定します。



図 2 EtherNet/IP の IP アドレス

3.1.2 ゲートウェイとプロセス制御システム (PCS) 間の IP 設定

1. EtherNet/IP インターフェイスをゲートウェイの上部に接続します。→ 図 1, 図 9

2. 電源を接続する場合は、まずすべてのスイッチが上（ゼロ）の位置にあることを確認してください。
3. ゲートウェイのインターフェイスを設定します。
 - ↳ スイッチにより、IP アドレス（192.168.0.1-254）の最後のバイトのバイナリ値が設定されます。
4. Anybus IPconfig を使用して、この範囲外のすべての IP アドレスを設定します。
https://cdn.hms-networks.com/docs/librariesprovider7/default-document-library/manuals-design-guides/hms-scm-1202-141.pdf?sfvrsn=ba254fd7_14

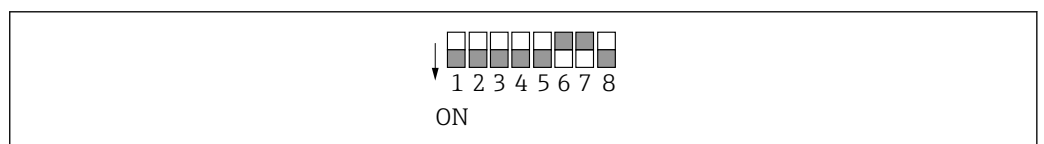
4 システム統合

4.1 EtherNet/IP 通信をシステムに統合します。

4.1.1 EDS ファイル

ファイルは、以下から入手できます。

ドイツ語

<https://www.de.endress.com/de/messgeraete-fuer-die-prozesstechnik/fluessigkeitsanalyse-produktuebersicht/pH-elektrode-automatische-reinigung-kalibrierung-cdc90>

英語

<https://www.endress.com/en/Field-instruments-overview/liquid-analysis-product-overview/pH-sensor-automatic-cleaning-calibration-cdc90>

▶ 次の EDS ファイルを PCS システムにアップロードします。

005A000C004B0300.eds

次の製造者固有の EDS ファイルが入手可能です。

<https://www.anybus.com/de/support/file-doc-downloads/x-gateway-specific/?orderCode=AB7632>

4.1.2 EtherNet/IP の選択

コマンド送信に使用するフィールドバス通信方法を指定するには、次に移動します。

1. EtherNet/IP プロトコルを選択します。
2. **Accept** を押して確定します。

 この設定が行われるまで、値を読み取ることはできません。

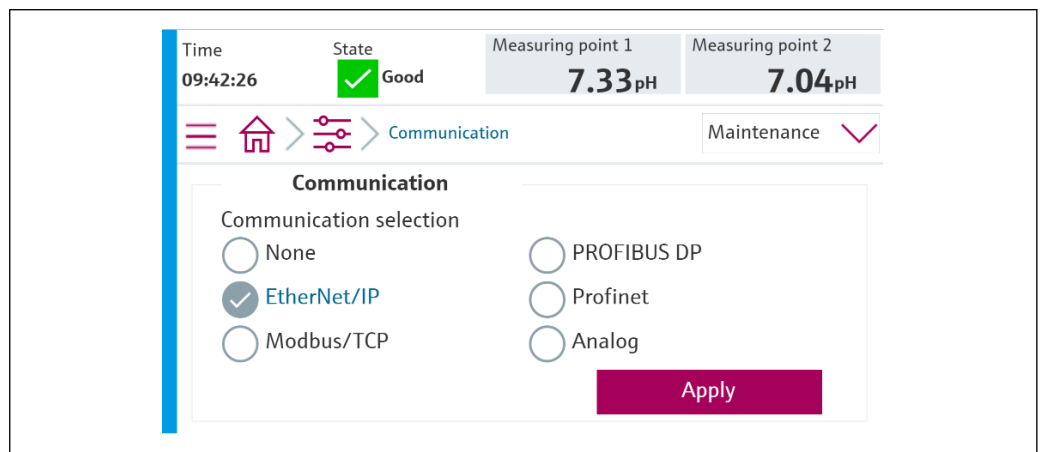

A0041807

 Liquiline Control CDC90 へのコマンド送信または値の読み取りに使用されるフィールドバス通信は 1 つだけです。

プロトコルが有効になっているが、制御ステーションとの接続がまだ検出または確立されていない場合、Out of Spec (仕様範囲外) メッセージ 1003 が通知されます。分散制御システムとの通信は中断されます。

4.1.3 診断

診断情報については、ゲートウェイの取扱説明書を参照してください。

4.1.4 パラメータ表

変数	R/W	バイト	サイズ	合計バイト
システム制御	w	00 ... 13	14	14 x 出力
システム情報	R	00 ... 13	14	448 x 入力
校正レポート	R	14 ... 63	50	
測定点 1 に関する情報	R	64 ... 111	48	
測定点 2 に関する情報	R	112 ... 159	48	
IO フィードバック	R	160 ... 239	80	
機器名	R	240 ... 271	32	
機器情報	R	272 ... 447	176	

出力パラメータ

出力データモジュールは、プログラムの起動、あるいは動作モード変更のためのコマンドパラメータとして使用されます。

プログラム ID については、「CDC90 プログラム設定ツール」または現場表示器のユーザーガイダンス/プログラムメニューを参照してください。

システム制御

パラメータ	説明	データタイプ	バイト
OpMode-Control	2 = 動作モードは自動 3 = 動作モードはリモート	Unsigned16	0, 1
ProgramSelection	プログラム ID を使用してプログラムを選択	Unsigned16	6, 7
ProgramControl	0 = プログラムが開始していない 1 = 選択したプログラムの開始 2 = アクティブなプログラムの一時停止 (現在はサポートされていない) 3 = アクティブなプログラムの終了	Unsigned16	8, 9

The screenshot displays the CDC90 program overview interface. At the top, it shows the current time as 09:50:44, the system state as 'Good' with a green checkmark, and two measuring points: Measuring point 1 at 7.33pH and Measuring point 2 at 7.04pH. Below this, a progress bar indicates the current step, with Step 1 highlighted in blue. A table lists the available programs:

ID	Program	Channel
801	Service1	1
802	Measure1	1
803	Service2	2
804	Measure2	2
805	Cleaning1	1

A 'Next' button is located at the bottom right of the interface.

A0041775

図 3 プログラムの概要

Programs			
ID	Name	Sequence	Channel
801	Service1	1001	1
802	Measure1	1002	1
803	Service2	1001	2
804	Measure2	1002	2
805	Cleaner1	1009	1
806	Cleaner2	1009	2

A0047731

図 4 設定ツールでのプログラミング

入力パラメータ

システム情報

パラメータ	説明	データタイプ	バイト
OpMode-State	0 = 動作モードは設定 1 = 動作モードは手動 2 = 動作モードは自動 3 = 動作モードはリモート	UINT	0, 1
Alarm-State	0 = CDC90 のアラームなし 1 = CDC90 のエラーアラームあり 2 = CDC90 の機能制御アラームあり 3 = CDC90 のメンテナンスアラームあり 4 = CDC90 の仕様範囲外アラームあり	UINT	2, 3
Alarm-Number	最後に発生した診断メッセージの番号	UINT	4, 5
ProgramSelection-State	有効な場合、ProgramSelection を反映	UINT	6, 7
ProgramControl-State	0 = プログラム実行なし 1 = 選択されたプログラムの実行中 2 = アクティブなプログラムの一時停止（現在はサポートされていない） 3 = アクティブなプログラムの停止 4 = 選択されたプログラムのキャンセル 5 = 選択されたプログラムの終了	UINT	8, 9
Current Step	アクティブなプログラムステップ	UINT	10, 11
Program-Result	0 = 結果なし 1 = 選択されたプログラムが正常に完了 2 = 選択されたプログラムが正常に完了していない	UINT	12, 13

校正結果

測定点 1 および測定点 2 の校正結果：

センサ	校正結果 測定値 1	校正結果 測定値 2	校正結果 測定値 3	校正結果 測定値 4	校正結果 測定値 5
pH ガラス電極	現在の生値 mV	現在の測定値 pH	温度 °C	スロープ mV/pH	ゼロ点 pH
pH ISFET	現在の生値 mV	現在の測定値 pH	温度 °C	スロープ mV/pH	ゼロ点 pH

センサ	校正結果 測定値 1	校正結果 測定値 2	校正結果 測定値 3	校正結果 測定値 4	校正結果 測定値 5
ORP	現在の生値 mV	現在の測定値 pH (生値+オフセット)	温度 °C	オフセット値 mV	データなし
pH/ORP	pH 校正				
	現在の生値 mV	現在の測定値 pH	温度 °C	スロープ mV/pH	ゼロ点 pH
	ORP 校正				
	現在の生値 mV	現在の測定値 pH (生値+オフセット)	温度 °C	オフセット値 mV	データなし

パラメータ	説明	データタイプ	バイト
CalibrationResult1-Value		REAL	14, 15, 16, 17
CalibrationResult1-Unit	0 = 単位なし 7 = % 23 = nA 25 = mA 53 = pH 59 = hPa 65 = kΩ 66 = MΩ 89 = °C 90 = K 110 = mV 114 = mV/pH 127 = °F	UINT	18, 19
CalibrationResult1-Valid	0 = OK 1 = ビジー状態 2 = 現場校正がアクティブ 3 = センサが設定されていない 4 = センサがサポートされていない 5 = 無効な入力 6 = 校正エラー	UINT	20, 21
CalibrationResult1-Type	0 = 校正タイプが設定されていない 1 = 生値 2 = 測定値 3 = 温度 4 = オフセット 5 = 測定物 1 6 = 測定値 1 7 = 測定物 2 8 = 測定値 2 9 = スロープ 10 = ゼロ点 11 = Δ スロープ 12 = Δ ゼロ点	UINT	22, 23
CalibrationResult2-Value		REAL	24, 25, 26, 27
CalibrationResult2-Unit	0 = 単位なし 7 = % 23 = nA 25 = mA 53 = pH 59 = hPa 65 = kΩ 66 = MΩ 89 = °C 90 = K 110 = mV 114 = mV/pH 127 = °F	UINT	28, 29

パラメータ	説明	データタイプ	バイト
CalibrationResult2-Valid	0 = OK 1 = ビジー状態 2 = 現場校正がアクティブ 3 = センサが設定されていない 4 = センサがサポートされていない 5 = 無効な入力 6 = 校正エラー	UINT	30, 31
CalibrationResult2-Type	0 = 校正タイプが設定されていない 1 = 生値 2 = 測定値 3 = 温度 4 = オフセット 5 = 測定物 1 6 = 測定値 1 7 = 測定物 2 8 = 測定値 2 9 = スロープ 10 = ゼロ点 11 = Δ スロープ 12 = Δ ゼロ点	UINT	32, 33
CalibrationResult3-Value		REAL	34, 35, 36, 37
CalibrationResult3-Unit	0 = 単位なし 7 = % 23 = nA 25 = mA 53 = pH 59 = hPa 65 = kΩ 66 = MΩ 89 = °C 90 = K 110 = mV 114 = mV/pH 127 = °F	UINT	38, 39
CalibrationResult3-Valid	0 = OK 1 = ビジー状態 2 = 現場校正がアクティブ 3 = センサが設定されていない 4 = センサがサポートされていない 5 = 無効な入力 6 = 校正エラー	UINT	40, 41
CalibrationResult3-Type	0 = 校正タイプが設定されていない 1 = 生値 2 = 測定値 3 = 温度 4 = オフセット 5 = 測定物 1 6 = 測定値 1 7 = 測定物 2 8 = 測定値 2 9 = スロープ 10 = ゼロ点 11 = Δ スロープ 12 = Δ ゼロ点	UINT	42, 43
CalibrationResult4-Value		REAL	44, 45, 46, 47

パラメータ	説明	データタイプ	バイト
CalibrationResult4-Unit	0 = 単位なし 7 = % 23 = nA 25 = mA 53 = pH 59 = hPa 65 = kΩ 66 = MΩ 89 = °C 90 = K 110 = mV 114 = mV/pH 127 = °F	UINT	48, 49
CalibrationResult4-Valid	0 = OK 1 = ビジー状態 2 = 現場校正がアクティブ 3 = センサが設定されていない 4 = センサがサポートされていない 5 = 無効な入力 6 = 校正エラー	UINT	50, 51
CalibrationResult4-Type	0 = 校正タイプが設定されていない 1 = 生値 2 = 測定値 3 = 温度 4 = オフセット 5 = 測定物 1 6 = 測定値 1 7 = 測定物 2 8 = 測定値 2 9 = スロープ 10 = ゼロ点 11 = Δ スロープ 12 = Δ ゼロ点	UINT	52, 53
CalibrationResult5-Value		REAL	54, 55, 56, 57
CalibrationResult5-Unit	0 = 単位なし 7 = % 23 = nA 25 = mA 53 = pH 59 = hPa 65 = kΩ 66 = MΩ 89 = °C 90 = K 110 = mV 114 = mV/pH 127 = °F	UINT	58, 59

パラメータ	説明	データタイプ	バイト
CalibrationResult5-Valid	0 = OK 1 = ピジリー状態 2 = 現場校正がアクティブ 3 = センサが設定されていない 4 = センサがサポートされていない 5 = 無効な入力 6 = 校正エラー	UINT	60, 61
CalibrationResult5-Type	0 = 校正タイプが設定されていない 1 = 生値 2 = 測定値 3 = 温度 4 = オフセット 5 = 測定物 1 6 = 測定値 1 7 = 測定物 2 8 = 測定値 2 9 = スロープ 10 = ゼロ点 11 = Δ スロープ 12 = Δ ゼロ点	UINT	62, 63

センサの測定値単位

測定点 1 および測定点 2 に関する情報

センサ	測定値 1	測定値 2	測定値 3	測定値 4	測定値 5
pH ガラス電極	現在の測定値 pH	生値 mV	ガラスインピーダンス MΩ	温度 °C	----
pH ISFET	現在の測定値 pH	生値 mV	リーク電流 nA	温度 °C	----
ORP	ORP mV	ORP %	----	温度 °C	----
pH/ORP	現在の測定値 pH	ORP mV	生値 mV	温度 °C	リファレンスインピーダンス kΩ

測定点 1 に関する情報

パラメータ	説明	データタイプ	バイト
Channel1-Activation	0 = アクティブ 1 = 非アクティブ (再起動時にのみ読み込まれます)	UINT	64, 65
Channel1-Position	0 = サービスポジションにあるホルダ 1 = 測定ポジションにあるホルダ	UINT	66, 67
Channel1-Hold	0 = 非アクティブ 1 = アクティブ	UINT	68, 69
Channel1-ConnectedSensorType	0 = なし 3 = pH ガラス電極 5 = pH ISFET 8 = ORP 18 = pH/ORP	UINT	70, 71
Channel1-Value1		REAL	72, 73, 74, 75

パラメータ	説明	データタイプ	バイト
Channel1-Value1-Unit	0 = 単位なし 7 = % 23 = nA 25 = mA 53 = pH 59 = hPa 65 = kΩ 66 = MΩ 89 = °C 90 = K 110 = mV 114 = mV/pH 127 = °F	UINT	76, 77
Channel1-Value1-Valid	0 = 良 1 = 不確定 2 = 不良 3 = 割当てなし	UINT	78, 79
Channel1-Value2		REAL	80, 81, 82, 83
Channel1-Value2-Unit	0 = 単位なし 7 = % 23 = nA 25 = mA 53 = pH 59 = hPa 65 = kΩ 66 = MΩ 89 = °C 90 = K 110 = mV 114 = mV/pH 127 = °F	UINT	84, 85
Channel1-Value2-Valid	0 = 良 1 = 不確定 2 = 不良 3 = 割当てなし	UINT	86, 87
Channel1-Value3		REAL	88, 89, 90, 91
Channel1-Value3-Unit	0 = 単位なし 7 = % 23 = nA 25 = mA 53 = pH 59 = hPa 65 = kΩ 66 = MΩ 89 = °C 90 = K 110 = mV 114 = mV/pH 127 = °F	UINT	92, 93
Channel1-Value3-Valid	0 = 良 1 = 不確定 2 = 不良 3 = 割当てなし	UINT	94, 95
Channel1-Value4		REAL	96, 97, 98, 99

パラメータ	説明	データタイプ	バイト
Channel1-Value4-Unit	0 = 単位なし 7 = % 23 = nA 25 = mA 53 = pH 59 = hPa 65 = kΩ 66 = MΩ 89 = °C 90 = K 110 = mV 114 = mV/pH 127 = °F	UINT	100, 101
Channel1-Value4-Valid	0 = 良 1 = 不確定 2 = 不良 3 = 割当てなし	UINT	102, 103
Channel1-Value5		REAL	104, 105, 106, 107
Channel1-Value5-Unit	0 = 単位なし 7 = % 23 = nA 25 = mA 53 = pH 59 = hPa 65 = kΩ 66 = MΩ 89 = °C 90 = K 110 = mV 114 = mV/pH 127 = °F	UINT	108, 109
Channel1-Value5-Valid	0 = 良 1 = 不確定 2 = 不良 3 = 割当てなし	UINT	110, 111

測定点 2 に関する情報

パラメータ	説明	データタイプ	バイト
Channel2-Activation	0 = アクティブ 1 = 非アクティブ (再起動時にもみ読み込まれます)	UINT	112, 113
Channel2-Position	0 = サービスポジションにあるホルダ 1 = 測定ポジションにあるホルダ	UINT	114, 115
Channel2-Hold	0 = 非アクティブ 1 = アクティブ	UINT	116, 117
Channel2-ConnectedSensorType	0 = なし 3 = pH ガラス電極 5 = pH ISFET 8 = ORP 18 = pH/ORP	UINT	118, 119
Channel2-Value1		REAL	120, 121, 122, 123

パラメータ	説明	データタイプ	バイト
Channel2-Value1-Unit	0 = 単位なし 7 = % 23 = nA 25 = mA 53 = pH 59 = hPa 65 = kΩ 66 = MΩ 89 = °C 90 = K 110 = mV 114 = mV/pH 127 = °F	UINT	124, 125
Channel2-Value1-Valid	0 = 良 1 = 不確定 2 = 不良 3 = 割当てなし	UINT	126, 127
Channel2-Value2		REAL	128, 129, 130, 131
Channel2-Value2-Unit	0 = 単位なし 7 = % 23 = nA 25 = mA 53 = pH 59 = hPa 65 = kΩ 66 = MΩ 89 = °C 90 = K 110 = mV 114 = mV/pH 127 = °F	UINT	132, 133
Channel2-Value2-Valid	0 = 良 1 = 不確定 2 = 不良 3 = 割当てなし	UINT	134, 135
Channel2-Value3		REAL	136, 137, 138, 139
Channel2-Value3-Unit	0 = 単位なし 7 = % 23 = nA 25 = mA 53 = pH 59 = hPa 65 = kΩ 66 = MΩ 89 = °C 90 = K 110 = mV 114 = mV/pH 127 = °F	UINT	140, 141
Channel2-Value3-Valid	0 = 良 1 = 不確定 2 = 不良 3 = 割当てなし	UINT	142, 143
Channel2-Value4		REAL	144, 145, 146, 147

パラメータ	説明	データタイプ	バイト
Channel2-Value4-Unit	0 = 単位なし 7 = % 23 = nA 25 = mA 53 = pH 59 = hPa 65 = kΩ 66 = MΩ 89 = °C 90 = K 110 = mV 114 = mV/pH 127 = °F	UINT	148, 149
Channel2-Value4-Valid	0 = 良 1 = 不確定 2 = 不良 3 = 割当てなし	UINT	150, 151
Channel2-Value5		REAL	152, 153, 154, 155
Channel2-Value5-Unit	0 = 単位なし 7 = % 23 = nA 25 = mA 53 = pH 59 = hPa 65 = kΩ 66 = MΩ 89 = °C 90 = K 110 = mV 114 = mV/pH 127 = °F	UINT	156, 157
Channel2-Value5-Valid	0 = 良 1 = 不確定 2 = 不良 3 = 割当てなし	UINT	158, 159

IO フィードバック

パラメータ	説明	データタイプ	バイト
Canister1	0 = 空 1 = 満量、空ではない	UINT	160, 161
PressureSwitch	0 = 非アクティブ 1 = アクティブ	UINT	162, 163
Canister3	0 = 空 1 = 満量、空ではない	UINT	164, 165
Canister2	0 = 空 1 = 満量、空ではない	UINT	166, 167
Assembly1 Measure	0 = オフ 1 = オン	UINT	168, 169
Assembly1 Service	0 = オフ 1 = オン	UINT	170, 171
WaterValve	0 = オフ 1 = オン	UINT	172, 173
AirValve	0 = オフ 1 = オン	UINT	174, 175
Pump1	0 = オフ 1 = オン	UINT	176, 177
Pump2			178, 179

パラメータ	説明	データタイプ	バイト
Pump3			180, 181
CustomValve1	0 = オフ 1 = オン	UINT	182, 183
ChannelSwitch 1	0 = オフ 1 = オン	UINT	184, 185
ChannelSwitch 2	0 = オフ 1 = オン	UINT	186, 187
Assembly2 Measure	0 = オフ 1 = オン	UINT	188, 189
Assembly2 Service	0 = オフ 1 = オン	UINT	190, 191
CustomValve2	0 = オフ 1 = オン	UINT	192, 193
CustomValve3	0 = オフ 1 = オン	UINT	194, 195
CustomValve4	0 = オフ 1 = オン	UINT	196, 197
CustomValve5	0 = オフ 1 = オン	UINT	198, 199
CustomDo1	0 = オフ 1 = オン	UINT	200, 201
CustomDo2			202, 203
CustomDo3			204, 205
CustomDo4			206, 207
CustomDo5			208, 209
CustomDo6			210, 211
CustomDo7			212, 213
CustomDo8			214, 215
CustomDo9			216, 217
CustomDo10			218, 219
CustomDo11	動作モード： 設定、DO11 = 0 および DO12 = 0 の場合 手動、DO11 = 0 および DO12 = 1 の場合 自動、DO11 = 1 および DO12 = 0 の場合 リモートアクセス、DO11 = 1 および DO12 = 1 の場合		220, 221
CustomDo12			222, 223
CustomDI1	0 = オフ 1 = オン	UINT	224, 225
CustomDI2			226, 227
CustomDI3			228, 229
CustomDI4			230, 231
CustomDI5			232, 233
CustomDI6			234, 235
CustomDI7			236, 237
CustomDI8			238, 239

機器名

パラメータ	説明	データタイプ	バイト
Device-Tag	タグ	STRING(32)	240~271

機器情報

パラメータ	説明	データタイプ	バイト
Firmware	ファームウェアのバージョン	STRING(8)	272~279
ShortOrdercode	短いオーダーコード	STRING(16)	280~295
SerialNumber	シリアル番号	STRING(16)	296~311
ManufacturingDate	製造日	DATETIME	312~319
OrginalOrdercodeExt	拡張（オリジナル）製造オーダーコード	STRING(64)	320~383
CurrentOrdercodeExt	前回のアップグレード以降の拡張オーダーコード	STRING(64)	384~447



www.addresses.endress.com
