

# Istruzioni di funzionamento brevi

## Solitrend MMP44

Misura dell'umidità dei materiali

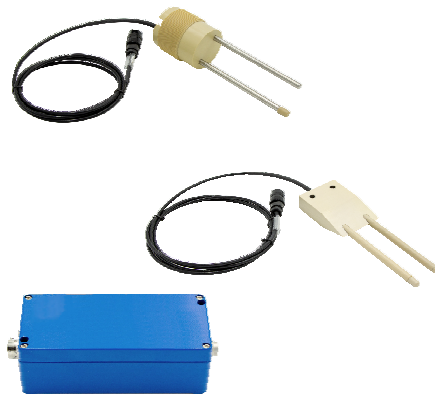

Queste Istruzioni di funzionamento brevi non sono adatte per le Istruzioni di funzionamento relative al dispositivo. Le informazioni dettagliate sono riportate nelle Istruzioni di funzionamento e nella documentazione supplementare.

Disponibile per tutte le versioni del dispositivo mediante:

- Internet: [www.endress.com/deviceviewer](http://www.endress.com/deviceviewer)
- Smartphone/Tablet: Operations App di Endress+Hauser

# 1 Documentazione integrativa



## 2 Informazioni su questo documento

### 2.1 Simboli usati

#### 2.1.1 Simboli di sicurezza



Questo simbolo segnala una situazione pericolosa, che causa lesioni gravi o mortali se non evitata.

**⚠ AVVERTENZA**

Questo simbolo segnala una situazione pericolosa. Qualora non si eviti tale situazione, si potrebbero verificare lesioni gravi o mortali.

**⚠ ATTENZIONE**

Questo simbolo segnala una situazione pericolosa. Qualora non si eviti tale situazione, si potrebbero verificare incidenti di media o minore entità.

**AVVISO**

Questo simbolo contiene informazioni su procedure e altri elementi che non provocano lesioni personali.

### 2.1.2 Simboli per alcuni tipi di informazioni e grafiche

**✔ Consentito**

Procedure, processi o interventi consentiti

**✘ Vietato**

Procedure, processi o interventi vietati

**i Suggerimento**

Indica informazioni aggiuntive



Riferimento che rimanda alla documentazione



Riferimento alla figura



Avviso o singolo passaggio da rispettare

**1., 2., 3.**

Serie di passaggi



Risultato di un passaggio

**1, 2, 3, ...**

Numeri degli elementi

**A, B, C, ...**

Viste

## 3 Istruzioni di sicurezza base

### 3.1 Requisiti per il personale

Il personale addetto a installazione, messa in servizio, diagnostica e manutenzione deve soddisfare i seguenti requisiti:

- ▶ Gli specialisti addestrati e qualificati devono possedere una qualifica pertinente per la funzione e il compito specifici.
- ▶ Il personale deve essere autorizzato dal proprietario o dal responsabile dell'impianto.

- ▶ Deve conoscere approfonditamente le normative locali/nazionali.
- ▶ Prima di iniziare il lavoro, il personale deve leggere e comprendere le istruzioni del manuale e della documentazione supplementare e i certificati (in funzione dell'applicazione).
- ▶ Il personale deve seguire le istruzioni e rispettare le politiche generali.

Il personale operativo, nello svolgimento dei propri compiti, deve soddisfare i requisiti seguenti:

- ▶ Il personale deve essere istruito e autorizzato in base ai requisiti del compito dal proprietario/responsabile dell'impianto.
- ▶ Il personale deve seguire le istruzioni contenute nel presente manuale.

## 3.2 Uso previsto

### Applicazione e fluidi

Il dispositivo di misura descritto in questo manuale è destinato alla misura continua dell'umidità di numerosi materiali. Grazie alla frequenza operativa di circa 1 GHz, il dispositivo può anche essere utilizzato al di fuori di recipienti di metallo chiusi.

Se utilizzato al di fuori di recipienti chiusi, il dispositivo deve essere montato secondo le istruzioni nella sezione "Installazione". Il funzionamento dei dispositivi non presenta alcun rischio per la salute. Se sono rispettati i valori soglia specificati nei "Dati tecnici" e le condizioni elencate nelle istruzioni e nella documentazione aggiuntiva, il misuratore può essere impiegato esclusivamente per le seguenti misure:

- Variabili di processo misurate: umidità dei materiali, conducibilità dei materiali e temperatura dei materiali

Per garantire le perfette condizioni del dispositivo durante il funzionamento:

- ▶ Impiegare il dispositivo solo per i fluidi contro i quali i materiali delle parti bagnate offrono sufficiente resistenza.
- ▶ Rispettare i valori soglia riportati nei "Dati tecnici".

### Uso non corretto

Il produttore non è responsabile dei danni causati da un uso del dispositivo non corretto o per scopi diversi da quello a cui è stato destinato.

Verifica per casi limite:

- ▶ Per quanto riguarda eventuali fluidi speciali usati per la pulizia, il produttore è disponibile a chiarire la resistenza alla corrosione dei materiali a contatto con il fluido ma non si assume alcuna responsabilità.

### Rischi residui

A causa del trasferimento di calore dal processo e della potenza dissipata all'interno dell'elettronica, la temperatura della custodia dell'elettronica e delle parti contenute può raggiungere 70 °C (158 °F) durante il funzionamento. Quando in funzione, il sensore può raggiungere una temperatura simile a quella del fluido.

Pericolo di ustioni da contatto con le superfici!

- ▶ Nel caso di fluidi a elevata temperatura, prevedere delle protezioni per evitare il contatto e le bruciature.

### 3.3 Sicurezza sul posto di lavoro

In caso di lavoro su e con il dispositivo:

- ▶ Indossare le attrezzature protettive personali richieste, in base alle normative federali/nazionali.

### 3.4 Sicurezza operativa

Rischio di infortuni!

- ▶ Utilizzare il dispositivo solo in condizioni tecniche adeguate, in assenza di errori e guasti.
- ▶ L'operatore è responsabile del funzionamento privo di interferenze dello strumento.

#### Aree pericolose

Allo scopo di evitare pericoli per personale e impianto, se il dispositivo è impiegato nell'area relativa all'approvazione (ad es. protezione dal rischio di esplosione, sicurezza delle apparecchiature in pressione):

- ▶ controllare la targhetta e verificare se il dispositivo ordinato può essere impiegato per il suo scopo d'uso nell'area relativa all'approvazione;
- ▶ Rispettare le specifiche riportate nella documentazione supplementare separata, che è parte integrante di questo manuale.

### 3.5 Sicurezza del prodotto

Questo dispositivo è stato sviluppato secondo le procedure di buona ingegneria per soddisfare le attuali esigenze di sicurezza, è stato collaudato e ha lasciato la fabbrica in condizioni tali da poter essere usato in completa sicurezza.

Soddisfa i requisiti di sicurezza generali e i requisiti legali previsti. Rispetta anche le direttive UE elencate nella Dichiarazione di conformità UE specifica del dispositivo. Il costruttore conferma il superamento di tutte le prove apponendo il marchio CE sul dispositivo.

## 4 Descrizione del prodotto

### 4.1 Principio di misura

La riflettometria nel dominio del tempo (TDR) è un metodo di misura dielettrico basato sul radar che utilizza il tempo di transito di impulsi elettromagnetici per misurare il contenuto di acqua. I sensori sono costituiti da un corpo della sonda con due aste in acciaio inox e un trasmettitore. L'impulso TDR ad alta frequenza generato nel trasmettitore viene trasmesso al sensore tramite un cavo ad alta frequenza e quindi trasmesso lungo la guida d'onda realizzata tramite le due aste. Attorno a questa guida, ossia alle due aste, e di conseguenza nel materiale che circonda il sensore, viene generato un campo elettromagnetico. Utilizzando un metodo di misura brevettato, il tempo di transito di questo impulso viene misurato con una risoluzione di un picosecondo ( $1 \times 10^{-12}$ ) per determinare l'umidità e la temperatura.

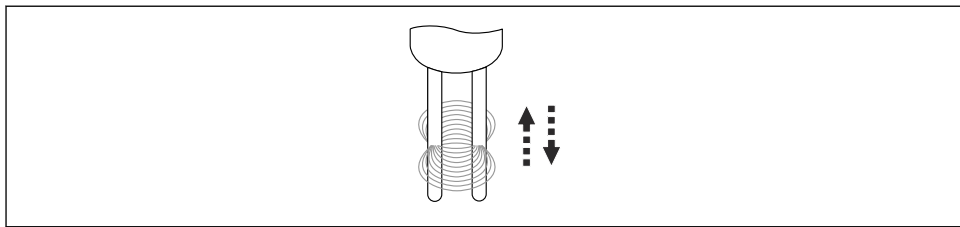

A0040868

**1** Guida d'onda tramite due aste

Il metodo TDR opera nel campo di frequenza ideale compreso tra 600 MHz e 1,2 GHz.

Grazie alle varianti costruttive del sensore, la tecnologia TDR modulare può essere adattata a numerose applicazioni.

## 4.2 Design del prodotto

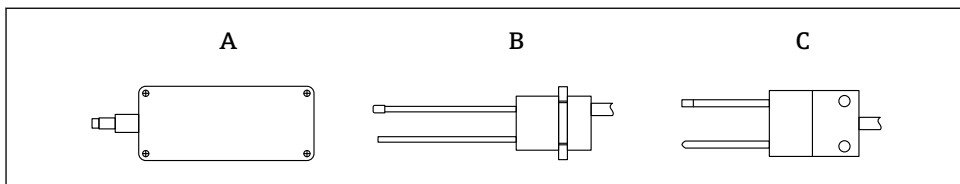

A0041199

**2** Visualizzazione delle strutture del dispositivo

- A Trasmettitore
- B Sensore a due aste, rotondo
- C Sensore a due aste, rettangolare

### 4.2.1 Versione ATEX

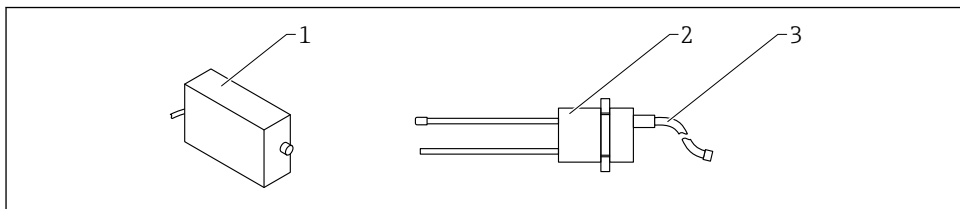

A0053311

**3** Sensore ad asta, versione ATEX

- 1 Custodia elettronica ATEX
- 2 Sensore a due aste, rotondo
- 3 Cavo; UNITRONIC PUR CP

## 5 Controllo alla consegna e identificazione del prodotto

### 5.1 Controllo alla consegna

Durante il controllo alla consegna, eseguire le seguenti verifiche:

- I codici d'ordine sui documenti di consegna e sull'etichetta del prodotto corrispondono?
- Le merci sono integre?
- I dati della targhetta corrispondono alle informazioni per l'ordine riportate nel documento di consegna?
- Se richieste (v. targhetta): sono incluse nella fornitura le istruzioni di sicurezza (XA)?



Se una di queste condizioni non è rispettata, contattare l'Ufficio commerciale locale del produttore.

### 5.2 Identificazione del prodotto

Per identificare il dispositivo sono disponibili le seguenti opzioni:

- Specifiche della targhetta
- Codice d'ordine esteso con l'elenco delle caratteristiche del dispositivo nel documento di consegna
- ▶ Inserire il numero di serie riportato sulle targhette in *W@M Device Viewer* ([www.endress.com/deviceviewer](http://www.endress.com/deviceviewer))
  - ↳ Vengono visualizzate tutte le informazioni sul misuratore e sul contenuto della documentazione tecnica relativa al dispositivo.
- ▶ Inserire il numero di serie indicato sulla targhetta in *Endress+Hauser Operations App* oppure effettuare la scansione del codice matrice 2D presente sulla targhetta.
  - ↳ Vengono visualizzate tutte le informazioni sul misuratore e sul contenuto della documentazione tecnica relativa al dispositivo.

### 5.3 Indirizzo del produttore

Endress+Hauser SE+Co. KG  
Hauptstraße 1  
79689 Maulburg, Germany

### 5.4 Immagazzinamento, trasporto

#### 5.4.1 Condizioni di immagazzinamento

- Temperatura di immagazzinamento consentita: -40 ... +70 °C (-40 ... +158 °F)
- Utilizzare l'imballaggio originale.

#### 5.4.2 Trasporto del prodotto fino al punto di misura

Trasportare il dispositivo fino al punto di misura nell'imballaggio originale.

## 6 Montaggio

### 6.1 Requisiti di montaggio

- Il dispositivo deve essere installato in un punto del processo tale da garantire una densità apparente costante, in quanto la densità apparente influisce sul calcolo del contenuto d'acqua. Laddove necessario, si dovrebbe creare un bypass o adottare opportune misure strutturali nel punto di installazione per garantire che il flusso di materiale e, di conseguenza, la densità apparente sulle aste del sensore siano costanti.
- Il flusso di materiale sulle aste del sensore deve essere continuo. Con il software, è possibile rilevare e compensare automaticamente gli spazi vuoti nel flusso di materiale in intervalli di secondi.
- Il deposito o l'accumulo di materiale sulle aste del sensore falsa la lettura e deve quindi essere evitato.



Tempi medi più lunghi aumentano la stabilità del valore misurato.

### 6.2 Montaggio a parete

Il sensore rotondo a due aste è dotato di una filettatura per il fissaggio a parete in un contenitore o un serbatoio. L'area rilevante per la misura dell'umidità circonda le aste di misura. Sulla punta di un'asta del sensore è montato un sensore di temperatura progettato per misurare la temperatura dei cereali senza interferenze da parte della parete del silo.

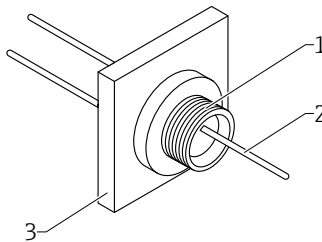

A0040866

4 Esempio di montaggio con piastra di montaggio

- 1 Sensore
- 2 Cavo di collegamento ad alta frequenza
- 3 Piastra di montaggio

### 6.3 Montaggio del trasmettitore

Per ragioni metrologiche, il cavo del sensore è lungo solo 2,5 m (8,2 ft). Il trasmettitore deve quindi essere montato vicino al sensore. Il punto di installazione ideale è sul lato di scarico della parete esterna dell'essiccatore.

Il trasmettitore può essere avvitato al serbatoio tramite due fori praticati sulla diagonale



Se, nella posizione di montaggio, la temperatura della superficie supera 70 °C (158 °F), il trasmettitore deve essere fissato a una distanza minima di 8 mm (0,3 in) per prevenire la trasmissione diretta di calore (ventilazione posteriore).

L'impiego di un tettuccio di protezione dalle intemperie è consigliato per proteggere il trasmettitore dalla pioggia o dall'irraggiamento solare diretto.

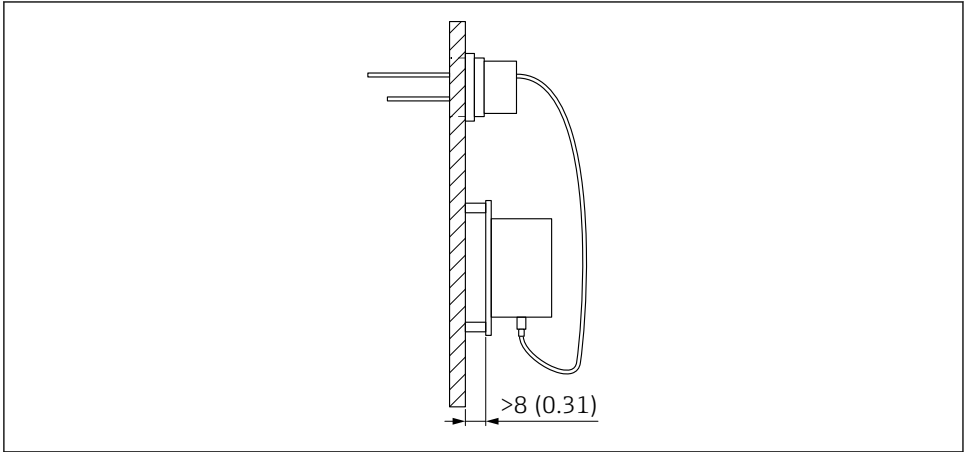

A0040864

- 5 *Montaggio sulla parete del serbatoio con temperature della superficie elevate. Unità di misura mm (in)*

## 6.4 Sensore a due aste, rettangolare

Sensore rettangolare a due aste per la misura dell'umidità direttamente nel letto di essiccazione del malto.

Il sensore rettangolare a due aste può essere utilizzato anche per contenuti di umidità più elevati e ambienti contenenti vapore.

### 6.4.1 Installazione del sensore rettangolare a due aste nel sistema di essiccazione del malto

Le condizioni di installazione dipendono dalle condizioni dell'impianto. Il punto di installazione ottimale deve essere determinato di volta in volta.

Il sensore a due aste ha un corpo rettangolare. Grazie a questo design, è possibile montare una serie di sonde a diverse altezze su un sistema idraulico che le immerge nel letto di germinazione, una volta riempito. Il sensore rettangolare a due aste può essere allontanato dal letto con il sistema idraulico alla fine del processo di germinazione ed essiccazione, e prima che il recipiente dell'essiccatore venga svuotato.

## 6.5 Sensore a due aste, rotondo

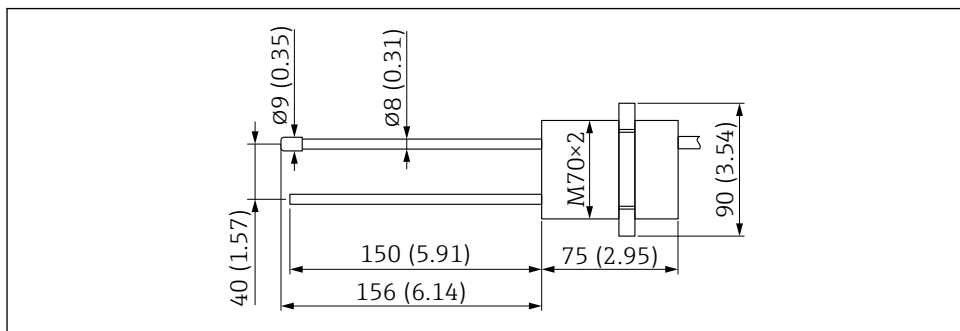

A0040863

6 Dimensioni del sensore a due aste, rotondo. Unità di misura mm (in)

## 6.6 Piastra di montaggio

La piastra di montaggio in alluminio, adatta al sensore rotondo a due aste, può essere ordinata tramite la codifica del prodotto, posizione "Connessione al processo".

Nella fornitura, sono inclusi i dadi di bloccaggio adatti.

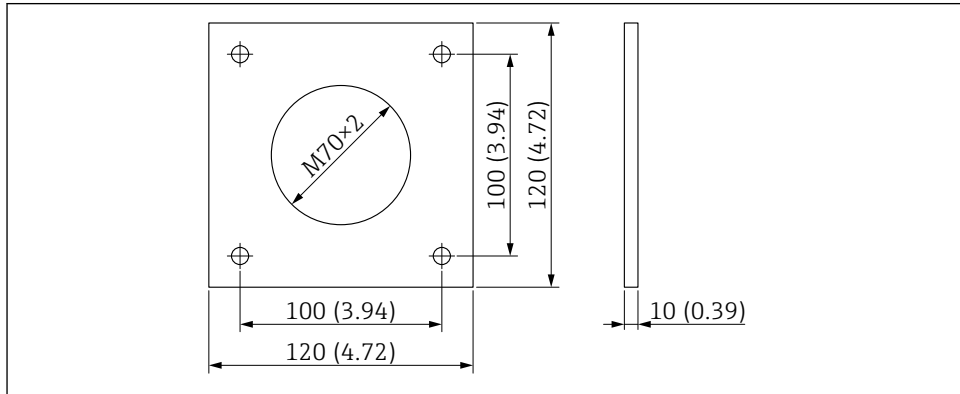

A0040862

7 Dimensioni della piastra di montaggio in alluminio per il sensore rotondo a due aste. Unità di misura mm (in)

## 6.7 Sensore a due aste, rettangolare

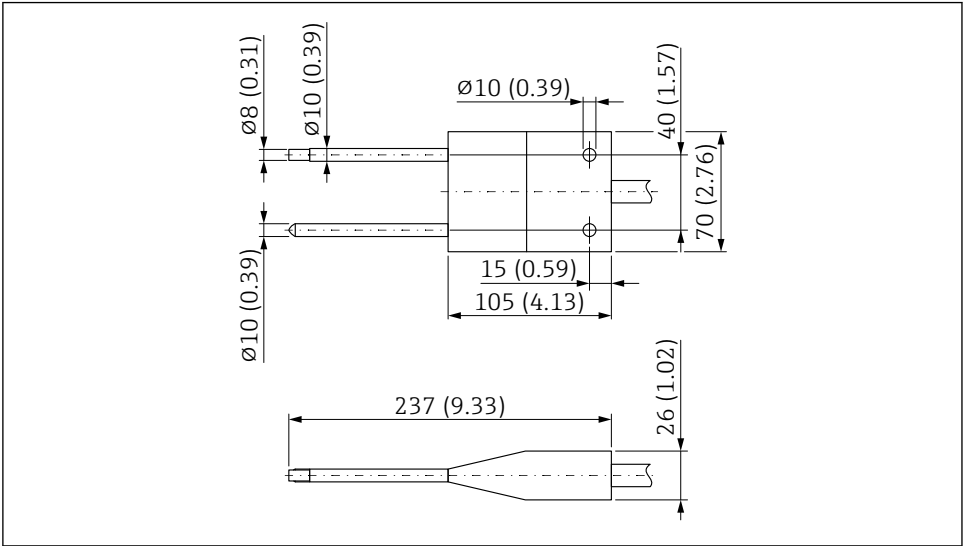

A0040851

8 Dimensioni del sensore a due aste, rettangolare. Unità di misura mm (in)

## 6.8 Trasmettitore

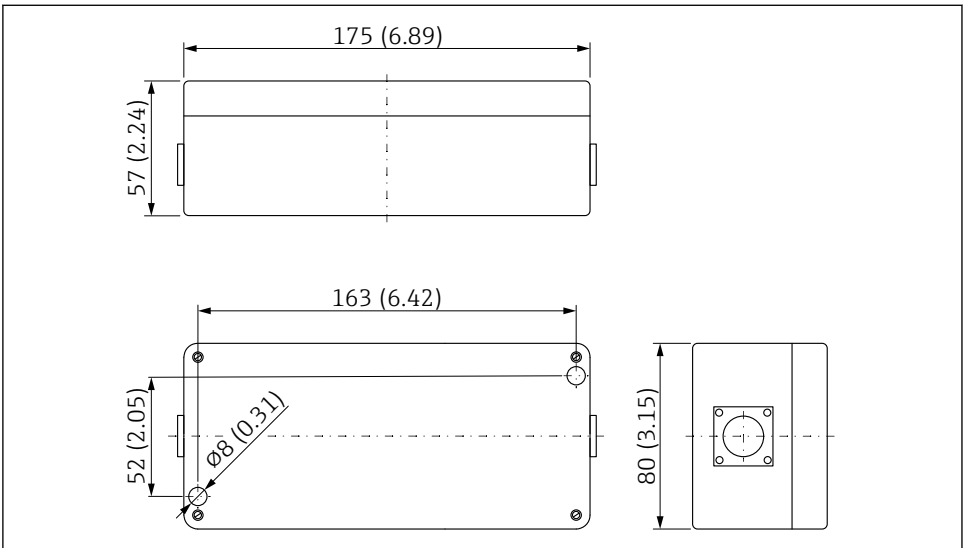

A0044492

9 Dimensioni del trasmettitore. Unità di misura mm (in)

## 6.9 Custodia elettronica ATEX

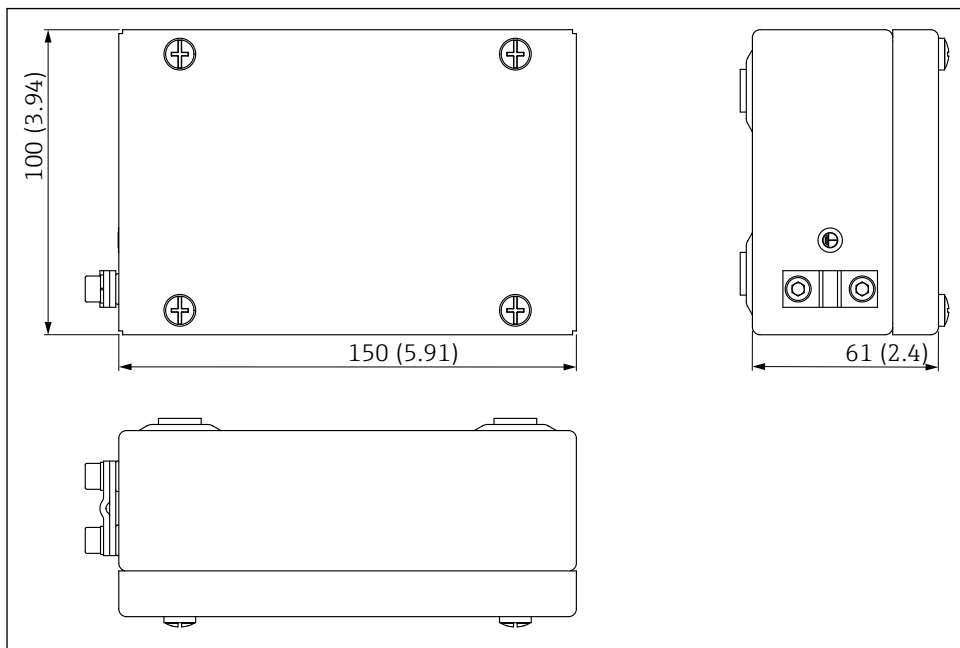

A0053050

10 Dimensione della custodia elettronica ATEX. Unità di misura mm (in)

## 6.10 Verifica finale del montaggio

Dopo aver installato il dispositivo, eseguire le seguenti verifiche:

- Il dispositivo è integro (controllo visivo)?
- Se presenti: il numero e le etichette dei punti di misura sono corretti?
- Le connessioni sono stabilite in modo corretto e sono protette contro le sollecitazioni meccaniche?
- Il dispositivo è posizionato in modo stabile nell'eventuale flangia di montaggio/telaio di montaggio (ispezione visiva)?
- La copertura o il flusso di materiale sulle aste del sensore è sufficiente?

## 7 Connessione elettrica

### 7.1 Requisiti di connessione

#### 7.1.1 Specifiche cavi

I cavi di collegamento sono disponibili in diverse versioni e lunghezze (in base al modello).

##### **Dispositivo con connettore a 10 pin**

I cavi di collegamento con attacco a 10 pin preassemblato sul lato dispositivo sono disponibili in diverse lunghezze standard:

- 4 m (13 ft)
- 10 m (32 ft)
- 25 m (82 ft)

cavo schermato **UNITRONIC PUR CP**, doppiini intrecciati  $6 \times 2 \times 0,25 \text{ mm}^2$  (0,01 in<sup>2</sup>), guaina PUR resistente a oli e sostanze chimiche.

#### 7.1.2 Specifiche del cavo per il collegamento del sensore HF

**Cavo HF tra il trasmettitore e il sensore rettangolare a due aste / sensore rotondo a due aste**

- Lunghezza: 2,5 m (8,2 ft)
- Temperatura: 127 °C (261 °F) max.
- Materiale: PTFE

### 7.2 Connessione del misuratore

#### 7.2.1 Assegnazione dei morsetti

##### **Trasmettitore**

I trasmettitori sono dotati di serie di un connettore MIL a 10 pin.

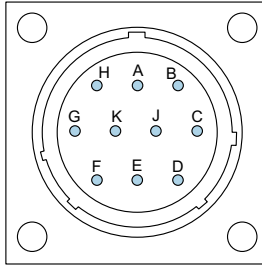

A0037415

#### 11 Assegnazione del connettore a 10 pin

- A Alimentazione 12 ... 24 V<sub>DC</sub> stabilizzata  
Colore del filo: rosso (RD)
- B Alimentazione 0 V<sub>DC</sub>  
Colore del filo: blu (BU)
- D 1° valore positivo analogico (+), umidità del materiale  
Colore del filo: verde (GN)
- E 1° linea di ritorno analogica (-), umidità del materiale  
Colore del filo: giallo (YE)
- F RS485 A (da abilitare obbligatoriamente)  
Colore del filo: bianco (WH)
- G RS485 B (da abilitare obbligatoriamente)  
Colore del filo: marrone (BN)
- C Bus IMP RT  
Colore del filo: grigio (GY) / rosa (PK)
- J Bus IMP COM  
Colore del filo: blu (BU) / rosso (RD)
- K 2° valore positivo analogico (+)  
Colore del filo: rosa (PK)
- E 2° linea di ritorno analogica (-)  
Colore del filo: grigio (GY)
- H Schermatura (con messa a terra sul sensore. Verificare la corretta messa a terra dell'installazione!)  
Colore del filo: trasparente

#### Equalizzazione di potenziale

La schermatura è collegata a terra sul trasmettitore.

## 7.2.2 Esempio di collegamento di un connettore a 10 pin

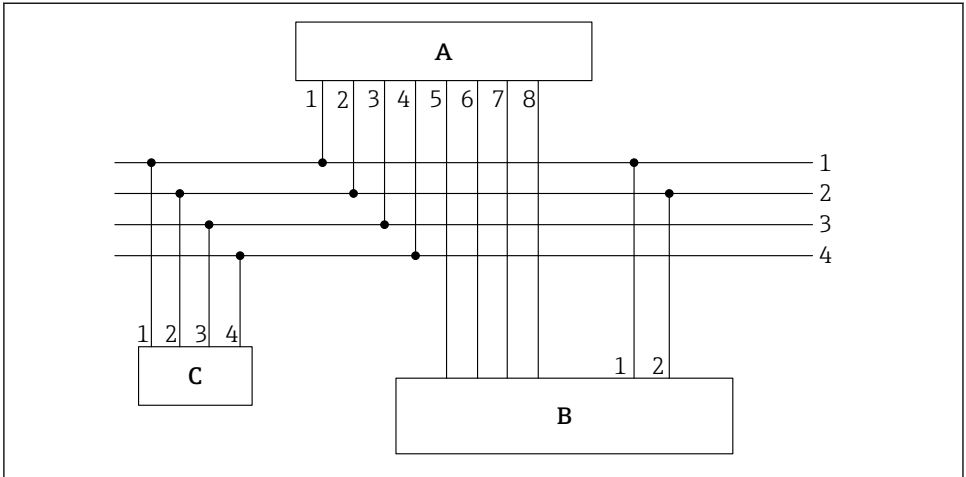

A0037418

**12** Esempio di collegamento, cavo con connettore a 10 pin (lato dispositivo) e ferrule all'estremità del cavo

- A Trasmettitore  
 B PLC/scatola di distribuzione  
 C Display separato (opzionale)
- 1 Alimentazione 0 V<sub>DC</sub>  
 Colore del filo: blu (BU)
  - 2 Alimentazione 12 ... 24 V<sub>DC</sub> stabilizzata  
 Colore del filo: rosso (RD)
  - 3 Bus IMP RT  
 Colore del filo: grigio (GY)/rosa (PK)
  - 4 Bus IMP COM  
 Colore del filo: blu (BU)/rosso (RD)
  - 5 1° uscita in corrente (+), analogica  
 Colore del filo: verde (GN)
  - 6 1° uscita in corrente (-), analogica  
 Colore del filo: giallo (YE)
  - 7 2° uscita in corrente (+), analogica  
 Colore del filo: rosa (PK)
  - 8 2° uscita in corrente (-), analogica  
 Colore del filo: grigio (GY)

**i** Il contenuto di umidità determinato e i valori di conducibilità/temperatura possono essere trasmessi direttamente a un PLC attraverso uscite analogiche 0 ... 20 mA/ 4 ... 20 mA o essere richiamati attraverso l'interfaccia seriale (bus IMP) tramite il display (opzionale).

## 7.3 Verifica finale delle connessioni

- Il dispositivo e il cavo sono integri (controllo visivo)?
- La tensione di alimentazione corrisponde alle specifiche sulla targhetta?
- Le connessioni sono stabilite in modo corretto e sono protette contro le sollecitazioni meccaniche?

## 8 Opzioni operative

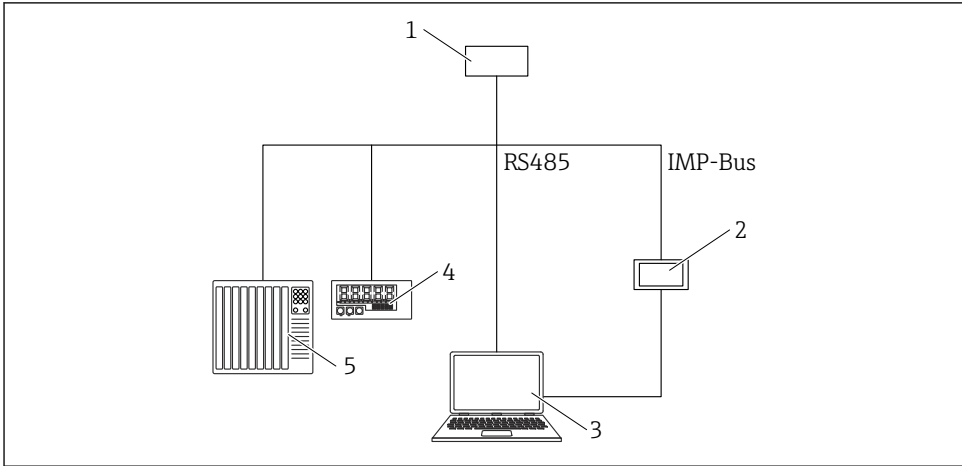

A0046938

- 1 *Trasmettitore*
- 2 *Display separato*
- 3 *Computer*
- 4 *Display a LED*
- 5 *PLC o computer di dosaggio acqua*



## 9 Messa in servizio

### 9.1 Note generali

#### AWISO

#### Pericolo di sovratensioni

- ▶ Quando si eseguono lavori di saldatura sull'impianto, verificare che i collegamenti elettrici di tutte le sonde siano staccati
- ▶ Utilizzare un'alimentazione stabilizzata di 12 ... 24 V<sub>DC</sub>
- ▶ Utilizzare un'alimentazione isolata galvanicamente
- ▶ Per assicurare una misura corretta, le tensioni di linea devono avere lo stesso potenziale di terra
- ▶ Evitare i campi elettromagnetici nelle immediate vicinanze delle sonde

#### AWISO

#### Danneggiamento dell'elettronica

- ▶ La sonda non deve essere collegata al trasmettitore durante l'installazione

### 9.2 Uscite analogiche per i valori misurati

I valori misurati vengono emessi come segnali di corrente attraverso l'uscita analogica. Il sensore può essere impostato a 0 ... 20 mA o 4 ... 20 mA.

- Uscita 1: umidità in % (impostazione variabile)  
Il campo dell'uscita 1 può essere impostato in fabbrica o successivamente (impostazione variabile) come necessario tramite il display separato (disponibile in opzione), ad es. 0 ... 10 %, 0 ... 20 % o 0 ... 30 %, ecc.
- Uscita 2: conducibilità 0 ... 5 mS/cm o temperatura 0 ... 70 °C (32 ... 158 °F) oppure, opzionalmente, la deviazione standard durante la misura dell'umidità

È anche possibile dividere l'uscita 2 in due campi per misurare sia la conducibilità che la temperatura, usando il campo 4 ... 11 mA per la temperatura e il campo 12 ... 20 mA per la conducibilità. L'uscita 2 commuta automaticamente tra queste due finestre ogni 5 s.

Le due uscite analogiche possono essere adattate separatamente. Per un'uscita in tensione di 0 ... 10 V c.c., è possibile usare un resistore da 500 Ω lato controllore.

#### 9.2.1 Possibili impostazioni per le uscite analogiche

Sono quindi possibili diverse impostazioni per le uscite analogiche 1 e 2:

#### Uscite analogiche

##### Selezione:

- 0 ... 20 mA
- 4 ... 20 mA



L'uscita in corrente può anche essere impostata in modo inverso per controllori e applicazioni speciali.

- 20 ... 0 mA
- 20 ... 4 mA

## Canali delle uscite analogiche

 Le uscite analogiche possono essere impostate in modi differenti con le seguenti opzioni:

### Umidità, temperatura

Uscita 1 per umidità, uscita 2 per temperatura materiale.

### Umidità, conducibilità

Uscita 1 per umidità, uscita 2 per conducibilità nel campo 0 ... 20 mS/cm o 0 ... 50 mS/cm

### Umidità, temperatura/conducibilità

Uscita 1 per umidità, uscita 2 per temperatura materiale e conducibilità con commutazione automatica della finestra.

### Umidità, deviazione standard dell'umidità

Uscita 1 per umidità, uscita 2 per la deviazione standard della misura dell'umidità (per essiccatori a letto fluido, ad esempio).

## Campo di umidità

Il campo di umidità e il campo di temperatura sulle uscite 1 e 2 possono essere configurati separatamente.

- **Campo di umidità in %**
  - Valore massimo: ad es. 100 % in volume o in relazione alla massa totale
  - Valore minimo: 0 %
- **Campo di temperatura in °C**
  - Valore massimo: 100 °C
  - Valore minimo: 0 °C
- **Conducibilità in mS/cm**
  - Valore massimo di 20 mS/cm o 0 ... 50 mS/cm
  - Valore minimo di 0 mS/cm

 I sensori possono misurare la conducibilità nel campo 0 ... 2 mS/cm, in base al tipo di sensore e all'umidità. L'uscita viene impostata in fabbrica su 0 ... 20 mS/cm.

## 9.3 Modalità operativa

La configurazione del sensore viene preimpostata in fabbrica prima della consegna. Questa impostazione del dispositivo può essere successivamente ottimizzata in base alle condizioni del processo.

### Modalità di misura e parametri:

È possibile modificare le seguenti impostazioni del sensore

- Modalità di misura C - Cyclic (impostazione predefinita per i sensori con misura ciclica).
- Tempo medio, velocità di reazione dei valori misurati
- Taratura (se vengono usati materiali diversi)
- Funzione filtro
- Precisione di misura su valore singolo

 Ognuna di queste impostazioni viene mantenuta anche allo spegnimento del sensore, in quanto vengono tutte salvate nella memoria non volatile del sensore.

### 9.3.1 Modalità operativa

Alla consegna, il sensore è configurato in modalità **CA** per applicazioni di processo generali. In funzione dell'applicazione, sono disponibili 6 diverse modalità operative.

- **Modalità CS** (Cyclic-Successive)  
Per cicli di misura molto brevi nell'ordine dei secondi (ad es. 1 ... 10 s) senza media e senza funzioni di filtro, e con fino a 100 misure al secondo internamente e un tempo di ciclo di 250 ms sull'uscita analogica
- **Modalità CA** (Cyclic Average Filter)
  - Media standard per processi di misura veloci ma continui, con filtraggio semplice e precisione fino a  $\pm 0,3$  %
  - La modalità CA viene utilizzata anche per registrare i valori grezzi, senza media e filtraggio, per le successive operazioni di analisi e determinazione della modalità operativa ottimale
  - Tempo medio massimo 25 s
- **Modalità CF** (Cyclic Floating Average with Filter)
  - Media mobile per processi di misura molto lenti e continui, con filtraggio semplice e precisione fino a  $\pm 0,3$  %
  - Tempo medio massimo 255 s
- **Modalità CK** (Cyclic Kalman with Boost Filter)  
Per applicazioni complesse in miscelatori ed essiccatori
- **Modalità CC** (Cyclic Cumulated)  
Con totalizzazione automatica della misura del volume di umidità in un processo batch, senza controllore PLC
- **Modalità CH** (Cyclic Hold)  
Misura del volume di umidità con funzione di filtro automatica, ideale per processi batch brevi con tempi di batch fino a 2 s, per l'uso senza controllore PLC

## 9.4 Set di curve di taratura B per cereali

Per la misura dei diversi tipi di cereali, è possibile salvare nel sensore curve di taratura speciali per mais, segale, grano, orzo, soia, ecc. e attivarle tramite il display separato.

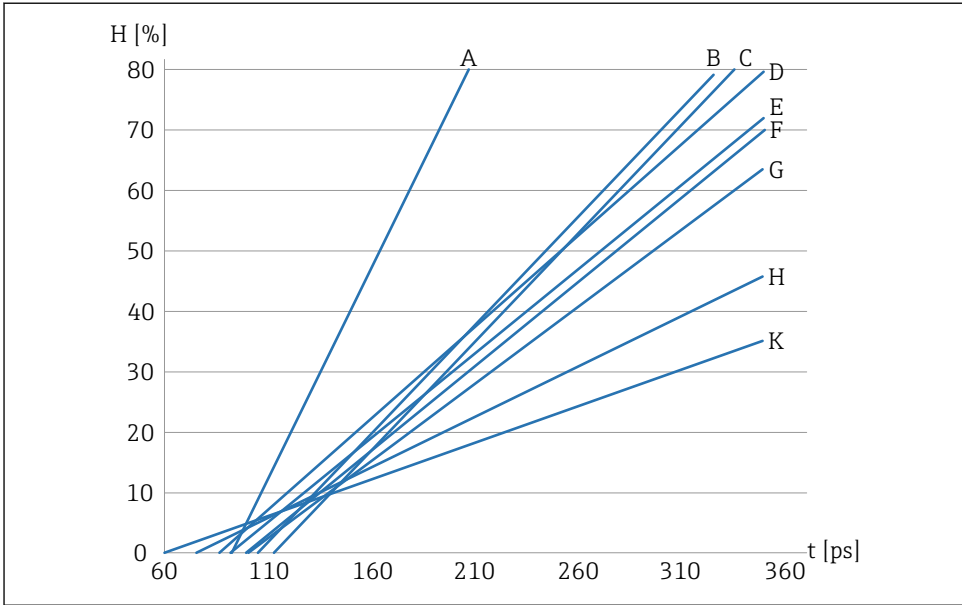

A0044421

13 Set di curve di taratura B (Cal.A, Cal.B, Cal.C, Cal.D, Cal.E, Cal.F, Cal.G, Cal.H, Cal.K)

H Umidità gravimetrica; %

t Tempo di transito radar; picosecondi

A Cal.A, semi di girasole

B Cal.B, orzo con compensazione in temperatura a 60 °C (140 °F)

C Cal.C, grano, mais, segale; con compensazione in temperatura a 60 °C (140 °F)

D Cal.D, soia senza compensazione in temperatura

E Cal.E, orzo senza compensazione in temperatura

F Cal.F, grano, mais, segale; senza compensazione in temperatura

G Cal.G, soia con compensazione in temperatura a 60 °C (140 °F)

H Cal.H, semi di canola e semi oleosi

K Cal.K (Cal.14), aria/acqua 0 ... 100 %

Il grafico mostra le curve di taratura lineari (Cal.A ... Cal.K) salvate per vari tipi di cereali che possono essere selezionate nel dispositivo. L'umidità gravimetrica (H) è indicata in percentuale sull'asse y, mentre il tempo di transito radar associato (t), espresso in picosecondi, è rappresentato sull'asse x. Il tempo di transito radar viene visualizzato simultaneamente al valore di umidità durante la misura dell'umidità. In aria, i dispositivi misurano a un tempo di trasmissione radar di 60 ps circa, 145 ps nelle sfere in vetro asciutte.

**i** Per le applicazioni generiche con solidi sfusi (ad es. sabbia, ghiaia, pietrisco, trucioli di legno) è disponibile su richiesta il set di curve di taratura A.

**📖** **Display separato** SD02333M - Descrizione del funzionamento e taratura del materiale.

### 9.4.1 Installazione all'interno o in corrispondenza della tramoggia di scarico

Con questo tipo di installazione, è importante impostare la giusta curva di taratura in base al tipo di cereale, in modo che l'umidità finale venga visualizzata correttamente come valore di umidità assoluta.

Se il prodotto viene scaricato continuamente e la superficie di misura è sempre coperta di cereali, è necessario impostare una curva di taratura con compensazione in temperatura, in caso di grandi variazioni della temperatura di processo.

Per misurare e visualizzare con precisione i valori di umidità assoluta nel punto di scarico, la curva di taratura deve essere impostata correttamente e regolata con precisione.

Una volta che il dispositivo è stato messo a punto per tutti i possibili tipi di cereali, questi parametri vengono memorizzati in modo permanente nel dispositivo. Se il tipo di materiale da misurare cambia, l'utente non deve fare altro che selezionare la curva di taratura corrispondente durante il funzionamento, dato che l'influenza del punto di installazione rimane costante e anche la densità apparente all'interno di un prodotto è sostanzialmente la stessa.

#### Impostazioni disponibili

- La curva di taratura dei cereali può essere configurata a seconda del tipo
- A seconda del punto di installazione, è possibile procedere a una correzione dell'offset del punto di zero per la curva di taratura selezionata



Per la regolazione di precisione, è consigliabile utilizzare il display separato. Il dispositivo può essere regolato con precisione solo quando è installato nel sistema, dato che il punto di installazione e la densità apparente del cereale hanno una notevole influenza sulla misura dell'umidità.

La regolazione di precisione deve essere effettuata separatamente per ogni tipo di cereale.

#### La misura dell'umidità assoluta dipende dai seguenti parametri:

- Punto di installazione (ad es. oggetti metallici nel campo di misura)
- Densità apparente del materiale



Se uno di questi parametri cambia, è necessario selezionare un'altra curva di taratura se si desidera visualizzare l'umidità come valore di umidità assoluta.

## 9.5 Impostazioni

### 9.5.1 Taratura del materiale

Nel sensore vengono salvate diverse tarature, in base al tipo di applicazione prevista.

Nella voce di menu **Material calibration** è possibile selezionare, tramite il display separato opzionale, la taratura richiesta per la propria applicazione.

È anche possibile effettuare le proprie tarature e sovrascrivere una curva di taratura esistente.



**Display separato SD02333M** - Descrizione del funzionamento e taratura del materiale.

## 9.6 Funzioni speciali

Le funzioni speciali disponibili sono descritte nelle Istruzioni di funzionamento del dispositivo.

# 10 Diagnostica e ricerca guasti

Alla consegna, il dispositivo è normalmente preparato con il set di taratura B e Cal.14 (aria/acqua 0 ... 100 %).

La regolazione fine per raggiungere una precisione di  $\pm 0,3$  % in relazione al valore di laboratorio può essere eseguita tramite un PLC o il display separato (opzionale).

### Regolazione fine con il PLC

In base al PLC in uso, è possibile applicare un offset/spostamento parallelo nel PLC. Il parametro può avere nomi differenti a seconda del PLC (es. carico iniziale, punto zero, offset, campo di misura, ecc.).

- ▶ Applicare un offset/spostamento parallelo nel PLC
  - ↳ Contattare il produttore del PLC

### Regolazione fine con il display separato

- ▶ Eseguire la regolazione fine/spostamento parallelo nel dispositivo tramite il parametro **Offset**

## 10.1 Valore di umidità differente

Se, alla messa in servizio, il valore di umidità del dispositivo si discosta di oltre  $\pm 0,3$  % dal valore di laboratorio, ciò può essere dovuto a quanto segue:

### Installazione scorretta nel flusso di materiale

La superficie di misura deve essere sufficientemente coperta. **Deve** essere garantito un flusso stabile di materiale.

- ▶ Correggere l'installazione o il flusso di materiale
  - ↳ Un video del flusso di materiale durante il processo batch può essere utile per scopi di analisi.

### La curva di taratura impostata è scorretta

Il dispositivo viene fornito con la curva di taratura Cal.14 (aria/acqua 0 ... 100 %).

- ▶ Selezionare una curva di taratura adeguata.

### Scala di umidità impostata scorrettamente nel PLC

Nel dispositivo, una scala di umidità 0 ... 20 % corrisponde all'uscita in corrente 0 ... 20 mA o 4 ... 20 mA.

- ▶ Inserire nel PLC la scala di umidità 0 ... 20 %.
  - ↳ Contattare il produttore del PLC

## Le curve di taratura salvate non corrispondono al materiale

Nel caso di materiali in cui la pendenza non corrisponde approssimativamente a una curva di taratura salvata nel dispositivo, può essere necessaria una taratura a 2 punti (campioni di materiale secco e umido) nel PLC o nel sensore.

- ▶  **Display separato SD02333M** - Descrizione del funzionamento e taratura del materiale

## Elaborazione dai scorretta

In caso di elaborazione imprecisa dei dati, controllare il valore di umidità visualizzato nel PLC.

1. Collegare il dispositivo al display separato
2. Confrontare il valore di umidità mostrato nel PLC con quello visualizzato sul display
3. Per un ciclo di prova, impostare la modalità **CS** nel dispositivo
4. Dopo il ciclo di prova, reimpostare la modalità operativa su **CA**

## Le condizioni di avvio/arresto non sono corrette

- Condizione di avvio: tempo in secondi o kg sulla bilancia
- Condizione di arresto: solitamente, % del peso target
- ▶ Controllare le condizioni di avvio/arresto impostate nel PLC
  - ↳ Contattare il produttore del PLC

 Se le soluzioni qui presentate non permettono di risolvere il problema, contattare il reparto di assistenza del produttore.



71698807

[www.addresses.endress.com](http://www.addresses.endress.com)

---