

Stručné pokyny k obsluze **Liquiphant FailSafe FTL85**

Vibrační
Hladinový spínač v kapalinách



Tento Stručný návod k obsluze nenahrazuje
Návod k obsluze přístroje.
Podrobné informace lze vyhledat v návodu
k obsluze a v další dokumentaci.

K dispozici pro všechny verze přístroje:

- internetu: www.endress.com/deviceviewer
- smartphone/tablet: Aplikace Endress
+Hauser Operations

1 Související dokumenty

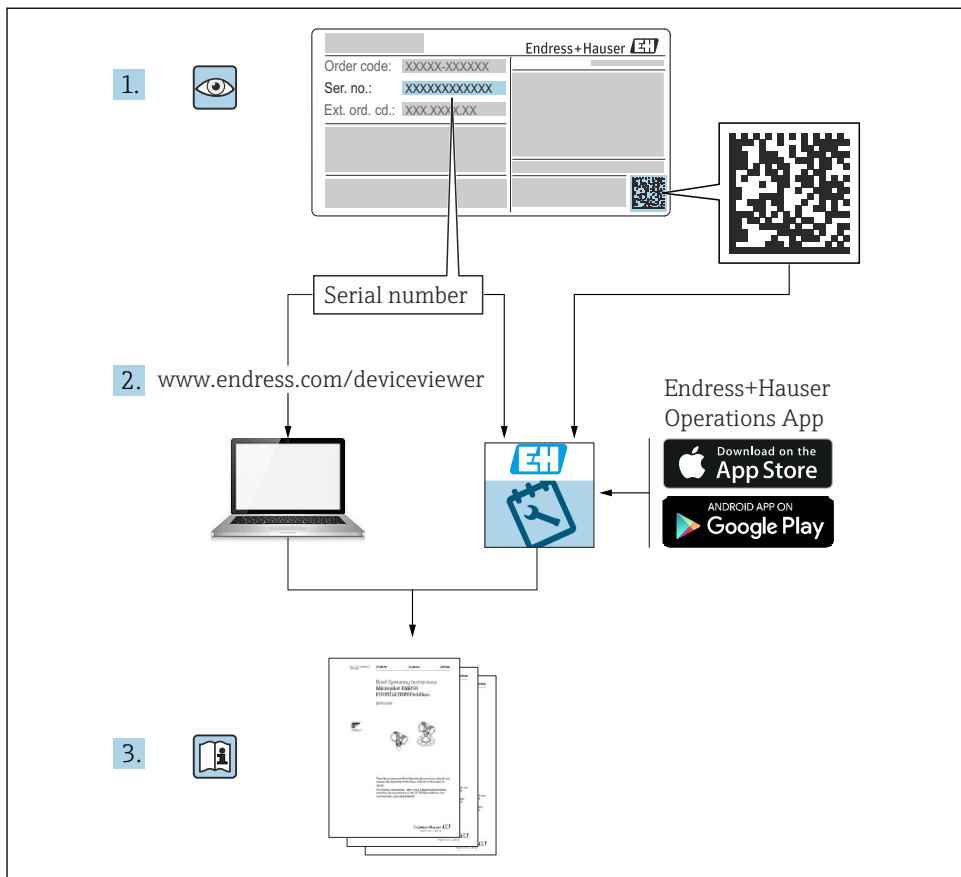

A0023555

2 O tomto dokumentu

2.1 Použité symboly

2.1.1 Výstražné symboly

⚠ NEBEZPEČÍ

Tento symbol upozorňuje na nebezpečnou situaci. Pokud se této situaci nevyhnete, bude to mít za následek vážné nebo smrtelné zranění.

⚠ VAROVÁNÍ

Tento symbol upozorňuje na nebezpečnou situaci. Pokud se této situaci nevyhnete, může to mít za následek vážné nebo smrtelné zranění.

UPOZORNĚNÍ

Tento symbol upozorňuje na nebezpečnou situaci. Pokud se této situaci nevyhnete, bude to mít za následek menší nebo střední zranění.

OZNÁMENÍ

Tento symbol obsahuje informace o postupech a dalších skutečnostech, které nevedou ke zranění osob.

2.1.2 Elektrické symboly

 Uzemnění

Uzemněná svorka, uzemněná pomocí zemnicího systému.

 Ochranné zemnění (PE)

Zemnicí svorka, která musí být připojena k zemi před provedením jakéhokoli dalšího připojení.

Zemnicí svorky jsou umístěné uvnitř a vně zařízení.

2.1.3 Symboly nástrojů

 Plochý šroubovák

 Klíč na inbusové šrouby

 Klíč otevřený plochý

2.1.4 Symboly pro určité typy informací

 Povoleno

Procedury, postupy a kroky, které jsou povolené.

 Zakázáno

Procedury, postupy a kroky, které jsou zakázané.

 Tip

Označuje doplňující informace

 Odkaz na dokumentaci

 1., 2., 3.

Řada kroků



Poznámka nebo jednotlivý krok, které je třeba dodržovat

2.1.5 Symboly v grafice

A, B, C... oohled

1, 2, 3... čísla položek

 Prostor s nebezpečím výbuchu

 Bezpečný prostor (bez nebezpečí výbuchu)

3 Obecné bezpečnostní pokyny

3.1 Požadavky na personál

Obsluha musí splnit následující požadavky, aby mohla provádět nezbytné úkoly, např. uvádění do provozu a údržbu:

- ▶ Školení, kvalifikovaní odborníci musí mít pro tuto konkrétní funkci a úkol odpovídající kvalifikaci.
- ▶ Musí mít pověření vlastníka/provozovatele závodu.
- ▶ Musí být obeznámeni s národními předpisy.
- ▶ Musí si prostudovat a pochopit pokyny v návodu k obsluze a doplňkové dokumentaci.
- ▶ Respektovat a dodržovat základní podmínky

3.2 Určené použití

- Používejte zařízení pouze pro kapaliny
- Nesprávné použití může představovat nebezpečí
- Ujistěte se, že měřicí zařízení je během provozu bez závad
- Zařízení používejte pouze pro média, vůči nimž mají smáčené materiály odpovídající úroveň odolnosti
- Nepřekračujte ani nesnižujte příslušné mezní hodnoty pro zařízení
 -  Další podrobnosti naleznete v technické dokumentaci

3.2.1 Nesprávné použití

Výrobce neodpovídá za škody způsobené nesprávným používáním přístroje nebo použitím pro účely, pro které není určen.

Další nebezpečí

V důsledku přenosu tepla z procesu může teplota skříně elektroniky a v ní obsažených sestav během provozu stoupnout na 80 °C (176 °F).

Nebezpečí popálení při kontaktu s povrchem!

- ▶ Je-li to potřeba, zajistěte ochranu před dotykem, předejdete tak popálení.

3.3 Bezpečnost na pracovišti

Při práci na zařízení a s ním:

- ▶ Používejte předepsané osobní ochranné pomůcky podle federálních/národních předpisů.

3.4 Bezpečnost provozu

Nebezpečí zranění!

- ▶ Zařízení provozujte pouze tehdy, je-li v řádném technickém stavu, bez chyb a závad.
- ▶ Za zajištění bezporuchového provozu zařízení odpovídá provozovatel.

Úpravy zařízení

Neoprávněné úpravy zařízení nejsou povoleny a mohou vést k nepředvídatelným nebezpečím.

- ▶ Pokud bude přesto nutné provést úpravy, vyžádejte si konzultace u společnosti Endress +Hauser.

Opravy

Pro zaručení provozní bezpečnosti a spolehlivosti:

- ▶ Opravy na zařízení provádějte pouze tehdy, je-li to výslovně povoleno.
- ▶ Dodržujte federální/národní předpisy týkající se opravy elektrického zařízení.
- ▶ Používejte pouze originální náhradní díly a příslušenství od Endress+Hauser.

Prostředí s nebezpečím výbuchu

Chcete-li eliminovat nebezpečí pro osoby nebo zařízení, když je zařízení používáno v prostředí s nebezpečím výbuchu (např. ochrana proti výbuchu):

- ▶ Zkontrolujte typový štítek a ověřte, zda lze objednané zařízení použít pro zamýšlený účel v prostředí s nebezpečím výbuchu.
- ▶ Dodržujte specifikace v samostatné doplňkové dokumentaci, která je nedílnou součástí této příručky.

3.5 Bezpečnost produktu

Toto zařízení je navrženo v souladu se správnou technickou praxí, aby splňovalo nejnovější bezpečnostní požadavky, bylo řádně otestováno a opustilo továrnu ve stavu, ve kterém je bezpečný pro provoz.

Splňuje obecné bezpečnostní normy a zákonné požadavky. Splňuje také směrnice EU uvedené v prohlášení o shodě EU specifického pro dané zařízení. Endress+Hauser to potvrzuje připojením značky CE na zařízení.

3.6 Funkční bezpečnost SIL

U přístrojů, které se používají v aplikacích relevantních pro funkční bezpečnost, se musí přísně dodržovat příručka k funkční bezpečnosti.

3.7 Bezpečnost IT

Poskytujeme záruku pouze tehdy, když je přístroj instalován a používán tak, jak je popsáno v návodu k obsluze. Přístroj má zabudovaný bezpečnostní mechanismus, aby uživatelé nemohli omylem změnit nastavení.

Zajistěte ochranu zařízení a přenos dat do zařízení i z něj

- ▶ IT bezpečnostní opatření stanovené ve vlastní bezpečnostní politice majitele nebo obsluhy provozu musí být zavedena těmito majiteli nebo obsluhou provozu.

4 Přejímka a identifikace výrobku

4.1 Vstupní přejímka

Během vstupní přejímky zkontrolujte následující aspekty:

- Jsou objednáací kódy na dodacím listě a štítek na zařízení identické?
- Je zboží nepoškozené?
- Shodují se údaje na typovém štítku s údaji na dodacím listu?
- V případě potřeby (viz typový štítek): Jsou poskytnuty bezpečnostní pokyny, např. XA?

 Pokud některá z těchto uvedených podmínek není splněna, kontaktujte prodejní místo výrobce.

4.2 Identifikace výrobku

Přístroj lze identifikovat následujícími způsoby:

- Údaje na typovém štítku
- Rozšířený objednáací kód s rozpisem funkcí přístroje na dodacím listu
- Výrobní číslo ze štítků napište do *W@M Device Viewer* www.endress.com/deviceviewer. Zobrazují se všechny informace o měřicím přístroji spolu s přehledem rozsahu dodávané technické dokumentace.
- Zadejte sériové číslo na typovém štítku do aplikace *Endress+Hauser Operations* nebo naskenujte 2D maticový kód na typovém štítku pomocí aplikace *Endress+Hauser Operations*.

4.2.1 Modul s elektronikou

 Elektronickou vložku identifikujte pomocí objednáacího kódu na typovém štítku.

4.2.2 Typový štítek

Informace, které jsou vyžadovány zákonem a jsou relevantní pro zařízení, jsou uvedeny na typovém štítku.

4.2.3 Adresa výrobce

Endress+Hauser SE+Co. KG
Hauptstraße 1
79689 Maulburg, Německo

Místo výroby: Viz výrobní štítek.

4.3 Skladování a přeprava

4.3.1 Podmínky skladování

Používejte původní obal.

4.3.2 Skladovací teplota

-50 ... +80 °C (-58 ... +176 °F)

4.3.3 Přeprava přístroje

- Přístroj se na místo měření přepravujte v původním obalu.
- Držte přístroj za kryt, teplotní oddělovač, přírubu nebo prodlužovací trubku
- Nikdy nezvedejte přístroj za vibrační vidličku!
- Vibrační vidličku neohýbejte, nezkracujte ani neprodlužujte.
- Dodržujte bezpečnostní pokyny a přepravní podmínky pro přístroje vážící více než 18 kg (39,6 lb) (IEC 61010).

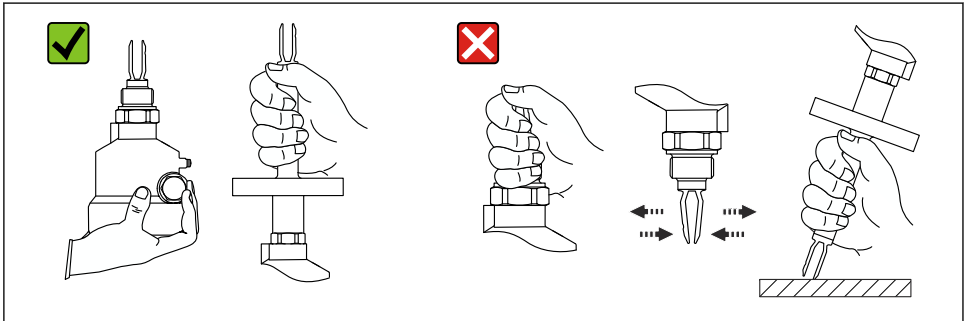

A0034846

1 Manipulace s přístrojem během přepravy

5 Montáž

VAROVÁNÍ

Při otevření zařízení ve vlhkém prostředí dojde ke ztrátě certifikovaného ochranného krytí.

- ▶ Zařízení otevírejte pouze v suchém prostředí!

Pokyn k montáži

- Libovolná orientace pro přístroje s délkou trubky přibližně do 500 mm (19,7 in)
- Vertikální orientace shora pro přístroj s dlouhou trubkou
- Minimální vzdálenost mezi vibrační vidličkou a stěnou nádrže nebo stěnou trubky: 10 mm (0,39 in)

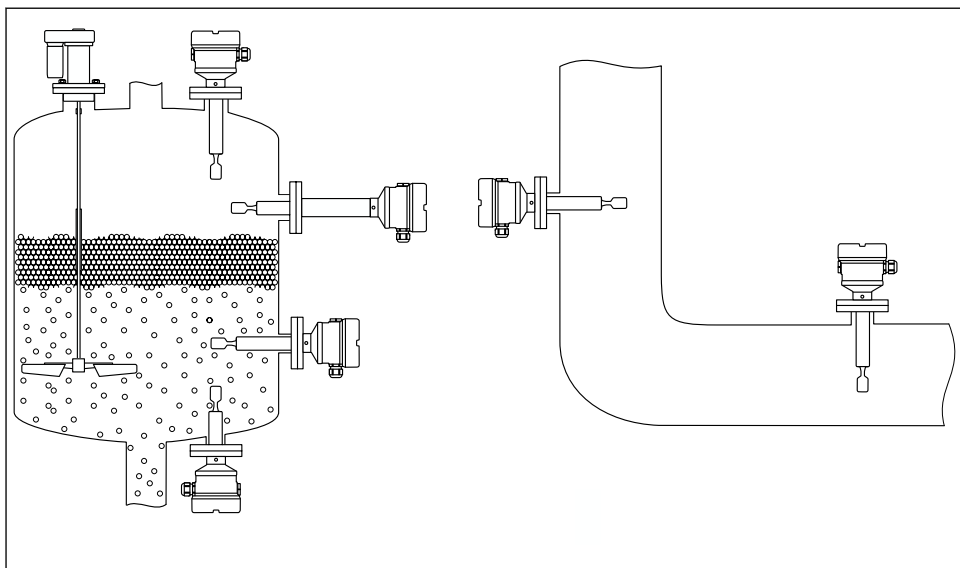

A0042.153

2 Příklad instalace pro nádobu, nádrž nebo trubku

5.1 Požadavky na instalaci

OZNÁMENÍ

Vrpy nebo nárazy způsobí poškození potaženého povrchu přístroje.

- Dbejte na to, aby se s přístrojem během veškerých montážních prací zacházelo řádně a profesionálně.



U senzorů s povlakem ECTFE nebo PFA je na přírubě upevněno těsnění z PTFE.

5.1.1 Nádob s tepelnou izolací

Pokud jsou teploty procesu vysoké, musí být přístroj umístěn do izolačního systému nádoby, aby se zamezilo zahřívání elektroniky v důsledku sálání nebo vedení tepla. Izolace nesmí v tomto případě být vyšší než krček přístroje.

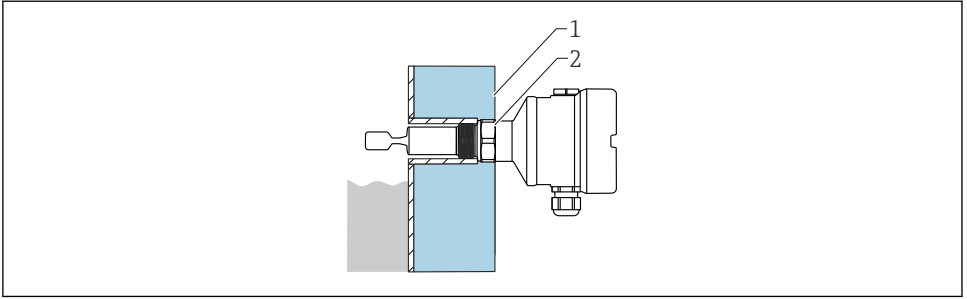

A0051616

3 Nádoba s tepelnou izolací (příklad)

- 1 Izolace nádoby
- 2 Izolace až po krček krytu max.

5.1.2 Vezměte v úvahu spínací bod

Následující údaje představují typické spínací body v závislosti na orientaci hladinového spínače.

- i** Minimální vzdálenost mezi vibrační vidličkou a stěnou nádrže nebo stěnou trubky:
10 mm (0,39 in)

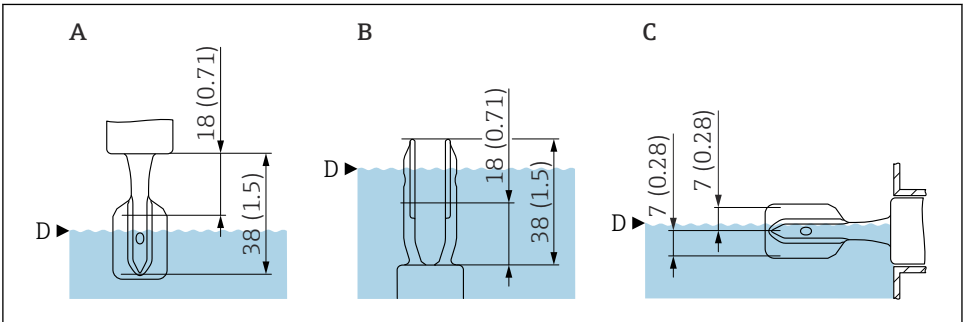

A0018008

4 Typické spínací body

- A Montáž shora
- B Montáž zespodu
- C Montáž ze strany
- D Spínací bod (při referenčních provozních podmínkách: 13 mm (0,51 in))

- i** Technická data referenčních provozních podmínek; viz Návod k obsluze a Technické informace.

- i** Mimo referenční provozní podmínky je spínací bod v oblasti vibrační vidličky.

5.1.3 Viskozita v závislosti na provozním režimu

i S ohledem na viskozitu média je třeba dodržovat omezení pro aplikace související s provozem souvisejícím s bezpečností, jak je uvedeno v Příručce funkční bezpečnosti.

Vyrovnejte vibrační vidličku tak, aby úzké strany vibrační vidličky směřovaly nahoru a dolů, aby mohla kapalina řádně odtékat.

Maximální detekce: $\leq 10\,000$ mPa·s

Minimální detekce: ≤ 350 mPa·s

Minimální detekce: nános $230 \dots 280$ °C ($450 \dots 536$ °F) ≤ 100 mPa·s

Nízká viskozita

i Je možné umístit vidlici do instalačního pouzdra.

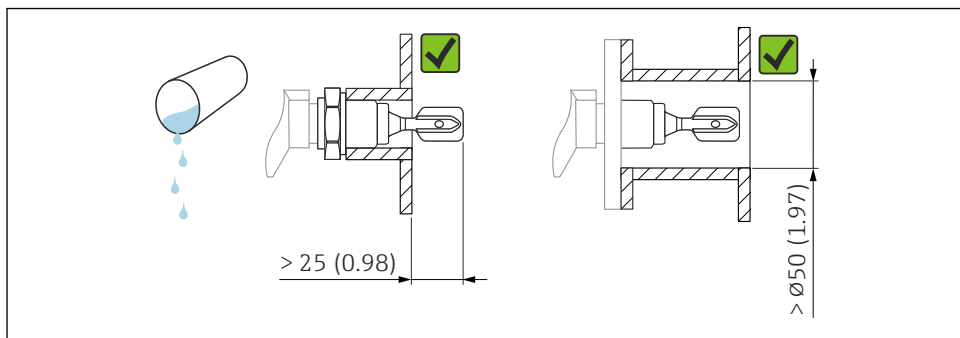

A0033297

5 Příklad instalace pro kapaliny s nízkou viskozitou. Jednotka měření mm (in)

Vysoká viskozita

OZNÁMENÍ

Kapaliny s vysokou viskozitou mohou vést ke zpoždění při spínání.

- ▶ Ujistěte se, že kapalina může bez problémů stékat z vidlice.
- ▶ Odstraňte otěpy z povrchu pouzdra.

i Vidlice musí být umístěna vně montážního pouzdra!

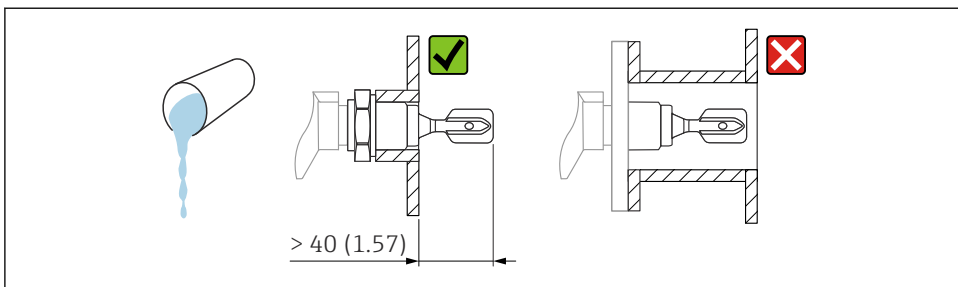

A0037346

6 Příklad instalace pro vysoce viskózní kapaliny. Jedinota měření mm (in)

5.1.4 Vyvarujte se nahromadění

OZNÁMENÍ

Tvorba nánosů může omezit aplikace během provozu souvisejícího s bezpečností.

► Viz Příručka funkční bezpečnosti.

Ujistěte se, že mezi předpokládanou úsadou v nádrži a vidlicí je dostatečný prostor.

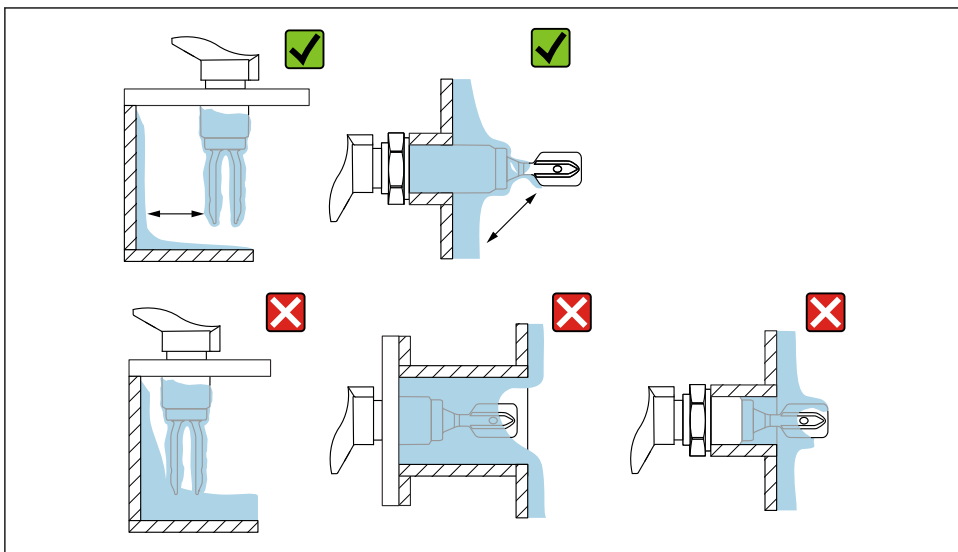

A0033239

7 Příklad instalace pro vysoce viskózní procesní média

5.1.5 Zohledněte mezeru

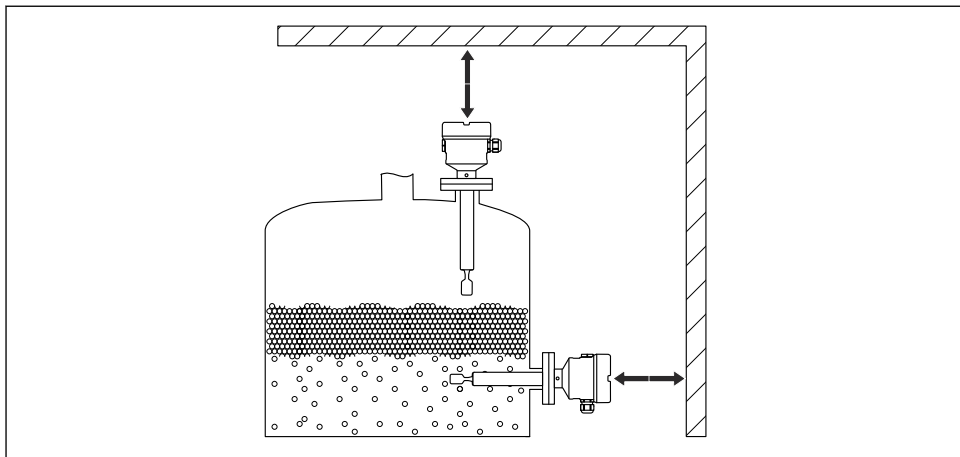

A0033236

8 Zohledněte mezeru mimo nádrž

5.1.6 Podepřete přístroj

OZNÁMENÍ

Pokud je přístroj nesprávně podepřen, otřesy a vibrace mohou poškodit potažený povrch.

- ▶ Používejte podpěru pouze ve spojení s plastovým povlakem z ECTFE nebo PFA.
- ▶ Používejte pouze vhodné podpěry.

Podepření přístroje pro případ výrazného dynamického zatížení. Maximální boční nosnost trubkových nástavců a senzorů: 75 Nm (55 lbf ft).

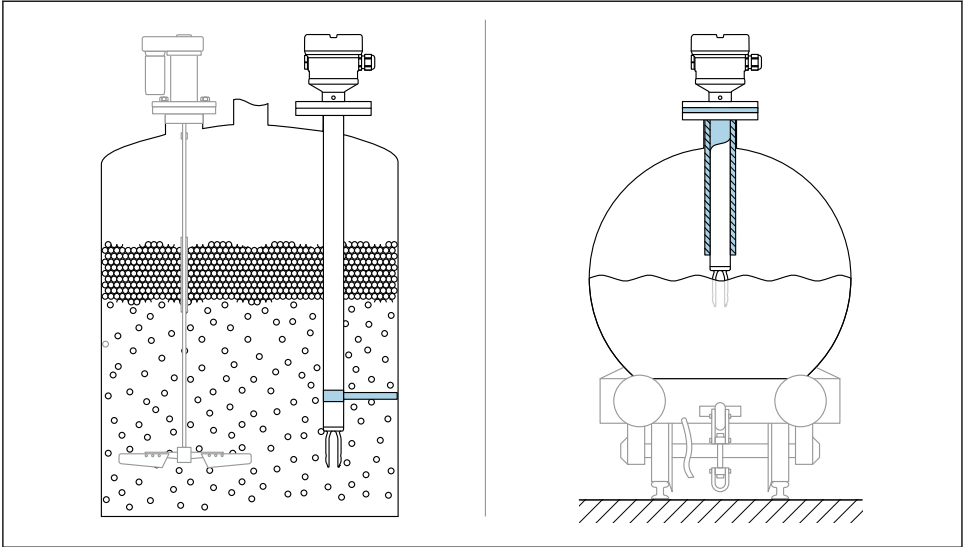

A0031874

9 Příklad y podepření pro případ dynamického zatížení

i Schválení pro námořnictví: V případě prodloužení potrubí nebo senzorů delších než 1 600 mm (63 in) je nutná podpora alespoň každých 1 600 mm (63 in).

5.2 Instalace přístroje

5.2.1 Požadované nástroje

- Šroubovák
- Otevřený klíč pro instalaci senzoru: SW32 nebo SW41
- Inbusový klíč pro zajišťovací šroub krytu

5.2.2 Nastavení orientace vibrační vidličky pomocí značky

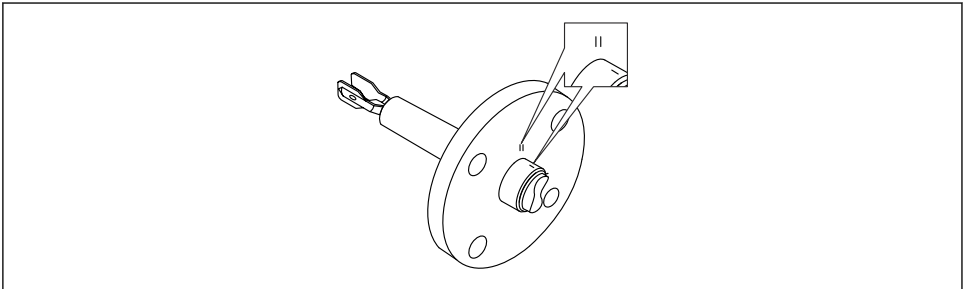

A0042207

10 Poloha vibrační vidličky při vodorovné instalaci v nádobě pomocí označení

5.2.3 Instalace přístroje v potrubí

- Rychlost proudění do 5 m/s s viskozitou 1 mPa·s a hustotou 1 g/cm³ (62,4 lb/ft³) (SGU). Zkontrolujte správné fungování při jiných podmínkách procesního média.
- Průtok nebude významně omezen, pokud je vibrační vidlička správně orientována a označení směřuje ve směru průtoku.
- Označení je viditelné po instalaci.
- Průměr trubky: ≥ 50 mm (2 in)

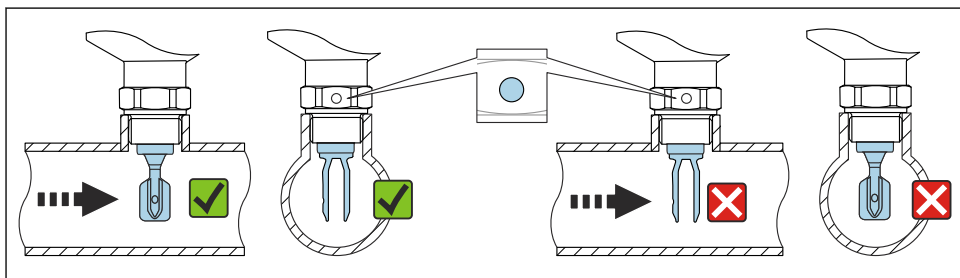

A0034851

11 Instalace do potrubí (vezměte v úvahu polohu vidlice a označení)

5.2.4 Zašroubování přístroje

- Otáčejte pouze šestihranným šroubem 15 ... 30 Nm (11 ... 22 lbf ft)
- Neotáčejte pomocí krytu.

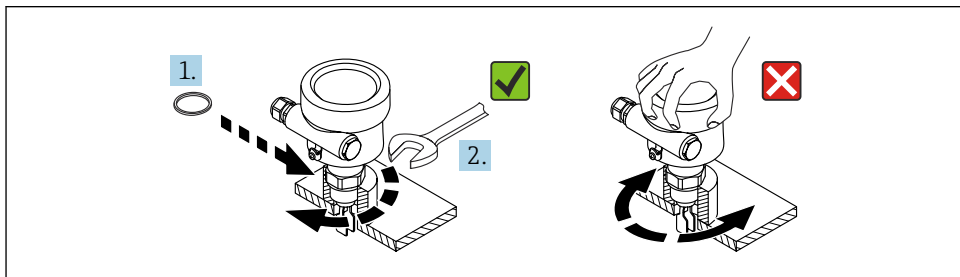

A0034852

12 Zašroubování přístroje

5.2.5 Orientace kabelového vstupu

Pro kryty typu F15 (316 L, hygienické), F27 (316 L)

Skříň elektroniky lze vyrovnat pomocí seřizovacího šroubu.

Vyrovnání krytu:

1. Otevřete kryt skříňě a povolte seřizovací šroub.

2. Otočte kryt do správné polohy.
3. Utáhněte seřizovací šroub maximálně 0,9 Nm a zavřete kryt skříňě.

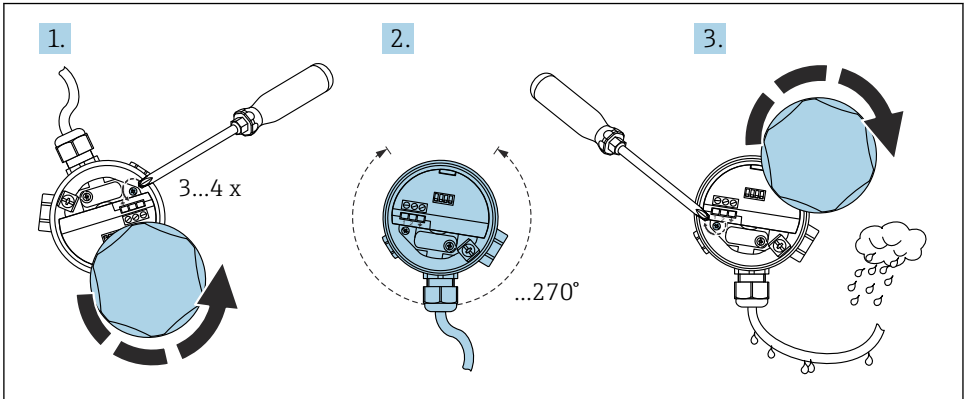

A0018018

Pro kryty typu F16 (plast), F13, F17, T13 (hliník)

Skříň elektroniky lze ručně vyrovnat.

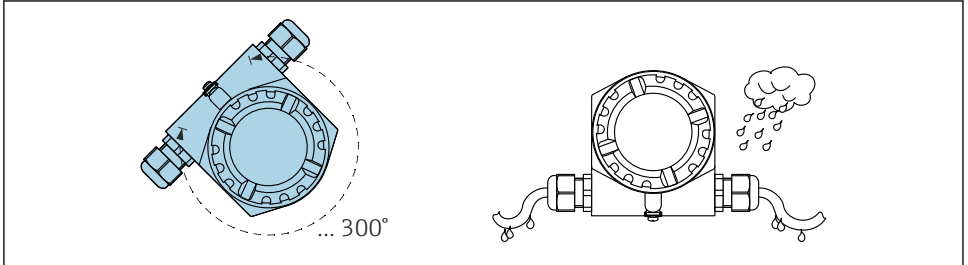

A0018022

5.2.6 Utěsnění krytu

OZNÁMENÍ

Nebezpečí poškození přístroje vlhkostí uvnitř krytu!

Těsnění O-kroužku na krytu skříňě může být zničeno mazivem na bázi minerálního oleje. To může umožnit pronikání vlhkosti do krytu.

- ▶ Pro těsnění O-kroužku na krytu skříňě používejte pouze schválené mazivo, jako je Syntheso Glep 1.

OZNÁMENÍ**Nebezpečí poškození přístroje vlhkostí uvnitř krytu!**

Nesprávně uzavřený kryt skříně nebo nesprávně utěsněné kabelové vstupy mohou umožnit pronikání vlhkosti do krytu.

- ▶ Vždy se ujistěte, že kryt skříně a kabelové vstupy jsou pevně uzavřeny.

5.2.7 Uzavření krytů pouzdra**OZNÁMENÍ****Závit a kryt pouzdra poškozen znečištěním a nánosy!**

- ▶ Odstraňte nečistoty (např. písek) na závitech víček a krytů.
- ▶ Pokud nadále pociťujete odpor při uzavírání krytu, znovu zkontrolujte závit z hlediska přítomnosti nánosů.

**Závit pouzdra**

Závity elektroniky a připojovacího prostoru mohou být potaženy vrstvou proti tření. Pro všechny materiály pouzdra platí následující:

- ✘ **Nemažte závity pouzdra.**

6 Elektrické připojení**OZNÁMENÍ**

- ▶ Dodržujte národní normy a předpisy!

6.1 Požadovaný nástroj

- Šroubovák pro elektrické připojení
- Inbusový klíč na šroub zámku krytu

6.2 Připojení ochranného uzemnění (PE)

Ochranný zemnicí vodič přístroje musí být připojen pouze v případě, že je provozní napětí přístroje ≥ 35 V AC nebo ≥ 16 V DC.

Je-li přístroj používán v místech s nebezpečím výbuchu, musí být za všech okolností připojen do systému ochranného pospojování, a to bez ohledu na provozní napětí.

6.3 Připojení přístroje**6.3.1 Zdroj napájení**

- Jmenovité napájecí napětí: 24 V DC
- Rozsah napájecího napětí: 12 ... 30 V DC
- Spotřeba energie: < 660 mW
- Ochrana proti přepólování: ano

6.3.2 Připojitelná zátěž

$$R = (U - 12 \text{ V}) / 22 \text{ mA}$$

U = rozsah napájecího napětí: 12 ... 30 V DC

6.3.3 Galvanické oddělení

- ▶ Zajistěte galvanické oddělení mezi senzorem a napájecím zdrojem.

OZNÁMENÍ

- ▶ Přístroj musí být připojen k napájecímu zdroji, který poskytuje dostatečnou izolaci pro provozní napětí.

6.3.4 Přepětová ochrana

Kategorie přepětí II (DIN EN 60664-1 VDE 0110-1)

6.3.5 Stupeň znečištění

Stupeň znečištění 2 (IEC 60664-1 a IEC 61010-1)

6.3.6 Provozní režim

Detekce minima nebo maxima (MIN/MAX) se volí pomocí kódování připojení na elektronické vložce.

MAX = maximální detekce:

- Výstup spíná bezpečnostně orientovaným způsobem, když je sonda zakryta (režim popotávky).
- Používá se například pro ochranu proti přetečení
- Zaseknutí vidličky vede ke „krytému“ signálu (režim popotávky)

MIN = minimální detekce:

- Výstup spíná bezpečnostně orientovaným způsobem, když je sonda odkryta (režim popotávky).
- Používá se např. pro ochranu proti chodu nasucho, ochranu čerpadla
- Pěna není detekována

6.3.7 Připojení přes konektor M12

 Pro provozní režim MAX s konektorem M12 není nutné pro připojení otevírat kryt.

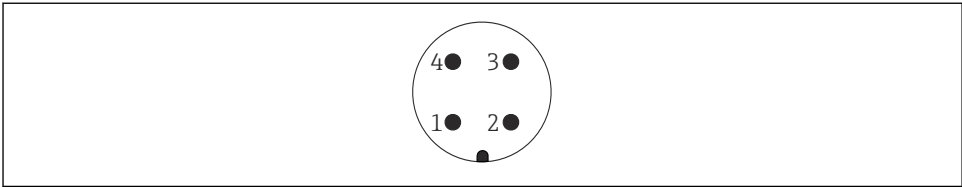
Zástrčka M12

A0011175

 13 *Zástrčka M12, přiřazení pinů*

- 1 *Signál +*
- 2 *Nepoužívá se*
- 3 *Signál -*
- 4 *Uzemnění*

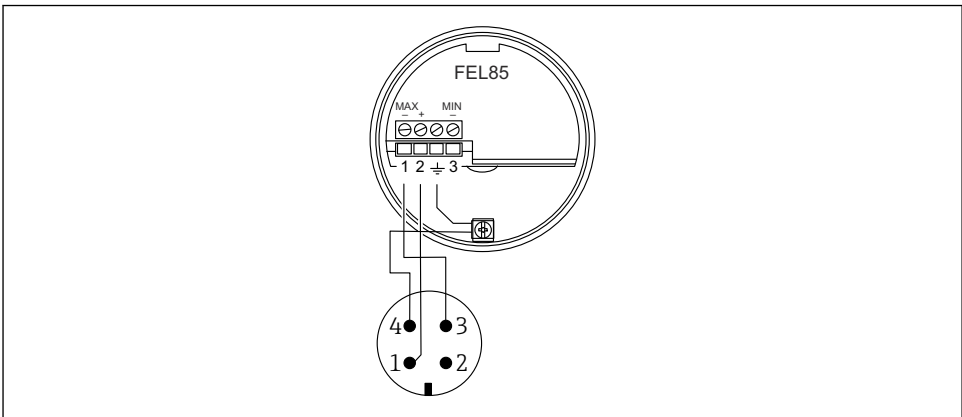
FEL85 Provozní režim MAX (tovární nastavení)

A0018026

 14 *Obsazení svorek s konektorem M12, provozní režim MAX*

FEL85 Provozní režim MIN

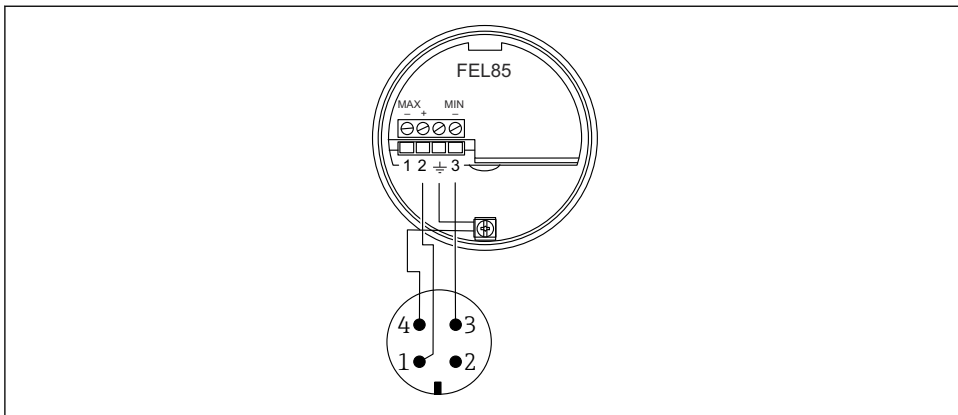

A0018028

15 Obsazení svorek s konektorem M12, provozní režim MIN

6.3.8 Připojení kabelu

Požadované nástroje

- Plochý šroubovák (0,6 mm × 3,5 mm) pro svorky
- Vhodný nástroj se šířkou přes ploché části šestihranu AF24/25 (8 Nm (5,9 lbf ft)) pro kabelovou průchodku M20

Specifikace kabelu

- Elektronické vložky lze připojit pomocí komerčně dostupných přístrojových kabelů. Při použití stíněných kabelů se pro dosažení nejlepších výsledků doporučuje připojit stínění na obou stranách (pokud je k dispozici vyrovnání potenciálu).

Kabel: maximálně 25 Ω na vodič a 100 nF (obvykle 1 000 m (3 281 ft)).

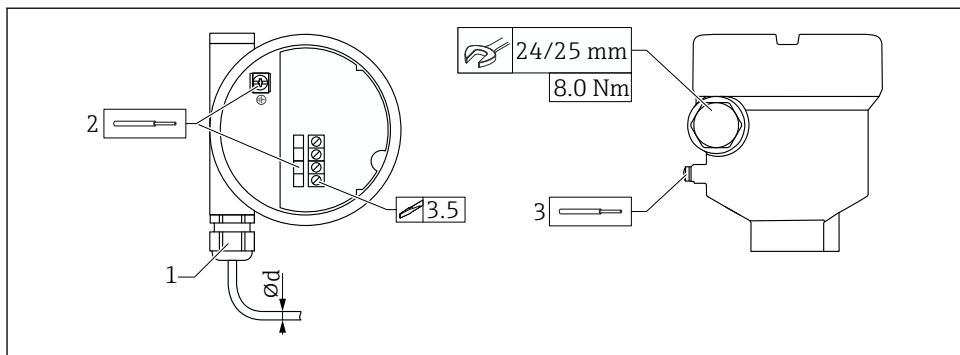

A0056632

16 Příkladů připojení s kabelovou vývodkou, elektronická vložka se svorkami

- 1 Spojka M20 (s kabelovým vstupem)
 - 2 Maximální průřez vodiče 2,5 mm² (AWG14), zemnicí svorka na vnitřní straně krytu + svorky na elektronice
 - 3 Maximální průřez vodiče 4,0 mm² (AWG12), zemnicí svorka mimo kryt
- Ø d
 Kabelová průchodka, plast 5 ... 10 mm (0,2 ... 0,38 in)
 Kabelová průchodka, poniklovaná mosaz 7 ... 10,5 mm (0,28 ... 0,41 in)
 Kabelová průchodka, nerezová ocel 7 ... 12 mm (0,28 ... 0,47 in)

i Při použití vývodky M20 věnujte pozornost následujícím informacím

Po vložení kabelu:

- Protispojku utáhněte.
- Utáhněte převlečnou matici vývodky utahovacím momentem 8 Nm (5,9 lbf ft)
- Zашroubujte přiloženou vývodku do krytu utahovacím momentem 3,75 Nm (2,76 lbf ft)

6.3.9 Připojení k Nivotester FailSafe FTL825

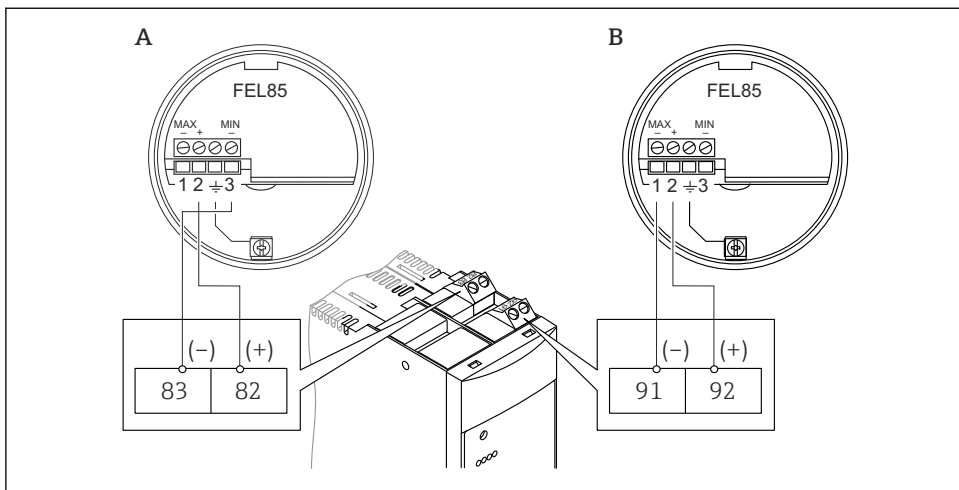

A0018029

A Minimální detekce (ochrana proti chodu nasucho)

B Maximální detekce (ochrana proti přeplnění)

6.4 Napojení na řídicí systémy

Přístroj je vhodný pro připojení k programovatelnému automatu (PLC), bezpečnostnímu PLC (SPLC) nebo modulům AI prostřednictvím signálu 4 ... 20 mA podle EN 61131-2 a NEO6, NEO43.

Ve stavu OK (MIN zakryto / MAX odkryto) je aktuální výstup v rozsahu 12 mA a 20 mA (MIN: 18,5 mA nebo MAX: 13,5 mA). Používají se dva různé proudové rozsahy.

- Minimální detekce (MIN): 17,5 ... 19,5 mA
- Maximální detekce (MAX): 12,5 ... 14,5 mA



- Aby bylo dosaženo SIL3, musí být během integrace do PLC sledovány aktuální hodnoty. Aktuální hodnota mimo aktuální rozsah je neplatná (režim poptávky).
- Pro aplikace SIL1 nebo SIL2 stačí naprogramovat proudový práh 12 mA.
- Režim poptávky: < 12 mA (MIN odkryto/MAX zakryto)
- Stav OK: > 12 mA (MIN zakryto / MAX odkryto)

Kromě toho může být signál LIVE trvale vysílaný přístrojem monitorován prostřednictvím PLC. Toto je obdélníkový signál modulovaný na stav OK (MIN: 18,5 mA nebo MAX: 13,5 mA) při 12,5 Hz s amplitudou $\pm 0,5$ mA (signál se mění o 1 mA každé 2 000 ms).

Tím je zajištěno správné připojení senzoru. Signál LIVE může být také použit k detekci chyb v navazujících komponentách (PLC).

V poptávkovém režimu (MIN odkryto / MAX zakryto) je aktuální výstup v rozsahu 4 mA a 12 mA (MIN: 9 mA nebo MAX: 6 mA). Používají se dva různé proudové rozsahy:

- Minimální detekce (MIN): 8,0 ... 10,0 mA
- Maximální detekce (MAX): 5,0 ... 7,0 mA

6.4.1 Chování přístroje v případě poruchy (alarm a varování)

V případě poruchy je proudový výstup v rozsahu pod 3,6 mA. Výjimkou jsou zkraty: V tomto případě je proudový výstup v rozsahu nad 21 mA. Pro monitorování alarmů musí být logická jednotka schopna detekovat jak alarmy HI ($\geq 21,0$ mA), tak alarmy LO ($\leq 3,6$ mA). Nerozlišuje se mezi alarmem a varováním.

6.5 Zajištění stupně krytí

Testováno v souladu s EN 60529 a NEMA 250

Kryt

- Plast (F16):
 - IP 66/67 / NEMA typ krytí 4X
- 316L, hygienické (F15):
 - IP 66/67 / NEMA typ krytí 4X
- 316L (F27):
 - IP 66/68 / NEMA typ krytí 4X/6P
- Hliník (F17):
 - IP 66/67 / NEMA typ krytí 4X
- Hliník (F13):
 - IP 66/68 / NEMA typ krytí 4X/6P
- Hliník (T13) se samostatným prostorem svorek (Ex d):
 - IP 66/68 / NEMA typ krytí 4X/6P

7 Možnosti ovládání

7.1 Koncepce obsluhy

- Ovládání tlačítkem a otočnými přepínači na elektronické vložce
- Detekce MIN nebo MAX prostřednictvím konfigurace zapojení
- Nastavení rozsahu hustoty pomocí dvou otočných přepínačů, potvrzení pomocí testovacího tlačítka

7.2 Prvky na modulu s elektronikou

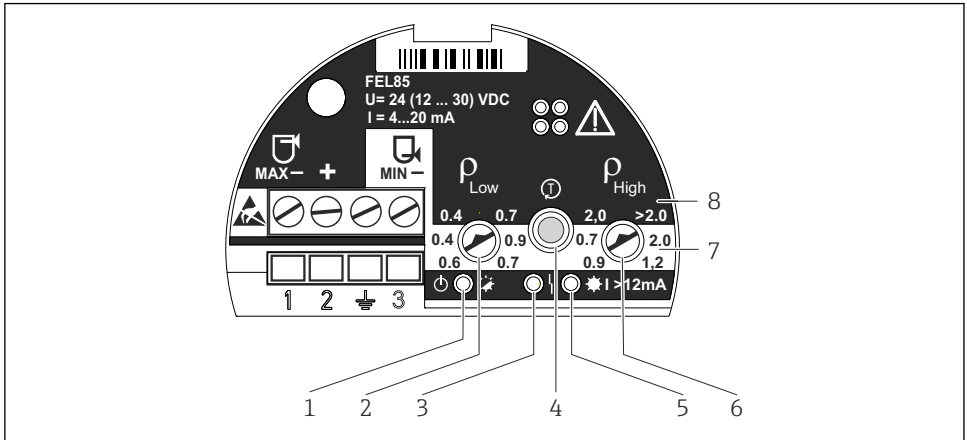

A0018032

- 1 Zelená LED, provoz; inicializace (svítí), normální provoz (bliká), porucha (nesvítí) nebo bliká střídavě s červenou LED
- 2 Hustota $\rho_{\text{Nizká}}$ (otočný přepínač); Upravuje dolní hranici rozsahu hustoty
- 3 Červená LED, porucha; chyba senzoru (trvale svítí), provozní chyba a chyba elektronické vložky (bliká)
- 4 Testovací tlačítko; slouží k potvrzení změn konfigurace a aktivaci kontrolního testování
- 5 Žlutá LED, proudový výstup; MAX (volné) svítí (13,5 mA), MIN (kryté) svítí (18,5 mA)
- 6 Hustota $\rho_{\text{Vysoká}}$ (otočný přepínač); Upravuje horní hranici rozsahu hustoty
- 7 MIN; bílé pozadí označuje nastavitelný rozsah hustoty v režimu detekce MIN
- 8 MAX; černé pozadí označuje nastavitelný rozsah hustoty v režimu detekce MAX

8 Uvedení do provozu

OZNÁMENÍ

- ▶ Provozní režim (detekce MIN nebo MAX) se nastavuje pomocí konfigurace zapojení.
- ▶ Přístroj není ve stavu při dodání funkční. Pro uvedení přístroje do provozu je nutné nastavit rozsah hustoty. Jinak se přístroj spustí s chybovou zprávou.



Pro aplikace vyžadující funkční bezpečnost v souladu s IEC 61508 (SIL) nahlédněte do Příručky funkční bezpečnosti.

8.1 Kontrola funkcí

Viz Návod k obsluze.

8.2 Nastavení rozsahu hustoty

- ▶ Vyberte rozsahy hustoty pro nízké a vysoké hustoty na základě skupiny médií (např. zkapalněný plyn, alkohol, vodné roztoky, kyselina) na přístroji; viz Návod k obsluze.

VAROVÁNÍ

Pokud nejsou otočné přepínače vzájemně rovnoběžné, není vybrán žádný platný rozsah hustoty.

Červená LED bliká střídavě se zelenou LED.

- Nastavte správně rozsah hustoty.

8.2.1 Karta senzoru

Karta senzoru je zásuvná karta umístěná uvnitř krytu přístroje.

1. Označte vybraný rozsah hustoty na kartě senzoru.
2. Uložte kartu senzoru uvnitř krytu.

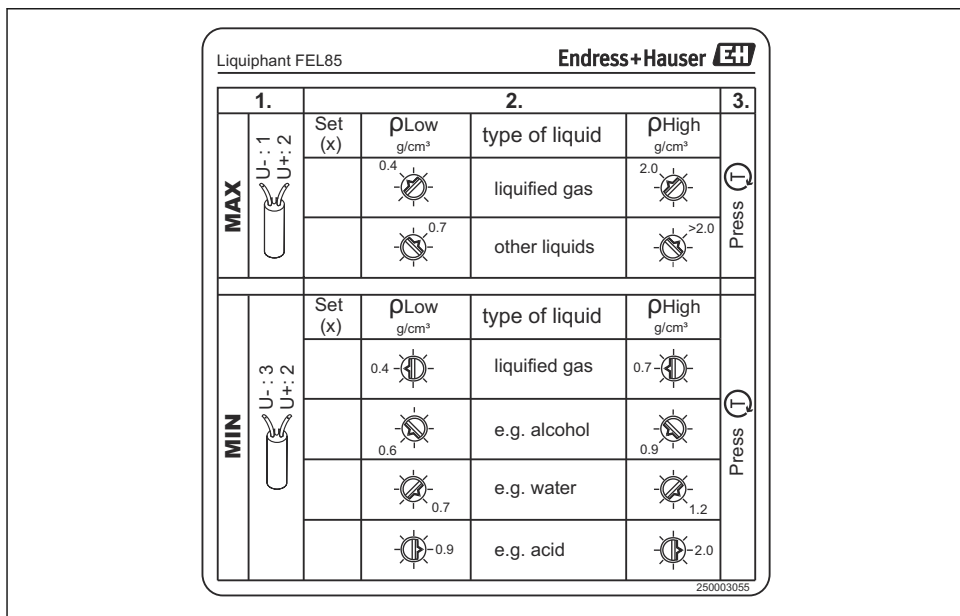

A0018034

17 Obrázek: karta senzoru

8.3 Potvrzení konfigurace

Je vyžadováno potvrzení konfigurace. Lze jej provést dvěma způsoby:

- Stiskněte testovací tlačítko na přístroji.
- Odpojte přístroj od napájecího napětí (restartujte).

8.4 Kontrolní testování

OZNÁMENÍ

- ▶ Funkční test spusťte pouze ve stavu OK.
- ▶ Informace o aplikacích souvisejících s provozem souvisejícím s bezpečností naleznete v Příručce funkční bezpečnosti.

Testovací tlačítko lze použít k simulaci požadovaného proudu. Výstup je nastaven tak, aby se zobrazovaly proudy 6 mA(MAX) nebo 9 mA(MIN).

Proveďte důkazní test:

1. Stiskněte testovací tlačítko.
 - ↳ Spustí se limitní alarm (MAX = 6 mA nebo MIN = 9 mA)
2. Uvolněte testovací tlačítko.
 - ↳ Systém se restartuje s $\leq 3,6$ mA a následuje normální provoz



Pořadí kontrolních zkoušek naleznete v Návodu k obsluze a Příručce funkční bezpečnosti.

8.5 Zapínání přístroje

Při zapnutí napájení je výstup ve stavu hlášení poruchy. Přístroj je připraven k provozu maximálně po 4 s.

8.5.1 Chování spínacího výstupu a signalizace ve stavu OK

MIN	MAX
<p>GN YE</p> <p>A0018047</p> <p>18 LED signalizace</p> <p>☀ = zapnuto ● = vypnuto ☀ = bliká</p>	<p>GN YE</p> <p>A0018047</p> <p>19 LED signalizace</p> <p>☀ = zapnuto ● = vypnuto ☀ = bliká</p>
<p>+ 18.5 mA -</p> <p>2 3</p> <p>A0018048</p> <p>20 Výstupní signál</p>	<p>+ 13.5 mA -</p> <p>2 1</p> <p>A0018049</p> <p>21 Výstupní signál</p>

Na výstupní signál je ve stavu OK superponován permanentní LIVE signál (kmitočet 0,25 Hz, amplituda $\pm 0,5$ mA).

8.5.2 Chování spínacího výstupu a signalizace v režimu poptávky

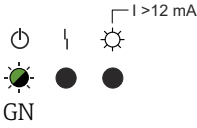
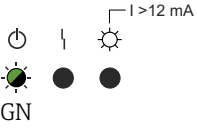
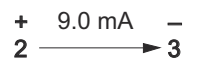
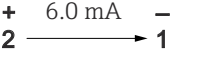
MIN	MAX
 <p>GN</p> <p>A0057192</p> <p>☒ 22 LED signalizace</p> <p>● = vypnuto ☀ = bliká</p>	 <p>GN</p> <p>A0057192</p> <p>☒ 23 LED signalizace</p> <p>● = vypnuto ☀ = bliká</p>
 <p>A0018052</p> <p>☒ 24 Výstupní signál</p>	 <p>A0018053</p> <p>☒ 25 Výstupní signál</p>

8.6 Stav výstupů v případě chyby

V případě chyby je výstupní proud $I < 3,6 \text{ mA}$ (poruchový proud v souladu s NAMUR NE43).



Pro odstraňování problémů a řešení závad viz Návod k obsluze.

8.7 Další informace



Další informace a dokumentace aktuálně k dispozici najdete na webu Endress+Hauser: www.endress.com → Ke stažení.



71699691

www.addresses.endress.com
