

- d** Liquiphant FTL 260-#3## mit Vierkantflansch 92 mm x 92 mm  
Ergänzung zur Betriebsanleitung KA 065F/00/a6
- e** Liquiphant FTL 260-#3## with square flange 92 mm x 92 mm  
Supplement to operating instructions KA 065F/00/a6
- f** Liquiphant FTL 260-#3## avec bride carrée 92 mm x 92 mm  
Complément à la mise en service KA 065F/00/a6
- es** Liquiphant FTL 260-#3## con brida cuadrada 92 mm x 92 mm  
Suplemento por los instrucciones de servicio KA 065F/00/a6
- i** Liquiphant FTL 260-#3## con flangia quadrangolare 92 mm x 92 mm  
Supplemento per il manuale operativo KA 065F/00/a6
- nl** Liquiphant FTL 260-#3## met vierkantflens 92 mm x 92 mm  
Aanvullende informatie in KA 065F/00/a6

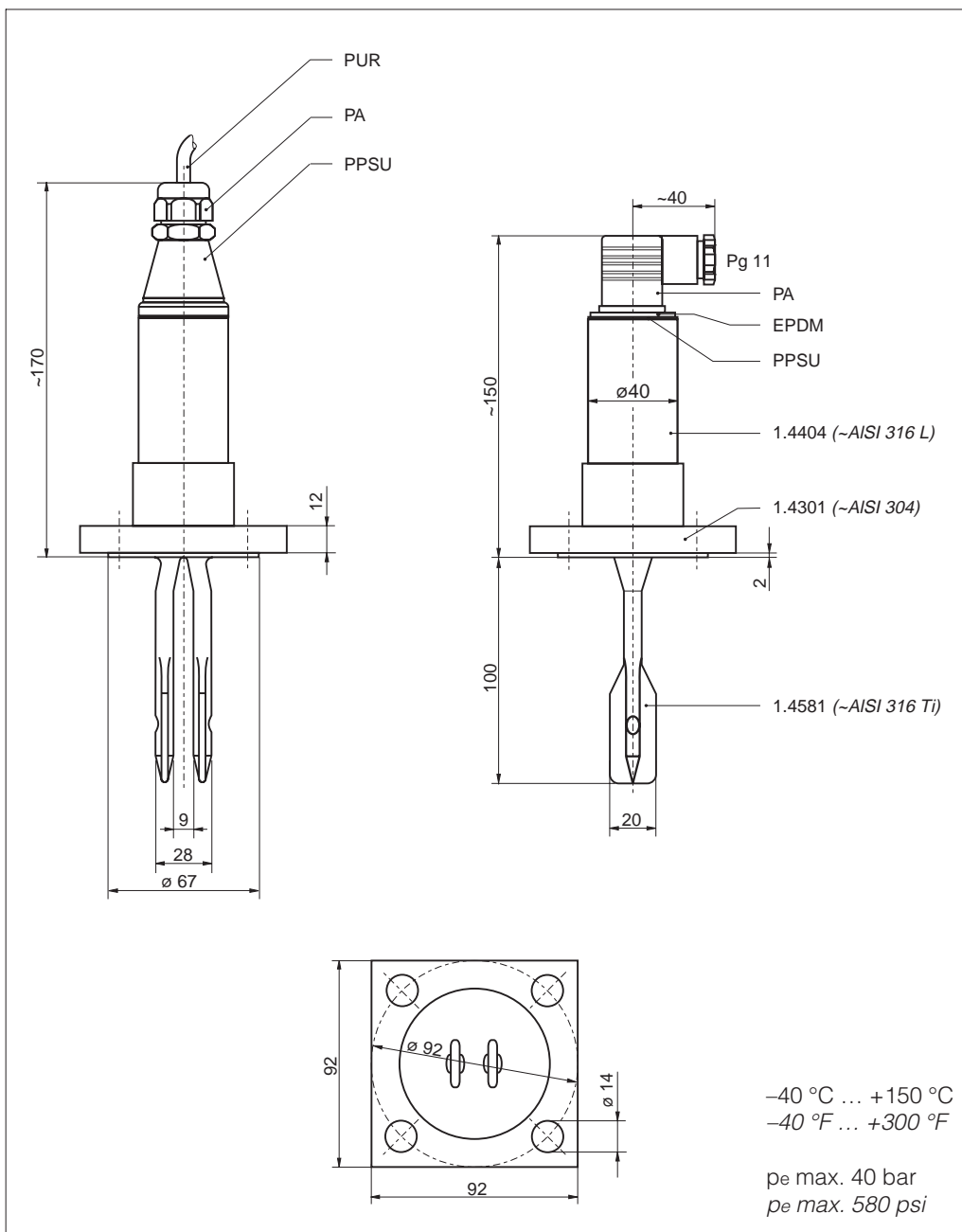

**d Technische Daten**

Abmessungen in mm und Werkstoffe

**e Technical Data**

Dimensions in mm and materials

**f Caractéristiques techniques**

Dimensions en mm et matériaux

**es Datos técnicos**

Dimensiones en mm y materiales

**i Dati tecnici**

Dimensioni in mm e materiali

**nl Technische gegevens**

Afmetingen in mm en materialen

100 mm = 3.94 in

**d Montage**

Schwinggabel ausrichten  
Markierung beachten

**e Installation**

Align sensor forks  
Note mark

**f Montage**

Orienter la fourche  
Tenir compte du repère

**es Montaje**

Orientación de las  
horquillas  
Atención a la marca

**i Montaggio**

Orientare la forcilla  
Osservare il contrassegno

**nl Inbouw**

Trilvork uitrichten  
Let op de markering

