

Protecteur industriel *omnigrad TA575*

Doigt de gant foré dans la masse barre cylindrique

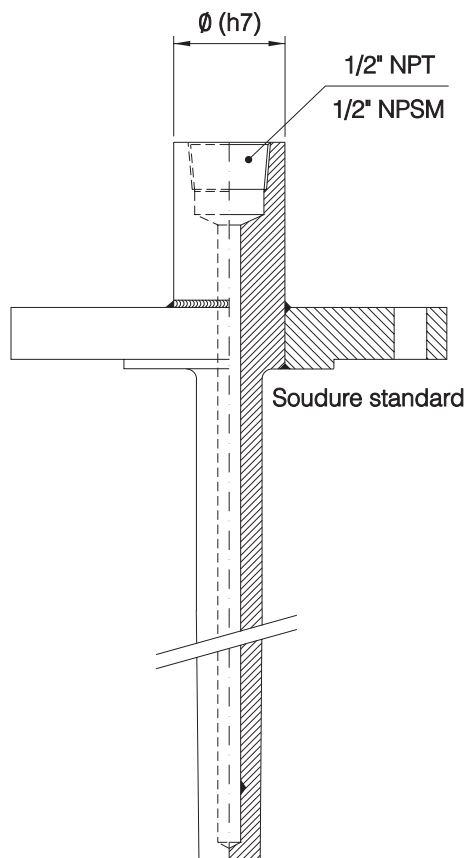

Généralités

Le TA575 est un doigt de gant ou protecteur pour montage en milieu industriel. Ses caractéristiques sont les suivantes :

- fabrication à partir d'une barre cylindrique pleine de diamètre 30 à 34 mm
- raccord process : bride
- raccord de la sonde : 1" NPT F
- grand choix de matériaux
- grand choix de brides à souder sur le protecteur

Caractéristiques techniques

Raccord process

Bride : soudure double face standard
ou de part en part

Tolérances

Diamètre externe de l'insert : $\pm 0,2$ mm
Epaisseur à l'extrémité : $+ 0,5 - 0$ mm
Perçage : $+ 0,1 - 0$ mm

Surface

Protecteur : finition standard 0,8
polissage 0,2 sur demande
Bride : standard 125 500 AARH

Perçage pour l'élément de mesure 7 mm



Endress+Hauser

Le savoir-faire et l'expérience



Structure de commande

TA575- protecteur ou doigt de gant usiné dans une barre cylindrique pleine 48 mm
Raccord process soudé. Entrée femelle pour raccord de sonde.
Extension T pour raccord de sonde 1/2" NPT.

Diamètre embase/Extension T

A - 1/2" NPT

B - 1/2" NPSM [2]

Diamètre externe Q1/Diamètre du taraudage Q2/

Longueur taraudage R

1 - Ø = 32 \ T = 75

Q1 = 27 \ Q2 = 18

R = sans

9 - Ø = \ T =

Q1 = \ Q2 =

R = (à spécifier) [3]

Longueur d'immersion U (60-1000 mm)

UA - 150 mm

UB - 225 mm

YY - mm longueur à spécifier

Matériau : prix par mm

de longueur nominale A (U+T)

A - AISI 304 - W.1.4301

B - AISI 316 Ti - W. 1.4571

C - AISI 316 - W. 1.4401

D - AISI 316 L - W. 1.4404

F - AISI 321 - W. 1.4541

H - Hastelloy C - W. 2.4602

K - Inconel 600 - W. 2.4816

M - Monel 400 - W 2.4360/2.4366

Q - ASTM A 105 - W.1.0402 (C22)

R - ASTM A 182 F11 - W.1.7335

Y - Matériau à spécifier

Surface : prix par mm
de longueur d'immersion U

1 - Finition standard 0,8 µ

2 - Polissage 0,2 µ

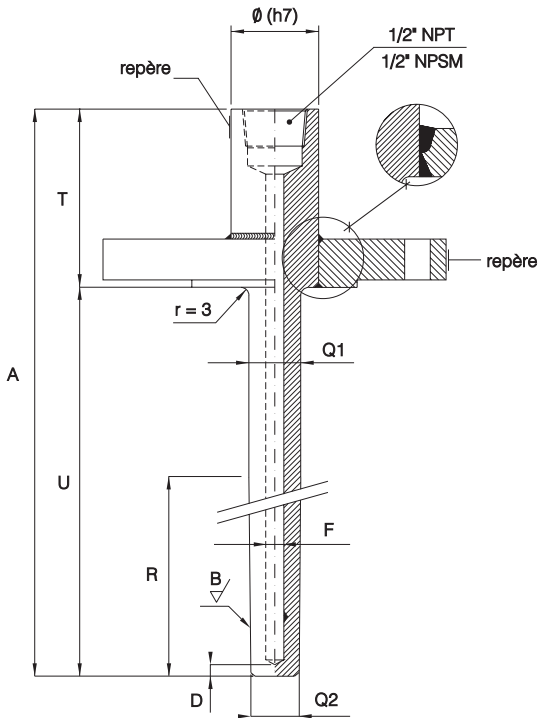

Dimensions en mm

TA 575 -

Remarques :

(1) également pour pression ANSI 900

(2) le filetage interne CPSM reçoit aussi bien un raccord mâle NPT et NPS. Le filetage du protecteur doit être protégé par un connecteur plastique 1/2\".

(3) pour diamètres de perçage F, veiller à conserver une épaisseur de paroi de 3 mm.

Bride / Matériau

Bride pleine

AB - Bride pleine 1" ANSI 150 RF - AISI 316
 AC - Bride pleine 1" ANSI 150 RF - A 105
 AD - Bride pleine 1" ANSI 300 RF - AISI 316
 AE - Bride pleine 1" ANSI 300 RF - A 105
 AF - Bride pleine 1" ANSI 600 RF - AISI 316
 AG - Bride pleine 1" ANSI 600 RF - A 105
 AH - Bride pleine 1 1/2" ANSI 150 RF - AISI 316
 AJ - Bride pleine 1 1/2" ANSI 150 RF - A 105
 AK - Bride pleine 1 1/2" ANSI 300 RF - AISI 316
 AL - Bride pleine 1 1/2" ANSI 300 RF - A 105
 BE - Bride pleine 1 1/2" ANSI 300 RTJ - AISI 316
 BF - Bride pleine 1 1/2" ANSI 300 RTJ - A 105
 AM - Bride pleine 1 1/2" ANSI 600 RF - AISI 316
 AN - Bride pleine 1 1/2" ANSI 600 RF - A 105
 AP - Bride pleine 1 1/2" ANSI 600 RTJ - AISI 316
 AQ - Bride pleine 1 1/2" ANSI 600 RTJ - A 105
 AR - Bride pleine 1 1/2" ANSI 1500 RF - AISI 316 **[1]**
 AS - Bride pleine 1 1/2" ANSI 1500 RF - A 105 **[1]**
 AT - Bride pleine 1 1/2" ANSI 1500 RTJ - AISI 316 **[1]**
 AU - Bride pleine 1 1/2" ANSI 1500 RTJ - A 105 **[1]**
 AV - Bride pleine 2" ANSI 300 RF - AISI 316
 AW - Bride pleine 2" ANSI 300 RF - A 105
 AX - Bride pleine 2" ANSI 300 RTJ - AISI 316
 AZ - Bride pleine 2" ANSI 300 RTJ - A 105
 BA - Bride pleine 2" ANSI 600 RF - AISI 316
 BB - Bride pleine 2" ANSI 600 RF - A 105
 BC - Bride pleine 2" ANSI 600 RTJ - AISI 316
 BD - Bride pleine 2" ANSI 600 RTJ - A 105

Bride DIN

EA - DN25PN10 ou 16 DIN2527/2526 Forme C / AISI 316
 EB - DN25PN10 ou 16 DIN2527/2526 Forme C / A 105
 EC - DN25PN25 ou 40 DIN2527/2526 Forme C / AISI 316
 ED - DN25PN25 ou 40 DIN2527/2526 Forme C / A 105
 EE - DN40PN25 ou 40 DIN2527/2526 Forme C / AISI 316
 EF - DN40PN25 ou 40 DIN2527/2526 Forme C / A 105
 EG - DN50PN25 ou 40 DIN2527/2526 Forme C / AISI 316
 EH - DN50PN25 ou 40 DIN2527/2526 Forme C / A 105

Type UNI

GA - DN25PN10 ou 16 UNI6092/29-6093/29 / AISI 316
 GB - DN25PN10 ou 16 UNI6092/29-6093/29 / A 105
 GC - DN25PN25 ou 40 UNI6094/29-6095/29 / AISI 316
 GD - DN25PN25 ou 40 UNI6094/29-6095/29 / A 105
 GE - DN40PN25 ou 40 UNI6094/29-6095/29 / AISI 316
 GF - DN40PN25 ou 40 UNI6094/29-6095/29 / A 105
 GG - DN50PN25 ou 40 UNI6094/29-6095/29 / AISI 316
 GH - DN50PN25 ou 40 UNI6094/29-6095/29 / A 105

YY - Bride / matériau à spécifier

Finition de la bride/type de soudage

2 - standard 125 + 500 AARH
 3 - 125 + 500 AARH spécial
 4 - 250 AARH spécial / soudage standard
 5 - 125 + 500 AARH / soudage de part en part
 6 - 125 AARH / soudage de part en part
 7 - 250 AARH spécial / soudage de part en part
 9 - à spécifier

Diamètre de perçage F - Epaisseur du fond D

2 - F = 7 mm \ D = 6 mm (Dow std.)
 9 - F =mm diamètre de perçage, \ D =mm épaisseur du fond D (à spécifier) **[3]**

Connecteur et chaîne

A - Sans connecteur ni chaîne
 B - Connecteur et chaîne AISI 304

Marquage

0 - Sans
 1 - Marquage standard

--	--	--	--	--	--	--	--	--	--	--	--	--	--	--	--	--	--	--

Réf. de commande complète

Sous réserve de toute modification.

France

Siège et Usine
3 rue du Rhin
BP 150
68331 Huningue Cdx
Tél. 03 89 69 67 68
Téléfax 03 89 69 48 02

Agence de Paris
8 allée des Coquelicots
BP 69
94472 Boissy St Léger Cdx
Tél. 01 45 10 33 00
Téléfax 01 45 95 98 83

Agence du Sud-Est
30 rue du 35ème
Régiment d'Aviation
Case 91
69673 Bron Cdx
Tél. 04 72 15 52 15
Téléfax 04 72 37 25 01

Agence du Sud-Ouest
200 avenue du Médoc
33320 Eysines
Tél. 05 56 16 15 35
Téléfax 05 56 28 31 17

Agence du Noud
7 rue Christophe Colomb
59700 Marcq en Baroeul
Tél. 03 20 06 71 71
Téléfax 03 20 06 68 88

Agence de l'Est
3 rue du Rhin
BP 150
68331 Huningue Cdx
Tél. 03 89 69 67 38
Téléfax 03 89 67 90 74

Canada

Endress+Hauser
6800 Côte de Liesse
Suite 100
H4T 2A7
St Laurent, Québec
Tél. (514) 733-0254
Téléfax (514) 733-2924

Endress+Hauser
1440 Graham's Lane
Unit 1
Burlington, Ontario
Tél. (416) 681-9292
Téléfax (416)681-9444

**Belgique
Luxembourg**

Endress+Hauser SA
13 rue Carli
B-1140 Bruxelles
Tél. (02) 248 06 00
Téléfax (02) 248 05 53

Suisse

Endress+Hauser AG
Sternenhofstrasse 21
CH-4153 Reinach /BL 1
Tél. (061) 715 62 22
Téléfax (061) 711 16 50

Endress+Hauser
Le savoir-faire et l'expérience

